

VDS AUTOMAZIONI SRL

Via Circolare pip n. 10- 65010 Spoltore (PE) – Italy
P.IVA 02269220683 - +39 085 4971946 - FAX: +39 085 4973849
Email: info@vdsautomation.com - vdsautomazionisrl.posta@pec.it
Sito web: www.vdsautomation.com

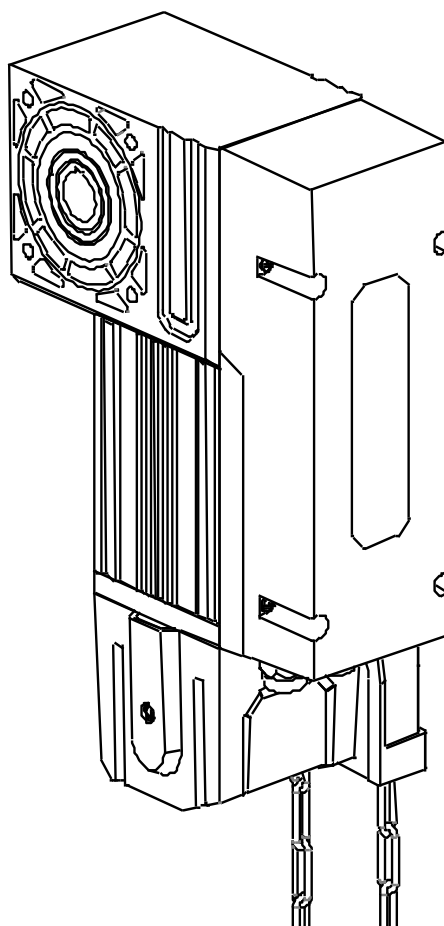

GYS150M	GYS150T
Operatore 230V monofase 100Nm per porta sezionale industriale Operator 230V single-phase 100 Nm for industrial sectional door Operateur 230V monophasé 100 Nm pour porte sectionelle industrielle	Operatore 400V trifase 150Nm per porta sezionale industriale Operator 400V three-phase 150 Nm for industrial sectional door Operateur 400V triphasé 150Nm pour porte sectionelle industrielle
Manuale d'uso installazione – Use and installation Manual – Manuel d'utilisation et installation	



Avvertenze di sicurezza - Safety Instruction - Instructions de sécurité

1. L'operatore deve essere installato e messo in servizio da personale qualificato. In caso contrario, potrebbero verificarsi danni gravi alle persone e/o alle cose.

The industrial door operator should be installed and put into operation by qualified personnel. Otherwise, serious personal injury or property damage may occur.

L'opérateur doit être installé et mis en service par du personnel qualifié. Le non-respect de cette consigne peut entraîner des blessures graves aux personnes et / ou aux biens.

2. L'installazione e il cablaggio devono essere conformi alle norme di costruzione e agli standard elettrici, diametro $\geq 1,5$ mm²; l'alimentazione deve avere una messa a terra affidabile, il cavo di messa a terra deve essere collegato in modo affidabile alla targhetta di messa a terra etichettata, è vietato rimuovere il cavo di massa sulla linea di alimentazione; la linea elettrica di alimentazione deve essere equipaggiata di dispositivo di protezione in linea con gli standard nazionali.

Installation and wiring must be in accordance with the construction standards and electrical standards, diameter ≥ 1.5 mm²; power must have a reliable grounding, ground wire must be reliably connected to the place labeled ground tab, ground lead on the power line is prohibited to be removed; front end of incoming power line should be installed with electrical leakage protector which is in line with national standards.

L'installation et le câblage doivent être conformes aux normes de construction et aux normes électriques, diamètre $\geq 1,5$ mm²; l'alimentation doit être mise à la terre de manière fiable, le câble de mise à la terre doit être connecté de manière fiable à l'étiquette de masse étiquetée, il est interdit de débrancher le câble de terre de la ligne d'alimentation; la ligne d'alimentation doit être équipée d'un dispositif de protection conforme aux normes nationales.

3. Questo operatore per porte industriali può essere installato solo su porte ben bilanciate con molle di bilanciamento, altrimenti potrebbe danneggiarsi per il sovraccarico.

This industrial door operator is only allowed to be installed on well-balanced door which has balance spring, otherwise machine may be damaged due to overload.

Cet opérateur pour portes industrielles ne peut être installé que sur des portes bien équilibrées avec des ressorts d'équilibrage, sans quoi il pourrait être endommagé par une surcharge.

4. La porta deve scorrere liberamente, senza attriti anomali; la porta deve essere equipaggiata di arresti meccanici per impedire la fuoriuscita della porta.

Door should be flexible and run without stagnation; lead rail end of door must be installed with mechanical stop block and buffering booster to prevent the door from rolling out.

La porte doit glisser librement, sans frottement anormal; la porte doit être équipée de butées mécaniques pour empêcher la porte de sortir.

5. La centrale di comando deve essere installata sulla parete o colonna a circa 1,4 metri dove è possibile controllare il funzionamento della porta. Vietare ai bambini di avvicinarsi pericolosamente quando la porta è in movimento. Non utilizzare il telecomando quando non è possibile vedere il movimento della porta.

Control box should be installed in the wall or column of 1.4 meters where the operation of door can be observed to prevent children from inadvertently touching. While keeping the remote control, prohibit children to touch or play just in case of danger. Do not use the remote control when you cannot see the operation of door.

6. Prima di riparare la porta e/o la centrale di comando, interrompere l'alimentazione elettrica e assicurarsi che la porta sia stata bloccata e che il rischio di caduta dovuto al peso proprio sia nullo.

Before repairing and moving the door machine and control box, please cut off the power supply, and make sure that the door has been locked and the risk of falling due to self-weight is null.

Avant de réparer la porte et/ou l'armoire électrique, débranchez l'alimentation électrique et assurez-vous que la porte est verrouillée et que le risque de chute en raison de son poids est égal à zéro.

7. Vietare il transito e/o la sosta di pedoni e/o veicoli quando la porta è in movimento.

Pedestrian and vehicle are prohibited to go through or stay below the running door.

Interdire le passage et/ou le stationnement de piétons et/ou de véhicules lorsque la porte est en mouvement.

8. È vietato azionare la catena del comando manuale durante il funzionamento elettrico del operatore onde evitare danni allo stesso.

Hand-pulled chain on the machine is prohibited to be pulled during the operation of door machine to prevent the machine from damage.

Il est interdit de faire fonctionner la chaîne du commande manuelle pendant le fonctionnement électrique de l'opérateur afin d'éviter de l'endommager.

9. Per garantire la sicurezza di pedoni e veicoli, installare dispositivo di protezione (fotocellule e bordi sensibili) di tipologia ed in quantità adeguate. Installare segnaletica che la porta è motorizzata.

To ensure the safety of pedestrian and vehicle, please install the infrared protection device and airbag protection device. Install poster that the door is motorized.

Pour garantir la sécurité des piétons et des véhicules, installez des dispositifs de protection (cellules photoélectriques et barre palpouse) du type et en quantités suffisantes. Installez panneau indiquant que la porte est motorisée.

10. I dispositivi di protezione ed i componenti meccanici ed elettrici della porta devono essere controllati periodicamente per garantire la sicurezza e la manutenzione della porta

The mechanical and electrical protection devices and components of the door must be checked periodically to ensure the safety and maintenance of the door.

Les dispositifs et composants de protection mécanique et électrique de la porte doivent être vérifiés périodiquement pour assurer la sécurité et la maintenance de la porte.

Dati tecnici – Technical data - Données techniques	
Modello (Monofase AC230V ± 10%) Model (Single Phase AC230V ± 10%) Model (Monophasée AC230V ± 10%)	GYS150M
Potenza motore - Rated Power - Puissance moteur	230V
Coppia – Torque - Couple	100N.m
Condensatore/assorbimento Capacitor/Absorption Condensateur/absorption	32Mf / 3,30A
Dimensioni max porta - Max dimensions door -Dimensions maximum de la porte	35 mq / sq.m
Tempo funzionamento continuo a vuoto - No-load Continuous Running Time Temps de fonctionnement continu sans charge	8 min
Modello (trifase AC400V ± 10%) Model (Three Phase AC400V ± 10%) Model (Triphasée AC400V ± 10%)	GYS150T
Potenza motore - Rated Power - Puissance moteur	750W
Coppia – Torque - Couple	150N.m
Assorbimento –Absorption – Absorption	2,5A
Dimensioni max porta - Max dimensions door -Dimensions maximum de la porte	45 mq / sq.m
Tempo funzionamento continuo a vuoto - No-load Continuous Running Time Temps de fonctionnement continu sans charge	15 min
Temperatura di protezione termica - Thermal Protection Temperature – Température de protection thermique	120°C
Rapporto di riduzione - Reduction Ratio – Ratio de reduction	1:58
Velocità rotazione a vuoto - No-load Rotation Speed - Vitesse de rotation à vide	24 rpm
Sistema lubrificazione - Lubricating System – System de lubrification	Oil
Rumorosità – Noise - Bruit	≤55dB
Comando manual -Hand Release Device -Dispositif deverrouillage	Catena+verricello 360° 360°chain+winch Chaîne+treuil à 360 °
Corsa max finecorsa Maximum Limit Travel Course maximum du fin de course	20 rpm albero uscita Output shaft rotates 20 rounds 20 tours arbre de sortie
Diametro albero uscita - Output Shaft Diameter – Diametre arbre de sortie	Φ25.4mm
Temperatura d'uso - Environment Temperature- Temperatures de fonction	-20°C ~+45°C
Fattore di servizio - Working Duty – Facteur de service	S2-15min
Classe di protezione - Protection Class – Classe de protection	IP54
Dimensioni operatore - Main engine Dimension - Dimensions de l'opérateur	232x151x368 mm.
Peso operatore - Main engine Weight – Poid operateur	15 Kg

Dimensioni e component - Dimension and Component - Dimensions et composants

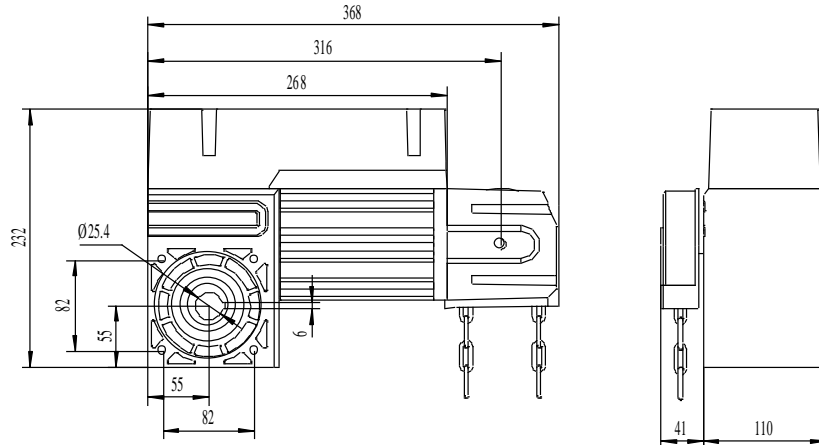

- ①Camma finecorsa Mechanical limit cam Fin de course cam
- ②Riduttore Gearbox Reducteur
- ③Plastic cover
- ④Morsettiera Terminals Borne
- ⑤Motore Motor Moteur
- ⑥Vite regolazione Adjusting screw Vis de réglage
- ⑦Catena comando manuale Hand-pulled chain
Chaîne de commande manuelle

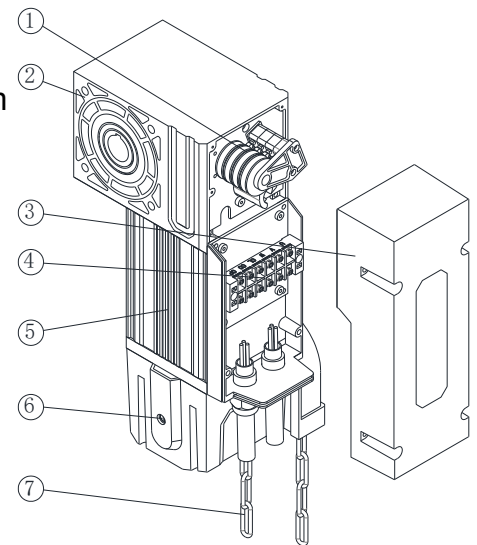

<p>L'operatore è idoneo a porta sezionale industriale dotata di molle di bilanciamento,. L'operatore puo azionare l'albero della porta in presa diretta o tramite trasmissione a catena La configurazione standard è in presa diretta. Se si desidera la trasmissione a catena, utilizzare il kit dedicato.</p>	<p>The operator is suitable for industrial sectional door equipped with balancing springs , The operator can drive the door shaft directly or via chain transmission. The standard configuration is in directly. If chain transmission is desired, use the dedicated kit</p>	<p>. L'opérateur est adapté aux portes sectionnelles industrielles équipées de ressorts d'équilibrage,. L'opérateur peut commander l'arbre de la porte pour connexion directe ou par 'une transmission par chaîne. Si vous souhaitez une transmission par chaîne, utilisez le kit dédié.</p>
---	--	--

**Pres a Diretta
Shaft Drive Directly
Connexion directe**

**Trasmissione a catena
Chain Transmission
Transmission par chaîne**

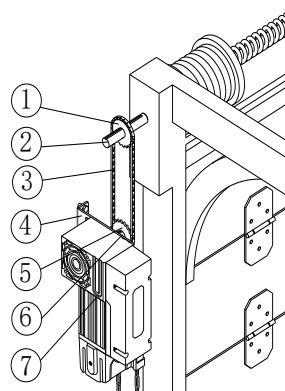
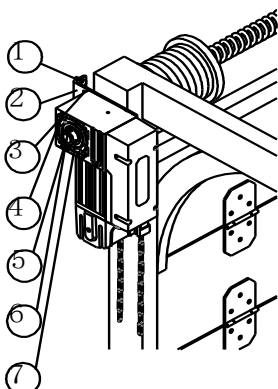

Pres a Diretta - Shaft Drive Directly Connexion directe	Trasmissione a catena - Chain Transmission Transmission par chaine
① Vite Expansion Screw Vis	① Corona dentata Driven wheel Roue motrice
② Staffa di montaggio Mounting Bracket Support de montage	③ Albero porta Door Shaft Arbre de la porte
④ Vite di montaggio Mounting Screw Vis de fixation	⑤ Catena Chain Chaine
⑥ Operatore Operator Operateur	④ Staffa di montaggio Mounting Bracket Support de montage
⑤ Chiavetta Special Flat Key Onglet mecanique	⑤ Pignone motore Pinion motor Pignon moteur
⑦ Albero porta Door Shaft Arbre de la porte	⑥ Albero pignone motore Shaft pinion motor Arbre pignon moteur
⑧ Boccola di Fissaggio Fixing Bush Douille de Fixation	⑦ Operatore Operator Operateur

1) Verifica della porta. Check the door. Controle de la porte.

Dopo aver installato la porta, regolare la molla di torsione. Aprire o chiudere manualmente la porta: essa deve essere libera e scorrere senza attriti. Verificare il corretto bilanciamento della porta. Verificare il senso di rotazione del tamburo e della relativa fune metallica che deve essere conforme alla direzione di apertura e chiusura dell'operatore.

After the door is installed, adjust the torsion spring. Manually opening or closing the door should be flexible and run without stagnation. Check the correct balance of the door. Observe the direction of rotation of the rope sheave which should be consistent with the direction of opening and closing of industrial door operator.

Après avoir installé la porte, ajustez le ressort de torsion. Ouvrez ou fermez la porte manuellement: elle doit être libre et fonctionner sans frottement. Vérifier le bon équilibre de la porte. Vérifier le sens de rotation du tambour et de son fil métallique qui doit être conforme au sens d'ouverture et de fermeture de l'opérateur

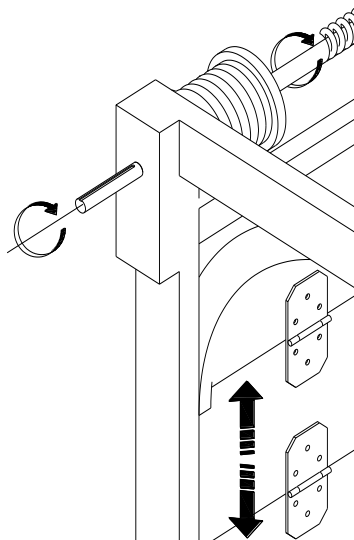

2) Posizione operatore - Position operator - Position de l'opérateur

Determinare il lato dove posizionare l'operatore. Determinare la posizione della staffa di montaggio, contrassegnare la sua posizione e, praticare i fori. Fissare la staffa di montaggio. La staffa di montaggio può essere fissata all'interno o all'esterno del operatore: consigliata l'installazione all'interno (facilita lo smontaggio del operatore).

Determine the side where to place the operator. Determine the position of the mounting bracket, mark

its position and drill holes. Attach the mounting bracket. (The mounting bracket can be fixed inside or outside the operator. Installation recommended the inside one (facilitates the disassembly of the operator).

Déterminez le côté où placer l'opérateur. Déterminez la position du support de montage, marquez-le et percez des trous. Fixez le support de montage. (Le support de montage peut être fixé à l'intérieur ou à l'extérieur de l'opérateur, l'installation à l'intérieur est recommandée (facilite le démontage de l'opérateur).

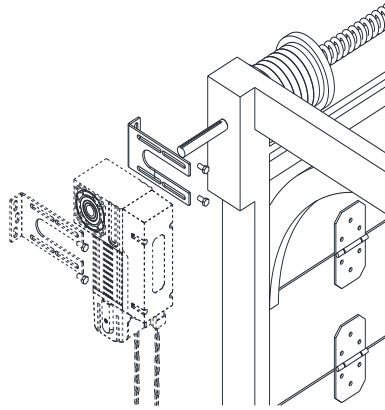

3) Montaggio operatore – Operator installation – Installation de l'opérateur

Montare la Boccola di Fissaggio sull'albero della porta. Inserire l'operatore sull'albero della porta
Install the Fixing Sleeve on door shaft in advance insert the industrial door operator into the door shaft.
Montez le Douille de Fixation sur l'arbre de la porte. Insérez l'opérateur sur l'arbre de la porte

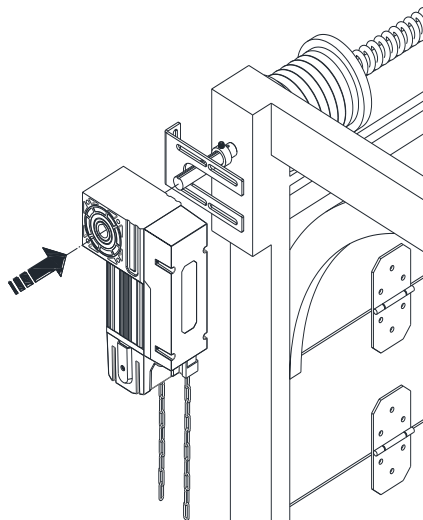

4) Fissaggio preliminare operatore - Pre-fixing operator - Fixation préliminaire de l'opérateur

Fissare l'operatore sulla staffa di montaggio con 4 viti esagonali M10×20. Non serrare le viti.

Fix the operator on mounting bracket by 4 pieces of hexagon head flange bolts M10×20, do not tighten.

Fixez l'opérateur sur le support de montage par 4 vis à tête hexagonale M10 × 20. Ne pas serrer les vis

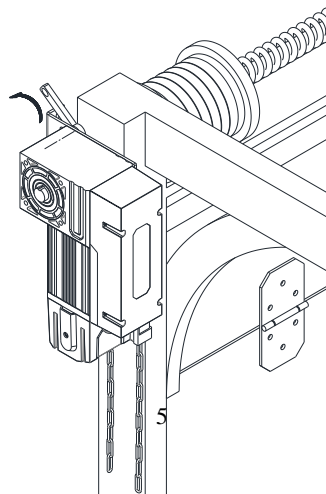

5) Allineamento alberi operatore/porta- Alignment of operator/door shafts- Alignement des arbres de l'opérateur et de la porte

Ruotare l'albero dell'operatore tirando la catena del verricello verso l'alto e verso il basso finché la sede chiavetta dell'albero operatore non è completamente allineata alla sede chiavetta sull'albero della porta. (Nota: quando si rilascia la catena, assicurarsi che la catena sia stata ripristinata correttamente).

Rotate the output shaft of operator by pulling the hand-pulled chain up and down until the key slot of the output shaft is fully aligned with the key slot of the door shaft. (Note: When releasing the hand-pulled chain, make sure that the hand-pulled chain has been reset successfully.)

Faites pivoter l'arbre de l'opérateur en tirant la chaîne du treuil de haut en bas jusqu'à ce que la rainure de clavette de l'opérateur soit complètement alignée sur le siège sur l'arbre de la porte. (Remarque: lorsque vous relâchez la chaîne, assurez-vous que la chaîne a été correctement restaurée).

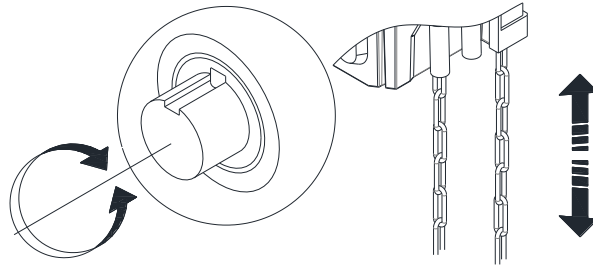

6) Montaggio chiavetta e boccia di fissaggio -Mount flat key and fixing bush- Insallation de onolet mécanique et douille de fixation

Montare la chiavetta. Inserire il seconda boccia di fissaggio su albero porta.. Avvicinare le 2 bocce di fissaggio conro l'operatore e bloccarle con le viti M8 nella sede chiavetta dell'albero porta per evitare che la chiavetta si allenti e cada. Bloccare tutte le viti di fissaggio del operatore alla staffa di fissaggio.

Mount the flat key, keep two fixing sleeves close to the two ends of the output shaft, fasten the two M8 head screws in the key slot of door shaft in order to prevent the flat key from loosening and falling off. Lock all the fixing screws of the operator to the fixing bracket.

Montez la onolet mécanique. Insérez le deuxième manchon de fixation sur l'arbre, Rapprochez-les contre l'opérateur et verrouillez-les, dans la rainure de clavette de l'arbre de la porte, avec les vis M8 afin d'empêcher la clé de se desserrer et de tomber. Verrouillez toutes les vis de fixation de l'opérateur sur le support de fix

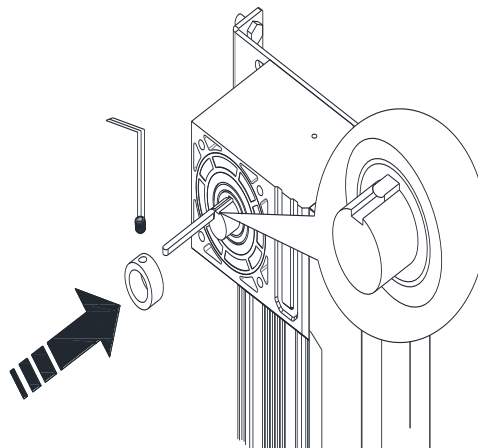

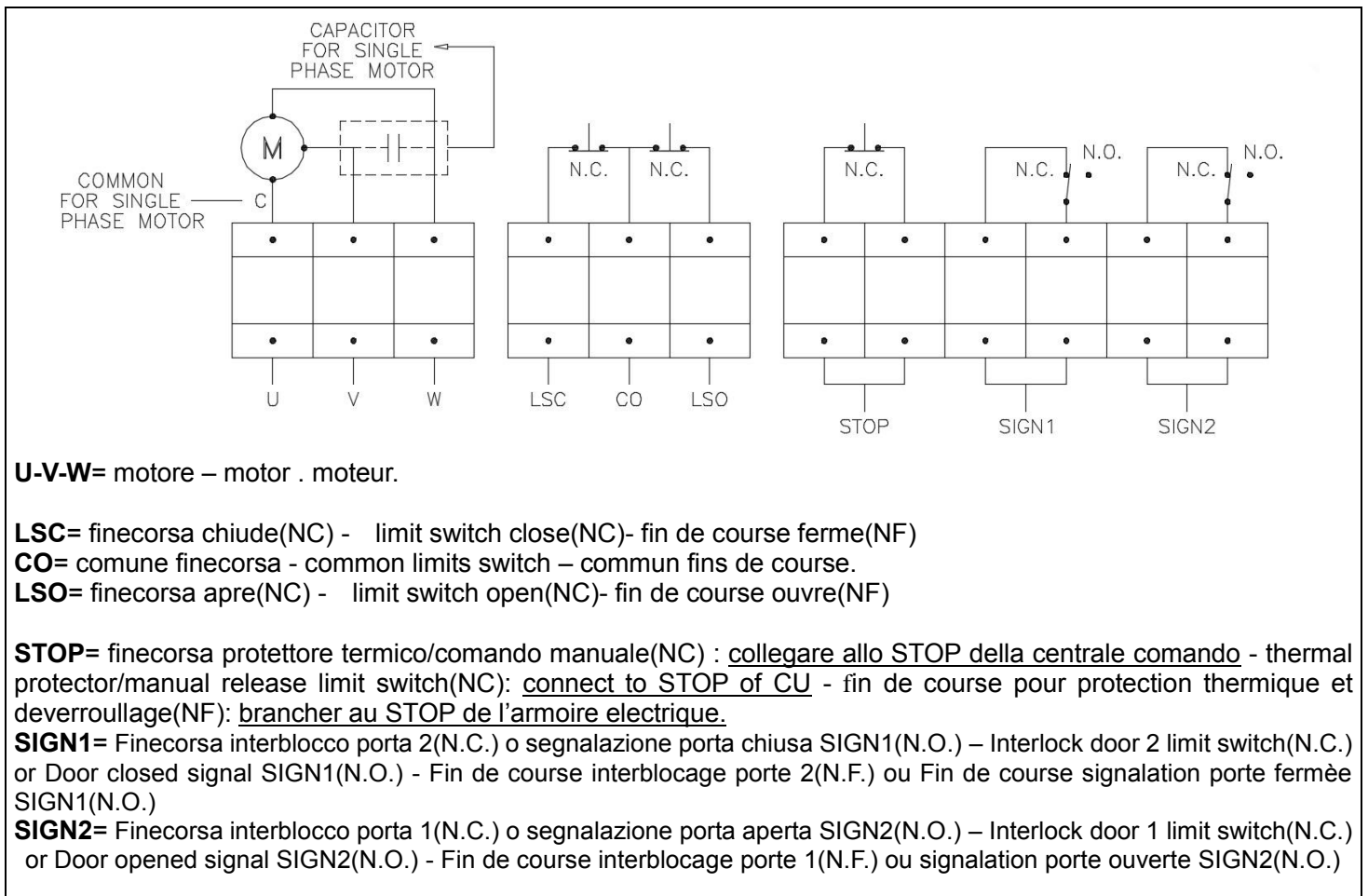
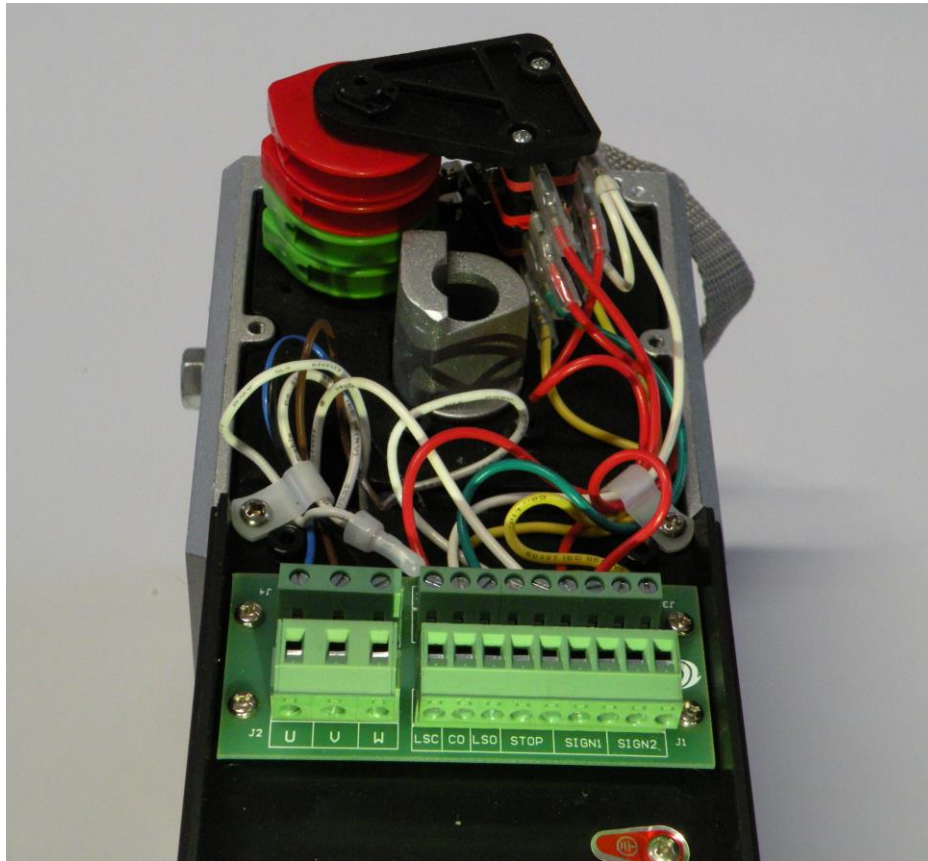

U-V-W= motore – motor . moteur.

LSC= finecorsa chiude(NC) - limit switch close(NC)- fin de course ferme(NF)

CO= comune finecorsa - common limits switch – commun fins de course.

LSO= finecorsa apre(NC) - limit switch open(NC)- fin de course ouvre(NF)

STOP= finecorsa protettore termico/comando manuale(NC) : collegare allo STOP della centrale comando - thermal protector/manual release limit switch(NC): connect to STOP of CU - fin de course pour protection thermique et deverrouillage(NF): brancher au STOP de l'armoire electrique.

SIGN1= Finecorsa interblocco porta 2(N.C.) o segnalazione porta chiusa SIGN1(N.O.) – Interlock door 2 limit switch(N.C.) or Door closed signal SIGN1(N.O.) - Fin de course interblocage porte 2(N.F.) ou Fin de course signalation porte fermée SIGN1(N.O.)

SIGN2= Finecorsa interblocco porta 1(N.C.) o segnalazione porta aperta SIGN2(N.O.) – Interlock door 1 limit switch(N.C.) or Door opened signal SIGN2(N.O.) - Fin de course interblocage porte 1(N.F.) ou signalation porte ouverte SIGN2(N.O.)

Sistema finecorsa - Limit Switch System – System des fin course

1	Camma finecorsa interblocco porta1 o segnalazione porta aperta SIGN2 (VERDE) – Interlock door 1 or signal door opened Limit cam SIGN2(GREEN) - Camme fin de course interblocage porte 1 ou signalation porte ouverte SIGN2(VERT)
5	Finecorsa interblocco porta 1(N.C.) o segnalazione porta aperta SIGN2(N.O.) – Interlock door 1 limit switch(N.C.) or Door opened signal SIGN2(N.O.) - Fin de course interblocage porte 1(N.F.) ou signalation porte ouverte SIGN2(N.O.)
2	Camma finecorsa apre LSO (VERDE) - Open Limit cam LSO(GREEN) - Camme fin de course ouvre LSO (VERT)
6	Finecorsa apre LSO(N.C.) - Limit switch open LSO(N.C.) - Fin de course ouvre LSO (N.F.)
3	Camma finecorsa finecorsa interblocco porta 2 o segnalazione porta chiusa SIGN1 (ROSSO) – Interlock door 2 or Door Closed Limit cam SIGN1(RED) - Camme fine de course ferme SIGN1(ROUGE)
7	Finecorsa interblocco porta 2(N.C.) o segnalazione porta chiusa SIGN1(N.O.) – Interlock door 2 limit switch(N.C.) or Door closed signal SIGN1(N.O.) - Fin de course interblocage porte 2(N.F.) ou Fin de course signalation porte fermée SIGN1(N.O.)
4	Camma finecorsa chude LSC (ROSSO) - Close Limit cam LSC(RED) - Camme fin de course ferme LSC(ROUGE)
8	Finecorsa chude LSC(N.C.) - Close Limit switch LSC(N.C.) - Fin de course ferme LSC(N.F.)

Attenzione: I finecorsa 5 e 7 sono, di default, collegati N.C. Se necessita, usare il contatto N,O, invece del N.C.
Warning: Limit switches 5 and 7 are, by default, connected to N.C. If necessary,use the contact N.O., instead of the N.C.
Attention: Les fin de course 5 et 7 sont, par défaut, connectés à N.F. S'il est nécessaire, utiliser le contact N.O. au lieu de N.C.

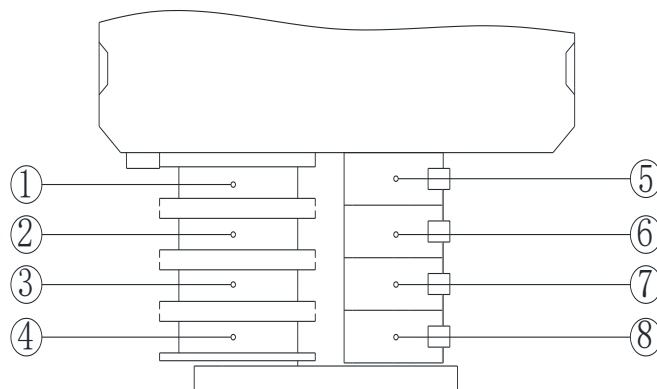

1.Regolazione fine corsa Chiude - Close Limit Setting – Reglage fin de course Ferme

Chiudere elettricamente la porta fino alla posizione di fine corsa e premere il pulsante "STOP" per arrestare la porta. Ruotare manualmente la camma rossa, relativa al finecorsa CHIUDE, fino ad attivare il finecorsa. Bloccare la camma con la sua vite.

Electrically close the door to the end position and press the "STOP" button to stop the door. Manually rotate the red cam, relative to the limit switch CLOSE, until the limit switch is activated. Lock the cam with its screw.

Fermez électriquement la porte en position finale et appuyez sur le bouton "STOP" pour arrêter la porte. Tourner manuellement la came rouge, par rapport au fin de course FERME, jusqu'à ce que le fin de course soit activé.

Verrouillez la came avec sa vis.

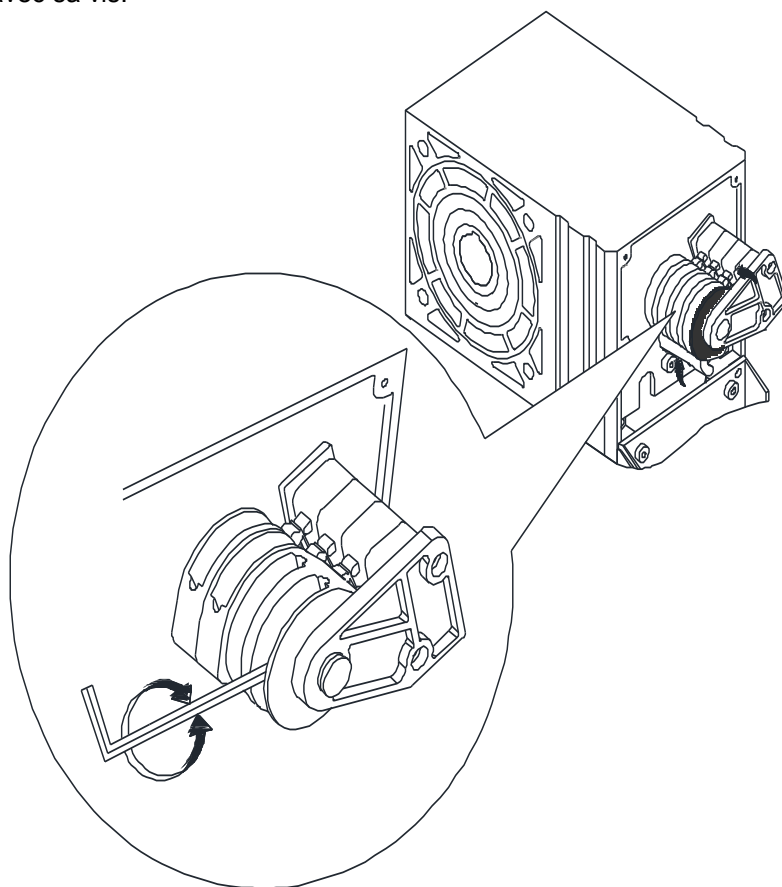

2. Regolazione fine corsa Apre - Open Limit Setting – Reglage fin de course Ouvre

Aprire elettricamente la porta fino alla posizione di fine corsa e premere il pulsante "STOP" per arrestare la porta aperta. Ruotare manualmente la camma verde, relativa al finecorsa APRE, fino ad attivare il finecorsa. Bloccare la camma con la sua vite.

Electrically open the door to the end position and press the "STOP" button to stop the door. Manually rotate the green cam, relative to the limit switch OPEN, until the limit switch is activated. Lock the cam with its screw.

Ouvrez électriquement la porte en position finale et appuyez sur le bouton "STOP" pour arrêter la porte. Tourner manuellement la came vert, par rapport au fin de course OUVRE, jusqu'à ce que le fin de course soit activé.

Verrouillez la came avec sa vis.

3. Regolazione micrometrica finecorsa - Precise Adjustment of Limit - Réglage micrométrique des fins de course

Verificate la corretta fermata della porta nelle posizioni aperta/chiusa. Se la posizione non è corretta è possibile regolarla con precisione. Check the correct stop of the door in the open / closed positions. If the position is not correct, it can be adjusted precise. Vérifiez le bon arrêt de la porte en position ouverte / fermée. Si la position n'est pas correcte, elle peut être ajustée avec précision.

Ruotare la vite di regolazione micrometrica delle camme in senso orario o antiorario(come mostrato sotto), osservare la direzione del movimento della camma per scegliere il senso di rotazione. La regolazione micrometrica permette di anticipare/posticipare l'attivazione del finecorsa di circa 25 mm rispetto alla sua regolazione preliminare. Turn the micrometer adjustment screw of the cams clockwise or counterclockwise (as shown below), observe the direction of movement of the cam to choose the direction of rotation. The micrometric regulation allows to anticipate / postpone the activation of the limit switch of 25 mm in relation to its preliminary regulation.

Tournez la vis de réglage du micromètre des comes dans le sens des aiguilles d'une montre ou dans le sens inverse (comme indiqué ci-dessous), observez le sens de déplacement de la came pour choisir le sens de rotation. La régulation micrométrique permet d'anticiper / différer l'activation du fin de course de 25 mm par rapport à sa régulation préliminaire

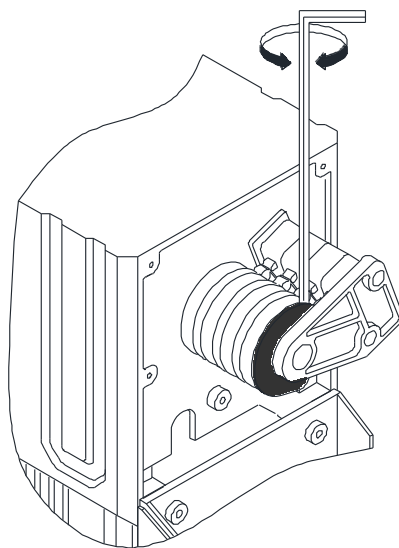

Utilizzo dei due finecorsa/camme supplementari - Use of the two additional limit switches/cams - Utilisation des deux fin de course / cames supplémentaires.

I due finecorsa supplementari(5 e 7), di default,sono collegati N.C.

I due finecorsa e camme supplementari possono essere utilizzati come segue:

- 1.collegati in serie ai finecorsa apre e chiude per ottenere un circuito elettrico rindondante.Usare contatti N.C.
2. segnalazione porta aperta / porta chiusa. Usare contatti N.O.
- 3.Interbloccaggio della porta sezionale con altra automazione(es: pedana di carico). Usare contatti N.C.

The two additional limit switches(5 and 7) are, by default, connected to N.C.

The two limit switches and additional cams can be used as follows:

1. connected in series with the limit switches open and close to obtain a redundant electric circuit. Use N.C. contacts
2. door open / closed door signaling. Use NO contacts.
3. Interlocking the sectional door with another automation (ex: load platform). Use N.C. contacts

Les deux fins de course supplémentaires(5 et 7) sont, par défaut, connectés à N.F.

Les deux fins de course et les cames supplémentaires peuvent être utilisés comme suit:

1. connecté en série avec les fins de course ouvre et ferme pour obtenir un circuit électrique redondant. Utiliser les contacts N.C.
2. signalisation de porte ouverte / fermée. Utiliser les contacts N.O.
3. Verrouillage de la porte sectionnelle avec un autre automatisme (ex: plate-forme de chargement). Utiliser les contacts N.C.

Uso del verricello per comando manuale - Use of Hand-pulled Chain for manual release - Utilisation du treuil pour un fonctionnement manuel

Per azionare manualmente la porta(in caso di black-out),utilizzare la catena trazionata a mano. La catena deve essere tirata con una forza uniforme e continua, per evitare di danneggiare il meccanismo: evitare assolutamente di tirare la catena furiosamente. L'azionamento della catena blocca il funzionamento elettrico dell'operatore(il sistema è dotato di interruttore di protezione da collegare allo stop della centrale di comando). Quando la catena viene rilasciata, l'interruttore di protezione nel meccanismo a catena verrà ripristinato automaticamente per permettere il normale funzionamento elettrico dell'operatore. Quando la catena non è utilizzata, va fissata al muro nel modo appropriato.

To manually drive the door (in case of black-out), use the hand-pulled chain. The chain must be pulled with a uniform and continuous force, to avoid damaging the mechanism: absolutely avoid pulling the chain furiously. The operation of the chain, blocks the electrical operation of the operator (the system is equipped with a protection switch to be connected to the stop of the control unit). When the chain is released, the protection switch in the chain mechanism will be reset automatically to allow the operator to operate normally. When the chain is not used, it must be fixed to the wall in the appropriate manner.

Pour actionner manuellement la porte (en cas de panne d'électricité), utilisez la chaîne tirée à la main. La chaîne doit être tirée avec une force uniforme et continue afin d'éviter d'endommager le mécanisme: absolument éviter de tirer la chaîne avec fureur. Le fonctionnement de la chaîne bloque le fonctionnement électrique de l'opérateur (le système est équipé d'un interrupteur de protection à connecter à la butée de l'unité de contrôle). Lorsque la chaîne

est libérée, le commutateur de protection dans le mécanisme de la chaîne est automatiquement réinitialisé pour permettre à l'opérateur de fonctionner normalement. Lorsque la chaîne n'est pas utilisée, elle doit être fixée au mur de manière appropriée.

Quando non si utilizza da molto tempo, la catena può funzionare non correttamente. Per risolvere, regolare il vite di regolazione ruotandola in senso orario (come mostrato sotto) fino ad ottenere un buon funzionamento.

When not used for a long time, the chain may not work properly. To solve, adjust the adjusting screw by turning it clockwise (as shown below) until it is working properly.

Si elle n'est pas utilisée pendant longtemps, la chaîne peut ne pas fonctionner correctement. Pour résoudre ce problème, ajustez la vis de réglage en la tournant dans le sens des aiguilles d'une montre (comme indiqué ci-dessous) jusqu'à ce qu'elle fonctionne correctement.

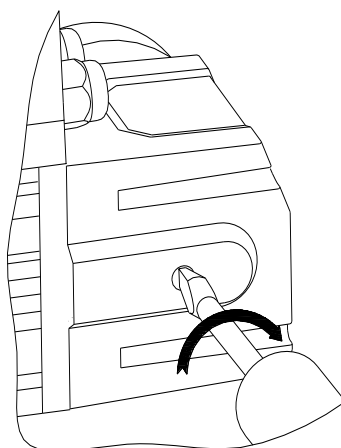

Nota:

1. Durante l'uso della catena il led del contatto di STOP sulla centrale di comando è acceso: segnala che l'interruttore di protezione del sistema a catena è attivato ed il funzionamento elettrico dell'operatore è disabilitato. Dopo l'uso della catena, il led contatto si STOP si spegne e riabilita il funzionamento elettrico del operatore. Se il led non si spegne, l'interruttore di protezione è ancora attivato: sollevare leggermente la catena verso l'alto e verso il basso, fino a quando la spia di chiusura della porta non si spegne.
2. Durante l'apertura o chiusura elettrica della porta, è severamente vietato tirare la catena, per evitare incidenti.
3. Utilizzare la catena tirata a mano solo per circostanze speciali, ad esempio interruzione di corrente. Non può essere utilizzata come normale operazione per lunghi periodi.

Note:

- During the use of the chain, the STOP contact LED on the control unit is on: it signals that the chain system protection switch is activated and the electric operation of the operator is disabled. After the use of the chain, the contact led STOP goes off and re-enables the operator's electrical operation. If the LED does not go out, the protection switch is still activated: lift the chain up and down slightly, until the door closing light goes out.
2. During opening or closing the door, it is strictly forbidden to pull the chain, to avoid accidents.
 3. Use the hand-pulled chain only for special circumstances, such as power failure. It can not be used as a normal operation for long periods.

Remarque:

1. Pendant l'utilisation de la chaîne, la LED du contact STOP de l'unité de commande est allumée: elle indique que le commutateur de protection du système de chaîne est activé et que le fonctionnement électrique de l'opérateur est désactivé. Après l'utilisation de la chaîne, la led de contact STOP s'éteint et réactive le fonctionnement électrique de l'opérateur. Si le voyant ne s'éteint pas, le commutateur de protection est toujours activé: soulevez légèrement la chaîne de haut en bas jusqu'à ce que le voyant de

fermeture de la porte s'éteigne.

2. Lors de l'ouverture ou de la fermeture de la porte, il est strictement interdit de tirer sur la chaîne pour éviter les accidents.

3. Utilisez la chaîne tirée à la main uniquement dans des circonstances spéciales, telles qu'une panne de courant. Il ne peut pas être utilisé comme une opération normale pendant de longues périodes.

Nota: controllare l'apertura e la chiusura della porta, l'accuratezza e l'affidabilità del limite e il bilanciamento della porta. Se necessario, le riparazioni e le regolazioni devono essere eseguite da professionisti.

Contenuto della confezione – Contents of the pack – Contenu de l'imballage

Pos	Articolo – Item - Article	q.ty
1	Operatore – Operator - Operatuer	1
1.1	Condensatore(solo per operatore monofase)-Capacitor(only for operator 1phase) - Condensateur(seulement pour opertateur.1 phasèe)	1
2	Staffa di montaggio -Mounting bracket- Support de montage	1
3	Boccola di fissaggio(con vite M8x10) - Fixing sleeve(with screw M8x10) - Douille de fixation(avec vis M8x10)	2
4	Chiave a brugola 2,5 - Special wrench 2.5 – Clè allen 2,5	1
5	Chiavetta 6x70 - Special flat key 6×70 – Onglette 6x70	1
6	Vite testa esagonale M10x20 -Hexagon head flange bolts M10×20- Vis à tete exagonale M10x20	4
7	Manuale uso ed installazione - User manual - Manuel d'utilisation et d'installation	1

VDS AUTOMAZIONI SRL

Via Circolare pip n. 10- 65010 Spoltore (PE) –Italy- P.IVA 02269220683 - +39 085 4971946 - FAX: +39 085 4973849

Email: info@vdsautomation.com - vdsautomazionisrl.posta@pec.it - Sito web: www.vdsautomation.com

