



## ZAMST A1 (ANKLE SUPPORT) INSTRUCTIONS FOR USE

EN

Thank you for purchasing this product. For safety reasons, be sure to read this user manual before use. Also, store it in a location where you can refer to it at any time.

### Read this first:

- This product is side (left and right) specific. The left and right sides of the product are not interchangeable.
- Support may not be provided by this product under certain usage conditions.
- This product is not designed to treat ankle disorders.
- Check that the product size is correct before use.

### When using the product:

- Due to the characteristics of the materials used in this product, the color may change depending on storage conditions.
- When storing the product, avoid applying excessive weight to the hook-and-loop fastener or raised fabric. Otherwise, the hook-and-loop fastener may not work effectively.
- Do not wear the product while driving. Doing so may have an adverse effect on your driving ability.

### Precautions for use - Be sure to read this:

Safety precautions are divided into the following sections, according to the level of danger involved.

**⚠ WARNING:** Indicates a potentially hazardous situation, which may result in serious personal injuries if not avoided.

**⚠ CAUTION:** Indicates a potentially hazardous situation, which may result in minor personal injuries and/or property damage if not avoided.

### ⚠ WARNING

- To prevent abnormalities or worsening of symptoms, people who suffer from the following conditions should refrain from using the product:
  - Those predisposed to allergies or with sensitive skin.
    - \* This product contains natural rubber. Natural rubber contains latex allergens and may in certain rare cases cause allergic symptoms such as itching, redness, hives, swelling, fever, difficulty breathing, asthma-like symptoms, a drop in blood pressure, or shock. If any of the above-mentioned symptoms are observed, immediately stop using this product and seek medical attention.
  - Those who have a fracture, cut, numbness, swelling, eczema, rash or other abnormalities in the area where the product will be worn.
- If the product is not used correctly, it may cause circulatory problems or injury. Be sure to follow the warnings below and use the product correctly:
  - The product should only be used on ankles.
  - Be sure to use the correct size product.
  - Do not use the product while sleeping.
  - If wearing the product for a long period of time, readjust it as necessary. The application of constant pressure for a long period of time may cause skin and/or circulatory problems.
  - When using the product, be sure to put it on in the correct orientation (top/bottom, inside/outside, front/back).
  - Follow the attachment steps in order to use this product correctly.
  - Do not wrap the main body of the product or the straps too tightly. Doing so may cause skin and/or circulatory problems.
  - If the product loosens or comes off during use, be sure to refasten it correctly by following the noted steps from the beginning.
  - If the product shows any signs of wear or damage, or the hook-and-loop fastener no longer works well, do not use the product.
  - Do not attempt to modify or repair the product.
- The personal-fit-stays are made of plastic. To prevent personal injury, do not use the product in the following situation:
  - Where contact with the product may injure others.
- If any of the following abnormalities occur when using this product, immediately stop using it, and consult a physician. Continued use may worsen symptoms:
  - If this product causes discomfort.
  - If an injury, fracture, cut, pain, numbness, swelling, eczema, rashes, etc. occurs in the area where the product is worn.

### ⚠ CAUTION

- Hard materials are used for the hook-and-loop fastener. In certain rare instances, fingers or skin may be damaged, so use the product carefully.
- Be sure to wear the product over a sock. Do not wear it directly on your skin.
- Sweat and friction may cause the color of this product to fade or be transferred to other materials.
- Make sure the hook-and-loop fastener does not attach to clothing. If it does, clothing may become frayed or be damaged.

## Care and cleaning

### ⚠ CAUTION

- Do not wash this product with light colored items. By doing so, color may fade or be transferred to other materials.
- If washing the product together with clothing, etc., be sure to use a laundry net. If the hook-and-loop fastener becomes attached to clothing, it may cause the clothing to become frayed or be damaged.

- This product can be washed in a washing machine. After washing, hang it to dry in the shade.
- When washing this product, attach the hook-and-loop fastener to the main body. Attempting to wash this product without closing the hook-and-loop fastener may weaken its fastening capability.
- Do not use an iron or chlorine bleach, however, oxygen bleach can be used.
- Do not tumble dry. Doing so may damage the product.
- This product cannot be dry cleaned. Wet cleaning is allowed, however, avoid tumble drying.

# How to apply

- Before attaching this product, carefully read the "Precautions for use - Be sure to read this" section. Then follow the steps provided to ensure the product is correctly attached.
- The steps below use the right foot for reference. Follow the same steps for the left foot.

1. Unfasten all the hook-and-loop fasteners of the product. Confirm the top/bottom, inside/outside, and front/back of the product.

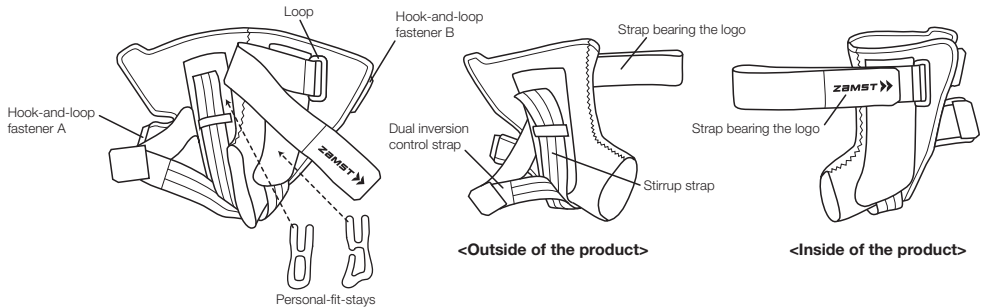

Fold back the upper strap with the ZAMST logo and temporarily fasten it to the main body to make the product easy to apply.

2. Position your ankle at right angle, open the rear entry of the product and slide your foot into the opening from the back.

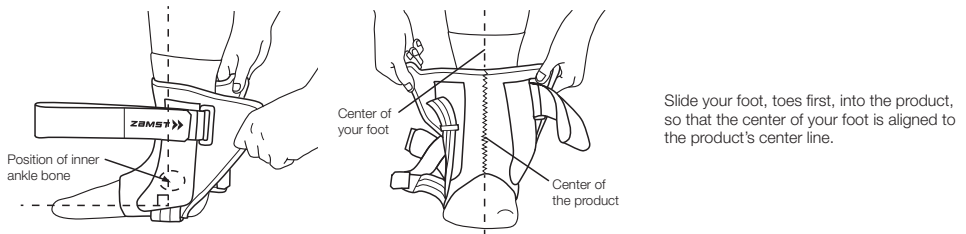

Slide your foot, toes first, into the product, so that the center of your foot is aligned to the product's center line.

3. Fasten hook-and-loop fasteners A and B.

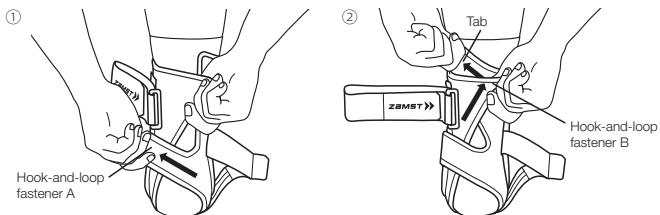

① Place your feet on the floor with your foot at right angles to your lower leg. Fasten hook-and-loop fastener A, pulling it diagonally upward.

② Hold hook-and-loop fastener B and the tab. Wrap the support around your ankle by pulling hook-and-loop fastener B diagonally upward and fastening it. Tightly wrap your ankle without creating wrinkles or sags.

4. Fasten the stirrup strap.

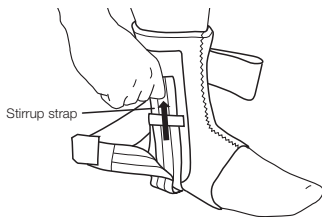

With your feet on the floor, pull the stirrup strap up to an extent that it does not sag, fasten the strap to the product, and apply firm pressure to the hook-and-loop fastener.

\* Do not pull the strap up with excessive force as doing so may cause skin and/or circulatory problems.

5. Pull the dual inversion control strap to fasten it to the product.

The effect of the dual inversion control strap varies depending on which direction you pull it.

① When the strap is pulled diagonally upward:

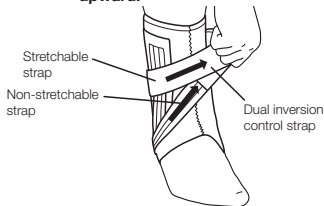

① When the strap is pulled diagonally upward: Inversion is restricted because the non-stretchable strap is contracted.

② When the strap is pulled laterally (inward):

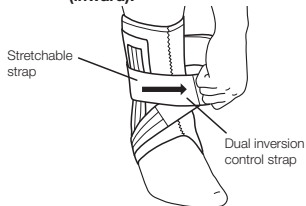

② When the strap is pulled laterally (inward): Side-to-side instability is restricted because the stretchable strap is strongly elongated.

6. Fasten the strap bearing with the logo.

Inner side view (big toe side)

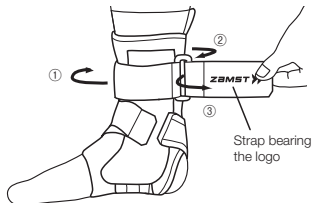

Wrap the strap bearing the logo around your ankle (①), pass it through the loop (②), fold it back, and fasten it (③).

\* Do not overtighten the straps as doing so may cut off blood circulation to the foot or lead to skin and/or circulatory problems.

7. Make sure that the product is not loose or out of place. If you feel any discomfort, repeat the steps from the beginning to reattach the product.

The product correctly fastened (right foot)



<Front view>

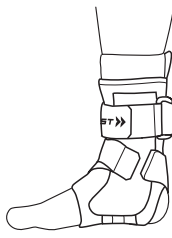

<Inner side view>



<Back view>

\* In the illustration, the logo is facing frontward. The logo does not always come into the center. Its position may differ according to the individual user.  
\* Adjust the strap bearing the logo as necessary to ensure a snug fit.

Disclaimer:

\* The product specifications and appearance are subject to change without notice for the purpose of improvement.

\* When disposing of this product, be sure to follow all disposal ordinances and regulations as specified by the local government.

\* We take all possible measures to ensure product quality, however, if you find any defects, etc. in our products, please contact Nippon Sigmax Co., Ltd.

"ZAMST" and "ZAMST logo" are trademarks or registered trademarks of Nippon Sigmax Co., Ltd in Japan, the United States and other countries.

Merci d'avoir acheté cet article. Pour des raisons de sécurité, veuillez lire attentivement le présent manuel de l'utilisateur avant de vous servir de l'article. Aussi, conservez-le en lieu sûr pour référence ultérieure.

#### À lire en priorité :

- Cet article est spécifique à chaque côté (gauche et droit). Les côtés gauche et droit de cet article ne sont pas interchangeables.
- Il se peut que, dans certaines conditions d'utilisation, cet article n'offre pas le soutien prévu.
- Cet article n'est pas conçu pour traiter les problèmes de cheville.
- Assurez-vous que la taille de la cheville est appropriée avant de l'utiliser.

#### Lorsque vous utilisez ce produit :

- En raison des propriétés des matériaux qui composent cet article, il se peut qu'il change de couleur dans certaines conditions d'entreposage.
- Lorsque vous rangez cette cheville, n'appliquez pas trop de poids sur sa fermeture autoagrippante ou sur le tissu gratté. Cela pourrait nuire au fonctionnement de la fermeture autoagrippante.
- Ne portez pas l'article lorsque vous conduisez. Il pourrait nuire à votre conduite.

#### Précautions d'emploi – Lisez attentivement les consignes suivantes :

Selon le niveau de risque, les mesures de sécurité sont réparties entre les deux catégories suivantes.

**⚠ AVERTISSEMENT :** Indique une situation possiblement dangereuse qui pourrait entraîner de graves blessures si on ne l'évite pas.

**⚠ MISE EN GARDE :** Indique une situation possiblement dangereuse qui pourrait entraîner des blessures mineures ou des dégâts matériels si on ne l'évite pas.

#### ⚠ AVERTISSEMENT

- Afin de prévenir toute anomalie et d'éviter d'aggraver les symptômes, les personnes souffrant des conditions suivantes ne devraient pas utiliser l'article :
  - Personnes prédisposées aux allergies ou dont la peau est sensible.
    - \* Cet article contient du caoutchouc naturel. Le caoutchouc naturel contient des allergènes de latex et peut, dans certains rares cas, causer des symptômes d'allergies comme des démangeaisons, des rougeurs, de l'urticaire, de l'enflure, de la fièvre, des difficultés respiratoires, des symptômes semblables à ceux de l'asthme, une chute de la pression artérielle ou un état de choc. Si un des symptômes susmentionnés est observé, arrêtez immédiatement d'utiliser l'article et consultez un professionnel de la santé.
  - Personnes présentant une fracture, une coupure, des engourdissements, des gonflements, de l'eczéma, des irritations ou d'autres problèmes à l'endroit où devrait être porté l'article.
- Si vous n'utilisez pas cet article correctement, vous pourriez développer des problèmes circulatoires ou subir des blessures. Suivez bien les avertissements d'utilisation ci-dessous :
  - L'article doit être porté sur la cheville uniquement.
  - Vérifiez que la taille de l'article vous convient.
  - Ne portez pas le produit pour dormir.
  - Si vous portez l'article depuis un certain temps, réajustez-le au besoin. L'application d'une pression constante sur une longue période peut entraîner des problèmes circulatoires ou cutanés.
  - Lorsque vous utilisez ce produit, assurez-vous de le porter dans l'orientation appropriée (haut/bas, intérieur/extérieur et avant/arrière).
  - Suivez les instructions afin d'utiliser ce produit correctement.
  - Ne serrez pas trop le corps principal de l'article ou ses sangles. Cela pourrait causer des problèmes circulatoires ou cutanés.
  - Si l'article se desserre ou glisse pendant l'utilisation, assurez-vous de le réajuster correctement en reprenant les étapes indiquées à partir du début.
  - Si vous constatez une détérioration de l'article ou si la fermeture autoagrippante ne fonctionne plus correctement, cessez d'utiliser l'article.
  - Ne tentez jamais de modifier ou de réparer cet article.
- Les renforts d'ajustement sont en plastique. Pour éviter toute blessure, n'utilisez pas l'article dans les situations suivantes :
  - Si le contact avec l'article pourrait blesser les autres.
- Si l'une ou l'autre des anomalies suivantes se produit à l'utilisation de l'article, arrêtez immédiatement de l'utiliser et consultez un médecin. Le fait de continuer l'utilisation peut aggraver les symptômes :
  - Le port de l'article est inconfortable.
  - Vous souffrez d'une blessure, d'une fracture, d'une coupure, d'une douleur, d'engourdissements, de gonflements, d'eczéma, d'éruption cutanée ou d'un autre problème à l'endroit où vous portez l'article.

#### ⚠ MISE EN GARDE

- Des matériaux durs sont utilisés pour la fermeture autoagrippante. Dans certains cas, vous pourriez vous blesser aux doigts ou vous couper. Veuillez utiliser cet article avec précaution.
- Assurez-vous de porter cet article par-dessus une chaussette. Ne le portez pas directement sur votre peau.
- En raison de la sueur et du frottement, l'article pourrait se décolorer ou déteindre sur d'autres tissus.
- Vérifiez que la fermeture autoagrippante ne s'accroche pas dans vos vêtements. Cela pourrait les effiloche ou les endommager.

## Nettoyage et entretien

#### ⚠ MISE EN GARDE

- Ne lavez pas cet article avec des éléments de couleurs claires. Cela risque de le faire décolorer ou déteindre sur les autres tissus.
- Si vous lavez l'article à la machine avec des vêtements, etc., assurez-vous d'utiliser un filet de lavage. Si la fermeture autoagrippante s'accroche à vos vêtements, elle risque de les effiloche ou de les endommager.
- Cet article peut être lavé à la machine. Suspendez l'article à l'ombre pour le faire sécher.
- Lorsque vous lavez cet article, fixez la fermeture autoagrippante au corps principal. Si vous tentez de laver cet article sans fixer la fermeture autoagrippante, vous risquez d'affecter sa fonction agrippante.
- Ne repassez pas cet article et n'utilisez pas d'agent de blanchiment au chlore. Cependant, vous pouvez utiliser un agent de blanchiment à l'oxygène.
- Ne le séchez pas par culbutage. Cela endommagerait l'article.
- Cet article ne peut pas être lavé à sec. Vous pouvez le laver à la machine, mais évitez de le sécher par culbutage.

# Comment appliquer le produit

- Avant de porter cet article, lisez attentivement la section « Précautions d'emploi – Lisez attentivement les consignes suivantes ». Ensuite, suivez les étapes fournies pour vous assurer qu'il est correctement fixé.
- Elles expliquent comment mettre l'article au pied droit. Suivez les mêmes étapes pour le porter au pied gauche.

1. Détachez les fermetures autoagrippantes de l'article. Vérifiez les orientations haut/bas, intérieur/extérieur et avant/arrière de l'article.

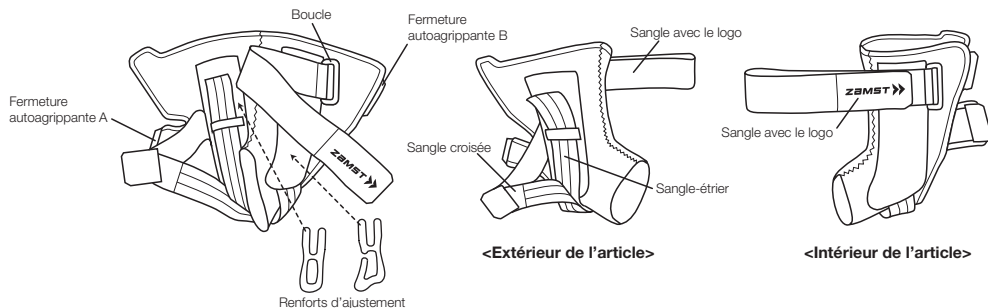

Repliez la sangle supérieure avec le logo ZAMST vers l'arrière et fixez-la temporairement au corps principal de l'article pour faciliter l'ajustement.

2. Placez votre cheville en angle droit, ouvrez l'ouverture arrière de l'article et glissez-y votre pied.

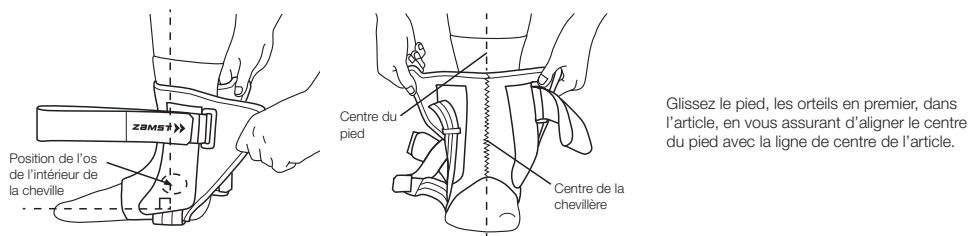

3. Fixez les fermetures autoagrippantes A et B.

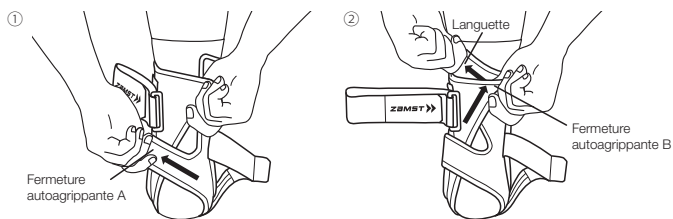

① Posez les pieds au sol en plaçant votre pied droit à angle droit avec la jambe. Fixez la fermeture autoagrippante A en la tirant diagonalement vers le haut.

② Tenez la fermeture autoagrippante B et le dispositif de soutien. Enroulez la chevillère autour de votre cheville en tirant la fermeture autoagrippante B diagonalement vers le haut pour la fixer. Enveloppez fermement la cheville sans former de ride ou d'affaissement.

4. Fixez la sangle-étrier.

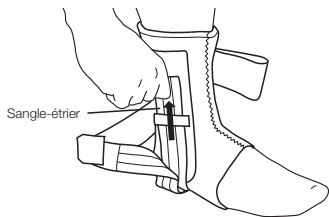

Le pied au sol, tirez la sangle-étrier vers le haut jusqu'à ce qu'elle ne s'affaisse plus, fixez-la à l'article et appliquez une pression ferme sur la fermeture autoagrippante.

\* Ne serrez pas la sangle avec trop de force, car cela pourrait causer des problèmes circulatoires ou cutanés.

5. Tirez la sangle croisée pour la fixer à l'article.

L'effet de la sangle croisée varie en fonction de la direction dans laquelle elle est tirée.

① Lorsque la sangle est tirée diagonalement vers le haut :

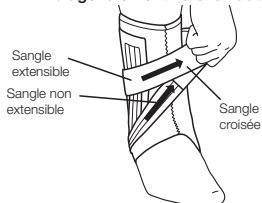

① Lorsque la sangle est tirée diagonalement vers le haut : l'inversion est restreinte, car la sangle non extensible est tendue.

② Lorsque la sangle est tirée latéralement (vers l'intérieur) :

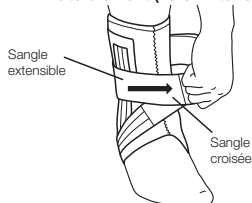

② Lorsque la sangle est tirée latéralement (vers l'intérieur) : l'instabilité latérale est restreinte, car la sangle extensible est très allongée.

6. Fixez la sangle avec le logo.

Vue du côté intérieur (côté du gros orteil)

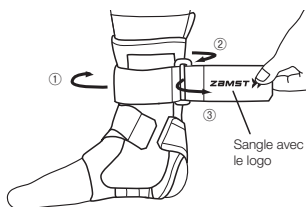

Entourez la sangle avec le logo autour de la cheville (①), passez-la dans la boucle (②), repliez-la et fixez-la (③).

\* Ne serrez pas trop les sangles, car cela pourrait couper la circulation sanguine dans le pied ou entraîner des problèmes circulatoires ou cutanés.

7. Assurez-vous que l'article n'est pas trop lâche ni mal placé. Si vous ressentez un inconfort, répétez les étapes à partir du début afin de rattacher l'article.

Article correctement mis en place (pied droit)



<Vue avant>

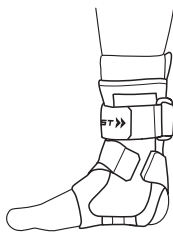

<Vue du côté intérieur>



<Vue arrière>

\* Dans l'illustration, le logo est orienté vers l'avant. Le logo n'est pas toujours situé au centre. Sa position peut varier selon l'utilisateur.

\* Ajustez la sangle avec le logo selon les besoins afin d'assurer un ajustement serré.

Avis de non-responsabilité :

\* Les spécifications et l'apparence de l'article pourraient être modifiées sans justification.

\* Lorsque vous devez jeter cet article, veuillez à respecter toutes les ordonnances et réglementations en matière d'élimination énoncées par le gouvernement local.

\* Toutes les mesures possibles ont été prises pour assurer la qualité de l'article. Si toutefois vous constatez une défectuosité, veuillez communiquer avec Nippon Sigmex Co., Ltd.

Gracias por comprar este producto. Por razones de seguridad, asegúrese de leer este manual de usuario antes de utilizar el producto. Asimismo, guárdelo para referencias futuras.

#### Lea esto en primer lugar:

- Este producto está fabricado para un uso específico en el tobillo izquierdo o el derecho y no es intercambiable.
- Puede que este producto no proporcione apoyo bajo ciertas condiciones de uso.
- El producto no ha sido diseñado para tratar trastornos del tobillo.
- Compruebe que el tamaño del producto es correcto antes de usarlo.

#### Cuando utilice el producto:

- Debido a las características de los materiales empleados en este producto, el color puede cambiar en función de las condiciones de almacenamiento.
- A la hora de almacenar el producto, evite aplicar peso excesivo a sus solapas con cierre de velcro o a su tejido en relieve. De lo contrario, las solapas con cierre de velcro puede que no funcionen correctamente.
- No lleve puesto el producto mientras conduzca. De lo contrario, su capacidad de conducir puede verse afectada.

#### Precauciones de uso - Asegúrese de leer esto:

Las precauciones de seguridad se dividen en las siguientes secciones, según el grado de peligro que entraña.

**⚠ ADVERTENCIA:** Indica una situación potencialmente peligrosa que, si no se evita, puede dar lugar a lesiones personales graves.

**⚠ PRECAUCIÓN:** Indica una situación potencialmente peligrosa que, si no se evita, puede dar lugar a lesiones personales leves y/o daños materiales.

#### ⚠ ADVERTENCIA

- Para prevenir anomalías o un empeoramiento de los síntomas, aquellas personas que padezcan las siguientes condiciones deberían abstenerse de usar el producto:
  - Aquellos con predisposición a las alergias o con piel sensible.
    - \* El producto contiene caucho natural. El caucho natural contiene alérgenos de látex y, en algunos casos poco frecuentes, puede causar síntomas alérgicos como picazón, enrojecimiento, urticaria, hinchazón, fiebre, dificultad para respirar, síntomas parecidos al asma, caída de la presión arterial o convulsiones. Si se produjera cualquiera de los síntomas mencionados, deje inmediatamente de utilizar el producto y consulte a un médico.
  - Aquellos que tengan una fractura, corte, entumecimiento, inflamación, eczema, urticaria u otras anomalías en la zona en la que se va a llevar el producto.
- Si el producto no se emplea correctamente, podría causar problemas circulatorios o lesiones. Asegúrese de seguir las advertencias indicadas a continuación y de utilizar el producto correctamente:
  - Solo debe usarse el producto en los tobillos.
  - Asegúrese de utilizar el tamaño adecuado del producto.
  - No lleve puesto el producto mientras duerme.
  - Si lleva puesto el producto por un largo período de tiempo, reajústelo cuando sea necesario. Aplicar una presión constante durante un largo período de tiempo puede causar problemas cutáneos y/o circulatorios.
  - Cuando utilice el producto, asegúrese de ponérselo en la orientación correcta (parte superior/inferior, interior/exterior y delantera/trasera).
  - Siga los pasos de colocación del producto para hacer un uso correcto del mismo.
  - No ajuste el cuerpo principal del producto ni las correas con demasiada fuerza. De lo contrario, podría causar problemas cutáneos y/o circulatorios.
  - Si el producto se afloja o se cae durante su uso, asegúrese de volverlo a abrochar correctamente siguiendo los pasos desde el principio.
  - Si este producto muestra desgaste o daños, o las solapas con cierre de velcro ya no funcionan bien, no utilice el producto.
  - No intente modificar o reparar este producto.
- Los soportes ajustables están hechos de plástico. Para evitar lesiones personales, no use el producto en la siguiente situación:
  - Cuando el contacto con el producto pueda producir lesiones a otros.
- Si cualquiera de las siguientes anomalías ocurriese al utilizar el producto, deje inmediatamente de utilizarlo y consulte a un médico. Un uso continuado podría empeorar los síntomas:
  - Si el producto resulta incómodo.
  - Si se produce una lesión, fractura, corte, dolor, entumecimiento, inflamación, eczema, urticaria, etc. en la zona donde lleva el producto.

#### ⚠ PRECAUCIÓN

- Se utilizan materiales duros para la solapa con cierre de velcro. En ciertos casos poco frecuentes, puede que los dedos o la piel resulten dañados, por lo que utilice el producto con cuidado.
- Asegúrese de llevar el producto puesto por encima de un calcetín. No se lo ponga directamente sobre la piel.
- El sudor y la fricción pueden causar que el color de este producto se desvanezca o destiña otros materiales.
- Asegúrese de que la solapa con cierre de velcro no se queda pegada a la ropa. De lo contrario, la ropa podría rasgarse o resultar dañada.

## Cuidado y limpieza

#### ⚠ PRECAUCIÓN

- No lave el producto junto con prendas de colores claros. De lo contrario, el producto podría decolorarse o destiñir a otros materiales.
- Si lava el producto junto con ropa, etc., asegúrese de utilizar una malla de lavandería. Si la solapa con cierre de velcro se adhiere a la ropa, puede provocar que esta se rasgue o resulte dañada.

- Este producto se puede lavar en la lavadora. Una vez lavado, séquelo a la sombra.
- Cuando lave este producto, acomode la solapa con cierre de velcro a la unidad principal. Intentar lavar este producto sin cerrar la solapa con cierre de velcro puede perjudicar su capacidad de abroche.
- No utilice la plancha ni lejía con cloro; sin embargo, sí que puede utilizarse lejía con oxígeno.
- No ponga el producto en una secadora. Al hacerlo podría dañar el producto.
- Este producto no puede limpiarse en seco. Puede hacerse limpieza en húmedo, pero evite la secadora.

# Cómo usar el producto

- Antes de colocarse el producto, lea detenidamente la sección "Precauciones de uso - Asegúrese de leer esto". A continuación, siga las instrucciones proporcionadas para colocarse el producto correctamente.
- Los pasos siguientes utilizan el pie derecho como referencia. Siga los mismos pasos para el pie izquierdo.

1. Desafloje todas las solapas con cierre de velcro del producto. Sitúe el producto con la orientación correcta: parte superior/inferior, interior/exterior y delantera/trasera.

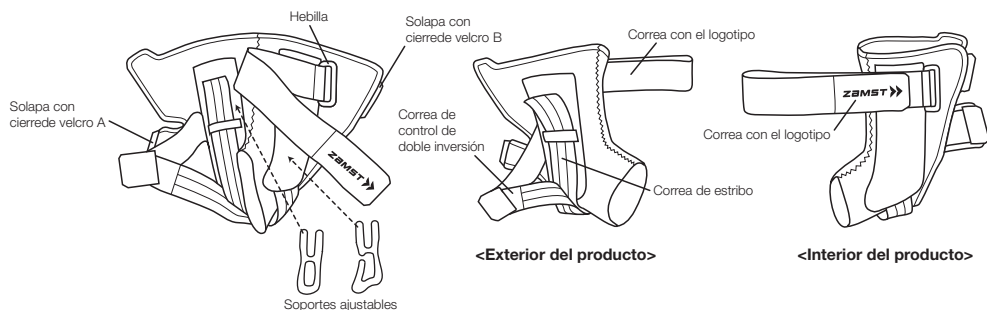

Doble hacia atrás la correa superior con el logotipo de ZAMST y abróchela temporalmente a la unidad principal para que el producto sea más fácil de colocar.

2. Coloque el tobillo con el ángulo correcto, abra la entrada trasera del producto e introduzca el pie por la apertura deslizándolo desde la parte trasera.

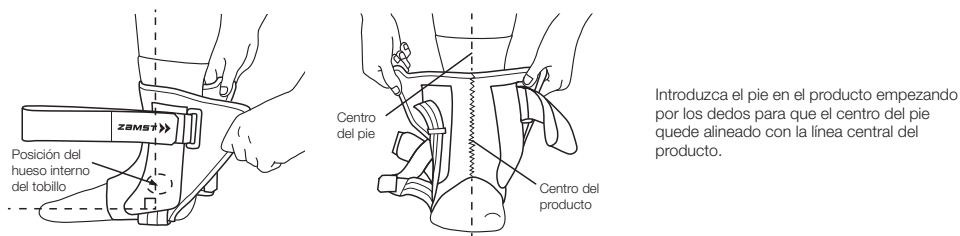

3. Abroche las solapas con cierre de velcro A y B.

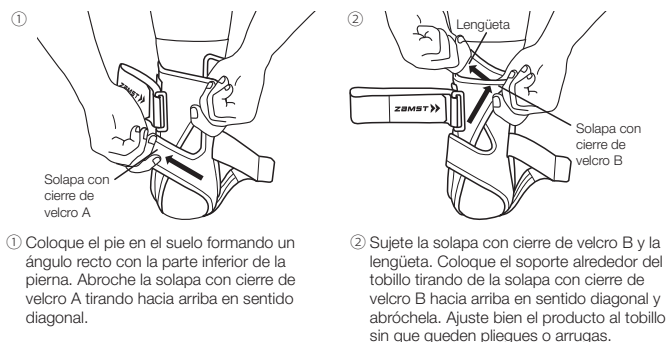



#### 4. Abroche la correa de estribo.

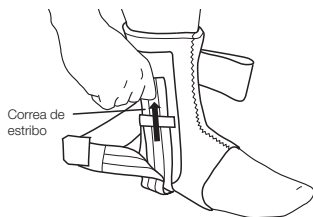

Coloque el pie en el suelo, tire hacia arriba de la correa de estribo hasta que quede extendida, abroche la correa al producto y presione firmemente la solapa con cierre de velcro.

\* No tire demasiado fuerte de la correa, ya que de lo contrario, podría causar problemas cutáneos y/o circulatorios.

#### 5. Tire de la correa de control de doble inversión para abrocharla al producto.

El efecto de la correa de control de doble inversión varía en función de la dirección en la que tire de ella.

##### ① Cuando se tira de la correa hacia arriba y en sentido diagonal:

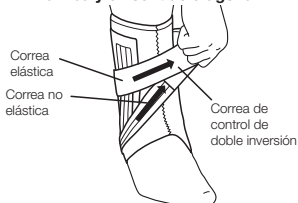

① Cuando se tira de la correa hacia arriba y en sentido diagonal: se limita la inversión, ya que se contrae la correa no elástica.

##### ② Cuando se tira de la correa en sentido lateral (hacia el interior):

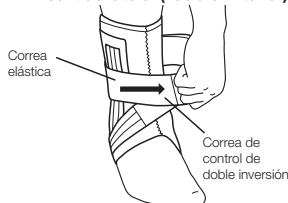

② Cuando se tira de la correa en sentido lateral (hacia el interior): se limita la inestabilidad lateral, ya que la correa elástica está muy estirada.

#### 6. Abroche la correa con el logotipo.

##### Vista interior (lado del dedo gordo)

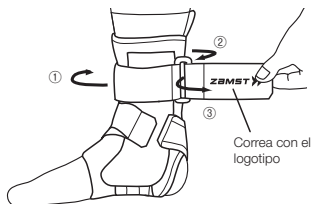

Colóquese la correa con el logotipo alrededor del tobillo (①), introdúzcala por la hebilla (②), dóblela hacia atrás y, a continuación, abróchela (③).

\* No tire demasiado fuerte de las correas, ya que de lo contrario, la presión ejercida puede crear problemas circulatorios en el pie o generar problemas cutáneos y/o circulatorios.

#### 7. Asegúrese de que el producto no esté suelto ni mal colocado. Si siente alguna molestia, repita los pasos desde el principio para volver a colocarse el producto.

##### Producto correctamente colocado (pie derecho)



<Vista frontal>

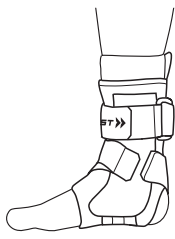

<Vista interior>



<Vista trasera>

\* En la ilustración, el logotipo está orientado hacia el frente. El logotipo no siempre queda en el centro. Su posición puede variar en función de cada usuario.

\* Ajuste la correa con el logotipo según sea necesario para asegurarse de que el producto haya quedado bien ajustado.

#### Descargo de responsabilidad:

\* Las especificaciones del producto y su aspecto físico están sujetos a cambios sin previo aviso por motivos de mejora.

\* Cuando se deshaga de este producto, asegúrese de seguir todas las ordenanzas en cuanto a desechos y regulaciones especificadas por el gobierno local.

\* Tomamos todas las medidas posibles para asegurar la calidad de nuestros productos; no obstante, si encuentra algún defecto, etc. en alguno de nuestros productos, póngase en contacto con Nippon Stigma Co., Ltd.

Merci d'avoir acheté ce produit. Pour des raisons de sécurité, assurez-vous de lire ce mode d'emploi avant toute utilisation. Conservez-le également en lieu sûr pour vous y référer dans le futur.

#### Lire ceci en premier :

- Ce produit est spécifique pour chaque côté (gauche et droite). Les côtés gauche et droit du produit ne sont pas interchangeables.
- Ce produit peut ne pas fournir le support nécessaire dans certaines conditions d'utilisation.
- Ce produit n'est pas conçu pour traiter les troubles de la cheville.
- Vérifiez que la taille du produit est correcte avant utilisation.

#### Lorsque vous utilisez ce produit :

- En raison des caractéristiques des matériaux utilisés dans ce produit, la couleur peut changer en fonction des conditions de stockage.
- Lorsque vous stockez ce produit, ne suspendez pas de poids excessif à sa fermeture velcro ou à son tissu gratté. Cela pourrait empêcher le bon fonctionnement de la fermeture velcro.
- Ne portez pas ce produit en conduisant un véhicule. Cela pourrait affecter votre capacité à conduire.

#### Précautions d'utilisation - lisez attentivement ceci :

Les précautions de sécurité sont divisées en 2 catégories ci-dessous, selon le niveau de danger impliqué.

**⚠ AVERTISSEMENT :** Indique une situation potentiellement dangereuse pouvant entraîner des blessures graves si elle n'est pas évitée.

**⚠ ATTENTION :** Indique une situation potentiellement dangereuse pouvant entraîner des blessures légères et/ou provoquer des dommages matériels si elle n'est pas évitée.

#### ⚠ AVERTISSEMENT

- Afin d'éviter des anomalies ou l'aggravation des symptômes, éviter d'utiliser le produit dans les cas suivants :
  - Les personnes prédisposées aux allergies ou ayant une peau sensible.
    - \* Ce produit contient du caoutchouc naturel. Le caoutchouc naturel contient des allergènes de latex et peut, dans certains rares cas, provoquer des symptômes allergiques tels que des démangeaisons, des rougeurs, de l'urticaire, des gonflements, de la fièvre, des difficultés respiratoires, des symptômes de type asthmatique, une baisse de la tension artérielle ou un choc. Si vous observez l'un des symptômes susmentionnés, cessez immédiatement d'utiliser ce produit et consultez un médecin.
  - Les personnes qui souffrent d'une fracture, de coupures, d'engourdissements, de gonflements, d'eczéma, de rougeurs ou d'autres anomalies dans la zone où le produit doit être porté.
- Si celui-ci n'est pas utilisé correctement, il risque de provoquer des problèmes circulatoires ou des blessures. Assurez-vous de respecter les avertissements ci-dessous et d'utiliser le produit correctement :
  - Le produit ne doit être utilisé que sur les chevilles.
  - Veillez à utiliser un produit de la bonne taille.
  - Ne portez pas ce produit pour dormir.
  - Si le produit est porté pendant une longue période, réajustez-le si nécessaire. Une pression constante pendant une longue période peut provoquer des problèmes de peau et/ou de circulation sanguine.
  - Lorsque vous utilisez ce produit, veillez à l'orienter correctement (haut/bas, intérieur/extérieur, avant/arrière).
  - Suivez les étapes de mise en place afin d'utiliser ce produit correctement.
  - Ne serrez pas exagérément le corps principal du produit ou les sangles. Cela pourrait provoquer des problèmes cutanés et/ou circulatoires.
  - Si le produit se desserre ou se détache pendant son utilisation, veillez à le rattacher correctement en suivant les étapes indiquées depuis le début.
  - S'il présente des signes d'usure ou de détérioration, ou si la fermeture velcro ne fonctionne plus correctement, n'utilisez pas le produit.
  - Ne tentez pas de modifier ou de réparer ce produit.
- Les supports personnels sont en plastique. Pour éviter tout risque de blessure, n'utilisez pas le produit dans les situations suivantes :
  - Lorsque le contact avec le produit risque de blesser d'autres personnes.
- Si l'une des anomalies suivantes survient lors de l'utilisation de ce produit, cessez immédiatement de l'utiliser et consultez un médecin. Une utilisation continue peut aggraver les symptômes :
  - Si ce produit provoque une gêne.
  - En cas de blessure, fracture, coupure, douleur, engourdissement, gonflement, eczéma, rougeurs, etc. dans la zone où le produit est porté.

#### ⚠ ATTENTION

- Des matériaux durs sont utilisés pour la fermeture velcro. Dans de rares cas, les doigts ou la peau peuvent être blessés, donc utilisez le produit avec prudence.
- Veillez à porter le produit par-dessus une chaussette. Ne le portez pas directement sur la peau.
- La sueur et les frottements peuvent décolorer le produit ou déteindre sur d'autres tissus.
- Assurez-vous que la fermeture velcro n'accroche pas les vêtements. Cela pourrait effilocheur ou endommager les vêtements.

## Entretien et nettoyage

#### ⚠ ATTENTION

- Ne lavez pas ce produit avec du linge de couleurs claires. Le produit risque de se décolorer ou de déteindre sur les autres tissus.
- Pour le lavage avec des vêtements, etc. veillez à utiliser un filet de lavage. Si la fermeture velcro s'accroche aux vêtements, elle risque de les effilocheur ou de les endommager.

- Ce produit peut être lavé en machine. Après lavage, laissez-le sécher à l'ombre.
- Lorsque vous lavez ce produit, attachez la fermeture velcro sur le corps principal. Ne tentez pas de laver ce produit sans fermer la fermeture velcro : cela pourrait diminuer son efficacité.
- N'utilisez pas de fer à repasser ou d'agent de blanchiment au chlore. Les agents de blanchiment à l'oxygène peuvent être utilisés.
- Ne pas sécher en machine. Cela pourrait endommager le produit.
- Ce produit ne peut pas être nettoyé à sec. Le nettoyage humide est possible, mais évitez le séchage en machine.

# Mise en place

- Avant de fixer ce produit, lisez attentivement la section « Précautions d'utilisation - lisez attentivement ceci ». Suivez ensuite les étapes indiquées pour une mise en place correcte.
- Les étapes ci-dessous utilisent le pied droit comme référence. Suivez les mêmes étapes pour le pied gauche.

1. Détachez toutes les fermetures velcro du produit. Identifiez le haut/bas, l'intérieur/extérieur et l'avant/arrière du produit.

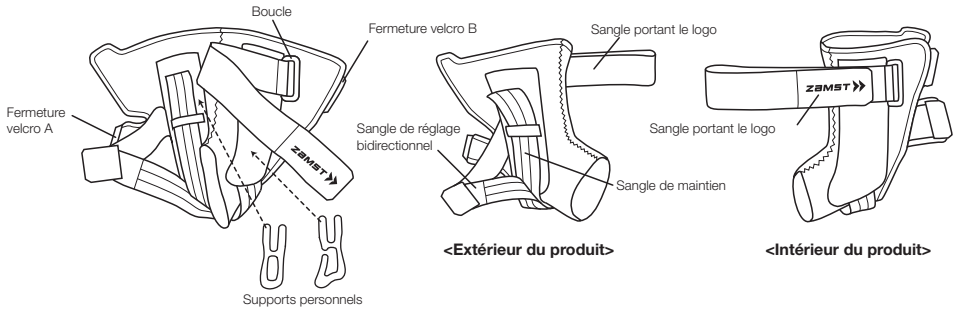

Repliez la sangle supérieure portant le logo ZAMST et fixez-la temporairement à l'élément principal pour faciliter la mise en place du produit.

2. Positionnez votre cheville à un angle droit, ouvrez l'arrière du produit et glissez votre pied dans l'ouverture par l'arrière.

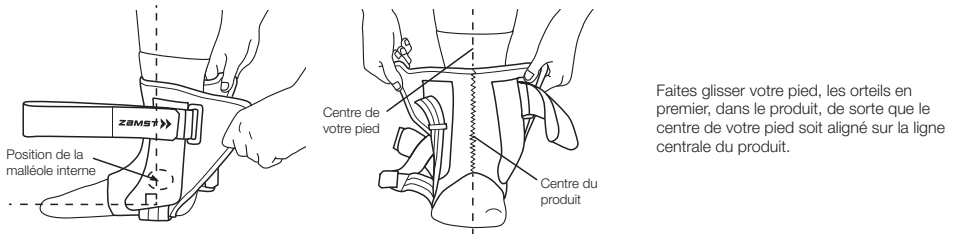

Faites glisser votre pied, les orteils en premier, dans le produit, de sorte que le centre de votre pied soit aligné sur la ligne centrale du produit.

3. Attachez les fermetures velcro A et B.

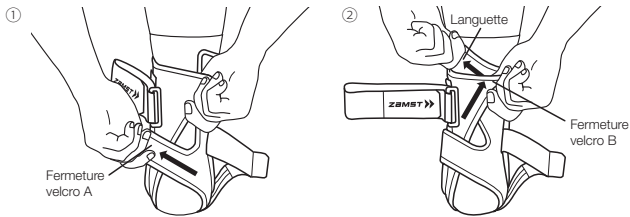

① Posez les pieds au sol, le pied à angle droit par rapport au bas de la jambe. Fixez la fermeture velcro A en la tirant en diagonale vers le haut.

② Tenez la fermeture velcro B et la languette. Enroulez le support autour de la cheville en tirant la fermeture velcro B en diagonale vers le haut et attachez-la. Enveloppez fermement votre cheville sans créer de plis ou d'affaissements.

4. Fixez la sangle de l'étrier.

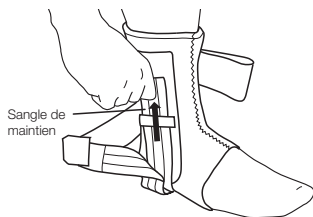

Les pieds au sol, tirez la sangle de maintien vers le haut jusqu'à ce qu'elle ne soit pas lâche, fixez-la au produit et appuyez fermement sur la fermeture velcro.

\* Ne tirez pas la sangle trop fort vers le haut car cela pourrait provoquer des problèmes cutanés et/ou circulatoires.

5. Tirez sur la sangle de réglage bidirectionnel pour l'attacher au produit.

L'effet de la sangle de réglage bidirectionnel varie selon la direction dans laquelle vous la tirez.

① Lorsque la sangle est tirée en diagonale vers le haut :

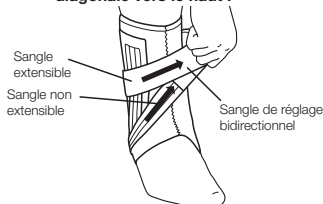

① Lorsque la sangle est tirée en diagonale vers le haut : l'inversion est limitée car la sangle non extensible est contractée.

② Lorsque la sangle est tirée latéralement (vers l'intérieur) :

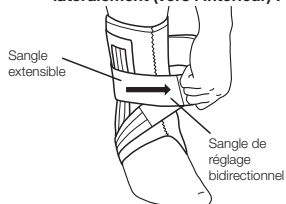

② Lorsque la sangle est tirée latéralement (vers l'intérieur) : l'instabilité latérale est limitée car la sangle extensible est fortement étirée.

6. Fixez la sangle portant le logo.

**Vue latérale intérieure (côté gros orteil)**

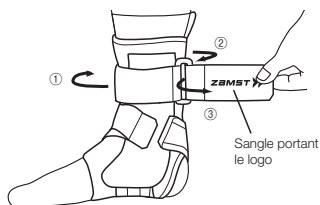

Enroulez la sangle portant le logo autour de la cheville (①), passez-la dans la boucle (②), repliez-la et fixez-la (③).

\* Ne serrez pas trop les sangles car cela pourrait entraver la circulation sanguine vers le pied ou provoquer des problèmes cutanés et/ou circulatoires.

7. Assurez-vous que le produit n'est pas desserré ou mal placé. Si vous éprouvez une quelconque gêne, répétez la procédure depuis le début pour refixer le produit.

**Le produit correctement attaché (pied droit)**



<Vue de face>

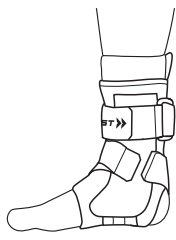

<Vue latérale intérieure>



<Vue arrière>

\* Dans l'illustration, le logo est orienté vers l'avant. Le logo n'est pas toujours situé au centre. Sa position peut varier en fonction de l'utilisateur.  
\* Ajustez la sangle portant le logo de manière que le produit soit bien ajusté.

**Exclusion de responsabilité :**

\* Les caractéristiques et l'aspect du produit sont sujets à modifications sans préavis aux fins d'amélioration.

\* Lorsque vous éliminez ce produit, veuillez à suivre toutes les ordonnances et réglementations locales.

\* Nous prenons toutes les mesures nécessaires pour garantir la qualité du produit. Toutefois, si vous découvrez des défauts, etc., dans nos produits, veuillez prendre contact avec Nippon Sigmax Co., Ltd.

Grazie per aver acquistato questo prodotto. Per motivi di sicurezza, assicurarsi di leggere il presente manuale utente prima dell'uso. Conservare inoltre il manuale in un luogo facilmente raggiungibile, per potervi fare riferimento in qualsiasi momento.

#### Leggere prima questo:

- Questo prodotto è specifico per i diversi lati (sinistro e destro). I lati sinistro e destro del prodotto non sono intercambiabili.
- Il supporto potrebbe non essere fornito da questo prodotto in determinate condizioni di utilizzo.
- Questo prodotto non è progettato per il trattamento dei disturbi della caviglia.
- Verificare che la taglia del prodotto sia corretta prima dell'uso.

#### Quando si utilizza il prodotto:

- A causa delle caratteristiche dei materiali utilizzati per il prodotto, il colore potrebbe cambiare in funzione delle condizioni di stoccaggio.
- Quando si ripone il prodotto, evitare di applicare un peso eccessivo sulla fascetta di fissaggio o sul tessuto sollevato. Diversamente, la fascetta di fissaggio potrebbe non funzionare in modo efficace.
- Non indossare il prodotto mentre si guida. Ciò può influire negativamente sulle proprie capacità di guida.

#### Precauzioni d'uso - Assicurarsi di leggere:

Le precauzioni di sicurezza sono suddivise nelle seguenti sezioni, in base al livello di pericolo.

**⚠ AVVERTIMENTO:** Indica una situazione potenzialmente pericolosa che, se non evitata, può causare gravi lesioni personali.

**⚠ ATTENZIONE:** Indica una situazione potenzialmente pericolosa che, se non evitata, può causare lesioni personali di lieve entità e/o danni materiali.

#### ⚠ AVVERTIMENTO

- Per prevenire anomalie o il peggioramento dei sintomi, le persone che soffrono delle condizioni elencate di seguito devono astenersi dall'uso del prodotto:
  - Coloro che sono predisposti ad allergie o con pelle sensibile.
    - \* Questo prodotto contiene gomma naturale. La gomma naturale contiene allergeni del latte e può, in rari casi, causare sintomi allergici quali prurito, rossore, orticaria, gonfiore, febbre, difficoltà respiratoria, sintomi simili all'asma, cali di pressione o shock anafilattico. Se si osserva un qualsiasi sintomo tra quelli sopraelencati, interrompere immediatamente l'utilizzo del prodotto e consultare un medico.
  - Coloro che hanno una frattura, taglio, intorpidimento, gonfiore, eczema, eritemi o altre anomalie nell'area in cui si indossa il prodotto.
- Se il prodotto non viene utilizzato correttamente, può causare problemi circolatori o lesioni. Assicurarsi di seguire le avvertenze riportate di seguito e utilizzare correttamente il prodotto:
  - Il prodotto deve essere utilizzato esclusivamente sulle caviglie.
  - Assicurarsi di usare il prodotto nella misura corretta.
  - Non utilizzare il prodotto mentre si dorme.
  - Quando si indossa il prodotto per un lungo periodo di tempo, regolarlo nuovamente se necessario. L'applicazione di una pressione costante per un periodo di tempo prolungato può causare problemi cutanei e/o circolatori.
  - Quando si utilizza il prodotto, assicurarsi di posizionarlo nell'orientamento corretto (parte superiore/inferiore, interna/esterna, anteriore/posteriore).
  - Per utilizzare il prodotto correttamente, seguire i passaggi indicati per il fissaggio del prodotto stesso.
  - Non avvolgere in modo troppo stretto il corpo principale del prodotto o le cinghie. Ciò può causare problemi cutanei e/o circolatori.
  - Se il prodotto si allenta o si sfilza durante l'uso, assicurarsi di fissarlo di nuovo correttamente seguendo dall'inizio i passaggi indicati.
  - Se il prodotto mostra segni di usura o danneggiamento o la fascetta di fissaggio non funziona più bene, non utilizzarlo.
  - Non tentare di modificare o riparare il prodotto.
- I supporti ad adattamento personalizzato sono realizzati in plastica. Per evitare lesioni personali, non utilizzare il prodotto nella situazione indicata di seguito:
  - Se il contatto con il prodotto può causare lesioni ad altre persone.
- Se si verifica una delle seguenti anomalie quando si utilizza il prodotto, interromperne immediatamente l'utilizzo e consultare un medico. L'uso continuato può peggiorare i sintomi:
  - Se il prodotto causa disagio.
  - Se si verifica un infortunio, una frattura, un taglio, un dolore, un intorpidimento, un eczema, un eritema, ecc. nell'area di applicazione del prodotto.

#### ⚠ ATTENZIONE

- Per la fascetta di fissaggio sono utilizzati materiali duri. In rari casi, le dita o la pelle possono subire danni, pertanto si prega di utilizzare il prodotto con cura.
- Assicurarsi di indossare il prodotto al di sopra di un calzettone. Non indossarlo direttamente sulla pelle.
- Il sudore e l'attrito possono causare la dissolvenza del colore di questo prodotto o il trasferimento su altri materiali.
- Assicurarsi che la fascetta di fissaggio non sia collegata all'abbigliamento. Diversamente, i capi di abbigliamento possono sfilacciarsi o subire danni.

## Cura e pulizia

#### ⚠ ATTENZIONE

- Non lavare il prodotto insieme a capi di colore chiaro. Diversamente, il prodotto potrebbe scolorirsi o trasferire il colore ad altri materiali.
- Se il prodotto viene lavato insieme ad altri capi, assicurarsi di utilizzare una rete per lavatrice. Se la fascetta di fissaggio si impiglia in altri capi di abbigliamento, può sfilacciarsi o danneggiarsi.

- Questo prodotto può essere lavato in una lavatrice. Dopo il lavaggio, stendere e lasciare asciugare all'ombra.
- Durante il lavaggio di questo prodotto, fissare la cinghia di fissaggio all'unità principale. Lavare il prodotto senza chiudere la fascetta di fissaggio può indebolirne la capacità di fissaggio.
- Non utilizzare il ferro da stiro né candeggina a base di cloro; è tuttavia possibile utilizzare candeggina a base di ossigeno.
- Non asciugare in asciugabiancheria. In questo modo il prodotto potrebbe danneggiarsi.
- Questo prodotto non può essere pulito a secco. La pulizia a umido è consentita, evitare tuttavia di asciugare in asciugabiancheria.

# 1 Come indossare

- Prima di collegare questo prodotto, leggere attentamente la sezione "Precauzioni d'uso - Assicurarsi di leggere". Quindi, seguire i passaggi indicati per assicurarsi che il prodotto sia fissato correttamente.
- I passaggi indicati di seguito usano il piede destro a scopo di riferimento. Seguire gli stessi passaggi per il piede sinistro.

1. Slacciare tutte le fascette di fissaggio del prodotto. Controllare la parte superiore/inferiore, interna/esterna, anteriore/posteriore del prodotto.

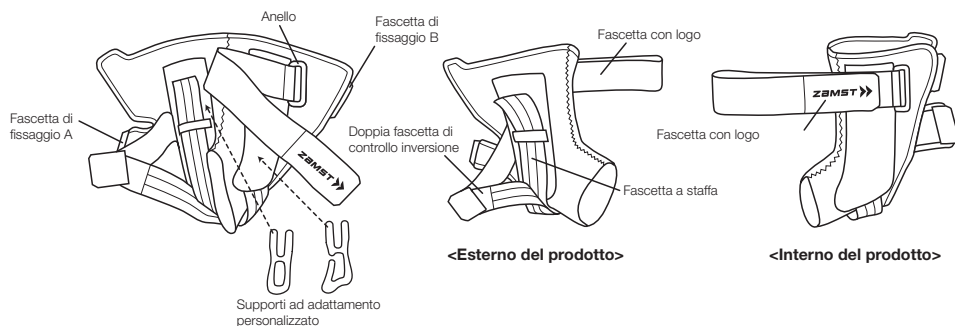

Ripiegare all'indietro la fascetta superiore con il logo ZAMST e fissarla temporaneamente all'unità principale per facilitare l'applicazione del prodotto.

2. Posizionare la caviglia nell'angolazione corretta, aprire l'apertura posteriore del prodotto e far scivolare il piede da dietro all'interno dell'apertura.

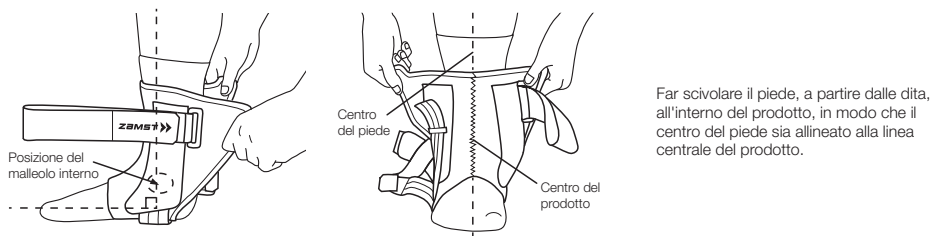

Far scivolare il piede, a partire dalle dita, all'interno del prodotto, in modo che il centro del piede sia allineato alla linea centrale del prodotto.

3. Chiudere le fascette di fissaggio A e B.

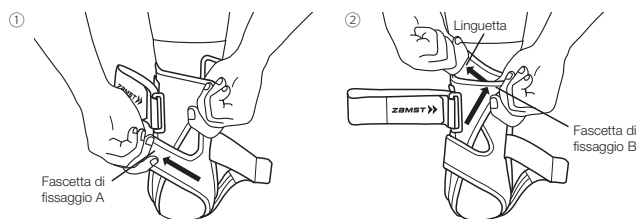

① Poggiare il piede sul pavimento, tenendolo ad angolo retto rispetto alla parte inferiore della gamba. Chiudere la fascetta di fissaggio A, tirandola verso l'alto in diagonale.

② Tenere la fascetta di fissaggio B e l'etichetta. Avvolgere il supporto attorno alla caviglia tirando in diagonale verso l'alto la fascetta di fissaggio B e fermandola. Avvolgere bene alla caviglia senza creare grinze e senza lasciare zone allentate.

4. Fissare la fascetta a staffa.

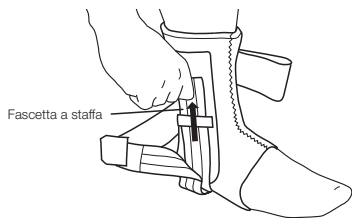

Con il piede sul pavimento, tirare verso l'alto la fascetta a staffa fino al punto in cui non possa allentarsi, fissare la fascetta al prodotto, quindi applicare una pressione decisa alla fascetta di fissaggio.

\* Non tirare la fascetta verso l'alto con un'eccessiva forza, in quanto ciò potrebbe causare problemi cutanei e/o circolatori.

5. Tirare la doppia fascetta di controllo inversione per fissarla al prodotto.

L'effetto della doppia fascetta di controllo inversione varia in funzione della direzione in cui viene tirata.

① Se la fascetta viene tirata verso l'alto in diagonale:

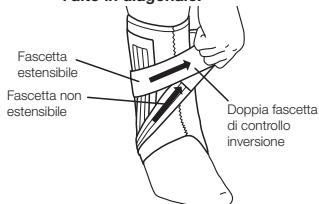

① Se la fascetta viene tirata verso l'alto in diagonale: L'inversione risulta limitata in quanto la fascetta non estensibile è contratta.

② Se la fascetta viene tirata lateralmente (verso l'interno):

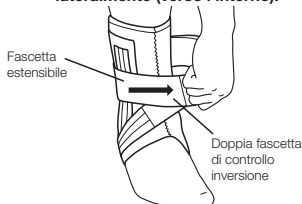

② Se la fascetta viene tirata lateralmente (verso l'interno): L'instabilità da lato a lato risulta limitata, in quanto la fascetta estensibile è fortemente allungata.

6. Fissare la fascetta con il logo.

Vista lato interno (lato dell'alluce)

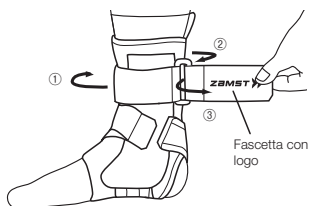

Avvolgere attorno alla caviglia la fascetta con il logo (①), farla passare nell'anello (②), ripiegarla all'indietro e fissarla (③).

\* Non stringere eccessivamente le fascette, in quanto ciò può bloccare la circolazione verso il piede o causare problemi cutanei e/o circolatori.

7. Assicurarsi che il prodotto non sia allentato o posizionato in modo errato. Se si prova una sensazione di disagio, ripetere tutti i passaggi dall'inizio per fissare nuovamente il prodotto.

Prodotto fissato correttamente (piede destro)



<Vista frontale>

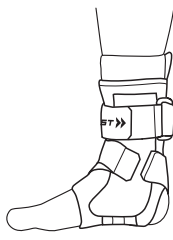

<Vista lato interno>



<Vista posteriore>

\* Nell'illustrazione, il logo è rivolto in avanti. La posizione del logo non cade sempre al centro. La posizione può variare in base ai singoli utilizzatori.

\* Regolare la fascetta con il logo per quanto necessario a garantire la corretta aderenza del prodotto.

Limitazione di responsabilità:

\* Le specifiche e l'aspetto del prodotto sono soggetti a modifiche senza preavviso, ai fini del miglioramento del prodotto.

\* Nello smaltimento di questo prodotto, assicurarsi di seguire tutte le disposizioni di smaltimento e le normative specificate dal governo locale.

\* Adottiamo tutte le misure possibili per garantire la qualità del prodotto; se tuttavia si dovessero riscontrare nei nostri prodotti eventuali difetti, è possibile contattare Nippon Sigma Co., Ltd.

Bedankt voor de aanschaf van dit product. Om veiligheidsredenen moet u deze gebruiksaanwijzing voor gebruik lezen. Bewaar de gebruiksaanwijzing op een goed bereikbare plaats, zodat u de gebruiksaanwijzing altijd gemakkelijk kunt raadplegen.

#### Lees dit eerst:

- Dit product is specifiek voor links of rechts bestemd. Het product voor links is niet verwisselbaar met het product voor rechts.
- Onder bepaalde gebruiksvoorwaarden biedt dit product mogelijk geen ondersteuning.
- Dit product is niet ontwikkeld voor de behandeling van enkelaandoeningen.
- Controleer voor gebruik of de maat van het product goed is.

#### Bij gebruik van dit product:

- Als gevolg van de eigenschappen van de materialen die in dit product zijn gebruikt, kan het product verkleuren, afhankelijk van de omstandigheden waaronder het wordt opgeborgen.
- Wanneer u het product opbergt, moet u voorkomen dat er teveel gewicht rust op de klittenbandsluiting of opstaand weefsel. De werking van de klittenbandsluiting zou anders aangetast kunnen worden.
- Draag het product niet tijdens het autorijden. Het product kan een negatief effect hebben op uw rijvaardigheid.

#### Voorzorgsmaatregelen bij gebruik - lees dit eerst:

De veiligheidsmaatregelen zijn onderverdeeld in de volgende rubrieken, overeenkomstig het betreffende gevarenniveau.

**⚠ WAARSCHUWING:** geeft een potentieel gevaarlijke situatie aan, die kan leiden tot ernstig lichamenlijk letsel indien u deze situatie niet voorkomt.

**⚠ OPGELET:** geeft een potentieel gevaarlijke situatie aan, die kan leiden tot licht lichamenlijk letsel en/of schade aan eigendommen indien u deze situatie niet voorkomt.

#### ⚠ WAARSCHUWING

- Ter voorkoming van afwijkingen of verergering van symptomen wordt gebruik van het product afgeraden bij personen die aan de volgende aandoeningen lijden:
  - Personen die vatbaar zijn voor allergieën of die een gevoelige huid hebben.
    - \* Dit product bevat natuurrubber. Natuurrubber bevat latexallergenen en kan in bepaalde, zeldzame gevallen allergische verschijnselen veroorzaken, zoals jeuk, roodheid, netelroos, zwelling, koorts, ademhalingsproblemen, astma-achtige klachten, een daling van de bloeddruk of shock. Als een van de hierboven genoemde verschijnselen zich voordoet, moet u onmiddellijk stoppen met het gebruik van dit product en medische hulp inroepen.
  - Personen die een fractuur, snijwond, gevoelloosheid, zwelling, eczeem, huiduitslag of andere aandoening hebben op de plaats waar het product zal worden gedragen.
- Bij onjuist gebruik van het product kan het problemen met de bloedsomloop of letsel veroorzaken. Zorg ervoor dat u zich aan de onderstaande waarschuwingen houdt en het product correct gebruikt:
  - Het product mag alleen voor enkels worden gebruikt.
  - Zorg ervoor dat u de correcte maat van het product gebruikt.
  - Draag het product niet tijdens het slapen.
  - Als u het product gedurende langere tijd draagt, kunt u het zo nodig tussentijds aanpassen. De uitoefening van constante druk gedurende een langere periode kan problemen met de huid en/of bloedsomloop veroorzaken.
  - Wanneer u het product gebruikt, moet u ervoor zorgen dat u het in de goede stand omdoet (boven-/onderkant, binnen-/buitenkant, voor-/achterkant).
  - Volg de aanbrengstappen voor een correct gebruik van dit product.
  - Trek het hoofgedeelte van het product of de banden niet te strak aan. Als u dat wel doet, kan dit leiden tot problemen met de huid en/of bloedsomloop.
  - Als het product tijdens gebruik los gaat zitten of eraf valt, zorg er dan voor dat u het weer goed vastzet door de aangegeven stappen vanaf het begin te volgen.
  - Als dit product slijtage of beschadiging vertoont of de klittenbandsluiting niet goed meer werkt, gebruik het product dan niet meer.
  - Probeer het product niet te veranderen of te repareren.
- De individueel aanpasbare steunen zijn vervaardigd uit kunststof. Gebruik ter voorkoming van lichamenlijk letsel het product niet in de volgende situatie:
  - Ingeval contact met het product anderen letsel kan toebrengen.
- Als één van de volgende afwijkingen optreedt bij het gebruik van dit product, stop dan onmiddellijk met het gebruik van het product en raadpleeg een arts. Doorgaan met gebruik kan de symptomen verergeren:
  - Als dit product ongemak veroorzaakt.
  - Als er sprake is van letsel, fractuur, snijwond, pijn, gevoelloosheid, zwelling, eczeem, huiduitslag enz. op de plaats waar het product wordt gedragen.

#### ⚠ OPGELET

- Voor de klittenbandsluiting zijn harde materialen gebruikt. In bepaalde, zeldzame gevallen kunnen de vingers of de huid beschadigd worden, wees dus voorzichtig bij het gebruik van het product.
- Draag het product over een sok heen. Draag het niet rechtstreeks op uw huid.
- Zweet en wrijving kunnen ervoor zorgen dat de kleur van dit product vervaagt of op andere materialen afgeeft.
- Voorkom dat de klittenbandsluiting aan uw kleding vast gaat zitten. Als dit wel gebeurt, kan de kleding gaan rafelen of beschadigd raken.

## I Onderhoud en reiniging

#### ⚠ OPGELET

- Was dit product niet in de lichtbonte was. De kleur kan vervagen of afgeven op andere materialen.
- Als u het product samen met kleding en dergelijke wast, moet u een wasnetje gebruiken. Als de klittenbandsluiting aan kleding hecht, kan de kleding gaan rafelen of beschadigd raken.

- Dit product kan in een wasmachine gewassen worden. Hang het na het wassen in de schaduw te drogen.
- Bevestig voor het wassen de klittenbandsluiting aan het hoofgedeelte. Wassen met geopende klittenbandsluiting kan het hechtvermogen aantasten.
- Niet strijken en geen chloorbleekmiddel gebruiken. Het gebruik van zuurstofbleekmiddel is wel mogelijk.
- Niet drogen in de droogtrommel. Hierdoor kan het product beschadigd raken.
- Dit product kan niet droog gereinigd worden. Wassen in de wasmachine is toegestaan, maar gebruik geen droogtrommel.



# Aanbrengen

- Lees voordat u dit product aanbrengt eerst zorgvuldig het gedeelte "Voorzorgsmaatregelen bij gebruik - lees dit eerst". Volg dan de aangegeven stappen om het product correct aan te brengen.
- Hieronder wordt het aanbrengen aan de rechtervoet beschreven. Volg dezelfde stappen voor de linkervoet.

1. Maak alle Klittenbandsluitingen van het product los. Controleer de boven-/onderkant, binnen-/buitenkant, voor-/achterkant van het product.

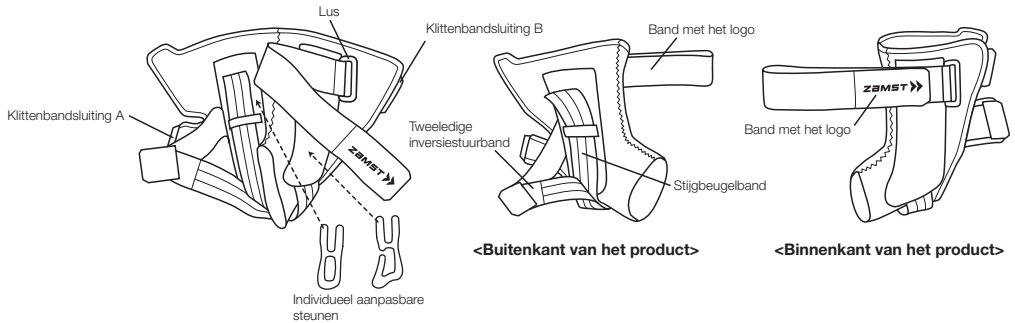

Vouw de bovenste band met het ZAMST-logo terug en maak de band tijdelijk vast aan het hoofdgedeelte zodat u het product gemakkelijker kunt aanbrengen.

2. Zet uw enkel in een rechte hoek, open de achterinstap van het product en schuif uw voet vanaf de achterkant in de opening.

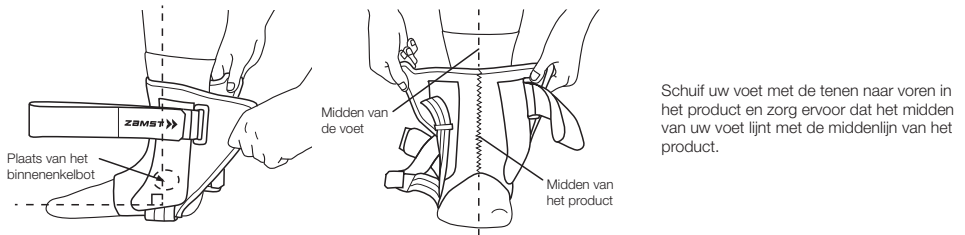

Schuif uw voet met de tenen naar voren in het product en zorg ervoor dat het midden van uw voet lijnt met de middenlijn van het product.

3. Maak klittenbandsluitingen A en B vast.

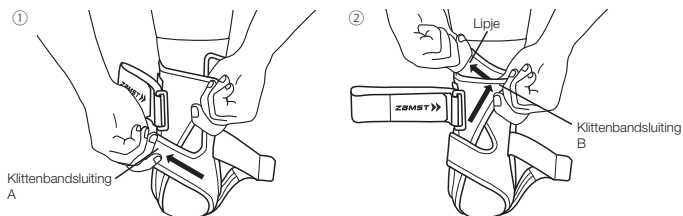

① Zet uw voeten op de grond met de voet in een rechte hoek ten opzichte van het onderbeen. Maak klittenbandsluiting A vast en trek de sluiting daarbij diagonaal omhoog.

② Houd klittenbandsluiting B en het lipje vast. Wickel de brace om uw enkel door klittenbandsluiting B diagonaal omhoog te trekken en vast te maken. Omwickel uw enkel strak, zonder kreukels of verslappen.

4. Maak de stijgbeugelband vast.

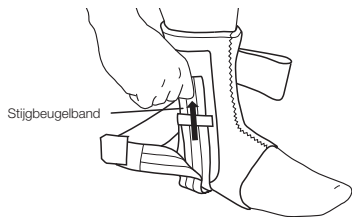

Trek, met uw voeten op de grond, de stijgbeugelband zo omhoog dat de band niet verslapt, maak de band vast aan het product en zet stevige druk op de klittenbandsluiting.

\* Trek de band niet met overdreven kracht omhoog; als u dat wel doet, kan dit leiden tot problemen met de huid en/of bloedsomloop.

5. Trek aan de tweeledige inversiestuurband om de band vast te maken aan het product.

Het effect van de tweeledige inversiestuurband is afhankelijk van de richting waarin u de band trekt.

① Wanneer u de band diagonaal omhoog trekt:

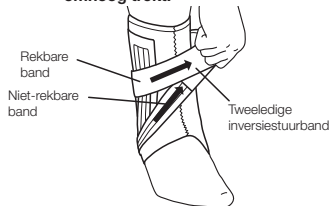

① Wanneer u de band diagonaal omhoog trekt: de inversie wordt beperkt omdat de niet-rekbare band is aangetrokken.

② Wanneer u lateraal (naar binnen) aan de band trekt:

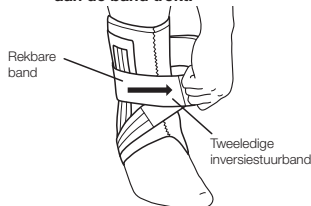

② Wanneer u lateraal (naar binnen) aan de band trekt: de zijdelingse instabiliteit wordt beperkt omdat de rekbare band sterk is opgerekt.

6. Maak de band met het logo vast.

Binnenaanzicht (kant grote teen)

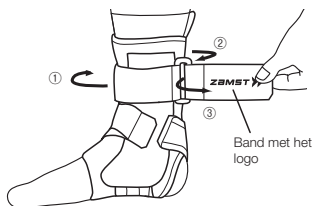

Wikkel de band met het logo om uw enkel (①), leid de band door de lus (②), vouw de band terug en maak de band vast (③).

\* Trek banden niet te strak aan om te voorkomen dat de bloedsomloop in de voet geblokkeerd raakt of dat er huid- en/of bloedsomloopproblemen ontstaan.

7. Controleer of het product niet loszit of verkeerd is aangebracht. Als u enig ongemak ervaart, herhaalt u de stappen om het product opnieuw aan te brengen.

Zo zit het product goed (rechtvoet)



<Vooraanzicht>

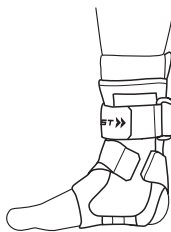

<Binnenaanzicht>



<Achteraanzicht>

\* In de afbeelding is het logo naar voren gericht. Het logo staat niet altijd in het midden. De stand ervan kan per gebruiker verschillen.  
\* Pas de band met het logo naar believen aan voor een goede pasvorm.

Vrijwaring:

\* De specificaties en het uiterlijk van het product kunnen zonder kennisgeving vooraf worden gewijzigd ten behoeve van verbeteringen.

\* Wanneer u dit product weggooit, dient u alle voorzorgsmaatregelen en voorschriften van de plaatselijke overheid te volgen.

\* We nemen alle mogelijke voorzorgsmaatregelen om de kwaliteit van het product te waarborgen. Mocht u desondanks een defect o.i.d. bij onze producten constateren, neem dan contact op met Nippon Sigma Co., Ltd.

Vielen Dank für den Kauf dieses Produkts. Lesen Sie aus Sicherheitsgründen unbedingt diese Bedienungsanleitung vor dem Gebrauch. Bewahren Sie sie darüber hinaus an einem Ort auf, an dem sie zugänglich ist, um jederzeit nachschlagen zu können.

#### Bitte vor Gebrauch lesen:

- Dieses Produkt ist seitenspezifisch (links beziehungsweise rechts). Die linke und rechte Seite des Produkts sind nicht gegeneinander austauschbar.
- Unter bestimmten Einsatzbedingungen kann dieses Produkt keine Stützfunktion erbringen.
- Dieses Produkt ist nicht zur Behandlung von Knöchelerkrankungen bestimmt.
- Stellen Sie vor Gebrauch sicher, dass Sie die richtige Produktgröße gewählt haben.

#### Bei Verwendung des Produkts:

- Aufgrund der Eigenschaften der in diesem Produkt verarbeiteten Materialien kann es je nach Lagerungsbedingungen zu Farbveränderungen kommen.
- Wenn Sie das Produkt lagern, hängen Sie kein übermäßiges Gewicht an seinen Klettverschluss oder das aufgeraute Gewebe. Anderenfalls funktioniert der Klettverschluss möglicherweise nicht richtig.
- Tragen Sie das Produkt nicht beim Autofahren. Anderenfalls kann dies Ihre Fahrtüchtigkeit nachteilig beeinflussen.

#### Vorsichtsmaßnahmen bei Gebrauch – bitte unbedingt lesen:

Vorsichtsmaßnahmen sind je nach beinhaltenem Gefährdungsgrad in folgende Kategorien unterteilt.

**⚠️ WARNUNG:** Weist auf potenziell gefährliche Situationen hin, die, wenn nicht vermieden, zu schweren Verletzungen führen können.

**⚠️ VORSICHT:** Weist auf potenziell gefährliche Situationen hin, die, wenn nicht vermieden, zu leichteren Verletzungen und/oder Sachschäden führen können.

#### ⚠️ WARNUNG

- Um Anomalien oder eine Verschlimmerung der Symptome zu vermeiden, sollten Personen, die an Folgendem leiden, das Produkt nicht verwenden:
  - Personen, die zu Allergien oder empfindlicher Haut neigen.
    - \* Dieses Produkt enthält Naturkautschuk. Naturkautschuk enthält Latex und kann in bestimmten seltenen Fällen allergische Symptome wie Juckreiz, Rötung, Nesselsucht, Schwellung, Fieber, Atembeschwerden, asthmaphänliche Symptome, Blutdruckabfall oder Schock verursachen. Wenn eines der oben genannten Symptome auftritt, stoppen Sie sofort die Verwendung dieses Produkts und suchen Sie einen Arzt auf.
  - Personen, die eine Fraktur, Schnittverletzung, Taubheitsgefühl, Schwellung, Ekzem, Hautausschlag oder sonstige Anomalien im Tragebereich aufweisen.
- Bei unsachgemäßem Gebrauch des Produkts kann es zu Kreislaufproblemen oder Verletzungen kommen. Achten Sie darauf, die unten aufgeführten Warnhinweise zu beachten und das Produkt ordnungsgemäß zu verwenden:
  - Das Produkt darf nur am Fußgelenk verwendet werden.
  - Achten Sie darauf, die richtige Produktgröße zu wählen.
  - Tragen Sie das Produkt nicht beim Schlafen.
  - Beim Tragen des Produkts über einen längeren Zeitraum nach Bedarf nachjustieren. Die Anwendung von konstantem Druck über einen längeren Zeitraum hinweg kann zu Haut- oder Kreislaufproblemen führen.
  - Achten Sie bei der Verwendung des Produkts darauf, dass es in der richtigen Ausrichtung (oben/unten, innen/außen, vorne/hinten) angelegt wird.
  - Folgen Sie den Anlegeschritten, um dieses Produkt richtig zu verwenden.
  - Wickeln Sie den Hauptteil des Produkts oder die Riemen nicht zu fest. Dies kann zu Haut- und/oder Kreislaufproblemen führen.
  - Falls sich das Produkt während des Gebrauchs lockern oder abgehen sollte, achten Sie darauf, es wieder ordnungsgemäß unter Befolgung der beschriebenen Schritte zu befestigen.
  - Wenn das Produkt Anzeichen für Verschleiß oder Beschädigung aufweist oder der Klettverschluss nicht mehr gut funktioniert, verwenden Sie es nicht.
  - Versuchen Sie nicht, das Produkt zu verändern oder zu reparieren.
- Die Passschalen selbst bestehen aus Kunststoff. Um Verletzungen zu vermeiden, verwenden Sie das Produkt nicht in den folgenden Situationen:
  - Wenn der Kontakt mit dem Produkt andere Personen verletzen könnte.
- Falls während der Verwendung dieses Produkts eine der folgenden Anomalien auftritt, stellen Sie umgehend die Verwendung ein und konsultieren Sie einen Arzt. Eine weitere Verwendung könnte die Symptome verschlimmern:
  - Wenn dieses Produkt Schmerzen verursacht.
  - Falls eine Verletzung, Fraktur, Schnittverletzung, Schmerzen, Taubheitsgefühl, Schwellung, Ekzem, Hautausschlag usw. im Tragebereich des Produkts auftritt.

#### ⚠️ VORSICHT

- Für den Klettverschluss werden harte Materialien verwendet. In bestimmten seltenen Fällen kann es zu Finger- oder Hautverletzungen kommen. Gehen Sie deshalb bei Verwendung des Produkts vorsichtig vor.
- Tragen Sie das Produkt unbedingt über einer Socke. Tragen Sie es nicht direkt auf der Haut.
- Schweiß und Reibung können dazu führen, dass die Farbe dieses Produkts verblasst oder auf andere Materialien abfärbt.
- Vergewissern Sie sich, dass der Klettverschluss nicht an der Kleidung festhängt. Ist dies der Fall, könnte die Kleidung ausfransen oder beschädigt werden.

## ! Pflege und Reinigung

#### ⚠️ VORSICHT

- Waschen Sie dieses Produkt nicht zusammen mit hellen Farben. Dabei kann die Farbe aufhellen oder andere Wäsche verfärben.
- Beim Waschen des Produkts zusammen mit Kleidung usw. darauf achten, dass ein Wäschenetz verwendet wird. Wenn der Klettverschluss an der Kleidung haften bleibt, kann diese ausfransen oder beschädigt werden.

- Dieses Produkt ist waschmaschinenbeständig. Nach dem Waschen im Schatten zum Trocknen aufhängen.
- Wenn Sie dieses Produkt waschen, befestigen Sie den Klettverschluss an der Haupteinheit. Waschen mit geöffnetem Klettverschluss kann dessen Haftfähigkeit herabsetzen.
- Nicht bügeln und nicht mit Chlorbleiche behandeln; Die Verwendung von Sauerstoffbleiche ist jedoch möglich.
- Nicht für den Trockner geeignet. Andernfalls könnte das Produkt beschädigt werden.
- Dieses Produkt kann nicht chemisch gereinigt werden. Maschinenwäsche ist erlaubt, Maschinentrocknung jedoch zu vermeiden.

# Anwendung

- Bevor Sie dieses Produkt anlegen, lesen Sie bitte aufmerksam den Abschnitt „Vorsichtsmaßnahmen bei Gebrauch – bitte unbedingt lesen!“. Befolgen Sie dann die beschriebenen Schritte, um sicherzustellen, dass das Produkt korrekt angelegt wird.
- Nachfolgend ist das richtige Anlegen am rechten Fuß beschrieben. Befolgen Sie dieselben Schritte für den linken Fuß.

1. Lösen Sie alle Klettverschlüsse des Produkts. Versichern Sie sich über die Ober- und Unterseite sowie die Innen- und Außenseite des Produkts.

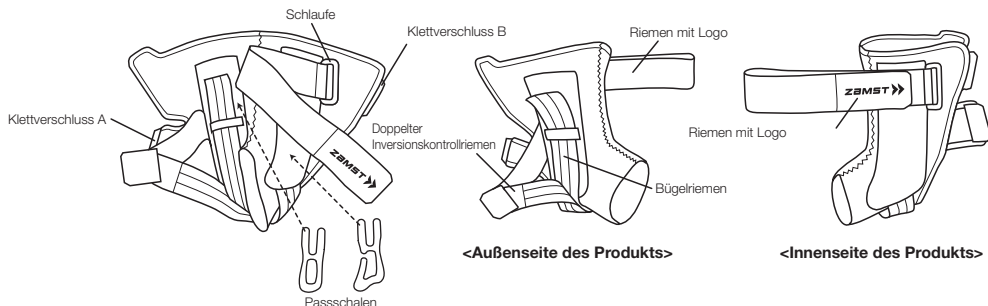

Falten Sie den oberen Riemen mit dem ZAMST-Logo zurück und befestigen Sie ihn vorübergehend am Hauptteil des Produkts, damit sich das Produkt leicht anlegen lässt.

2. Stellen Sie Ihr Fußgelenk in einen rechten Winkel, öffnen Sie den hinteren Einstieg des Produkts und schieben Sie Ihren Fuß von hinten in die Öffnung.

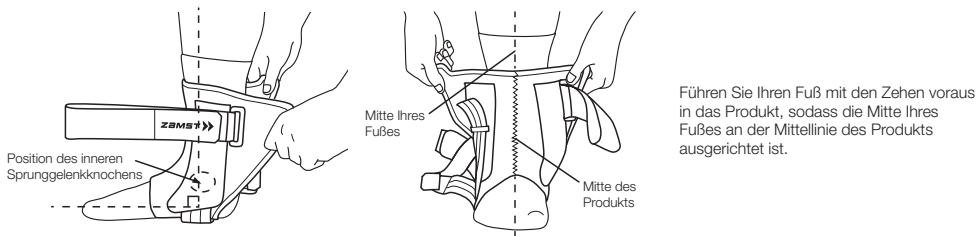

3. Schließen Sie Klettverschluss A und B.

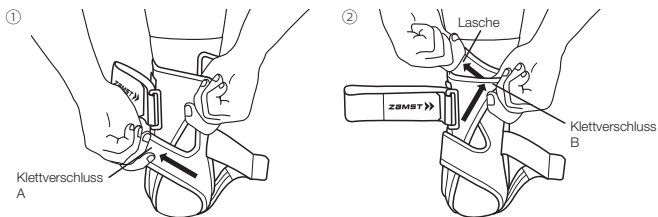

- ① Stellen Sie Ihre Füße mit Ihrem Fuß im rechten Winkel zum Unterschenkel auf den Boden. Schließen Sie Klettverschluss A, indem Sie ihn diagonal nach oben ziehen.

- ② Halten Sie den Klettverschluss B und die Lasche fest. Wickeln Sie die Stütze um Ihr Fußgelenk, indem Sie den Klettverschluss B diagonal nach oben ziehen und schließen. Wickeln Sie das Produkt fest um Ihren Knöchel, ohne Falten noch Säcke zu verursachen.

4. Befestigen Sie den Bügelriemen.

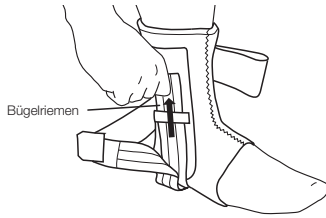

Ziehen Sie den Bügelriemen mit den Füßen auf dem Boden so weit nach oben, dass er nicht durchhängt, befestigen Sie den Riemen am Produkt und üben Sie festen Druck auf den Klettverschluss aus.

\* Ziehen Sie den Gurt nicht mit übermäßiger Kraft nach oben, da dies zu Haut- und/oder Kreislaufproblemen führen kann.

5. Ziehen Sie am doppelten Inversionskontrollriemen, um ihn am Produkt zu befestigen.

Die Wirkung des doppelten Inversionskontrollriemens hängt davon ab, in welche Richtung Sie daran ziehen.

① Wenn der Riemen schräg nach oben gezogen wird:

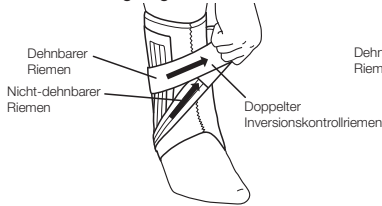

① Wenn der Riemen schräg nach oben gezogen wird: Die Inversion ist eingeschränkt, da der nicht dehnbare Riemen zusammengezogen ist.

② Wenn der Riemen seitlich (nach innen) gezogen wird:

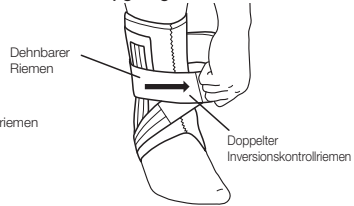

② Wenn der Riemen seitlich (nach innen) gezogen wird: Die Instabilität von Seite zu Seite ist eingeschränkt, da der dehnbare Riemen stark gedehnt ist.

6. Befestigen Sie das Riemenlager mit dem Logo.

**Innenseitenansicht (große Zehenseite)**

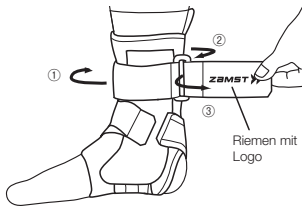

Wickeln Sie den Riemen mit dem Logo um Ihren Knöchel (①), führen Sie ihn durch die Schlaufe (②), falten Sie ihn zurück und befestigen Sie ihn (③).

\* Ziehen Sie die Riemen nicht zu fest, da dies die Durchblutung des Fußes unterbrechen oder zu Haut- und/oder Kreislaufproblemen führen kann.

7. Vergewissern Sie sich, dass das Produkt nicht zu locker sitzt und ordnungsgemäß angelegt ist. Wenn Sie sich unwohl fühlen, wiederholen Sie die Schritte von Anfang an, um das Produkt erneut anzulegen.

**Korrekt angelegtes Produkt (am rechten Fuß)**



<Vorderansicht>

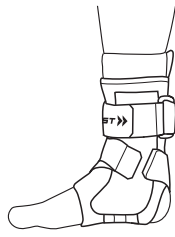

<Innenseitenansicht>



<Rückansicht>

\* In der Abbildung ist das Logo nach vorne gerichtet. Das Logo befindet sich nicht immer in der Mitte. Seine Position kann von Benutzer zu Benutzer unterschiedlich sein.

\* Passen Sie den Riemen mit dem Logo nach Bedarf an, um einen festen Sitz zu gewährleisten.

**Haftungsausschluss:**

\* Die Spezifikationen und das Aussehen des Produkts unterliegen Änderungen zum Zwecke der Verbesserung.

\* Bei Entsorgung dieses Produkts sind die örtlich geltenden Entsorgungsverordnungen und -vorschriften zu beachten.

\* Wir ergreifen alle möglichen Maßnahmen, um die Qualität unserer Produkte sicherzustellen. Sollten Sie dennoch Grund zur Beanstandung unserer Produkte haben, wenden Sie sich bitte an Nippon Sigmax Co., Ltd.