

MOMODESIGN



FGTR CLASSIC

USER MANUAL



MOMODESIGN® is a trademark owned and licensed
by MOMO DESIGN srl.

Other trademarks and trade names
are a property of their respective owners.

© 2023 Dainese S.p.A.
Reproduction forbidden. All rights reserved.

USER MANUAL

Specific safety instructions and requirements
for the FGTR CLASSIC

EN

IT

FR

DE

ES

PT

PY

中文

日本語

1 USE OF THE MANUAL

Before using the helmet, you must carefully read the documentation and any integrations thereof that comes with the product. The documentation is an integral part of the product and must be kept throughout the lifespan of the helmet.

The MOMODESIGN® User Manual consists of two volumes, one general volume extended to the whole of the range helmets and one for the specific helmet model.

Dainese S.p.A. reserves the right to make changes to the product and to the respective documentation without notice. To make sure that you have the documentation in the most recent update available, contact an Dainese Service Centre.

The products shown in the images are considered to be indicative and may differ from the product purchased.

1.1 WORDINGS AND SYMBOLS

Prerequisite Preliminary and/or preparatory requirement to a procedure of removal, installation, handling or cleaning of the components.

- Single action in a sequence of actions.
- Conclusion and/or the result of an operation.



Prescription and/or precautionary measure to be taken carefully. Failure to comply may result in damage to the product, the possible impairment of the warranty and/or a decrease in the performance of safety.



Information and/or tip for a more effective actuation, handling, control, adjustment, maintenance and cleaning.

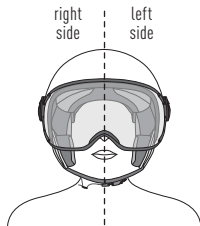

IT

FR

DE

ES

PT

PY

中文

日本語

2 HELMET EQUIPMENT

2.1 STANDARD, INCLUDED ACCESSORIES

The following accessories are included. Make sure they are present immediately after purchase. If any of these are missing, please contact an Dainese Service Centre.

User Safety Manual

MOMODESIGN® helmet fabric bag

THIS HELMET'S SHELL OF THE FGTR CLASSIC HELMET IS MADE OF THERMOPLASTIC RESIN THIS HELMET'S LINER IS MADE OF POLYSTYRENE (EPS)

2.2 AFTERMARKET ACCESSORIES

For more information about the available accessories for FGTR CLASSIC, go to the store at www.momodesign.com.



FGTR CLASSIC can only be fitted with original MOMODESIGN® accessories. Please contact an Dainese Service Centre if you have any questions or concerns regarding compatibility or assembly.

3 VISOR

3.1 VISOR MECHANISM

- Side cover ①;
- Visor ②;
- Visor fork ③;
- Visor mechanism slider ④;
- Slider pins ⑤;
- Coupling holes ⑥.

3.2 REMOVING/FITTING THE VISOR

The visor mechanism is fitted with a locking pawl that is released by turning it anti-clockwise.

The visor is made of scratch-resistant polycarbonate and is fitted with perforated forks ③ that engage on the slider pins.

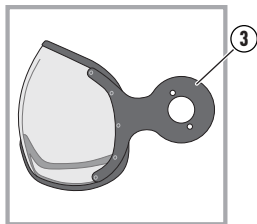
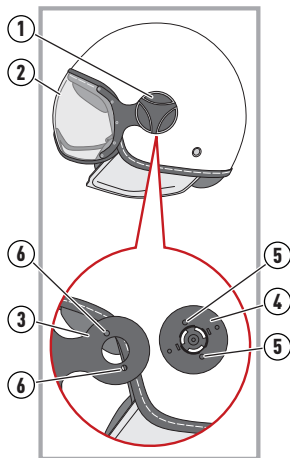

Only use MV1 visors.



We recommend that you carry out the following tasks with the helmet resting on a level surface.

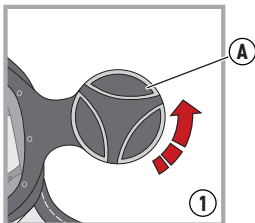

To remove the visor, release the side cover (A) by turning it anti-clockwise (1).

Pull the fork (B) out of the slider pins (C) (2).

Repeat on the other side and remove the visor.

To install the visor, starting from one side of the helmet, align the coupling holes (D) with the slider pins (C) (3).

Next, insert the pawl teeth (E) into the specific slots (F) (4).

Turn the side cover (A) clockwise (5). Repeat on the other side of the helmet. Lower the visor and make sure it is working properly.

N.B. If the visor does not work properly after installation, please contact a Dainese service point.

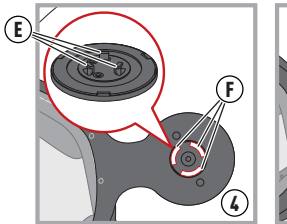
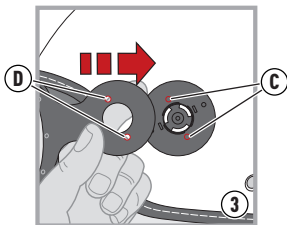
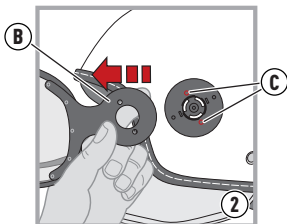

! The helmet visor protects your eyes from impacts with road debris, insects or other small objects. If you use the helmet without a visor, your eyes will not be protected. Before removing the visor in any case check the laws (Highway Code) in force in the territory in which you are located, because it may be prohibited to ride a motorbike without eye protection.

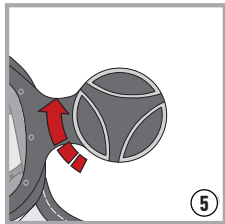

4 INTERNAL COMPONENTS

EN

IT

FR

DE

ES

PT

PY

中文

日本語

- ▶ Crown pad ①;
- ▶ Cheek pads ②.

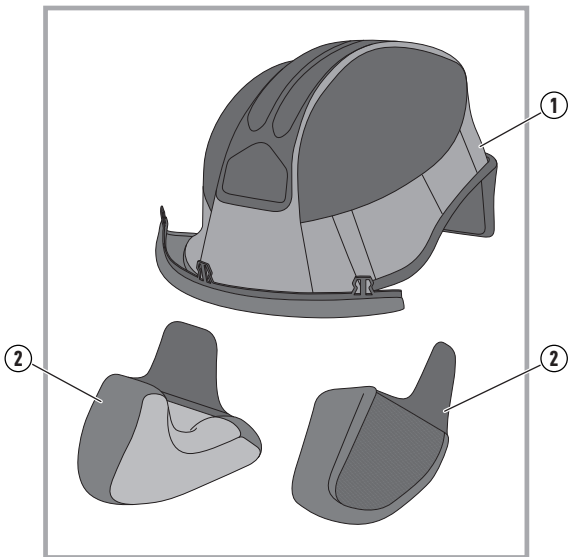

4.1 REMOVING/FITTING CHEEK PADS

Prerequisite: in a seated position, place the helmet upside-down on your knees.

To remove the cheek pads, grasp them at the bottom and pull inwards to detach them from the velcro ①.

Slide the plastic flap out of its position and remove the cheek pads ②.

To refit the cheek pads, insert the plastic flap into its slots ③ and attach them to the velcro.

Make sure that the cheek pads are properly fastened to the helmet.

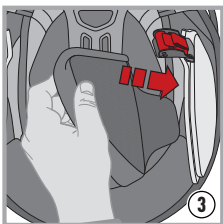
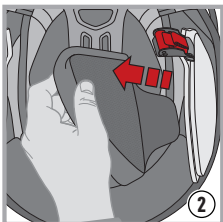
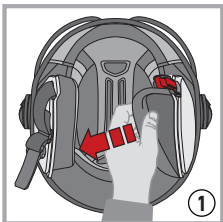

4.2 REMOVING/FITTING THE CROWN PAD

Prerequisite: in a seated position, place the helmet upside-down on your knees.

To remove the crown pad from the front hooks ① then at the rear ②.

Reverse the process to fit the pad.

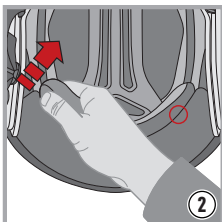
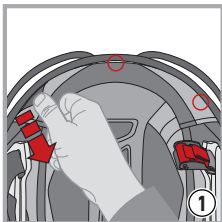

5 ACCESSORIES



WARNING:

Only use original MOMODESIGN® accessories.

To know which are the original MOMODESIGN® accessories go to www.momodesign.com.

The use of non-original accessories may compromise the safety of the helmet and will render all product warranty null and void. Dainese Spa shall reject all responsibility in case of use of non-original accessories (e.g. communication systems, action camera, visors and other accessories).

6 FASTENING SYSTEMS

There are two types of fastening systems: **Double "D"** and **Micrometric fastener**.

Below are the instructions for using these three systems.

6.1 DOUBLE "D" RETENTION SYSTEM

To fasten the helmet, pass the strap between the two rings ①, pull the end of the strap ② until the belt presses against your jaw and fasten the press-stud ③, as shown in the diagram.

Check that the helmet is secure (see also the section entitled "Choice of appropriate helmet" in the "Safety Warning" booklet).

To loosen the helmet, undo the press-stud by pulling the end of the strap and loosen the strap through the rings, using the red tab, as shown in the diagram ④.

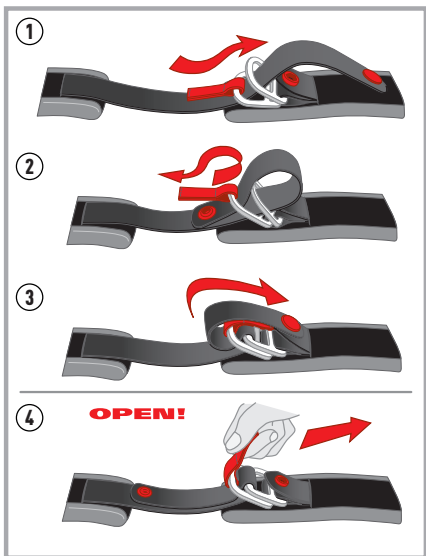

**N.B. THE PRESS STUDS/VELCRO ON THE RETENTION SYSTEM
ARE NOT FOR FASTENING THE HELMET BUT ONLY TO PREVENT FLAPPING:
THEY MUST NOT BE USED AS AN ALTERNATIVE FOR FASTENING THE STRAP.**



EN

IT

FR

DE

ES

PT

PY

中文

日本語

6.2 MICROMETRICALLY ADJUSTABLE STRAP RETENTION SYSTEM

The micrometrically adjustable strap retention system needs the strap to be adjusted for length before being fastened.

The following instructions and diagrams show you how to adjust the length of the strap by increasing or decreasing the amount which passes through the ring ① until the helmet fits perfectly with the strap fastened.

To fasten the helmet, insert the pronged section into the buckle ② and press it firmly home ③ until you feel the strap pressing against your jaw.

The micrometric adjustment system allows even more precise "calibration" of the strap for improved comfort thanks to the number of settings available.

(We recommend however that you insert the strap as far into the buckle as possible). Make sure that the helmet fits your head perfectly (*also see "Choosing the right helmet" in the "Safety Warning" booklet*).

To unfasten the helmet, lift the red lever with the help of the fabric tape ④ then slide the strap out of the buckle ⑤.

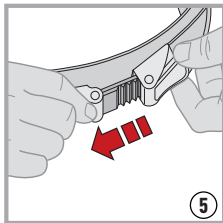
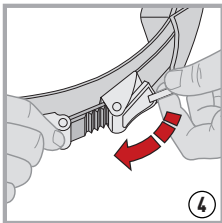
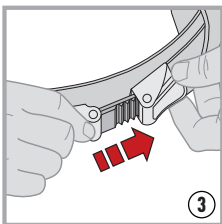
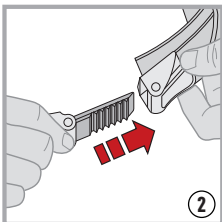
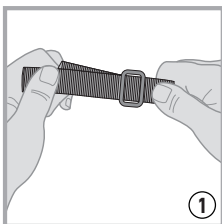

EN

MANUALE DI UTILIZZO

Istruzioni e prescrizioni di sicurezza specifiche
per il casco FGTR CLASSIC

IT

FR

DE

ES

PT

PY

中文

日本語

1 USO DEL MANUALE

Prima di utilizzare il casco è necessario leggere attentamente la documentazione e le sue eventuali integrazioni a corredo del prodotto. La documentazione è parte integrante del prodotto e deve essere conservata durante tutto il ciclo vitale del manufatto.

Il Manuale di utilizzo dei caschi MOMODESIGN® è costituito da due volumi, uno generale esteso a tutta la gamma e uno per ciascun specifico modello di casco.

Dainese S.p.A. si riserva di apportare modifiche al prodotto e alla sua rispettiva documentazione senza notifica alcuna. Per accertarsi di disporre della documentazione nel più recente aggiornamento disponibile, contattare un Dainese Service Center.

I prodotti riportati nelle immagini sono da considerarsi indicativi e potrebbero differire dal prodotto acquistato.

1.1 DICITURE E SIMBOLI

Prerequisito Requisito preliminare e/o propedeutico a un'operazione di rimozione, installazione, movimentazione o pulizia dei componenti.

- Singola azione in una sequenza di azioni.
- Conclusione e/o risultato di un'operazione.



Prescrizione e/o misura precauzionale da adottare scrupolosamente. La mancata osservanza può comportare un danneggiamento del prodotto, un eventuale decadimento della garanzia e/o un calo delle prestazioni di sicurezza.



Informazione e/o avvertenza per una più efficace esecuzione delle procedure di azionamento, movimentazione, controllo, regolazione, manutenzione e pulizia.



2 DOTAZIONE DEL CASCO

2.1 ACCESSORI DI SERIE

Gli accessori riportati di seguito sono inclusi. Accertarsi della loro presenza subito dopo l'acquisto. Qualora qualcuno di questi mancasse, contattare un Dainese Service Center.

User Safety Manual

Sacca porta-casco MOMODESIGN® in tessuto

LA CALOTTA DEL CASCO FGTR CLASSIC È REALIZZATA IN TERMOPLASTICA GLI INTERNI SONO REALIZZATI IN POLISTIRENE (EPS)

2.2 ACCESSORI AFTER MARKET

Per maggiori informazioni sugli accessori disponibili per FGTR CLASSIC collegarsi allo store nel sito www.momodesign.com.



FGTR CLASSIC può essere equipaggiato esclusivamente con accessori originali MOMODESIGN®. Si prega di contattare un Dainese Service Center per qualsiasi dubbio o richiesta a proposito di compatibilità o assemblaggio.

3 VISIERA

3.1 MECCANISMO VISIERA

- › Nottolino ①;
- › Visiera ②;
- › Forchetta visiera ③;
- › Corsore meccanismo visiera ④;
- › Perni del cursore ⑤;
- › Fori di innesto ⑥.

3.2 RIMOZIONE/ INSTALLAZIONE VISIERA

Il meccanismo visiera è dotato di nottolino di chiusura che si sgancia ruotando in senso antiorario.

La visiera è in policarbonato antigraffio ed è dotata di forchette forate ③ che si innestano sui perni del cursore.

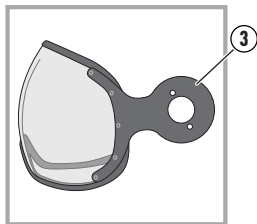
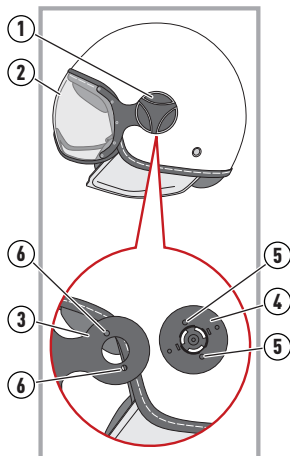

Utilizzare solo visiere MV1.



Vi consigliamo di eseguire le operazioni che seguono appoggiando il casco su una superficie piatta.

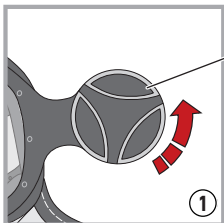

Per rimuovere la visiera, sganciare il noddolino (A) ruotando in senso antiorario (1).

Sfilare la forchetta (B) dai perni del cursore (C) (2). Ripetere l'operazione anche dall'altro lato e rimuovere la visiera.

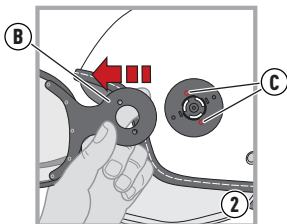

Per installare la visiera, partendo da un lato del casco, allineare i fori d'innesto (D) con i perni del cursore (C) (3).

Successivamente, inserire i denti del noddolino (E) negli appositi innesti (F) (4).

Ruotare il noddolino (A) in senso orario (5). Ripetere l'operazione anche dall'altro lato. Abbassare la visiera e verificarne il buon funzionamento.

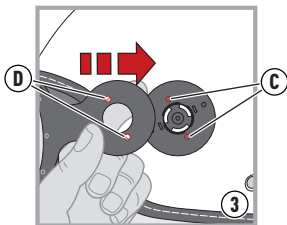

N.B. Nel caso in cui la visiera non funzioni correttamente dopo l'installazione, rivolgersi ad un punto di assistenza Dainese.



La visiera del casco protegge i tuoi occhi da impatti con detriti stradali, insetti o altri piccoli oggetti. Se usi il casco senza visiera, i tuoi occhi non saranno protetti.

Prima di togliere la visiera verifica in ogni caso le leggi (Codice della Strada) vigenti nel territorio in cui ti trovi, perchè potrebbe essere vietata la guida di una motocicletta senza protezione per gli occhi.

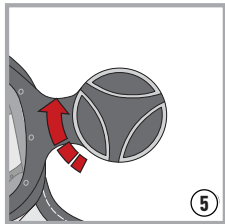
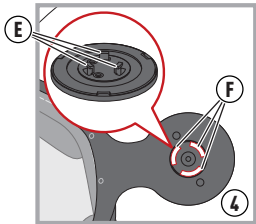

4 INTERNI

- ▶ Cuffia ①;
- ▶ Guanciali ②.

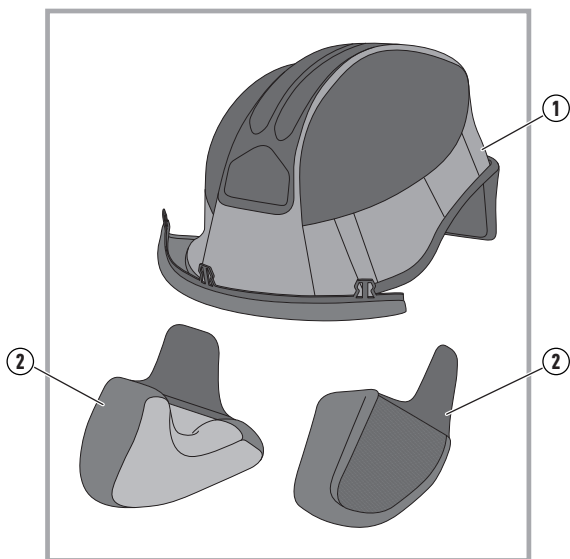

EN

IT

FR

DE

ES

PT

PY

中文

日本語

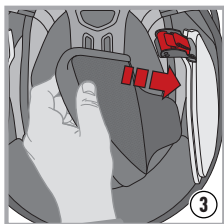
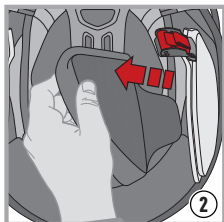
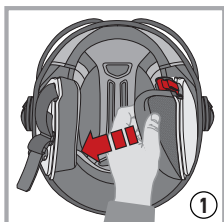

4.1 RIMOZIONE/ INSTALLAZIONE GUANCIALI

Prerequisito: disporsi in posizione seduta poggiando il casco rovesciato sulle gambe.

Per rimuovere i guanciali, afferrarli nella parte inferiore e tirare verso l'interno per staccarli dal velcro ①.

Sfilare la bandella di plastica dalle sue sedi ed estrarre i guanciali ②.

Per rimontare i guanciali inserire la bandella di plastica nelle sue sedi ③ e attaccarli al velcro.

Verificare che i guanciali siano perfettamente assicurati al casco.

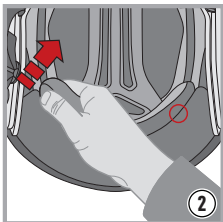
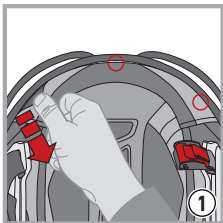

4.2 RIMOZIONE/ INSTALLAZIONE CUFFIA

Prerequisito: disporsi in posizione seduta poggiando il casco rovesciato sulle gambe.

Per rimuovere la cuffia, staccarla dagli agganci frontali ① e poi dai bottoni posteriori ②.

Agire in maniera contraria per installare la cuffia.

5 ACCESSORI



ATTENZIONE:

Utilizza esclusivamente accessori originali MOMODESIGN®.

Per conoscere gli accessori originali MOMODESIGN® visita il sito www.momodesign.com.

L'utilizzo di accessori non originali può compromettere la sicurezza del casco e fa decadere ogni garanzia del prodotto. Dainese Spa non si assume alcuna responsabilità in caso di utilizzo di accessori non originali (ad esempio di sistemi di comunicazione, action camera, visiere o altri accessori).

EN

IT

FR

DE

ES

PT

PY

中文

日本語

6 SISTEMI DI RITENZIONE

Ci sono due tipi di sistemi di ritenzione: **A doppia "D"** e **Regolazione Micrometrica**.

Di seguito vengono riportate le indicazioni di utilizzo di tutte queste tipologie.

6.1 SISTEMA DI RITENZIONE A DOPPIA "D"

Per allacciare il casco, passare il nastro tra i due anelli ①, tirare la parte terminale del nastro ② fino a sentire il cinturino premere contro la mascella ed agganciare il bottone automatico anti-sventolio ③, come indicato in figura.

Verificare che il casco rimanga ben saldo in testa (vedere anche il paragrafo "Scelta del casco appropriato" del libretto "Safety Warning").

Per slacciare il casco, sganciare il bottone automatico tirando il terminale del nastro ed allentare il nastro sfilandolo dagli anelli, aiutandosi con la linguetta rossa, come indicato in figura ④.

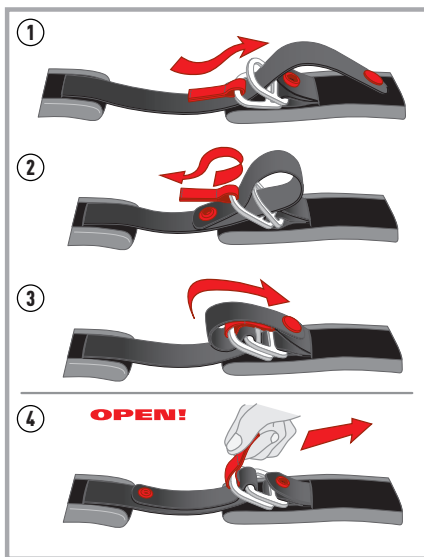

**N.B. BOTTONI/VELCRO POSTI SUL SISTEMA DI RITENZIONE
NON HANNO FUNZIONE DI FISSAGGIO MA SOLO DI ANTISVENTOLIO:
NON VANNO UTILIZZATI IN ALTERNATIVA PER ALLACCIARE IL CINTURINO.**



EN

IT

FR

DE

ES

PT

PY

中文

日本語

6.2 SISTEMA DI RITENZIONE CON REGOLAZIONE MICROMETRICA

Il sistema di ritenzione con regolazione micrometrica necessita di una regolazione del cinturino prima di essere allacciato.

Seguendo le indicazioni della figura che segue, regolare la lunghezza del cinturino aumentando o riducendo la porzione di nastro che passa attraverso l'anello ① fino ad ottenere una calzata del casco adeguata quando il cinturino è allacciato.

Per allacciare il casco, inserire la linguetta dentata nella fibbia ② e spingerla a fondo ③ fino a sentire il cinturino premere contro la mascella.

Il sistema con regolazione micrometrica consente poi un'ulteriore e più precisa "taratura" del comfort e della vestibilità grazie alla possibilità di usare il numero di scatti della linguetta dentata che si preferisce

(È consigliabile comunque inserire la linguetta nella fibbia il più a fondo possibile). Verificare che il casco rimanga ben saldo in testa (vedere anche il paragrafo "Scelta del casco appropriato" del libretto "Safety Warning").

Per slacciare il casco, sollevare la levetta rossa aiutandosi con la fettuccia di tessuto ④ e poi sfilare la fibbia ⑤.

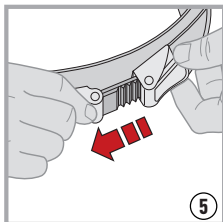
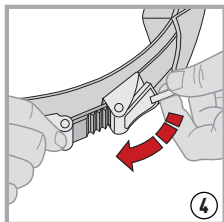
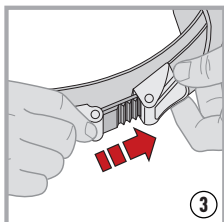
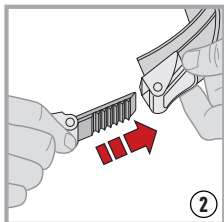
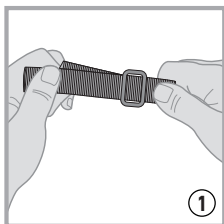

EN

IT

MANUAL D'UTILISATION

Instructions et consignes de sécurité spécifiques
pour le casque FGTR CLASSIC

FR

DE

ES

PT

PY

中文

日本語

1 UTILISATION DU MANUEL

EN

IT

FR

DE

ES

PT

PY

中文

日本語

Avant d'utiliser le casque, lire attentivement la documentation afférente et les ajouts éventuels accompagnant le produit. La documentation fait partie intégrante du produit et elle doit être conservée pendant toute la durée du cycle de vie du casque.

Le manuel d'utilisation MOMODESIGN® est constitué de deux volumes : un volume général couvrant toute la gamme des casques ; un pour le modèle particulier de casque.

Dainese S.p.A. se réserve le droit d'apporter des modifications au produit et à la documentation sans préavis. Pour s'assurer de disposer de la toute dernière mise à jour de la documentation, veuillez contacter le Centre de service Dainese.

Les produits représentés dans les images n'ont qu'une valeur indicative et pourraient différer du produit acheté.

1.1 LÉGENDE

Prérequis Condition préalable et / ou propédeutique à une opération de retrait, d'installation, de déplacement ou de nettoyage des composants.

- Action simple en une séquence d'actions.
- Conclusion et / ou résultat d'une opération.



Prescription et / ou mesure de précaution à adopter scrupuleusement. La non-observation peut provoquer des dommages au produit, la perte de validité de la garantie et / ou une chute des prestations de sécurité.



Informations et / ou avertissement pour une exécution plus efficace des procédures d'actionnement, de déplacement, de contrôle, de régulation, de manutention et de nettoyage des composants.

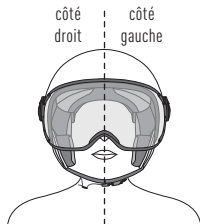

2 ÉQUIPEMENTS DU CASQUE

2.1 ACCESSOIRES STANDARD

Les accessoires suivants sont inclus. Vérifiez leur présence immédiatement après l'achat. Si l'un d'entre eux est manquant, veuillez contacter un centre de services Dainese.

User Safety Manual

Sac porte-casque MOMODESIGN® en tissu

LA COQUE DU CASQUE FGTR CLASSIC EST FABRIQUÉE EN THERMOPLASTIQUE LE REVÊTEMENT INTÉRIEUR EST FABRIQUÉ EN POLYSTYRÈNE (EPS)

2.2 ACCESSOIRES DISPONIBLES

Pour plus d'informations sur les accessoires disponibles pour le FGTR CLASSIC, connectez-vous à la boutique sur le site www.momodesign.com.



Le FGTR CLASSIC ne peut recevoir que des accessoires d'origine MOMODESIGN®. Pour toute question ou doute concernant la compatibilité ou le montage, veuillez contacter un centre de services Dainese.

3 VISIÈRE

3.1 MÉCANISME DE LA VISIÈRE

- Cliquet ①;
- Visière ②;
- Fourche de la visière ③;
- Curseur du mécanisme de la visière ④;
- Goupilles du curseur ⑤;
- Trous d'enclenchement ⑥.

3.2 DÉMONTAGE/ REMONTAGE DE LA VISIÈRE

Le mécanisme de la visière est équipé d'un cliquet de fermeture qui se décroche en le tournant dans le sens inverse des aiguilles d'une montre.

La visière est fabriquée en polycarbonate résistant aux rayures et est équipée de fourches perforées ③ qui s'enclenchent sur les goupilles du curseur.

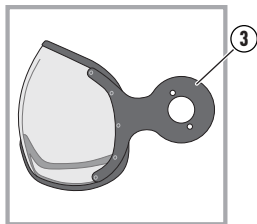
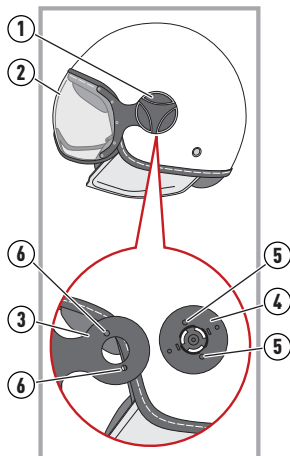

Utiliser uniquement des visières MV1.



Nous vous conseillons d'accomplir les opérations suivantes en posant le casque sur une surface plate.

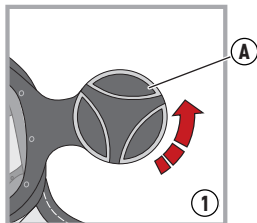

Pour retirer la visière, décrocher le cliquet (A) en le tournant dans le sens inverse des aiguilles d'une montre ①.

Retirer la fourche (B) des goupilles du curseur (C) ②. Répéter cette opération de l'autre côté et enlever la visière.

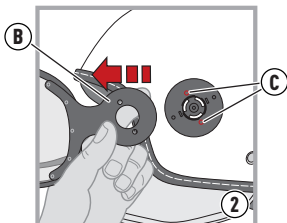

Pour installer la visière, en commençant par un côté du casque, aligner les trous d'enclenchement (D) avec les goupilles du curseur (C) ③.

Ensuite, insérer les dents du cliquet (E) dans les engagements spécifiques (F) ④.

Tourner le cliquet (A) dans le sens des aiguilles d'une montre ⑤. Répéter cette opération de l'autre côté. Abaisser la visière et vérifier qu'elle fonctionne correctement.

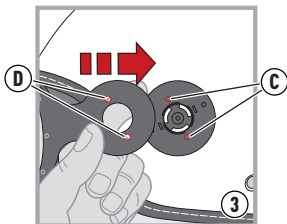

N.B. Si la visière ne fonctionne pas correctement après l'installation, veuillez contacter un point de service Dainese.



La visière du casque protège vos yeux des impacts de débris de la route, d'insectes ou d'autres petits objets. Si vous utilisez le casque sans visière, vos yeux ne seront pas protégés.

Avant de retirer la visière, vérifiez dans tous les cas les lois (Code de la route) en vigueur sur le territoire où vous vous trouvez, car conduire une moto sans protection oculaire peut être interdit.

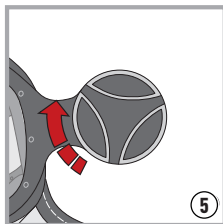
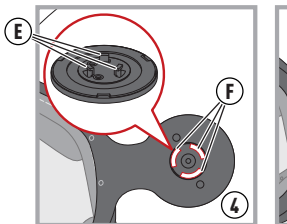

4 PARTIES INTÉRIEURES

- ▶ Coiffe ①;
- ▶ Mousses de joue ②.

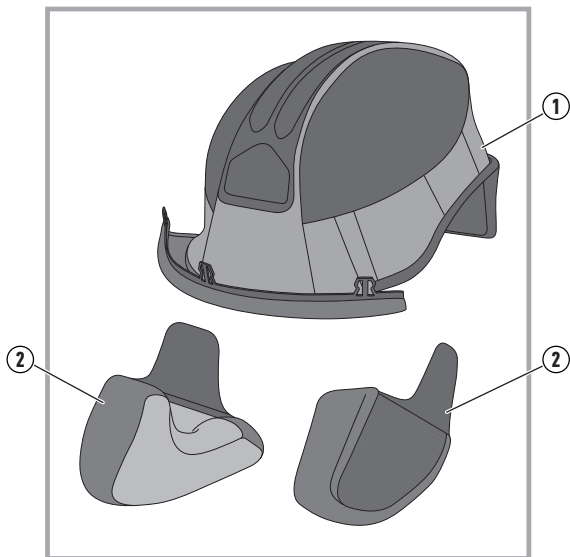

EN

IT

FR

DE

ES

PT

PY

中文

日本語

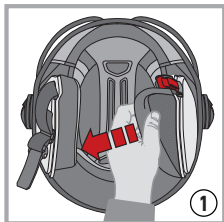

4.1 RETRAIT/ REPOSITIONNEMENT DES MOUSSES DE JOUÉ

Prérequis : placez-vous en position assise en plaçant le casque renversé sur les genoux.

Pour retirer les coussinets de joue, les saisir par le bas et tirer vers l'intérieur pour les détacher du velcro ①.

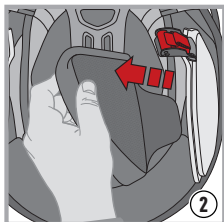

Retirer la bande de plastique de ses logements et extraire les mousses de joue ②.

Pour remettre en place les coussinets de joue, insérer la bande de plastique dans ses fentes ③ et les fixer au velcro.

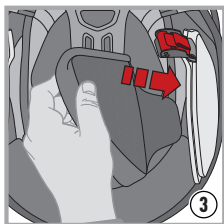

Vérifier que les mousses de joue sont parfaitement fixées au casque.

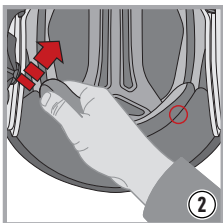
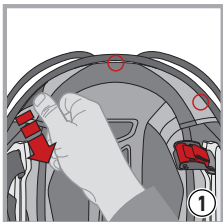

4.2 RETRAIT/ REPOSITIONNEMENT DE LA COIFFE

Prérequis : placez-vous en position assise en posant le casque renversé sur les genoux.

Pour retirer la coiffe, détachez-le des crochets avant ① puis les boutons arrière ② pour la libérer.

Procéder de la façon inverse pour repositionner la coiffe.

EN

IT

FR

DE

ES

PT

PY

中文

日本語

5 ACCESSOIRES



ATTENTION:

Utiliser exclusivement des accessoires d'origine MOMODESIGN®.

Pour connaître les accessoires d'origine MOMODESIGN®, visiter le site www.momodesign.com. L'utilisation d'accessoires n'étant pas d'origine peut compromettre la sécurité du casque et entraîne l'annulation de toute garantie du produit. La société Dainese Spa ne peut être tenue pour responsable en cas d'utilisation d'accessoires n'étant pas d'origine (par exemple, utilisation de systèmes de communication, de caméras sportives, de visières ou de tout autre accessoire).

6 SYSTÈME DE RÉTENTION

Il existe deux types de systèmes de rétention : À double « D » et Réglage Micrométrique.

Nous présentons ci-dessous des indications pour l'utilisation de ces types de systèmes.

6.1 SYSTÈME DE RETENUE À DOUBLE « D »

Pour attacher le casque, passer le ruban entre les deux anneaux ①, tirer l'extrémité du ruban ② jusqu'à ce que l'on sente la sangle appuyer contre la mâchoire et attacher le bouton automatique anti-flottement ③, comme cela est indiqué sur la figure.

Vérifier que le casque tient bien sur la tête (voir aussi le paragraphe "Choix du casque approprié" du livret d'instructions "Safety Warning").

Pour détacher le casque, détacher le bouton automatique en tirant sur l'extrémité du ruban et desserrer le ruban en le passant par les anneaux, utiliser la languette rouge, comme cela est indiqué sur la figure ④.

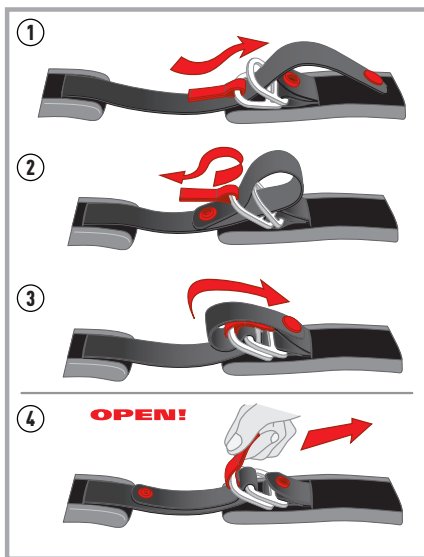

**N.B. LES BOUTONS/VELCRO PLACÉS SUR LE SYSTÈME DE RÉTENTION
NE SERVENT PAS À FIXER LA SANGLE MAIS SEULEMENT À L'EMPÊCHER DE BATTRE AU VENT:
CES DISPOSITIFS NE DOIVENT PAS ÊTRE UTILISÉS POUR FIXER LA SANGLE.**



EN

IT

FR

DE

ES

PT

PY

中文

日本語

6.2 SYSTÈME DE RÉTENTION AVEC RÉGLAGE MICROMÉTRIQUE

Le système de rétention avec réglage micrométrique nécessite un réglage de la sangle avant d'être attaché.

En suivant les indications de la figure suivante, régler la longueur de la sangle en augmentant ou en réduisant la partie de sangle qui passe dans l'anneau ① jusqu'à ce que le casque maintienne correctement la tête une fois la sangle attachée.

Pour attacher le casque, insérer la languette crantée dans la boucle ② et la pousser à fond ③ jusqu'à ce que la sangle appuie contre la mâchoire.

Le système avec réglage micrométrique permet ensuite un « réglage » ultérieur plus précis pour un confort et une aisance optimums, grâce au choix possible du nombre de crans désirés sur la languette crantée.

(Il est toutefois recommandé d'insérer la languette la plus possible dans la boucle). Vérifier que le casque reste bien en place sur la tête (consulter également le paragraphe « Choix d'un casque approprié » dans le manuel « Safety Warning »).

Pour détacher le casque, soulever le levier rouge en s'aidant du morceau de tissu ④, puis décrocher la boucle ⑤.

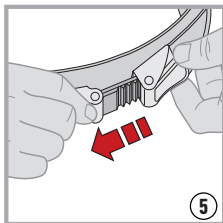
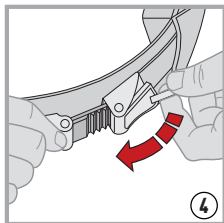
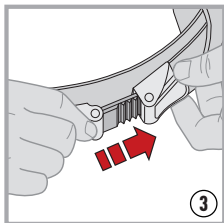
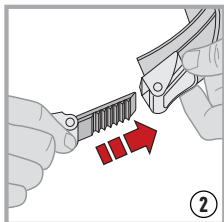
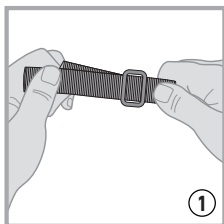

EN

IT

FR

GEVRAUCHSANLEITUNG

DE

Spezifische Anweisungen und Sicherheitshinweise
für den Helm FGTR CLASSIC

ES

PT

PY

中文

日本語

1 ANWENDUNG DER ANLEITUNGERANLEITUN

EN

IT

FR

DE

ES

PT

PY

中文

日本語

Vor der Anwendung des Helms müssen die Unterlagen und etwaige Ergänzungen aufmerksam durchgelesen werden, die zum Produkt mitgeliefert wurden. Die Dokumentation ist ein integrierender Bestandteil des Produkts, der während der ganzen Nutzungsdauer des Helms aufzubewahren ist.

Die MOMODESIGN®-Gebrauchsanleitung besteht aus zwei Bänden, einen allgemeinen für die ganze Helmpalette und eine spezifische für das Helmmodell.

Dainese S.p.A. behält sich das Recht vor, ohne irgendeine Vorankündigung Änderungen am Produkt und an der einschlägigen Dokumentation vorzunehmen. Kontaktieren Sie ein Dainese-Kundendienstzentrum, um sicherzustellen, dass die vorliegende Dokumentation aktualisiert ist. Die Daten in den Bildern sind Richtwerte und könnten vom erworbenen Produkt abweichen.

1.1 LEGENDE

- Voraussetzung* Einleitende und/oder propädeutische Voraussetzung für eine Entfernung, Montage, Bewegung oder Reinigung von Komponenten.
- Einzelner Vorgang in einer Reihe von Tätigkeiten.
 - Schlussfolgerung und/oder Ergebnis eines Vorgangs.



Vorschriften und/oder genau auszuführende Maßnahmen. Die Nichtbeachtung kann zur Beschädigung des Produkts, einen Verfall der Garantie und/oder einer Verringerung der Sicherheitsleistungen führen.



Informationen und/oder Hinweise über eine effizientere Ausführung der Betätigungs-, Bewegungs-, Kontroll-, Instandhaltungs- und Reinigungsverfahren der Komponenten.

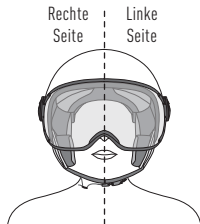

2 HELMAUSRÜSTUNG

2.1 SERIENMÄSSIGES ZUBEHÖR

Das folgende Zubehör ist im Lieferumfang enthalten. Stellen Sie sofort nach dem Kauf sicher, dass es vorhanden ist. Sollte ein Zubehörteil fehlen, wenden Sie sich an eine Dainese Service Center.

User Safety Manual

MOMODESIGN®-Helmtasche aus Stoff

HELM FGTR CLASSIC MIT AUSSENSCHALE AUS THERMOPLAST HELM MIT EPS-INNENSCHALE (POLYSTYROL)

2.2 AFTERMARKET-ZUBEHÖR

Für weitere Informationen über das verfügbare Zubehör für FGTR CLASSIC besuchen Sie die Storewebsite unter www.momodesign.com.



FGTR CLASSIC darf nur mit Original MOMODESIGN®-Zubehör ausgestattet werden. Bei Fragen oder Bedenken bezüglich der Kompatibilität oder der Montage wenden Sie sich an eine Dainese Service Center.

3 VISIERS

3.1 MECHANISMUS DES VISIERS

- › Sperrklinke ①;
- › Visiers ②;
- › Visiergabel ③;
- › Schieber für den Visiermechanismus ④;
- › Schiebepfiste ⑤;
- › Einstecklöcher ⑥.

3.2 ENTFERNEN/ MONTAGE DES VISIERS

Der Visiermechanismus ist mit einer Sperrklinke ausgestattet, die durch Drehen gegen den Uhrzeigersinn gelöst wird.

Das Visier besteht aus kratzfestem Polycarbonat und ist mit gelochten Gabeln ausgestattet, die in die Schiebepfiste eingreifen.

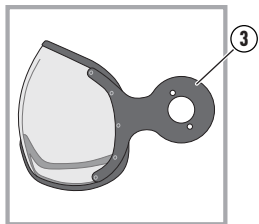
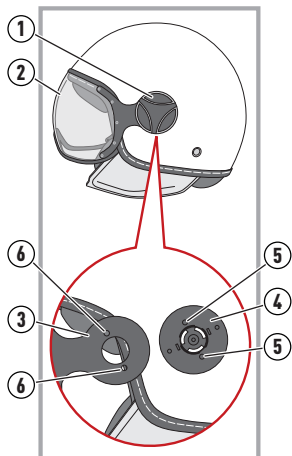

Nur MV1-Visiere verwenden.



Wir empfehlen Ihnen, die nachfolgend genannten Vorgänge auszuführen, indem Sie den Helm auf eine ebene Fläche legen.

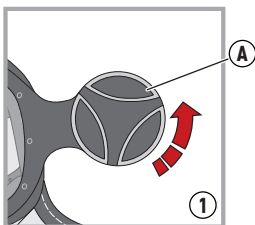

Um das Visier abzunehmen, lösen Sie die Sperrklinke (A), indem Sie sie gegen den Uhrzeigersinn drehen (1). Ziehen Sie die Gabel (B) von den Schiebepfosten (C) ab (2). Dann wiederholen Sie den Vorgang auch auf der anderen Seite und entfernen das Visier.

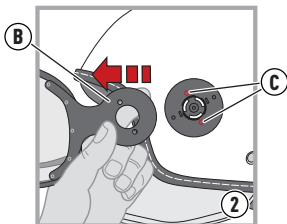

Um das Visier anzubringen, beginnen Sie auf einer Seite des Helms und richten Sie die Einstecklöcher (D) mit den Schiebepfosten (C) aus (3).

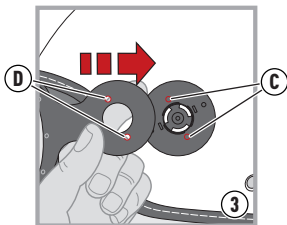

Setzen Sie dann die Sperrklincenzähne (E) in die Sperrklinceinstecker (F) ein (4). Drehen Sie die Sperrklinke (A) im Uhrzeigersinn (5). Wiederholen Sie den Vorgang auch auf der anderen Seite. Das Visier senken und seine einwandfreie Funktionsweise prüfen.

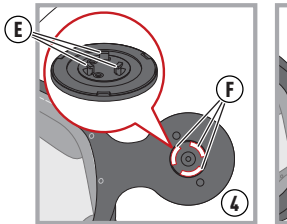

ANMERKUNG: Sollte das Visier nach der Montage nicht richtig funktionieren, wenden Sie sich bitte an eine Dainese-Servicestelle.



Das Helmvisier schützt Ihre Augen vor dem Aufprall von Straßengeröll, Insekten oder anderen kleinen Gegenständen. Wenn Sie den Helm ohne Visier benutzen, sind Ihre Augen nicht geschützt.

Bevor Sie das Visier abnehmen, sollten Sie sich auf jeden Fall über die in Ihrem Land geltenden Gesetze (Straßenverkehrsordnung) informieren, denn es kann verboten sein, ein Motorrad ohne Augenschutz zu fahren.

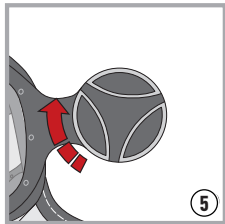

4 INNENTEILE

- › Schale ①;
- › Wangenpolster ②.

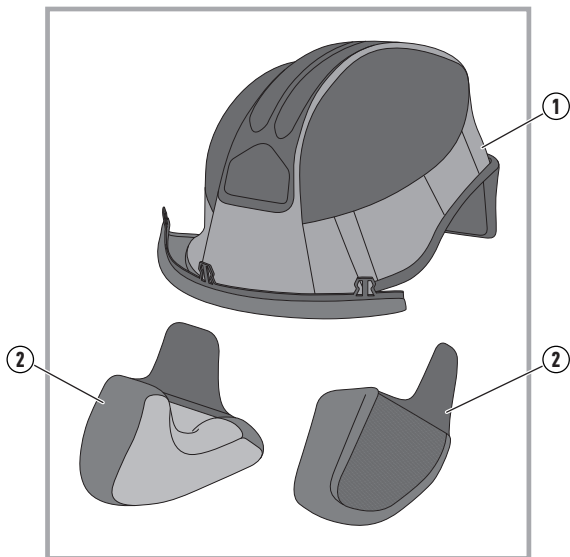

EN

IT

FR

DE

ES

PT

PY

中文

日本語

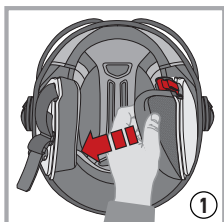

4.1 ENTFERNUNG/ MONTAGE DER WANGENPOLSTER

Voraussetzung: Im Sitzen den Helm gekippt auf die Beine legen.

Um die Wangenpolster zu entfernen, fassen Sie sie unten an und ziehen Sie sie nach innen, um sie vom Klettverschluss ① zu lösen.

Das Kunststoffband aus seinen Sitzen ziehen und die Wangenpolster ② herausziehen.

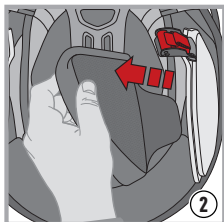

Um die Wangenpolster wieder anzubringen, stecken Sie den Kunststoffstreifen in die Schlitzte ③ und befestigen Sie ihn am Klettverschluss.

Prüfen, ob die Wangenpolster perfekt am Helm befestigt sind.

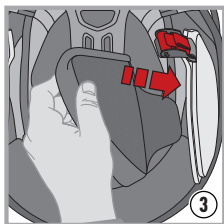

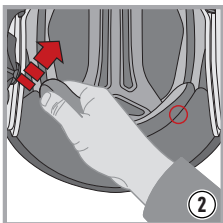
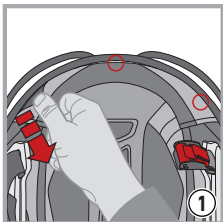

4.2 ENTFERNEN/ MONTAGE INNENSCHALE

Voraussetzung: Im Sitzen den Helm gekippt auf die Beine legen.

Die Haube muss zum Abnehmen zunächst von den vorderen Haken ① und dann von den hinteren Knöpfen ② abgenommen werden.

In entgegengesetzter Reihenfolge vorgehen, um die Innenschale erneut zu montieren.

EN

IT

FR

DE

ES

PT

PY

中文

日本語

5 ZUBEHÖRE



ACHTUNG:

Nur Originalzubehörteile MOMODESIGN® verwenden.

Um die Originalzubehörteile MOMODESIGN® zu erkennen, gehen Sie bitte auf die Webseite www.momodesign.com.

Die Anwendung von Nichtoriginalzubehör kann die Sicherheit des Helms beeinträchtigen und jede Garantie des Produkts verfallen lassen. Dainese Spa übernimmt keine Haftung für eine Anwendung von Nichtoriginalzubehör (zum Beispiel Kommunikationssysteme, Action Camera, Visiere oder andere Zubehörteile).

6 RÜCKHALTUNGSSYSTEM

Es gibt zwei Typen von Rückhaltungssystemen: **mit doppeltem "D"** und **Mikrometrische Regulierung**.

Folgend die Gebrauchsanweisungen der einzelnen Typologien.

6.1 VERSCHLUSSSYSTEM MIT DOPPELTEM "D"

Zum Anschnallen des Helms, das Band durch die zwei Ringe ziehen ① und das Endstück des Bandes ② soweit anziehen, bis der Riemen gegen das Kinn drückt und den flattersicheren Automatikknopf ③ schließen, wie in der Abbildung dargestellt.

Überprüfen, dass der Helm fest auf den Kopf sitzt (*hierzu verweisen wir auf den Paragraph "Wahl eines geeigneten Helms" im Heft "Safety Warning"*).

Zum Öffnen des Helms, den Automatikknopf durch Ziehen am Bandend aufmachen und das Band aus den beiden Ringen mit Hilfe der roten Lasche ziehen, wie es in der Abbildung ④ dargestellt wird.

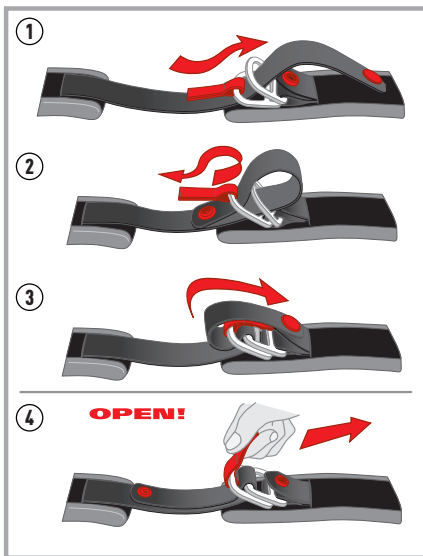

ANMERKUNG: DIE AUF DEM RÜCKHALTESYSTEM ANGEBRACHTEN KNÖPFE/KLETTVERSCHLÜSSE DIENEN NICHT ZUR BEFESTIGUNG, SONDERN NUR GEGEN DAS FLATTERN. SIE DÜRFEN NICHT ALS ALTERNATIVE ZUM ANSCHNALLEN DES RIEMENS VERWENDET WERDEN.



EN

IT

FR

DE

ES

PT

PY

中文

日本語

6.2 VERSCHLUSSSYSTEM MIT MIKROMETRISCHER REGULIERUNG

Beim Verschlusssystem mit mikrometrischer Regulierung muss der Riemen vor dem Anschnallen reguliert werden.

Durch Befolgen der Anweisungen der folgenden Abbildung die Riemenlänge durch Verlängern oder Verkürzen des Bandteils einstellen, das durch den Ring ① läuft, bis der Helm eine entsprechende Passform einnimmt, wenn der Riemen befestigt ist.

Zum Befestigen des Helms die Zahnlasche in die Schnalle ② einführen und an den Anschlag ③ drücken, bis Sie spüren, dass der Riemen an die Kinnpartie drückt.

Das System mit mikrometrischer Regulierung ermöglicht dann eine weitere und genauere "Eichung" des Tragekomforts durch die Möglichkeit, die von Ihnen bevorzugte Eingreifzahl der Zahnlasche zu verwenden.

(Es empfiehlt sich jedenfalls, die Lasche soweit wie möglich in die Schnalle einzuführen). Prüfen, ob der Helm fest am Kopf sitzt (siehe auch den Abschnitt "Wahl des angemessenen Helms" im Heft "Safety Warning").

Zum Abschnallen des Helms den roten Hebel lösen, helfen Sie sich dabei mit dem Stoffband ④, und ziehen Sie dann die Schnalle ⑤ heraus.

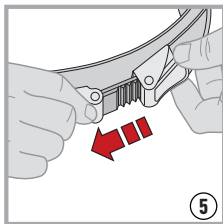
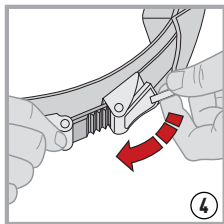
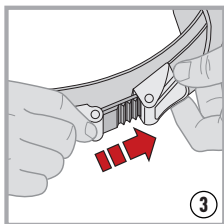
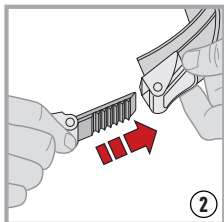
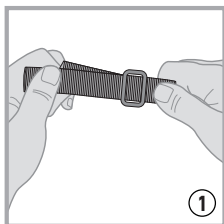

EN

IT

FR

DE

MANUAL DE USUARIO

Instrucciones y prescripciones de seguridad específicas
para el casco FGTR CLASSIC

ES

PT

PY

中文

日本語

1 USO DEL MANUAL

Antes de utilizar el casco, lea atentamente la documentación y sus posibles complementos para el uso correcto del producto. La documentación forma parte íntegra del producto y se debe conservar durante toda la vida útil del casco.

El manual de uso MOMODESIGN® consta de dos volúmenes, uno general para toda la gama de cascos y uno para el modelo de casco específico.

Dainese S.p.A. si riserva di apportare modifiche al prodotto e alla sua rispettiva documentazione senza notifica alcuna. Per accertarsi di disporre della documentazione nel più recente aggiornamento disponibile, contattare un Dainese Service Center.

Los productos recogidos en las imágenes han de considerarse orientativos y podrían diferir del producto comprado.

1.1 LEYENDA

Requisito previo Requisito previo y/o preparatorio para una operación de eliminación, instalación, mantenimiento o limpieza de los componentes.

- Cada acción en una secuencia de acciones.
- Finalización y/o resultado de una operación.



Prescripción y/o medida de precaución que debe respetarse al detalle. El incumplimiento puede conllevar un daño al producto, una posible anulación de la garantía y/o una disminución de las prestaciones de seguridad.



Información y/o advertencia para una ejecución más eficaz de los procedimientos de accionamiento, manipulación, control, regulación, mantenimiento y limpieza de los componentes.



EN

IT

FR

DE

ES

PT

PY

中文

日本語

2 CARACTERÍSTICAS DEL CASCO

2.1 ACCESORIOS DE SERIE

Se incluyen los siguientes accesorios. Inmediatamente después de comprar el producto, asegúrese de que están todos los accesorios. En caso de que falte alguno, póngase en contacto con un Dainese Service Center.

User Safety Manual

Bolsa para casco MOMODESIGN® de tela

LA CARCASA DE EL CASCO FGTR CLASSIC ES DE TERMOPLÁSTICO LA PARTE INFERIOR DE LA CARCASA ES DE POLIESTIRENO (EPS)

2.2 ACCESORIOS DE REPUESTO

Para obtener más información sobre los accesorios disponibles para el FGTR CLASSIC, visite la tienda online en www.momodesign.com.



El casco FGTR CLASSIC solo puede equiparse con accesorios originales de MOMODESIGN®. Si tiene alguna pregunta o duda sobre la compatibilidad o el montaje, póngase en contacto con un Dainese Service Center.

3 PANTALLA

3.1 MECANISMO PANTALLA

- › Trinquete ①;
- › Pantalla ②;
- › Horquilla de visera ③;
- › Cursor del mecanismo de la visera ④;
- › Pasadores del cursor ⑤;
- › Orificios de conexión ⑥.

3.2 DESMONTAJE/ MONTAJE DE LA PANTALLA

El mecanismo de la visera está equipado con un trinquete de bloqueo que se libera girando en sentido antihorario.

La visera es de policarbonato resistente a los arañazos y está provista de horquillas perforadas ③ que encajan en los pasadores del cursor.

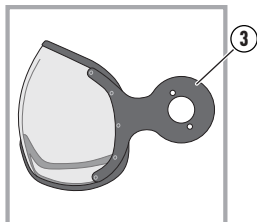
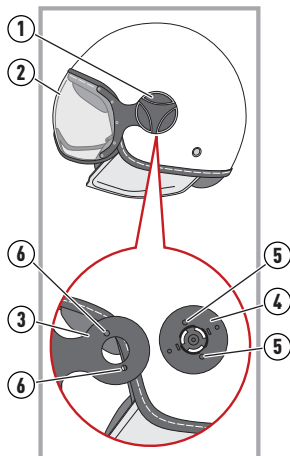

Utilice solo viseras MV1.



Le aconsejamos realizar las siguientes operaciones apoyando el casco sobre una superficie plana.

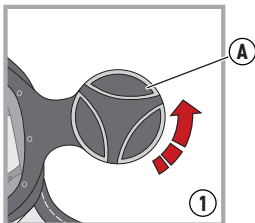

Para desmontar la visera, suelte el trinquete (A) girándolo en sentido antihorario (1).

Extraiga la horquilla (B) de los pasadores del cursor (C) (2).

Repita la operación también en el otro lado y saque la pantalla.

Para instalar la visera, empezando por un lado del casco, alinee los orificios de conexión (D) con los pasadores del cursor (C) (3).

A continuación, introduzca los dientes del trinquete (E) en las conexiones correspondientes (F) (4).

Gire el trinquete (A) en el sentido horario (5). Repita la operación también en el otro lado. Baje la pantalla y compruebe el buen funcionamiento.

NOTA: Si la visera no funciona correctamente después de la instalación, póngase en contacto con un punto de servicio Dainese.

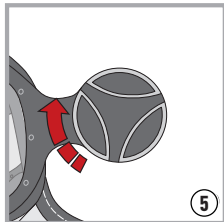
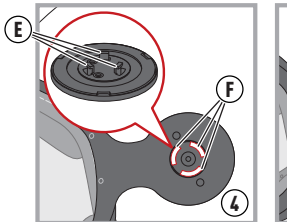
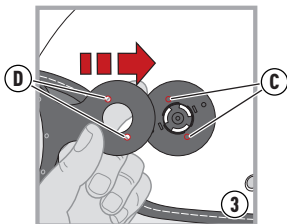
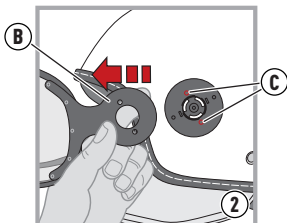

La visera del casco protege los ojos de los impactos con residuos de la carretera, insectos u otros objetos pequeños. Si utiliza el casco sin visera, sus ojos no estarán protegidos. Antes de quitar la visera compruebe siempre la legislación (Código de Circulación) vigente en el territorio en el que se encuentre, ya que puede estar prohibido circular en moto sin protección ocular.

4 INTERIORES

- ▶ Almohadillado ①;
- ▶ Carrilleras ②.

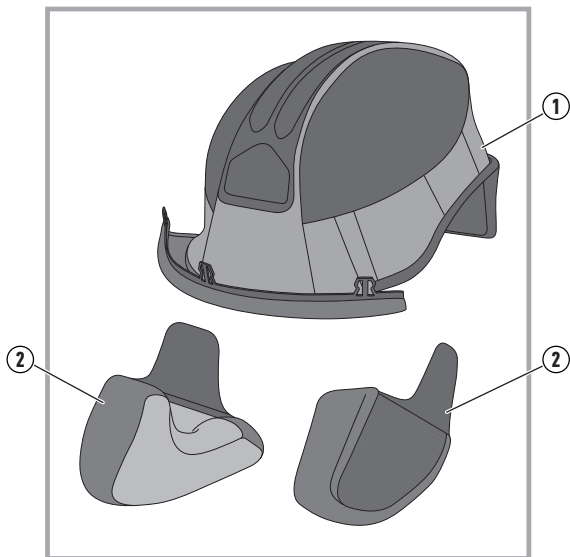

EN

IT

FR

DE

ES

PT

PY

中文

日本語

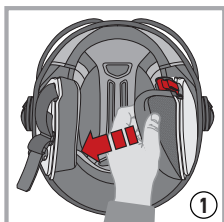

4.1 DESMONTAJE/ MONTAJE DE LAS CARRILLERAS

Requisito previo: mientras esté sentado, ponga el casco invertido sobre las piernas.

Para retirar las almohadillas, sujételas por la parte inferior y tire hacia dentro para separarlas del velcro ①.

Extraiga la aleta de plástico de las ranuras y extraiga las carrilleras ②.

Para volver a colocar las almohadillas, inserte la aleta de plástico en sus ranuras ③ y fíjelas al velcro.

Controle que las carrilleras queden perfectamente fijadas al casco.

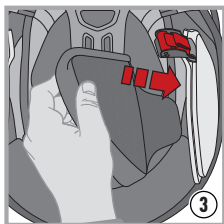
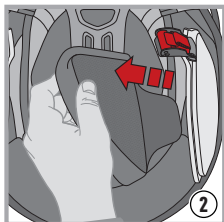

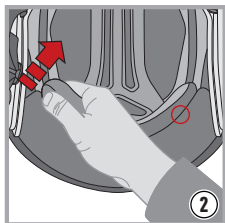
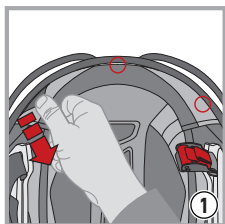

4.2 DESMONTAJE/ MONTAJE DEL INTERIOR

Requisito previo: mientras esté sentado, ponga el casco invertido sobre las piernas.

Para desmontar el interior, desenganche los ganchos situados en la parte delantera ① y después los botones de la parte trasera ②.

Para volver a montar el interior siga las mismas operaciones en el orden inverso.

5 ACCESORIOS



ATENCIÓN:

Utiliza exclusivamente accesorios originales MOMODESIGN®.

Para conocer los accesorios originales MOMODESIGN® visita la página www.momodesign.com. La utilización de accesorios no originales puede poner en peligro la seguridad del casco y anula cualquier garantía sobre el producto. Dainese Spa no asume ninguna responsabilidad en caso de utilización de accesorios no originales (por ejemplo, sistemas de comunicación, cámaras de acción, pantallas u otros accesorios).

EN

IT

FR

DE

ES

PT

PY

中文

日本語

6 SISTEMA DE RETENCIÓN

Existen dos tipos de sistemas de retención: **en doble "D" y Regulación Micrométrica**.

A continuación se describen las indicaciones de uso de cada uno de estos sistemas.

6.1 SISTEMA DE RETENCIÓN EN DOBLE "D"

Para ajustar el casco pasar la correa a través de los dos anillos ①, tirar el extremo de la cinta ② hasta sentir la presión de la correa contra la mandíbula y abrochar el botón automático anti-aleteo ③, como indicado en la figura.

Verificar que el casco calce bien en la cabeza (ver también el párrafo "Elección del casco apropiado" en el manual "Safety Warning").

Para desajustar el casco, desenganchar el botón automático tirando el extremo de la cinta y aflojar la correa deslizándola por los anillos, con la ayuda de la lengüeta roja, como indicado en la figura ④.

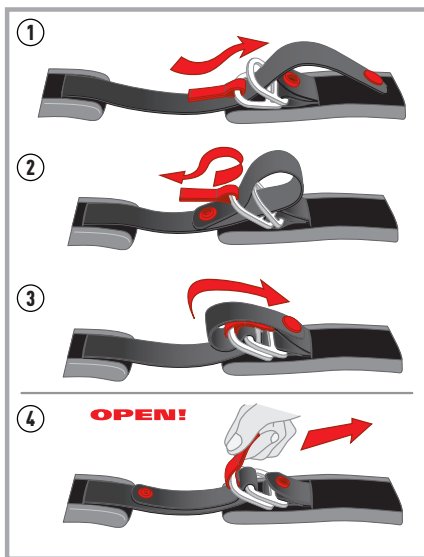

**NOTA: LOS BOTONES/VELCRO SITUADOS EN EL SISTEMA DE CIERRE
NO CUMPLEN NINGUNA FUNCIÓN DE FIJACIÓN SINO QUE SIRVEN SOLO PARA QUE LA CORREA NO FLAMEE:
NO SE DEBEN UTILIZAR COMO ALTERNATIVA PARA ABROCHAR LA CORREA.**



EN

IT

FR

DE

ES

PT

PY

中文

日本語

6.2 SISTEMA DE RETENCIÓN CON REGULACIÓN MICROMÉTRICA

Antes de abrochar el sistema de cierre con regulación micrométrica es necesario regular la correa.

Siguiendo las indicaciones de la figura, regule la longitud de la correa aumentando o disminuyendo la porción de correa que pasa a través de la anilla ① hasta obtener un calce del casco adecuado con la correa abrochada.

Para abrocharse el casco, introduzca la lengüeta dentada en la hebilla ② y empújela hasta el fondo ③ hasta sentir que la correa hace presión contra la mandíbula.

El sistema con regulación micrométrica permite una "regulación" más precisa del confort y del ajuste gracias a la posibilidad de utilizar el número deseado de posiciones de la lengüeta dentada.

(Se aconseja introducir la lengüeta en la hebilla lo más hasta el fondo posible). Controle que el casco quede bien firme en la cabeza (véase también el apartado "Elección del casco apropiado" en el folleto "Advertencias de seguridad").

Para desabrocharse el casco, levante la palanca roja ayudándose con la lengüeta de tejido ④ y luego extraiga la hebilla ⑤.

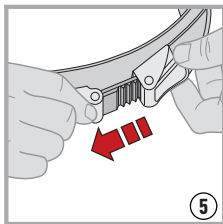
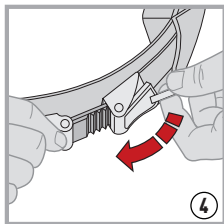
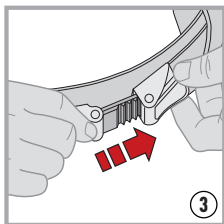
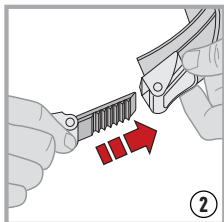
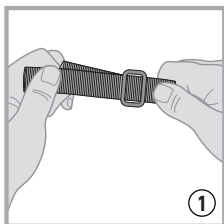

EN

IT

FR

DE

ES

MANUALE DE UTILIZAÇÃO

Instruções e requisitos de segurança específicos
do capacete FGTR CLASSIC

PT

PY

中文

日本語

1 USO DO MANUAL

Antes de utilizar o capacete é necessário ler atentamente a documentação e os seus eventuais complementos que acompanhem o produto. A documentação faz parte integrante do produto e deve ser conservada durante todo o ciclo de vida do capacete.

O Manual de Utilização MOMODESIGN® é constituído por dois volumes, um geral relativo a toda a gama de capacetes e um para o modelo específico de capacete.

A Dainese S.p.A. reserva-se o direito de introduzir alterações ao produto e à respetiva documentação sem qualquer notificação. Para ter a certeza de que dispõe da versão mais recente disponível da documentação, deverá contactar um Dainese Service Center.

Os produtos apresentados nas imagens devem ser considerados indicativos e poderão diferir do produto adquirido.

1.1 LEGENDA

Condição Requisito prévio e/ou preparatório de uma operação de remoção, instalação, movimentação ou limpeza dos componentes.

- Ação isolada numa sequência de ações.
- Conclusão e/ou resultado de uma operação.



Prescrição e/ou medida preventiva para respeitar rigorosamente. A falta de cumprimento pode originar danos para o produto, uma eventual anulação da garantia e/ou uma diminuição no desempenho de segurança.



Informações e/ou advertências para uma execução eficaz dos procedimentos de arranque, movimentação, controlo, regulação, manutenção e limpeza dos componentes.

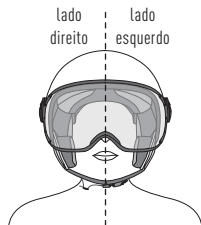

EN

IT

FR

DE

ES

PT

PY

中文

日本語

2 EQUIPAMENTO DO CAPACETE

2.1 ACESSÓRIOS DE SÉRIE

Os acessórios que se seguem estão incluídos. Certifique-se de que os mesmos estão presentes logo após a compra. Se algum destes estiver a faltar, por favor contacte um Dainese Service Center.

User Safety Manual

Saco para capacete MOMODESIGN® de tecido

ESTE CAPACETE FGTR CLASSIC É FEITO DE TERMOPLÁSTICO O FORRO DESTA CAPACETE É FEITO DE POLIESTIRENO (EPS)

2.2 ACESSÓRIOS PÓS-VENDA

Para mais informações sobre os acessórios para FGTR CLASSIC disponíveis, visite a loja em www.momodesign.com.



O FGTR CLASSIC só pode ser equipada com acessórios originais MOMODESIGN®. Por favor contacte um Dainese Service Center se tiver quaisquer dúvidas ou preocupações relativamente à compatibilidade ou montagem.

3 VISEIRA

3.1 MECANISMO DA VISEIRA

- › Lingueta ①;
- › Viseira ②;
- › Forquilha da viseira ③;
- › Cursor do mecanismo da viseira ④;
- › Pinos do cursor ⑤;
- › Furos de inserção ⑥.

3.2 REMOÇÃO/ INSTALAÇÃO DA VISEIRA

O mecanismo da viseira está equipado com uma lingueta de bloqueio que é libertada rodando-a no sentido anti-horário.

A viseira é feita de policarbonato resistente aos riscos e está equipada com forquilhas perfuradas ③ que encaixam nos pinos do cursor.

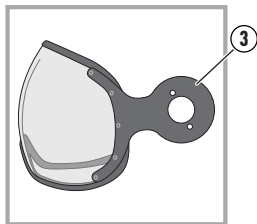
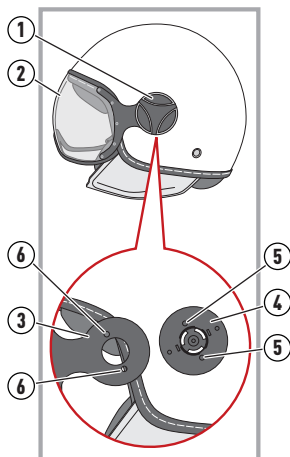

Usar apenas viseiras MV1.



Recomendamos fazer as operações que seguem com o capacete apoiado numa superfície plana.

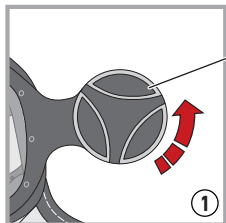

Para retirar a viseira, soltar a lingueta (A) rodando-a no sentido anti-horário (1).

Puxar a forquilha (B) para fora dos pinos do cursor (C) (2).

Repetir a operação também do outro lado e remover a viseira.

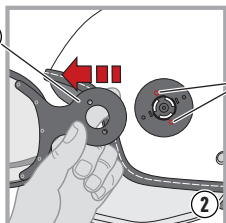

Para instalar a viseira, começando por um dos lados do capacete, alinhar os furos de inserção (D) com os pinos do cursor (C) (3).

Em seguida, inserir os dentes da lingueta (E) nos encaixes (F) (4).

Rodar a lingueta (A) no sentido horário (5). Repetir a operação também do outro lado. Abaixar a viseira e verificar o bom funcionamento.

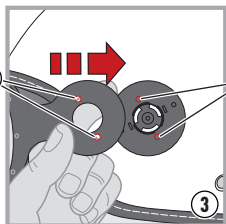

N.B. Se a viseira não funcionar corretamente após a instalação, contactar um ponto de assistência Dainese.



A viseira do capacete protege os olhos de impactos com detritos da estrada, insetos ou outros pequenos objetos. Se utilizar o capacete sem viseira, os seus olhos não estarão protegidos.

Antes de retirar a viseira, verifique sempre a legislação (Código da Estrada) em vigor no território em que se encontra, porque pode ser proibido conduzir uma motocicleta sem proteção ocular.

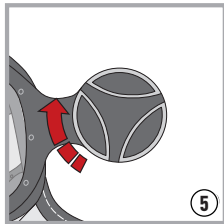
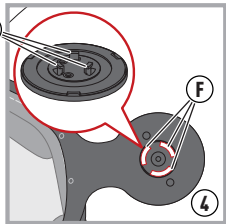

4 INTERIORES

- ▶ Forro ①;
- ▶ Almofadas ②.

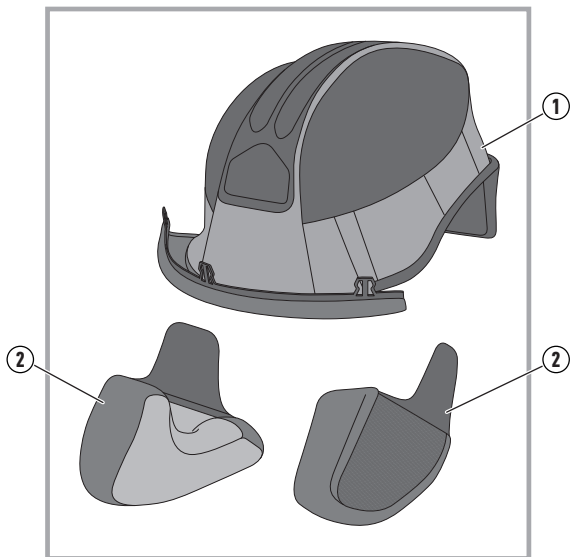

EN

IT

FR

DE

ES

PT

PY

中文

日本語

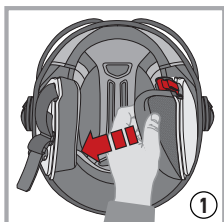

4.1 REMOÇÃO/ INSTALAÇÃO DAS ALMOFADAS

Condição: sente-se colocando o capacete virado para baixo sobre as pernas.

Para retirar as almofadas, agarre-as pela parte inferior e puxe-as para dentro para as separar do velcro ①.

Retire a faixa de plástico dos seus encaixes e extraia as almofadas ②.

Para voltar a colocar as almofadas, insira a faixa de plástico nas suas ranhuras ③ e prenda-as ao velcro.

Verifique se as almofadas estão bem firmes no capacete.

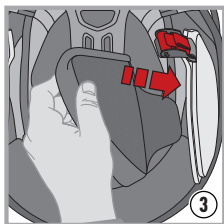
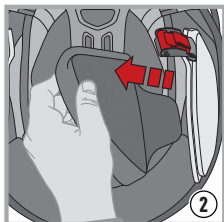

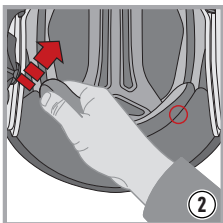
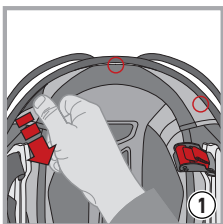

4.2 REMOÇÃO/ INSTALAÇÃO CAPA

Condição: sente-se colocando o capacete virado para baixo sobre as pernas.

Para remover a capa, retirá-la dos ganchos frontais ① e depois dos botões traseiros ②.

Agir de forma contrária para instalar a capa.

EN

IT

FR

DE

ES

PT

PY

中文

日本語

5 ACESSÓRIOS



ATENÇÃO:

Utilizar exclusivamente acessórios originais MOMODESIGN®.

Para conhecer os acessórios originais MOMODESIGN® consulte o sítio www.momodesign.com. A utilização de acessórios não originais pode comprometer a segurança do capacete e anula qualquer garantia do produto. A Dainese Spa não assume nenhuma responsabilidade em caso de utilização de acessórios não originais (por exemplo de sistemas de comunicação, action câmara, viseiras ou outros acessórios).

6 SISTEMA DE RETENÇÃO

Existem dois tipos de sistemas de retenção: **de duplo "D"** e **Regulação Micrométrica**.

A seguir são colocadas as indicações de utilização de todas estas tipologias.

6.1 SISTEMA DE RETENÇÃO DE DUPLO "D"

Para prender o capacete, passar a fita entre os dois anéis ①, puxar a parte terminal da fita ② até sentir a correia pressionar contra o queixo e prender o botão automático anti-vento ③, conforme indicado na figura.

Verificar que o capacete permaneça bem firme na cabeça (veja também o parágrafo "Escolha do capacete apropriado" do manual "Safety Warning").

Para soltar o capacete, soltar o botão automático puxando o terminal da fita e afrouxar a fita retirando-o dos anéis, ajudando com a fita rosa, como indicado na figura ④.

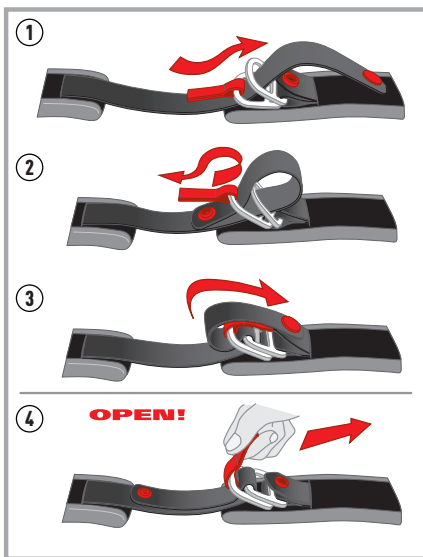

N.B. BOTÕES/VELCRO COLOCADOS NO SISTEMA DE RETENÇÃO

NÃO TEM FUNÇÃO DE FIXAÇÃO, MAS SERVEM APENAS PARA EVITAR QUE SE MOVAM COM O VENTO:

NÃO DEVEM SER UTILIZADOS COMO ALTERNATIVA PARA APERTAR A CORREIA.



EN

IT

FR

DE

ES

PT

PY

中文

日本語

6.2 SISTEMA DE RETENÇÃO COM REGULÇÃO MICROMÉTRICA

O sistema de retenção com regulção micrométrica necessita de uma regulção da correia antes de ser apertado.

Seguindo as indicações da figura a seguir, regule o comprimento da correia, aumentando ou reduzindo a porção de fita que passa através do anel ① até ajustar adequadamente o capacete com a correia apertada.

Para apertar o capacete, coloque a lingueta dentada na fivela ② e empurre-a completamente ③ até a correia premir a mandíbula.

O sistema com regulção micrométrica permite um "controle" suplementar e mais preciso do conforto e do ajuste devido à possibilidade de utilizar o número de encaixes da lingueta que se prefere.

(Todavia, recomenda-se introduzir o mais possível da lingueta na fivela). Verifique que o capacete permanece bem ajustado na cabeça (veja também o parágrafo "Escolha do capacete apropriado" do manual "Safety Warning").

Para desapertar o capacete, levante a alavanca vermelha com a ajuda da fita de tecido ④ e depois, abra a fivela ⑤.

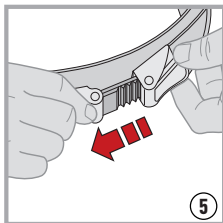
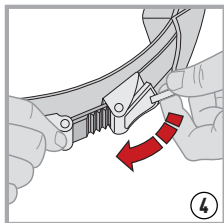
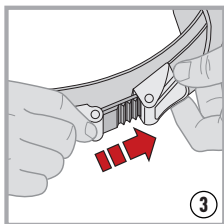
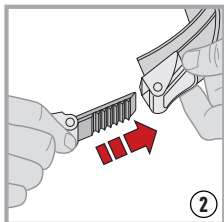
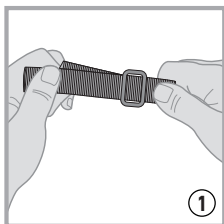

EN

IT

FR

DE

ES

PT

РУКОВОДСТВО ПОЛЬЗОВАТЕЛЯ

Инструкции и указания по безопасности
для шлема FGTR CLASSIC

РУ

中文

日本語

1 ИСПОЛЬЗОВАНИЕ РУКОВОДСТВА

Перед использованием шлема необходимо внимательно прочитать документацию и любые дополнительные материалы, прилагаемые к изделию. Документация является неотъемлемой частью продукта и должна храниться в течение всего жизненного цикла шлема.

Руководство по эксплуатации MOMODESIGN® состоит из двух частей, одна из которых распространяется на весь ассортимент шлемов, а другая предназначена для конкретной модели шлема.

Компания Dainese S.p.A. оставляет за собой право вносить изменения в продукт и соответствующую документацию без уведомления. Чтобы убедиться, что у вас имеется документация самой последней версии, обратитесь в сервисный центр Dainese.

Изделия, показанные на изображениях, следует считать ориентировочными, они могут отличаться от приобретенного продукта.

1.1 УСЛОВНЫЕ ОБОЗНАЧЕНИЯ

- Предварительное условие* Предварительная и (или) подготовительная операция по удалению, установке, транспортировке и чистке компонентов.
- Отдельное действие в последовательности действий.
 - Завершение и (или) результат операции.



Особые указания и (или) меры предосторожности, которые необходимо четко выполнять. Несоблюдение этого требования может привести к повреждению изделия, возможному аннулированию гарантии и (или) снижению показателей безопасности.



Информация и (или) предупреждение для более эффективного выполнения процедур эксплуатации, обработки, контроля, регулировки, обслуживания и очистки компонентов.

правая | левая
сторона | сторона

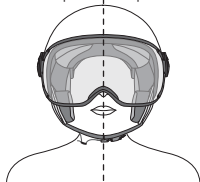

EN

IT

FR

DE

ES

PT

PY

中文

日本語

2 КОМПЛЕКТАЦИЯ ШЛЕМА

2.1 АКСЕССУАРЫ СЕРИЙНОГО ПРОИЗВОДСТВА

В комплект поставки входят приведенные ниже аксессуары. Проверьте их наличие сразу после покупки. В случае отсутствия одного из аксессуаров, пожалуйста, свяжитесь с сервисным центром Dainese.

User Safety Manual

Тканевая сумка для шлема
MOMODESIGN®

LA CALOTTA DEL CASCO FGTR CLASSIC È REALIZZATA IN TERMOPLASTICA GLI INTERNI SONO REALIZZATI IN POLISTIRENE (EPS)

2.2 АКСЕССУАРЫ ПОД МАРКОЙ ПОСТАВЩИКА

Более подробную информацию об имеющихся в наличии аксессуарах для FGTR CLASSIC Вы можете получить на сайте интернет магазина www.momodesign.com.



FGTR CLASSIC разрешается оснащать только оригинальными аксессуарами компании MOMODESIGN®. Свяжитесь с сервисным центром Dainese в случае возникновения вопросов или сомнений относительно совместимости или сборки.

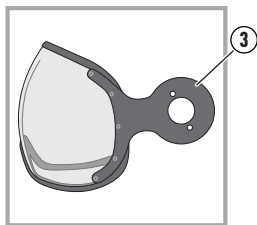
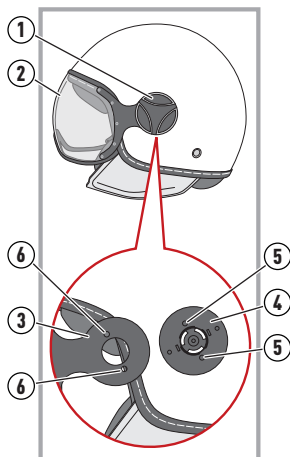

3 ЛИЦЕВОЙ ЩИТОК

3.1 МЕХАНИЗМ ЛИЦЕВОГО ЩИТКА

- Защёлка ①;
- Щитка ②;
- Вилка лицевого щитка ③;
- Ползунок механизма лицевого щитка ④;
- Штыри ползунка ⑤;
- Отверстия сцепления ⑥.

3.2 СНЯТИЕ/УСТАНОВКА ЛИЦЕВОГО ЩИТКА

Механизм лицевого щитка оснащен защелкой, которая освобождается при повороте против часовой стрелки.

Лицевой щиток изготовлен из устойчивого к царапинам поликарбоната и оснащен перфорированными вилками ③, которые зацепляются за штыри ползунка.



Использовать только лицевые щитки MV1.



Рекомендуем проводить описанные ниже операции на шлеме, установив его на плоскую поверхность.

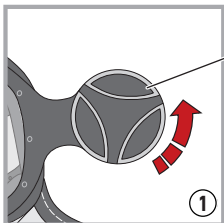

Чтобы снять лицевой щиток, освободите защелку **A**, повернув ее против часовой стрелки **1**.

Снимите вилку **B** со штырей ползунка **C** **2**. Повторите операцию с другой стороны и снимите лицевой щиток.

Чтобы установить лицевой щиток, начиная с одной стороны шлема, совместите отверстия сцепления **D** со штырями ползунка **C** **3**.

Затем вставьте зубцы защелки **E** в зацепление с защелкой **F** **4**.

Поверните защёлку **A** по часовой стрелке **5**. Повторите операцию с другой стороны. Опустить лицевой щиток и проверить функционирование.

ПРИМЕЧАНИЕ: Если после установки лицевой щиток не работает должным образом, обратитесь в сервисный центр Dainese.

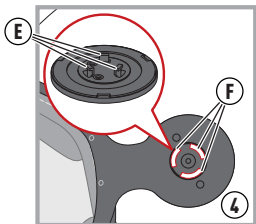
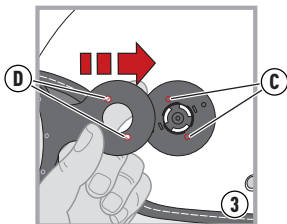
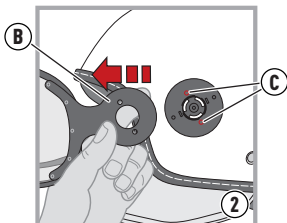

Щиток шлема защищает глаза от столкновения с дорожным мусором, насекомыми и другими мелкими предметами. Если вы используете шлем без щитка, ваши глаза не будут защищены.

Прежде чем снять козырек, проверьте законы (Правила дорожного движения), действующие на территории, где вы находитесь, поскольку управление мотоциклом без защиты глаз может быть запрещено.

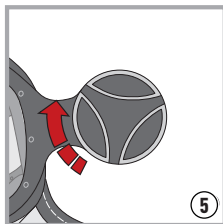

4 ВНУТРЕННЯЯ ОТДЕЛКА

- Прокладка ①;
- Прокладки для щёк ②.

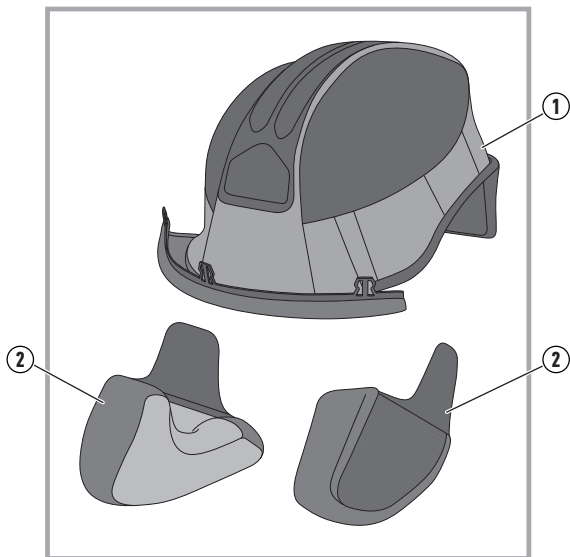

EN

IT

FR

DE

ES

PT

RU

中文

日本語

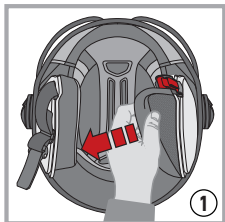

4.1 СНЯТИЕ/УСТАНОВКА ПРОКЛАДОК ДЛЯ ЩЁК

Предварительное условие: в положении сидя, положив перевернутый шлем на колени.

Чтобы снять прокладки для щёк, возьмите их за нижнюю часть и потяните внутрь, чтобы отсоединить их от липучек ①.

Снять пластиковую петлю с гнезд и извлечь прокладки для щёк ②.

Чтобы установить прокладки для щёк, вставьте пластиковую полоску в пазы ③ и закрепите их на липучке.

Проверить, что прокладки для щёк надёжно закреплены на шлеме.

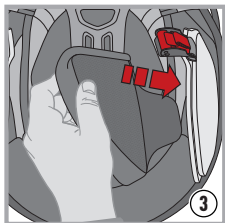
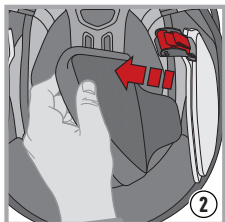

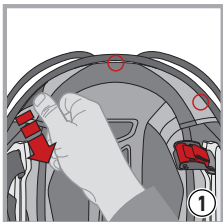

4.2 СНЯТИЕ/УСТАНОВКА ПРОКЛАДКИ

Предварительное условие: в положении сидя, положив перевернутый шлем на колени.

Чтобы снять прокладку, расстегнуть передние крепления ① а затем, задние кнопки ②.

Действовать в обратном порядке, чтобы снять прокладку.

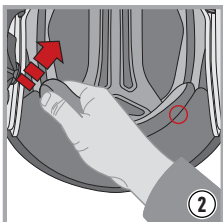

5 ПРИНАДЛЕЖНОСТИ



ВНИМАНИЕ!

Используйте только оригинальные принадлежности MOMODESIGN®.

Чтобы ознакомиться с оригинальными принадлежностями MOMODESIGN®, посетите сайт www.momodesign.com.

Использование неоригинальных принадлежностей может негативно повлиять на безопасность мотоцикла и приводит к отмене гарантии на изделие. Компания Dainese Spa не несёт ответственности, если использовались принадлежности других производителей (например, гарнитура, экшн-камера, лицевые щитки и другие принадлежности).

EN

IT

FR

DE

ES

PT

РУ

中文

日本語

6 СИСТЕМЫ ФИКСАЦИИ

Существуют два типа системы фиксации: **креплений типа «D»** и **Микрометрическая пряжка**.

Далее приводятся указания по использованию всех типов пряжки.

6.1 ДВОЙНАЯ СИСТЕМА КРЕПЛЕНИЙ ТИПА «D»

Чтобы застегнуть шлем, провести ремень между двумя кольцами ①, потянуть конечную часть ремня ② пока вы не почувствуете, как ремень прилегает к челюсти и застегнуть ветроустойчивую кнопку ③, как показано на рисунке.

Проверить, что шлем надёжно держится на голове (также смотреть параграф "Выбор подходящего шлема" в инструкциях "Предупреждения о соблюдении техники безопасности").

Чтобы расстегнуть шлем, следует расстегнуть кнопку, для этого потянуть конец ремня и ослабить ремень, снимая его с колец, использовать при этом красный язычок, как показано на рисунке ④.

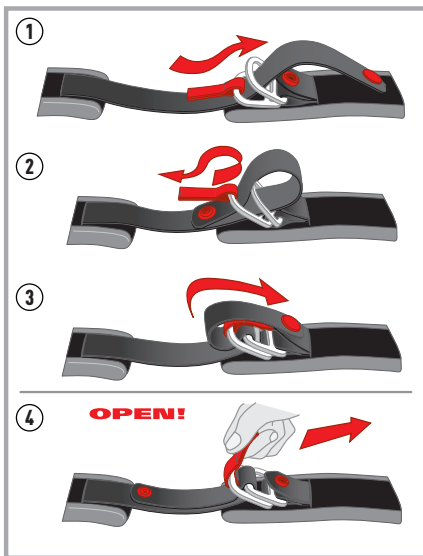

**ПРИМЕЧАНИЕ. КНОПКИ/ЛИПУЧКА НА СИСТЕМЕ ФИКСАЦИИ
НЕ ВЫПОЛНЯЮТ КРЕПЁЖНУЮ ФУНКЦИЮ, А ТОЛЬКО ЗАЩИТУ ПРОТИВ ВЕТРА:
НЕ ИСПОЛЬЗОВАТЬ ИХ КАК АЛЬТЕРНАТИВУ КРЕПЛЕНИЮ РЕМЁШКА.**



EN

IT

FR

DE

ES

PT

RU

中文

日本語

6.2 МИКРОМЕТРИЧЕСКАЯ СИСТЕМА ФИКСАЦИИ

Система микрометрической настройки нуждается в настройке ремешка перед застёгиванием.

Следуя указаниям на иллюстрации ниже, настроить длину ремешка, увеличивая или уменьшая порцию ремня, проходящего через кольцо ① пока шлем не будет сидеть безупречно, когда застёгнут ремешок.

Чтобы застегнуть шлем, следует ввести зубчатый язычок в пряжку ② и протолкнуть до упора ③, пока ремешок не будет плотно прилегать к нижней челюсти.

Система микрометрической настройки позволяют выполнить более точную "настройку" для удобства, благодаря тому, что можно использовать то количество позиций зубчатого язычка, которое вы предпочитаете.

(В любом случае рекомендуется установить язычок в пряжку как можно глубже). Проверить, что шлем надёжно держится на голове (также смотреть параграф "Выбор подходящего шлема" в инструкциях "Предупреждения о соблюдении техники безопасности").

Чтобы расстегнуть шлем, следует поднять рычажок с помощью тканной тесьмы ④ и затем снять пряжку ⑤.

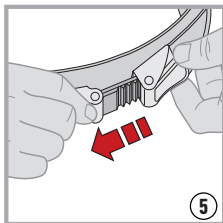
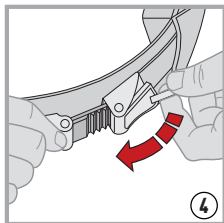
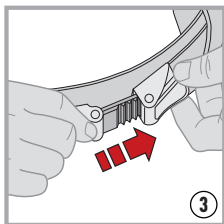
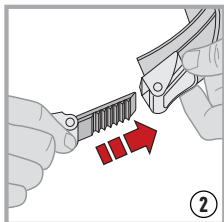
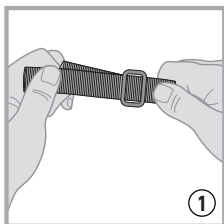

EN

IT

FR

DE

ES

PT

PY

用户手册

FGTR CLASSIC 头盔安全说明和警示

中文

日本語

1 手册使用

使用本头盔产品前需仔细阅读本文档和与本产品相关的其它补充内容。本文档为产品不可分割的一部分，在头盔整个使用寿命期间应妥为保存。

MOMODESIGN® 使用手册由两部分组成，一部分为涵括所有头盔产品的一般性说明，另一部分为特定款式头盔的说明。

Dainese S.p.A. 公司保留在不通告情况下，对产品以及对应文档内容做出修改的权利。为确保您所持有的文档为最新更新版本，请咨询 Dainese 服务中心。

图片中所列产品仅供参考，所购产品可能略有不同。

1.1 图例

前提条件 安装、处理或清洁零件等操作时的初步或先决条件

- 一系列操作中的单个操作
- › 结论或操作结果



需严格遵守的条件或采取的预防措施。未按指示操作可能导致产品损坏、保修失效或安全性能下降。



为更有效地进行元件操作、处理、控制、调整、维护和清洁流程而需了解的信息或警示内容。

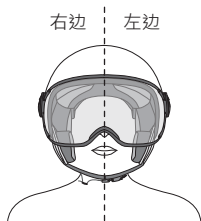

2 头盔特性

2.1 标准配件

包含下列配件。购买后请确认是否齐全。如有任何缺失, 请联系 Dainese 服务中心。

User Safety Manual

MOMODESIGN® 织物头盔袋

此款头盔 FGTR CLASSIC 壳体由热塑性塑料制造 此款头盔内衬由可发性聚苯乙烯 (EPS) 制造

2.2 售后配件

有关 FGTR CLASSIC 可用配件的更多信息, 请访问 www.momodesign.com。



FGTR CLASSIC 只能安装原装 MOMODESIGN® 配件。有关兼容性或组装的任何疑问或请求, 请联系 Dainese 服务中心。

3 镜片

3.1 镜片机构功能

- › 插销 ①
- › 镜片 ②
- › 面罩叉 ③
- › 面罩结构滑块 ④
- › 滑块销钉 ⑤
- › 安装孔 ⑥。

3.2 拆卸/安装镜片

面罩结构配有锁定插销，逆时针旋转即可松开。

面罩由防刮伤的聚碳酸酯制成，配有穿孔叉 ③，可与滑块销钉 ⑤ 啮合。

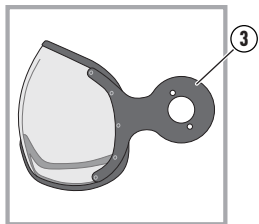
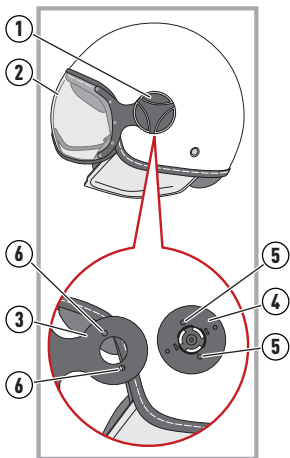

只能使用 MV1 头盔镜片。



我们建议您在操作以下动作时将头盔放在一个平面上。

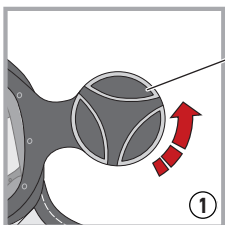

要取下面罩时，请逆时针转动插销 **A**，将其松开 **①**。

将叉 **B** 从滑块销钉 **C** 中取出 **②**。将另一侧镜片用同样的方法取下来。

安装面罩时，请从头盔的一侧开始，将安装孔 **D** 与滑块销钉 **C** 对齐 **③**。然后，将插销的齿 **E** 插入相应的孔内 **F** **④**。

顺时针转动插销 **A** **⑤**，将另一侧镜片用同样的方法安装。结束这个动作后，把镜片关闭下来确认一下是否安装到位。

注如果面罩安装后不能正常工作，请联系 Dainese 服务点。

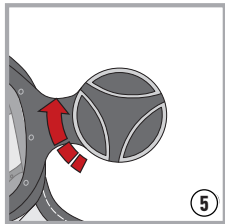
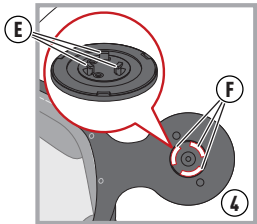
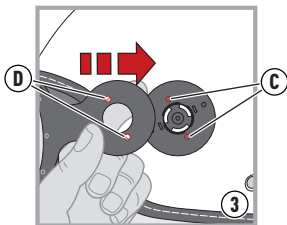
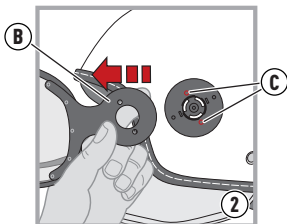

头盔面罩可以保护眼睛免受路面碎石、昆虫或其他小物体的撞击。如果使用没有面罩的头盔，您的眼睛将得不到保护。

无论如何，在取下面罩之前，请了解您所在地区的现行法律（《公路法》），因为在没有眼部保护的情况下骑摩托车可能是被禁止的。

4 内部

- ▶ 王冠 ①
- ▶ 耳罩 ②

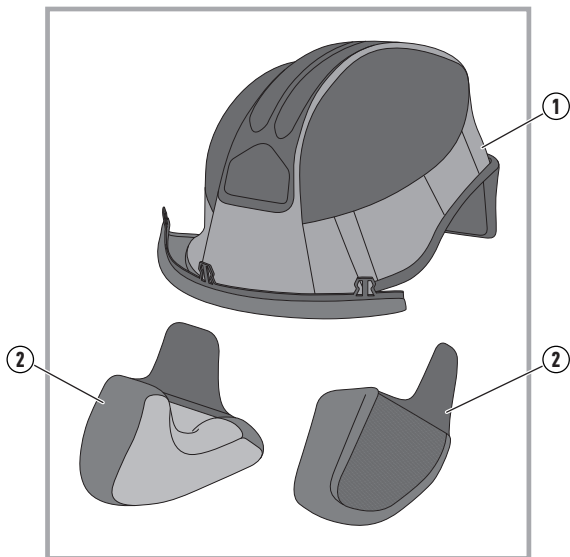

EN

IT

FR

DE

ES

PT

PY

中文

日本語



4.1 拆卸/安装耳罩

前提条件：于坐姿情况下将头盔倒放于双腿上。

取下枕头时，请抓住底部然后向内拉，使其与魔术贴①分开。

将耳罩塑料板完全取出即可②。

重新安装枕头时，将塑料条插入卡槽③并将其与魔术贴固定。

确保耳罩完好的安装在头盔上。

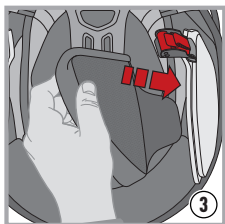
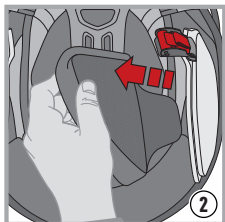

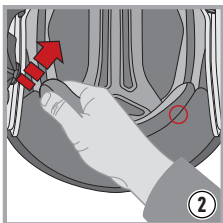
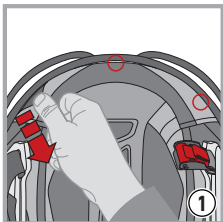

4.2 拆卸/安装王冠

前提条件：于坐姿情况下将头盔倒放于双腿上。抬起下颌保护罩并将其固定。

如需移除护耳，请将其从前部挂钩 ① 上取下，然后从后部纽扣 ② 中脱开。

相反的把扣子扣上就可以把王冠重新安装好。

5 配件



注意

仅使用MOMODESIGN®原装配件。

要了解哪些是MOMODESIGN®原装配件，请访问网站 www.momodesign.com。

使用非原装配件会影响头盔的安全性并导致产品保修无效。Dainese Spa不对非原装配件的使用承担任何责任（例如：通讯系统，运动相机，镜片或其他配件）。

6 颌带扣具

有两种类型的固定系统: 双“D”和测微调整。

以下是这三种不同扣具的使用说明。

6.1 双“D”扣颌带系统

首先将织带穿过2个环 ① 和 ②,拉着织带的一端,直到 下颌感觉到织带的接触。扣上 防滑按钮 ③。

确认头盔是否正确完整的固定 在头部。(也见安全警告书中 的“选择合适的头盔”章节)。

要解开头盔时, 打开防滑扣, 朝图中箭头方向拉着红色的带 子就可松开, 然后将织带从环 里解开 ④。

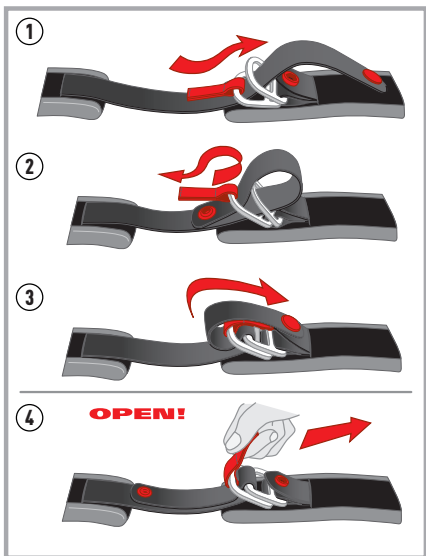

请注意: 颌带固定系统中的红色防滑钮和粘扣没有固定头盔的功能,
仅用来预防织带的飘动。
不能用来代替扣具来固定头盔。



EN

IT

FR

DE

ES

PT

PY

中文

日本語

6.2 微调型插扣系统

微调型插扣系统在使用前需 要先调整织带长度 通过以下图片及说明将让您。

通过以下图片及说明将让您 明白如何使用微调型插扣。 调节通过铁圈的织带长短 ① 使得织带长度达到 头盔佩带舒适的标准。

在扣 系头盔时, 将插扣完全按进 扣具内, 直到您感觉到织带 贴合您的下颌 ② 和 ③。

微调型插扣系统由于锯齿处 有很多关节, 所以允许作出 更多精确的细小调节, 以达 到更加舒适的效果

(建议 将锯齿尽可能的插入顶端) 请注意: 颐带固定系统中的红色防滑钮扣和粘扣没有固定头盔的功能, 仅用来预防织带的飘动。 不能用来代替扣具来固定头盔。 同时请确保头盔正确的固定在头部。(也见安全警告书中的“选择合适的头盔”章节)。

要解开头盔时, 将红色织带如 ④ 中的方向拉起, 把插扣拉出即可 ⑤。

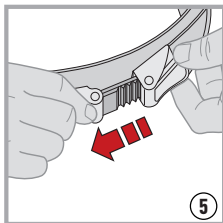
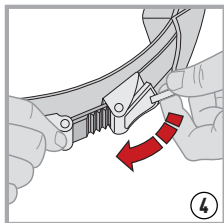
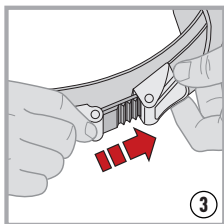
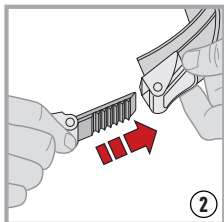
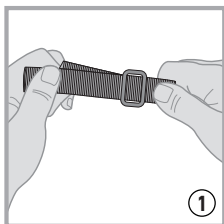

EN

IT

FR

DE

ES

PT

PY

中文

取扱説明書

日本語

特定の安全に関する指示と条件
ヘルメットFGTR CLASSIC

1 使用説明書

ヘルメットを使用する前に、製品に添付されている説明書と、補足資料がある場合は、これらをよく読む必要があります。説明書は製品の不可欠な部分であり、製品を使用する期間中は保管していなければなりません。

MOMODESIGN®ヘルメットの取扱説明書は、全製品をカバーする一般的なものと、特定のヘルメット用のもの、2冊から構成されています。

Dainese S.p.A.製品および関連書類を予告なく変更する権利を有します。最新の更新された書類を入手するには、Daineseサービスセンターにお問い合わせください。

ヘルメットの画像は参考であり、購入されたヘルメットとは異なる場合があります。

1.1 語句と記号

前提条件 部品の取り外し、取り付け、取り扱いまたは清掃の前提条件および/または準備。

- 一連の動作の中の一つの動作。
- 作業の終了および/または結果。



忠実に従わなければならない指示事項や予防対策。従わない場合、製品の破損、および保証の無効化および/または安全性能の低下の可能性があります。



起動、移動、制御、調整、メンテナンス、クリーニングの手順をより効果的に実施するための情報および/または警告。



2 ヘルメット装備品

2.1 標準アクセサリ

以下のアクセサリが含まれています。購入後すぐに、全て揃っているか確認してください。もし、欠品がある場合は、Daineseサービスセンターまでご連絡ください。

User Safety Manual

ファブリック製
MOMODESIGN®ヘルメットバ
ッグ

FGTR CLASSICヘルメットのシェルは熱可塑性樹脂で、内部はポリスチレン (EPS) で作られています。

2.2 アフターマーケットアクセサリ

FGTR CLASSIC用のアクセサリの詳細は、www.momodesign.com オンラインショップを御覧ください。



FGTR CLASSICでは、MOMODESIGN®純正アクセサリのみ装着可能です。互換性や組み立てについて疑問、あるいは質問がある場合は、Daineseサービスセンターまでお問い合わせください。

3 シールド

3.1 シールドベースの構造

- ▶ ラッチ ①;
- ▶ シールド ②;
- ▶ バイザーフォーク ③;
- ▶ バイザー機構スライダー ④;
- ▶ スライダーピン ⑤;
- ▶ グラフトホール ⑥。

3.2 シールドの取り外し/取り付け

バイザー機構にはロックラッチが装備されており、反時計回りに回すと解除されます。

バイザーは傷のつきにくいポリカーボネート製で、スライダーピンに係合する穴あきフォーク ③ が装備されています。

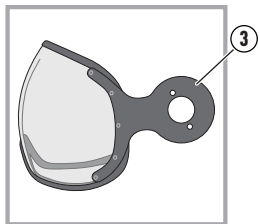
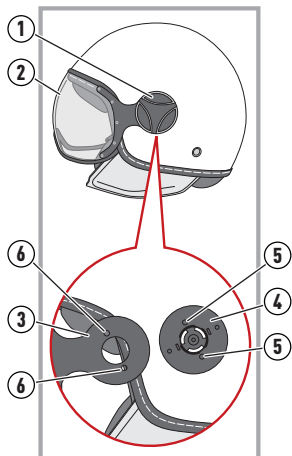

MV1バイザーのみを使用してください。



以下の作業は、ヘルメットを平らな場所に置いて行って下さい。

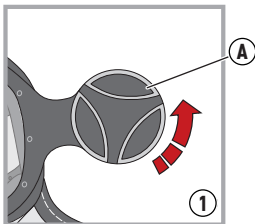

バイザーを取り外すには、ラッチ **A** を反時計回りに回して外します **①**。
 フォーク **B** をスライダーピン **C** から引き抜きます **②**。
 反対側も同様に 取り外します。

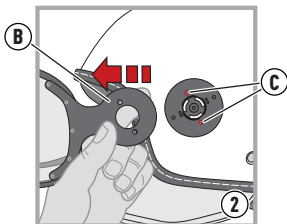

バイザーを取り付けるには、ヘルメットの片側から、挿入穴 **D** とスライダーピン **C** を合わせます **③**。
 次に、ラッチの歯 **E** を適切なラッチ係合部 **F** に挿入します **④**。
 ラッチ **A** を時計回りに回します **⑤**。
 反対側も同様に挿入します。 シールドを下げ、正常に作動するか確認します。

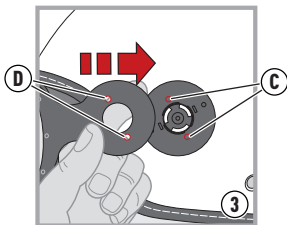

注意 取り付け後、バイザーが正しく機能しない場合は、ダイネーゼのサービス拠点にご連絡ください。

! ヘルメットバイザーは、路面の破片、虫、その他の小さな物体による衝撃から目を保護します。バイザーなしでヘルメットを使用した場合、目は保護されません。
 バイザーを取り外す前に、いかなる場合でも、目の保護具なしでオートバイに乗ることは禁止されている場合があるため、お住まいの地域で施行されている法律 (高速道路法) を確認してください。

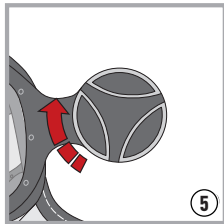
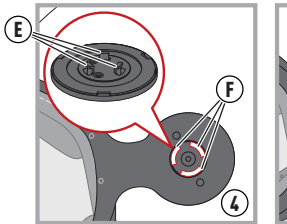

4 内装

- ▶ ヘッドセット ①;
- ▶ チークパッド ②。

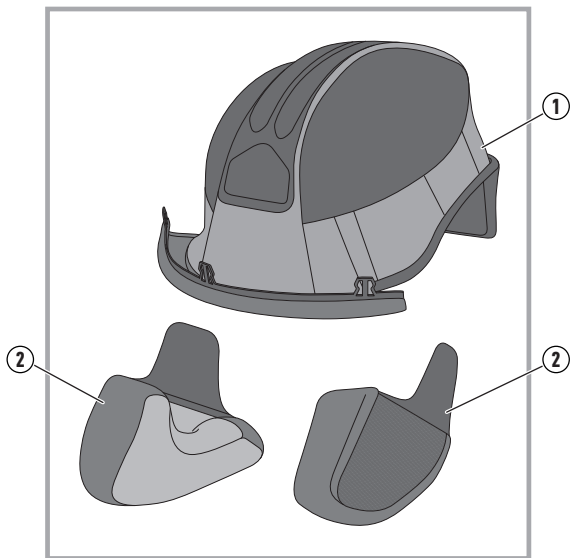

EN

IT

FR

DE

ES

PT

PY

中文

日本語

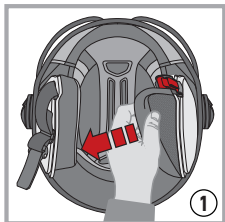

4.1 チークパッドの取り外し/ 取り付け

前提条件。直ぐに座って、ヘルメットを逆さまにして両脚の上に置いてください。

チークパッドを取り外すには、チークパッドの下部をつかみ、内側に引いてマジックテープから外します ①。

チークパッドを引き抜いて取り外します ②。

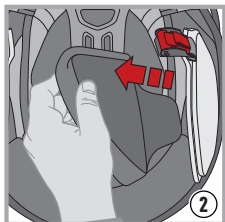

チークパッドを取り付けるには、プラスチックストリップをスロット ③ に挿入し、マジックテープに取り付けます。

チークパッドがヘルメットに完全に固定されているか確認してください。

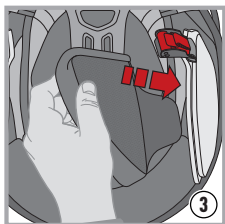

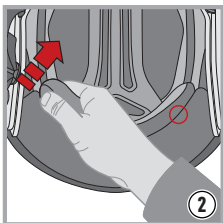
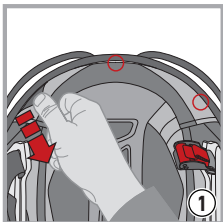

4.2 内装本体の着脱

前提条件・直ぐに座って、ヘルメットを逆さまにして両脚の上に置いてください。

キャップを取り外すには、まず前面のカップリング ① から取り外し、つぎに背面のボタン ② から取り外します。

耳あての取り付けは、逆の手順で行ってください。

5 アクセサリー



注意

MOMODESIGN® の認定アクセサリーのみをご使用ください。認定アクセサリーについては、当社ウェブ サイト www.momodesign.com をご覧ください。

他のアクセサリーの使用により、ヘルメットの安全性 が損なわれ、製品すべての保証が無効になります。非認定のアクセサリー（例えば、通信システム、アクションカメラ、バイザー、その他のアクセサリー）を使用された場合、Dainese 株式会社は一切責任を負いかねます。

6 リテンションシステム(あごひも)

保持システムには、ダブル「D」とマイクロメトリック調整の 2 種類があります。

これら3つのタイプのシステムの使用方法を以下に示します。

6.1 ダブル「D」締め付けシステム

ヘルメットを固定するには、2個の リング ①, の間にストラップを通し、ストラップ ② の端を引いてベルトをあごに押し付け、プレススタッド ③, を所定の位置で留めます。図参照。

ヘルメットが固定しているか確認してください(「Safety Warning」パンフレットの「適切なヘルメットの選択」の項も参照してください)。

ヘルメットを取り外すには、ストラップの端を引っ張ってプレススタッドを解放し、ストラップを弛めます。次に赤いタブを使用して、リングを通してストラップを引っ張ります。図参照 ④。

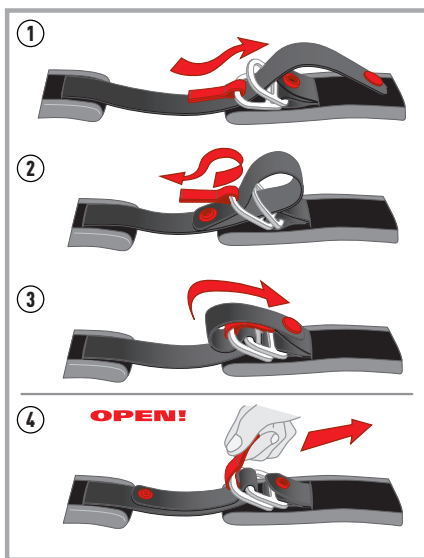

注意締め付けシステムにはボタン/マジックテープが付いています
これは、固定するためではなく、ばたつきを防ぐためのものです。
これを、ベルトを固定するための代用品として使用しないでください。



EN

IT

FR

DE

ES

PT

PY

中文

日本語

6.2 マイクロメトリック固定システム

マイクロメトリック固定システムは、固定する前にストラップの調節が必要です。

以下の図に従って、バックルを固定したときにヘルメットがぴったり合うように、ストラップをクラスプに出し入れしてストラップの長さを調節してください①。

ヘルメットを固定するには、リッジタブをバックルに差し込み②、ストラップがあごにぴったり合うまで押し込みます③。

マイクロメトリック固定システムは、快適に感じるリッジ番号を選んで微調整できます。

(ただしタブはできるだけ深くバックルに押し込むようにしてください)。ヘルメットが固定しているか確認してください(「Safety Warning」パンフレットの「適切なヘルメットの選択」の項も参照してください)。

ヘルメットを取り外すには、布テープを持って④赤いレバーを持ち上げ、次にバックルを緩めます⑤。

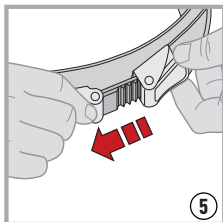
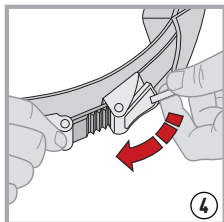
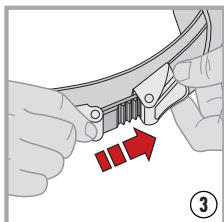
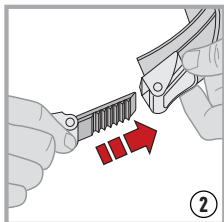
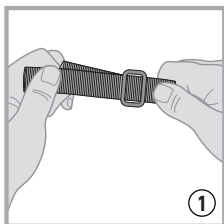

MOMODESIGN® Official Licensee



Dainese S.p.A.

Via Louvigny, 35
36064 Colceresa
VICENZA, ITALY

Tel. +39 0424 410711

www.dainese.com