

vsitoo®

S3 PLUS Smart Mug

User Guide

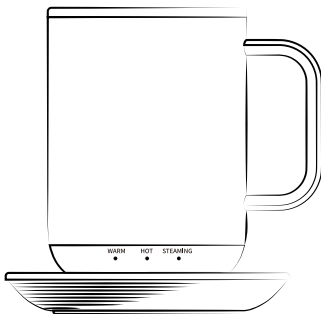

Works with
vsitoo App

Please read the manual carefully before use
Customer Service Email: service@vsitoo.com

catalogue

English	1-8
French	9-16
German	17-24
Italian	25-32
Spanish	33-40

Know Your Mug

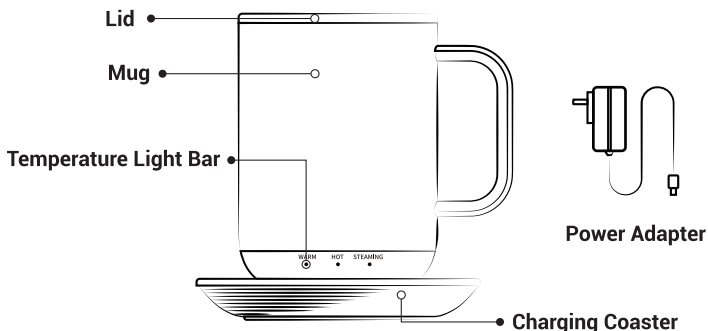

Parameter

Name : VSITOO Smart Mug
Model : S3PLUS
Color: Black/White/China Red/Rose/
Copper/golden
Size: 144*130*144mm
Capacity: 14oz/420ml
Material: 304 Stainless Steel
Waterproof Level: IPX7
Built-in Battery:2750mAh

Packing list

Smart Mug	X1
BPA Free Lid	X1
Charging Coaster	X1
Power Adapter	X1
User Guide	X1

Usage method

• Power Supply

The power indicator light will be on after connecting the base to the power supply through the power adapter. The mug is placed on the base, and the three lights will be lit one by one, indicating that the mug has been connected to the power supply.

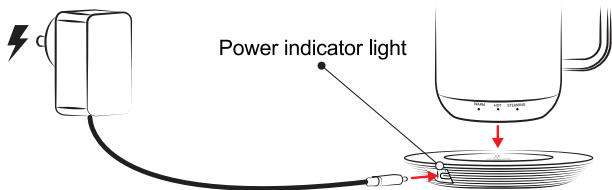

• turn on/turn off

Press and hold the button at the bottom of the cup for 3 seconds to turn the cup on /off.

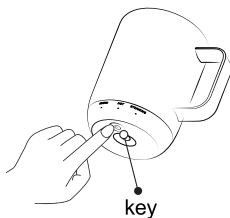

• Temperature setting

Click the button to select the desired temperature, and the corresponding indicator light will light up. The flashing light(breathing light) indicates the mug is working, solid light indicates the target temperature is reached, all lights off indicates the mug is in a shutdown state.

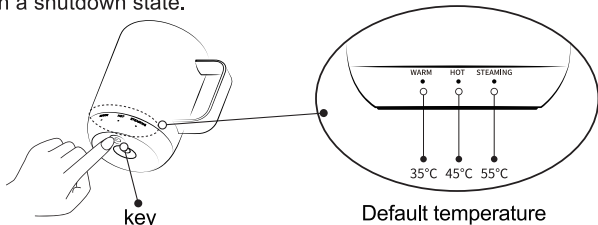

• Reminder for preventing dry burning

When the mug is without water during the using process, it will stop heating after the indicator light appears the flashing warning for considering the safety problem. And it will start working again after adding water in it and clicking the bottom.

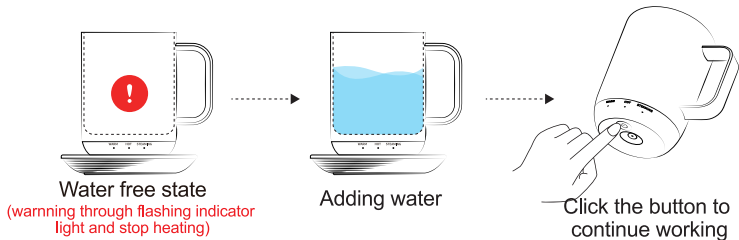

• Charging reminder

When the three lights turn dark and flash, please put it back to the base in time to charge. When charging, three lights will Synchronous breathing, the mug enters the charging state, when the full charge, all the lights are on for 3 seconds and then off.

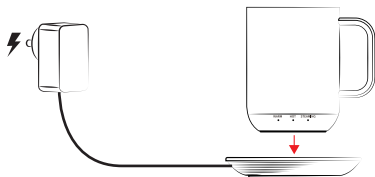

• Auto Sleep

For safety reasons, when you have not used the mug for more than 2 hours, the mug will enter Auto Sleep , if you think the auto sleep time is too short, you can also change it to 4 hours on the APP.

• APP Connection

1. Search “ vsitoo ” in APP store /Google store , download and install “ vsitoo ” app;



2. Sign up and Log in;

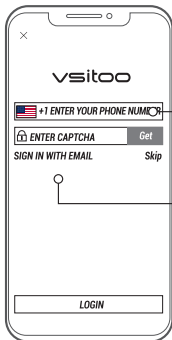

● Please choose right Country Code before entering your phone number

● You can also use your Email to sign up

3. Add your mug and built the connection follow the instruction. (Ensure Bluetooth is turned on in the phone)



● Add the device

4. Switching temperature through APP.

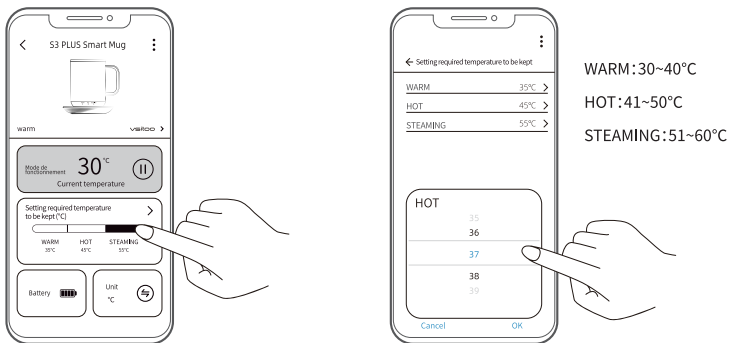

• Update

Please upgrade in time when the APP has an update reminder.

Attention

- Do not put it in the microwave, dishwasher, refrigerator or freezer;
- Do not bump or drop the mug, otherwise the sensor may be damaged, which will affect the measurement accuracy of the mug;
- The waterproof grade of the mug is IPX7, it can be cleaned normally, but please do not soak it in the liquid for an extended period of time;
- Please dry the mug before putting it on the charging base;
- When using a metal spoon, use it carefully to avoid scratching the Mug's liner;
- Please use a metal spoon carefully to avoid scratching the coating on the inner wall;
- Please keep out of the reach of children when the mug is filled with hot drink;
- Do not fill the mug too full with hot drink to avoid burns caused by spillage;
- Do not use steel balls, bleach or other corrosive acid-base solvents to clean the mug;
- Be careful to avoid steam burns when holding the mug or opening the lid.

PAY ATTENTION!!

The following conditions are not covered by the warranty :

- Failure and damage caused by disassembly, modification and repair without authorization;
- Failure or damage caused by incorrect use;
- Failure or damage caused by human factors;
- Warranty period exceeded;
- Product purchased from unauthorized dealers.

Warranty Policy

- The product is guaranteed for one year from the date of purchase.
- You can contact market customer service to exchange for a new replacement or get a refund within the valid return date firstly.
- If your purchase date exceeds the valid return period, please contact us by any of the following methods:
 1. You can submit your request through the Feedback option on the JIMI Pro APP (You'd better attach order number and your contact information so that we can solve the problem for you further);
 2. You can send an email to our customer service mailbox: service@vsitoo.com. Similarly, you need to describe the problem you encountered in detail and attach your order number and product photos so that we can solve the problem for you better;
 3. You can visit our official website and leave your suggestion and feedback, our customer service staff will reply you as soon as possible.
- Please ensure the integrity of the product and packaging when you send it back.

Official Website : <http://www.vsitoo.com/>

Customer Service Number : 86-0760-87954495

Customer Service Email : service@vsitoo.com

Manufacturer : Guangdong Jimi Youpin Intelligent Technology Co.,LTD

Address : Tongmao Industrial Avenue, xiaolan Town ,Zhongshan City, Guangdong Province

Connaissez votre mug

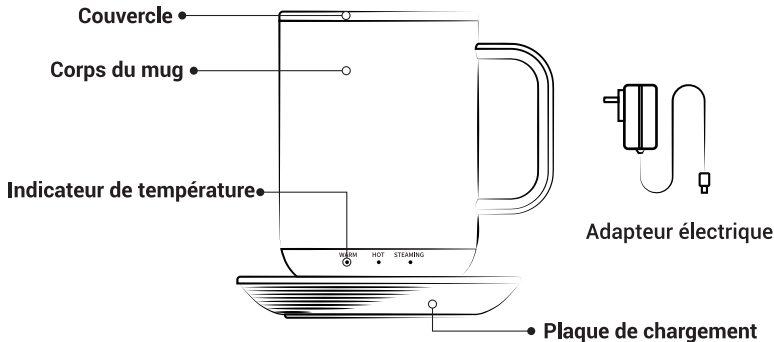

Paramètres du produit

Marque: VSITOO Smart Mug
Numéro de modèle : S3PLUS
Couleur : Noir/blanc/rouge/Or rose/
cuivre/Or
Dimension : 89*117*24 mm
Capacité : 14oz/420 ml
Niveau d'étanchéité : IPX7
Batterie interne : 2750 mAh
Matériau du revêtement intérieur : acier inoxydable 304

Liste des pièces détachées

Smart Mug(avec couvercle)	X1
Plaque de charge	X1
Adaptateur électrique	X1
Manuel d'utilisation	X1

Mode d'emploi

• Méthode d'alimentation électrique

La base est mise sous tension par l'intermédiaire de l'adaptateur d'alimentation et le voyant d'alimentation de la prise s'allume. La tasse est placée sur la base et trois lumières s'allumeront successivement, indiquant que la tasse est connectée à l'alimentation électrique.

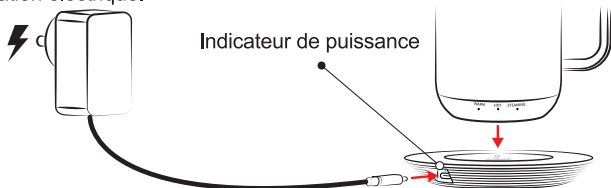

• Allumer/Éteindre

Maintenez le bouton inférieur de la tasse enfoncé pendant 3 secondes pour allumer (ou éteindre) l'appareil.

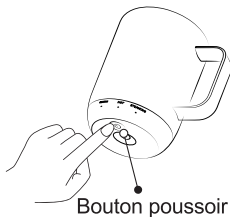

• Réglage de la température

Cliquez sur le bouton pour sélectionner la température cible souhaitée, le témoin lumineux correspondant s'allume. La respiration indique que l'appareil fonctionne, la lumière constante indique que la température cible est atteinte, et tous les voyants éteints indiquent que l'appareil est éteint.

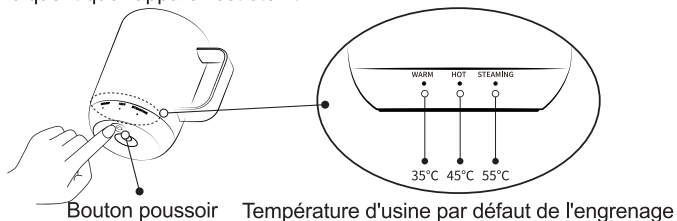

• Rappel anti-chauffage à sec

Pour des raisons de sécurité, lorsqu'il n'y a pas d'eau dans la tasse, le témoin lumineux s'arrête de chauffer après un signal stroboscopique. Ajoutez de l'eau et cliquez sur le bouton pour recommencer à fonctionner.

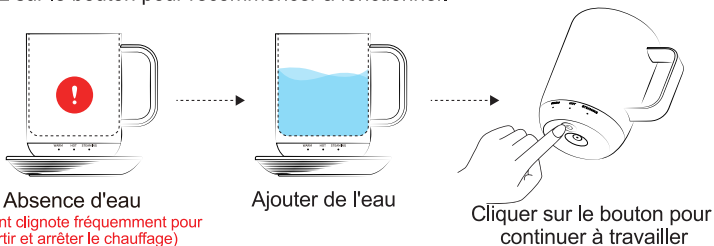

• Rappel de charge

Lorsque les trois voyants deviennent sombres et clignotent, veuillez les remettre dans la base pour les recharger à temps. Lors de la charge, les trois voyants respirent en synchronisation, la tasse entre en état de charge, et tous les voyants s'allument pendant 3 secondes, puis s'éteignent.



• Protection contre les sorties

Pour des raisons de sécurité, la tasse s'arrêtera de fonctionner si vous ne l'avez pas utilisé pendant plus de 2 heures. Si vous estimez que cette durée est trop courte, vous pouvez également la porter à 4 heures sur le côté APP.

• Connexion application

1. Recherchez "vsitoo" dans l'APP store/Google store, téléchargez et installez l'application;



2. S'inscrire et se connecter.

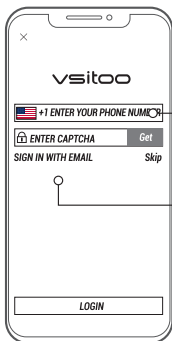

• Veuillez sélectionner l'indicatif pays avant de saisir votre numéro de téléphone mobile

• C'est possible de se connecter avec une adresse mail

3. Sélectionnez ajouter un appareil, suivez les instructions de connexion. (Assurez-vous que votre téléphone portable est équipé de la fonction Bluetooth)



• Pour ajouter un appareil, cliquez sur

4.APP change l'engrenage de température

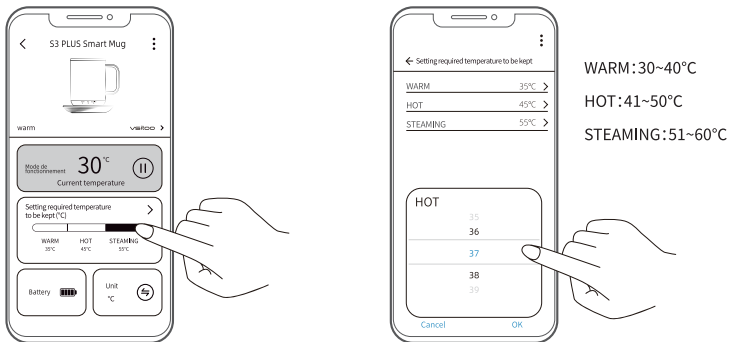

• Mise à jour du firmware

Lorsqu'il y a un rappel de mise à jour sous “ : ” dans le coin supérieur droit de l'interface de contrôle de l'appareil de l'application, veuillez le mettre à jour à temps.

Avertissement

- Ne pas mettre au micro-ondes, au lave-vaisselle, au réfrigérateur ou au congélateur;
- Ne cognez pas et ne laissez pas tomber la tasse, sinon le capteur pourrait être, endommagé, ce qui affectera la précision de la mesure de la tasse;
- Le niveau d'étanchéité de la tasse est IPX7, elle peut être nettoyée normalement, mais ne la trempez pas dans le liquide pendant une période prolongée;
- Veuillez sécher la tasse avant de la placer sur la base de recharge;
- Lorsque vous utilisez une cuillère en métal, utilisez-la avec précaution pour éviter de rayer la doublure de la tasse;
- Veuillez utiliser une cuillère en métal avec précaution pour éviter de rayer le revêtement sur la paroi intérieure;
- Veuillez tenir hors de portée des enfants lorsque la tasse est remplie de boisson chaude;
- Ne remplissez pas trop la tasse de boisson chaude pour éviter les brûlures causées par le débordement;
- N'utilisez pas de tampon à recurer métallique, d'eau de Javel ou d'autres solvants corrosifs à base d'acide pour nettoyer la tasse;
- Veuillez à éviter les brûlures à la vapeur lorsque vous tenez la tasse ou ouvrez le couvercle.

FAITES ATTENTION!!

Les conditions suivantes ne sont pas couvertes par la garantie:

- Défaillance et dommage causé par le démontage, la modification et la réparation sans autorisation;
- Défaillance ou dommage causé par une mauvaise utilisation;
- Défaillance ou dommage causé par des facteurs humains;
- Au-delà de la période de garantie dépassée;
- Produit acheté auprès de revendeurs non autorisés.

Politique de Garantie

- Le produit est garanti un an à compter de la date d'achat.
- Vous pouvez contacter le service à la clientèle du marché pour échanger contre un nouveau remplacement ou obtenir un remboursement dans le délai de retour valide.
- Si votre date d'achat dépasse la période de retour valide, veuillez nous contacter par l'une des méthodes suivantes:
 1. Vous pouvez soumettre votre demande via l'option Feedback sur l'APP JIMI Pro. (Vous feriez mieux de joindre le numéro de commande et vos coordonnées, afin que nous puissions résoudre davantage le problème pour vous);
 2. Vous pouvez envoyer un e-mail à notre boîte aux lettres du service à la clientèle: service@vsitoo.com. De la même manière, vous devez décrire en détail le problème que vous avez rencontré et joindre votre numéro de commande et des photos du produit, afin que nous puissions mieux résoudre le problème pour vous;
 3. Vous pouvez visiter notre site officiel et laisser vos suggestions et commentaires, notre personnel de service à la clientèle vous répondra dans les plus brefs délais.
- Veuillez vous assurer de l'intégrité du produit et de l'emballage lorsque vous le renvoyez.

Site Officiel: <http://www.vsitoo.com/>

Numéro de Téléphone du Service à la Clientèle: 86-0760-87954495

E-mail du Service à la Clientèle: service@vsitoo.com

Fabricant: Guangdong Jimi Youpin Intelligent Technology Co.,LTD

Adresse: Avenue Industrielle de Tongmao, Bourg de Xiaolan, Ville de Zhongshan, Province de Guangdong, Chine

Abbildung der Becherstruktur

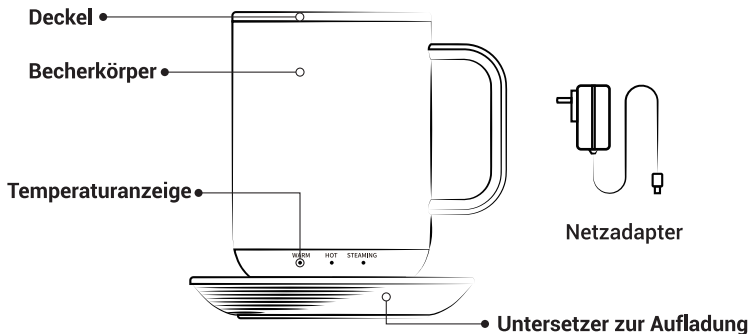

Produktparameter

Bezeichnung: VSITOO Smart-Mug-Becher

Typ: S3PLUS

Farben: schwarz/weiß/rot/Roségold/
Kupfer/Luxury Gold

Abmessung: 89*117*24mm

Fassungsvermögen: 14oz/420ml

Wasserschutzstufe: IPX7

Integrierter Akku: 2750mAh

Material Innenbehälter: Edelstahl 304

Lieferumfang

Smart-Becher (mit Deckel) X1

Aufladbare Untersetzer X1

Netzadapter X1

Gebrauchsanweisung X1

Anwendungsmethode

• Stromversorgungsmethode

Die Basis wird über das Netzteil mit Strom versorgt und die Stromanzeige der Steckdose leuchtet auf. Die Tasse wird auf die Basis gestellt und drei Lichter leuchten nacheinander auf, um anzuzeigen, dass die Tasse mit der Stromversorgung verbunden ist.

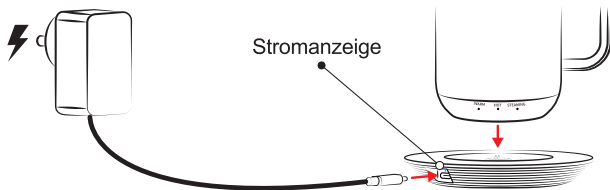

• Einschalten/Ausschalten

Drücken Sie die untere Taste des Bechers 3 Sekunden lang, um das Gerät ein- (oder aus-)zuschalten.



• Temperatureinstellung

Klicken Sie auf die Schaltfläche, um die gewünschte Zieltemperatur auszuwählen, und die entsprechende Anzeige leuchtet auf. Atmen zeigt an, dass das Gerät arbeitet, konstantes Licht zeigt an, dass die Zieltemperatur erreicht ist. Alles Aus zeigt den ausgeschalteten Zustand an.

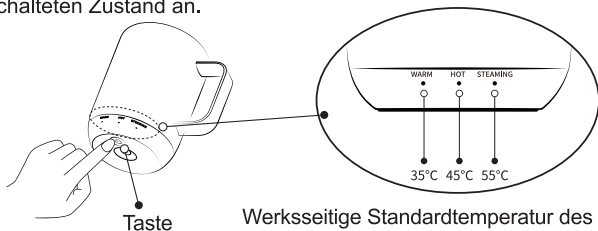

Werkseitige Standardtemperatur des Getriebes

• Anti-Trocken-Erinnerung

Wenn sich während des Gebrauchs aus Sicherheitsgründen kein Wasser in der Tasse befindet, gibt die Kontrollleuchte eine Stroboskopwarnung aus und stoppt dann die Erwärmung. Klicken Sie auf die Taste nach dem Nachfüllen des Wassers, um wieder mit der Arbeit zu beginnen.

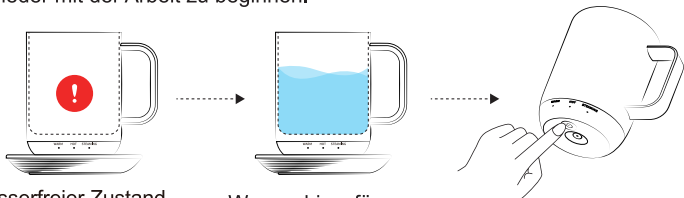

Wasserfreier Zustand
(Kontrollleuchte blinkt als Warnung und Erhitzen wird gestoppt)

Wasser hinzufügen

Klicken Sie auf die Schaltfläche und arbeiten Sie weiter

• Ladeerinnerung

Wenn die drei Kontrollleuchten schwächer werden und blinken, stellen Sie das Gerät bitte rechtzeitig wieder in die Basisstation, um es aufzuladen. Während des Ladevorgangs atmen die drei Lampen synchron. Der Becher geht in den Ladezustand über. Alle Anzeigen leuchten 3 Sekunden lang und erlöschen dann., wenn er vollständig geladen ist.

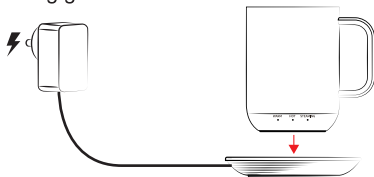

• Austrittsschutz

Aus Sicherheitsgründen funktioniert sich der Becher nicht, wenn Sie ihn mehr als 2 Stunden lang nicht benutzt haben. Wenn Sie diese Zeit für zu kurz halten, können Sie sie auf der APP-Seite auch auf 4 Stunden ändern.

• APP-Verbindung

1. Suchen Sie die “vsitoo” in APP Store/Google Store, um die App herunterzuladen und zu installieren;



2. Registrieren und anmelden.

3. Wählen Sie „Gerät hinzufügen“ aus und folgen Sie den Anweisungen des Verbindungsassistenten. (Stellen Sie sicher, dass Bluetooth auf Ihrem Telefon eingeschaltet ist)

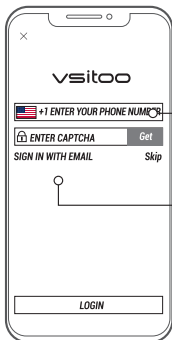

Bitte wählen Sie die richtige Landesvorwahl aus, bevor Sie Ihre Mobiltelefonnummer eingeben

Alternativ können Sie sich per E-Mail anmelden



drücken Sie das Pluszeichen um Gerät hinzuzufügen

4.APP-Schalter Temperaturgang

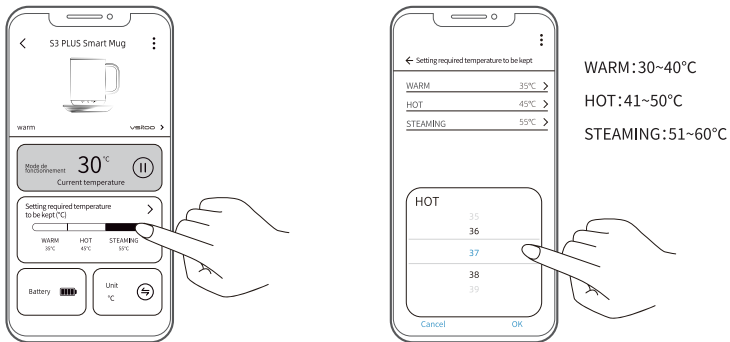

• Firmware-Update

Wenn eine Update-Meldung unter “ : ” in der oberen rechten Ecke auf dem Gerätekontrollbildschirm im APP angezeigt wird, aktualisieren Sie es bitte rechtzeitig.

Achtung

- Stellen Sie das Gerät nicht in die Mikrowelle, die Spülmaschine, den Kühl- oder Gefrierschrank;
- Stoßen Sie den Becher nicht und lassen Sie ihn nicht fallen, da sonst der Sensor beschädigt wird;
- Das wasserdichte Niveau des Bechers ist IPX7, er kann normal gereinigt werden, aber weichen Sie ihn;
- Bitte trocknen Sie den Becher ab, bevor Sie ihn auf die Ladestation stellen;
- Wenn Sie einen Metalllöffel verwenden, verwenden Sie ihn vorsichtig, um ein Verkratzen der Auskleidung des Bechers zu vermeiden;
- Bei Verwendung eines Metalllöffels seien Sie bitte vorsichtig, um die Beschichtung an der Innenwand nicht zu zerkratzen;
- Bitte bewahren Sie das Gerät außerhalb der Reichweite von Kindern auf, wenn der Becher mit heißem Getränk gefüllt ist;
- Füllen Sie den Becher nicht zu voll mit heißem Getränk, um Verbrennungen durch Verschütten zu vermeiden;
- Bei der Reinigung des Bechers verwenden Sie keine Stahlkugeln, Bleichmittel oder andere ätzende Lösungsmittel auf Säurebasis;
- Achten Sie darauf, Dampfverbrennungen zu vermeiden, wenn Sie den Becher halten oder den Deckel öffnen.

ACHTUNG!!

Die Garantie erstreckt sich nicht auf die folgenden Bedingungen:

- Ausfall und Schäden, die durch unbefugte Demontage, Modifikation und Reparatur verursacht wurden;
- Ausfall oder Schäden, die durch unsachgemäße Verwendung verursacht wurden;
- Ausfälle oder Schäden, die durch menschliche Faktoren verursacht wurden;
- Die Garantiezeit wurde überschritten;
- Das Produkt wurde von nicht autorisierten Händlern gekauft.

Garantiebestimmungen

- Für dieses Produkt besteht eine Garantie für ein Jahr ab Kaufdatum.
- Sie können sich an den Markt-Kundendienst wenden, um einen Umtausch oder eine Rückerstattung innerhalb des gültigen Rückgabedatums zunächst zu erhalten.
- Wenn Ihr Kaufdatum die gültige Rückgabefrist überschreitet, kontaktieren Sie uns bitte mithilfe irgendeiner der folgenden Methode:
 1. Sie können Ihre Anfrage über die Feedback-Option in der JIMI Pro APP einreichen (Sie sollten besser die Bestellnummer und Ihre Kontaktdaten anhängen, damit wir das Problem für Sie weiter lösen können);
 2. Sie können eine E-Mail an unsere Kundendienst-Mailbox senden: service@vsitoo.com Gleichzeitig müssen Sie das aufgetretene Problem ausführlich beschreiben und Ihre Bestellnummer und Produktfotos anhängen, damit wir das Problem für Sie besser lösen können;
 3. Sie können unsere offizielle Website besuchen und Ihre Vorschläge und Ihr Feedback hinterlassen, unsere Kundendienstmitarbeiter werden sich bei Ihnen so schnell wie möglich anmelden.
- Bitte achten Sie bei der Rücksendung auf die Unversehrtheit des Produkts und der Verpackung.

Offizielle Website: [http : //www.vsitoo.com/](http://www.vsitoo.com/)

Kundendienstnummer : 86-0760-87954495

Kundendienst-E-Mail : service@vsitoo.com

Hersteller : Guangdong Jimi Youpin Intelligente Technologie GmbH.

Adresse : Tongmao Industrial Avenue, Gemeinde Xiaolan, Stadt Zhongshan, Provinz Guangdong

Conosce il Suo bicchiere

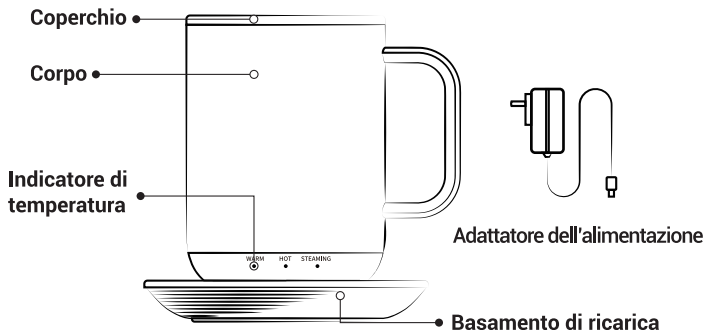

Parametri del prodotto

Denominazione: Bicchiere Mug
intelligentedi VSITOO
Modello: S3PLUS
Colore: nero/bianco/rosso/Oro rosa/
rame/Oro ricco
Dimensioni: 89*117*24mm
Capacità: 14oz/420ml
Livello impermeabile: IPX7
Batteria incorporata: 2750mAh
Materia dell'interno: acciaio inossidabile 304

Contenuto dell'imballo

Bicchiere intelligente (compreso coperchio)	X1
Basamento di ricarica	X1
Adattatore dell'alimentazione	X1
Manuale d'istruzione	X1

Modalità d'uso

• Modalità di alimentazione elettrica

Collegare la base all'alimentazione tramite l'adattatore di corrente, l'indicatore luminoso dell'alimentazione si accenderà. La tazza viene posizionata sulla base e tre luci si accendono una alla volta, indicando che la tazza è stata collegata all'alimentazione.



• Accensione/spegnimento

Premere a lungo il pulsante sul fondo della tazza per 3 secondi per accendere (o spegnere) il dispositivo.



• Impostazione della temperatura

Premere il pulsante una volta per selezionare la temperatura desiderata, l'indicatore corrispondente si accenderà. Lampeggiante indica che il dispositivo è in funzione, costantemente acceso indica che la temperatura desiderata è stata raggiunta, spento indica che il dispositivo è spento.

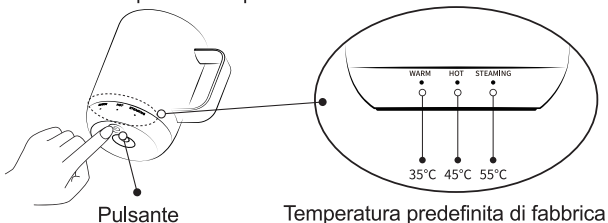

• Avviso di protezione da surriscaldamento

Per motivi di sicurezza, durante l'uso, se non c'è acqua nel bicchiere, l'indicatore luminoso lampeggerà rapidamente per avvertire e l'apparecchio smetterà di riscaldare. Dopo aver riempito di nuovo con acqua, premere il pulsante per riprendere il funzionamento.

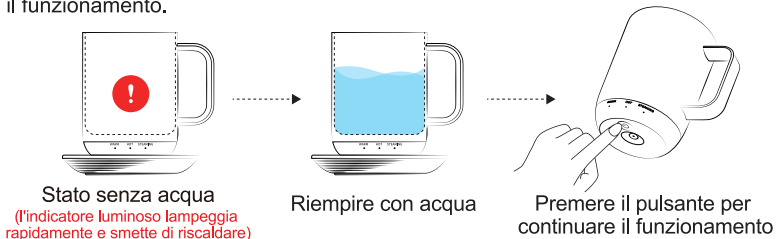

• Promemoria di ricarica

Quando i tre indicatori luminosi diventano scuri e lampeggiano frequentemente, si prega di rimettere il dispositivo sulla base per la ricarica. Durante la ricarica, i tre indicatori luminosi si sincronizzeranno con la respirazione e il bicchiere entrerà nello stato di ricarica. Quando è completamente carico, tutti gli indicatori luminosi si accenderanno per 3 secondi e poi si spegneranno.



• Protezione di uscita

Per motivi di sicurezza, se non si utilizza la tazza per più di 2 ore, la tazza si spegnerà automaticamente. Se ritieni che questo tempo sia troppo breve, puoi modificarlo in 4 ore tramite l'app.

• Connessione APP

1.Cercare "vsitoo" in APP Store/Google Store, scaricare e installare l'APP;



2.Iscrizione e login.

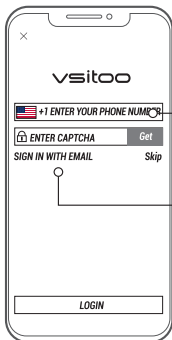

● Scegliere il corretto codice nazionale prima di inserire il numero telefonico

● E' opzionale il login con l'email

3.Scegliere il dispositivo da aggiungere e procedere secondo il suggerimento nella guida della connessione.(Assicurarsi che il Bluetooth del telefono sia attivo)

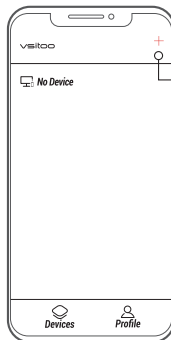

● drücken Sie das Pluszeichen um Gerät hinzuzufügen

4. Cambia la modalità di temperatura nell'app

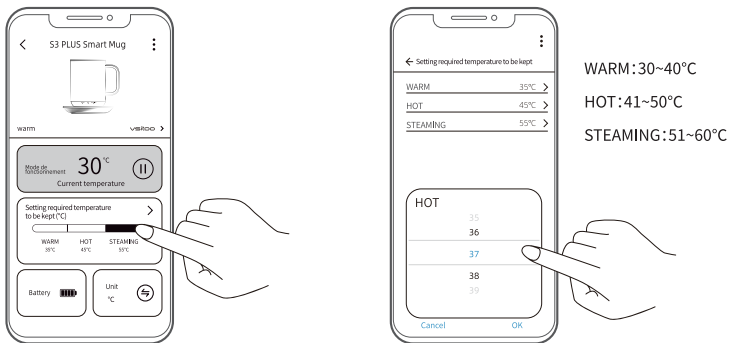

• Aggiornamento del firmware

Quando si suggerisce l'“Aggiornamento del firmware” sotto “ : ” a destra in alto sull'interfaccia di controllo del dispositivo APP, procedere tempestivamente con l'aggiornamento.

Attenzione

- Non mettere il prodotto in un forno a microonde, in una lavastoviglie, un frigorifero o un congelatore.
- Non urtare o far cadere la tazza, altrimenti il sensore potrebbe danneggiarsi, il che comprometterà la precisione di misurazione della tazza;
- La tazza ha una resistenza all'acqua di grado IPX7, quindi si può pulirla normalmente, ma non immergerla in liquido per un periodo di tempo prolungato;
- Asciugare la tazza e collocarla sulla base di ricarica;
- Utilizzare il cucchiaino di metallo con attenzione per evitare di graffiare il rivestimento della tazza;
- Utilizzare il cucchiaino di metallo con attenzione per evitare di graffiare il rivestimento interno; sulla parete interna;
- Tenere la tazza fuori dalla portata dei bambini quando la tazza è piena di bevanda calda;
- Per evitare ustioni causate da fuoriuscite, non riempire la tazza troppo con bevande calde;
- Non pulire la tazza utilizzare pagliette d'acciaio, candeggina o altri solventi a base di acido corrosivi;
- Prestare attenzione quando si tiene la tazza o si apre il coperchio per evitare ustioni da vapore.

ATTENZIONE!!

I seguenti casi non sono coperti dalla garanzia:

- Guasti e danni causati da smontaggio, modifica e riparazione senza autorizzazione;
- Guasto o danni causati da un uso improprio;
- Guasto o danni causati da fattori umani;
- Il periodo di garanzia è scaduto;
- Il prodotto è stato acquistato da un rivenditore non autorizzato.

Politica di Garanzia

- Il prodotto è garantito per un anno dalla data di acquisto.
- Si può contattare il Servizio Clienti per una sostituzione o un rimborso entro il periodo di garanzia valido.
- Se il periodo di garanzia è scaduto, si può contattarci con uno dei seguenti metodi:
 1. Si può inviare la richiesta tramite l'opzione Feedback sull'APP JIMI Pro. (È meglio allegare il numero d'ordine e le informazioni di contatto in modo che possiamo risolvere ulteriormente il problema);
 2. Si può inviare un'e-mail all'indirizzo e-mail del Servizio Clienti: service@vsitoo.com. Anche in questo caso, è necessario descrivere dettagliatamente il problema riscontrato ed allegare il numero d'ordine e le foto del prodotto, in modo che possiamo risolvere meglio il problema;
 3. Si può visitare il nostro sito web ufficiale e lasciare il suggerimento e feedback, il nostro Servizio Clienti risponderà il prima possibile.
- Garantire l'integrità del prodotto e della confezione quando si restituisce.

Sito Ufficiale: <http://www.vsitoo.com/>

Numero del Servizio Clienti: 86-0760-87954495

E-mail del Servizio Clienti: service@vsitoo.com

Costruttore: Guangdong Jimi Youpin Intelligent Technology Co., LTD

Indirizzo: Viale Industriale Tongmao, Città di Xiaolan, Città di Zhongshan,
Provincia di Guangdong

Conoce tu taza

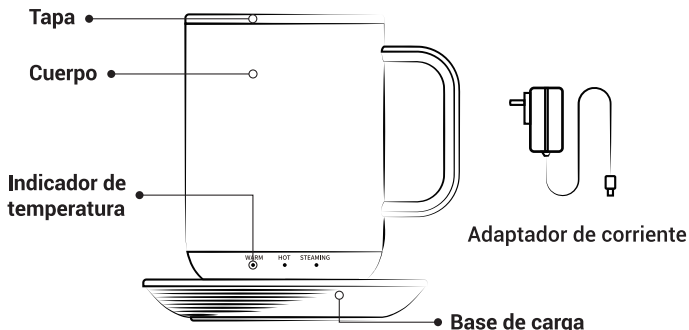

Parámetros del producto

Nombre : VSITOO Taza inteligente Mug

Modelo : S3PLUS

Color : Negro/Blanco/rojo/Oro rosa/
cobre/Oro

Tamaño: 89*117*24mm

Capacidad: 14oz/420ml

Nivel impermeable: IPX7

Batería incorporada: 2750mAh

Material de la capa interior: 304 Acero inoxidable

Lista de embalaje

Taza inteligente (con tapa) X1

Base de carga X1

Adaptador de corriente X1

Instrucciones X1

Método de uso

• Método de suministro de energía

La base se conecta a la fuente de alimentación a través del adaptador de corriente y la luz indicadora de alimentación del enchufe se ilumina. La taza se coloca sobre la base y tres luces se encenderán una por una, indicando que la taza está conectada al suministro de energía.

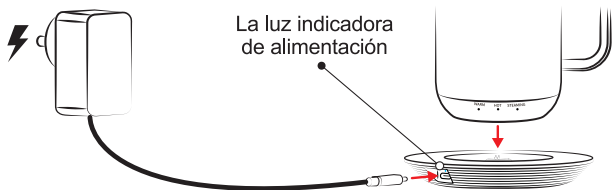

• Encendido/apagado

Mantén presionado el botón inferior de la taza durante 3 segundos para encender (o apagar) el dispositivo.

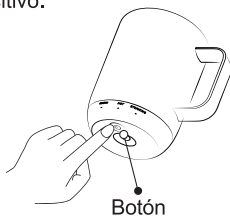

• Configuración de la temperatura

Haga clic en el botón para seleccionar el engranaje de temperatura objetivo deseado y el indicador correspondiente se iluminará. La respiración indica que está funcionando, la luz constante indica que se ha alcanzado la temperatura objetivo y todo apagado indica el estado de apagado.

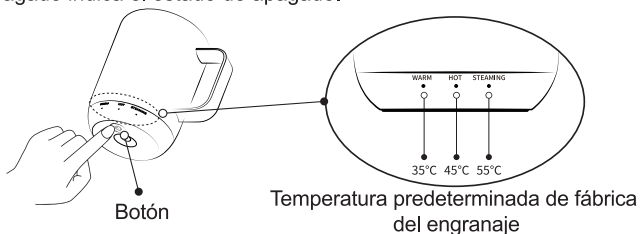

• Recordatorio contra la quema seca

Basado en consideraciones de seguridad, durante el uso, cuando no hay agua en la taza, la luz indicadora emitirá una advertencia estroboscópica y luego dejará de calentar. Después de rellenar el agua, haga clic en el botón para comenzar a trabajar nuevamente.

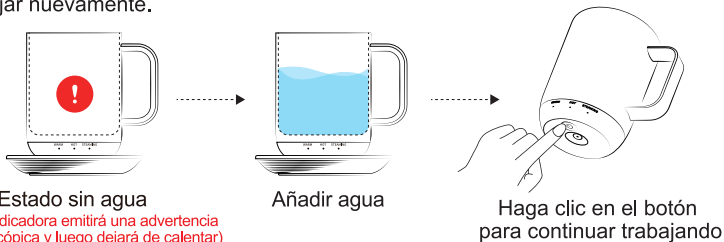

(La luz indicadora emitirá una advertencia estroboscópica y luego dejará de calentar)

• Recordatorio de carga

Cuando las tres luces indicadoras se ennegreces y emitirá estroboscopia, vuelva a ponerla en la base para cargarla a tiempo. Las tres luces respirarán sincrónicamente cuando se carga, y la taza entrará en el estado de carga. Cuando esté completamente cargada, todas las luces se iluminarán juntos por 3 segundos y se apagarán .

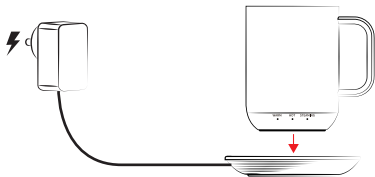

• Protección de salida

Basado en consideraciones de seguridad, cuando no usa la taza durante 2 horas, la taza dejará de funcionar, si le parece muy corto el tiempo, podrá cambiar para 4 horas en APP.

• Conexión de App

1. Busque "vsitoo" en App Store /Google Store. Descargue e instale la App;



2. Regístrate e inicia sesión.

3. Selecciona agregar dispositivo y sigue las indicaciones del asistente de conexión. (Asegúrese de que el bluetooth de su teléfono esté encendido)

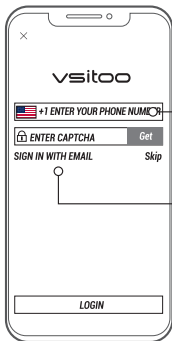

● Selecciona el código correcto de país antes de introducir el número de celular

● Se puede optar por iniciar sesión del correo electrónico



● Haz clic para agregar un dispositivo

4.Cambio de engranaje de temperatura por APP

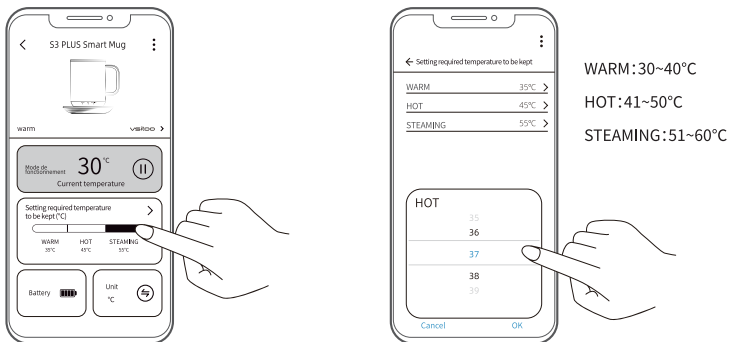

• Actualización de firmware

Actualiza a tiempo cuando haya un recordatorio de "Actualización de firmware" en " ⋮ " en la esquina superior derecha de la interfaz de control del dispositivo de la aplicación.

Atención

- No colocar en el microondas, lavaplatos, refrigerador o congelador;
- No golpear o dejar caer la taza porque puede dañar el sensor, afectando la precisión de medición de la taza;
- El nivel de impermeabilidad de la taza es IPX7. Se puede limpiar normalmente;
- pero sin sumergirla en líquidos por tiempos prolongados;
- Secar la taza antes de colocarla en la base de recarga;
- Para evitar daños al revestimiento, utilice con cuidado las cucharas de metal;
- Si la taza contiene líquidos calientes, manténgala fuera del alcance de los niños;
- Para evitar quemaduras por derrame, no desborde la taza con líquidos calientes;
- No limpie la taza con bolas de acero, cloro u otros solventes ácido-base corrosivos;
- Para evitar quemaduras por vapor, tenga cuidado al sostener la taza o al abrir la tapa.

¡ATENCIÓN!!

La garantía no cubre las siguientes condiciones:

- Mal funcionamiento o daños causados por desmontar, modificar o reparar sin autorización;
- Mal funcionamiento o daños causados por uso incorrecto;
- Mal funcionamiento o daños causados por factores humanos;
- Periodo de garantía vencido;
- Producto adquirido con distribuidores no autorizados.

Política de garantía

- El producto tiene garantía de un año a partir de la fecha de compra.
- Puede contactar el servicio al cliente para un reemplazo o reembolso dentro de la fecha de devolución válida.
- Si la fecha de compra excede el periodo valido de devolución, contáctenos por alguno de los siguientes medios:
 1. Envíe su solicitud a través de la opción de comentarios en JIMI Pro APP (Adjunte el número de orden y su información de contacto, para agilizar la resolución de su problema);
 2. Envíe un correo electrónico a servicio al cliente: service@vsitoo.com
De igual forma, describa su problema detalladamente y adjunte el número de orden y fotos del producto, para ayudar a resolver su problema de mejor forma.
 3. Visite nuestro sitio web oficial y deje una sugerencia o comentario; nuestro servicio al cliente le responderá lo más pronto posible.
- Al devolver el producto, asegure la integridad del producto y de su embalaje.

Sitio web oficial: <http://www.vsitoo.com/>

Número de servicio al cliente: 86-0760-87954495

Email del servicio al cliente: service@vsitoo.com

Fabricante: Guangdong Jimi Youpin Intelligent Technology Co.,LTD

Dirección: Tongmao Industrial Avenue, Xiaolan Town ,Zhongshan City,

Guangdong Province

vsitoo®

<http://www.vsitoo.com/>