

# INSTRUCTIONS D'ASSEMBLAGE

## L'ensemble professionnel d'extension 5X5

(Conçu pour être utilisé avec n'importe quelle tonnelle de Vita avec poteaux de 5x5 (12,7 x 12,7 cm))

*S.v.p. lire au complet avant de commencer l'assemblage.*

### Vérifiez le contenu de cette boîte

Dans le cas de pièces manquantes ou défectueuses veuillez s.v.p. contacter notre département des services à la clientèle au **1 800 282 9346** (lundi au vendredi, de 08 h à 16 h, heure de l'est)

1. Extensions de poteaux 5 x 5 x 30" (12,7 x 12,7 x 76,2 cm) (4)
2. Vis auto-foreuses #8 de 1 1/2" (64 mm) (32)
3. Colle soudante pour vinyle (1)

### Outils nécessaires

- Perceuse sans fil

### Informations générales

- **Lisez les instructions au complet et attentivement avant de commencer l'assemblage.**
- Lorsque vous manipulez les pièces, placez-les sur une surface non-abrasive (e.g. boîte de livraison) pour éviter les rayures.
- Nous recommandons un endroit d'environ 5'x 8' (1,5 x 2,4 m) pour l'assemblage sans obstruction.
- Vous ne devez pas avoir besoin d'utiliser une force excessive durant l'assemblage des pièces.

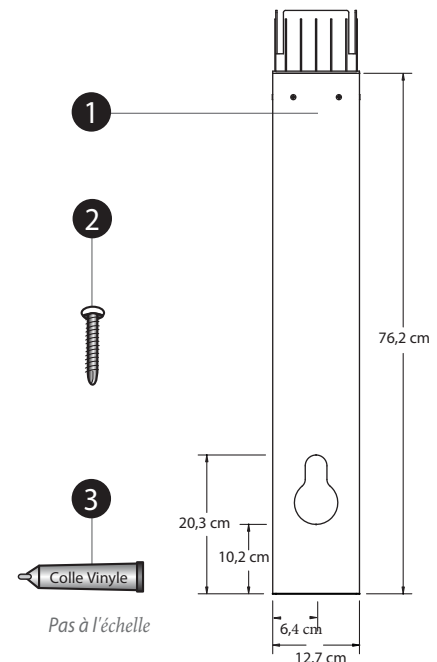

### PREMIÈRE ÉTAPE

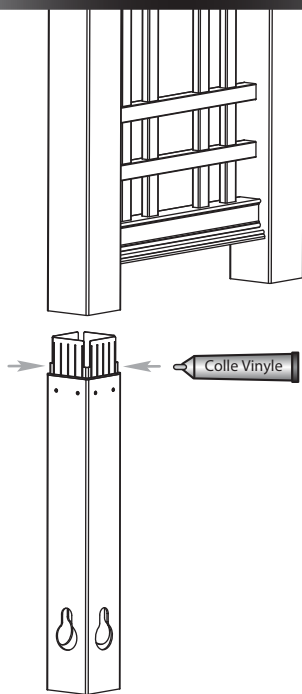

Collez tous les quatre côtés du joint

### DEUXIÈME ÉTAPE

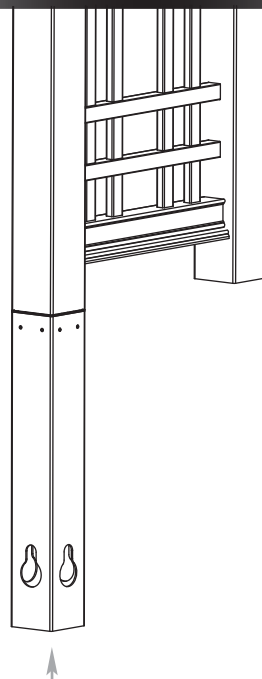

Glissez le joint de l'extension 5x5 dans les poteaux de tonnelle.

### TROISIÈME ÉTAPE

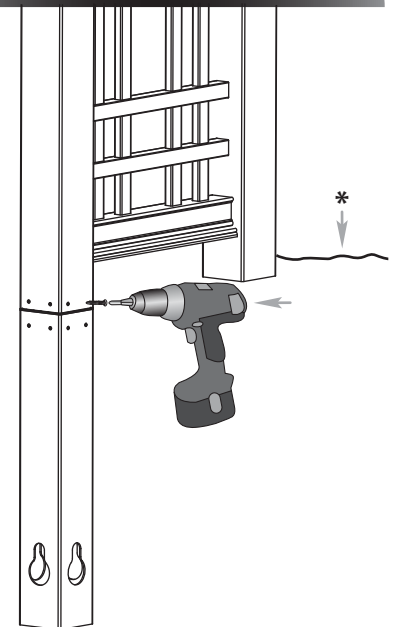

Fixez tous les quatre côtés des poteaux de tonnelle avec 2 vis par côté (répétez pour tous les poteaux).

*\*Dès que l'installation de la tonnelle est complétée, le joint d'extension devrait être enfoui de 1" à 3" (2,5 à 7,6 cm) dans le sol (dépendant sur la tonnelle étendue).*