

INSTRUCTIONS D'ASSEMBLAGE

L'ensemble professionnel d'extension 4x4

(Conçu pour être utilisé avec n'importe quelle tonnelle de Vita avec poteaux de 4x4 (10,2 x 10,2 cm))

S.v.p. lire au complet avant de commencer l'assemblage.

Vérifiez le contenu de cette boîte

Dans le case de pièces manquantes ou défectueuses veuillez s.v.p. contacter notre département des services à la clientèle au **1 800 282 9346** (lundi au vendredi, de 08 h à 17 h, heure de l'est)

1. Extensions de poteaux 4 x 4 x 30" (10,2x10,2x76,2 cm) (4)
2. Vis auto-foreuses #8 de 1 1/2" (64 mm) (32)
3. Colle soudante pour vinyle (1)

Outils nécessaires

- Perceuse sans fil

Informations générales

- **Lisez les instructions au complet et attentivement avant de commencer l'assemblage.**
- Lorsque vous manipulez les pièces, placez-les sur une surface non-abrasive (e.g. boîte de livraison) pour éviter les rayures.
- Nous recommandons un endroit d'environ 5'x 8' (1,5 x2,4 m) pour l'assemblage sans obstruction.
- Vous ne devrez pas avoir besoin d'utiliser une force excessive durant l'assemblage des pièces.

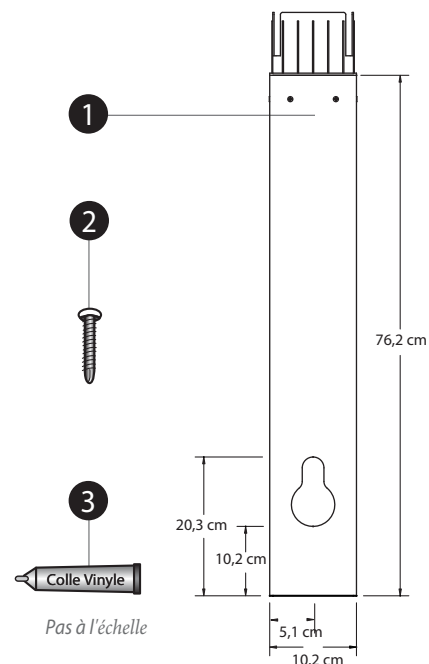

PREMIÈRE ÉTAPE

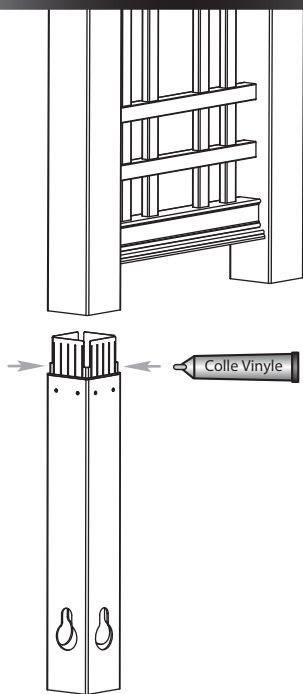

Collez tous les quatre côtés du joint

DEUXIÈME ÉTAPE

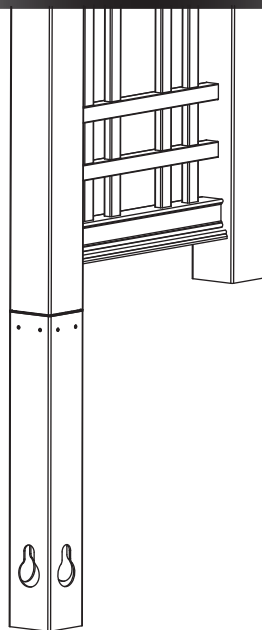

Glissez le joint de l'extension 4x4 dans les poteaux de tonnelle.

TROISIÈME ÉTAPE

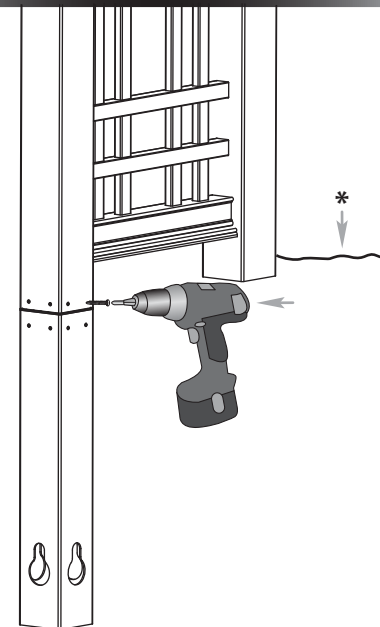

Fixez tous les quatre côtés des poteaux de tonnelle avec 2 vis par côté (répétez pour tous les poteaux).

**Dès que l'installation de la tonnelle est complétée, le joint d'extension devrait être enfoui de 1" à 3" (2,5 à 7,6 cm) dans le sol (dépendant sur la tonnelle étendue).*