

OPTIONAL

OPTIONS



(1) COD. 46146 (2) COD. 46153 (3) COD. 47198

- (1) Colore al quarzo bianco da 10 Kg
- (2) Colore al quarzo bianco da 5 Kg
- (3) Colore al quarzo marrone da 5 Kg

- (1) Quartz white paint, 10 kg
- (2) Quartz white paint, 5 kg
- (3) Quartz brown paint, 5 kg

- (1) Quarzanstrich Weiß 10 kg
- (2) Quarzanstrich Weiß 5 kg
- (3) Quarzanstrich Braun 5 kg

- (1) Peinture au quartz blanc 10 Kg
- (2) Peinture au quartz blanc 5 Kg
- (3) Peinture au quartz marron 5 Kg

- (1) Color al cuarzo blanco de 10 kg
- (2) Color al cuarzo blanco de 5 kg
- (3) Color al cuarzo marrón de 5 kg

COD. 46801

Griglia biologica da 74x40 cm
74x40 cm organic grill rack
Bio-Grillrost 74x40 cm
Grille bio 74x40 cm
Parrilla biológica de 74x40 cm



COD. 10396

Griglia cromata da 74x40 cm
67x40 cm chrome-plated grill rack
Verchromter Grillrost 74x40 cm
Grille chromée 74x40 cm
Parrilla cromada de 74x40 cm



Pietra ollare

Grill stone
Specksteinplatte
Pierre ollaire
Piedra de cocción



COD. 12086

Colla Linea Fix da 300 ml
"Linea Fix" adhesive, 300 ml
Kleber Linea Fix 300 ml
Colle Linea Fix 300 ml
Adhesivo Línea Fix de 300 ml



SONDERZUBEHÖR

ACCESSOIRES

OPCIONAL



COD. 46924

Brucia legna da 60 cm
60 cm brazier
Holzkorb 60 cm
Grille porte-bûches 60 cm
Brasero de 60 cm



COD. 46771

Set per Cottura
Cooking set
Grillbesteck
Set ustensiles de cuisson
Set para cocinar en barbacoa

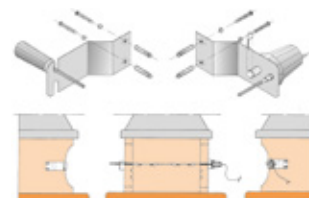

COD. 46979

Girarrostto elettrico
Electric spit
Elektrischer Drehspieß
Tournebroche électrique
Espetón eléctrico



COD.00000

Protettivo liquido
Protective fluid
Flüssiges Schutzmittel
Protecteur liquide
Protector líquido

PORTO CERVO

cod. 13670



cod. 13670

code
Art-Nr.
cod.
cód.

Barbecue con grande focolare, ampio e pratico piano d'appoggio realizzati in materiale refrattario. Piano lavoro e pannelli di copertura in speciale miscela a base di graniglia di marmo già colorata nell'impasto. Utilizzabile a legna.
Focolare e basamento da dipingere con pittura protettiva al quarzo.

Si consiglia di stendere il protettivo liquido optional per prevenire la comparsa di fluorescenze sul materiale, ravvivare il colore e preservare il prodotto.

Accessori inclusi: griglia cromata

Barbecue with large cooking chamber and wide, practical worktop, made from refractory material. Worktop and roof panels made using a special mixture comprising marble chips already coloured in the mix. Can be used with wood. Cooking chamber and base to be coated with protective quartz-based paint.

It is recommended to spread the optional protective fluid over the material to prevent efflorescence, liven up the colour and preserve the product.

Accessories included: chrome-plated grill rack.

Grillkamin mit großem Feuerraum und großflächiger, praktischer Abstellfläche aus Feuerfestmaterial. Abstellfläche und Verkleidung aus speziellem, voll durchgefärbtem Marmorgranulat. Befuehrbar mit Holz.

Feuerraum und Unterteil müssen zum Schutz mit Quarzanstrich versehen werden.

Es wird empfohlen, das optional erhältliche Schutzmittel aufzutragen, um Fluoreszenzerscheinungen des Materials vorzubeugen, die Farbe aufzufrischen und das Produkt zu schützen.

Im Lieferumfang enthaltenes Zubehör: verchromter Grillrost.

Barbecue avec grand foyer et large plan de travail en matériau réfractaire.

Plan de travail et toiture en matériau spécial à base de grenaille de marbre teinté dans la masse. Fonctionne au bois.

Foyer et socle à peindre avec une peinture de protection au quartz. Il est conseillé d'appliquer le protecteur liquide, disponible comme accessoire, pour prévenir l'apparition de fluorescences sur le matériau, raviver la couleur et préserver le produit.

Accessoires inclus : grille chromée.

Barbacoa con un hogar grande, encimera amplia y cómoda realizada de material refractario. Encimera y paneles de cobertura de mezcla especial a base de mármol granulada con el color integrado en el cemento. Se utiliza con leña.

El hogar y la encimera se pintan con pintura protectora de cuarzo.

Se recomienda aplicar el protector liquido opcional para prevenir que se forme fluorescencia en el material, para renovar el color y proteger el producto.

Accesorios incluidos: parrilla cromada.

CARATTERISTICHE

FEATURES



Utilizzabile a Carbonella
Can be used with charcoal
Befuehrbar mit Holzkohle
Fonctionne au charbon de bois
Se utiliza con carbón vegetal.

EIGENSCHAFTEN



Utilizzabile a Legna
Can be used with wood
Befuehrbar mit Holz
Fonctionne au bois
Se utiliza con leña

CARACTÉRISTIQUES



Da dipingere con pittura protettiva
Protective paint required
Schutzanstrich notwendig
À peindre avec la peinture de protection
Se pinta con pintura protectora

CARACTERÍSTICAS



Da montare con Colla Linea Fix
Assemble using "Linea Fix" adhesive
Montage mit Kleber Linea Fix
À monter avec la Colle Linea Fix
Se monta con Adhesivo Linea Fix

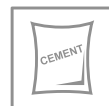

Da montare con Malta
Assemble using mortar
Montage mit Mörtel
À monter avec du Mortier
Se monta con mortero

DATI TECNICI - TECHNICAL SPECIFICATIONS - TECHNISCHE DATEN - CARACTÉRISTIQUES TECHNIQUES - DATOS TÉCNICOS

Dimensioni barbecue
Barbecue dimensions
Maße Grillkamin
Dimensions barbecue
Medidas barbacoa

L 150 • P 90 • H 186 cm

Peso
Weight
Gewicht
Poids
Peso

650 Kg

Piano cottura
Cooktop
Kochfeld
Surface de cuisson
Encimera

cm 70x63

Dimensioni griglia
Grill rack dimensions
Maße Grillrost
Dimensions grille
Medidas parrilla

cm 74x40

Griglia posizionabile su livelli
Number of grill levels
Grillrost 2-fach verstellbar
Nombre de positions grille
Parrilla ajustable en niveles

3

Dimensioni imballo
Packaging dimensions
Verpackungsgröße
Dimensions emballage
Dimensiones del embalaje

L 95 • P 60 • H 140 cm

prog.	cod.	note
01	BA-006V	
02	PL-015ZM	
03	SF-013VD	
04	SF-013VS	
05	SC-013V	
06	SU-008ZBD	
07	SU-008ZBS	
08	SUP-001V	
09	PC-003ZM	

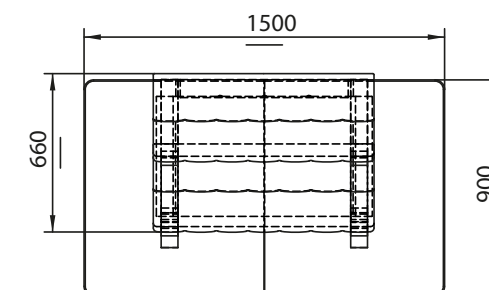
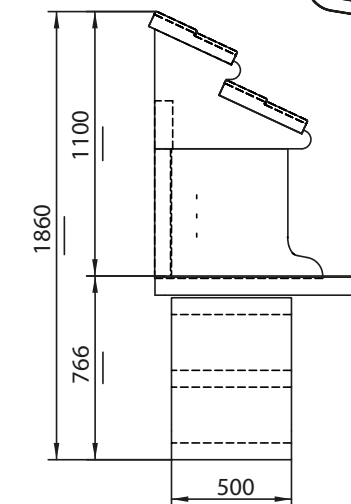
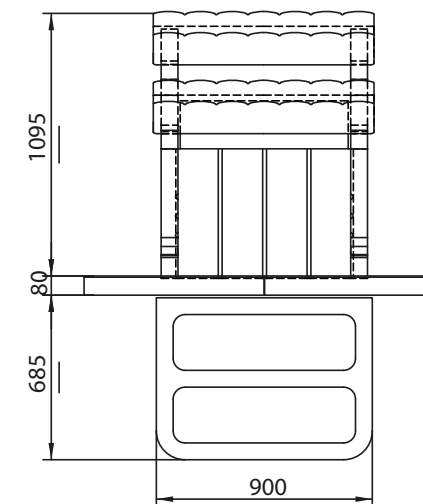
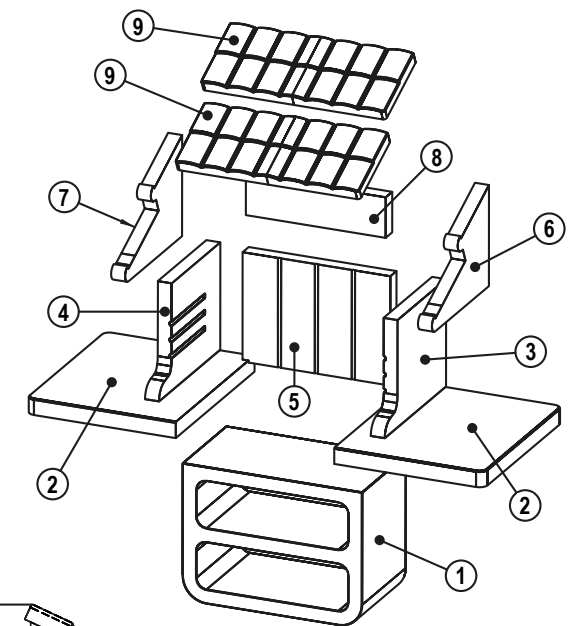

Linea VZ s.r.l. non si assume responsabilità per eventuali errori o inesattezze nel contenuto di questo catalogo e si riserva la facoltà di apporre modifiche o migliorie sui propri prodotti senza alcun preavviso. Per le modalità di montaggio e di utilizzo vedi istruzioni allegate ad ogni prodotto.
Linea VZ s.r.l. cannot be held liable for any errors or imprecisions that may appear in this catalogue, and reserves the right to make any changes or improvements to its products without prior notice. For details on assembly and operation, see the instructions supplied with each product.
Linea VZ s.r.l. übernimmt keine Haftung für Fehler oder Ungenauigkeiten in diesem Katalog und behält sich vor, ohne jede Vorankündigung Änderungen bzw. Verbesserungen an den Produkten vorzunehmen. Jedem Produkt liegt eine Montage- und Bedienungsanleitung bei.
Linea VZ s.r.l. décline tout responsabilité en cas d'erreurs ou d'inexactitudes dans ce catalogue et se réserve le droit d'apporter toute modification ou amélioration à ses produits sans préavis. Pour les modalités de montage et d'utilisation se reporter aux instructions jointes au produit.
Linea VZ s.r.l. no assume ninguna responsabilidad por posibles errores o imprecisiones en el contenido de este catálogo y se reserva el derecho de realizar modificaciones o mejoras a sus productos sin previo aviso. Para los métodos de instalación y uso véanse las instrucciones suministradas con cada producto.