



THE NEXT GENERATION 3.0



**NOX
CYC
LES**
NOXCYCLES.COM





PERFECT *E*-BIKE. PERFECT DAY.

Wir von Nox Cycles verstehen uns als high-tech E-Bikemanufaktur. Wir leben und teilen die Leidenschaft, das beste E-Mountainbike zu bauen. Jedem Kunden hohe Qualität und Einzigartigkeit zu bieten – das ist unser Credo.

Mit NOX Hybrid E-Mountainbikes erlebst du eine neue Freiheit und grenzenlose Abenteuer.



NOX DNA	4
NEXT GENERATION 3.0	6
TECH & INNOVATION	10
DRIVE UNITS	12
BEDIENUNG & CONNECTIVITY	16
HYBRID XC TRAIL	18
HYBRID XC TOUR + DEEP ENTRY	30
HYBRID TOUR 5.1	46
HYBRID ALL-MTN 5.9	54
HYBRID ENDURO 7.1	66
NOX TECH LEXIKON	78
KONTAKT UND IMPRESSUM	80

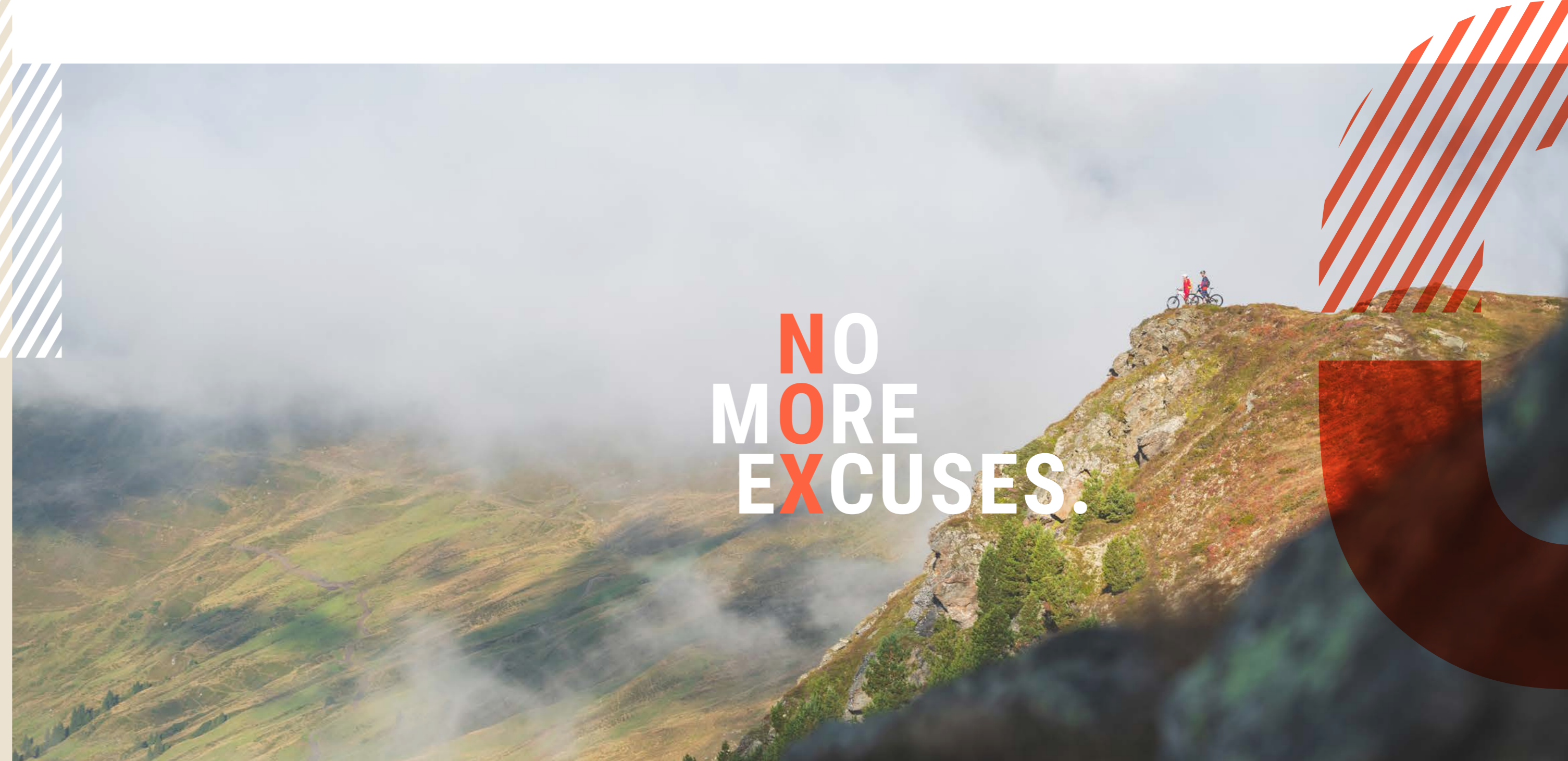

**NO
MORE
EXCUSES.**

Sämtliche Abbildungen im Katalog sind beispielhaft. Ebenfalls behält sich der Hersteller vor, solange das Fahrrad nicht in Art, Tauglichkeit und Bestimmung herabgesetzt wird, einzelne der abgebildeten Komponenten durch gleich- oder höherwertige zu ersetzen, so dass das Fahrrad entsprechend abweichend ausgeliefert wird. Der Einsatz anderer Komponenten ist derzeit im Wesentlichen den Lieferproblemen und – ausfällen aufgrund der Corona-Pandemie geschuldet.

NOX DNA



DESIGNED IN GERMANY BUILT IN AUSTRIA

Das Konzept designed in Germany, built in Austria bietet innovative Ingenieurskunst des 21. Jahrhunderts. Die NOX Cycles GmbH (mit Sitz in Berlin) ist verantwortlich für die Konstruktion und Entwicklung. Die NOX Cycles Austria GmbH (mit Sitz in Tirol/Zillertal) ist dabei gerade durch die Nähe zu den Bergen ebenfalls wesentlich an der Entwicklung sämtlicher NOX Bikes beteiligt. Weiters finden in Österreich sämtliche Einkaufs-, Produktions-, Marketing- und Vertriebsaktivitäten statt. So entsteht eine perfekte Symbiose aus alpinem Know-how und deutschem Engineering. BERLIN-ZILLERTAL. DAS BESTE AUS 2 WELTEN.



PASSION & DEDICATION SINCE 2004

Die Marke NOX Cycles wurde im Jahre 2004 in Berlin aus der Leidenschaft und Ambition heraus ins Leben gerufen, absolut wettbewerbsfähige und nur mit den besten Komponenten und Baugruppen ausgestattete Gravity-Bikes zu produzieren. Mit Marcus Klausmann und Bastiaan Jansink blickt NOX auf 2 top UCI DH-Weltcup-Piloten im Team zurück, die mit ihren Ergebnissen genau dies bestätigten und wesentlich zur Entwicklung der Marke beitragen. NOX Cycles hat sich seitdem vor allem im Enduro- und Downhill-Bereich etabliert und als kleine aber feine Bike-Schmiede einen sehr guten Namen gemacht.



EMTB-SPECIALIST 100% FOCUS

Seit der Saison 2016 hat NOX Cycles sich voll und ganz auf die Entwicklung und Produktion hochwertiger E-Mountainbikes fokussiert. Neben höchster Qualität zum fairen Preis haben bei NOX Innovation und unverkennbares Design oberste Priorität. Durch Leidenschaft und Flexibilität hat die Manufaktur sich im E-Bike Segment bereits als Innovationsvorreiter etabliert. In enger Zusammenarbeit mit namhaften Antriebsherstellern werden regelmäßig Prototypen für zukünftige E-Bike Generationen entwickelt – so wird NOX Cycles auch zukünftig das E-Mountainbiken nachhaltig verändern und mitgestalten.



HANDCRAFTED QUALITY

In der Zillertaler Manufaktur wird jedes Bike mit besten Komponenten per Hand aufgebaut und einer sorgfältigen Qualitätskontrolle unterzogen. Dazu zählt auch, dass die Prototypen bereits während der Entwicklung in den Zillertaler Alpen auf Herz und Nieren getestet werden. Ein NOX Bike garantiert Langlebigkeit, Zuverlässigkeit und Robustheit, um den harten Anforderungen in anspruchsvollem Gelände gerecht zu werden – ein Grund, weshalb z.B. auch die Österreichischen Berg- und Skiführer als offizieller Partner auf NOX Cycles vertrauen.



RESEARCH & DEVELOPMENT

In der NOX Cycles Konstruktions- und Designabteilung werden die E-Mountainbikes stetig weiterentwickelt und perfektioniert – von der Rahmengenometrie bis hin zum letzten Detail. Egal ob FEM-basierte Belastungsanalysen, optimierte Kalkulationen zur Berechnung der Kinematik oder die Abstimmung von Form und Farbgebung – nichts wird dem Zufall überlassen. Dies belegen auch die EFBE TRI-TESTS®, die sämtliche NOX Bikes durchlaufen. Dabei werden standardmäßige ISO/EN Vorgaben bei Weitem übertroffen.



UNIQUE NOX DESIGN

Eigenwillig, außergewöhnlich, unverkennbar – mit markanten Formen und lebendigen Farben designt NOX Cycles E-Bikes für Individualisten, die ihrer Freude am Abenteuer Ausdruck verleihen möchten. Ein NOX ist nicht nur ein E-Bike, sondern ein Statement.

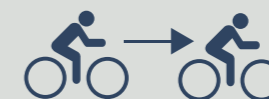

FROM RIDERS 4 RIDERS

Leidenschaft, Hingabe, Erfahrung. Das sind die Zutaten für ein perfektes Produkt. Viele der Ideen und Verbesserungen entstehen bei NOX auf dem Trail, andere hingegen sind das Resultat jahrelanger Erfahrung der bikefanatischen Mitarbeiter, Tester und Teamfahrer. Diese Ideen zur Serienreife zu entwickeln und zurück auf den Trail zu bringen ist das Ziel und die tägliche Herausforderung von NOX Cycles. Dass dies gelungen ist, bescheinigt nicht nur das positive Kunden-Feedback, sondern bestätigen auch zahlreiche Tests in Fachmagazinen.



LOCAL SOURCING

NOX Cycles setzt bei seinen Entwicklungen ausschließlich auf die Motoren und Akkusysteme führender deutscher Hersteller. Ebenso achtet NOX darauf, seine Systemteile und Komponenten ausschließlich mit Produkten europäischer Lieferanten zu spezifizieren – sei es aus Qualitätsgründen oder um Transportwege zu minimieren. So werden bei NOX Cycles nicht nur Motoren und Akkus, sondern auch Bremsen, Felgen, Reifen und weitere Komponenten aus deutscher bzw. europäischer Produktion bezogen.



STRONG SUPPLIER PARTNERSHIPS

Durch enge Kontakte zu den Systemlieferanten BROSE, ZF MICROMOBILITY und FAZUA ist NOX Cycles technologiestets up-to-date und kann bei seinen E-Bikes die neuesten Entwicklungen künftiger Motoren- und Akku-Generationen einbringen. Umgekehrt profitieren auch die Antriebshersteller wesentlich von der Partnerschaft. Vor allem im Prototypenbau unterstützt NOX die Hersteller regelmäßig und erfolgreich bei deren Markteinführungen.



THE NEXT GENERATION 3.0



BUILDING THE BEST AND MOST DESIRABLE HYBRID BIKE

Mit der **NEXT GENERATION** stellte NOX im Modelljahr 2019 ein komplett überarbeitetes Line-Up vor, bei dem beinahe nichts unangetastet blieb: Vom Akkusystem über die Geometrie und Formensprache bis hin zu Farbgebung und den Ausstattungslinien. Top-Testergebnisse, spitzen Platzierungen bei internationalen E-Bike Wettbewerben und vor allem aber zufriedene und strahlende Kunden belegen, dass wir den richtigen Weg eingeschlagen haben. Doch das ist kein Grund für NOX sich auf diesen Lorbeeren auszuruhen. Im Gegenteil: Mit der **NEXT GENERATION 3.0** präsentieren wir nun die beste und begehrteste Hybrid Serie aller Zeiten.

Klar erklärtes Ziel von NOX ist es, sämtliche E-Mountainbikes der **NEXT GENERATION SERIE** mit dem Namen „**NOX HYBRID**“ kompromisslos auszustatten und für Auf- und vor allem Abfahrten in anspruchsvollem Gelände zu optimieren. Dabei sind sämtliche Hardtails, All-Mountain- und Enduro-Bikes mit High-End E-Antrieben verfügbar (BROSE oder SACHS), denn in der Symbiose aus Muskelkraft und E-Antrieb – deshalb Hybrid-Serie – sieht NOX gerade bei E-Mountainbikes, wo Power und Performance gefragt sind, die Zukunft. Moderne Rahmengeometrie, trendige Designs und Farben sowie high-end Komponenten und Connectivity bleiben natürlich neben den Antriebssystemen weiter **DIE** Highlights der **NOX HYBRID SERIE**.

brose



SACHS RS

THE NEXT GENERATION 3.0

NOX präsentiert die NEXT GENERATION 3.0 - die beste und begehrteste HYBRID Serie aller Zeiten.

Die wesentlichsten Verbesserungen betreffen zum einen RAHMEN UND HINTERBAU AUS NOX HIGH-PERFORMANCE ALUMINIUM (NHPA). So wurden die Hauptrahmen der Brose-Linie sowie die Hinterbauten beider Linien (Brose und Sachs) von Grund auf überarbeitet und in allen Bereichen optimiert. Zum anderen bietet das neu entwickelte FLEX-LINKAGE-SYSTEM (FLS) die Möglichkeit die Geometrie der NOX HYBRID Bikes individuell anzupassen. Bestehen bleiben die beiden kraftvollen und bewährten high-end Antriebe (BROSE und SACHS), wobei es mit dem ersten Akku direkt aus dem Hause Brose (BROSE BATTERY 630) eine große Neuerung gibt. High-end Komponenten, hochwertigste Materialien und Connectivity bleiben neben Geometrie und Antriebssystemen natürlich weiter die Highlights der gesamten NOX HYBRID Serie. Die SACHS TOURING SERIE wächst außerdem um zwei brandneue Familienmitglieder: So präsentiert NOX mit dem NOX HYBRID XC TOUR DEEP ENTRY den ersten komfortablen Tiefeinsteiger sowie mit dem NOX HYBRID TOUR 5.1 ein vollausgestattetes Full-Suspension Touring Bike.

#nomoreexcuses



CROSS-COUNTRY

XC Trail 120 mm | 29"

LANG UND ENTSPANNT.

Du magst lange und entspannte Touren aber möchtest auch technische Trails mit ein und demselben Bike fahren ohne dich völlig zu verausgaben? Dann blättere auf Seite 18.



CROSS-COUNTRY

XC Tour 120 mm | 27,5"

OHNE MÜHE MIT VIEL LAST.

Du möchtest ein Rad, das offroad-tauglich ist, sich aber auch im urbanen Umfeld wohlfühlt und keine Lasten scheut? Ein Bike, das dir stets ein verlässlicher Partner ist? Dann blättere auf Seite 28.



TOUR 5.1 130 mm | 27,5"

GRENZENLOSES ABENTEUER.

Du wünschst dir ein Sorglospaket für lange Genusstouren, einen Offroad-Commuter oder einen Packesel für den Alltag, der nicht vor unbefestigten Wegen zurückschreckt? Dann blättere auf Seite 42.



TREKKING

All Mtn 5.9 160 mm | 29"

DURCH DICK UND DÜNN.

Du wünschst dir ein E-Mountainbike, das dich auf allen deinen Strecken – von deiner Hausrunde bis hin zur Alpenüberquerung – begleitet und ein wahrer Alleskönner ist? Dann blättere auf Seite 48.



ALL-MOUNTAIN

Enduro 7.1 180 mm | 29" / 27,5"

ÜBER STOCK UND STEIN.

Du magst extreme, lange Touren auf Single-Trails und im unwegsamen Gelände? Du willst Spaß sowohl beim Bergauffahren als auch beim Downhill? Dann blättere auf Seite 58.



BIG-MOUNTAIN

TECH & INNOVATION

HYBRID

1 RPG (RACE PROVEN GEOMETRY)

Durch sein Racingteam kann NOX auf wichtiges Know-how aus dem Profi-Rennsitz zurückgreifen, das zu 100% auf die E-Bikes übertragen wird. Sämtliche NOX Bikes verfügen so über eine moderne Geometrie für perfekte Fahreigenschaften. Hauptrahmen und Hinterbau wurden bei der NEXT GENERATION 3.0 nochmals wesentlich optimiert und auf ein neues Level gehoben.

FPS (FLEX PLUS STANDARD)

Jedes Full-Suspension NOX Bike der NEXT GENERATION 3.0 ist mit Flex-Plus Standard ausgestattet. Dadurch kannst du die Geometrie deines NOX Bikes perfekt an dich und dein Fahrverhalten anpassen. Flex-Plus setzt sich aus folgenden Technologien zusammen:

2A FLS (Flex-Linkage-System):

Mit wenigen Handgriffen können mittels der neu entwickelten Flex-Linkage BB-Höhe bzw. Lenkwinkel angepasst werden, wodurch sich die Geometrie fahrerbezogen individualisieren lässt.

2B FCD (Flip-Chip-Dropout):

Durch das Flip-Chip System hast du stets die Möglichkeit zwischen Laufradgrößen zu switchen bzw. die Kettenstrebennlänge zu wählen, um die optimale Geometrie für 27,5+ oder 29 Zoll zu erreichen.

Plus:

- ▶ Integrierter Speedsensor mit Bremsscheibenmagnet
- ▶ Neue Steckachse kompatibel für handelsübliche Anhängerkupplungen

3 BOOST STANDARD

Um bei kurzen Kettenstreben, breiteren Reifen/Felgen Kombinationen und größeren (29") Laufrädern mehr Steifigkeit zu erreichen, ist jedes NOX Bike mit Boost-Standard versehen. Zusätzlich ist durch den Boost Standard eine Reifenbreite bis zu 2,8" möglich.

4 HEDS (HIGH-END DRIVE SYSTEMS)

Nox Bikes zeichnen sich neben höchster Robustheit und extrem gutem Handling vor allem auch durch perfekt integrierte und den MTB-Ansprüchen gerechte Antriebssysteme aus, die für kraftvollen und natürlichen Fahrspaß sorgen.

Dabei stehen bei der HYBRID Serie folgende 2 Systeme zur Auswahl, welche je nach Anforderungen gewählt werden können:

- ▶ Power-Drive: Sachs RS (48V, 250W, 112Nm)
- ▶ Performance-Drive: Brose Drive S Mag (36V, 250W, 90Nm)

5 E-ONLY

Die kompromisslose Ausstattung sämtlicher Serienbikes mit E-Bike optimierten und zertifizierten high-tech Komponenten ist eine der obersten Prämissen bei NOX Cycles, um den hohen Ansprüchen von E-Bikes im Gelände Rechnung zu tragen.

6 FIHPR-BATTERIES (VOLL INTEGRIERTE HIGH-PERFORMANCE WECHSEL-AKKUS)

Alle NOX HYBRID Bikes sind mit einem voll integrierten high-Performance Wechsel-Akku ausgestattet. Dabei stehen entweder 630Wh (Brose) oder 651Wh (Sachs) Lithium-Ionen-Batterien zur Verfügung, die für entsprechend hohe Reichweite sorgen. Die Batterien verfügen über ein kompaktes Design, lassen sich werkzeuglos nach unten entnehmen und bieten die perfekte Basis für einen breiten Einsatzbereich.

7 ICR STANDARD (INTEGRATED CABLEROUTING)

Sämtliche NOX Bikes verfügen über ICR Standard, welcher für eine saubere, aufgeräumte Optik durch integrierte Kabelführungen sorgt – wo es Sinn macht. Denn gleichzeitig soll die Wartungsfreundlichkeit nicht darunter leiden.

8 CONTROL AND CONNECT (MIT DISPLAYS IMMER ALLES IM BLICK)

Displays sind die Schnittstelle zur Steuerung und Bedienung eines E-Bikes. Je nach Einsatzbereich bietet NOX verschiedene Displayvarianten: Von universell einsetzbaren, über komfortable bis hin zu sehr sportiven Displays. Dabei wird auch das Thema Connectivity großgeschrieben. Mittels Bluetooth können NOX E-Bikes mit dem Smartphone verbunden werden, wodurch je nach Modell Navigation, Zugriff auf Fahrinformationen sowie das Vornehmen von unterschiedlichsten Einstellungen am Bike ermöglicht werden.

9 NHPA (NOX HIGH-PERFORMANCE ALUMINIUM)

Bei NOX werden ausschließlich beste Aluminiumlegierungen verwendet, welche mittels spezieller High-Tech Verfahren zu hochfunktionellen, ausdauernden und gewichtsoptimierten Fahrradrahmen verarbeitet werden.

10 EFBE APPROVED

Der EFBE TRI-TEST® ist DER Referenztest in der Fahrradprüfung und geht über die Normprüfung weit hinaus. Basis des Testprogramms sind die drei Bausteine Ermüdungsprüfung, Maximallastprüfung und Überlastprüfung, die in unterschiedlichen Lastfällen die Schädigung eines ganzen Fahrradlebens im Zeitraffer nachbilden. Ein Rahmen zum Beispiel muss mindestens fünf und bis zu acht Einzelprüfungen erfolgreich absolvieren, um mit dem EFBE-TRI-TEST®-Prüfsiegel ausgezeichnet zu werden.

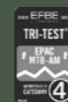

NEUE OBERFLÄCHEN, FARBEN, DEKORE



DRIVE UNITS

brose

ALLES AUS EINER HAND

In enger Partnerschaft mit dem in der Elektromobilität etablierten Unternehmen Brose wurde von unseren Entwicklern und Konstrukteuren 2016 erstmals der leistungsstarke Elektromotor von Brose in den optimalsten Bereichen der ausgefeilten Rahmengemetrie von NOX Bikes integriert. Nun konnte die erfolgreiche Zusammenarbeit nochmals auf ein neues Level gehoben werden, denn Brose bietet mittlerweile neben Antrieben auch hochwertigste Displays – und brandneu – auch einen hauseigenen Akku an.

brose ¹S_{mag}

DER LEISTUNGSSPORTLER

In der NOX Brose Serie wird ausschließlich der Drive S Mag verbaut. Dieser kann als der „Leistungssportler“ unter den Brose Antrieben verstanden werden. Er ist nicht nur 15 Prozent kleiner und 500 Gramm leichter als der Drive S Alu – er hat es auch in sich. E-Mountainbiker können die Maximalleistung von 90 Newtonmetern über einen größeren Kadenzbereich abrufen und im neuen „Flex Power Mode“ ein noch spritzigeres Fahrverhalten erleben.

Durch eine präzise Sensorik passt sich der Brose Drive S Mag optimal an den individuellen Fahrstil des E-Bikers an und liefert genau das richtige Maß an Zusatzkraft – damit wird die Philosophie eines natürlichen Fahrgefühls perfekt umgesetzt. So zeichnen sich NOX Hybrid Bikes neben ansprechender Optik, höchster Robustheit und extrem gutem Handling vor allem auch durch ein perfekt integriertes und den MTB-Ansprüchen gerechtes Antriebssystem aus.

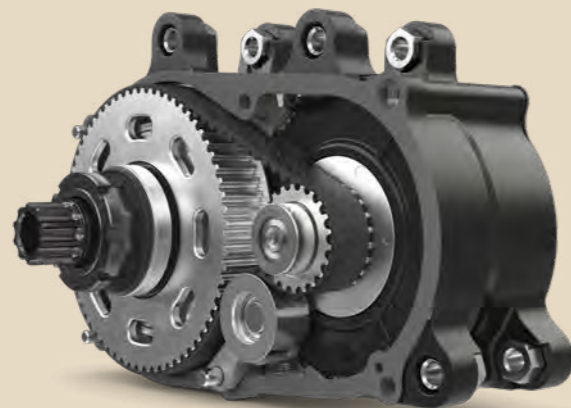

	Brose Drive S _{mag}
MOTORTYP	bürstenloser Innenläufer
GEWICHT	2,9kg
ABMESSUNG	195x150x115mm
NENNSPANNUNG	36V
NENNDAUERLEISTUNG	250W
DREHMOMENT	90Nm
MAXIMALE UNTERSTÜTZUNG	410%
UNTERSTÜTZUNG BIS	25km/h
SCHIEBEHILFE BIS	6km/h
DICHTIGKEIT	IP56

DER BROSE ANTRIEB AUF EINEN BLICK

- ▶ Sehr leise, vibrationsarm
- ▶ Kein Tretwiderstand ohne Antriebsunterstützung
- ▶ Sensibles Ansprechverhalten
- ▶ Kraftvolle Unterstützung und harmonisches Fahrverhalten
- ▶ Formschöne Rahmenintegration

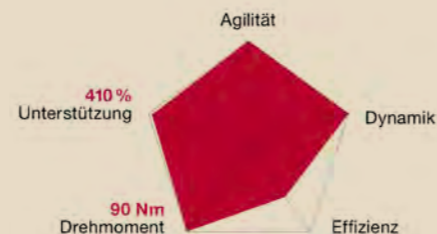

GERMAN
DESIGN
AWARD
WINNER
2020

DAS ENERGIEBÜNDEL

Die Brose Battery 630 ist optimal auf die gesamte Produktfamilie Brose Drive abgestimmt, passt sich formschön in den E-Bike-Rahmen ein und ist dennoch sehr einfach entnehmbar. Anzuschließen mit dem eigens entwickelten, sehr robusten Brose Standardstecker besitzt sie nominell 17 Amperestunden bei 36 Volt Spannung und bietet damit ein Energiespeichervermögen von 630 Wattstunden. Die Brose Battery 630 misst schlanke 387 x 84 x 72 Millimeter und wiegt dabei nur 3,8 Kilogramm. Das Gehäuse aus schwarz eloxiertem Aluminium ist robust und kratzfest. Die matt schimmernde Oberfläche verleiht dem Akku zusätzlich eine besonders hochwertige Optik.



DAS BROSE DRIVE SYSTEM: ANTRIEB, DISPLAY UND AKKU AUS EINER HAND

Kompakte Bauweise, hohe Qualität und Flexibilität: Diese gemeinsamen Familiengene besitzen die mehrfach ausgezeichneten Brose Antriebe, die Brose Displays und die Brose Battery 630. Im Brose Komplettsystem arbeiten alle Komponenten perfekt Hand in Hand und sind intelligent aufeinander abgestimmt. Dies erleichtert auch die Wartung und Diagnose des Brose Drive Systems durch zertifizierte Händler mit dem Brose Service Tool.

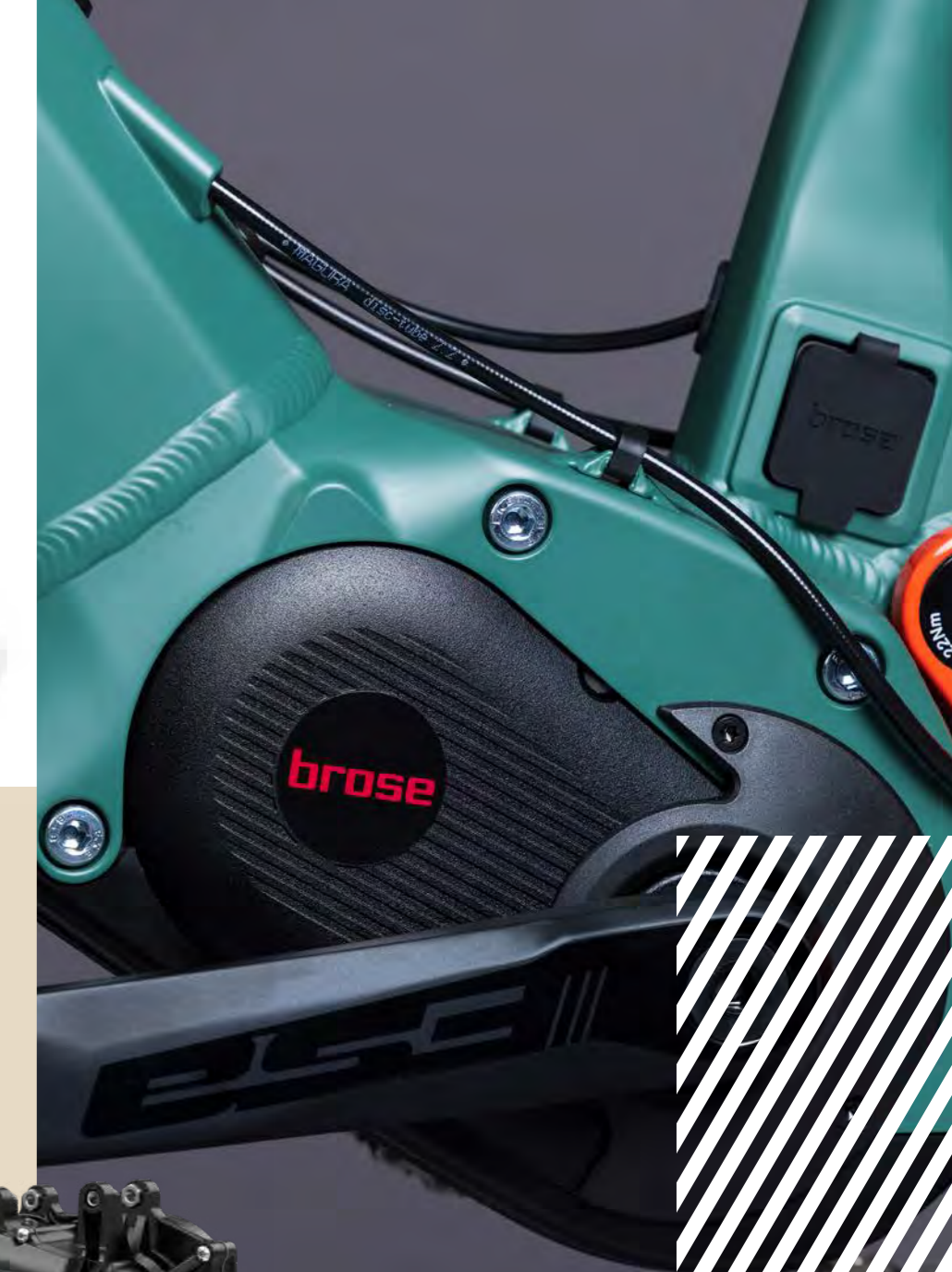

DRIVE UNITS



TRADITION GOES E-POWER

Mit dem SACHS RS aus dem Hause ZF Micromobility verbaut NOX in der Hybrid Serie einen der stärksten aktuell am Markt erhältlichen E-Motoren.

In intensiver Zusammenarbeit mit der Traditions-marke aus Deutschland konnte ein dynamisches und kraftvolles Antriebssystem in die Hybrid Serie integriert werden, welches die Ära E-Powerbikes auf ein neues Level hebt und eine perfekte Symbiose zu den robusten und langlebigen NOX Bikes darstellt.

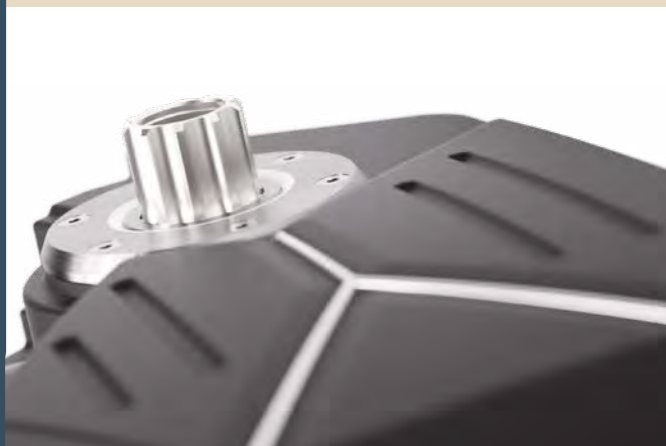

DAS KRAFTPAKET

Der SACHS RS steht für eine hohe Leistung von 112Nm schon bei einer niedrigen Trittfrequenz von 40–60 Pedalumdrehungen sowie einer gleichzeitig großen Reichweite. Diese Performance liefert der Motor dauerhaft ab, ob beim steilen Aufstieg zur Berghütte oder jeden Tag mit zwei Kindern durch die Stadt. Vier unterschiedliche Modi bieten Flexibilität, die Unterstützung zu steuern. Dank entsprechender Software-Programmierung kommt die Kraftentfaltung kontrolliert und harmonisch beim Fahrer an.

DREHMOMENT	112Nm
NENNSPANNUNG	48V
NENNDAUERLEISTUNG	max. 250W
SPITZENLEISTUNG	700W an der Getriebeausgangswelle
UNTERSTÜTZUNG BIS	25km/h
SENSOREN	Trittfrequenz-, Kraft- und Geschwindigkeitssensor
GEWICHT	3,5kg

DER SACHS RS ANTRIEB AUF EINEN BLICK

- ▶ Mit 112Nm einer der stärksten Motoren am Markt
- ▶ Effizientes Motormanagement durch 48V System
- ▶ Hohes Drehmoment schon bei geringer Trittfrequenz (112Nm, 700W Spitzenleistung)
- ▶ Intelligentes Hitzemanagement – kein Überhitzen
- ▶ Motor voll via Software konfigurierbar



DER BELASTBARE

Mit dem URV8 ist eine Batterie mit leistungsfähigem Befestigungsmechanismus entstanden, die auch bei anspruchsvollen Belastungsszenarien zuverlässig funktioniert.

Das Aluminiumgehäuse und die Halterung des URV8 sind robust und widerstandsfähig. Die voll integrierte Batterie verfügt über ein kompaktes Design und lässt sich nach unten entnehmen. Verbaut wird die Batterie

mit BMZ Top Zellen, die über eine sehr hohe Energiedichte und bis zu zwölf Jahren Lebensdauer verfügen. Der URV8 hat einen Performance Peak von 30A, 630Wh und ist mit 36V Nennspannung verfügbar. Damit ist der URV8 die High Performance-Lösung und bereit für die neue Motorengeneration in E-Bikes. Der URV8 hat in Kombination mit den SACHS Motoren einen Performance Peak von 651Wh und ist mit Nennspannung 48V verfügbar.



BEDIENUNG/CONNECTIVITY

brose



BROSE DISPLAY REMOTE

Für E-Biker, die sich volle Funktionalität bei minimalistischem Design wünschen, ist das schlanke, den Lenker umfassende BROSE Display Remote genau richtig.

Verfügbar für:

HYBRID ENDURO 7.1 / BROSE

**DIE SPORTLICHEN
(ENDURO/ALL-MOUNTAIN/TRAIL)**

SIGMA GERMANY **EOX**



SIGMA EOX REMOTE

Mit ergonomischem Design, Umgebungslichtsensor und Bluetooth Smart-Integration ist die SIGMA EOX REMOTE eine smarte Schaltzentrale. Der LED-Indikator macht alle E-Bike Informationen auch ohne Display sichtbar.

Verfügbar für:

HYBRID ENDURO 7.1 / SACHS
HYBRID ALL-MTN 5.9 / SACHS
HYBRID XC TRAIL / SACHS

ANZEIGE/ FUNKTIONEN:

Akku-Ladezustand
Unterstützungsstufe
Schiebehilfe
Licht
Fehlerinformationen
etc.



BROSE DISPLAY ALLROUND

Das kompakte BROSE Display Allround ist ebenfalls Anzeige- und Bedieneinheit in einem - jedoch mit erhöhtem Funktions- und Anzeigebereich. Somit bietet dieses Display souveräne Kontrolle auf kleinem Raum mit maximaler Information.

Verfügbar für:

HYBRID ALL-MTN 5.9 / BROSE
HYBRID XC TRAIL / BROSE

**DER ALLROUNDER
(ALL-MOUNTAIN/TRAIL)**



SIGMA EOX REMOTE + SIGMA MITTELDISPLAY

Der SIGMA EOX VIEW 1300 überzeugt mit klaren Linien und flachem Design. Die sensorgesteuerte Hintergrundbeleuchtung und das hochauflösende Display zeigen bei allen Wetterlagen und Fahrsituationen sämtliche Daten klar lesbar an. Die Bedienung erfolgt ergonomisch über die griffgünstig montierte Sigma Remote.

Verfügbar für:

HYBRID XC TOUR + DEEP ENTRY / SACHS
HYBRID 5.1 TOUR / SACHS

ANZEIGE/ FUNKTIONEN:

Akku-Ladezustand
Unterstützungsstufe
Geschwindigkeit
Kilometerzähler
Reichweite
Schiebehilfe
Licht ein/automatisch
Fehlerinformation
Service-Information
Trip-Information
Uhrzeit
Kalorienverbrauch
etc.

**DIE KOMFORTABLEN
(TOUR/TREKKING)**



BROSE DISPLAY REMOTE + BROSE DISPLAY CENTRAL

Optimale Ablesbarkeit in jeder Situation bietet die Screen-Only-Variante BROSE Display Central. Der Fahrer behält auf dem mittig montierten, 3,5 Zoll großen, hochauflösenden Farbbildschirm mit Hintergrundbeleuchtung alles im Blick. Die Bedienung erfolgt ergonomisch über die griffgünstig montierte Brose Remote.

Verfügbar für:

HYBRID XC TOUR / BROSE

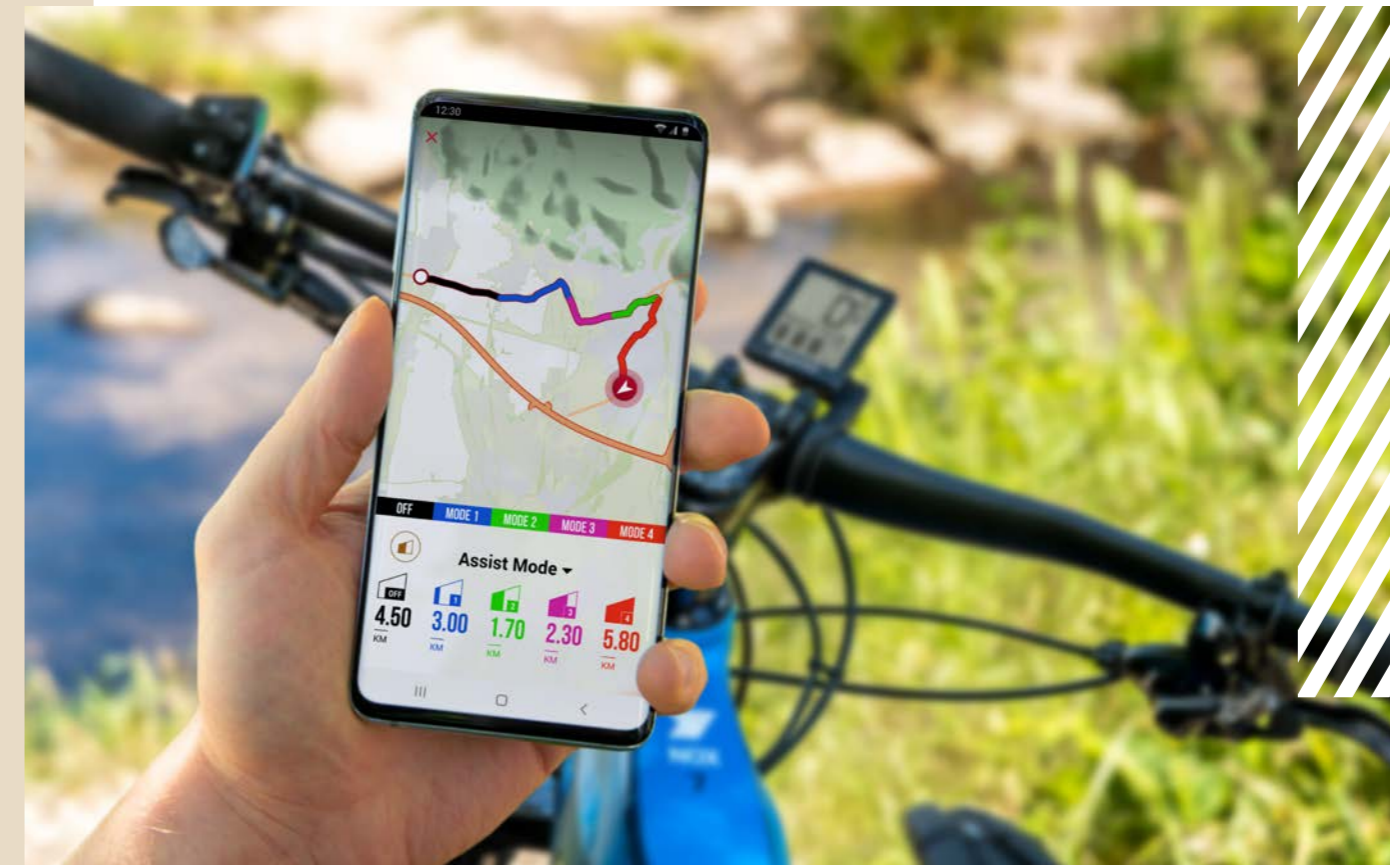

SIGMA EOX APP

CONNECTIVITY

BROSE

Jedes NOX Bike mit BROSE Antrieb kann mittels Bluetooth mit dem Smartphone verbunden werden. Die zusätzliche Rechenleistung des Smartphones ermöglicht neue Features für das E-Bike. Dabei dient das Smartphone des E-Bikers als Bordcomputer und gibt ihm Informationen über die Batterie und den Motor.

SACHS

Selbiges gilt für alle NOX Bikes mit SACHS Motor, welche mit Sigma Displays konfiguriert sind. Mittels SIGMA EOX APP bekommt man vollständige Transparenz über alle relevanten Informationen. Durch die Kombination mit exakter GPS-Ortung, haben Fahrer die Möglichkeit ihre Strecken-Performance präzise zu analysieren, ihren Trainingsfortschritt zu verfolgen und noch mehr über ihre Bikes zu erfahren. Um Fahrten jederzeit und überall zu teilen, gibt es zahlreiche Schnittstellen zu Social Media Kanälen.

FEATURE-HIGHLIGHTS

INDIVIDUALISIERUNG:

Nicht jede Tour ist gleich. Deshalb macht es oft Sinn, Motorleistung und Unterstützungsstufen auf das Geländeprofil und den persönlichen Fahrstil abzustimmen.

NAVIGATION:

Das Navigationsmodul enthält neben der klassischen Navigation auch die Möglichkeit gefahrene Strecken aufzuzeichnen oder sich mehrere Routenvarianten anbieten zu lassen.

BATTERIEMANAGEMENT:

Darüber hinaus zeigt das System exakt die Restreichweite an und berücksichtigt dabei den Ladezustand der Batterie und die gewählte Unterstützungsstufe.

Detaillierte Informationen zu Bedienung und Funktionalität entnehmen sie bitte direkt den Herstellerseiten:
<https://www.sigmasport.com>
<https://www.brose-ebike.com>

XC

HARDTAIL
OFFROAD | CROSS COUNTRY

NOX HYBRID *XC TRAIL* LANG UND ENTSPANNT.

Du magst lange und entspannte Touren aber möchtest auch technische Trails mit ein und demselben Bike fahren können? Du bist es leid, dich beim Bergauffahren völlig zu verausgaben und bei deinen Cross-Country Touren nicht noch weiter zu kommen? Du möchtest ein Trail-E-Bike fahren, das nur mit den besten Komponenten ausgestattet und trotzdem erschwinglich ist?

Wenn du diese Fragen mit **JA** beantwortest, dann haben wir mit unserem neuen NOX HYBRID XC TRAIL das richtige Bike für dich - ein Bike für alle, die an ihre Grenzen gehen und darüber hinaus wachsen wollen.

DETAILS

- ▶ Laufradgröße 29"
- ▶ Federweg (Front) 120mm
- ▶ Brose Drive S Mittelmotor (36V, 250W, 90Nm) oder Sachs RS Mittelmotor (48V, 250W, 112Nm)
- ▶ Wechselakku (Brose: 630Wh / Sachs: 651Wh)
- ▶ FCD (Flip-Chip Dropout)
- ▶ Boost Standard
- ▶ Smartphone-Anbindung
- ▶ Cross Country-spezifische Komponenten
- ▶ Aufnahmen für Seitenständer, Gepäckträger, Schutzbleche, Trinkflaschenhalter und Anhängeradapter für Kinderanhänger etc. (auf Wunsch ab Werk verbaut)

WAVE

CLAY

TERRA

ALMOND





TRAIL
TRAIL

COLOR
WAVE

TYPE
XC-TRAIL

MOTOR
brose



TRAIL
TRAIL

COLOR
CLAY

TYPE
XC-TRAIL

MOTOR
brose

Hybrid XC Trail **COMP**

brose

RAHMEN / FRAME	NOX Frame HT 3.0
FARBEN / COLORS	Wave / Clay
GRÖSSEN / SIZES	S / M / L / XL
ANTRIEB / DRIVE UNIT	BROSE Drive-S Mag
AKKU / BATTERY	BROSE Battery 630Wh 10S5P
LADEGERÄT / CHARGER	BROSE Charger
BEDIENEINHEIT / DISPLAY	BROSE Display Allround
GABEL / FORK	RS 35 Silver TK 29" 120mm
VORBAU / STEM	RACE FACE Aeffect 35
LENKER / HANDLEBAR	RACE FACE Aeffect 35
SATTELSTÜTZE / SEAT POST S/M	RACE FACE Ride 30,9
SATTELSTÜTZE / SEAT POST L/XL	RACE FACE Ride 30,9
KURBELN / CRANKSET	FSA
SCHALTWERK / REAR DERAILLEUR	SRAM NX Eagle 12fach
SHIFTER RE. / SHIFTER RIGHT	SRAM NX Eagle 12fach
RITZELPAKET / SPROCKET	SRAM PG 1230 11-50T
BREMSSYSTEM / BRAKE SYSTEM	MAGURA MT2
LAUFRAD VO. / WHEEL FRONT	DT SWISS H1900 29" VR 30mm
LAUFRAD HI. / WHEEL REAR	DT SWISS H1900 29" HR 30mm
REIFEN VO. / TYRE FRONT	CONTINENTAL Cross King 29x2,6" ProTection Apex
REIFEN HI. / TYRE REAR	CONTINENTAL Cross King 29x2,6" ProTection Apex

PREIS / PRICE **€ 4.299,-**

Hybrid XC Trail **EXPERT**

brose

RAHMEN / FRAME	NOX Frame HT 3.0
FARBEN / COLORS	Wave / Clay
GRÖSSEN / SIZES	S / M / L / XL
ANTRIEB / DRIVE UNIT	BROSE Drive-S Mag
AKKU / BATTERY	BROSE Battery 630Wh 10S5P
LADEGERÄT / CHARGER	BROSE Charger
BEDIENEINHEIT / DISPLAY	BROSE Display Allround
GABEL / FORK	ROCKSHOX 35 Gold RL 29" 120mm
VORBAU / STEM	RACE FACE Aeffect 35
LENKER / HANDLEBAR	RACE FACE Aeffect R 35
SATTELSTÜTZE / SEAT POST S/M	ROCK SHOX Reverb Stealth, 30.9, 1X 150mm
SATTELSTÜTZE / SEAT POST L/XL	ROCK SHOX Reverb Stealth, 30.9, 1X 175mm
KURBELN / CRANKSET	FSA
SCHALTWERK / REAR DERAILLEUR	SRAM GX Eagle 12fach
SHIFTER RE. / SHIFTER RIGHT	SRAM GX Eagle 12fach
RITZELPAKET / SPROCKET	SRAM PG 1230 11-50T
BREMSSYSTEM / BRAKE SYSTEM	MAGURA MT4
LAUFRAD VO. / WHEEL FRONT	DT SWISS H1700 29" VR 30mm
LAUFRAD HI. / WHEEL REAR	DT SWISS H1700 29" HR 30mm
REIFEN VO. / TYRE FRONT	CONTINENTAL Cross King 29x2,6" ProTection Apex
REIFEN HI. / TYRE REAR	CONTINENTAL Cross King 29x2,6" ProTection Apex

PREIS / PRICE **€ 4.799,-**

Hybrid XC Trail **PRO**

brose

RAHMEN / FRAME	NOX Frame HT 3.0
FARBEN / COLORS	Wave / Clay
GRÖSSEN / SIZES	S / M / L / XL
ANTRIEB / DRIVE UNIT	BROSE Drive-S Mag
AKKU / BATTERY	BROSE Battery 630Wh 10S5P
LADEGERÄT / CHARGER	BROSE Charger
BEDIENEINHEIT / DISPLAY	BROSE Display Allround
GABEL / FORK	FOX Performance E-Bike 34 29" 120mm
VORBAU / STEM	RACE FACE Turbine 35
LENKER / HANDLEBAR	RACE FACE Turbine R 35
SATTELSTÜTZE / SEAT POST S/M	ROCK SHOX Reverb Stealth, 30.9, 1X 150mm
SATTELSTÜTZE / SEAT POST L/XL	ROCK SHOX Reverb Stealth, 30.9, 1X 175mm
KURBELN / CRANKSET	FSA
SCHALTWERK / REAR DERAILLEUR	SRAM X0 Eagle 12fach
SHIFTER RE. / SHIFTER RIGHT	SRAM X0 Eagle 12fach
RITZELPAKET / SPROCKET	SRAM XG 1275 11-50T
BREMSSYSTEM / BRAKE SYSTEM	MAGURA MT5 HC
LAUFRAD VO. / WHEEL FRONT	DT SWISS HX1501 29" VR 30mm
LAUFRAD HI. / WHEEL REAR	DT SWISS HX1501 29" HR 30mm
REIFEN VO. / TYRE FRONT	CONTINENTAL Cross King 29x2,6" ProTection Apex
REIFEN HI. / TYRE REAR	CONTINENTAL Cross King 29x2,6" ProTection Apex

PREIS / PRICE **€ 5.799,-**

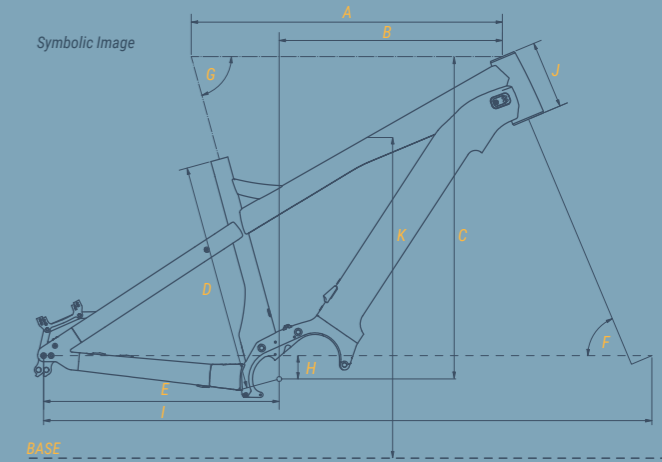

	S		M		L		XL	
	long	short	long	short	long	short	long	short
A Oberrohr / Top tube	588mm		596mm		619mm		639mm	
B Reach / Reach	416mm		424mm		444mm		464mm	
C Stack / Stack	632mm		632mm		642mm		642mm	
D Sitzrohr / Seat tube	396mm		418mm		453mm		581mm	
E Kettenstrebe / Chain stay	469mm	454mm	469mm	454mm	469mm	454mm	469mm	454mm
F Lenkwinkel / Steering angle	67,2°		67,2°		67,2°		67,2°	
G Sitzwinkel / Seat angle	74,7°		74,7°		74,7°		74,7°	
H BB Drop / BB drop	46mm		46mm		46mm		46mm	
I Radstand / Wheelbase	1179mm	1164mm	1187mm	1172mm	1210mm	1195mm	1230mm	1215mm
J Steuerrohr / Head tube	125mm		125mm		135mm		135mm	
K Überstandshöhe / Standover height	804mm		805mm		808mm		809mm	



Ausstattungs- und Preisänderungen vorbehalten
Weitere Hinweise siehe S. 2



TRAIL
TRAIL

COLOR
TERRA

TYPE
XC-TRAIL

MOTOR
 **SACHS RS**



TRAIL
TRAIL

COLOR
ALMOND

TYPE
XC-TRAIL

MOTOR
 **SACHS RS**

Hybrid XC Trail **COMP**

SACHS RS

RAHMEN / FRAME	NOX Frame HT 2.2
FARBEN / COLORS	Terra / Almond
GRÖSSEN / SIZES	S / M / L / XL
ANTRIEB / DRIVE UNIT	SACHS RS
AKKU / BATTERY	SACHS SI 651.01 48V 650Wh
LADEGERÄT / CHARGER	SACHS Charger 4Ah (100-240V)
BEDIENEINHEIT / DISPLAY	SIGMA EOX Remote
GABEL / FORK	RS 35 Silver TK 29" 120mm
VORBAU / STEM	REVERSE E-XC 60/6"/Ø31.8mm
LENKER / HANDLEBAR	REVERSE E-Element ERGO 740 - Ø31.8/ R40mm
SATTELSTÜTZE / SEAT POST S/M	RACE FACE Ride 30,9
SATTELSTÜTZE / SEAT POST L/XL	RACE FACE Ride 30,9
KURBELN / CRANKSET	SRAM X1
SCHALTWERK / REAR DERAILLEUR	SRAM NX Eagle 12fach
SHIFTER RE. / SHIFTER RIGHT	SRAM NX Eagle 12fach
RITZELPAKET / SPROCKET	SRAM PG 1230 11-50T
BREMSSYSTEM / BRAKE SYSTEM	MAGURA MT2
LAUFRAD VO. / WHEEL FRONT	DT SWISS H1900 29" VR 30mm
LAUFRAD HI. / WHEEL REAR	DT SWISS H1900 29" HR 30mm
REIFEN VO. / TYRE FRONT	CONTINENTAL Cross King 29x2,6" ProTecton Apex
REIFEN HI. / TYRE REAR	CONTINENTAL Cross King 29x2,6" ProTecton Apex

PREIS / PRICE **€ 4.299,-**

Hybrid XC Trail **EXPERT**

SACHS RS

RAHMEN / FRAME	NOX Frame HT 2.2
FARBEN / COLORS	Terra / Almond
GRÖSSEN / SIZES	S / M / L / XL
ANTRIEB / DRIVE UNIT	SACHS RS
AKKU / BATTERY	SACHS Battery SI 651.01 48V 650Wh
LADEGERÄT / CHARGER	SACHS Charger 4Ah (100-240V)
BEDIENEINHEIT / DISPLAY	SIGMA EOX Remote
GABEL / FORK	ROCKSHOX 35 Gold RL 29" 120mm
VORBAU / STEM	REVERSE E-XC 60/6"/Ø31.8mm
LENKER / HANDLEBAR	REVERSE E-Element ERGO 740 - Ø31.8/ R40mm
SATTELSTÜTZE / SEAT POST S/M	ROCK SHOX Reverb Stealth, 30.9, 1X 150mm
SATTELSTÜTZE / SEAT POST L/XL	ROCK SHOX Reverb Stealth, 30.9, 1X 175mm
KURBELN / CRANKSET	SRAM X1
SCHALTWERK / REAR DERAILLEUR	SRAM GX Eagle 12fach
SHIFTER RE. / SHIFTER RIGHT	SRAM GX Eagle 12fach
RITZELPAKET / SPROCKET	SRAM PG 1230 11-50T
BREMSSYSTEM / BRAKE SYSTEM	MAGURA MT4
LAUFRAD VO. / WHEEL FRONT	DT SWISS H1700 29" VR 30mm
LAUFRAD HI. / WHEEL REAR	DT SWISS H1700 29" HR 30mm
REIFEN VO. / TYRE FRONT	CONTINENTAL Cross King 29x2,6" ProTecton Apex
REIFEN HI. / TYRE REAR	CONTINENTAL Cross King 29x2,6" ProTecton Apex

PREIS / PRICE **€ 4.799,-**

Hybrid XC Trail **PRO**

SACHS RS

RAHMEN / FRAME	NOX Frame HT 2.2
FARBEN / COLORS	Terra / Almond
GRÖSSEN / SIZES	S / M / L / XL
ANTRIEB / DRIVE UNIT	SACHS RS
AKKU / BATTERY	SACHS Battery SI 651.01 48V 650Wh
LADEGERÄT / CHARGER	SACHS Charger 4Ah (100-240V)
BEDIENEINHEIT / DISPLAY	SIGMA EOX Remote
GABEL / FORK	FOX Performance E-Bike 34 29" 120mm
VORBAU / STEM	REVERSE E-XC 60/6"/Ø31.8mm
LENKER / HANDLEBAR	REVERSE E-Element ERGO 740 - Ø31.8/ R40mm
SATTELSTÜTZE / SEAT POST S/M	ROCK SHOX Reverb Stealth, 30.9, 1X 150mm
SATTELSTÜTZE / SEAT POST L/XL	ROCK SHOX Reverb Stealth, 30.9, 1X 175mm
KURBELN / CRANKSET	SRAM X1
SCHALTWERK / REAR DERAILLEUR	SRAM X0 Eagle 12fach
SHIFTER RE. / SHIFTER RIGHT	SRAM X0 Eagle 12fach
RITZELPAKET / SPROCKET	SRAM XG 1275 11-50T
BREMSSYSTEM / BRAKE SYSTEM	MAGURA MT5 HC
LAUFRAD VO. / WHEEL FRONT	DT SWISS HX1501 29" VR 30mm
LAUFRAD HI. / WHEEL REAR	DT SWISS HX1501 29" HR 30mm
REIFEN VO. / TYRE FRONT	CONTINENTAL Cross King 29x2,6" ProTecton Apex
REIFEN HI. / TYRE REAR	CONTINENTAL Cross King 29x2,6" ProTecton Apex

PREIS / PRICE **€ 5.799,-**

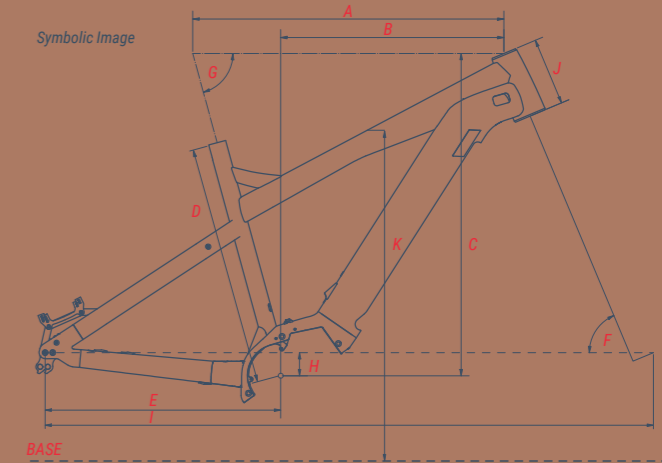

	S		M		L		XL	
	long	short	long	short	long	short	long	short
A Oberrohr / Top tube	588mm		596mm		619mm		639mm	
B Reach / Reach	416mm		424mm		444mm		464mm	
C Stack / Stack	632mm		632mm		641mm		641mm	
D Sitzrohr / Seat tube	396mm		418mm		453mm		581mm	
E Kettenstrebe / Chain stay	469mm	454mm	469mm	454mm	469mm	454mm	469mm	454mm
F Lenkwinkel / Steering angle	67,2°		67,2°		67,2°		67,2°	
G Sitzwinkel / Seat angle	74,7°		74,7°		74,7°		74,7°	
H BB Drop / BB drop	46mm		46mm		46mm		46mm	
I Radstand / Wheelbase	1179mm	1164mm	1187mm	1172mm	1210mm	1195mm	1230mm	1215mm
J Steuerrohr / Head tube	125mm		125mm		135mm		135mm	
K Überstandshöhe / Standover height	813mm		815mm		817mm		819mm	



Ausstattungs- und Preisänderungen vorbehalten
Weitere Hinweise siehe S. 2

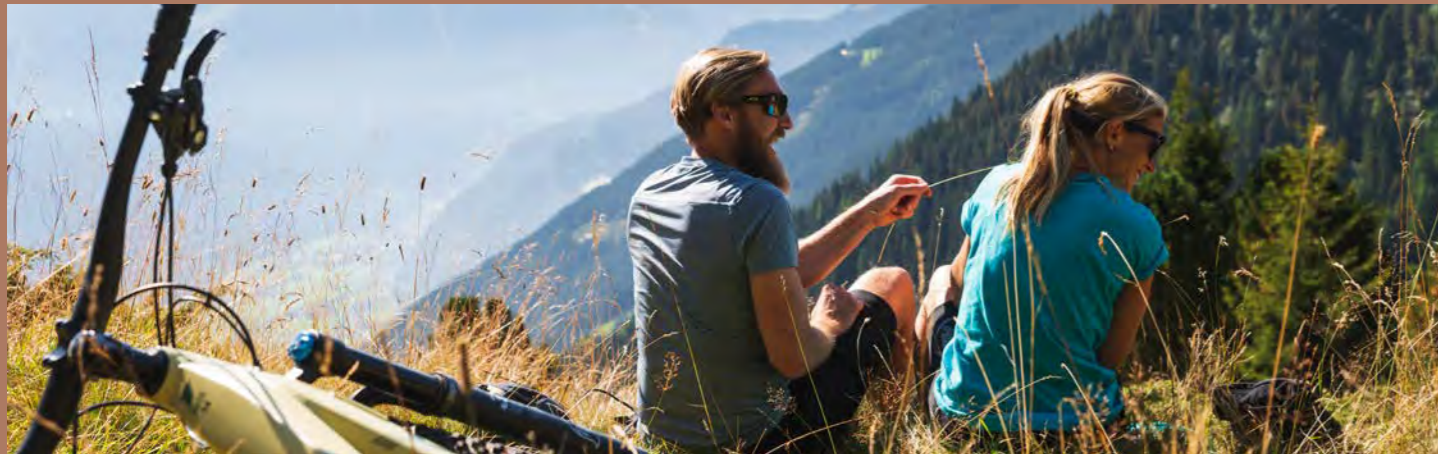

XC

HARDTAIL

OFFROAD | CROSS COUNTRY

NOX HYBRID *XC TOUR* OHNE MÜHE MIT VIEL LAST.

Du möchtest ein Rad, das offroad-tauglich ist, sich aber auch im urbanen Umfeld wohlfühlt - und im Extremfall auch vor keiner Expedition zurückschreckt? Ein robustes, zuverlässiges Bike, mit dem du unter der Woche in die Arbeit pendelst und am Wochenende Ausflüge in die Natur unternehmen kannst? Ein Bike, das dir deine Lasten abnimmt und stets ein verlässlicher Partner ist?

Wenn du diese Fragen mit JA beantwortest, dann haben wir mit unserem NOX HYBRID XC TOUR das SUV unter den E-Bikes für dich - ein Bike für alle, die in der Stadt und im Gelände eine gute Figur abgeben möchten. Nun erstmals auch als Tiefeinsteiger erhältlich.

DETAILS

- ▶ Laufradgröße 27,5"
- ▶ Federweg (Front) 120mm
- ▶ Brose Drive S Mittelmotor (36V, 250W, 90Nm) oder Sachs RS Mittelmotor (48V, 250W, 112Nm)
- ▶ Wechselakku (Brose: 630Wh / Sachs: 651Wh)
- ▶ FCD (Flip-Chip Dropout)
- ▶ Boost Standard
- ▶ Smartphone-Anbindung
- ▶ Cross Country-spezifische Komponenten
- ▶ Frontlicht (700lm)
- ▶ Gepäckträger mit integriertem Rücklicht (bis zu 25kg Zuladung)
- ▶ Schmutzfänger
- ▶ Seitenständer
- ▶ Aufnahmen für Trinkflaschenhalter und Anhängeradapter für Kinderanhänger etc. (auf Wunsch ab Werk verbaut)

WAVE

CLAY

TERRA

ALMOND





TOUR
TOUR

COLOR
WAVE

TYPE
XC-TOUR

MOTOR
brose



TOUR
TOUR

COLOR
CLAY

TYPE
XC-TOUR

MOTOR
brose

Hybrid XC Tour **COMP**

brose

RAHMEN / FRAME	NOX Frame HT 3.0
FARBEN / COLORS	Wave / Clay
GRÖSSEN / SIZES	S / M / L / XL
ANTRIEB / MOTORSET	BROSE Drive-S Mag
AKKU / BATTERY	BROSE Battery 630Wh 10S5P
LADEGERÄT / CHARGER	BROSE Charger
BEDIENEINHEIT / DISPLAY	BROSE Display Remote + Display Central
GABEL / FORK	ROCKSHOX 35 Silver TK 27,5" + 120mm
VORBAU / STEM	RACE FACE Aeffect 35
LENKER / HANDLEBAR	RACE FACE Aeffect 35
SATTELSTÜTZE / SEAT POST S/M	RACE FACE Ride 30,9
SATTELSTÜTZE / SEAT POST L/XL	RACE FACE Ride 30,9
KURBELN / CRANKSET	FSA
SCHALTWERK / REAR DERAILLEUR	SRAM NX Eagle 12fach
SHIFTER RE. / SHIFTER RIGHT	SRAM NX Eagle 12fach
RITZELPAKET / SPROCKET	SRAM PG 1230 11-50T
BREMSSYSTEM / BRAKESYSTEM	MAGURA MT4
LAUFRAD VO. / WHEEL FRONT	DT SWISS H1900 Spline 27,5" VR 35mm
LAUFRAD HI. / WHEEL REAR	DT SWISS H1900 Spline 27,5" HR 35mm
REIFEN VO. / TIRE FRONT	CONTINENTAL Cross King 27,5 x 2,6" Shield wall
REIFEN HI. / TIRE REAR	CONTINENTAL Cross King 27,5 x 2,6" Shield wall
BELEUCHTUNG / LIGHTS	SUPERNOVA Mini 2 - LDM
SCHUTZBLECH / FENDER	SKS "Bluemels U75" PET A 75 R 28"
GEPÄCKTRÄGER / RACK	RACKTIME RT Shine Evo due mit Rücklicht und Kabel
SEITENSTÄNDER / KICKSTAND	URSUS King XL

PREIS / PRICE **€ 4.899,-**

Hybrid XC Tour **EXPERT**

brose

RAHMEN / FRAME	NOX Frame HT 3.0
FARBEN / COLORS	Wave / Clay
GRÖSSEN / SIZES	S / M / L / XL
ANTRIEB / MOTORSET	BROSE Drive-S Mag
AKKU / BATTERY	BROSE Battery 630Wh 10S5P
LADEGERÄT / CHARGER	BROSE Charger
BEDIENEINHEIT / DISPLAY	BROSE Display Remote + Display Central
GABEL / FORK	ROCKSHOX 35 Gold RL 27,5" + 120mm
VORBAU / STEM	RACE FACE Aeffect R 35
LENKER / HANDLEBAR	RACE FACE Aeffect R 35
SATTELSTÜTZE / SEAT POST S/M	ROCK SHOX Reverb Stealth, 30.9, 1X 150mm
SATTELSTÜTZE / SEAT POST L/XL	ROCK SHOX Reverb Stealth, 30.9, 1X 175mm
KURBELN / CRANKSET	FSA
SCHALTWERK / REAR DERAILLEUR	SRAM GX Eagle 12fach
SHIFTER RE. / SHIFTER RIGHT	SRAM GX Eagle 12fach
RITZELPAKET / SPROCKET	SRAM PG 1230 11-50T
BREMSSYSTEM / BRAKESYSTEM	MAGURA MT5 HC
LAUFRAD VO. / WHEEL FRONT	DT SWISS H1700 Spline 27,5" VR 35mm
LAUFRAD HI. / WHEEL REAR	DT SWISS H1700 Spline 27,5" HR 35mm
REIFEN VO. / TIRE FRONT	CONTINENTAL Cross King 27,5 x 2,6" Shield wall
REIFEN HI. / TIRE REAR	CONTINENTAL Cross King 27,5 x 2,6" Shield wall
BELEUCHTUNG / LIGHTS	SUPERNOVA M99 Mini pro 25
SCHUTZBLECH / FENDER	SKS "Bluemels U75" PET A 75 R 28"
GEPÄCKTRÄGER / RACK	RACKTIME RT Shine Evo due mit Rücklicht und Kabel
SEITENSTÄNDER / KICKSTAND	URSUS King XL

PREIS / PRICE **€ 5.399,-**



Ausstattungs- und Preisänderungen vorbehalten
Weitere Hinweise siehe S. 2

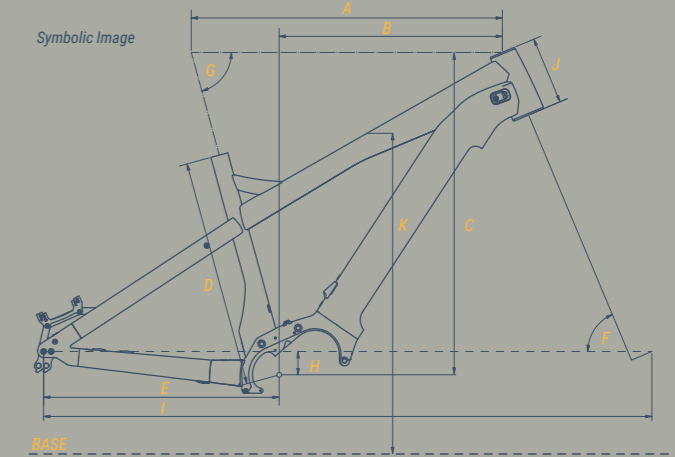

	S		M		L		XL	
	long	short	long	short	long	short	long	short
A Oberrohr / Top tube	588mm		596mm		619mm		639mm	
B Reach / Reach	416mm		424mm		444mm		464mm	
C Stack / Stack	632mm		632mm		642mm		642mm	
D Sitzrohr / Seat tube	396mm		418mm		453mm		581mm	
E Kettenstrebe / Chain stay	469mm	454mm	469mm	454mm	469mm	454mm	469mm	454mm
F Lenkwinkel / Steering angle	67,2°		67,2°		67,2°		67,2°	
G Sitzwinkel / Seat angle	74,7°		74,7°		74,7°		74,7°	
H BB Drop / BB drop	46mm		46mm		46mm		46mm	
I Radstand / Wheelbase	1179mm	1164mm	1187mm	1172mm	1210mm	1195mm	1230mm	1215mm
J Steuerrohr / Head tube	125mm		125mm		135mm		135mm	
K Überstandshöhe / Standover height	788mm		789mm		792mm		793mm	



TOUR
TOUR

COLOR
TERRA

TYPE
XC-TOUR

MOTOR
 **SACHS RS**

NOX | 36



TOUR
TOUR

COLOR
ALMOND

TYPE
XC-TOUR

MOTOR
 **SACHS RS**

NOX | 37

Hybrid XC Tour **COMP**

SACHS RS

RAHMEN / FRAME	NOX Frame HT 2.2
FARBEN / COLORS	Terra / Almond
GRÖSSEN / SIZES	S / M / L / XL
ANTRIEB / MOTORSET	SACHS RS
AKKU / BATTERY	SACHS SI 651.01 48V 650Wh
LADEGERÄT / CHARGER	SACHS Charger 4Ah (100-240V)
BEDIENEINHEIT / DISPLAY	SIGMA EOX Remote + Mitteldisplay EOX View 1300
GABEL / FORK	ROCKSHOX 35 Silver TK 27,5"+ 120mm
VORBAU / STEM	REVERSE E-XC 60/6°/Ø31.8mm
LENKER / HANDLEBAR	REVERSE E-Element ERGO 740 - Ø31.8/R40mm
SATTELSTÜTZE / SEAT POST S/M	RACE FACE Ride 30,9
SATTELSTÜTZE / SEAT POST L/XL	RACE FACE Ride 30,9
KURBELN / CRANKSET	SRAM X1
SCHALTWERK / REAR DERAILLEUR	SRAM NX Eagle 12fach
SHIFTER RE. / SHIFTER RIGHT	SRAM NX Eagle 12fach
RITZELPAKET / SPROCKET	SRAM PG 1230 11-50T
BREMSSYSTEM / BRAKESYSTEM	MAGURA MT4
LAUFRAD VO. / WHEEL FRONT	DT SWISS H1900 Spline 27,5" VR 35mm
LAUFRAD HI. / WHEEL REAR	DT SWISS H1900 Spline 27,5" HR 35mm
REIFEN VO. / TIRE FRONT	CONTINENTAL Cross King 27,5 x 2,6" Shield wall
REIFEN HI. / TIRE REAR	CONTINENTAL Cross King 27,5 x 2,6" Shield wall
BELEUCHTUNG / LIGHTS	SUPERNOVA Mini 2 - LDM
SCHUTZBLECH / FENDER	SKS "Bluemels U75" PET A 75 R 28"
GEPÄCKTRÄGER / RACK	RACKTIME RT Shine Evo due mit Rücklicht und Kabel
SEITENSTÄNDER / KICKSTAND	URSUS King XL

PREIS / PRICE € 4.899,-

Hybrid XC Tour **EXPERT**

SACHS RS

RAHMEN / FRAME	NOX Frame HT 2.2
FARBEN / COLORS	Terra / Almond
GRÖSSEN / SIZES	S / M / L / XL
ANTRIEB / MOTORSET	SACHS RS
AKKU / BATTERY	SACHS SI 651.01 48V 650Wh
LADEGERÄT / CHARGER	SACHS Charger 4Ah (100-240V)
BEDIENEINHEIT / DISPLAY	SIGMA EOX Remote + Mitteldisplay EOX View 1300
GABEL / FORK	ROCKSHOX 35 Gold RL 27,5"+ 120mm
VORBAU / STEM	REVERSE E-XC 60/6°/Ø31.8mm
LENKER / HANDLEBAR	REVERSE E-Element ERGO 740 - Ø31.8/R40mm
SATTELSTÜTZE / SEAT POST S/M	ROCK SHOX Reverb Stealth, 30.9, 1X 150mm
SATTELSTÜTZE / SEAT POST L/XL	ROCK SHOX Reverb Stealth, 30.9, 1X 175mm
KURBELN / CRANKSET	SRAM X1
SCHALTWERK / REAR DERAILLEUR	SRAM GX Eagle 12fach
SHIFTER RE. / SHIFTER RIGHT	SRAM GX Eagle 12fach
RITZELPAKET / SPROCKET	SRAM PG 1230 11-50T
BREMSSYSTEM / BRAKESYSTEM	MAGURA MT5 HC
LAUFRAD VO. / WHEEL FRONT	DT SWISS H1700 Spline 27,5" VR 35mm
LAUFRAD HI. / WHEEL REAR	DT SWISS H1700 Spline 27,5" HR 35mm
REIFEN VO. / TIRE FRONT	CONTINENTAL Cross King 27,5 x 2,6" Shield wall
REIFEN HI. / TIRE REAR	CONTINENTAL Cross King 27,5 x 2,6" Shield wall
BELEUCHTUNG / LIGHTS	SUPERNOVA M99 Mini pro 25
SCHUTZBLECH / FENDER	SKS "Bluemels U75" PET A 75 R 28"
GEPÄCKTRÄGER / RACK	RACKTIME RT Shine Evo due mit Rücklicht und Kabel
SEITENSTÄNDER / KICKSTAND	URSUS King XL

PREIS / PRICE € 5.399,-

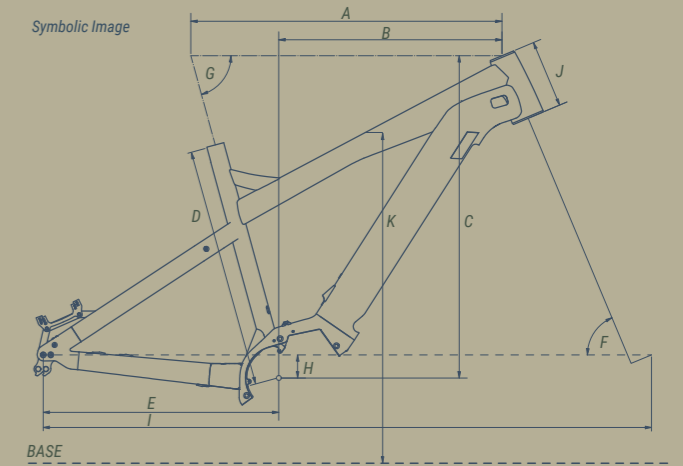

	S		M		L		XL	
	long	short	long	short	long	short	long	short
A Oberrohr / Top tube	588mm		596mm		619mm		639mm	
B Reach / Reach	416mm		424mm		444mm		464mm	
C Stack / Stack	632mm		632mm		641mm		641mm	
D Sitzrohr / Seat tube	396mm		418mm		453mm		581mm	
E Kettenstrebe / Chain stay	469mm	454mm	469mm	454mm	469mm	454mm	469mm	454mm
F Lenkwinkel / Steering angle	67,2°		67,2°		67,2°		67,2°	
G Sitzwinkel / Seat angle	74,7°		74,7°		74,7°		74,7°	
H BB Drop / BB drop	46mm		46mm		46mm		46mm	
I Radstand / Wheelbase	1179mm	1164mm	1187mm	1172mm	1210mm	1195mm	1230mm	1215mm
J Steuerrohr / Head tube	125mm		125mm		135mm		135mm	
K Überstandshöhe / Standover height	798mm		800mm		802mm		804mm	



Ausstattungs- und Preisänderungen vorbehalten
Weitere Hinweise siehe S. 2



TOUR
TOUR

COLOR
TERRA

TYPE
XC-TOUR DEEP ENTRY

MOTOR
ZF SACHS RS



TOUR
TOUR

COLOR
ALMOND

TYPE
XC-TOUR DEEP ENTRY

MOTOR
ZF SACHS RS

Hybrid XC Tour Deep Entry **COMP**



RAHMEN / FRAME	NOX Frame HT 2.2
FARBEN / COLORS	Terra / Almond
GRÖSSEN / SIZES	S / M / L / XL
ANTRIEB / MOTORSET	SACHS RS
AKKU / BATTERY	SACHS SI 651.01 48V 650Wh
LADEGERÄT / CHARGER	SACHS Charger 4Ah (100-240V)
BEDIENEINHEIT / DISPLAY	SIGMA EOX Remote + Mitteldisplay EOX View 1300
GABEL / FORK	ROCKSHOX 35 Silver TK 27,5"+ 120mm
VORBAU / STEM	REVERSE E-XC 60/6°/Ø31.8mm
LENKER / HANDLEBAR	REVERSE E-Element ERGO 740 - Ø31.8/R40mm
SATTELSTÜTZE / SEAT POST S/M	RACE FACE Ride 30,9
SATTELSTÜTZE / SEAT POST L/XL	RACE FACE Ride 30,9
KURBELN / CRANKSET	SRAM X1
SCHALTWERK / REAR DERAILLEUR	SRAM NX Eagle 12fach
SHIFTER RE. / SHIFTER RIGHT	SRAM NX Eagle 12fach
RITZELPAKET / SPROCKET	SRAM PG 1230 11-50T
BREMSSYSTEM / BRAKESYSTEM	MAGURA MT4
LAUFRAD VO. / WHEEL FRONT	DT SWISS H1900 Spline 27,5" VR 35mm
LAUFRAD HI. / WHEEL REAR	DT SWISS H1900 Spline 27,5" HR 35mm
REIFEN VO. / TIRE FRONT	CONTINENTAL Cross king 27,5 x 2,6" Shield wall
REIFEN HI. / TIRE REAR	CONTINENTAL Cross king 27,5 x 2,6" Shield wall
BELEUCHTUNG / LIGHTS	SUPERNOVA Mini 2 - LDM
SCHUTZBLECH / FENDER	SKS "Bluemels U75" PET A 75 R 28"
GEPÄCKTRÄGER / RACK	RACKTIME RT Shine Evo due mit Rücklicht und Kabel
SEITENSTÄNDER / KICKSTAND	URSUS King XL

PREIS / PRICE **€ 4.899,-**

Hybrid XC Tour Deep Entry **EXPERT**



RAHMEN / FRAME	NOX Frame HT 2.2
FARBEN / COLORS	Terra / Almond
GRÖSSEN / SIZES	S / M / L / XL
ANTRIEB / MOTORSET	SACHS RS
AKKU / BATTERY	SACHS SI 651.01 48V 650Wh
LADEGERÄT / CHARGER	SACHS Charger 4Ah (100-240V)
BEDIENEINHEIT / DISPLAY	SIGMA EOX Remote + Mitteldisplay EOX View 1300
GABEL / FORK	ROCKSHOX 35 Gold RL 27,5"+ 120mm
VORBAU / STEM	REVERSE E-XC 60/6°/Ø31.8mm
LENKER / HANDLEBAR	REVERSE E-Element ERGO 740 - Ø31.8/R40mm
SATTELSTÜTZE / SEAT POST S/M	ROCK SHOX Reverb Stealth, 30.9, 1X 150mm
SATTELSTÜTZE / SEAT POST L/XL	ROCK SHOX Reverb Stealth, 30.9, 1X 175mm
KURBELN / CRANKSET	SRAM X1
SCHALTWERK / REAR DERAILLEUR	SRAM GX Eagle 12fach
SHIFTER RE. / SHIFTER RIGHT	SRAM GX Eagle 12fach
RITZELPAKET / SPROCKET	SRAM PG 1230 11-50T
BREMSSYSTEM / BRAKESYSTEM	MAGURA MT5 HC
LAUFRAD VO. / WHEEL FRONT	DT SWISS H1700 Spline 27,5" VR 35mm
LAUFRAD HI. / WHEEL REAR	DT SWISS H1700 Spline 27,5" HR 35mm
REIFEN VO. / TIRE FRONT	CONTINENTAL Cross king 27,5 x 2,6" Shield wall
REIFEN HI. / TIRE REAR	CONTINENTAL Cross king 27,5 x 2,6" Shield wall
BELEUCHTUNG / LIGHTS	SUPERNOVA M99 Mini pro 25
SCHUTZBLECH / FENDER	SKS "Bluemels U75" PET A 75 R 28"
GEPÄCKTRÄGER / RACK	RACKTIME RT Shine Evo due mit Rücklicht und Kabel
SEITENSTÄNDER / KICKSTAND	URSUS King XL

PREIS / PRICE **€ 5.399,-**



Ausstattungs- und Preisänderungen vorbehalten
Weitere Hinweise siehe S. 2

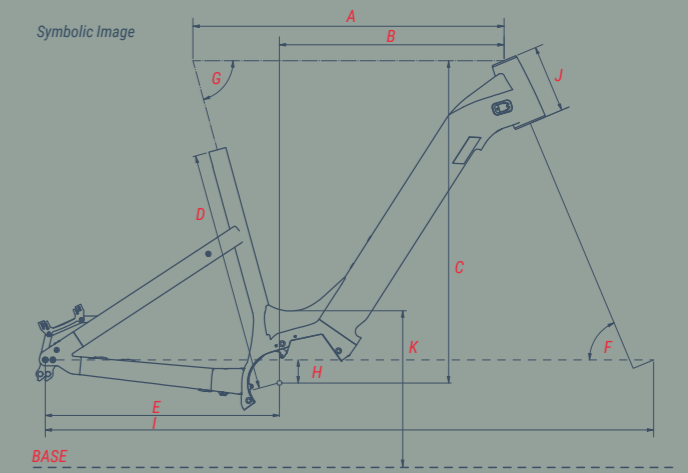

	S		M		L		XL	
	long	short	long	short	long	short	long	short
A Oberrohr / Top tube	588mm		595mm		619mm		639mm	
B Reach / Reach	415mm		423mm		447mm		467mm	
C Stack / Stack	641mm		641mm		641mm		641mm	
D Sitzrohr / Seat tube	395mm		435mm		480mm		530mm	
E Kettenstrebe / Chain stay	466mm	451mm	466mm	451mm	466mm	451mm	466mm	451mm
F Lenkwinkel / Steering angle	67,2°		67,2°		67,2°		67,2°	
G Sitzwinkel / Seat angle	74,4°		74,4°		74,4°		74,4°	
H BB Drop / BB drop	46 mm		46 mm		46 mm		46 mm	
I Radstand / Wheelbase	1179 mm	1164 mm	1187 mm	1172 mm	1210 mm	1195 mm	1230 mm	1215 mm
J Steuerrohr / Head tube	125 mm		125 mm		135 mm		135 mm	
K Überstandshöhe / Standover height	359 mm		361 mm		359 mm		361 mm	



5.1

FULL SUSPENSION
OFFROAD / TREKKING

NOX HYBRID *TOUR 5.1* GRENZENLOSES ABENTEUER.

Du wünschst dir ein Sorglospaket für lange Genusstouren, einen Offroad-Commuter oder einen Packesel für den Alltag, der nicht vor unbefestigten Wegen zurückschreckt? Ein Bike, das anspruchsvoll, angenehm und abwechslungsreich zugleich sein soll? Ein Bike, das Sicherheit vermittelt und mit einem intuitiven und gutmütigen Handling überzeugt? Und das Ganze noch auf dem neuesten Stand der Technik mit richtig Power?

Wenn du diese Fragen mit JA beantwortest, dann haben wir mit unserem NOX HYBRID TOUR 5.1 den ALLROUNDER unter den E-Bikes für dich - ein Bike, dass vor keinem fordernden Trail zurückschreckt und dir dabei gleichzeitig auch noch viel Last abnimmt.

DETAILS

- ▶ Laufradgröße 27,5"
- ▶ Federweg 130mm
- ▶ Sachs RS Mittelmotor (48V, 250W, 112Nm)
- ▶ Wechselakku (Sachs: 651Wh)
- ▶ FLS (Flex-Linkage-System)
- ▶ FCD (Flip-Chip Dropout)
- ▶ Boost Standard
- ▶ Smartphone-Anbindung
- ▶ Trekking-spezifische Komponenten
- ▶ Frontlicht (700lm)
- ▶ Gepäckträger mit integriertem Rücklicht (bis zu 25kg Zuladung)
- ▶ Schmutzfänger
- ▶ Aufnahmen für Trinkflaschenhalter und Anhängeradapter für Kinderanhänger etc. (auf Wunsch ab Werk verbaut)

SHADOW





TOUR
TOUR

COLOR
SHADOW

TYPE
TOUR 5.1

MOTOR
ZF SACHS RS

Tour 5.1 **COMP**

SACHS RS

RAHMEN / FRAME	NOX Frame AM 2.2
FARBEN / COLORS	Shadow
GRÖSSEN / SIZES	S / M / L / XL
ANTRIEB / MOTORSET	SACHS RS
AKKU / BATTERY	SACHS SI 651.01 48V 650Wh
LADEGERÄT / CHARGER	SACHS Charger 4Ah (100-240V)
BEDIENEINHEIT / DISPLAY	SIGMA EOX Remote + Mitteldisplay EOX View 1300
DÄMPFER / REAR SHOCK	ROCK SHOX Deluxe Select 210x55
GABEL / FORK	ROCK SHOX 35 Silver TK 29" 130mm
VORBAU / STEM	Reverse E-XC 60/6°/Ø31.8mm
LENKER / HANDLEBAR	REVERSE E-Element ERGO 740 - Ø31.8/R40mm
SATTELSTÜTZE / SEAT POST S/M	RACE FACE Ride 30,9
SATTELSTÜTZE / SEAT POST L/XL	RACE FACE Ride 30,9
KURBELN / CRANKSET	SRAM X1
SCHALTWERK / REAR DERAILLEUR	SRAM NX Eagle 12fach
SHIFTER RE. / SHIFTER RIGHT	SRAM NX Eagle 12fach
RITZELPAKET / SPROCKET	SRAM PG 1230 11-50T
BREMSSYSTEM / BRAKESYSTEM	MAGURA MT5 HC
LAUFRAD VO. / WHEEL FRONT	DT SWISS H1900 Spline 27,5" VR 35mm
LAUFRAD HI. / WHEEL REAR	DT SWISS H1900 Spline 27,5" HR 35mm
REIFEN VO. / TIRE FRONT	CONTINENTAL Cross King 27,5 x 2,6" Shield wall
REIFEN HI. / TIRE REAR	CONTINENTAL Cross King 27,5 x 2,6" Shield wall
BELEUCHTUNG / LIGHTS	SUPERNOVA Mini 2 - LDM + SUPERNOVA M99 Tail Light
SCHUTZBLECH / FENDER	RACKTIME Wingee
GEPÄCKTRÄGER / RACK	RACKTIME Custom

PREIS / PRICE € 5.399,-

Tour 5.1 **EXPERT**

SACHS RS

RAHMEN / FRAME	NOX Frame AM 2.2
FARBEN / COLORS	Shadow
GRÖSSEN / SIZES	S / M / L / XL
ANTRIEB / MOTORSET	SACHS RS
AKKU / BATTERY	SACHS SI 651.01 48V 650Wh
LADEGERÄT / CHARGER	SACHS Charger 4Ah (100-240V)
BEDIENEINHEIT / DISPLAY	SIGMA EOX Remote + Mitteldisplay EOX View 1300
DÄMPFER / REAR SHOCK	ROCK SHOX Deluxe Select+ 210x55
GABEL / FORK	ROCK SHOX 35 Gold 29" 130mm
VORBAU / STEM	Reverse E-XC 60/6°/Ø31.8mm
LENKER / HANDLEBAR	REVERSE E-Element ERGO 740 - Ø31.8/R40mm
SATTELSTÜTZE / SEAT POST S/M	ROCK SHOX Reverb Stealth, 30.9, 1X 150mm
SATTELSTÜTZE / SEAT POST L/XL	ROCK SHOX Reverb Stealth, 30.9, 1X 175mm
KURBELN / CRANKSET	SRAM X1
SCHALTWERK / REAR DERAILLEUR	SRAM GX Eagle 12fach
SHIFTER RE. / SHIFTER RIGHT	SRAM GX Eagle 12fach
RITZELPAKET / SPROCKET	SRAM PG 1230 11-50T
BREMSSYSTEM / BRAKESYSTEM	MAGURA MT5 HC
LAUFRAD VO. / WHEEL FRONT	DT SWISS H1700 Spline 27,5" VR 35mm
LAUFRAD HI. / WHEEL REAR	DT SWISS H1700 Spline 27,5" HR 35mm
REIFEN VO. / TIRE FRONT	CONTINENTAL Cross King 27,5 x 2,6" Shield wall
REIFEN HI. / TIRE REAR	CONTINENTAL Cross King 27,5 x 2,6" Shield wall
BELEUCHTUNG / LIGHTS	SUPERNOVA M99 Mini pro 25 + SUPERNOVA M99 Tail Light
SCHUTZBLECH / FENDER	RACKTIME Wingee
GEPÄCKTRÄGER / RACK	RACKTIME Custom

PREIS / PRICE € 5.999,-

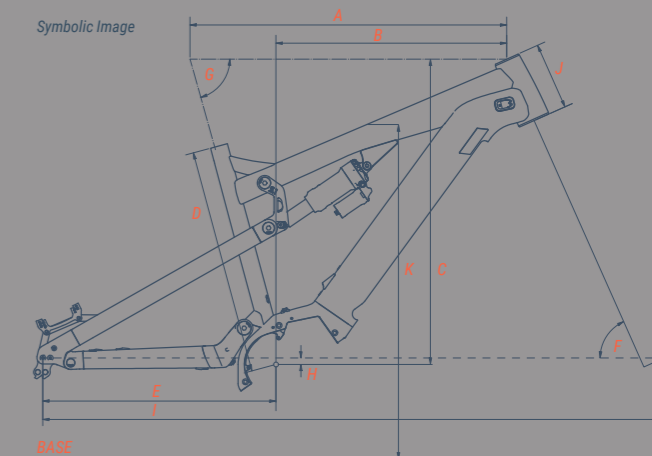
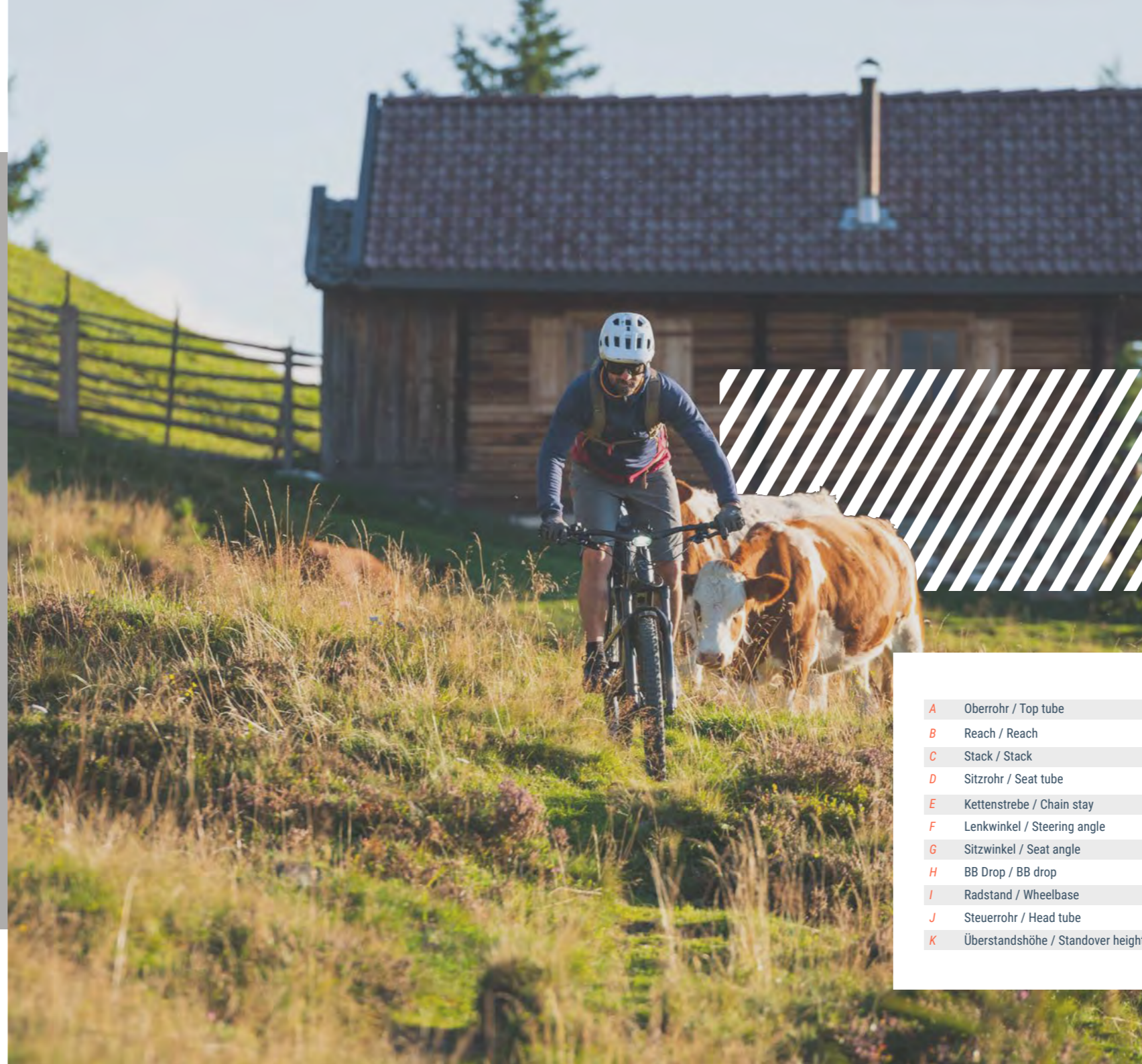

	S		M		L		XL	
	long	short	long	short	long	short	long	short
A Oberrohr / Top tube	582mm		597mm		635mm		658mm	
B Reach / Reach	423mm		438mm		463mm		485mm	
C Stack / Stack	603mm		603mm		613mm		613mm	
D Sitzrohr / Seat tube	400mm		417mm		453mm		499mm	
E Kettenstrebe / Chain stay	468mm	453mm	468mm	453mm	468mm	453mm	468mm	453mm
F Lenkwinkel / Steering angle	66°		66°		66°		66°	
G Sitzwinkel / Seat angle	75°		75°		75°		75°	
H BB Drop / BB drop	13mm		13mm		13mm		13mm	
I Radstand / Wheelbase	1202mm	1187mm	1217mm	1202mm	1246mm	1231mm	1276mm	1261mm
J Steuerrohr / Head tube	125mm		125mm		135mm		135mm	
K Überstandshöhe / Standover height	822mm		824mm		828mm		830mm	



Ausstattungs- und Preisänderungen vorbehalten
Weitere Hinweise siehe S. 2

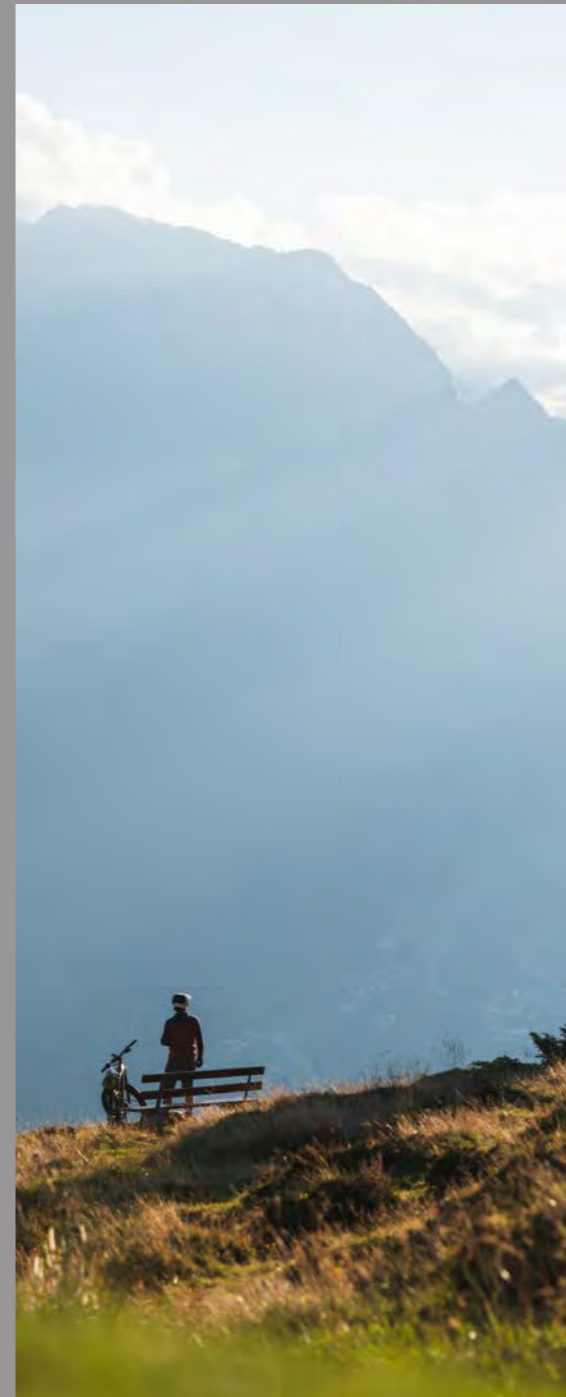

5.9

FULL SUSPENSION
OFFROAD / ALL-MOUNTAIN

NOX HYBRID *ALL-MTN 5.9* DURCH DICK UND DÜNN.

Du wünschst dir ein E-Mountainbike, das dich auf allen deinen Strecken – von deiner Hausrunde bis hin zur Alpenüberquerung – begleitet und ein wahrer Alleskönner ist? Du bist es leid, dich bei deinen Anstiegen völlig zu verausgaben oder auf einen Lift angewiesen zu sein? Du möchtest ein zuverlässiges, robustes und mit den besten Komponenten ausgestattetes Bike zu einem absolut fairen Preis?

Wenn du diese Fragen mit **JA** beantwortest, dann haben wir mit unserem NOX HYBRID ALL-MOUNTAIN 5.9 mit bis zu 160 mm Federweg genau das richtige Bike für dich. Ein Bike, das mit dir bei jeder Tour durch dick und dünn geht!

DETAILS

- ▶ Laufradgröße 29"
- ▶ Federweg 160mm
- ▶ Brose Drive S Mittelmotor (36V, 250W, 90Nm) oder Sachs RS Mittelmotor (48V, 250W, 112Nm)
- ▶ Wechselakku (Brose: 630Wh / Sachs: 651Wh)
- ▶ FLS (Flex-Linkage-System)
- ▶ FCD (Flip-Chip Dropout)
- ▶ Boost Standard
- ▶ Smartphone-Anbindung
- ▶ All Mountain-spezifische Komponenten
- ▶ Aufnahme für Trinkflaschenhalter und Anhängeradapter für Kinderanhänger etc. (auf Wunsch ab Werk verbaut)

SMOKE

INDIGO

HUNTER

DESERT





5.9
3.9

COLOR
DESERT

TYPE
ALL-MTN 5.9

MOTOR
brose



5.9
3.9

COLOR
HUNTER

TYPE
ALL-MTN 5.9

MOTOR
brose



Hybrid All-Mtn 5.9 **COMP**

brose

RAHMEN / FRAME	NOX Frame AM 3.0
FARBEN / COLORS	Desert / Hunter
GRÖSSEN / SIZES	S / M / L / XL
ANTRIEB / MOTORSET	BROSE Drive-S Mag
AKKU / BATTERY	BROSE Battery 630Wh 10S5P
LADEGERÄT / CHARGER	BROSE Charger
BEDIENEINHEIT / DISPLAY	BROSE Display Allround
DÄMPFER / REAR SHOCK	ROCK SHOX Super Deluxe Select
GABEL / FORK	ROCK SHOX 35 Gold RL 29" 160mm
VORBAU / STEM	RACE FACE Aeffect 35
LENKER / HANDLEBAR	RACE FACE Aeffect R 35
SATTELSTÜTZE / SEAT POST S/M	RACE FACE Ride 30,9
SATTELSTÜTZE / SEAT POST L/XL	RACE FACE Ride 30,9
KURBELN / CRANKSET	FSA
SCHALTWERK / REAR DERAILLEUR	SRAM NX Eagle 12fach
SHIFTER RE. / SHIFTER RIGHT	SRAM NX Eagle 12fach
RITZELPAKET / SPROCKET	SRAM PG 1230 11-50T
BREMSSYSTEM / BRAKESYSTEM	MAGURA MT5 HC
LAUFRAD VO. / WHEEL FRONT	DT SWISS H1900 29" VR 30mm
LAUFRAD HI. / WHEEL REAR	DT SWISS H1900 29" HR 30mm
REIFEN VO. / TIRE FRONT	CONTINENTAL Trail King 29x2,4" Shield wall
REIFEN HI. / TIRE REAR	CONTINENTAL Trail King 29x2,4" Shield wall

PREIS / PRICE € 5.499,-

Hybrid All-Mtn 5.9 **EXPERT**

brose

RAHMEN / FRAME	NOX Frame AM 3.0
FARBEN / COLORS	Desert / Hunter
GRÖSSEN / SIZES	S / M / L / XL
ANTRIEB / MOTORSET	BROSE Drive-S Mag
AKKU / BATTERY	BROSE Battery 630Wh 10S5P
LADEGERÄT / CHARGER	BROSE Charger
BEDIENEINHEIT / DISPLAY	BROSE Display Allround
DÄMPFER / REAR SHOCK	ROCK SHOX Super Deluxe Select+
GABEL / FORK	ROCK SHOX Lyrik Select RC 29" 160mm
VORBAU / STEM	RACE FACE Turbine 35
LENKER / HANDLEBAR	RACE FACE Turbine R 35
SATTELSTÜTZE / SEAT POST S/M	ROCK SHOX Reverb Stealth, 30.9, 1X 150mm
SATTELSTÜTZE / SEAT POST L/XL	ROCK SHOX Reverb Stealth, 30.9, 1X 175mm
KURBELN / CRANKSET	FSA
SCHALTWERK / REAR DERAILLEUR	SRAM GX Eagle 12fach
SHIFTER RE. / SHIFTER RIGHT	SRAM GX Eagle 12fach
RITZELPAKET / SPROCKET	SRAM PG 1230 11-50T
BREMSSYSTEM / BRAKESYSTEM	MAGURA MT5 HC
LAUFRAD VO. / WHEEL FRONT	DT SWISS H1700 29" VR 30mm
LAUFRAD HI. / WHEEL REAR	DT SWISS H1700 29" HR 30mm
REIFEN VO. / TIRE FRONT	CONTINENTAL Trail King 29x2,4" Shield wall
REIFEN HI. / TIRE REAR	CONTINENTAL Trail King 29x2,4" Shield wall

PREIS / PRICE € 6.299,-

Hybrid All-Mtn 5.9 **PRO**

brose

RAHMEN / FRAME	NOX Frame AM 3.0
FARBEN / COLORS	Desert / Hunter
GRÖSSEN / SIZES	S / M / L / XL
ANTRIEB / MOTORSET	BROSE Drive-S Mag
AKKU / BATTERY	BROSE Battery 630Wh 10S5P
LADEGERÄT / CHARGER	BROSE Charger
BEDIENEINHEIT / DISPLAY	BROSE Display Allround
DÄMPFER / REAR SHOCK	FOX Float DPX2 Factory
GABEL / FORK	FOX 36 Factory E-Optimized Grip2 29" 160mm shiny black
VORBAU / STEM	RACE FACE Turbine 35
LENKER / HANDLEBAR	RACE FACE Next R 35 Carbon
SATTELSTÜTZE / SEAT POST S/M	FOX Transfer Factory Post 150mm / 30,9mm + FOX Transfer 1x Remote
SATTELSTÜTZE / SEAT POST L/XL	FOX Transfer Factory Post 175mm / 30,9mm + FOX Transfer 1x Remote
KURBELN / CRANKSET	FSA
SCHALTWERK / REAR DERAILLEUR	SRAM X0 Eagle 12fach
SHIFTER RE. / SHIFTER RIGHT	SRAM X0 Eagle 12fach
RITZELPAKET / SPROCKET	SRAM XG 1275 11-50T
BREMSSYSTEM / BRAKESYSTEM	MAGURA MT7 HC
LAUFRAD VO. / WHEEL FRONT	DT SWISS HX1501 29" VR 30mm
LAUFRAD HI. / WHEEL REAR	DT SWISS HX1501 29" HR 30mm
REIFEN VO. / TIRE FRONT	CONTINENTAL Der Baron Project 29x2,4" ProTction Apex
REIFEN HI. / TIRE REAR	CONTINENTAL Der Baron Project 29x2,4" ProTction Apex

PREIS / PRICE € 7.799,-

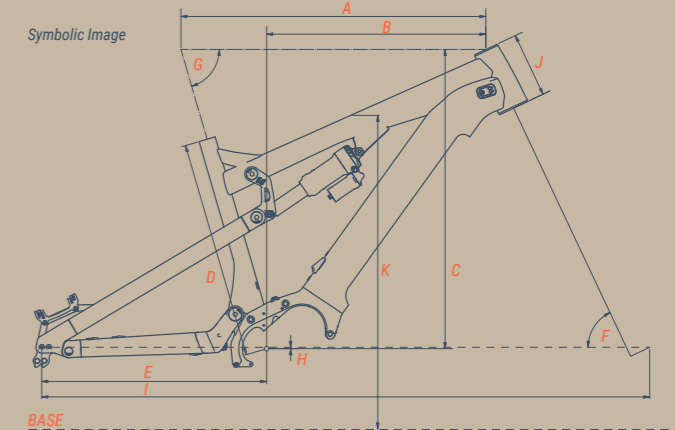

	S		M		L		XL	
	long	short	long	short	long	short	long	short
A Oberrohr / Top tube	585mm		609mm		635mm		658mm	
B Reach / Reach	409mm		433mm		456mm		480mm	
C Stack / Stack	613mm		613mm		623mm		623mm	
D Sitzrohr / Seat tube	400mm		417mm		453mm		499mm	
E Kettenstrebe / Chain stay	468mm	453mm	468mm	453mm	468mm	453mm	468mm	453mm
F Lenkwinkel / Steering angle	64,7°		64,7°		64,7°		64,7°	
G Sitzwinkel / Seat angle	73,7°		73,7°		73,7°		73,7°	
H BB Drop / BB drop	2mm		3mm		3mm		3mm	
I Radstand / Wheelbase	1214mm	1199mm	1238mm	1223mm	1265mm	1250mm	1288mm	1273mm
J Steuerrohr / Head tube	125mm		125mm		135mm		135mm	
K Überstandshöhe / Standover height	853mm		855mm		860mm		861mm	



Ausstattungs- und Preisänderungen vorbehalten
Weitere Hinweise siehe S. 2



5.9
3.9

COLOR

INDIGO

TYPE

ALL-MTN 5.9

MOTOR

 SACHS RS

NOX | 60



5.9
3.9

COLOR

SMOKE

TYPE

ALL-MTN 5.9

MOTOR

 SACHS RS

NOX | 61

Hybrid All-Mtn 5.9 **COMP**

SACHS RS

RAHMEN / FRAME	NOX Frame AM 2.2
FARBEN / COLORS	Indigo / Smoke
GRÖSSEN / SIZES	S / M / L / XL
ANTRIEB / MOTORSET	SACHS RS
AKKU / BATTERY	SACHS Battery SI 651.01 48V 650Wh
LADEGERÄT / CHARGER	SACHS Charger 4Ah (100-240V)
BEDIENEINHEIT / DISPLAY	SIGMA EOX Remote
DÄMPFER / REAR SHOCK	ROCK SHOX Super Deluxe Select
GABEL / FORK	ROCK SHOX 35 Gold RL 29" 160mm
VORBAU / STEM	REVERSE Stem E-Black-ONE 50mm Ø35mm
LENKER / HANDLEBAR	REVERSE Handlebar E-Element 800mm Ø35/R25mm
SATTELSTÜTZE / SEAT POST S/M	RACE FACE Ride 30.9
SATTELSTÜTZE / SEAT POST L/XL	RACE FACE Ride 30.9
KURBELN / CRANKSET	SRAM X1
SCHALTWERK / REAR DERAILLEUR	SRAM NX Eagle 12x
SHIFTER RE. / SHIFTER RIGHT	SRAM NX Eagle 12x
RITZELPAKET / SPROCKET	SRAM PG 1230 11-50T
BREMSSYSTEM / BRAKESYSTEM	MAGURA MT5 HC
LAUFRAD VO. / WHEEL FRONT	DT SWISS H1900 29" FW 30mm
LAUFRAD HI. / WHEEL REAR	DT SWISS H1900 29" RW 30mm
REIFEN VO. / TIRE FRONT	CONTINENTAL Trail King 29x2.4" Shieldwall
REIFEN HI. / TIRE REAR	CONTINENTAL Trail King 29x2.4" Shieldwall
PREIS / PRICE	€ 5.499,-

Hybrid All-Mtn 5.9 **EXPERT**

SACHS RS

RAHMEN / FRAME	NOX Frame AM 2.2
FARBEN / COLORS	Indigo / Smoke
GRÖSSEN / SIZES	S / M / L / XL
ANTRIEB / MOTORSET	SACHS RS
AKKU / BATTERY	SACHS Battery SI 651.01 48V 650Wh
LADEGERÄT / CHARGER	SACHS Charger 4Ah (100-240V)
BEDIENEINHEIT / DISPLAY	SIGMA EOX Remote
DÄMPFER / REAR SHOCK	ROCK SHOX Super Deluxe Select+
GABEL / FORK	ROCK SHOX Lyrik Select RC 29" 160mm
VORBAU / STEM	REVERSE Stem E-Black-ONE 50mm Ø35mm
LENKER / HANDLEBAR	REVERSE Handlebar E-Element 770mm Ø35/R25mm
SATTELSTÜTZE / SEAT POST S/M	ROCK SHOX Reverb Stealth, 30.9, 1X 150mm
SATTELSTÜTZE / SEAT POST L/XL	ROCK SHOX Reverb Stealth, 30.9, 1X 175mm
KURBELN / CRANKSET	SRAM X1
SCHALTWERK / REAR DERAILLEUR	SRAM GX Eagle 12x
SHIFTER RE. / SHIFTER RIGHT	SRAM GX Eagle 12x
RITZELPAKET / SPROCKET	SRAM PG 1230 11-50T
BREMSSYSTEM / BRAKESYSTEM	MAGURA MT5 HC
LAUFRAD VO. / WHEEL FRONT	DT SWISS H1700 29" FW 30mm
LAUFRAD HI. / WHEEL REAR	DT SWISS H1700 29" RW 30mm
REIFEN VO. / TIRE FRONT	CONTINENTAL Trail King 29x2.4" Shieldwall
REIFEN HI. / TIRE REAR	CONTINENTAL Trail King 29x2.4" Shieldwall
PREIS / PRICE	€ 6.299,-

Hybrid All-Mtn 5.9 **PRO**

SACHS RS

RAHMEN / FRAME	NOX Frame AM 2.2
FARBEN / COLORS	Indigo / Smoke
GRÖSSEN / SIZES	S / M / L / XL
ANTRIEB / MOTORSET	SACHS RS
AKKU / BATTERY	SACHS Battery SI 651.01 48V 650Wh
LADEGERÄT / CHARGER	SACHS Charger 4Ah (100-240V)
BEDIENEINHEIT / DISPLAY	SIGMA EOX Remote
DÄMPFER / REAR SHOCK	FOX Float DPX2 Factory
GABEL / FORK	FOX 36 Factory E-Optimized Grip2 29" 160mm shiny black
VORBAU / STEM	REVERSE Stem, Black-One Enduro Titan D Ø35mm L 35mm
LENKER / HANDLEBAR	REVERSE Handlebar Carbon Seismic Ø35/R20
SATTELSTÜTZE / SEAT POST S/M	FOX Transfer Factory Post 150mm / 30.9mm + FOX Transfer 1x Remote
SATTELSTÜTZE / SEAT POST L/XL	FOX Transfer Factory Post 175mm / 30.9mm + FOX Transfer 1x Remote
KURBELN / CRANKSET	SRAM X1
SCHALTWERK / REAR DERAILLEUR	SRAM X0 Eagle 12x
SHIFTER RE. / SHIFTER RIGHT	SRAM X0 Eagle 12x
RITZELPAKET / SPROCKET	SRAM XG 1275 11-50T
BREMSSYSTEM / BRAKESYSTEM	MAGURA MT7 HC
LAUFRAD VO. / WHEEL FRONT	DT SWISS HX1501 29" FW 30mm
LAUFRAD HI. / WHEEL REAR	DT SWISS HX1501 29" RW 30mm
REIFEN VO. / TIRE FRONT	CONTINENTAL Der Baron Project 29x2.4" ProTecton Apex
REIFEN HI. / TIRE REAR	CONTINENTAL Der Baron Project 29x2.4" ProTecton Apex
PREIS / PRICE	€ 7.799,-

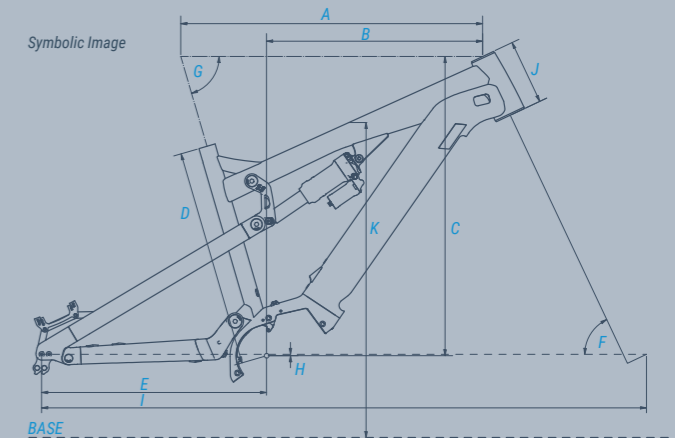
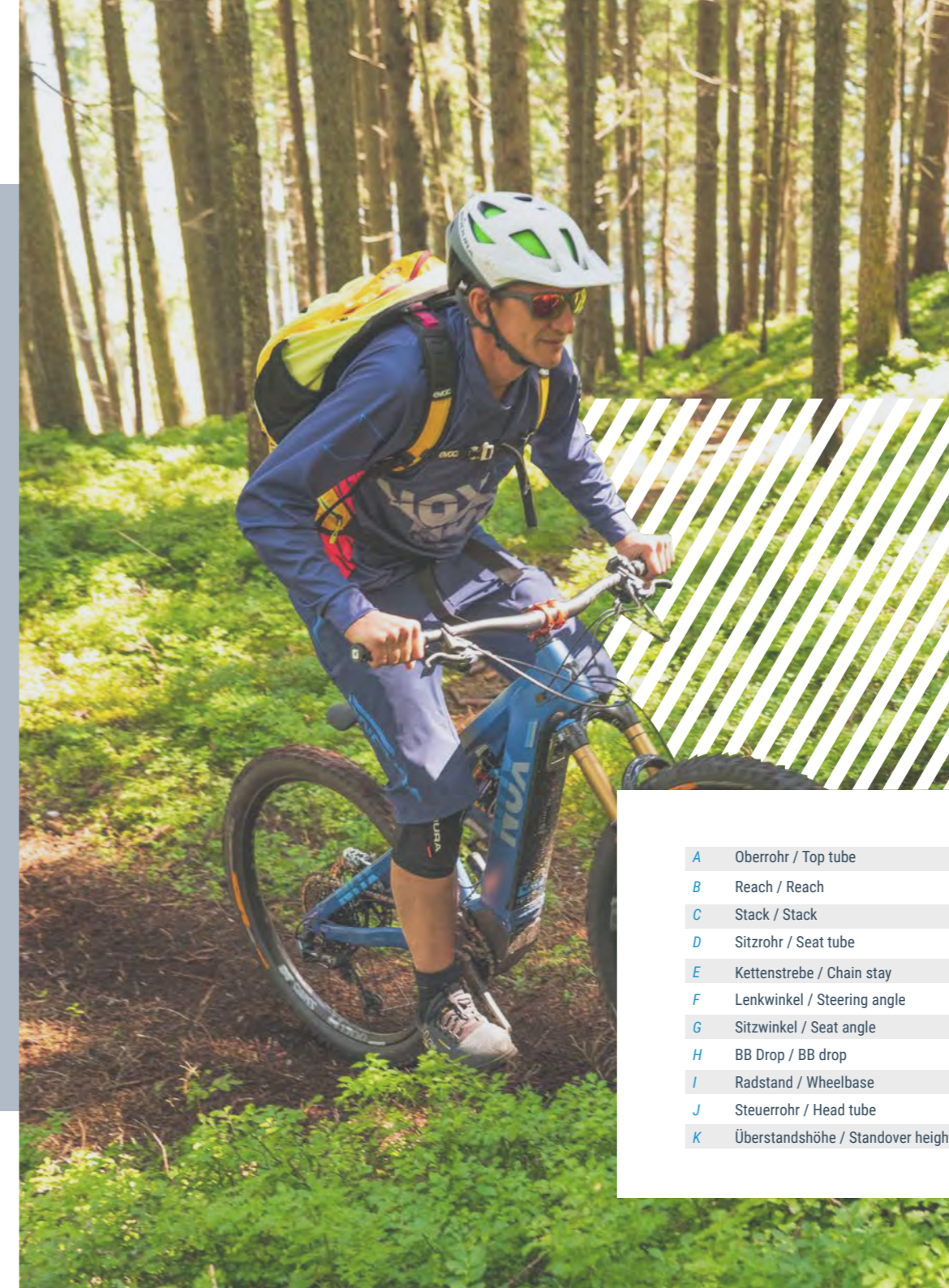

	S		M		L		XL	
	long	short	long	short	long	short	long	short
A Oberrohr / Top tube	585mm		600mm		628mm		658mm	
B Reach / Reach	409mm		424mm		449mm		480mm	
C Stack / Stack	613mm		613mm		623mm		623mm	
D Sitzrohr / Seat tube	400mm		417mm		453mm		499mm	
E Kettenstrebe / Chain stay	468mm	453mm	468mm	453mm	468mm	453mm	468mm	453mm
F Lenkwinkel / Steering angle	64,7°		64,7°		64,7°		64,7°	
G Sitzwinkel / Seat angle	73,7°		73,7°		73,7°		73,7°	
H BB Drop / BB drop	2mm		3mm		3mm		3mm	
I Radstand / Wheelbase	1214mm	1199mm	1229mm	1214mm	1258mm	1243mm	1288mm	1273mm
J Steuerrohr / Head tube	125mm		125mm		135mm		135mm	
K Überstandshöhe / Standover height	853mm		855mm		859mm		1000mm	



Ausstattungs- und Preisänderungen vorbehalten
Weitere Hinweise siehe S. 2



FULL SUSPENSION
OFFROAD / BIG MOUNTAIN

NOX HYBRID *ENDURO* 7.1 ÜBER STOCK UND STEIN.

Du magst extreme, lange Touren auf Single-Trails und im unwegsamen Gelände? Du willst Spaß sowohl beim Bergauffahren als auch beim Downhill? Du bist es leid, immer auf einen Shuttle oder einen Lift angewiesen zu sein um deine Lieblings-Trails mehrmals an einem Tag zu fahren? Die bisher verfügbaren E-Bikes sind Dir nicht extrem genug und du suchst nach einer unzerstörbaren Trailmaschine mit robusten Komponenten?

Wenn du diese Fragen mit **JA** beantwortest, dann haben wir mit unserem neuen NOX HYBRID ENDURO 7.1 mit 180 mm Federweg das richtige Bike für dich - eine optimale Symbiose aus Muskelkraft und Elektro-Unterstützung im Extrembereich für Fahrer, die echte Abenteuer leben und dabei auch noch jede Menge Freude am Biken haben.

DETAILS

- ▶ Laufradgrößen 29" (VR) | 27,5" (HR)
- ▶ Federweg 180mm
- ▶ Brose Drive S Mittelmotor (36V, 250W, 90Nm) oder Sachs RS Mittelmotor (48V, 250W, 112Nm)
- ▶ Wechselakku (Brose: 630Wh / Sachs: 651Wh)
- ▶ FLS (Flex-Linkage-System)
- ▶ FCD (Flip-Chip Dropout)
- ▶ Boost Standard
- ▶ Smartphone-Anbindung
- ▶ Enduro-spezifische Komponenten
- ▶ Aufnahme für Trinkflaschenhalter

SMOKE

INDIGO

HUNTER

DESERT





71
701

COLOR
DESERT

TYPE
ENDURO 7.1

MOTOR
brose

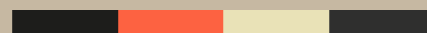

71
701

COLOR
HUNTER

TYPE
ENDURO 7.1

MOTOR
brose



Hybrid Enduro 7.1 **COMP**

brose

RAHMEN / FRAME	NOX Frame EN 3.0
FARBEN / COLORS	Desert / Hunter
GRÖSSEN / SIZES	S / M / L / XL
ANTRIEB / MOTORSET	BROSE Drive-S Mag
AKKU / BATTERY	BROSE Battery 630Wh 10S5P
LADEGERÄT / CHARGER	BROSE Charger
BEDIENEINHEIT / DISPLAY	BROSE Display Remote
DÄMPFER / REAR SHOCK	ROCK SHOX Super Deluxe Select Coil
GABEL / FORK	ROCK SHOX Yari RC 29" 180mm
VORBAU / STEM	RACE FACE Chester 35
LENKER / HANDLEBAR	RACE FACE Chester 35
SATTELSTÜTZE / SEAT POST S/M	RACE FACE Chester 30.9
SATTELSTÜTZE / SEAT POST L/XL	RACE FACE Chester 30.9
KURBELN / CRANKSET	FSA
SCHALTWERK / REAR DERAILLEUR	SRAM NX Eagle 12x
SHIFTER RE. / SHIFTER RIGHT	SRAM NX Eagle 12x
RITZELPAKET / SPROCKET	SRAM PG 1230 11-50T
BREMSSYSTEM / BRAKESYSTEM	MAGURA MT5 HC
LAUFRAD VO. / WHEEL FRONT	DT SWISS H1900 "Mullet" 29" FW 30mm
LAUFRAD HI. / WHEEL REAR	DT SWISS H1900 "Mullet" 27.5" RW 35mm
REIFEN VO. / TIRE FRONT	CONTINENTAL Trail King 29"FWx2.4" Shieldwall
REIFEN HI. / TIRE REAR	CONTINENTAL Trail King 27.5"RWx2.4" Shieldwall

PREIS / PRICE € 5.699,-

Hybrid Enduro 7.1 **EXPERT**

brose

RAHMEN / FRAME	NOX Frame EN 3.0
FARBEN / COLORS	Desert / Hunter
GRÖSSEN / SIZES	S / M / L / XL
ANTRIEB / MOTORSET	BROSE Drive-S Mag
AKKU / BATTERY	BROSE Battery 630Wh 10S5P
LADEGERÄT / CHARGER	BROSE Charger
BEDIENEINHEIT / DISPLAY	BROSE Display Remote
DÄMPFER / REAR SHOCK	ROCK SHOX Super Deluxe Select+ Coil
GABEL / FORK	ROCK SHOX ZEB Select RC 29" 180mm
VORBAU / STEM	RACE FACE Atlas 35
LENKER / HANDLEBAR	RACE FACE Atlas 35
SATTELSTÜTZE / SEAT POST S/M	ROCK SHOX Reverb Stealth, 30.9, 1X 150mm
SATTELSTÜTZE / SEAT POST L/XL	ROCK SHOX Reverb Stealth, 30.9, 1X 175mm
KURBELN / CRANKSET	FSA
SCHALTWERK / REAR DERAILLEUR	SRAM GX Eagle 12x
SHIFTER RE. / SHIFTER RIGHT	SRAM GX Eagle 12x
RITZELPAKET / SPROCKET	SRAM PG 1230 11-50T
BREMSSYSTEM / BRAKESYSTEM	MAGURA MT5 HC
LAUFRAD VO. / WHEEL FRONT	DT SWISS H1700 "Mullet" 29" FW 30mm
LAUFRAD HI. / WHEEL REAR	DT SWISS H1700 "Mullet" 27.5" RW 35mm
REIFEN VO. / TIRE FRONT	CONTINENTAL Trail King 29"FWx2.4" Shieldwall
REIFEN HI. / TIRE REAR	CONTINENTAL Trail King 27.5"RWx2.4" Shieldwall

PREIS / PRICE € 6.599,-

Hybrid Enduro 7.1 **PRO**

brose

RAHMEN / FRAME	NOX Frame EN 3.0
FARBEN / COLORS	Desert / Hunter
GRÖSSEN / SIZES	S / M / L / XL
ANTRIEB / MOTORSET	BROSE Drive-S Mag
AKKU / BATTERY	BROSE Battery 630Wh 10S5P
LADEGERÄT / CHARGER	BROSE Charger
BEDIENEINHEIT / DISPLAY	BROSE Display Remote
DÄMPFER / REAR SHOCK	FOX DHX2 Factory incl. SLS spring
GABEL / FORK	FOX 38 Factory E-Optimized Grip2 180mm 29" shiny black
VORBAU / STEM	RACE FACE Atlas 35 35mm black
LENKER / HANDLEBAR	RACE FACE SixC 35 Carbon 20mm Fox Orange
SATTELSTÜTZE / SEAT POST S/M	FOX Transfer Factory Post 150mm / 30.9mm + FOX Transfer 1x Remote
SATTELSTÜTZE / SEAT POST L/XL	FOX Transfer Factory Post 175mm / 30.9mm + FOX Transfer 1x Remote
KURBELN / CRANKSET	FSA
SCHALTWERK / REAR DERAILLEUR	SRAM X0 Eagle 12x
SHIFTER RE. / SHIFTER RIGHT	SRAM X0 Eagle 12x
RITZELPAKET / SPROCKET	SRAM XG 1275 11-50T
BREMSSYSTEM / BRAKESYSTEM	MAGURA MT7 HC
LAUFRAD VO. / WHEEL FRONT	DT SWISS HX1501 "Mullet" 29" FW 30mm
LAUFRAD HI. / WHEEL REAR	DT SWISS HX1501 "Mullet" 27.5" RW 35mm
REIFEN VO. / TIRE FRONT	CONTINENTAL Kaiser Project 29"FWx2.4" ProTecton Apex
REIFEN HI. / TIRE REAR	CONTINENTAL Kaiser Project 27.5"RWx2.4" ProTecton Apex

PREIS / PRICE € 7.999,-

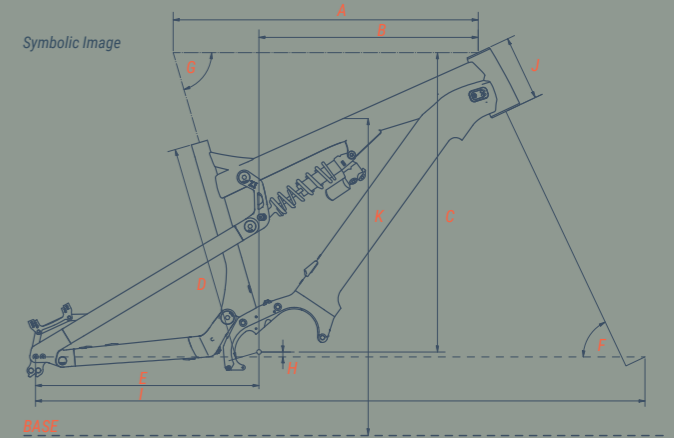

	S		M		L		XL	
	long	short	long	short	long	short	long	short
A Oberrohr / Top tube	585mm		609mm		635mm		658mm	
B Reach / Reach	409mm		433mm		456mm		480mm	
C Stack / Stack	613mm		613mm		623mm		623mm	
D Sitzrohr / Seat tube	400mm		417mm		453mm		499mm	
E Kettenstrebe / Chain stay	468mm	453mm	468mm	453mm	468mm	453mm	468mm	453mm
F Lenkwinkel / Steering angle	64,7°		64,7°		64,7°		64,7°	
G Sitzwinkel / Seat angle	73,7°		73,7°		73,7°		73,7°	
H BB Drop / BB drop	11mm		10mm		10mm		10mm	
I Radstand / Wheelbase	1217mm	1203mm	1241mm	1226mm	1268mm	1253mm	1292mm	1277mm
J Steuerrohr / Head tube	125mm		125mm		135mm		135mm	
K Überstandshöhe / Standover height	858mm		859mm		864mm		865mm	



Ausstattungs- und Preisänderungen vorbehalten
Weitere Hinweise siehe S. 2



7.1

COLOR
INDIGO

TYPE
ENDURO 7.1

MOTOR
ZF SACHS RS



7.1

COLOR
SMOKE

TYPE
ENDURO 7.1

MOTOR
ZF SACHS RS

Hybrid Enduro 7.1 **COMP**



RAHMEN / FRAME	NOX Frame EN 2.2
FARBEN / COLORS	Indigo / Smoke
GRÖSSEN / SIZES	S / M / L / XL
ANTRIEB / MOTORSET	SACHS RS
AKKU / BATTERY	SACHS Battery SI 651.01 48V 650Wh
LADEGERÄT / CHARGER	SACHS Charger 4Ah (100-240V)
BEDIENEINHEIT / DISPLAY	SIGMA EOX Remote
DÄMPFER / REAR SHOCK	ROCK SHOX Super Deluxe Select Coil
GABEL / FORK	ROCK SHOX Yari RC 29" 180mm
VORBAU / STEM	REVERSE Stem E-Black-ONE 35mm Ø35mm
LENKER / HANDLEBAR	REVERSE Handlebar E-Element 800mm Ø35/R25mm
SATTELSTÜTZE / SEAT POST S/M	RACE FACE Chester 30.9
SATTELSTÜTZE / SEAT POST L/XL	RACE FACE Chester 30.9
KURBELN / CRANKSET	SRAM X1
SCHALTWERK / REAR DERAILLEUR	SRAM NX Eagle 12x
SHIFTER RE. / SHIFTER RIGHT	SRAM NX Eagle 12x
RITZELPAKET / SPROCKET	SRAM PG 1230 11-50T
BREMSSYSTEM / BRAKESYSTEM	MAGURA MT5 HC
LAUFRAD VO. / WHEEL FRONT	DT SWISS H1900 "Mullet" 29" FW 30mm
LAUFRAD HI. / WHEEL REAR	DT SWISS H1900 "Mullet" 27.5" RW 35mm
REIFEN VO. / TIRE FRONT	CONTINENTAL Trail King 29"FWx2.4" Shieldwall
REIFEN HI. / TIRE REAR	CONTINENTAL Trail King 27.5"RWx2.4" Shieldwall
PREIS / PRICE	€ 5.699,-

Hybrid Enduro 7.1 **EXPERT**



RAHMEN / FRAME	NOX Frame EN 2.2
FARBEN / COLORS	Indigo / Smoke
GRÖSSEN / SIZES	S / M / L / XL
ANTRIEB / MOTORSET	SACHS RS
AKKU / BATTERY	SACHS Battery SI 651.01 48V 650Wh
LADEGERÄT / CHARGER	SACHS Charger 4Ah (100-240V)
BEDIENEINHEIT / DISPLAY	SIGMA EOX Remote
DÄMPFER / REAR SHOCK	ROCK SHOX Super Deluxe Select+ Coil
GABEL / FORK	ROCK SHOX ZEB Select RC 29" 180mm
VORBAU / STEM	REVERSE Stem E-Black-ONE 35mm Ø35mm
LENKER / HANDLEBAR	REVERSE Handlebar E-Element 800mm Ø35/R25mm
SATTELSTÜTZE / SEAT POST S/M	ROCK SHOX Reverb Stealth, 30.9, 1X 150mm
SATTELSTÜTZE / SEAT POST L/XL	ROCK SHOX Reverb Stealth, 30.9, 1X 175mm
KURBELN / CRANKSET	SRAM X1
SCHALTWERK / REAR DERAILLEUR	SRAM GX Eagle 12x
SHIFTER RE. / SHIFTER RIGHT	SRAM GX Eagle 12x
RITZELPAKET / SPROCKET	SRAM PG 1230 11-50T
BREMSSYSTEM / BRAKESYSTEM	MAGURA MT5 HC
LAUFRAD VO. / WHEEL FRONT	DT SWISS H1700 "Mullet" 29" FW 30mm
LAUFRAD HI. / WHEEL REAR	DT SWISS H1700 "Mullet" 27.5" RW 35mm
REIFEN VO. / TIRE FRONT	CONTINENTAL Trail King 29"FWx2.4" Shieldwall
REIFEN HI. / TIRE REAR	CONTINENTAL Trail King 27.5"RWx2.4" Shieldwall
PREIS / PRICE	€ 6.599,-

Hybrid Enduro 7.1 **PRO**



RAHMEN / FRAME	NOX Frame EN 2.2
FARBEN / COLORS	Indigo / Smoke
GRÖSSEN / SIZES	S / M / L / XL
ANTRIEB / MOTORSET	SACHS RS
AKKU / BATTERY	SACHS Battery SI 651.01 48V 650Wh
LADEGERÄT / CHARGER	SACHS Charger 4Ah (100-240V)
BEDIENEINHEIT / DISPLAY	SIGMA EOX Remote
DÄMPFER / REAR SHOCK	FOX DHX2 Factory incl. SLS spring
GABEL / FORK	FOX 38 Factory E-Optimized Grip2 180mm 29" shiny black
VORBAU / STEM	REVERSE Stem, Black-One Enduro Titan D Ø35mm L 35mm
LENKER / HANDLEBAR	REVERSE Handlebar Carbon Seismic Ø35/R20
SATTELSTÜTZE / SEAT POST S/M	FOX Transfer Factory Post 150mm / 30.9mm + FOX Transfer 1x Remote
SATTELSTÜTZE / SEAT POST L/XL	FOX Transfer Factory Post 175mm / 30.9mm + FOX Transfer 1x Remote
KURBELN / CRANKSET	SRAM X1
SCHALTWERK / REAR DERAILLEUR	SRAM X0 Eagle 12x
SHIFTER RE. / SHIFTER RIGHT	SRAM X0 Eagle 12x
RITZELPAKET / SPROCKET	SRAM XG 1275 11-50T
BREMSSYSTEM / BRAKESYSTEM	MAGURA MT7 HC
LAUFRAD VO. / WHEEL FRONT	DT SWISS HX1501 "Mullet" 29" FW 30mm
LAUFRAD HI. / WHEEL REAR	DT SWISS HX1501 "Mullet" 27.5" RW 35mm
REIFEN VO. / TIRE FRONT	CONTINENTAL Kaiser Project 29"FWx2.4" ProTecton Apex
REIFEN HI. / TIRE REAR	CONTINENTAL Kaiser Project 27.5"RWx2.4" ProTecton Apex
PREIS / PRICE	€ 7.999,-

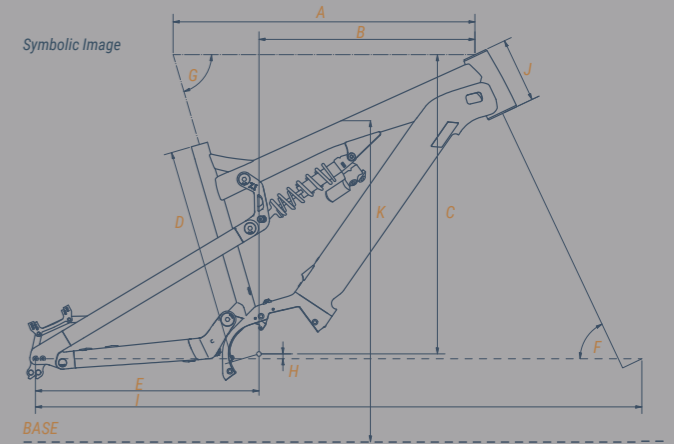
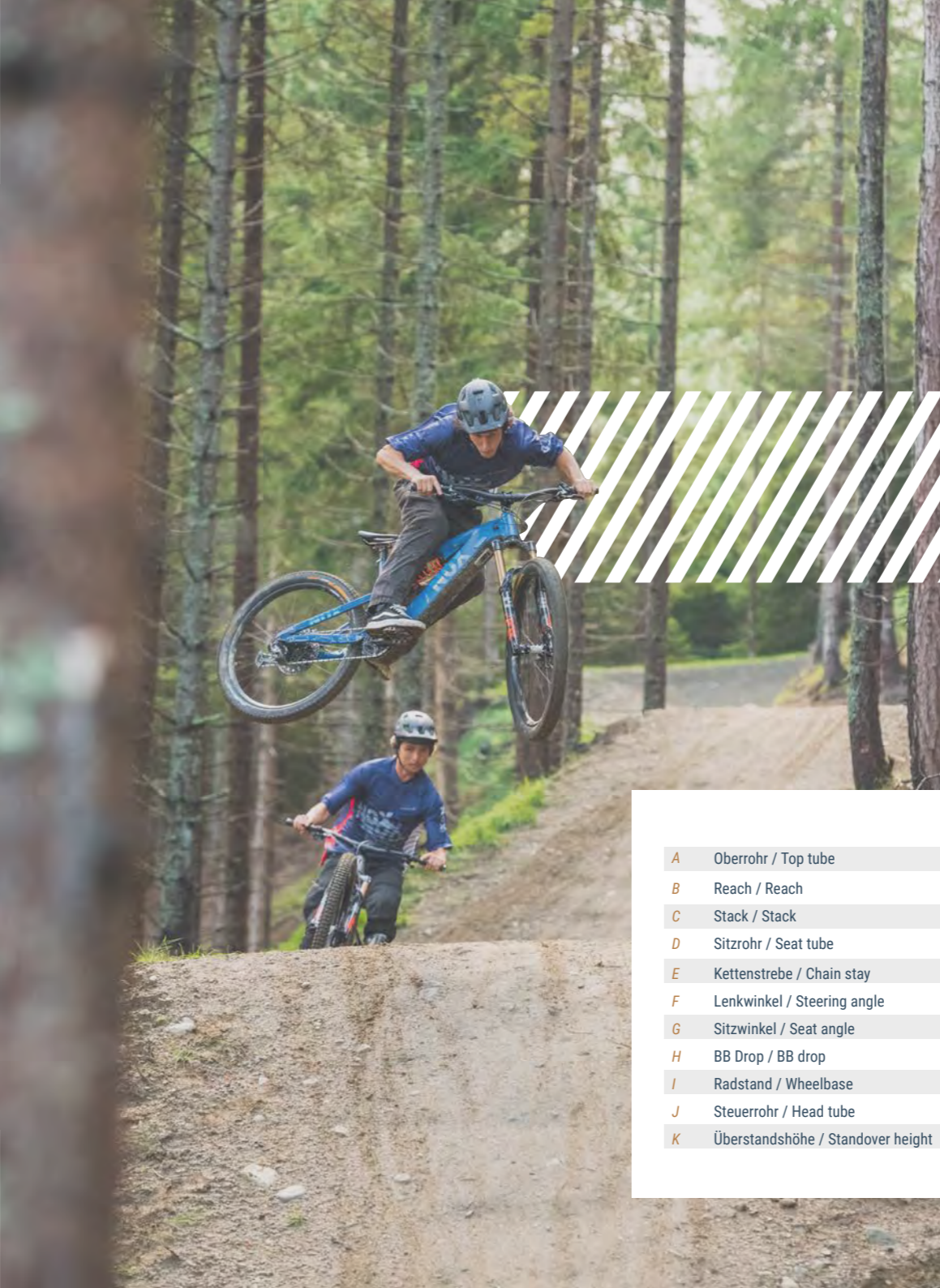

	S		M		L		XL	
	long	short	long	short	long	short	long	short
A Oberrohr / Top tube	585mm		600mm		628mm		658mm	
B Reach / Reach	409mm		424mm		449mm		480mm	
C Stack / Stack	613mm		613mm		623mm		623mm	
D Sitzrohr / Seat tube	400mm		417mm		453mm		499mm	
E Kettenstrebe / Chain stay	465mm	450mm	465mm	450mm	465mm	450mm	465mm	450mm
F Lenkwinkel / Steering angle	64,7°		64,7°		64,7°		64,7°	
G Sitzwinkel / Seat angle	73,7°		73,7°		73,7°		73,7°	
H BB Drop / BB drop	10mm		10mm		10mm		10mm	
I Radstand / Wheelbase	1217mm	1203mm	1232mm	1217mm	1262mm	1247mm	1292mm	1277mm
J Steuerrohr / Head tube	125mm		125mm		135mm		135mm	
K Überstandshöhe / Standover height	857mm		859mm		864mm		865mm	



Ausstattungs- und Preisänderungen vorbehalten
Weitere Hinweise siehe S. 2



NOX TECH LEXICON



HYBRID

DUAL-POWER DURCH E-ANTRIEB
+ MUSKELKRAFT

Klar erklärtes Ziel von NOX ist es, sämtliche E-Mountainbikes der NEXT GENERATION Serie mit dem Namen „NOX HYBRID“ kompromisslos auszustatten und für Auf- und vor allem Abfahrten in anspruchsvollem Gelände zu optimieren. Somit sind mittlerweile sämtliche Hardtails, All-Mountain- und Enduro-Bikes mit High-End E-Antrieben von BROSE oder SACHS verfügbar, denn in der Symbiose aus Muskelkraft und E-Antrieb – deshalb Hybrid-Serie – sieht NOX gerade bei E-Mountainbikes, wo richtig Power gefragt ist, die Zukunft.



NHPA

NOX HIGH PERFORMANCE
ALUMINIUM

Bei NOX Cycles werden ausschließlich die besten Aluminiumlegierungen verwendet, die unter Druck geformt (Hydroforming), mit höchster Präzision und Sorgfalt in speziellen CNC gefertigten Werkzeugen verschweißt und durch modernste Härteverfahren auf ein Maximum von Stabilität gebracht werden. Unter anderem eine genaue Ausrichtung der Rohrsätze mit individuell produzierten Werkzeugen, die modernsten Schweißtechniken, das Härten der Rahmen und die umfängliche Qualitätssicherung garantieren gewichtsoptimierte, ausdauernde und hochfunktionelle Fahrradrahmen ohne Kompromisse.



RPG

RACE PROVEN GEOMETRY

NOX Cycles ist seit der Gründung der Marke ausschließlich auf high-end Mountain- bzw. Gravity-Bikes spezialisiert. Das Renn-team fuhr zuletzt unter Leitung des 15-fachen deutschen Downhill-Meisters Markus Klausmann. Dieses Know-how aus dem Renn-einsatz wurde zu 100% auf die NOX E-Bikes übertragen und wird dort weiter perfektioniert. Das Team aus begeisterten Markenbotschaften unterstützt unsere Entwicklungsabteilung mit Leidenschaft und Hingabe dabei, das beste E-Bike für härteste Renneinsätze zu bauen. Das Resultat: Sämtliche NOX Bikes verfügen so über eine moderne Geometrie für perfekte Fahreigenschaften. Langer Radstand, flacher Lenkwinkel und kurze Kettenstreben sind nur einige Beispiele, die bei einem NOX Bike puren Fahrernuss garantieren.



FPS

FLEX PLUS STANDARD

Jedes Full-Suspension NOX Bike der NEXT GENERATION 3.0 ist mit Flex-Plus Standard ausgestattet. Dieser setzt sich aus folgenden Technologien zusammen, um die Geometrie deines NOX Bikes perfekt an dich und dein Fahrverhalten anzupassen:

► FLS (Flex-Linkage-System):

Um der wachsenden Nachfrage des Markts von unterschiedlichen Laufradgrößen nachzukommen und die Geometrie fahrerbezogen zu individualisieren, entwickelte NOX die Flex-Linkage. Mit wenigen Handgriffen lässt sich damit BB-Höhe bzw. Lenkwinkel individuell anpassen.

► FCD (Flip-Chip-Dropout):

Durch das Flip-Chip System hast du stets die Möglichkeit zwischen Laufradgrößen zu switchen bzw. die Kettenstrebenlänge zu wählen. Im Handumdrehen können die Kettenstreben verstellt werden, um die optimale Geometrie für 27,5+ oder 29 Zoll zu erreichen, wodurch du dein Bike immer an dein Fahrverhalten anpassen kannst. Eine kurze Position sorgt z.B. für mehr Wendigkeit, eine lange Position für besseres Kletterverhalten.

► Boost Standard:

Um bei kurzen Kettenstreben, breiteren Reifen-/Felgen-Kombinationen und größeren (29“) Laufrädern mehr Steifigkeit zu erreichen, ist jedes NOX Bike mit Boost-Standard versehen. Dadurch erhöht sich die Steifigkeit bis zu 20%. Des Weiteren gewährleistet der Boost-Standard mehr Reifenfreiheit, wodurch eine Reifenwahl bzw. -breite bis zu 2,8“ möglich ist.



CONNECTIVITY

MIT DISPLAYS IMMER VERBUNDEN UND
ALLES IM BLICK

Displays sind die Schnittstelle zur Steuerung und Bedienung eines E-Bikes. Je nach Einsatzbereich gibt es hier unterschiedlichste Anforderungen. Wenn du ein E-Mountainbike sportlich fährst, benötigst du ein anderes Display als ein Touren E-Biker. Beim Mountainbike ist ein kompaktes, sturzsicheres Display sinnvoll, während sich beim Tourenrad ein großes, komfortables Display empfiehlt. NOX hat für dich verschiedene Displayvarianten im Programm: Von universell einsetzbaren, über komfortable bis hin zu sehr sportiven Displays. Dabei wird bei NOX auch das Thema Connectivity großgeschrieben. Mittels Bluetooth können NOX E-Bikes auch mit dem Smartphone verbunden werden. Durch Smartphone-Apps werden eine einfache Navigation, Zugriff auf Fahrinformationen sowie das Vornehmen von Einstellungen am Bike ermöglicht. Je nach Modell sind NOX Bikes mit modernsten Bedieneinheiten von BROSE oder SIGMA ausgestattet.



ICR STANDARD

INTEGRATED CABLEROUTINGS

Sämtliche NOX Bikes verfügen über den ICR Standard. Dieser sorgt für eine saubere, aufgeräumte Optik durch integrierte Kabelführungen – dort, wo es Sinn macht. Denn gleichzeitig darf die Wartungsfreundlichkeit nicht darunter leiden.



WARRANTY

+ CRASH REPLACEMENT

NOX Bikes gelten als besonders langlebig, zuverlässig und robust – daher gewährt NOX auf alle Fahrräder ab Modelljahr 2016 zusätzlich eine freiwillige Herstellergarantie von 3 Jahren auf den Rahmen und die Schwinge.



EFBE TESTED

DIE ULTIMATIVE REFERENZPRÜFUNG

Sämtliche NOX Bikes sind mit dem EFBE-TRI-TEST®-Prüfsiegel ausgezeichnet. Der EFBE TRI-TEST® ist der ultimative Referenztest in der Fahrradprüfung und geht über die Normprüfung weit hinaus. Die ISO 4210-Norm kennt zum Beispiel nur eine Art von Mountainbike, während EFBE individualisierte Prüfprogramme und Zertifizierungen für XC, All-Mountain, Trailbikes, Downhillbikes und auch die jeweilige E-Bike Variante entwickelt hat. Basis des Testprogramms sind die drei Bausteine Ermüdungsprüfung, Maximallastprüfung und Überlastprüfung, die in unterschiedlichen Lastfällen die Schädigung eines ganzen Fahrradlebens im Zeitraffer nachbilden. Ein Rahmen muss z.B. mindestens fünf und bis zu acht Einzelprüfungen erfolgreich absolvieren, um mit dem EFBE-TRI-TEST®-Prüfsiegel ausgezeichnet zu werden.



HEDS

HIGH-END DRIVE SYSTEMS

Mit den BROSE DRIVE S und SACHS RS Mittelmotoren sind die Bikes der NOX HYBRID Serie mit kraftvollen Hochleistungsantrieben mit hohem Drehmoment und sensiblem Ansprechverhalten ausgestattet, die für kraftvollen und natürlichen Fahrspaß sorgen. NOX Bikes zeichnen sich somit neben ansprechender Optik, höchster Robustheit und extrem gutem Handling vor allem auch durch perfekt integrierte und den MTB-Ansprüchen gerechten Antriebssystemen aus.



E-ONLY

E-BIKE OPTIMIERTE UND ZERTIFIZIERTE
HIGH-TECH KOMPONENTEN

Die kompromisslose Ausstattung sämtlicher Serienbikes ist eine der obersten Prämissen bei NOX Cycles, um den hohen Ansprüchen von E-Bikes im Gelände Rechnung zu tragen. Dabei kommen unter anderem E-bike optimierte Federelemente, extrastarke Bremssysteme und besonders stabile Laufradsätze zum Einsatz.



FIHPR

VOLL INTEGRIERTE HIGH-
PERFORMANCE WECHSEL-AKKUS

Alle NOX HYBRID Bikes der NEXT GENERATION Serie sind mit einem voll integrierten high-performance Wechsel-Akku ausgestattet. Dabei stehen entweder 630Wh (Brose) oder 651Wh (Sachs) Lithium-Ionen Batterien zur Verfügung, die für eine entsprechend hohe Reichweite sorgen. Die Batterien verfügen über ein kompaktes Design, lassen sich werkzeuglos nach unten entnehmen und bieten die perfekte Basis für einen breiten Einsatzbereich, der von langen alpinen Touren bis hin zur Feierabendrunde auf technischen Trails reicht.

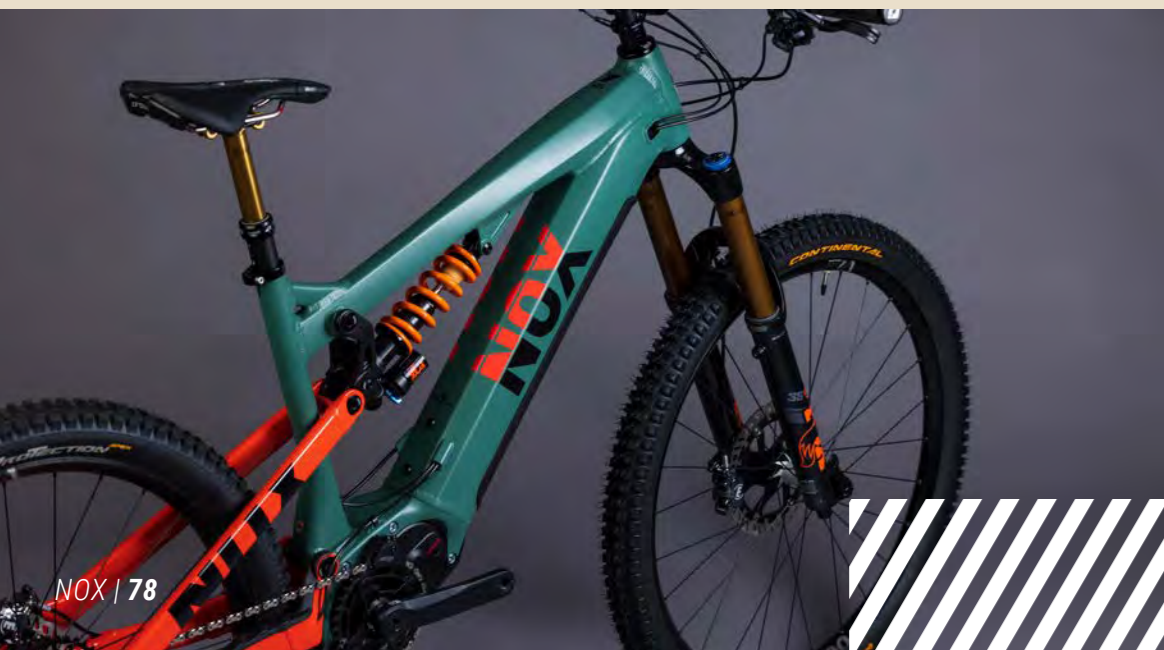

PERFECT E-BIKE. PERFECT DAY.



IMPRESSUM

Nox Cycles Austria GmbH
Schlitters 981, Gewerbegebiet Süd
6262 Schlitters
Austria

Cover: Timo Pritzel
Riders: NOX Employees, NOX E-Bike Squad and Friends
Fotos: Simon Beizae (Outdoor), Florian Lechner (Studio)
Design: Fargo Cir. Studio



AT **Nox Cycles Austria GmbH**
Schlitters 98i, Gewerbegebiet Süd
6262 Schlitters
Austria

+43 (0)5282 226 99

DE **Nox Cycles GmbH**
Oranienburger Straße 1 - 3
D-10178 Berlin-Mitte
Germany

+49 (0)30 36 753 237

CH **Nox Cycles Switzerland GmbH**
Roschbrunnen 3
5053 Staffelbach
Switzerland

+41 62721 4808



NOXCYCLES.COM

info@noxcycles.com