

Warning

Be sure you read the installation instructions and follow them completely. Make sure your RopsRackPack is completely secure to your ROPS before you attach any tools to it.

Please reference your vehicles operators manual for complete operational details and take the necessary precautions, as with any attachment, to avoid machinery instability issues.

To avoid tip over and stability issues, please operate with consideration of weight and height of the load carried and make sure that heavy loads are carried as low as possible.

When attaching your tools to the D rings on the RopsRackPack be sure you fasten them securely to the rack so they do not move around or come loose during transit.

If the items you attach stick outside of the wheelbase of your machine please be aware of your surrounding areas so you do not come in contact with them while driving your vehicle. The area you drive in must be clear. Do not overload your RopsRackPack. 20LBS per side and no more than 50LBS total.

Always balance your load.

We do not recommend you using your RopsRackPack in the down position. We recomend that the ROPS be in the upright position. The downward install position is only recommend for storage use when you store your vehicle in your garage or barn with low headroom. This will allow you to store your tools on your vehicle when not in use.

Please visit our website for the most up to date information and latest detail on all Bigtoolrack products.

<https://www.bigtoolrack.com>

Thank you for your business!

How to measure for your new RopsRackPack®

VERY SIMPLE!

Measure the width of your roll bar **FACE & SIDE**

If your roll bar is **2 inches by 2 inches** then you need our **SMALL**.

If either is **larger than 2 inches** you need our **LARGE**.

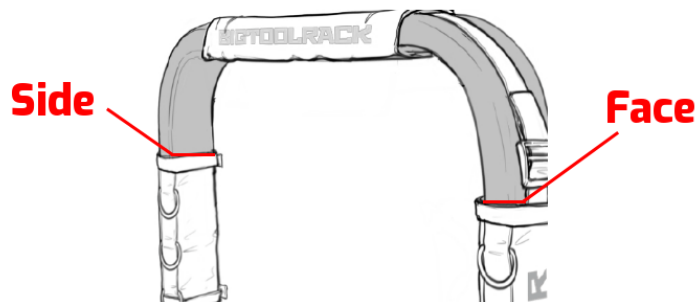

Patent and trademark information for the Gear Tie® at NITEIZE.COM/IP. The distinctive shapes, styles, configuration and overall appearance of all NITE IZE® products are trademarks of NITE IZE, INC.

1. Place the large anchor sleeve on top of the frame with the "BIGTOOLRACK" logo facing the rear.

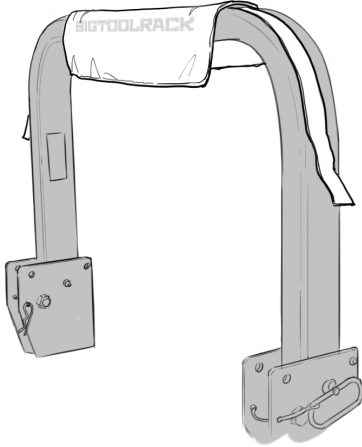

2. Wrap and secure the large anchor sleeve with velcro.

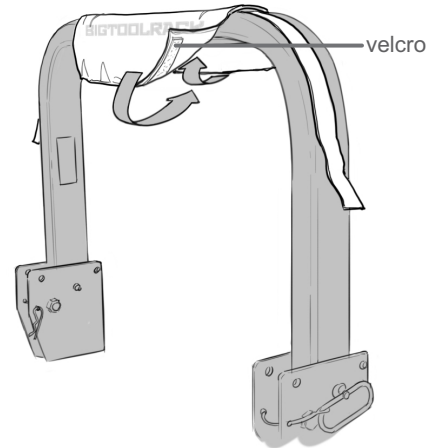

3. Wrap the side sleeve around the side of the frame and secure it with velcro. Make sure the "BTR" logo is on the outside, and metal loops face the rear.

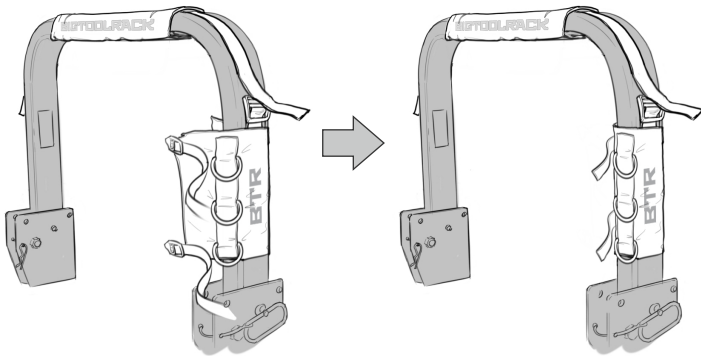

4. Pull the large anchor sleeve webbing through bottom slot of the buckle on the side sleeve, and cinch through top slot.

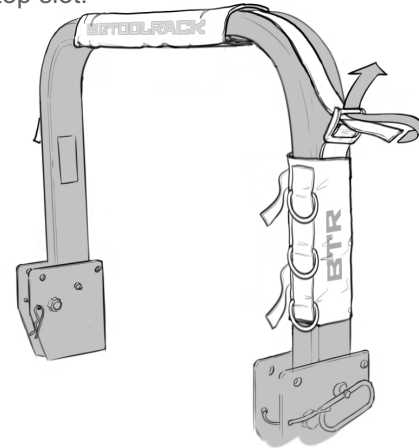

5. Wrap around and cinch the two horizontal straps on side sleeve.

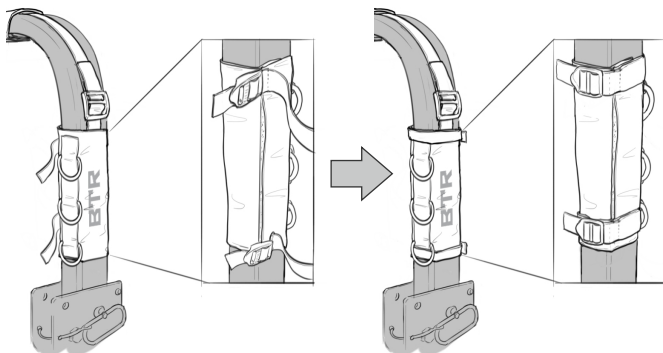

6. Repeat steps 3-5 on the opposite side.

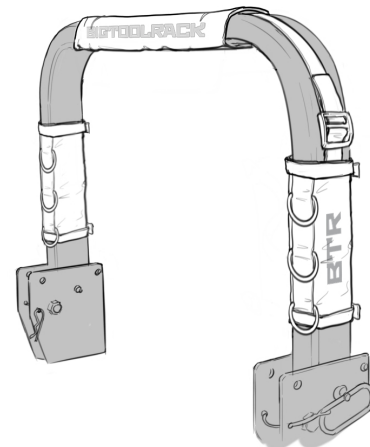

Optional:
Cut and seal all straps to desired length.

Installing RopsRackPack™ System When Frame is Folded Down. **Do Not Operate Your Machine with the Rops Bar Folded Down. For storage use only!**

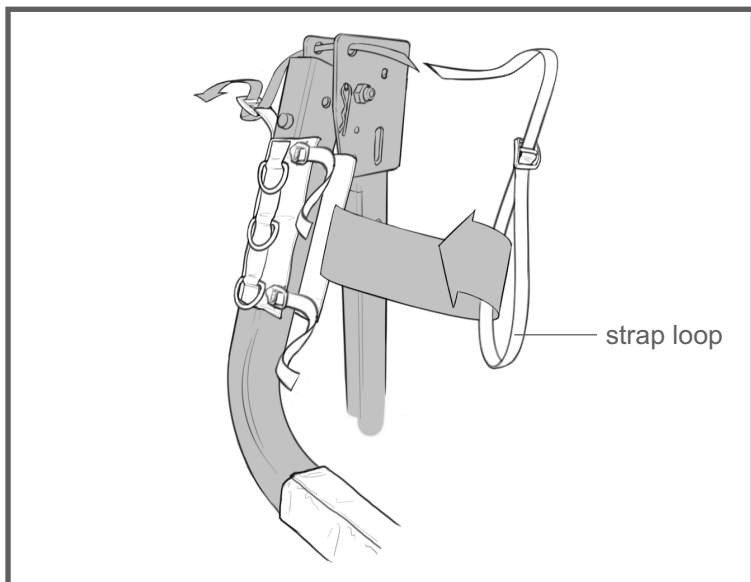

1. Capture the *strap loop* with the side sleeve and secure the velcro to hold in place.

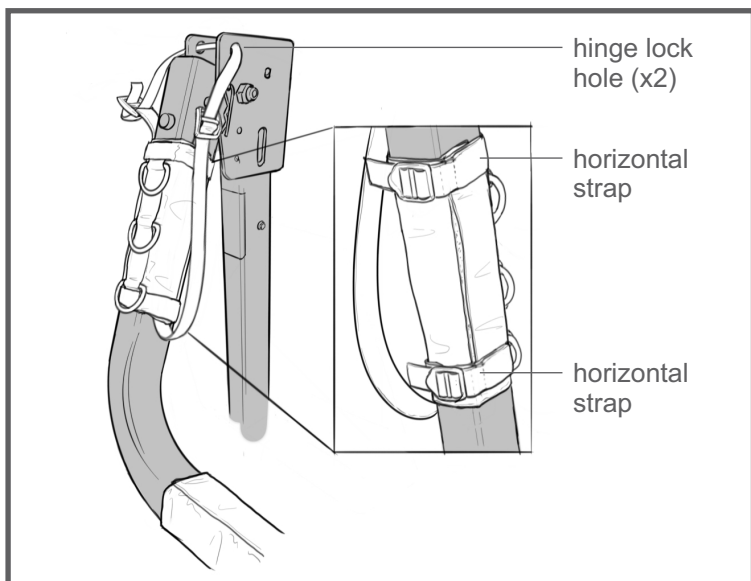

2. Keep the *strap loop* loose, cinch the two *horizontal straps* on side sleeve.

Take the loose end of *strap loop* and thread through the *hinge lock holes* (x2) on hinge plates.

Thread the end of *strap loop* through the side sleeve buckle.

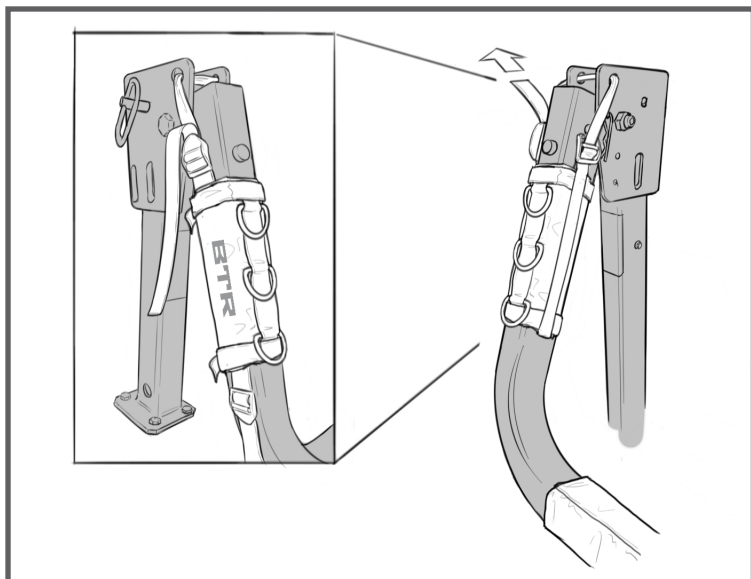

3. Cinch *strap loop* tight.

Optional:

Cut and seal the extra *strap loop* material to desired length.

Installing RopsRackPack™ OPTIONAL System Extension Kit

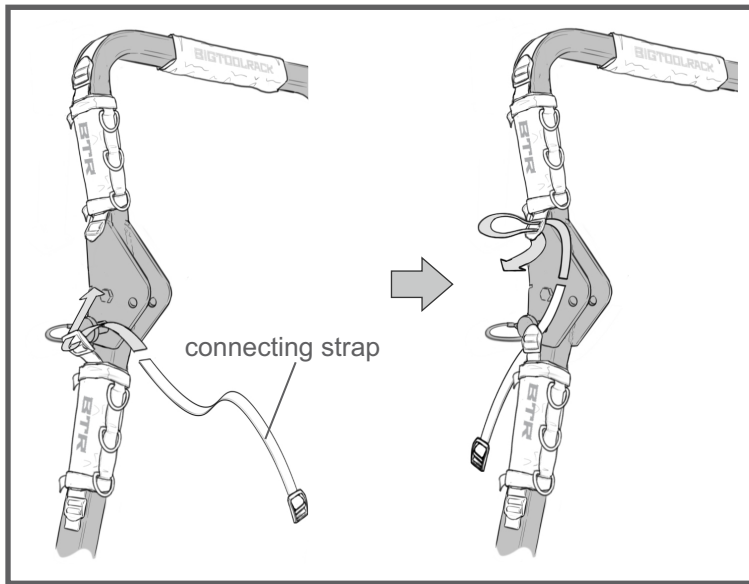

1. Secure the additional side sleeves with velcro and connect to the upper side sleeve.

Thread the *connecting strap* through the bottom slot then through the top slot of the lower side sleeve buckle.

Thread the end of *connecting strap* through the upper side sleeve buckle.

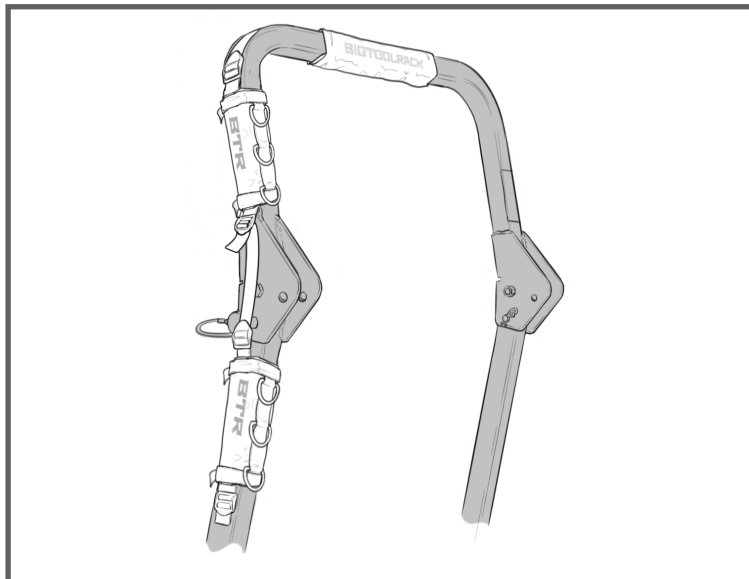

2. Cinch *connecting strap* tight.

Tuck the buckle end of *connecting strap* away.

Optional:

Cut and seal the *connecting strap* to desired length.

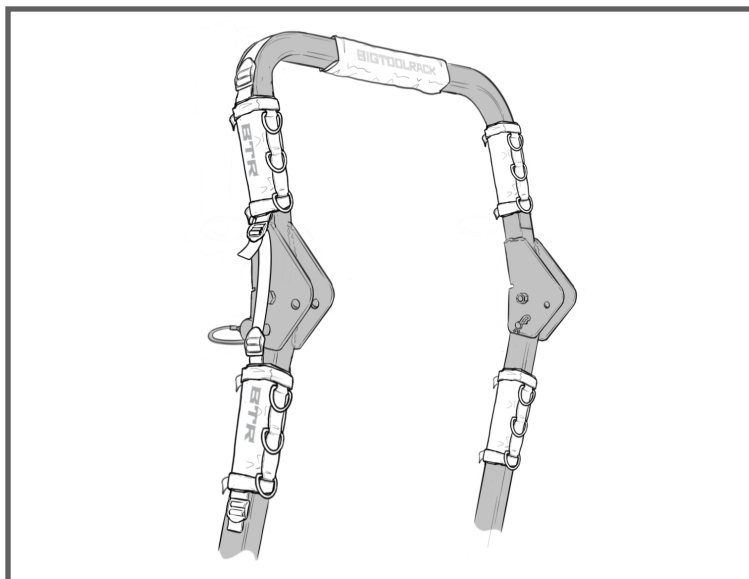

3. Repeat steps 1-2 on the opposite side.

Avertissement

Assurez-vous de bien lire les directives d'installation et suivez-les correctement. Fixez solidement votre RopsRackPack_{MC} à votre ROPS avant d'y arrimer des outils.

Veillez consulter le guide de l'utilisateur de vos véhicules pour les détails complets de fonctionnement; prenez les précautions nécessaires, comme pour tout accessoire, pour éviter tout problème d'instabilité de votre machine. Pour empêcher tout basculement ou éviter un problème de stabilité, veuillez utiliser la machine en tenant compte du poids et de la hauteur de la charge que vous transportez; assurez-vous de transporter les poids lourds à une hauteur aussi basse que possible. Lorsque vous fixez vos outils aux anneaux en D sur le RopsRackPack_{MC}, amarrez-les solidement sur le support pour éviter qu'ils ne bougent ou qu'ils se desserrent en transit. Si des articles fixés dépassent l'empattement de votre machine, surveillez votre environnement pour éviter d'entrer en contact avec cet espace tandis que vous conduisez votre véhicule. Le lieu dans lequel vous circulez doit être libre de tout obstacle. Ne surchargez pas votre RopsRackPack_{MC} : 9,07 kg par côté et pas plus de 22,6 kg au total. Maintenez toujours un poids équilibré. Nous ne recommandons pas d'utiliser le RopsRackPack_{MC} en position abaissée. Nous recommandons que le ROPS demeure en position verticale. Nous recommandons la position abaissée d'installation uniquement lors de l'entreposage du véhicule dans le garage ou la grange où la hauteur libre est basse. Vous pourrez ainsi entreposer vos outils sur votre véhicule lorsque vous ne l'utilisez pas.

Visitez notre site Web pour l'information la plus ponctuelle et les détails récents au sujet des produits Bigtoolrack_{MD}

<https://www.bigtoolrack.com>

Merci de votre soutien continu et de votre commerce!

L'information relative au brevet et à la marque de commerce de Gear Tie_{MD} se trouve sur NITEIZE.COM/IP. Les formes distinctes, les styles, la configuration et l'apparence générale de tous les produits NITE IZE_{MD} sont des marques de commerce déposées de NITE IZE, INC.

1. Placez la grande coquille d'ancrage sur le haut du châssis; le logo « BIGTOOLRACK » sera orienté vers l'arrière.

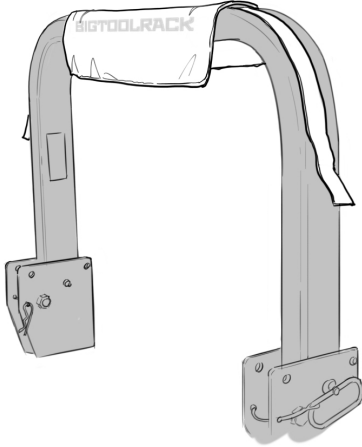

2. Enveloppez la grande coquille d'ancrage et fixez-la au moyen du Velcro.

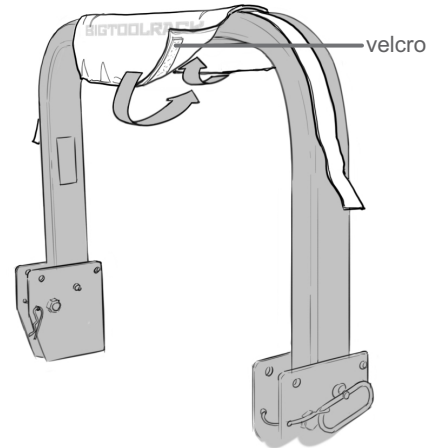

3. Enveloppez la coquille latérale autour du bras latéral du châssis et fixez-la au moyen du Velcro. Orientez le logo « BTR » à l'extérieur; orientez les anneaux vers l'arrière.

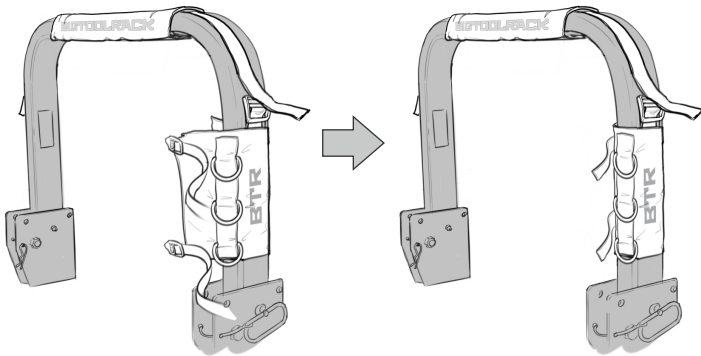

4. Tirez la sangle de la grande coquille d'ancrage à travers l'orifice inférieur de la boucle sur la coquille latérale et resserez-la à travers l'orifice supérieur.

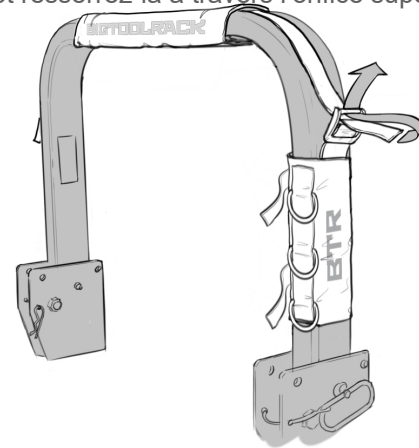

5. Enveloppez et resserez les deux courroies sur la coquille latérale.

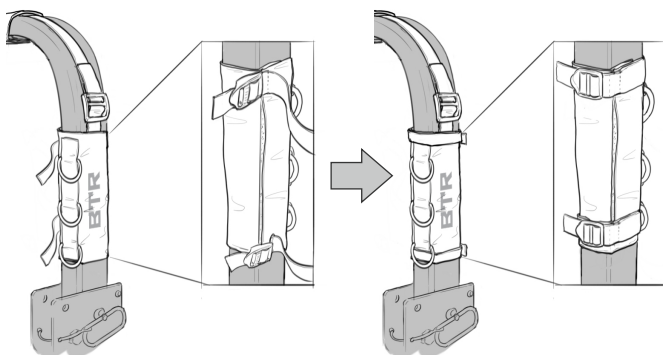

6. Répétez les étapes 3 à 5 sur le côté opposé.

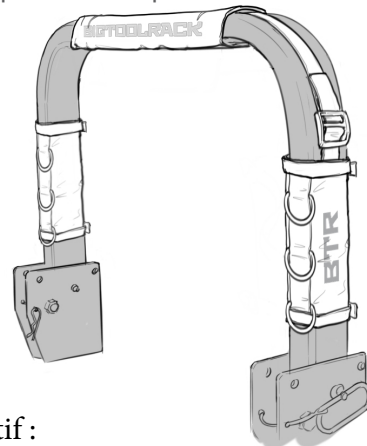

Facultatif :

Coupez et scellez toutes les courroies à la longueur désirée.

Installation du système RopsRackPack_{MC} lorsque l'arceau est replié
**L'arceau de votre ROPS doit demeurer soulevé lorsque vous utilisez votre machine.
Abaissez-le uniquement lors de l'entreposage.**

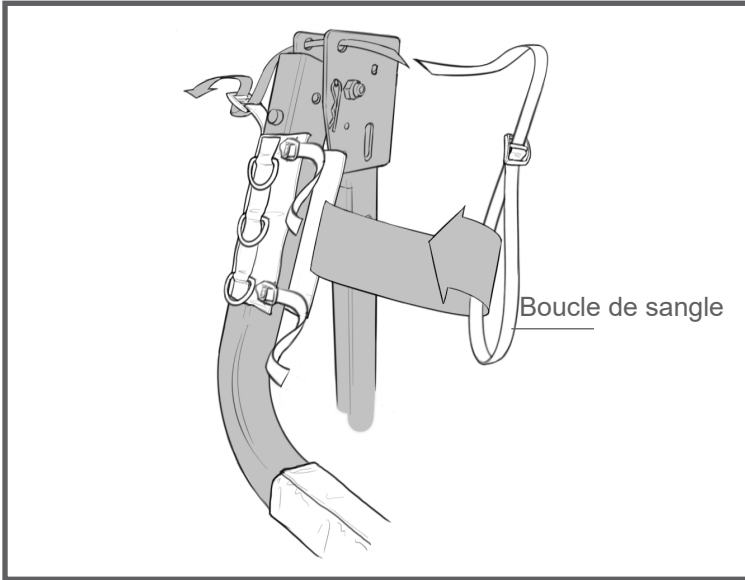

1. Retenez la boucle de sangle à la coquille latérale et fixez-la au moyen du Velcro pour la maintenir en place.

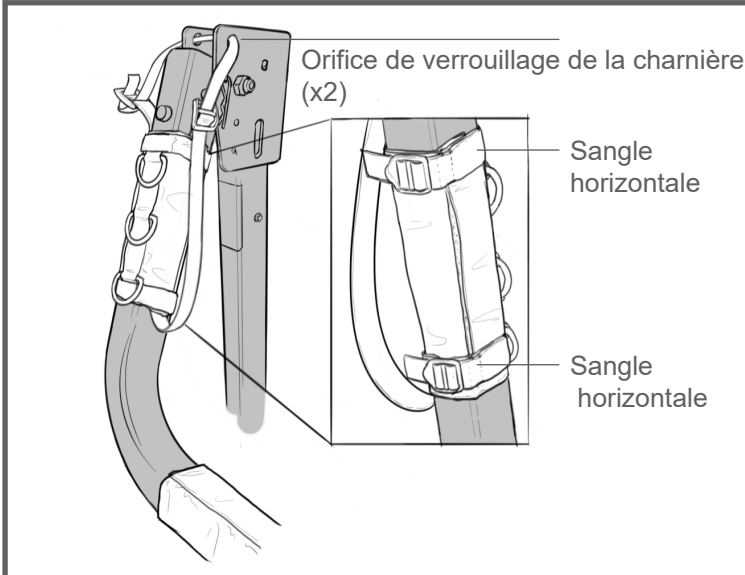

2. Laissez la boucle de sangle détendue; resserrez les deux sangles horizontales sur la coquille latérale.

Soulevez l'extrémité de la boucle de sangle détendue et enfitez-la à travers les orifices de verrouillage de charnière (x2) sur les plaques de charnière.

Enfilez l'extrémité de la boucle de sangle à travers la boucle de la coquille latérale.

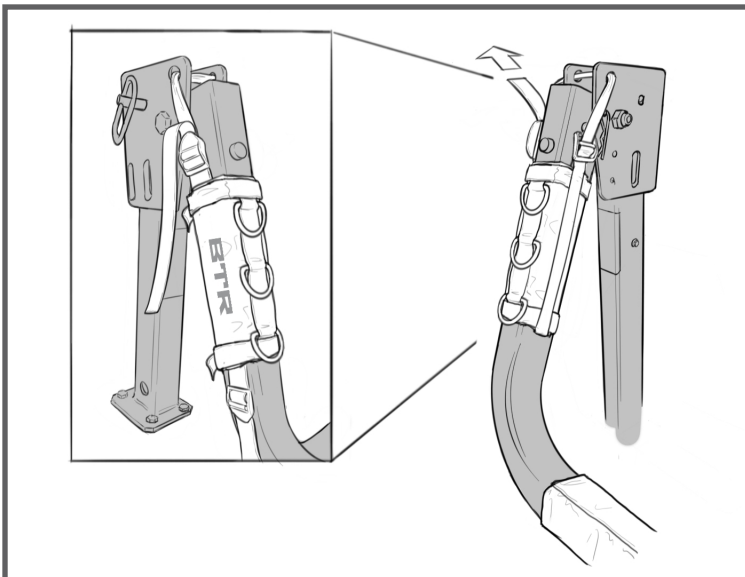

3. Resserrez la boucle de sangle solidement.

Facultatif :

Coupez et scellez le matériel excédentaire de la boucle de sangle à la longueur désirée.

Installation du kit d'agrandissement **facultatif** du système RopsRackPack_{MC}

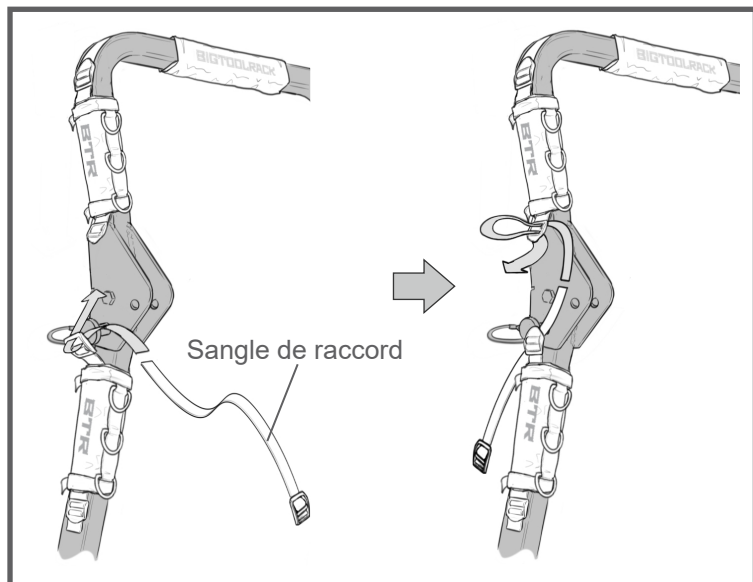

1. Fixez les coquilles latérales additionnelles au moyen de Velcro et joignez-les à la coquille latérale supérieure.

Enfilez la sangle de raccord à travers l'orifice inférieur et à travers l'orifice supérieur sur la partie inférieure de la boucle de sangle.

Enfilez l'extrémité de la sangle de raccord à travers la partie supérieure de la boucle de sangle.

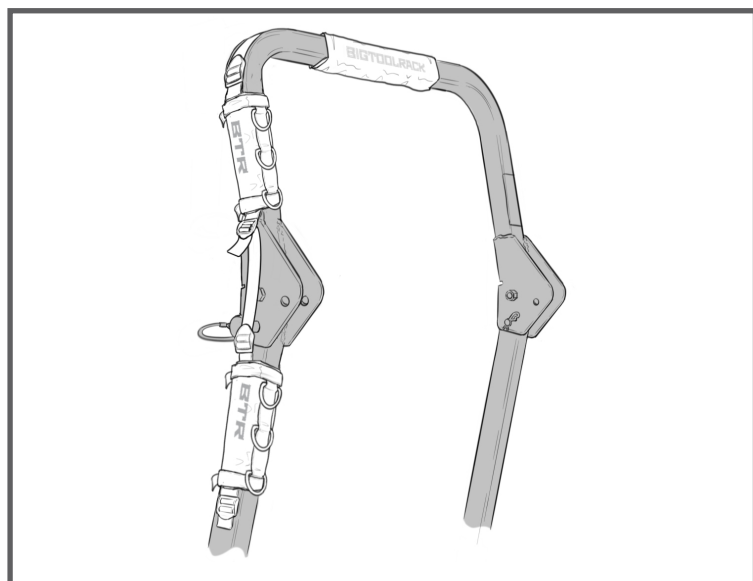

2. Resserrez la sangle de raccord solidement.

Rentrez l'extrémité de la boucle de la sangle de raccord.

Facultatif :

Coupez et scellez sangle de raccord à la longueur désirée.

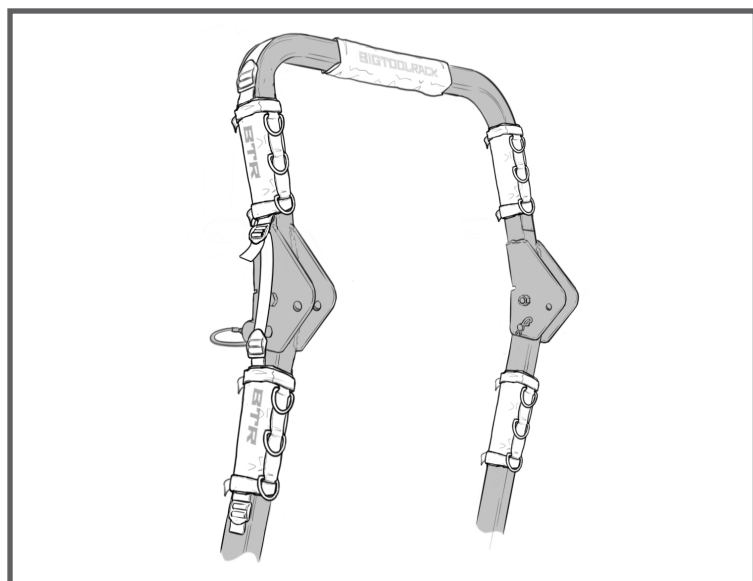

3. Répétez les étapes 1 et 2 sur le côté opposé.