

SINCE 1908

Solis

SANDWICH TOASTER

Tips 8003

Lietotāja rokasgrāmata



▲ SATURA RĀDĪTĀJS

PAREDZĒTAIS LIETOJUMS	3
SVARĪGI PIESARDZĪBAS PASĀKUMI	3
SATURA RĀDĪTĀJS	6
IERĪCES APRAKSTS	6
VADĪBAS POGAS	8
PIRMS PIRMĀS LIETOŠANAS	8
UZSTĀDĪŠANA	8
MAIZES GRAUZDĒŠANA	9
SENDVIČU GRAUZDĒŠANA	10
BEIGEĻU GRAUZDĒŠANA	10
ATKĀRTOTAS SILDĪŠANAS FUNKCIJAS IZMANTOŠANA	11
ATKAUSĒŠANAS FUNKCIJAS IZMANTOŠANA	11
TĪRĪŠANA UN APKOPE	12
GLABĀŠANA	12
TEHNISKĀS SPECIFIKĀCIJAS	12
DARBĪBAS TRAUCĒJUMU NOVĒRŠANA	13
UTILIZĀCIJA	14
2 GADU GARANTIJA	15
SOLIS KLIENTU SERVISS	15

▲ PAREDŽĒTAIS LIETOJUMS

- Šī ierīce ir paredzēta dažādu veidu maizes grauздēšanai un sildīšanai.
- Lietojiet ierīci tikai atbilstoši šajā pamācībā iekļautajam aprakstam.
- Šī ierīce ir paredzēta lietošanai mājāsaimniecībā un šādās līdzīgās vietās:
 - personāla virtuves zonās veikalos, birojos un citā darba vidē;
 - lauku mājās;
 - klientu vajadzībām viesnīcās, moteļos un citās dzīvošanai paredzētās vietās;
 - B&B (gultasvieta un brokastis) tipa naktsmītnēs.
- Ierīce ir paredzēta tikai lietošanai iekštelpās.
- Šo ierīci nav paredzēts izmantot personām (tostarp bērniem) ar samazinātām fiziskām, maņu vai garīgām spējām, kā arī personām, kurām trūkst nepieciešamās pieredzes vai zināšanu, izņemot gadījumus, kad šādu personu uzraudzību vai instruktāžu nodrošina par viņu drošību atbildīga persona.
- Jebkāda ierīces lietošana, kas atšķiras no šajā pamācībā aprakstītās, ir uzskatāma par nepareizu un var izraisīt traumas, ierīces bojājumus un garantijas anulēšanu.

▲ SVARĪGI PIESARDZĪBAS PASĀKUMI

VISPĀRĒJI DROŠĪBAS NORĀDĪJUMI

▲ BRĪDINĀJUMS!

- Pirms ierīces uzstādīšanas vai lietošanas pārliecinieties, ka esat pilnībā izlasījis un sapratis šo lietošanas pamācību. Saglabājiet šo dokumentu turpmākai izmantošanai.
- Neizmantojiet ierīci, ja kādai tās daļai ir bojājums vai defekts. Ierīce, kurai ir bojājums vai defekts, nekavējoties jānomaina.
- Ja barošanas vads ir bojāts, nomainiet to ar īpašu oriģinālo vadu vai iegādājieties vadu no ražotāja vai ražotāja servisa darbinieka.

DROŠĪBAS NORĀDĪJUMI PAR IERĪCES UZSTĀDĪŠANU

▲ BRĪDINĀJUMS!

- Nepieļaujiet ierīces nokrišanu un sargājiet to no triecieniem.
- Novietojiet ierīci uz stabilas, karstumizturīgas un mitrumizturīgas virsmas.
- Novietojiet ierīci vismaz 20 cm attālumā no sienām, aizkariem, citiem materiāliem un priekšmetiem un nodrošiniet ap to brīvu gaisa cirkulāciju.
- Nenovietot ierīci tiešos saules staros.
- Neizmantojiet taimeru vai atsevišķu tālvadības sistēmu, kas automātiski ieslēdz ierīci.
- Strāvas vads nedrīkst nokarāties pāri galda malai, lai novērstu ierīces noraušanu aiz vada. Novērsiet ierīces, strāvas padeves vada un kontaktdakšas pieskaršanos karstām virsmām, piemēram, plīts virsmai vai radiatoram, kā arī saskari ar pašu ierīci.
- Nekad nelieciet ierīci vietā, kur tā var iekrist ūdenī vai nonākt saskarē ar to vai citiem šķidrumiem (piemēram, izlietnē vai tās tuvumā).
- Nekad nemēģināt pieskarties ierīcei, ja tā ir iekritusi ūdenī vai citos šķidrumos:
 - Pirms ierīces izņemšanas no ūdens vienmēr uzvilkt sausus gumijas cimdus un atvienot ierīci no elektrotīkla.
 - Neiedarbināt ierīci no jauna, pirms ir nodrošināts, ka tās darbību un drošību ir pārbaudījis Solis vai Solis pilnvarots servisa centrs.
- Nenovietot ierīci tieši zem elektrotīkla kontaktdakšas.

- Pirms ierīces pārvietošanas atslēdziet ierīci.
- Pirms izmantošanas pilnīgi atritināt barošanas strāvas kabeli.

DROŠĪBAS NORĀDĪJUMI PAR IERĪCES LIETOŠANU

▲ BRĪDINĀJUMS!

- Bērni ir jāuzrauga, lai nepieļautu rotaļāšanos ar šo ierīci.
- Nelietojiet ierīci ar slapjām rokām.
- Lietojot ierīci, izmantojiet tikai komplektācijā iekļautos piederumus vai Solis ieteiktos piederumus. Nepareiza vai ļaunprātīga piederumu lietošana var sabojāt ierīci.
- Lietošanas laikā ierīces daļas var uzkarst. Ierīces darbības laikā aizskariet tikai pogas, aktivizācijas rokturi un maizīšu sildītāja slīdni.
- Nekustiniet ierīci tās lietošanas laikā.
- Kad ierīce tiek lietota, nenosedziet ventilācijas atveres.
- Neieslēgt ierīci, ja tā ir tukša.
- Kad ierīce netiek lietota, atslēdziet to no elektrotīkla.
- Pirms ierīcei novietošanas glabāšanai ļaujiet tai atdzist.
- Neizmantojiet galda piederumus vai citus metāla priekšmetus iestrēguša maizes gabala izņemšanai, kad ierīce ir ieslēgta. Vispirms atvienojiet ierīci.

DROŠĪBAS NORĀDĪJUMI PAR APKOPI

▲ BRĪDINĀJUMS!

- Pirms ierīces apkopes un daļu nomaiņas atvienojiet ierīci no barošanas avota.

- Pirms tīrīšanas ļaujiet ierīcei atdzist.
- Nekādā gadījumā neiegremdējiet ierīci ūdenī un neievietojiet trauku mazgājamajā mašīnā.
- Tīrot ierīci, nelietojiet kodīgus ķīmiskos tīrīšanas līdzekļus, piemēram, amonjaku, skābi vai acetonu. Šādi rīkojoties, var sabojāt tējkannu.

▲ SATURA RĀDĪTĀJS

Pārbaudiet iepakojuma saturu:

1x SANDWICH TOASTER

2x Sendviču knaibles

▲ IERĪCES APRAKSTS

Šis SENDVIČŪ TOSTERIS ir ierīce, ko izmanto maizes, beigļu un sendviču nevainojamai apgrauzdēšanai. Izmantojot sendviču režīmu, sviests izkūst maizes grauздēšanas laikā bez apdegšanas. Beigļu režīmā šķēlēs sagrieztie beigļi tiek uzsildīti no vienas puses, bet no otras joprojām ir skaisti un mīksti. Ierīcei ir atkārtotas uzsildīšanas funkcija, atkausēšanas funkcija un turbo funkcija maizes grauздēšanai. Turbo funkciju var izmantot tikai normālas grauздēšanas režīmā. Izmantojot iebūvēto maizišu sildītāju, var uzsildīt arī lielāku veidu maizi!

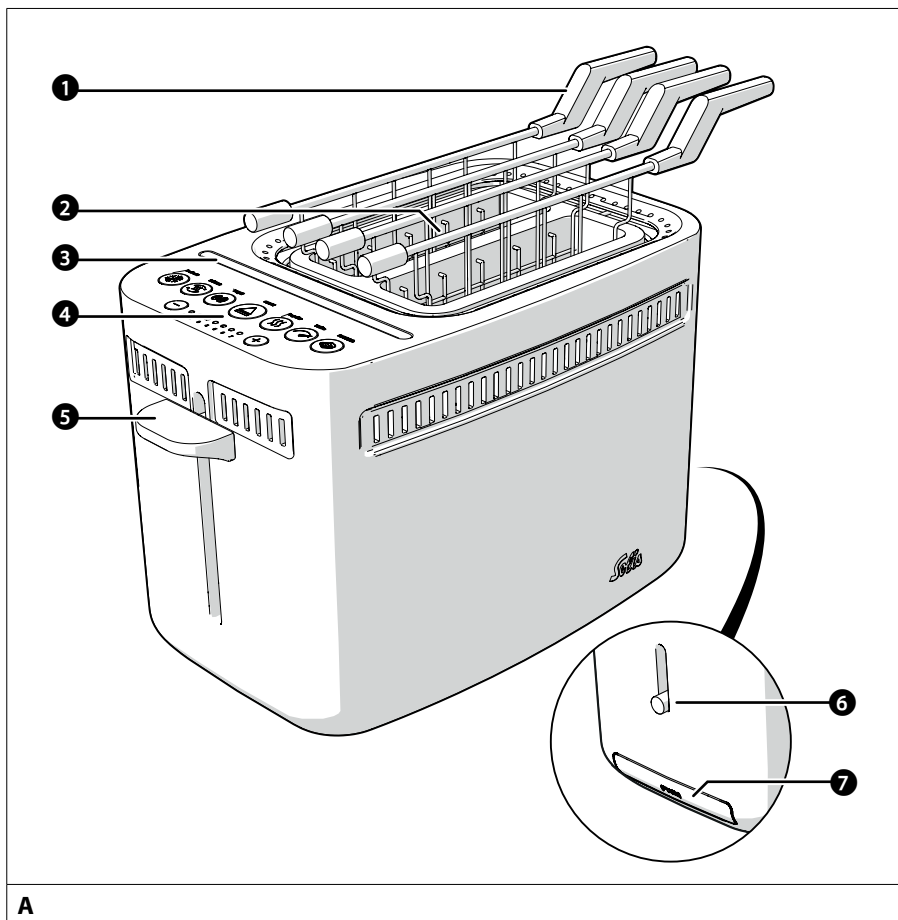

A

- 1 Sendviču knaibles (2x)
- 2 Maizes spraugas
- 3 Gaismas diožu virkne
- 4 Vadības pogas

- 5 Aktivācijas rokturis
- 6 Maizīšu sildītāja slīdnis
- 7 Drupaču paplāte

▲ VADĪBAS POGAS

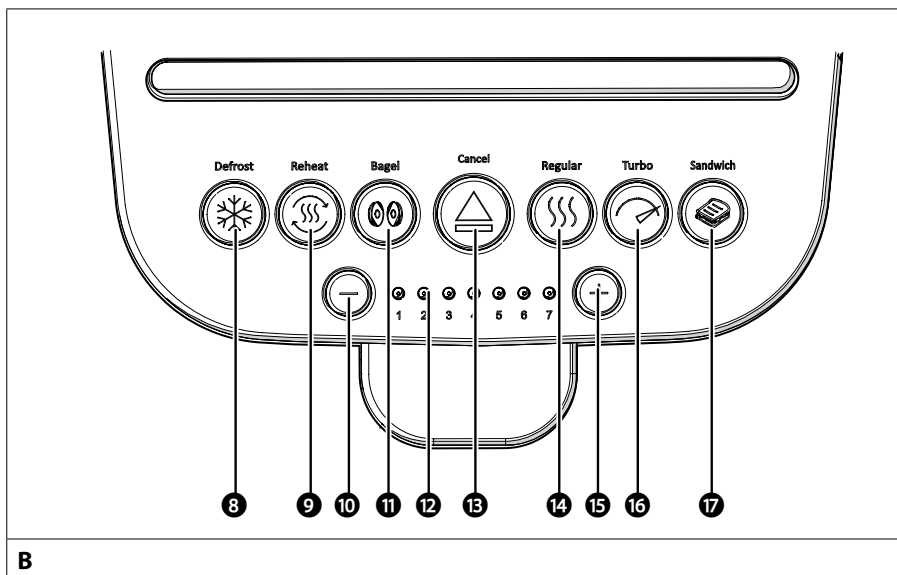

- | | | | |
|----|---|----|--|
| 8 | Atkausēšanas poga | 13 | Atcelšanas spiedpoga |
| 9 | Atkārtotas uzsildīšanas spiedpoga | 14 | Parastās apgrauzdēšanas poga |
| 10 | Apbrūnināšanas iestatījuma samazināšanas poga | 15 | Apbrūnināšanas iestatījuma palielināšanas poga |
| 11 | Beigeļu grauzdēšanas poga | 16 | Turbo grauzdēšanas poga |
| 12 | Apbrūnināšanas indikatora gaismas diodes | 17 | Sendviču grauzdēšanas poga |

▲ PIRMS PIRMĀS LIETOŠANAS

Lai sagatavotu ierīci pirmajai izmantošanas reizei:

1. Noskalojiet **sendviču knaibles** 1 ar karstu ūdeni.

▲ UZSTĀDĪŠANA

Lai uzstādītu ierīci, rīkojieties, kā norādīts tālāk.

1. Novietojiet ierīci uz stabilas, līdzenas, karstumizturīgas un mitrumizturīgas virsmas.
2. Pievienojiet kontaktdakšu kontaktligzdai. Ierīce ieslēdzas un atskaņo vienu signālu. Gaismas diožu virkne izgaismojas zila.

Ierīce ir gatava lietošanai.

▲ MAIZES GRAUZDĒŠANA

Lai grauzdētu maizi:

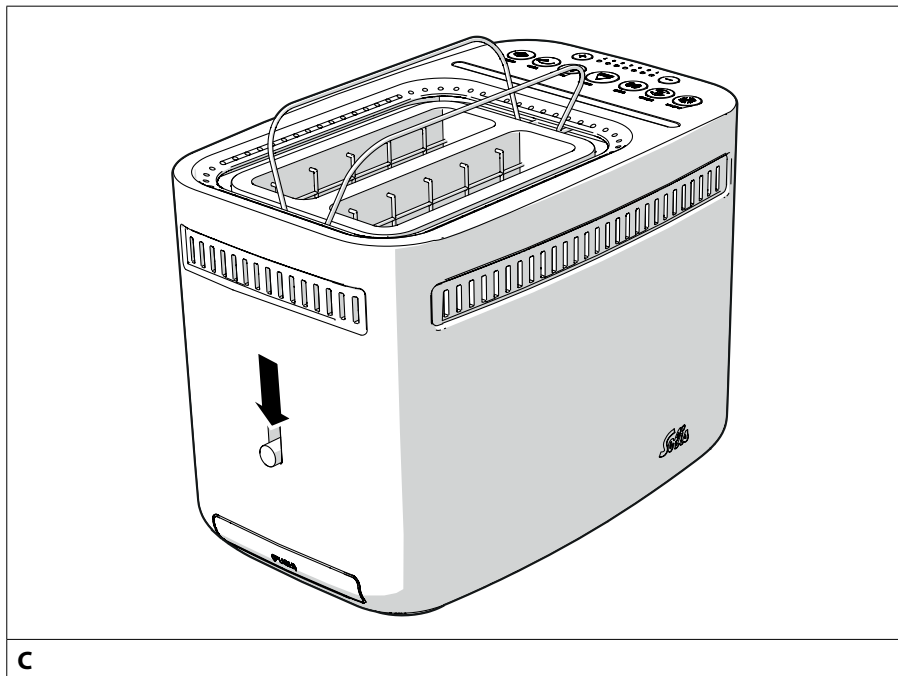

1. Ievietojiet vienu maizes šķēli katrā **maizes spraugā** 2.



1. Ja vēlaties uzsildīt maizi, kuru nevar ievietot maizes spraugās, atlokiem maizišu sildītāju ar maizišu sildītāja slīdni un uzlieciet maizi augšpusē (C).
2. Lai aktivizētu parastās grauzdēšanas režīmu, nospiediet **parastās grauzdēšanas pogu** 14.
3. Izmantojot **apbrūnināšanas iestatījuma pogas** 10 15, iestatiet vēlamo apbrūnināšanas līmeni. Atlasītais apbrūnināšanas līmenis tiek rādīts ar **apbrūnināšanas indikatora gaismas diodēm** 12.
1. Var arī izmantot iestatījuma pogas, lai mainītu brūnuma pakāpi.
4. Lai sāktu grauzdēšanu, piespiediet **aktivizācijas rokturi** 5.





Gaismas diožu rinda iedegas sarkanā krāsā. Kad maize ir apgrauzdēta, aktivizācijas rokturis uzlec augšā.

1. Grauzdēšanas procesa laikā deg atlasītā apbrūnināšanas iestatījuma gaismas diode. Pārējās gaismas diodes rāda grauzdēšanas procesa atskaiti.

-  Lai maizi apgraudētu ātri, nospiediet turbo pogu. Turbo funkcija ir pieejama tikai parastās grauzdēšanas režīmam.
-  Lai apturētu grauzdēšanu, nospiediet atcelšanas pogu.
- 5. Ja nepieciešams apgraudzēt vai uzkarstēt vairāk maizes, atkārtojiet šajā nodaļā norādītās darbības.
-  Ja ierīce netiek lietota, tā automātiski izslēdzas pēc 5 minūtēm. Lai ierīci atkal ieslēgtu, nospiediet jebkuru pogu.

SENDVIČU GRAUZDĒŠANA

Lai grauzdētu sendvičus:

1. Ielieciet pa vienam sendvičam katrās **sendviču knaiblēs** .
2. Ievietojiet vienas uzpildītas **sendviču knaibles**  katrā **maizes atverē** .
3. Nospiediet **sendviču grauzdēšanas pogu** . Sendviču grauzdēšanas poga izgaismojas zila.

 Nospiediet pogu Atcelt, lai dzēstu visus atlasītos iestatījumus.





4. Lai sāktu grauzdēšanu, piespiediet **aktivizācijas rokturi** .

Gaismas diožu rinda iedegas sarkanā krāsā. Kad grilētie sendviči ir gatavi, aktivizācijas rokturis palecas uz augšu un gaismas diožu virkne iedegas zilā krāsā.

 Ja ierīce netiek lietota, tā automātiski izslēdzas pēc 5 minūtēm. Lai ierīci atkal ieslēgtu, nospiediet jebkuru pogu.

BEIGEĻU GRAUZDĒŠANA

Lai grauzdētu beigeļus:

1. Pirms grauzdēšanas pārgrieziet beigeli divās šķēlēs.
2. Ielieciet pusi beigeļa katrā **maizes atverē** . Nodrošiniet, lai beigeļa grieztā puse būtu vērsta pret vidus sildelementiem. Beigeļu režīmā tiek aktivizēti tikai šie divi sildelementi.
3. Nospiediet **parastās grauzdēšanas pogu**  vai **turbo grauzdēšanas pogu** . Atlasītā poga izgaismojas zilā krāsā.
4. Nospiediet **beigeļu grauzdēšanas pogu** . Beigeļu grauzdēšanas poga izgaismojas zila.
5. Lai sāktu grauzdēšanu, piespiediet **aktivizācijas rokturi** .

Gaismas diožu rinda iedegas sarkanā krāsā. Kad grilētie sendviči ir gatavi, aktivizācijas rokturis palecas uz augšu un gaismas diožu virkne iedegas zilā krāsā.

▲ ATKĀRTOTAS SILDĪŠANAS FUNKCIJAS IZMANTOŠANA

Lai atkārtoti uzsildītu apgrauzdēto maizi:

1. Nospiediet **parastās grauzdēšanas pogu** 14, **turbo grauzdēšanas pogu** 16 vai **sendviču grauzdēšanas pogu** 17. Atlasītā poga izgaismojas zilā krāsā.
2. Lai aktivizētu atkārtotas sildīšanas funkciju, nospiediet **atkārtotas sildīšanas pogu** 9. Atkārtotas sildīšanas poga iedegas zilā krāsā.
3. Lai sāktu grauzdēšanu, piespiediet **aktivizācijas rokturi** 5.

Gaismas diožu rinda iedegas sarkanā krāsā. Kad grilētie sendviči ir gatavi, aktivizācijas rokturis palecas uz augšu un gaismas diožu virkne iedegas zilā krāsā.

- i Ja ir aktivizēta atkārtotas uzsildīšanas funkcija, tā paliek ieslēgta pēc grauzdēšanas procesa beigām.
4. Nospiediet **atcelšanas pogu** 13, lai izslēgtu visas funkcijas.
- i Ja ierīce netiek lietota, tā automātiski izslēdzas pēc 5 minūtēm. Lai ierīci atkal ieslēgtu, nospiediet jebkuru pogu.

▲ ATKAUSĒŠANAS FUNKCIJAS IZMANTOŠANA

Ja maize ir sasalusi, izmantojiet atkausēšanas funkciju. Lai izmantotu atkausēšanas funkciju:

1. Nospiediet **parastās grauzdēšanas pogu** 14, **turbo grauzdēšanas pogu** 16 vai **sendviču grauzdēšanas pogu** 17. Atlasītā poga izgaismojas zilā krāsā.
 2. Nospiediet **atkausēšanas pogu** 8. Atkausēšanas poga izgaismojas zilā krāsā.
 3. Lai sāktu grauzdēšanu, piespiediet **aktivizācijas rokturi** 5. Pēc maizes apgrauzdēšanas aktivizācijas rokturis atlec atpakaļ uz augšu.
- i Kad atkausēšanas funkcija ir aktivizēta, tā paliek ieslēgta pēc grauzdēšanas procesa pabeigšanas.
4. Nospiediet **atcelšanas pogu** 13, lai izslēgtu visas funkcijas.
- i Ja ierīce netiek lietota, tā automātiski izslēdzas pēc 5 minūtēm. Lai ierīci atkal ieslēgtu, nospiediet jebkuru pogu.

▲ TĪRĪŠANA UN APKOPE

⚠ Nevienu ierīces daļu neievietojiet trauku mazgājamā mašīnā.

Pēc lietošanas ieteicams notīrīt ierīci. Lai notīrītu ierīci, rīkojieties, kā norādīts tālāk.

1. Atvienojiet ierīci no elektrotīkla.
2. Ļaujiet ierīcei atdzist.
3. Piespiediet **drupaču paplāti 7**. Drupaču paplāte tiek atbloķēta.
4. Izvelciet **drupaču paplāti 7**.
5. Iztukšojiet **drupaču paplāti 7** atkritumu tvertnē.
6. Ielieciet vietā **drupaču paplāti 7**.
7. Notīriet **sendviču knaibles 1** ar mitru drānu.
8. Notīriet ierīci ar mazliet mitru drānu.

▲ GLABĀŠANA

Uzglabājiet ierīci oriģinālajā iepakojumā sausā un noslēgtā vietā.

▲ TEHNISKĀS SPECIFIKĀCIJAS

Modeļa Nr.	Tips 8003
Spriegums/frekvence	220–240 V~ / 50–60 Hz
Izejas jauda	1375 - 1635 W
Izmēri (P x D x A)	18 x 29 x 21 cm
Svars	2.0 kg (bez sendviču knaiblēm)
Apbrūnināšanas iestatījumi	7

Paturētas tiesības veikt tehniskas izmaiņas.

▲ DARBĪBAS TRAUCĒJUMU NOVĒRŠANA

Problēma	Iespējamais cēlonis	Risinājums
Ierīce nedarbojas.	Nedarbojas strāvas savienojums.	Pārlicinieties, vai barošanas vads ir pieslēgts pie darba kārtībā esoša barošanas avota.
	Ierīce ir bojāta.	Nospiediet jebkuru pogu. Ja ierīce neieslēdzas, tā ir bojāta. Sazinieties ar Solis vai Solis pilnvarotu servisa centru.

UTILIZĀCIJA



ES 2012/19/ES

Informācija par ierīces pareizu utilizēšanu atbilst Eiropas Direktīvas ES 2012/19/ES prasībām.

Ierīci darbmūža beigās nedrīkst izmest pie sadzīves atkritumiem, bet tā ir jānodod īpašā vietējā atkritumu savākšanas centrā vai izplatītājam, kas nodrošina šo pakalpojumu. Elektrisko un elektronisko iekārtu atsevišķa savākšana novērš negatīvu ietekmi uz vidi un cilvēku veselību, ko var izraisīt neatbilstoša utilizācija, un nodrošina komponentu reģenerāciju un pārstrādi, lai ievērojami ietaupītu enerģiju un resursus. Lai uzsvērtu pienākumu nodrošināt šīs ierīces atsevišķu nodošanu, tā ir marķēta ar pārsvītrotas atkritumu tvirtnes simbolu.

Solis of Switzerland Ltd patur tiesības jebkurā brīdī veikt tehniskas un vizuālas izmaiņas un modifikācijas, kuru mērķis ir produkta uzlabošana.

SOLIS PALĪDZĪBAS DIENESTS

Šī ierīce izceļas ar ilgu kalpošanas laiku un uzticamu darbību. Ja tomēr ierīces darbībā rodas traucējumi, vienkārši piezvaniet mums. Bieži vien bojājumi ir viegli un ātri novēršami ar pareiza padoma vai metodes palīdzību, un ierīce nav nekavējoties jānodod remontā. Mēs sniegsim visus nepieciešamos padomus un praktisku atbalstu. Kontaktadrese ir norādīta šīs rokasgrāmatas beigās.

Originālo iepakojumu glabājiet drošā vietā, lai to pēc nepieciešamības varētu izmantot ierīces transportēšanai vai nosūtīšanai.

▲ 2 GADU GARANTIJA

i Derīga tikai ar pirkuma čeku

Šai ierīcei tiek nodrošināta garantija gadījumiem, kad defekts ir acīmredzami radies ierīces materiāla vai uzbūves kļūmju rezultātā, neraugoties uz ierīces pareizu lietošanu un kopšanu. Garantija nesedz stikla saplīšanu. Garantija sākas no pirkuma čekā norādītā pārdošanas datuma; pirkuma čekam ir jābūt pievienotam ierīcei. Komerciālas lietošanas gadījumā garantija ir spēkā 12 mēnešus. Sīkāka informācija par garantijas noteikumiem ir pieejama tīmekļa vietnē www.solis.com.

▲ SOLIS KLIENTU SERVISS

Pirms produkta nosūtīšanas vienmēr ieteicams sazināties ar mums, jo darbības traucējumus bieži var viegli novērst, izmantojot mūsu ekspertu sniegtu padomu vai kādu īpašu metodi. Attiecīgās valsts klientu servisa kontaktinformāciju skatiet mūsu vietnē www.solis.com. Protams, mēs informāciju labprāt sniegsim arī pa tālruni. Sazinieties ar mums, zvanot uz šiem tālruņa numuriem:

Šveicē:	+41 91 802 90 10
Vācijā:	0800 724 0702
Austrijā:	0800 22 03 92
Nīderlandē:	+31 85 4010 722
Beļģijā:	+32 2 808 35 82
Citās valstīs:	+41 44 874 64 84

CH**Schweiz / Suisse / Svizzera**

✉ Solis Produzione SA
Centro Solis
Via Penate 4
CH – 6850 Mendrisio

Adresse für Warenretouren abweichend – siehe:

Adresse différente pour les retours de produit – voir:

Indirizzo differente per resi di merce - vedi:

www.solis.com

☎ 091 – 802 90 10
@ support.ch@solis.com
🌐 www.solis.ch

D**Deutschland**

✉ Solis Deutschland GmbH
Marienstrasse 10
D – 78054 Villingen-
Schwenningen

Adresse für Warenretouren abweichend – siehe:

www.solis.com

☎ 0800 – 724 07 02
@ info.de@solis.com
🌐 www.solis.de

AT**Österreich**

✉ Solis Austria
Bruderhofstrasse 10
A – 6800 Feldkirch

Adresse für Warenretouren abweichend – siehe:

www.solis.com

☎ 0800 – 22 03 92
@ info.at@solis.com
🌐 www.solis.at

NL**Nederland**

✉ Solis Benelux BV
Stadskade 318
NL – 7311 XX Apeldoorn

Afwijkend adres voor productretouren – zie:

www.solis.com

☎ 085 – 4010 722
@ info.nl@solis.com
🌐 www.solisonline.nl

B LU**België / Belgique
Belgien / Luxembourg**

✉ Solis Benelux BV
Stadskade 318
NL – 7311 XX Apeldoorn

Address for return shipment of goods differs – please refer to:

Afwijkend adres voor productretouren – zie:

Adresse différente pour les retours de produit – voir:

www.solis.com

☎ +32 – (0)2 – 808 35 82
@ info.be@solis.com
🌐 www.solis.be

INT**International**

✉ Solis Produzione SA
Centro Solis
Via Penate 4
CH – 6850 Mendrisio
Switzerland

Address for return shipment of goods differs – please refer to www.solis.com

☎ +41 – 91 – 802 90 10
@ support.ch@solis.com
🌐 www.solis.com

SINCE 1908

Solis

Solis of Switzerland Ltd

Solis-House • CH-8152 Glattbrugg-Zurich • Switzerland
www.solis.ch • www.solis.com

Apmeklējiet mūs šeit

www.solis.com