

KODAK FLIK X7
PROYECTOR HOME



User Manual

6.3"H | 8.1"W | 2.9"D (15.9 cm | 20.5 cm | 7.5 cm)

Please read all directions before using the product and retain this guide for reference.

CONTENTS

1	INTRODUCCIÓN	3
2	ESPECIFICACIONES	3
3	CONTENIDO	3
4	PRECAUCIONES DE SEGURIDAD	3-4
5	DESCRIPCIÓN DEL PRODUCTO	4
6	DESCRIPCIÓN DEL CONTROL REMOTO	5
7	CÓMO USAR LA SALIDA DE AUDIO JACK	5
8	ENCENDER (ON) APAGAR (OFF) EL PROYECTOR	6
9	CÓMO USAR DISTINTAS FUENTES DE MEDIOS	6
10	CÓMO USAR EL PROYECTOR	6-7
11	PÁGINA DE PELÍCULAS	7
12	PÁGINA DE FOTOS	7
13	PÁGINA DE MÚSICA	8
14	PÁGINA DE AJUSTES	8
15	MENÚ DE FUENTE DE ENTRADA	8
16	AJUSTE DEL ENFOQUE	9
17	CÓMO AJUSTAR EL VOLUMEN	9
18	CONFIGURAR DE LOS AJUSTES DE IMAGEN	9-10
19	AJUSTAR LA ORIENTACIÓN DE LA PANTALLA	10
20	RESTABLECER EL PROYECTOR	10
21	CONECTAR DISPOSITIVOS EXTERNOS	11
22	ATENCIÓN AL CLIENTE	12
23	GARANTÍA	12-14

1. INTRODUCCIÓN

Gracias por comprar el PROYECTOR PARA CASA KODAK FLIK X7. Este Manual pretende proporcionarle las directrices para garantizar que el funcionamiento de este producto sea seguro y no suponga ningún riesgo para el usuario. Cualquier uso de este producto que no se conforme con las directrices descritas en este Manual del usuario puede anular la garantía limitada de este.

Por favor, lea todas las directrices antes de utilizar el producto y conserve el manual para su referencia. Este producto es solo para uso en el hogar. No está hecho para usarlo comercialmente.

Este producto está cubierto por una garantía limitada de un año. La cobertura está sujeta a limitaciones y exclusiones. Vea la garantía para informarse.

2. ESPECIFICACIONES

Entrada nominal: 100 V – 220 V

Resolución original: 1280 x 720

3. CONTENIDO

PROYECTOR PARA CASA KODAK FLIK X7

Mando a distancia

Manual de usuario

Trípode de sobremesa

Estuche de transporte

Cable de carga

4. PRECAUCIONES DE SEGURIDAD

- No intente desmontar este dispositivo por ningún motivo.
- No almacene el proyector en áreas donde esté expuesto a altas temperaturas, humedad o luz solar directa. La exposición a cualquiera o todos estos podría dañar permanentemente el proyector.
- Nunca manipule el proyector con las manos húmedas o mojadas. Esto podría dañar el proyector o crear un riesgo de descarga eléctrica.
- Mantenga el proyector fuera del alcance de los niños.
- Nunca apunte el proyector a la cara de otra persona ni mire directamente a la luz del proyector. La luz es brillante y puede causar daños.
- No use productos como alcohol, gasolina, diluyente o cualquier otro solvente orgánico cuando limpie o intente limpiar este producto.
- No utilice este dispositivo en un entorno donde esté expuesto a polvo pesado o humedad / humedad.
- Nunca deje caer ni agite el proyector, ya que esto podría provocar un mal funcionamiento o dañar permanentemente las partes internas.
- No utilice el proyector mientras se baña o se ducha.

- No coloque ni guarde el proyector donde pueda caerse o ser empujado a una bañera o fregadero.
- No coloque, deje caer ni sumerja el proyector en agua o cualquier otro líquido.
- Si el proyector de alguna manera cae al agua a pesar de que haya tomado todas las precauciones anteriores, no toque el agua para recuperarlo. Desconéctelo inmediatamente y luego recupérela.
- Tenga cuidado de que no caigan objetos y de que no se derramen líquidos sobre el proyector.

5. DESCRIPCIÓN DEL PRODUCTO

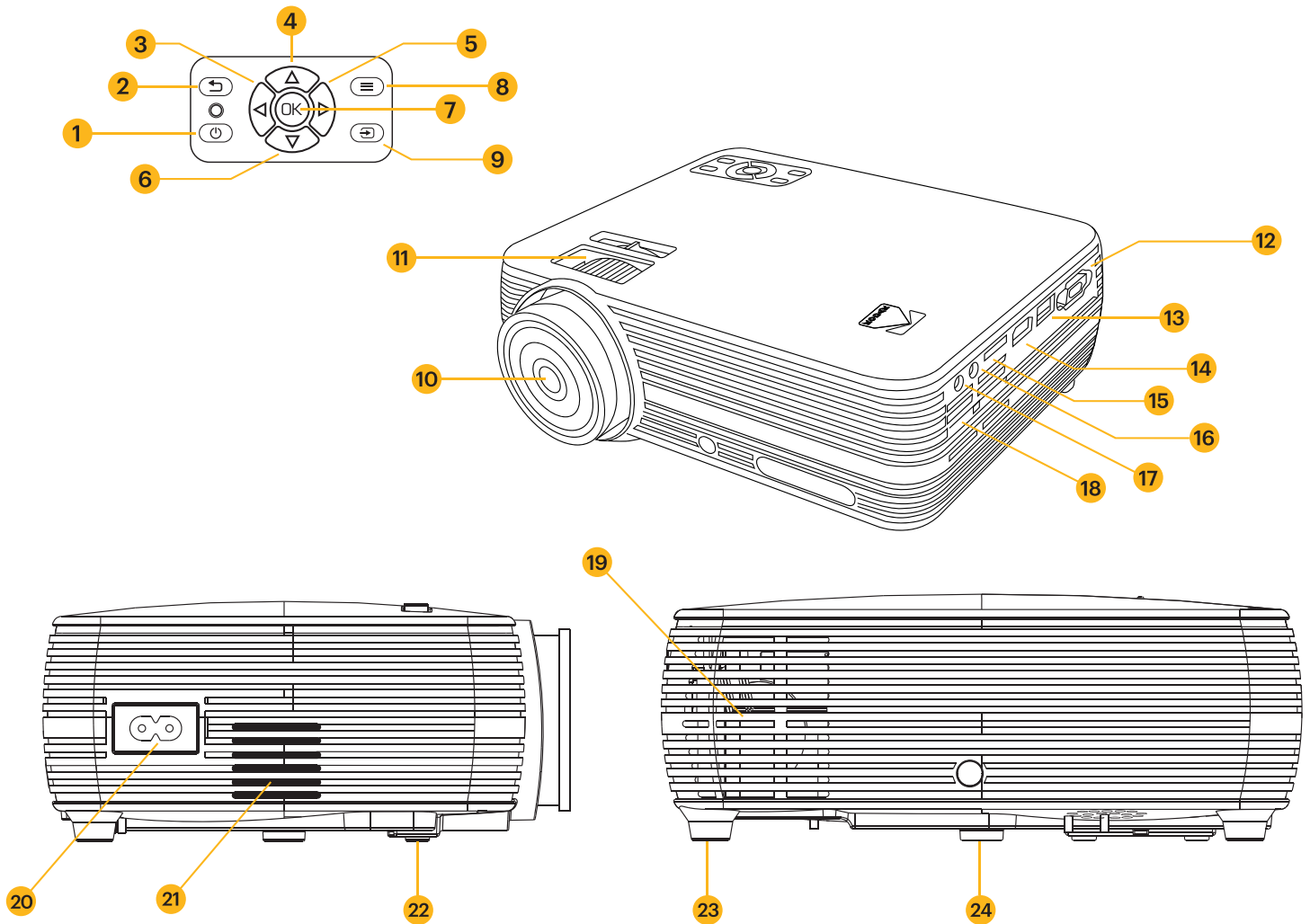

- | | |
|----------------------|-----------------------------------|
| 1. Corriente | 14. Entrada de HDMI |
| 2. Detrás | 15. Entrada de tarjeta SD |
| 3. Izquierda | 16. Entrada AV |
| 4. Arriba | 17. Salida de audio jack (3,5 mm) |
| 5. Derecha | 18. Salida de aire |
| 6. Abajo | 19. Entrada de aire |
| 7. OK | 20. Entrada de corriente |
| 8. Ajustes | 21. Altavoz |
| 9. Fuente de entrada | 22. Pie ajustable |
| 10. Objetivo | 23. Pie fijo |
| 11. Rueda de enfoque | 24. Base del trípode |
| 12. Entrada de VGA | |
| 13. Entrada de USB | |

6. DESCRIPCIÓN DEL CONTROL REMOTO

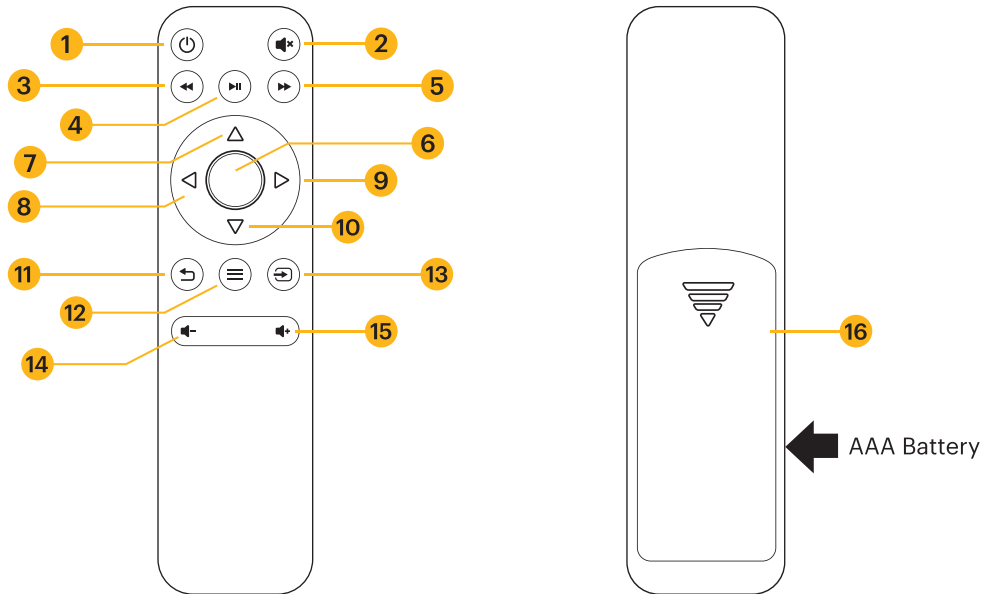

- | | |
|-------------------------|-----------------------|
| 1. Encendido | 9. Derecha |
| 2. Silenciar | 10. Abajo |
| 3. Rebobinar | 11. Volver |
| 4. Reproducir/
pausa | 12. Ajustes |
| 5. Avance rápido | 13. Fuente de entrada |
| 6. OK | 14. Volumen - |
| 7. Arriba | 15. Volumen + |
| 8. Izquierda | 16. Dos (2) pilas AAA |

7. CÓMO USAR LA SALIDA DE AUDIO JACK

Aunque el proyector incluye dos (2) altavoces integrados para un uso normal, también puede conectar ya sean auriculares o un altavoz portátil en la salida de audio jack de 3,5 mm, como se ve en la imagen de abajo.

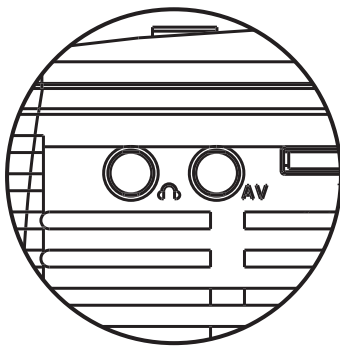

Para controlar el volumen o los ajustes de sonido, vaya al menú de Ajustes de la página de inicio y apriete OK para abrir la página de Ajustes (también puede apretar el botón Ajustes en la parte de arriba del proyector para ir directamente a esa página). Utilice las flechas derecha o izquierda para moverse en la página de Sonido, donde puede ajustar los agudos/bajos o escoger entre tres tipos distintos de archivos de audio preestablecidos. También puede utilizar el control remoto para subir y bajar el volumen.

8. ENCENDER (ON) APAGAR (OFF) EL PROYECTOR

Para encender o apagar el proyector, apriete el botón de encendido (power) en la parte superior del proyector.

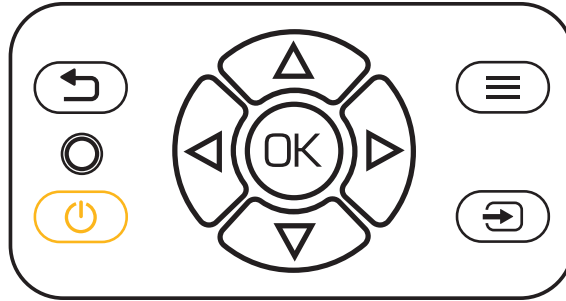

9. CÓMO USAR DISTINTAS FUENTES DE MEDIOS

Puede utilizar este proyector con:

1. Entrada VGA
2. Entrada USB
3. Entrada HDMI®
4. Entrada de tarjeta SD™
5. Entrada AV

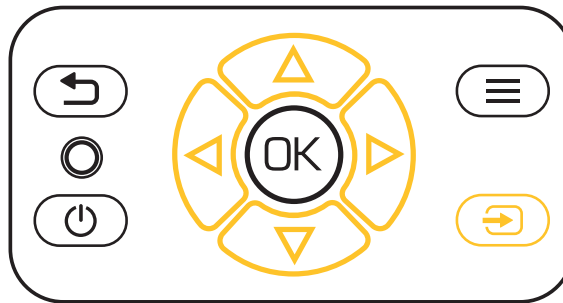

Para cambiar entre las distintas fuentes de entrada, pulse el botón Fuentes (Sources) en la parte de arriba del proyector y utilice las flechas para resaltar la fuente que quiere usar.

10. CÓMO USAR EL PROYECTOR

PÁGINA PRINCIPAL:

- La página principal es su página de inicio para todo lo que vaya a hacer con el proyector.
- Cuando está encendido, se cargará automáticamente la página principal.
- Para volver a la página principal en cualquier momento, apriete el botón volver (back) hasta que se cargue la página principal.

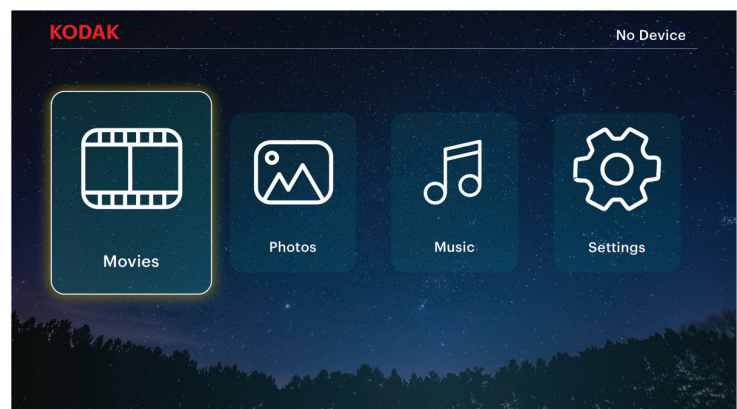

Películas 🎬: Vaya a este icono y apriete el botón OK para seleccionar. Esto accederá a la página de películas, donde estarán disponibles sus archivos de vídeos para reproducir.

Fotos 🖼️: Vaya a este icono y apriete el botón OK para seleccionar. Esto accederá a la página de fotos, donde estarán disponibles sus archivos de fotos para reproducir.

Música 🎵: Vaya a este icono y apriete el botón OK para seleccionar. Esto accederá a la página de música, donde estarán disponibles sus archivos de música para reproducir.

Ajustes ⚙️: Vaya a este icono y apriete el botón OK para seleccionar. Esto accederá a la página de ajustes, donde podrá ajustar la configuración del proyector, por ejemplo, el contraste y el brillo.

11. PÁGINA DE PELÍCULAS

Se mostrarán sus archivos de vídeo. Navegue hasta el archivo que desea abrir y pulse el botón OK para iniciar la reproducción. Durante la reproducción, navegue hasta la Barra de control en la parte inferior de la pantalla y pulse el botón OK para seleccionar la opción deseada.

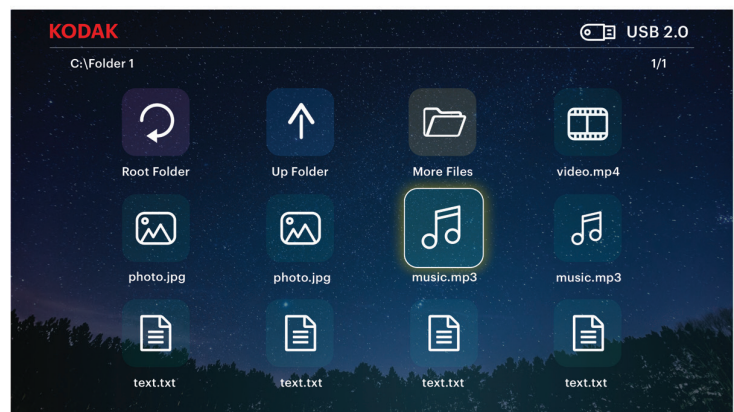

12. PÁGINA DE FOTOS

Se mostrarán sus archivos de fotos. Navegue hasta el archivo que desea abrir y pulse el botón OK para abrir el archivo deseado. Durante la reproducción, navegue hasta la Barra de control en la parte inferior de la pantalla y pulse el botón OK para seleccionar la opción deseada.

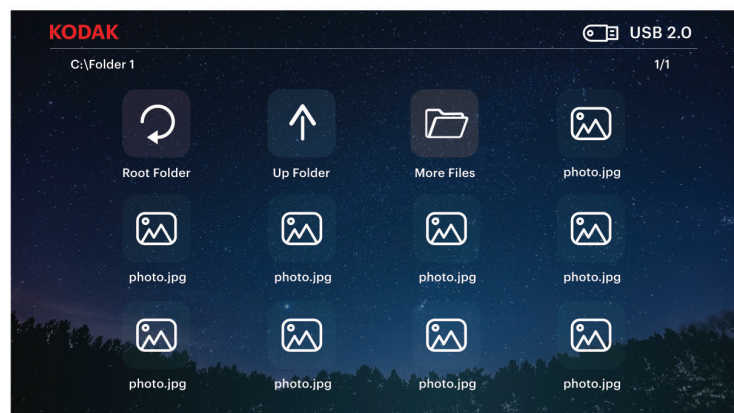

13. PÁGINA DE MÚSICA

Se mostrarán sus archivos de música. Navegue hasta el archivo que desea abrir y pulse el botón OK para iniciar la reproducción. Durante la reproducción, navegue hasta la barra de control en la parte inferior de la pantalla y pulse el botón OK para seleccionar la opción deseada.

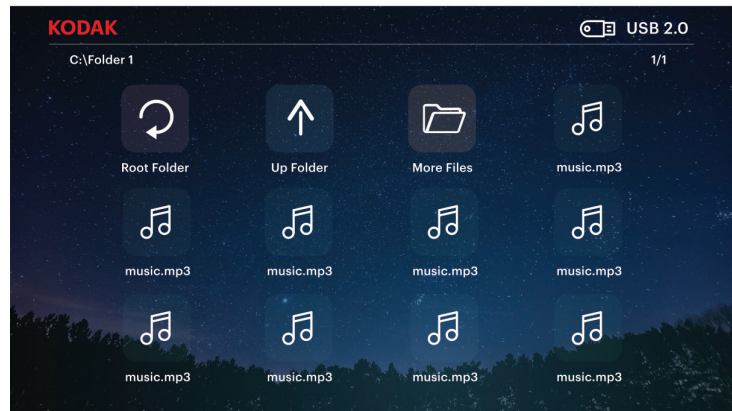

14. PÁGINA DE AJUSTES

Desde la página de ajustes, puede navegar a otros menús usando las flechas en la parte superior del proyector o en el mando a distancia. Ajuste la fecha/hora, el tamaño de la pantalla, el modo de imagen, la configuración de volumen y sonido, y mucho más desde estos menús.

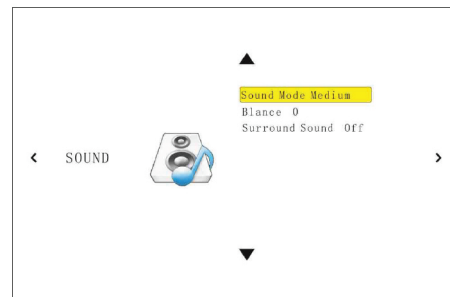

15. MENÚ DE FUENTE DE ENTRADA

Acceda al menú pulsando el botón Fuente de entrada. El menú aparecerá en la esquina superior derecha de la pantalla. Use los botones Arriba y Abajo para navegar por las opciones y asegurar que el proyector esté recibiendo la señal de su fuente deseada. Una vez que haya navegado a su elección, pulse el botón OK para confirmar su selección.

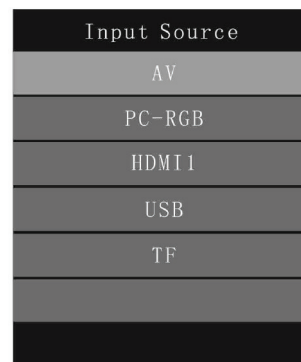

16. AJUSTE DEL ENFOQUE

Si la imagen de la pantalla se ve borrosa o desenfocada cuando encienda el proyector, utilice la rueda de enfoque, en la parte superior, para corregir la imagen. Mueva la rueda a la izquierda o la derecha hasta que la imagen se vea clara y nítida. El dial detrás de la rueda de enfoque le permite ajustar el ángulo de visión de la pantalla.

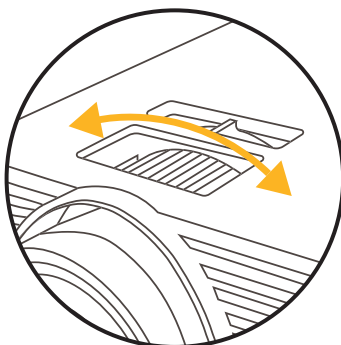

NOTA: para un mejor funcionamiento, el proyector debe de estar colocado a una distancia mínima de 3,5 ft. (1 metro) de la pantalla. Si después de ajustar el enfoque, una imagen o un vídeo específico sigue borroso, intente apretar el botón volver (back) hasta regresar a la página principal. Si los gráficos de la página principal se ven claros y la imagen sigue borrosa, el problema puede ser la calidad de la imagen o del vídeo.video quality.

17. CÓMO AJUSTAR EL VOLUMEN

Para ajustar el volumen del aparato durante la reproducción, use los botones < y > en la parte superior del proyector o los botones del volumen del control remoto.

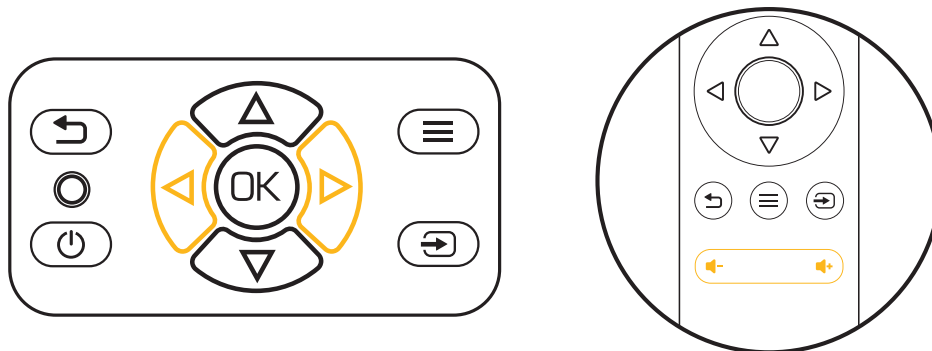

18. CONFIGURAR DE LOS AJUSTES DE IMAGEN

Desde la Página principal, navegue hasta Ajustes y pulse el botón OK para seleccionar. Una vez que esté en la Página de ajustes, seleccione la opción superior, «Modo de imagen» y use los límites para moverse por las opciones preestablecidas. La opción final «Usuario» le permite personalizar el brillo y otros ajustes de imagen.

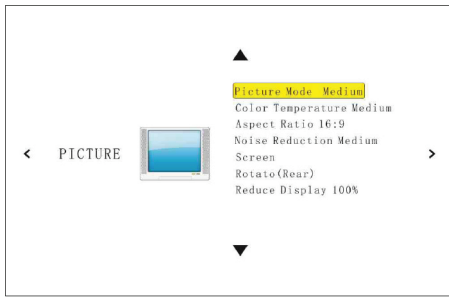

19. AJUSTAR LA ORIENTACIÓN DE LA PANTALLA

Desde la Página principal, navegue hasta Ajustes y pulse el botón OK para seleccionar. Una vez que esté en la Página de ajustes, seleccione la opción «Girar» y pulse el botón OK para recorrer las diferentes opciones hasta que la pantalla se corresponda con la orientación de su proyector.

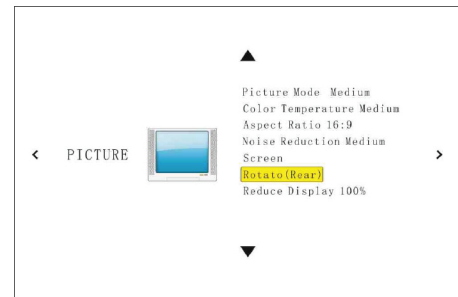

20. RESTABLECER EL PROYECTOR

Desde la Página principal, navegue hasta Ajustes y pulse el botón OK para seleccionar. Una vez que haya cargado la Página de ajustes, use la flecha izquierda en la parte superior del proyector para abrir el menú de opciones. Desde aquí puede ajustar el idioma del software, instalar actualizaciones de firmware y reiniciar el proyector.

Para reiniciar el proyector, use las flechas hacia abajo para resaltar la segunda opción, «Restaurar valores predeterminados de fábrica» y pulse el botón OK. El proyector le mostrará una segunda ventana emergente para confirmar que realmente desea restaurar los valores predeterminados de fábrica. Deberá seleccionar SÍ para continuar.

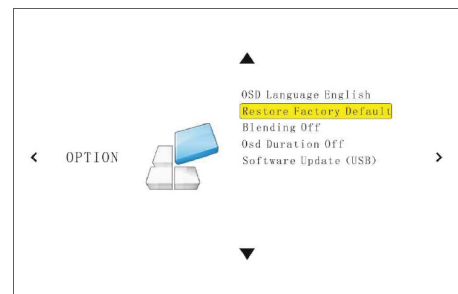

21. CONECTAR DISPOSITIVOS EXTERNOS

A. Unidades USB y tarjetas SD



Para acceder a fotos, vídeos o música almacenados en cualquier unidad USB o tarjeta de memoria, inserte el dispositivo de almacenamiento extraíble en el puerto correspondiente situado en el lateral. El proyector leerá los archivos directamente desde la unidad. Puede acceder a estos desde la Página principal seleccionando las opciones Música, Fotos o Películas en la Pantalla de inicio. Sin embargo, primero deberá asegurarse de haber seleccionado correctamente la fuente de entrada del menú fuente: las unidades USB se denominan USB y las tarjetas SD™ se denominan TF.

B. Dispositivos compatibles con HDMI®/VGA

Si está utilizando un dispositivo compatible con VGA, conecte el cable al puerto lateral y atornille ligeramente los pines para sostener la conexión. Ahora debería poder acceder a sus fotos, vídeos o música.

Si está utilizando un dispositivo compatible con HDMI, como un ordenador portátil, ordenador personal, teléfono inteligente, tableta o consola de videojuegos, conecte un cable HDMI del dispositivo a su proyector para acceder a las fotos, vídeos o música.

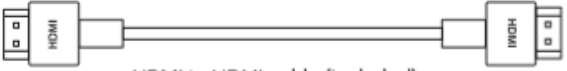
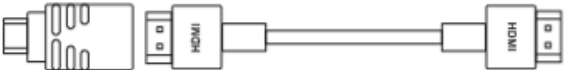
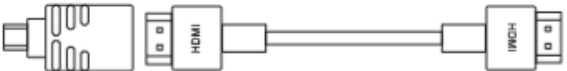
Para algunos dispositivos, necesitará un cable y/o adaptadores de HDMI a HDMI, que deberá comprar por separado. Para facilitarle el proceso, hemos recopilado esta tabla de dispositivos y adaptadores para su comodidad.

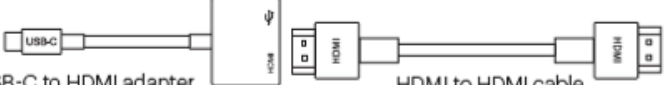
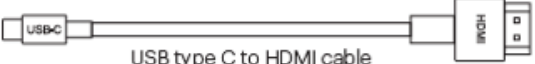
1	Devices with HDMI port	 HDMI to HDMI cable (included)
2	Devices with mini HDMI port	 Mini HDMI to HDMI adapter HDMI to HDMI cable (included)
3	Devices with micro HDMI port	 Mini HDMI to HDMI adapter HDMI to HDMI cable
4	iOS devices with lightning port	 Lightning digital AV adapter HDMI to HDMI cable
5	Devices with USB-C (USB type C) port	 USB-C to HDMI adapter HDMI to HDMI cable
6	Devices with USB-C (USB type C) port	 USB type C to HDMI cable

22. ATENCIÓN AL CLIENTE

Si tuviera cualquier problema con el aparato, por favor, contáctenos antes de devolverlo al lugar donde lo compró. ¡Estamos a su disposición para ayudarle!

Atención al cliente en EUA: kodak@camarketing.com
844-516-1539

Atención al cliente internacional: kodakintl@camarketing.com
844-516-1540

23. GARANTÍA

GARANTÍA LIMITADA AL CONSUMIDOR ORIGINAL

Este proyector KODAK FLIK X7 («Producto»), incluidos los accesorios contenidos en el embalaje original, que se suministran y distribuyen nuevos por un minorista autorizado, está garantizado por C&A Marketing, Inc. (la «Empresa») únicamente para el comprador consumidor original, en caso de ciertos defectos de material y mano de obra («Garantía») como sigue:

Para recibir el servicio de Garantía, el comprador consumidor original deberá contactar a la Compañía o a su proveedor de servicio autorizado para la determinación de problemas y procedimientos de servicio. Para obtener el servicio solicitado, se DEBERA presentar a la Compañía o a su proveedor de servicios autorizado una prueba de compra en forma de documento de venta o factura recibida que demuestre que el Producto está dentro del período (s) de la Garantía aplicable.

Las opciones de servicio, la disponibilidad de piezas y los tiempos de respuesta pueden variar y pueden cambiar en cualquier momento. De acuerdo con la ley aplicable, la Compañía puede requerir que usted proporcione documentos adicionales y / o cumplir con los requisitos de registro antes de recibir el servicio de garantía. Póngase en contacto con nuestro servicio de atención al cliente en (EE.UU.):

kodak@camarketing.com, 844-516-1539 (o internacional: kodakintl@camarketing.com, + 1-844-516-1540) para obtener detalles sobre cómo obtener servicio de garantía.

Los gastos de envío a la Instalación de Devolución de la Compañía no están cubiertos por esta garantía y deben ser pagados por el consumidor. El consumidor también asume todo riesgo de pérdida o daño adicional al Producto hasta su entrega a dicha instalación

EXCLUSIONES Y LIMITACIONES La Compañía garantiza el Producto contra defectos de materiales y de mano de obra bajo uso normal por un período de UN (1) AÑO a partir de la fecha de compra al por menor por el comprador usuario final original ("Período de Garantía"). Si surge un defecto de hardware y se recibe una reclamación válida dentro del Período de Garantía, la Compañía, a su sola opción y en la medida permitida por la ley, (1) reparará el defecto del Producto sin costo alguno, usando repuestos nuevos o renovados, (2) cambiará el Producto por un Producto nuevo o que ha sido fabricado a partir de piezas nuevas o piezas usadas utilizables y es al menos funcionalmente equivalente al dispositivo original, o (3) devolver el precio de compra del Producto.

Un producto de reemplazo o parte del mismo deberá disfrutar de la garantía del Producto original durante el resto del Período de Garantía, o noventa (90) días a partir de la fecha de reemplazo o reparación, lo que le proporcione una protección más duradera. Cuando un producto o pieza es intercambiado, cualquier artículo de reemplazo se convierte en su propiedad, mientras que el elemento reemplazado se convierte en propiedad de la Compañía. Los reembolsos sólo se pueden dar si se devuelve el producto original.

Esta Garantía no se aplica a:

- (a) Cualquier producto, hardware o software de proyector que no sea KODAK FLIK X7, incluso si está empaquetado o vendido con el Producto;
- (b) Daños causados por el uso con productos de proyectores que no sean KODAK FLIX X7;
- (c) Daños causados por accidente, abuso, mal uso, inundación, incendio, terremoto u otras causas externas;
- (d) Daños causados por el funcionamiento del Producto fuera de los usos permitidos o indicados por la Compañía;
- (e) Daños causados por servicios de terceros;
- (f) Un producto o pieza que ha sido modificado para alterar su funcionalidad o capacidad sin el permiso por escrito de la Compañía;
- (g) Piezas consumibles, tales como el papel fotográfico KODAK ZINK, baterías, fusibles y bombillas;
- (h) Daño cosmético;
- (i) Si algún número de serie del proyector KODAK FLIK X7 se ha eliminado o borrado.

Esta Garantía sólo es válida en el país en el que el consumidor compró el Producto y sólo se aplica a los Productos adquiridos y que reciben servicios en ese país. Esta Garantía no cubre las imágenes "quemadas" en la pantalla.

La Compañía no garantiza que la operación del Producto sea ininterrumpida o libre de errores. La Compañía no se hace responsable de los daños que se deriven del incumplimiento de las instrucciones relacionadas con su uso.

NO OBSTANTE CUALQUIER DISPOSICION CONTRARIA Y EN LA MEDIDA MÁXIMA PERMITIDA POR LA LEY APLICABLE, LA EMPRESA PROPORCIONA EL PRODUCTO "TAL CUAL" Y "DISPONIBLE" PARA SU CONVENIENCIA Y LA COMPAÑÍA Y SUS LICENCIANTES Y PROVEEDORES RENUNCIAN EXPRESAMENTE A TODAS LAS GARANTÍAS Y CONDICIONES, YA SEA EXPRESA, IMPLÍCITA O ESTATUTARIA, INCLUYENDO LAS GARANTÍAS DE COMERCIALIZACIÓN, ADECUACIÓN PARA UN PROPÓSITO PARTICULAR, TÍTULO, DISFRUTE, PRECISIÓN Y NO INFRACCIÓN DE DERECHOS DE TERCEROS. LA EMPRESA NO GARANTIZA NINGÚN RESULTADO ESPECÍFICO DEL USO DEL PRODUCTO O QUE LA COMPAÑÍA CONTINUARÁ OFRECIENDO O PONIENDO EL PRODUCTO A DISPOSIBILIDAD POR CUALQUIER DURACIÓN DE TIEMPO PARTICULAR. LA EMPRESA RENUNCIA ADEMÁS A TODA GARANTÍA POSTERIOR AL PERÍODO EXPRESO DE GARANTÍA INDICADO ANTERIORMENTE.

USTED USARÁ EL PRODUCTO BAJO SU PROPIA RESPONSABILIDAD Y RIESGO, USTED SERÁ EL UNICO RESPONSABLE POR (Y LA COMPAÑÍA RENUNCIA) CUALQUIER PÉRDIDA, RESPONSABILIDAD O DAÑOS QUE PUEDAN RESULTAR DEL USO DEL PRODUCTO.

NINGÚN CONSEJO O INFORMACIÓN, YA SEA ORAL O ESCRITO, OBTENIDO POR USTED DE LA COMPAÑÍA O A TRAVÉS DE SUS PROVEEDORES DE SERVICIO AUTORIZADOS, CONSTITUIRÁ GARANTÍA ALGUNA.

EN NINGÚN CASO LA RESPONSABILIDAD TOTAL ACUMULADA DE LA COMPAÑÍA, SURGIDA DE O RELACIONADA CON EL PRODUCTO, YA SEA POR CONTRATO O AGRAVIO O DE OTRA MANERA, EXCEDERÁ LAS TARIFAS REALMENTE PAGADAS POR USTED A LA COMPAÑÍA O A CUALQUIERA DE SUS DISTRIBUIDORES AUTORIZADOS POR EL PRODUCTO EN CUESTIÓN EN EL ÚLTIMO AÑO DESDE SU COMPRA. ESTA LIMITACIÓN ES CUMULATIVA Y NO SERÁ AUMENTADA POR LA EXISTENCIA DE MÁS DE UN INCIDENTE O RECLAMO. LA EMPRESA EXCLUYE TODA RESPONSABILIDAD DE CUALQUIER TIPO DE SUS LICENCIANTES Y PROVEEDORES. EN NINGÚN CASO LA EMPRESA NI SUS LICENCIANTES, FABRICANTES Y PROVEEDORES SERÁN RESPONSABLES POR CUALQUIER DAÑO INCIDENTAL, DIRECTO, INDIRECTO, ESPECIAL, PUNITIVO O CONSECUENTE (TAL COMO, PERO NO LIMITADA A, DAÑOS POR PÉRDIDA DE BENEFICIOS, NEGOCIOS, AHORROS, DATOS O REGISTROS) CAUSADOS POR EL USO, EL USO INDEBIDO O LA IMPOSIBILIDAD DE USAR EL PRODUCTO.

Nada en estos términos intentará excluir una responsabilidad que no pueda ser excluida bajo la ley aplicable. Algunos países, estados o provincias no permiten la exclusión o limitación de daños incidentales o consecuentes, o permiten limitaciones en las garantías, por lo que ciertas limitaciones o exclusiones puede que no sean aplicables en su caso. Esta garantía le otorga derechos legales específicos y es posible que tenga otros derechos que varían de un estado a otro o de una provincia a otra. Póngase en contacto con su distribuidor autorizado para determinar si corresponde otra garantía.

Kodak NO fabrica este producto ni proporciona ninguna garantía o soporte.

www.kodakphotoplus.com

La marca comercial, el logotipo y la imagen comercial de Kodak se utilizan con licencia de Eastman Kodak Company. HDMI, el logotipo de HDMI y High-Definition Multimedia Interface son marcas comerciales o marcas comerciales registradas de HDMI Licensing, LLC en Estados Unidos y/u otros países.

SD es una marca comercial de SD-3C, LLC en Estados Unidos y otros países.

Todos los demás productos, nombres de marcas, nombres de empresas y logotipos son marcas comerciales de sus respectivos propietarios, se utilizan simplemente para identificar sus respectivos productos y no tienen la intención de connotar ningún patrocinio, respaldo ni aprobación.

Distribuido por C&A Marketing, Inc., 114 Tived Lane East, Edison, NJ 08837.

Fabricado en China. © 2020. C&A IP Holdings, LLC. Todos los derechos reservados.

