

Spectrum Series Dimensions Table

Unit: mm

Model Number	Nominal Diagonal	Case Length (A)	View Width (A1)	Screen Width (A2)	Screw Hole Distance (A3)	Weight Bar Length (A4)	Overall Height (B)	View Height (B1)	B2	B3	End cap Height (B4)	Top Black Border (B5)	C1	End cap Width (C2)	Power Cord Length (D)
Electric84H	2133	2168	1860	1936	2113	2016	1402	1046	1309	60	93	203	17	80	1800
Electric100H	2540	2544	2214	2314	2489	2394	1551	1245	1458	60	93	152	17	80	1800
Electric110H	2794	2773	2435	2535	2718	2615	1726	1370	1633	60	93	203	17	80	1800
Electric125H	3175	3103	2769	2869	3048	2956	1846	1557	1753	60	93	203	17	80	1800
Electric84XH	2133	2168	1860	1936	2113	2016	1402	1046	1309	60	93	203	17	80	1800
Electric100XH	2540	2544	2214	2314	2489	2394	1551	1245	1458	60	93	152	17	80	1800
Electric110XH	2794	2773	2435	2535	2718	2615	1726	1370	1633	60	93	203	17	80	1800
Electric125XH	3175	3103	2769	2869	3048	2956	1846	1557	1753	60	93	203	17	80	1800
Electric84V	2133	2016	1707	1783	1961	1863	1636	1280	1543	60	93	203	17	80	1800
Electric100V	2540	2366	2032	2132	2311	2212	1804	1524	1711	60	93	127	17	80	1800
Electric120V	3175	2773	2438	2538	2718	2618	2083	1829	1990	60	93	102	17	80	1800
Electric85X	2159	2140	1831	1907	2085	1987	1399	1144	1306	60	93	102	17	80	1800
Electric90X	2286	2248	1939	2015	2193	2095	1466	1212	1373	60	93	102	17	80	1800
Electric106 NX	2692	2618	2283	2383	2563	2463	1682	1427	1589	60	93	102	17	80	1800
Electric128 NX	3251	3091	2756	2832	3036	2937	1978	1723	1885	60	93	102	17	80	1800

The listed measurements are for general reference only. Please contact Elite Screens to verify product design and dimensions before attempting to integrate its products with any structural or furniture modification. Although a manufacturer may offer product advice, it may be taken or disregarded at the integrator's discretion. Elite Screens will not be held responsible or be otherwise liable for faulty installations.

Note: Data Error may be ±1"

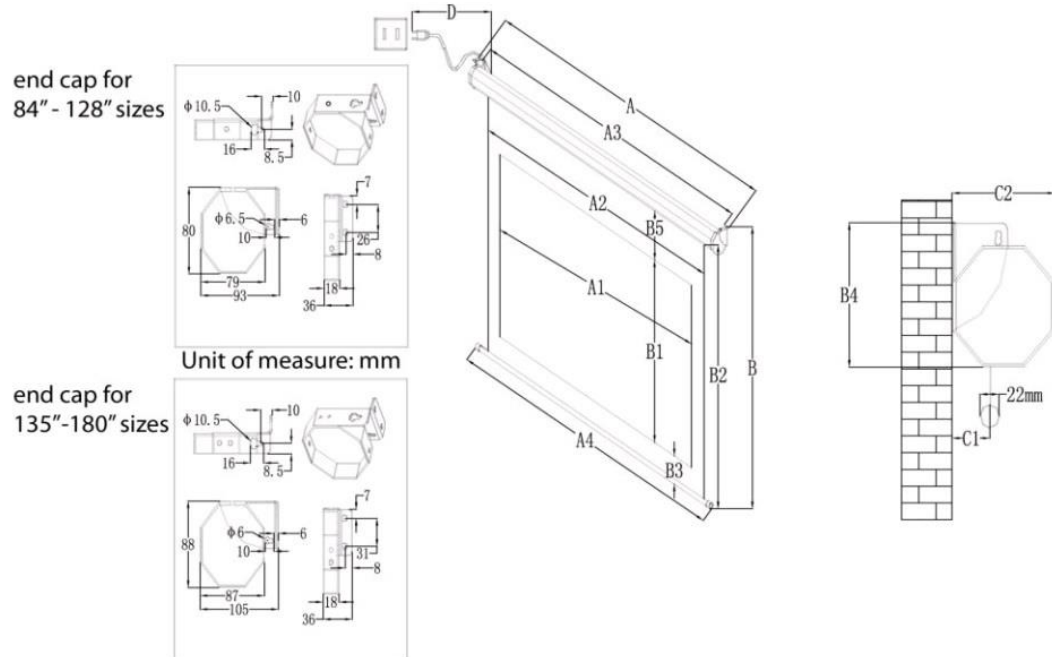



Écran de projection électrique
Série Spectrum
Manuel d'utilisation

Consignes de sécurité importantes

S'assurer de lire ce manuel d'utilisation et de suivre la procédure ci-dessous.

Mise en garde : La distance de déploiement du bord noir de l'écran est déjà définie à son maximum. Il n'y a PAS de bord noir supplémentaire à dérouler. Il faut en tenir compte, car cela pourrait annuler la garantie d'Elite Screens. Toute modification non autorisée apportée (sauf couper le cordon d'alimentation pour l'installation de matériel) à cet appareil est interdite et annulera la garantie. Pour des renseignements supplémentaires, communiquez avec notre service de soutien technique au 877 511-1211, poste 604.

- Conserver ce manuel pour pouvoir le consulter ultérieurement.
- Pour éviter tout dommage à l'appareil, ne pas utiliser d'accessoires non autorisés ou qui ne sont pas recommandés par le fabricant.
- Manipuler l'appareil avec prudence pendant le transport pour éviter tout dommage.
- Pour assurer un fonctionnement fiable et sécuritaire, brancher l'appareil à une prise mise à la terre.
- La prise d'alimentation électrique doit se trouver près de l'appareil et être facilement accessible.
- Ne pas installer l'appareil sur une surface inclinée ou inégale.
- Ne pas déposer d'objets lourds sur le câble électrique et le ranger afin d'éviter tout risque de trébuchement.
- Ne jamais surcharger le cordon d'alimentation pour prévenir une décharge électrique ou un incendie dû à un mauvais contact ou à un court-circuit.
- Il n'y a aucune pièce de rechange pour cet appareil. Ne pas essayer de démonter ni de réparer l'appareil par soi-même. Seul un technicien autorisé peut démonter et réparer cet appareil.
- S'assurer que l'appareil est branché à une source d'électricité continue.
- Si l'utilisation d'une rallonge électrique est nécessaire, s'assurer que ses caractéristiques électriques sont identiques à celles de l'appareil pour éviter toute surchauffe.
- Ne pas tenir le cordon d'alimentation avec les mains humides ou si les pieds sont en contact avec de l'eau.

Ne pas utiliser cet appareil dans les circonstances suivantes.

- Débrancher le câble d'alimentation en cas de forte pluie, de vent, de tonnerre ou d'éclair.
- Éviter les rayons directs du soleil, l'eau et l'humidité.

- Ne pas exposer à des sources de chaleur ou à des températures élevées pour prévenir toute surchauffe de l'appareil.
- Couper l'alimentation électrique avant le transport ou l'entretien de l'appareil.
- Comme pour tout autre appareil ménager électrique, cet appareil doit être débranché lorsqu'il n'est pas utilisé pendant une longue période.
- Pour éviter toute blessure ou décharge électrique, ne pas essayer d'utiliser l'écran s'il présente des dommages ou des bris de pièces évidents.

Mise en garde relative à l'installation

En raison des divers endroits d'installation, les instructions dans ce manuel d'utilisation ne sont fournies qu'à titre de référence. Consulter une entreprise d'installation professionnelle pour obtenir des conseils supplémentaires en matière d'installation et de sécurité. L'installateur doit s'assurer que la quincaillerie d'assemblage est adéquate pour le type de montage choisi. Elite Screens ne peut pas être tenue responsable d'aucune installation mal effectuée.

La distance de déploiement du **bord noir** de l'écran est déjà définie à son maximum. Il n'y a **PAS** de bord noir supplémentaire à dérouler. Il faut en tenir compte, car cela pourrait annuler la garantie d'Elite Screens.

Toute modification apportée à ce produit est interdite et entraînera l'annulation de la garantie avec le fabricant. Pour toute question, communiquer avec le service à la clientèle d'Elite Screens.

REMARQUE : Cet appareil a été testé et reconnu conforme aux limites applicables aux appareils numériques de classe B en vertu de la section 15 des règles de la Commission fédérale des communications.

Ces limites sont conçues pour fournir une protection raisonnable contre les interférences nuisibles dans une installation résidentielle. Cet appareil génère et peut émettre une énergie radiofréquence et peut, s'il n'est pas installé et utilisé conformément aux instructions, causer des interférences nuisibles aux communications radio.

Toutefois, il n'y a aucune garantie que des interférences ne se produiront pas dans une installation donnée. Si cet appareil cause des interférences nuisibles à la réception radio ou télévisuelle, ce qui peut être déterminé en allumant et en éteignant l'appareil, il est suggéré que l'utilisateur tente de corriger ces interférences par l'un des moyens suivants :

- ✓ **réorienter l'antenne réceptrice qui cause les interférences ou la placer à un autre endroit;**
- ✓ **augmenter la distance entre l'écran et le récepteur;**
- ✓ **brancher l'appareil dans une prise différente.**



Avant l'installation

1. Déballer soigneusement l'écran.
2. L'écran doit toujours se trouver en position stable sur une surface propre.
3. Pour protéger l'écran des taches, éviter tout contact avec des corps étrangers, comme de la poussière, de la sciure et du liquide.

REMARQUE : Quelle que soit la méthode de montage choisie, l'écran doit être adéquatement fixé afin que le boîtier ne se détache pas du mur et ne tombe pas sur le sol en raison de vibrations ou du déroulement de l'écran. L'installateur doit s'assurer que les fixations utilisées sont adéquates pour la surface de montage choisie.

Accessoires inclus avec l'écran Série Spectrum

Confirmer qu'il ne manque aucune pièce avant de procéder à l'installation.

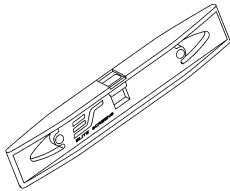
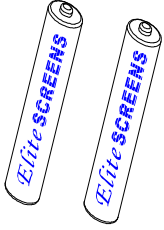
				
A. télécommande IR x 1	B. interrupteur mural à 3 voies x 1	C. câble de déclenchement 12 volts x 1	D. Niveau à bulle x 1	E. piles AAA x 2

Système de commande de l'écran série Spectrum

1. Câble de déclenchement 5-12 V : Le câble de déclenchement intégré 5-12 V permet à votre écran de monter et de descendre en synchronisme avec le projecteur. L'écran se déploie lorsque le projecteur se met en marche et se rétracte lorsque le projecteur s'éteint. L'adaptateur de 5-12 V se branche au dispositif de déclenchement de votre projecteur à l'aide d'un câble séparé qui peut être fourni ou non par le fabricant du projecteur. Le dispositif de déclenchement ne fonctionnera pas sans ce câble, mais il peut être testé en branchant les câbles rouge (+) et vert (-) à une batterie de 9 V.

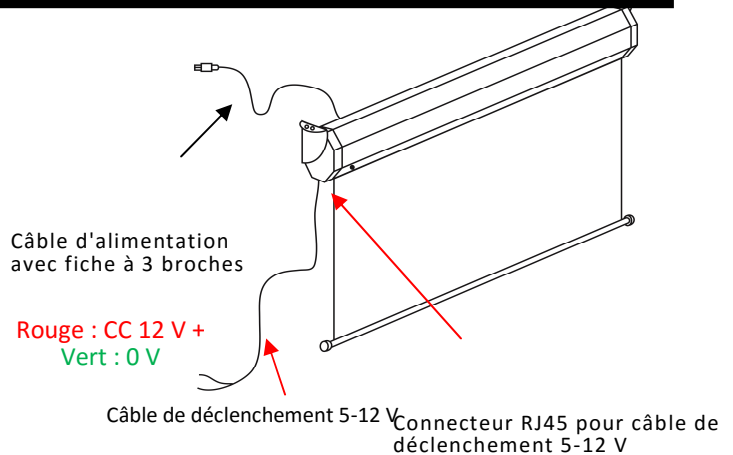

2. Commutateur mural à 3 séquences : Le commutateur mural à 3 séquences est une boîte de commande murale munie d'un bouton pour monter, descendre et arrêter l'écran qui se branche directement dans le connecteur RJ45 de l'écran.

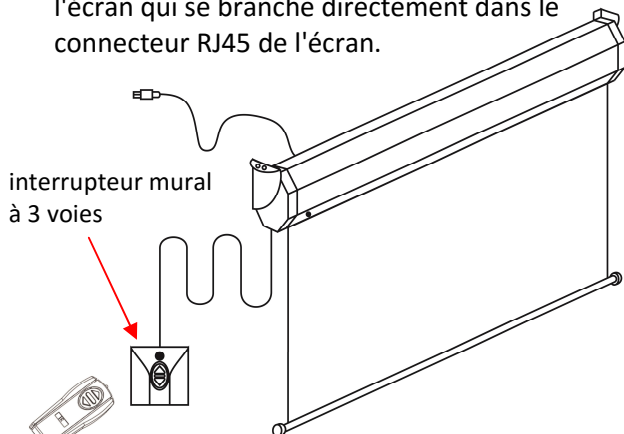

3. Récepteur à oeil infrarouge (Non inclus) Le récepteur à oeil infrarouge se branche directement dans le connecteur RJ45 de l'écran pour fournir une option de visibilité directe à votre télécommande infrarouge même dans une installation encastrée au plafond.

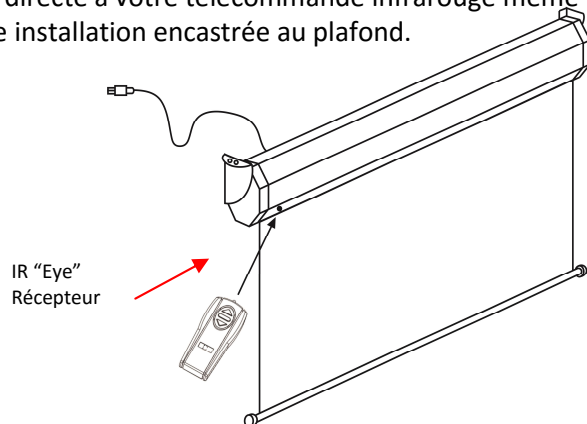

4. Télécommande infrarouge : Les fonctions infrarouges par ligne de vision directe entrent en contact avec un faisceau d'environ 30 pi.

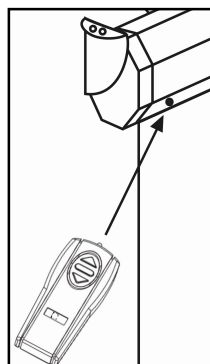

Note: The IR Remote MUST be within direct line of sight to the sensor to function.

See figure to the left.

5. Télécommande à radiofréquence : (non incluse)

Les radiofréquences éliminent le besoin d'une ligne de vision directe dans une portée d'émission de 150 pi.

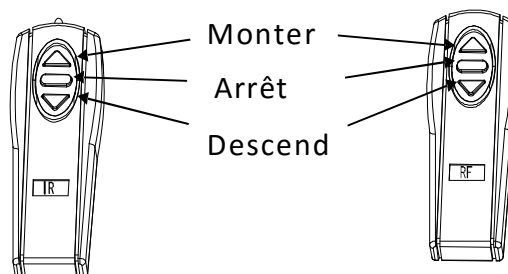

Instructions d'installation

Consulter un installateur professionnel. Elite Screens ne peut pas être tenue responsable d'aucune installation mal effectuée.

1. Choisir l'emplacement de l'écran. S'assurer qu'il se trouve à une distance raisonnable d'une prise électrique.
2. Pour garantir le meilleur appui possible, fixer l'écran dans les montants de la charpente de la maison. Si des montants ne sont pas disponibles, utiliser les boulons à gaine d'expansion pour fixer les vis dans la cloison sèche. Pour une installation dans une construction en béton, utiliser les boulons pour béton pour fixer l'écran.
Toujours consulter un installateur professionnel ou un spécialiste en quincaillerie pour s'assurer d'utiliser les vis ou la quincaillerie adéquates.
3. S'assurer que les supports muraux sont bien alignés entre eux. Utiliser des vis à bois ou des vis de fixation murale ou au plafond pour l'installation sur des montants de bois. Utiliser les boulons à gaine d'expansion pour l'installation sur une cloison sèche.
4. Le boîtier de l'écran est conçu pour accepter les vis de fixation murale directement. Sinon, utiliser les fixations en L optionnelles. <http://shop.elitescreens.com/accessories.aspx>. S'assurer d'installer la rondelle entre la tête de la vis murale et les coches d'ancrage sur le boîtier de l'écran.
5. À l'aide d'un ruban à mesurer, marquer l'emplacement des trous en forme de serrure qui sont situés à l'arrière des embouts du boîtier de l'écran.
6. Après avoir marqué l'emplacement et percé le trou, insérer la vis et la laisser dépasser d'au moins 1/8 po du mur pour y monter l'écran. **(Fig. 1)**
7. **Figure 2** va vous montrer une méthode d'installation en option en utilisant les trous de forage situés au-dessus des embouts pour montage au plafond.

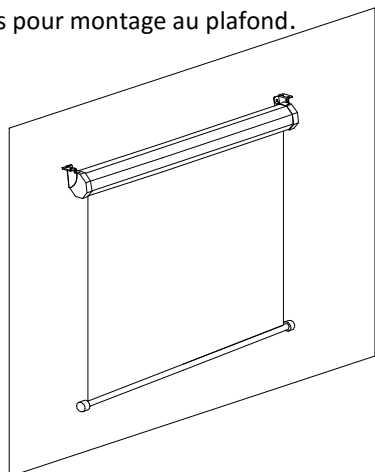
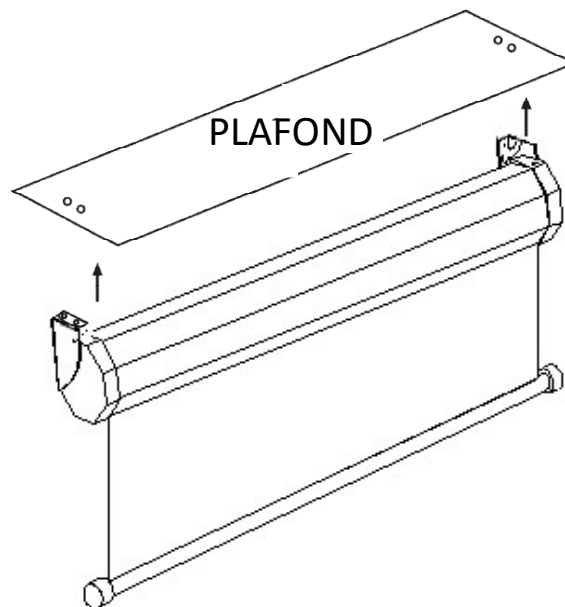
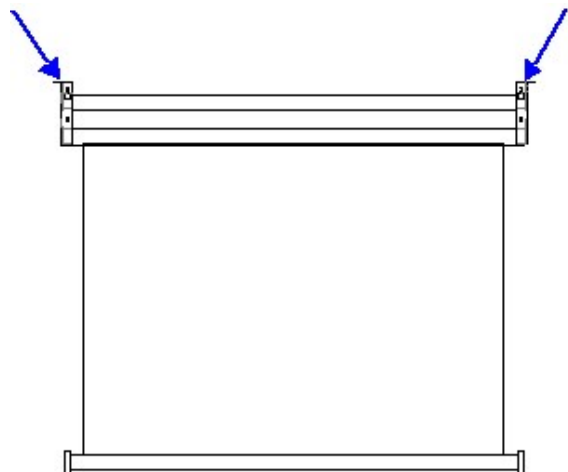

Fig. 1



Méthode d'installation en option en utilisant les trous de forage pour accrocher l'écran au plafond.



Remarque:

Vis murales incluses avec ce produit sont complémentaires et peuvent ne pas être suffisant pour toutes les surfaces de montage. Consultez un installateur professionnel ou un magasin de matériel pour les vis et les ancrages de fixation appropriés.

Quelle que soit la méthode de montage, l'écran doit être pris en charge en toute sécurité de telle sorte que la vibration ou en tirant sur la surface de visualisation ne causeront pas le cas de l'écran pour se desserrer ou tomber. L'installateur doit veiller à ce que le matériel de montage approprié et les fixations utilisées sont suffisamment robustes et adaptées à la surface de montage.

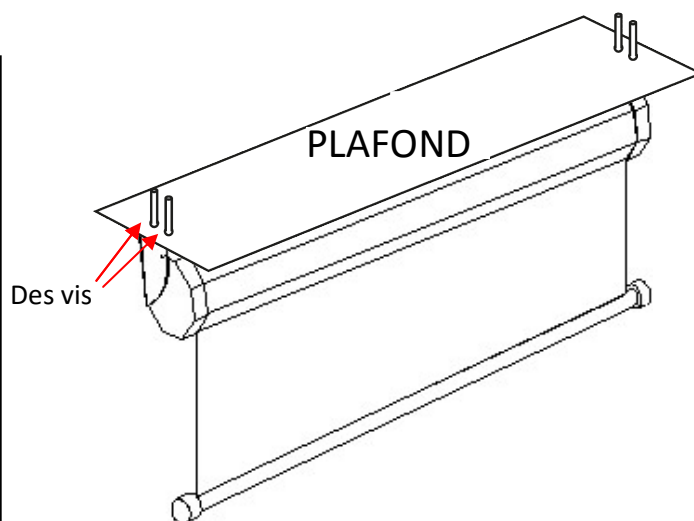

Pour locale Elite Screens contact ou le support technique, s'il vous plaît visitez

www.elitescreens.com

Réglage de la course des écrans Elite Screens Spectrum et Spectrum Economy

Mise en garde : la distance de déploiement du bord noir de l'écran est déjà définie à son maximum. Il n'y a **PAS** de bord noir supplémentaire à dérouler. Il convient d'en tenir compte, car une telle manipulation pourrait **annuler** la garantie d'Elite Screens. Toute modification non autorisée (à l'exception de la section du cordon d'alimentation pour l'installation de matériel) sur cet appareil est interdite et annulera la garantie. Pour tout renseignement supplémentaire, veuillez prendre contact avec notre service d'assistance technique.

Outil nécessaire : clé Allen 5/32 (six pans).



Description : les vis d'ajustement de la course de votre écran se situent du côté du câble d'alimentation (cf. illustration ci-dessous). Elles sont accessibles depuis le dessous de l'écran, lorsque l'écran est en position ouverte, dans l'espace libéré par la barre inférieure de l'écran.

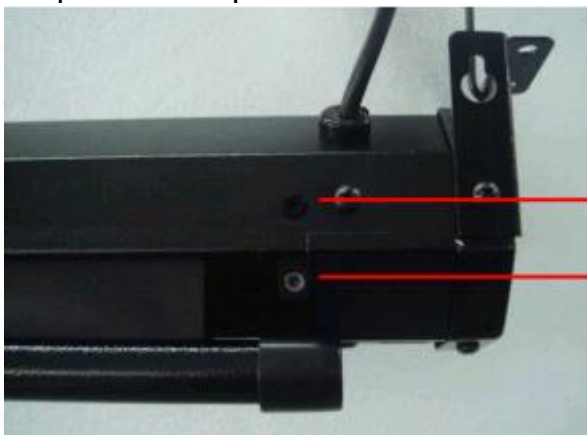

→ Vis d'ajustement de la course haute
→ Vis d'ajustement de la course basse

Instructions de réglage :

Remarque : un tour complet avec la clé Allen correspond à un réglage d'un pouce (2,54cm) de la course de l'écran.

Réglage de la rétractation de l'écran (illustrations 3 à 7)

Veillez suivre les instructions suivantes si l'écran ne se rétracte pas entièrement (illustration 3) :

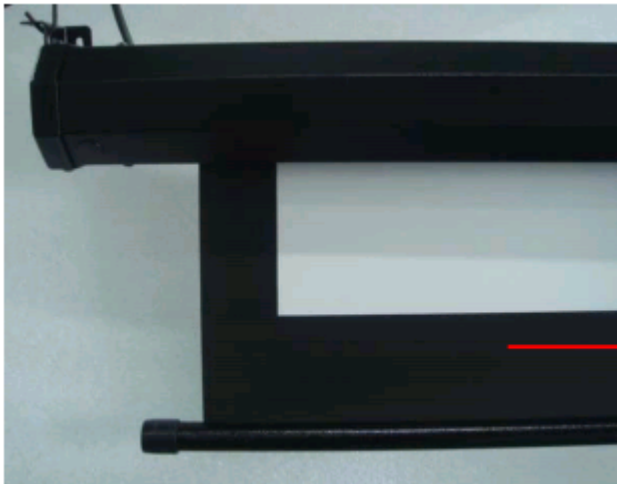

Fig. 3

L'écran n'est pas entièrement rétracté dans le boîtier



Fig. 4

Appuyez sur le bouton « UP » (vers le haut) pour remonter l'écran au maximum.

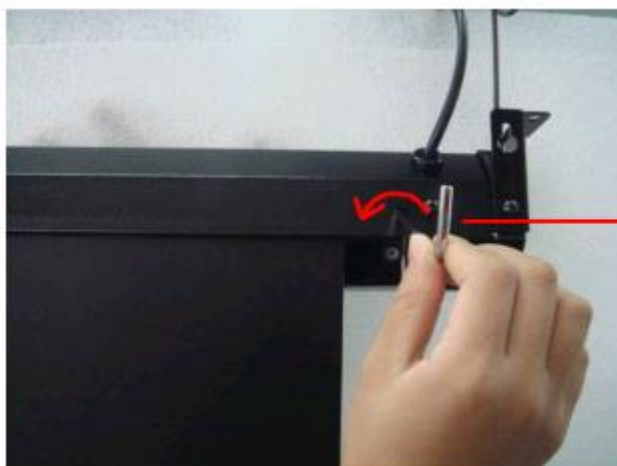

Fig. 5

À l'aide de la clé Allen, tournez la vis du haut dans le sens inverse des aiguilles d'une montre (en faisant face à l'arrière de l'écran).



Fig. 6



Fig. 7

Pour visualiser le niveau du réglage effectué, déployez l'écran au maximum, puis faites-le remonter, réitérez l'opération jusqu'à obtenir la bonne longueur de rétractation. Si l'écran rentre trop dans le boîtier, le moteur tourne en boucle en essayant de poursuivre la rotation. Appuyez immédiatement sur « DOWN » (vers le bas), puis tournez la vis dans le sens des aiguilles d'une montre pour poursuivre le réglage.

4. Réduction de la longueur de l'extra-drop (noir) :

1. Utilisez la télécommande pour dérouler l'écran au maximum (touche « DOWN »).
2. Insérez la clé Allen dans le trou situé sur le boîtier. Lorsque vous faites face à l'arrière de l'écran, tournez alors la clé dans le sens des aiguilles d'une montre. L'écran ne bougera pas pendant cette manipulation. Pour cela, faire remonter l'écran d'environ $\frac{1}{4}$ de la hauteur totale, puis faites-le redescendre afin de visualiser la différence avec le réglage initial.

Si vous ne connaissez pas la distance totale d'extra-drop disponible sur votre écran, veuillez contacter le service d'assistance d'Elite Screens.

How to get a bigger top drop?

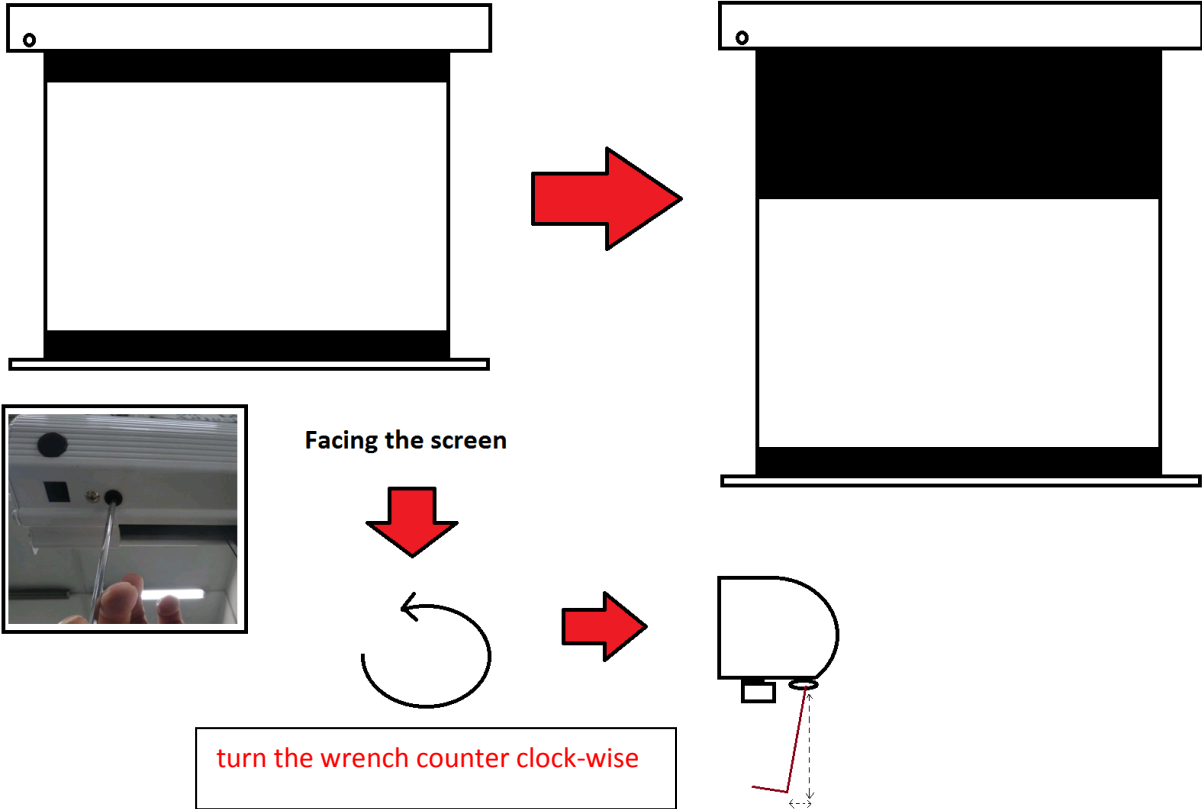

How to get a smaller top drop?

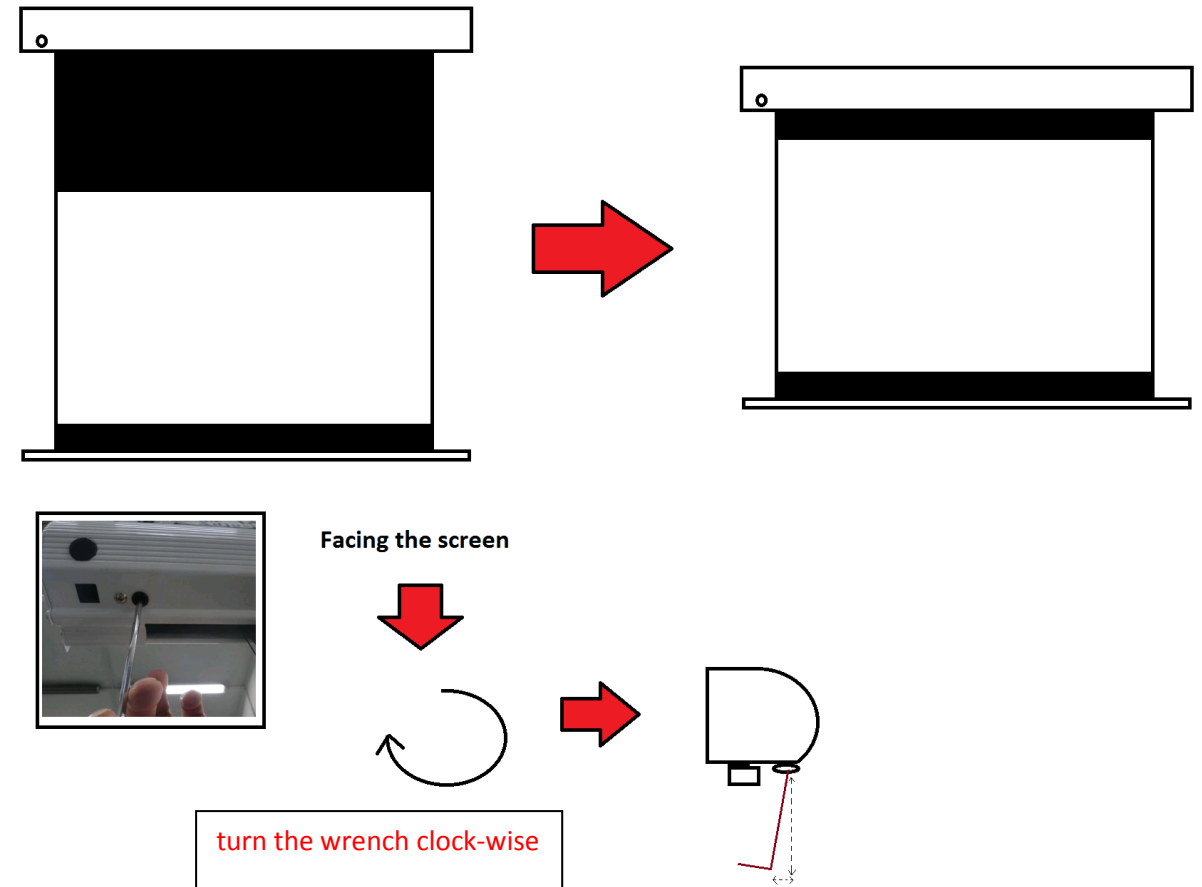

How to adjust the retraction of the screen (only if the screen does not fully retract)?

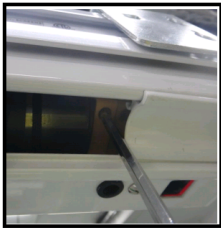
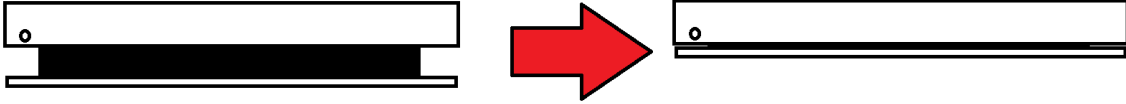

Facing the screen

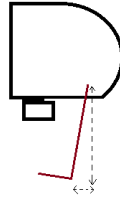

turn the wrench counter clock-wise

How to adjust the rise for a further retraction of the screen?

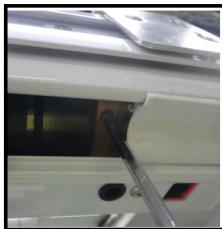

Facing the screen

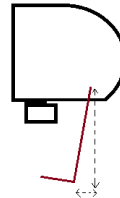

turn the wrench clock-wise