



singing machine®

creating Joy through music™

SML712BK/SML712W

INSTRUCTION MANUAL/ MANUAL DE INSTRUCCIONES/
MODE D'EMPLOI

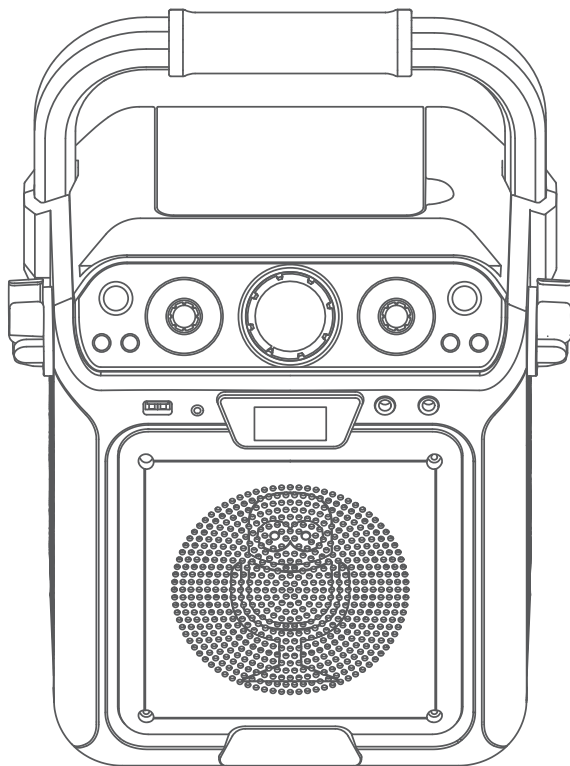

www.singingmachine.com

The Singing Machine® is a registered trademark of The Singing Machine Co., Inc.

The Singing Machine® es marca registrada de The Singing Machine Co., Inc.

Singing Machine® est une marque déposée par The Singing Machine Co., Inc.

Warnings

| | | |
|--|---|---|
|  | CAUTION RISK OF ELECTRIC SHOCK DO NOT OPEN |  |
| CAUTION: TO REDUCE THE RISK OF ELECTRIC SHOCK, DO NOT REMOVE COVER (OR BACK). NO USER-SERVICEABLE PARTS INSIDE. REFER SERVICING TO QUALIFIED SERVICE PERSONNEL. | | |



DANGEROUS VOLTAGE: The lightning flash with arrowhead symbol within an equilateral triangle is intended to alert the user to the presence of uninsulated dangerous voltage within the product's enclosure that may be of sufficient magnitude to constitute a risk of electric shock to persons.



ATTENTION: The exclamation point within an equilateral triangle is intended to alert the user to the presence of important operating and maintenance (servicing) instructions in the literature accompanying this product.

DRIPPING WARNING: This product shall not be exposed to dripping or splashing, and no objects filled with liquids, such as vases, shall be placed on the product.

VENTILATION WARNING: The normal ventilation of the product shall not be impeded for intended use.

THIS PRODUCT COMPLIES WITH DHHS RULES 21 CFR CHAPTER 1, SUBCHAPTER J APPLICABLE AT DATE OF MANUFACTURED.

Warnings:

- This CD player employs a laser light beam. Only a qualified service person should remove the cover or attempt to service this device, due to possible eye injury.
- The use of controls, adjustments, or procedures other than those specified herein might result in hazardous radiation exposure.
- The apparatus shall be used in an open area.

CAUTION!

Invisible laser radiation when open and interlocks defeated. Avoid exposure to beam.

WARNING: TO PREVENT FIRE OR SHOCK HAZARD, DO NOT EXPOSE THIS UNIT TO RAIN OR MOISTURE.

CAUTION: TO PREVENT ELECTRIC SHOCK, MATCH WIDE BLADE OF PLUG TO WIDE SLOT AND FULLY INSERT.

FCC WARNING: This equipment may generate or use radio frequency energy. Changes or modifications to this equipment may cause harmful interference unless the modifications are expressly approved in the instruction manual. The user could lose the authority to operate this equipment if an unauthorized change or modification is made.

This device complies with part 15 of the FCC Rules. Operation is subject to the following two conditions: (1) This device may not cause harmful interference, and (2) this device must accept any interference received, including interference that may cause undesired operation.

NOTE: This equipment has been tested and found to comply with the limits for a Class B digital device, pursuant to part 15 of the FCC Rules. These limits are designed to provide reasonable protection against harmful interference in a residential installation. This equipment generates, uses and can radiate radio frequency energy and, if not installed and used in accordance with the instructions, may cause harmful interference to radio communications. However, there is no guarantee that interference will not occur in a particular installation. If this equipment does cause harmful interference to radio or television reception, which can be determined by turning the equipment off and on, the user is encouraged to try to correct the interference by one or more of the following measures:

- Reorient or relocate the receiving antenna.
- Increase the separation between the equipment and receiver.
- Connect the equipment into an outlet on a circuit different from that to which the receiver is connected.
- Consult the dealer or an experienced radio/TV technician for help.
- The rating information is located at the bottom of the unit.

INDUSTRY CANADA NOTICE:

This device contains licence-exempt transmitter(s)/receiver(s) that comply with Innovation, Science and Economic Development Canada's licence-exempt RSS(s). Operation is subject to the following two conditions:

- (1) This device may not cause interference.
- (2) This device must accept any interference, including interference that may cause undesired operation of the device.

CAN ICES-3(B)/NMB-3(B)

Important Safety Information

1. Read these Instructions.
2. Keep these Instructions.
3. Heed all Warnings.
4. Follow all Instructions.
5. Do not use this apparatus near water.
6. Clean only with a dry cloth.
7. Do not block any of the ventilation openings. Install in accordance with the Manufacturer's instructions.
8. Do not install near any heat sources such as radiators, heat registers, stoves, or other apparatus (including amplifiers) that produce heat.
9. Do not defeat the safety purpose of the polarized or grounding-type plug. A polarized plug has two blades with one wider than the other. A grounding type plug has two blades and a third grounding prong. The wide blade or the third prong are provided for your safety. When the provided plug does not fit into your outlet, consult an electrician for replacement of the obsolete outlet.
10. Protect the power cord from being walked on or pinched particularly at plugs, convenience receptacles, and the point where they exit from the apparatus.
11. Only use attachments/accessories specified by the manufacturer.
12. Use only with a cart, stand, tripod, bracket, or table specified by the manufacturer, or sold with the apparatus. When a cart is used, use caution when moving the cart/apparatus combination to avoid injury from tip-over.
13. Unplug this apparatus during lightning storms or when unused for long periods of time.
14. Refer all servicing to qualified service personnel. Servicing is required when the apparatus has been damaged in any way, such as power-supply cord or plug is damaged, liquid has been spilled or objects have fallen into the apparatus, the apparatus has been exposed to rain or moisture, does not operate normally, or has been dropped.
15. **WARNING:** To reduce the risk of fire or electric shock, do not expose this apparatus to rain or moisture. Do not place objects filled with water, such as a vase, on the apparatus.
16. The AC mains plug is used as the power disconnect device and it should remain readily accessible and operable during intended use. In order to completely disconnect the apparatus from power, the mains plug should be completely removed from the AC outlet socket.
17. **CAUTION:** To reduce the risk of fire or explosion, do not expose batteries to excessive heat such as sunshine, fire or other heat sources.

PORTABLE CART WARNING
(symbol provided by RETAC)



Included

What's in the box.

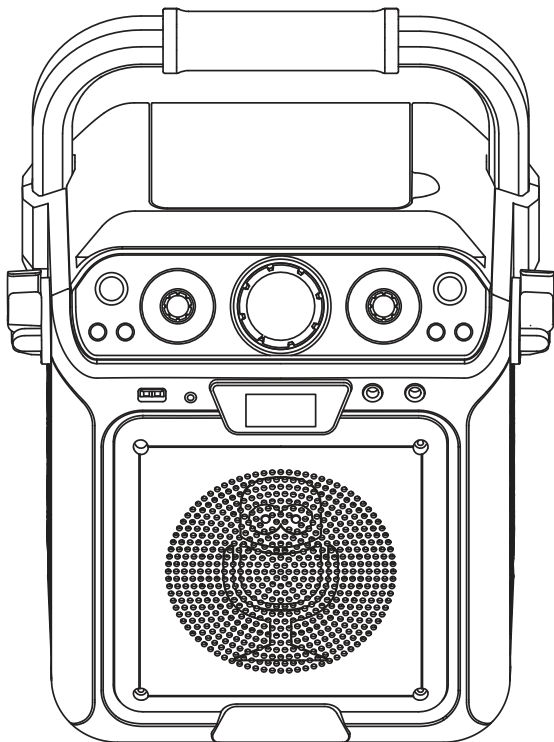

Main Unit

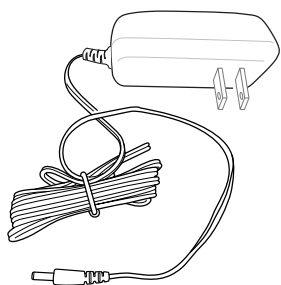

AC Adapter

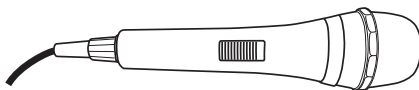

Wired Microphone

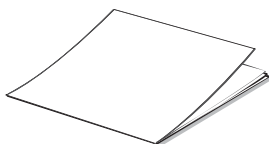





Manual

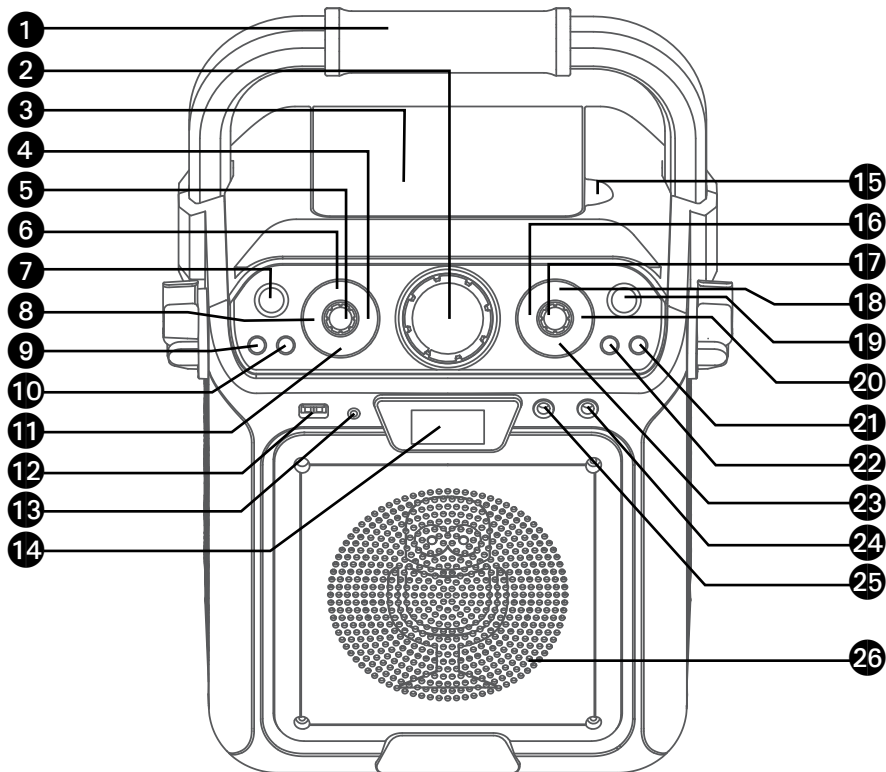

Audio/Video Cables

Location of Controls (Top/Front)



- | | |
|---|-----------------------------|
| 1. Handle | 14. Display |
| 2. MASTER VOLUME Control | 15. Open/Close Tab |
| 3. CD Compartment | 16. Skip < Button |
| 4.  Button | 17. MIC VOLUME Control |
| 5. VOICE EFFECT Control | 18. Repeat/Program Button |
| 6.  Button | 19. RECORD Button |
| 7. ON/OFF Button | 20. Skip > Button |
| 8.  Button | 21. LIGHTS Button |
| 9. FUNCTION Button | 22. STOP Button |
| 10. PAIR Button | 23. ENTER/Play/Pause Button |
| 11. Build-in loop Songs Button | 24. MIC 2 Jack |
| 12. USB Jack | 25. MIC 1 Jack |
| 13. LINE IN Jack | 26. Speaker |

Location of Controls (Rear)

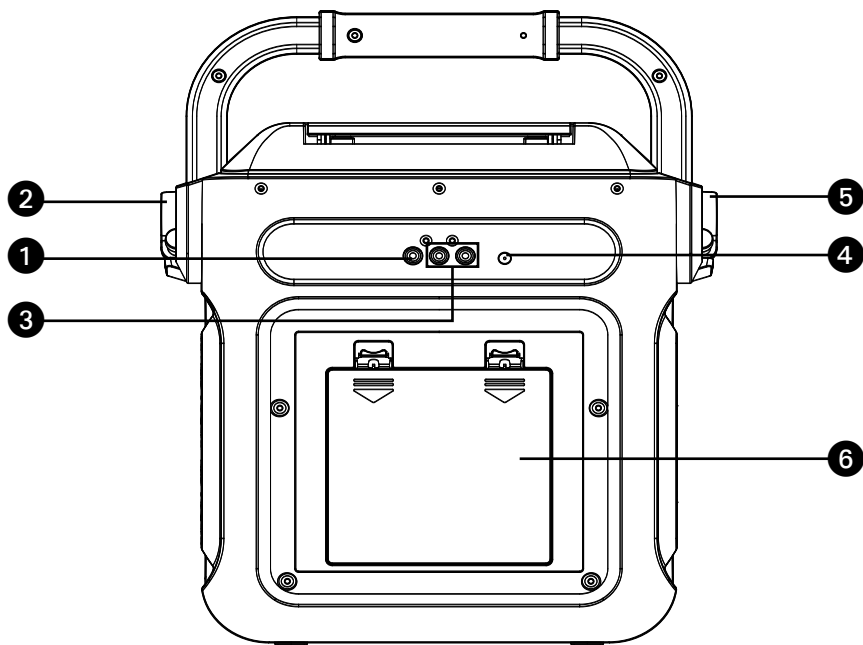

- 1. Video Out Jack
- 2. Mic Holder (side of unit)
- 3. Right/Left Audio Out Jacks
- 4. DC In Jack
- 5. Mic Holder (side of unit)
- 6. Battery Compartment

Location of Controls (Display)

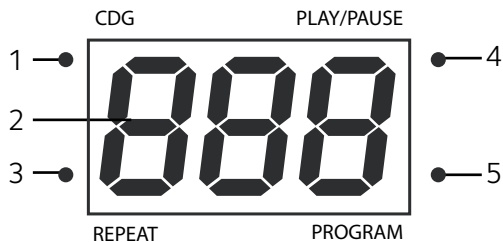

- 1. CDG Indicator
- 2. Display
- 3. Repeat Indicator
- 4. PLAY/PAUSE Indicator
- 5. Program Indicator

Connection

Connecting the Microphone(s)

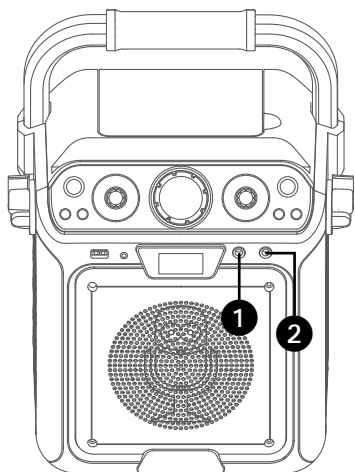

Microphones:

Connect a microphone into MIC jack 1 **1** as well as MIC jack 2 **2** (when desired).

Note: Do not drop or tap the Mic as damage to the Mic or speakers may occur. Do not twirl the microphone by cord as it will cause damage to the encased wiring.

Connecting the Unit to a TV

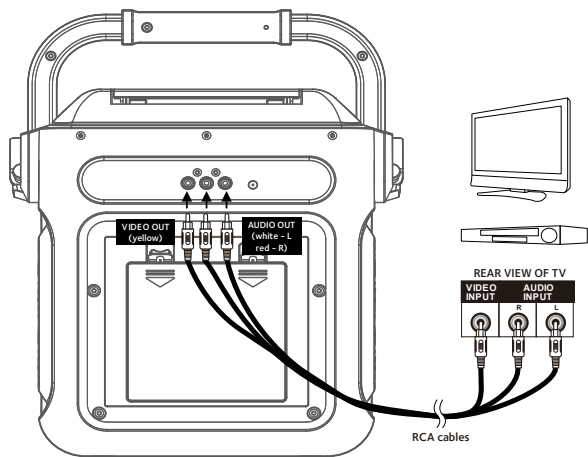

To output the video, lyrics and audio to your TV, perform the following steps:

- 1** Connect the RCA video cable (Yellow) to the VIDEO OUT jack and the audio cables (White and Red) to the AUDIO OUT jacks located on the back of the Singing Machine.
- 2** Connect the opposite end of the RCA video cable (Yellow) to the VIDEO IN jack and the audio cables (White and Red) to the AUDIO IN on your TV.

Notes:

- This unit can be used with or without a TV, but it is highly recommended to use a TV in order to utilize all the features.
- Also refer to the TV's User Guide.
- To see the lyrics on the screen, you must use a CD+G disc or MP3+G files.

Connection

Connecting to AC Power

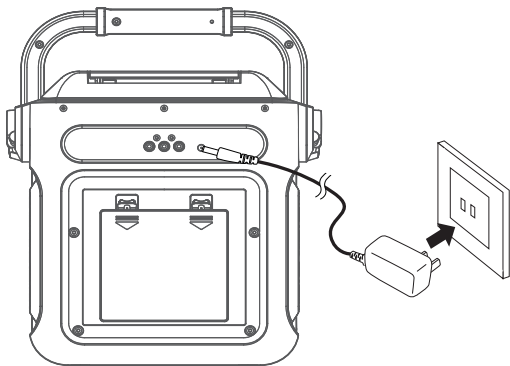

Insert the AC power cord into a conveniently located AC outlet having 120V AC, 60Hz.

Note:

Make all connections before connecting to AC power.

Inserting Batteries

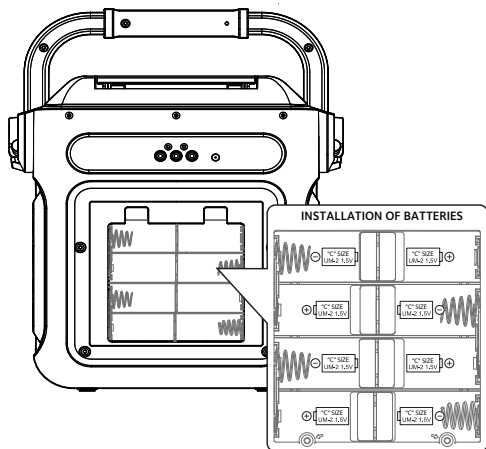

1 Slide the battery door in the direction the arrows to reveal the battery compartment. Insert eight (8) "C" size alkaline batteries (not included) as indicated on the diagram.

2 Replace cover tightly before operating.

Battery Precautions

The precautions below should be followed when using batteries in this device:

1. Use only the size and type of batteries specified.
2. Be sure to follow the correct polarity when installing the batteries as indicated in the battery compartment. Reversed batteries may cause damage to the device.
3. Do not mix different types of batteries together (e.g. Alkaline and Carbon Zinc) or old batteries with fresh ones.
4. If the device is not to be used for a long period of time, remove the batteries to prevent damage or injury from possible battery leakage.
5. Do not try to recharge batteries not intended to be recharged, they can overheat and rupture. (Follow battery manufacturer's directions.)
6. Rechargeable batteries are to be removed from the product before being charged.
7. Rechargeable batteries are only to be charged under adult supervision.
8. Exhausted batteries are to be removed from the product.
9. Batteries shall not be exposed to excessive heat such as sunshine, fire or the like.

Operation

Connecting to Line In Jack

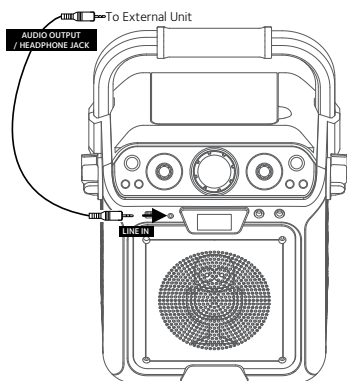

Connect an external device by using an appropriate cable (3.5mm audio cable not included) as shown.

Note:

See page E20 to select and use the Line In function.

Disco Lights

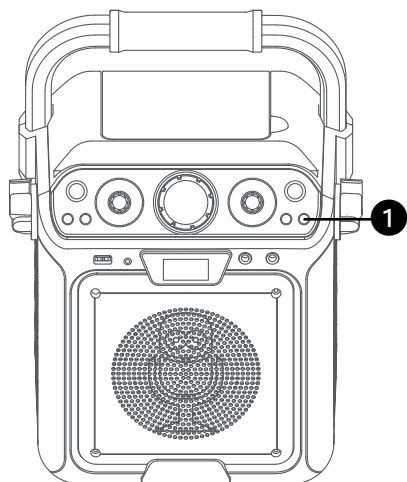

When the unit is turned on, the Light mode 1 is automatically activated. The lights will light up and will synchronize with sound when you speak or sing into the microphone.

Press the **LIGHTS** button for Light mode 2 which will display the light show but will not respond to the microphone.

Press the **LIGHTS** button once again to turn off the Lights.

Operation

Playing a CD

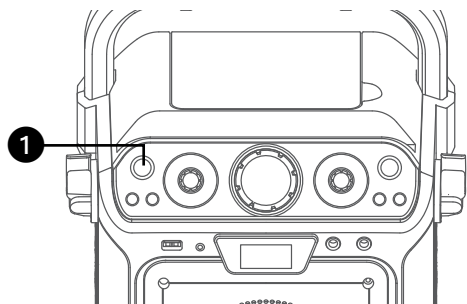

- 1 Connect the unit as described previously; it should be connected to a TV. Press the **ON/OFF** button to turn the unit on.

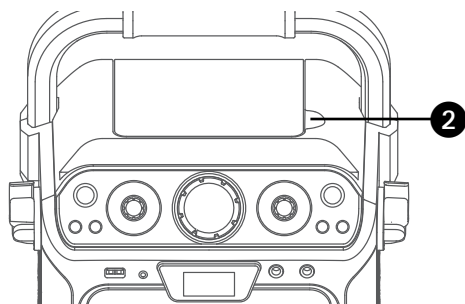

- 2 Lift open the CD door and insert a CD (with standard or MP3+G files) or a CD+G by gently pressing it on the center spindle. Then close the CD door.

Notes:

- **What is a CD+G?**

A CD+G (CD+Graphics) is the standard format for most karaoke discs that will display the words on the screen.

- **What is an MP3+G?**

MP3+G is the newest format for karaoke music utilizing the MP3's small file size. It will display the words on the screen. See page E23 to order and download MP3+G files.

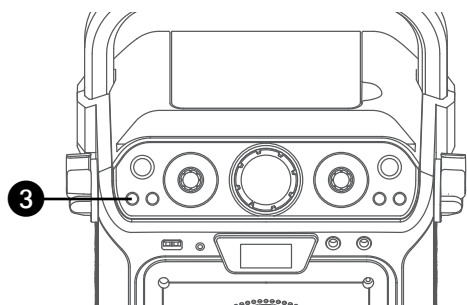

- 3 Repeatedly press the **FUNCTION** button to select the CDG/CD mode; "---" will blink when searching the disc and then the total number of tracks will appear.

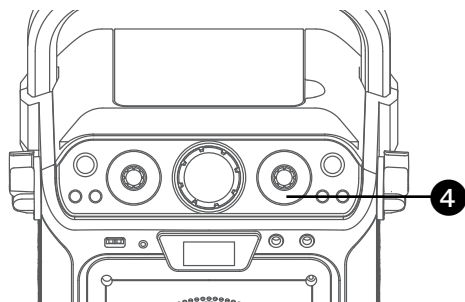

- 4 Press the **ENTER/▶||** button to start playback; if listening to a CD+G file, the image and lyrics will appear on the TV screen (if connected) and the indicator of PLAY/PAUSE and CDG will light.

Operation

Playing a CD (Continued)

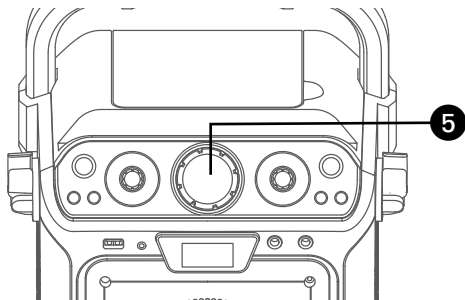

5 Adjust the volume to a comfortable level using the **MASTER VOLUME** control.

Notes:

- Never place anything other than a CD in the compartment, as foreign objects can damage the unit.
- If no disc is inserted, “no” will appear on the display.
- If connected to a TV or other audio source, adjust the volume of the TV using its own volume control.

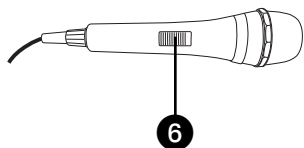

6 Connect microphone(s) and slide the **ON/OFF** switch on the microphone to the ON position.

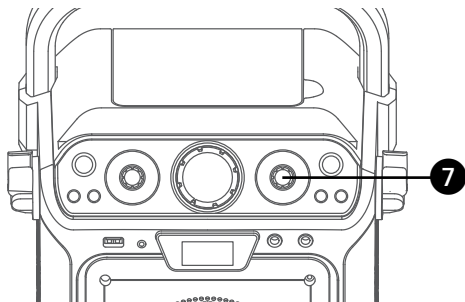

7 Adjust the **MIC VOLUME** control as desired. Increasing this control will increase the volume of both microphones.

8 **SING-ALONG WITH BUILT-IN VOICE CHANGERS**

There are 6 built-in voice changers in this unit. Turn the **VOICE EFFECT** knob and singer's voice will change as they sing into the microphone.

- EF0 - NONE,
- EF1 - ECHO,
- EF2 - FEMALE,
- EF3 - MALE,
- EF4 - CHIPMUNK,
- EF5 - ROBOT, or
- EF6 - RADIO.

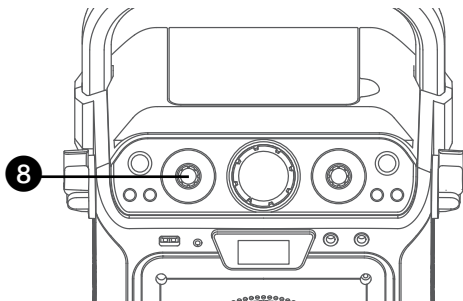

Operation

Playing a CD (Continued)

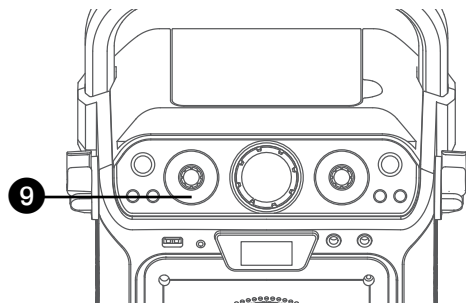

9 SING-ALONG WITH BUILT-IN LOOP SONGS

There are 3 built-in looped songs. To select a song, press **SONGS** button repeatedly. To end song playback, cycle through all songs and music will stop.

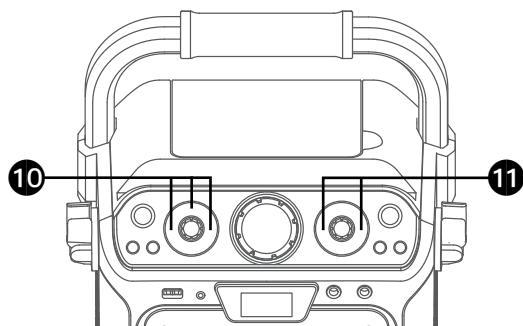

10 PLAYING BUILT-IN EFFECTS

Press **||◀**, **⊞** or **▶||** button to play three different built-in sound effects.

11 SKIP: Advance or go back one track by pressing the **Skip <** and **Skip >** button.

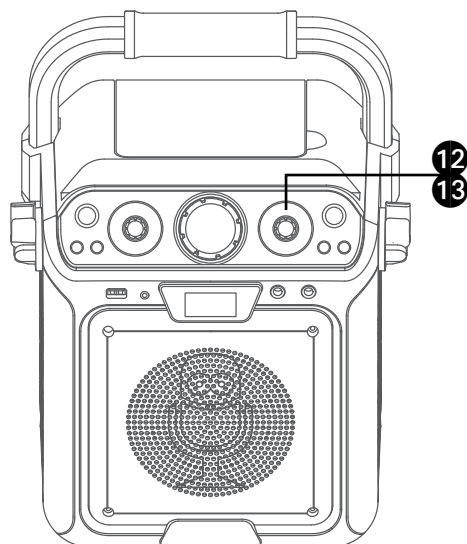

12 REPEAT: During playback, press the **PROG / REPEAT** button once to repeatedly play the selected song; the Repeat indicator will blink. Press the **PROG / REPEAT** button a second time to repeatedly play the whole CD; the Repeat indicator will light solid. Press it again to cancel Repeat function, the Repeat indicator turns off.

13 PROGRAM: You can program up to 20 tracks on any disc for playback in any desired order. While in the Stop mode, press the **PROG / REPEAT** button; the Repeat/Program indicator will blink and "P01" will appear on the display indicating the first program is ready to program.

Operation

Playing a CD (Continued)

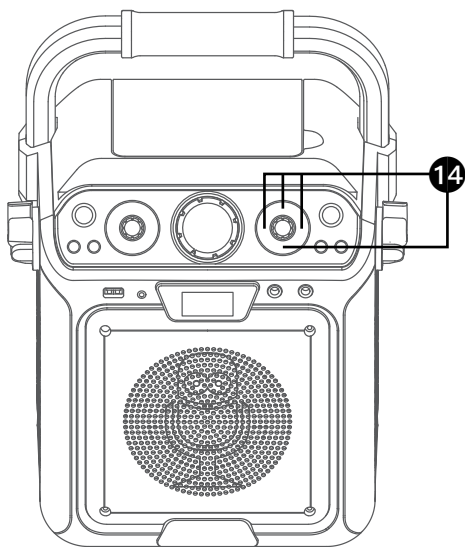

14 PROGRAM: Select the first track using the **SKIP <** and **SKIP >** buttons. Press the **PROG / REPEAT** button again to confirm the entry. Repeat to set up to 20 tracks into memory. When done, press the **ENTER / ►||** button to start playback.

Program Notes:

- Press the **STOP** button TWICE to stop and clear the program.
- If more than 20 tracks are attempted to be programmed, "FUL" will appear in the display.

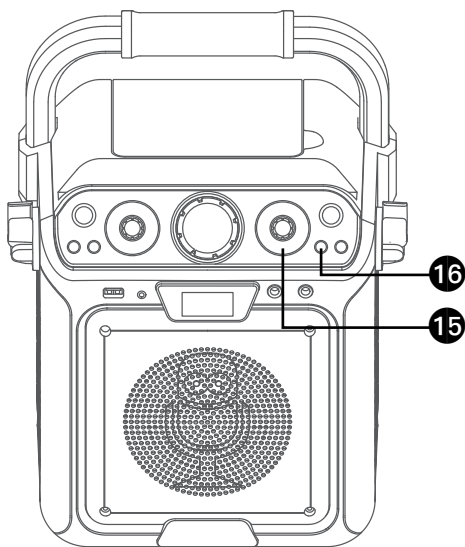

15 PAUSE: During playback, if you wish to pause the disc momentarily, press the **ENTER / ►||** button; the PLAY/PAUSE indicator will blink. Press again to resume normal playback.

16 Press the **STOP** button to stop playback.

Operation

Playing a CD (Continued)

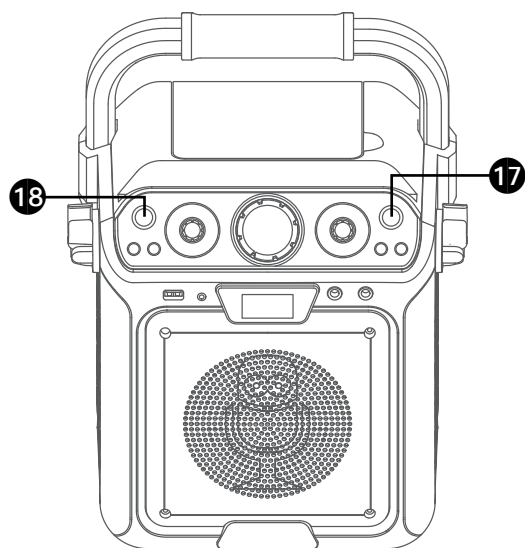

17 RECORD YOUR VOCAL PERFORMANCE:

To record your singing as well as the music, press the **REC** button. Recording will begin and the light around the **REC** button will light solid.

When done recording, press the **REC** button again; the light around the REC button will turn off.

Notes:

- The recorded audio file will record onto the USB drive.
- See section “Playing Songs from the USB” to play back your recorded files.

18 Press the **ON/OFF** button to turn the unit off.

Operation

Playing Songs from the USB

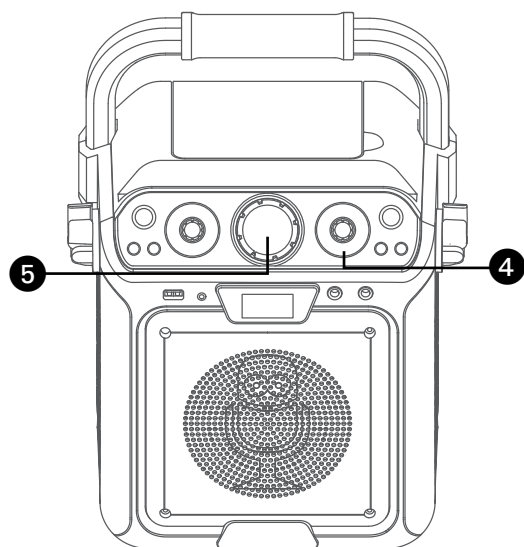
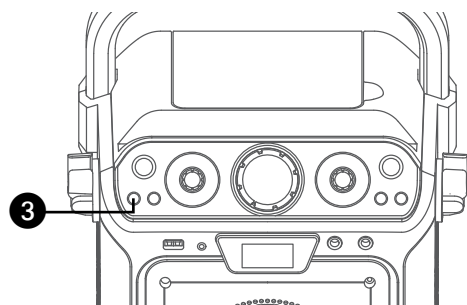
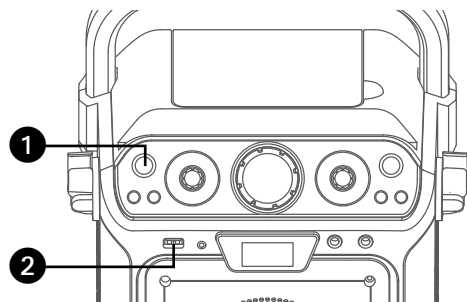

1 Connect the unit as described previously; it should be connected to a TV. Press the **ON/OFF** button to turn the unit on.

2 Insert a USB flash drive into the USB slot on the unit so it faces upward.

3 Repeatedly press the **FUNCTION** button to select the USB mode; “USB” will appear when searching the drive and then the total number of files will appear.

Note: It is highly recommended to have it connected to a TV for USB playback.

4 Press the **ENTER/▶▶** button to start playback; if listening to an MP3+G file, the image and lyrics will appear on the TV screen (if connected).

Notes:

- If connected to a TV you will see the selected song and folders on the TV screen. You can navigate them using the **SKIP <** and **SKIP >** buttons.
- If you recorded any audio files you can also select them using the **SKIP <** and **SKIP >** buttons to select the REC folder on the TV screen.

5 Adjust the volume to a comfortable level using the **MASTER VOLUME** control.

Note: If connected to a TV or other audio source, adjust the volume of the TV using its own volume control.

Operation

Playing Songs from the USB (Continued)

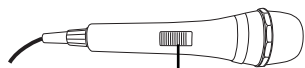

6 Connect microphone(s) and slide the **ON/OFF** switch on the microphone to the ON position.

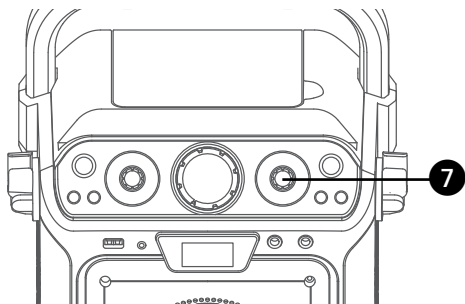

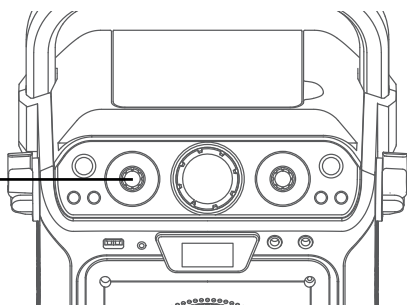

7 Adjust the **MIC VOLUME** control as desired. Increasing this control will increase the volume of both microphones.

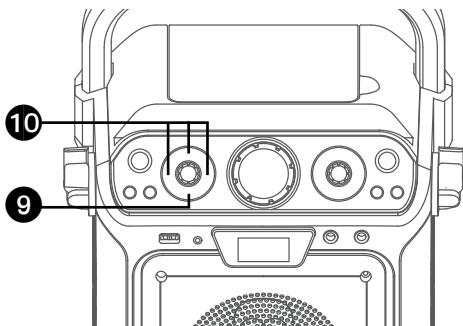

8 **SING-ALONG WITH BUILT-IN VOICE CHANGERS**
There are 6 built-in voice changers in this unit. Turn the **VOICE EFFECT** knob and singer's voice will change as they sing into the microphone.
EF0 - NONE,
EF1 - ECHO,
EF2 - FEMALE,
EF3 - MALE,
EF4 - CHIPMUNK,
EF5 - ROBOT, or
EF6 - RADIO.



9 **SING-ALONG WITH BUILT-IN LOOP SONGS**
There are 3 built-in looped songs. To select a song, press **SONGS** button repeatedly. To end song playback, cycle through all songs and music will stop.

10 **PLAYING BUILT-IN EFFECTS**
Press , , or  button to play three different built-in sound effects.

Operation

Playing Songs from the USB (Continued)

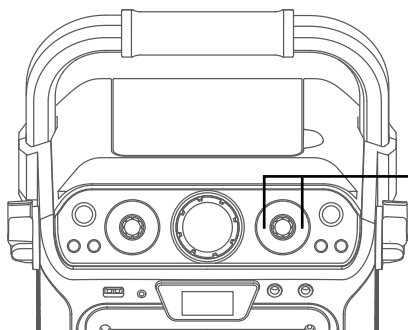

11 SKIP: Advance or go back one track by pressing the **SKIP <** and **SKIP >** buttons.

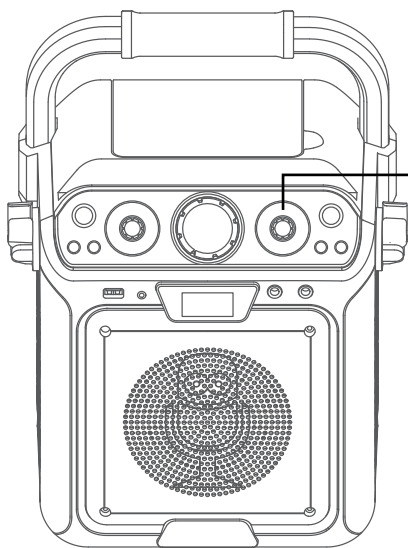

12 REPEAT: During playback, press the **PROG / REPEAT** button once to repeatedly play the selected song; the Repeat/Program indicator will blink rapidly. Press the **PROG / REPEAT** button a second time to repeatedly play the selected folder; the Repeat indicator will blink slowly. Press a third time to repeatedly play the USB; the Repeat/Program indicator will light solid. Press it again to cancel Repeat function; the indicator will turn off.

13 PROGRAM: You can program up to 20 tracks for playback in any desired order. While in the Stop mode, press the **PROG / REPEAT** button; the Program indicator will blink and "P01" will appear on the display indicating the first program is ready to program. Select the first track using the **SKIP <** and **SKIP >** buttons. Press the **PROG / REPEAT** button again to confirm the entry. Repeat to set up to 20 tracks into memory. When done, press the **ENTER/▶||** button to start playback.

Notes:

- Press the **STOP** button TWICE to stop and clear the program.
- If more than 20 tracks are attempted to be programmed, "FUL" will appear in the display.

Operation

Playing Songs from the USB (Continued)

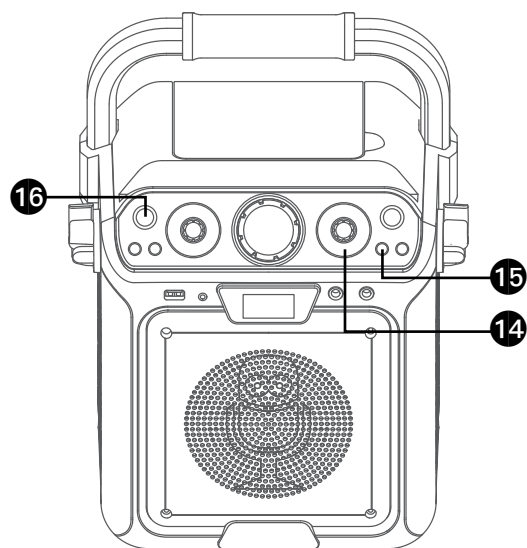

14 PAUSE: During playback, if you wish to pause the music momentarily, press the **ENTER/▶||** button; the Play/Pause indicator will blink. Press again to resume normal playback.

15 Press the **STOP** button to stop playback.

16 Press the **ON/OFF** button to turn the unit off.

Operation

Using a Bluetooth Device

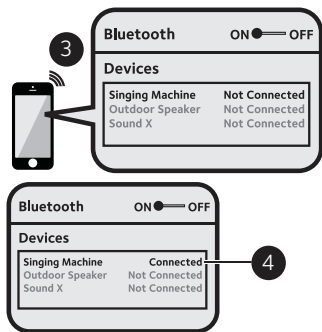
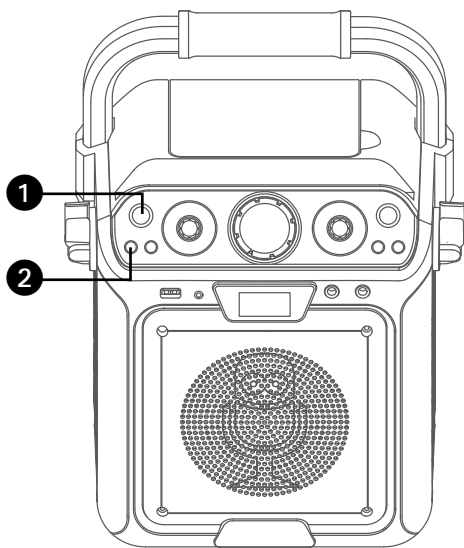

- 1 Connect the unit as described previously. Press the **ON/OFF** button to turn the unit on.
- 2 Repeatedly press the **FUNCTION** button to select the Bluetooth; “bt” will appear in the display. The unit automatically searches for and pairs a previously paired Bluetooth device (if previously paired). If no previously paired devices are present, connect as shown in the next step.

Note: You can also press the **PAIR** button to disconnect any paired devices in order to pair another device.

- 3 Turn on your device’s Bluetooth option in settings to search for a discoverable device with a Bluetooth signal. Select “**Singing Machine**” from the device results on the Bluetooth menu.

Note: Also refer to the user manual of your Bluetooth device for detailed instructions.

- 4 The Bluetooth indicator will light solid and a chime will sound.

Notes:

- If your Bluetooth prompts you for a passcode during the pairing process, please enter “0000” to connect.
- On some Bluetooth devices, once pairing is complete, select your Bluetooth device as “Use as Audio Device” or similar.
- If connection is lost after successful pairing, check to make sure the distance between speaker and Bluetooth-enabled device does not exceed 30 feet/10 meters.

Operation

Using a Bluetooth Device (Continued)

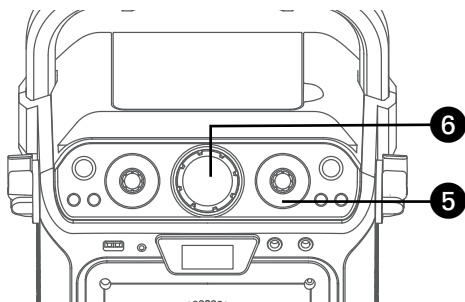

5 Start playback of your bluetooth device. Press the **ENTER/▶||** button during playback to pause the song.

6 Adjust the volume to a comfortable level using the **MASTER VOLUME** control on this unit as well as the volume on your Bluetooth device.

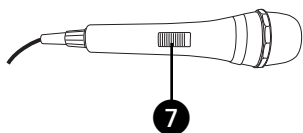

7 Connect microphone(s) and slide the **ON/OFF** switch on the microphone to the ON position.

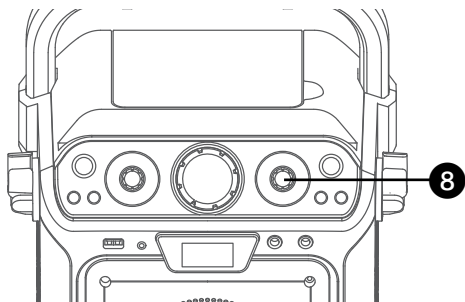

8 Adjust the **MIC VOLUME** control as desired. Increasing this control will increase the volume of both microphones.

9 **SING-ALONG WITH BUILT-IN VOICE CHANGERS**
There are 6 built-in voice changers in this unit. Turn the **VOICE EFFECT** knob and singer's voice will change as they sing into the microphone.
EF0 - NONE,
EF1 - ECHO,
EF2 - FEMALE,
EF3 - MALE,
EF4 - CHIPMUNK,
EF5 - ROBOT, or
EF6 - RADIO.

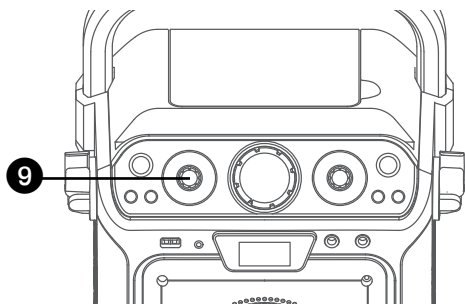

Operation

Using a Bluetooth Device (Continued)

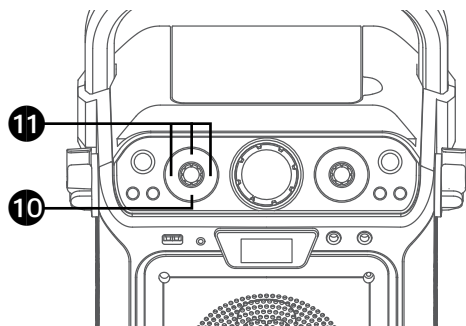

10 SING-ALONG WITH BUILT-IN LOOP SONGS

There are 3 built-in looped songs. To select a song, press **SONGS** button repeatedly. To end song playback, cycle through all songs and music will stop

11 PLAYING BUILT-IN EFFECTS

Press **EQ**, **REPEAT** or **SHUFFLE** button to play three different built-in sound effects.

12 SKIP: Advance or go back one track by pressing the **SKIP <** and **SKIP >** buttons.

13 RECORD YOUR VOCAL PERFORMANCE:

To record your singing as well as the music, press the **REC** button. Recording will begin and the light around the **REC** button will light solid.

When done recording, press the **REC** button again; the light around the REC button will turn off.

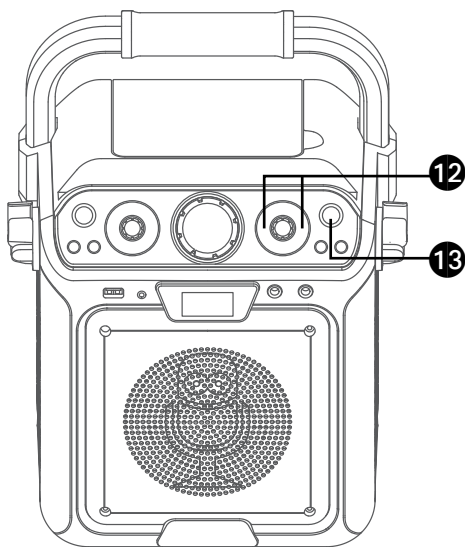

Notes:

- The recorded audio file will record onto the USB drive.
- See section "Playing Songs from the USB" to play back your recorded files.

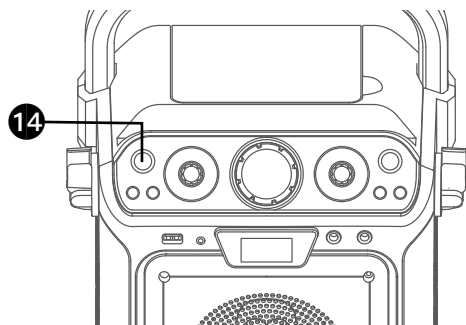

14 Press the **ON/OFF** button to turn the unit off.

Operation

Using the LINE IN Jack

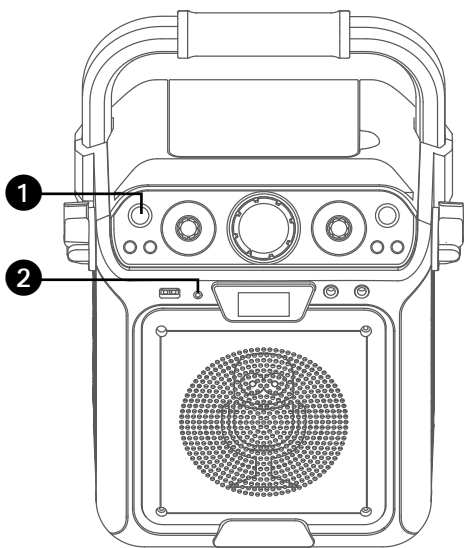

1 Connect the unit as described previously. Press the **ON/OFF** button to turn the unit on.

2 Connect the external unit to the LINE IN Jack on the front of this unit. Connecting an external unit will allow the audio to be played through your Singing Machine.

Notes:

- It is highly recommended to set the volume on the auxiliary unit to 1/3 or lower to avoid distortion.
- Skipping files/tracks is not possible in this unit when using an external device.

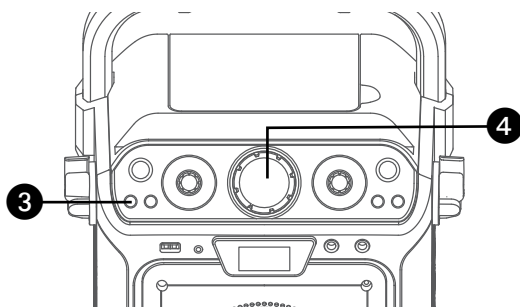

3 Repeatedly press the **FUNCTION** button to select the LINE IN mode; "AU" will appear in the display.

4 Adjust the volume using the **MASTER VOLUME** control on this unit or your external device's volume control.

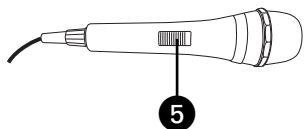

5 Connect microphone(s) and slide the **ON/OFF** switch on the microphone to the ON position.

Operation

Using the LINE IN Jack (Continued)

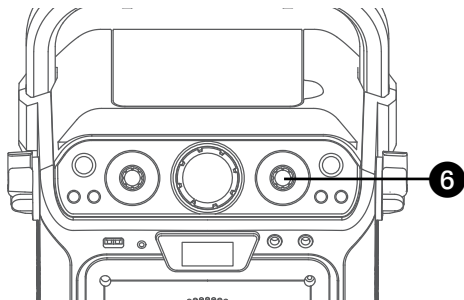

6

Adjust the **MIC VOLUME** control as desired. Increasing this control will increase the volume of both microphones.

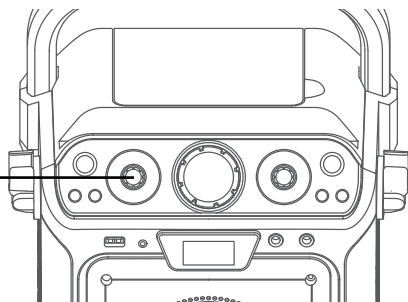

7

SING-ALONG WITH BUILT-IN VOICE CHANGERS

There are 6 built-in voice changers in this unit. Turn the **VOICE EFFECT** knob and singer's voice will change as they sing into the microphone.

EFO - NONE,
EF1 - ECHO,
EF2 - FEMALE,
EF3 - MALE,
EF4 - CHIPMUNK,
EF5 - ROBOT, or
EF6 - RADIO.

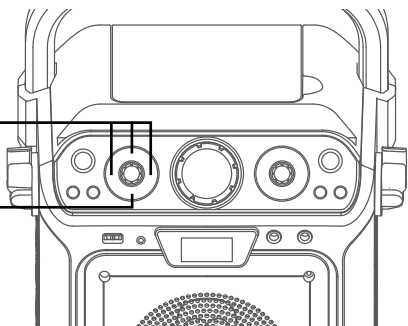



8

SING-ALONG WITH BUILT-IN LOOP SONGS

There are 3 built-in looped songs. To select a song, press **SONGS** button repeatedly. To end song playback, cycle through all songs and music will stop.

9

PLAYING BUILT-IN EFFECTS

Press ,  or  button to play three different built-in sound effects.

Operation

Using the LINE IN Jack (Continued)

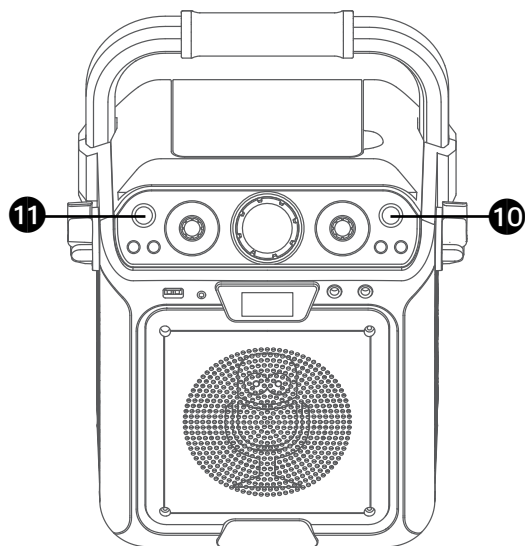

10 RECORD YOUR VOCAL PERFORMANCE:

To record your singing as well as the music, press the **REC** button. Recording will begin and the light around the **REC** button will light solid.

When done recording, press the **REC** button again; the light around the REC button will turn off.

Notes:

- The recorded audio file will record onto the USB drive.
- See section “Playing Songs from the USB” to play back your recorded files.

11 Press the **ON/OFF** button to turn the unit off.

Operation

Where to Download MP3+G Files

Helpful Hints:

The .mp3 and .cdg files are delivered for download in a single, compressed MP3+G.zip file. The MP3+G file cannot be played as a .zip file on a USB flash drive.

To play karaoke songs using a USB flash drive, the MP3+G .zip file must be unzipped as follows:

- Connect a USB flash drive to your computer.
- Download the MP3+G file from your Digital Locker and save the .zip* file to a folder on your computer.
- Double click the .zip file to open the .zip (you will see the .mp3 and .cdg files).
- Drag and drop the .mp3 and .cdg files to the USB flash drive.
- Remove (eject) the USB flash drive from your computer.

Turn on the Singing Machine and connect the USB flash drive.

To purchase and download karaoke music, please visit <http://store.singingmachine.com> to access over 13,000+ of your favorite karaoke songs. You will need a USB flash drive (not included) to transfer the downloads to this unit.

Follow these easy steps:

1 Go to <http://store.singingmachine.com> using your internet browser, and then register.

2 Select and purchase your favorite karaoke music from the Singing Machine Download Store.

3 Download your selected purchase(s) from the Singing Machine Digital Locker to your USB flash drive.

4 Insert the USB flash drive as shown on page E13 and enjoy!

Note: Your downloaded songs can also be burned to a blank CDR/CDRW.

FAQ

- Where can I get additional help with the file formats?

Visit <http://singingmachine.com/smc-music/> to get additional resources about the right type of FILE FORMAT for your system.

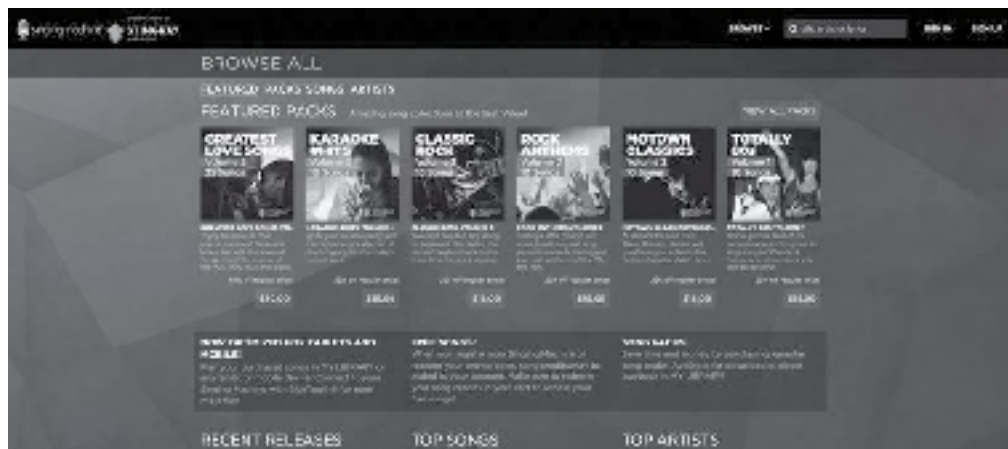

Troubleshooting Guide

Should this unit exhibit a problem, check the following before seeking service:

No Power

- Power is not on; press the **ON/OFF** button to turn power on.
- Confirm the AC adapter is connected securely to the back of the unit.
- Connect the unit to a different outlet.
- If using batteries, replace with new ones.

No Sound – General

- **MASTER VOLUME** is set to minimum; raise volume.
- Correct Function was not selected; select using the **FUNCTION** button.
- If using an external device, raise the volume.

No Sound – If connected to a TV

- Volume on the TV is muted or too low.
- Correct source (usually AV) was not selected on the TV's menu.

Lyrics do not appear on the TV screen

- If connected to a TV, Video plug is not connected properly; see page E5.
- If connected to a TV, select the correct source on the TV (usually AV).
- The file/track being played is not a track recording with lyrics. These are the only files that allow you to view the lyrics on the TV screen.
- Nothing will appear on the TV screen when using Line In or Bluetooth.

No sound from the microphone

- Make sure the microphone is firmly connected to the MIC 1 or MIC 2 jack.
- Make sure the **Mic's ON/OFF** switch on the Mic is set to the ON position.
- Make sure the mic's volume is not set too low.
- **MASTER VOLUME** is set to minimum; raise volume.

File(s) on USB jack not playing

- The file is corrupted; replace the file.
- The file is not in a format this unit will play.
- The connected USB device is not supported by the product.

The Bluetooth device cannot be paired or connected with the unit

- You have not activated the Bluetooth function of your device; see page E17 or refer to the Bluetooth device user's manual.
- The system is not in pairing mode; press the **PAIR** button to restart pairing.

The Music is not available on the unit after successfully connecting the Bluetooth

- Ensure your Bluetooth device can support the A2DP Bluetooth profile.
- The volume on the external Bluetooth device is set to low or muted; raise as desired.

Specifications

AUDIO

Output Power 8 Watts (RMS) 10% THD
Output Impedance 4 Ohms

CD SECTION

Frequency Response 100Hz - 20kHz
Signal-to-Noise Ratio 50dB (A-WTD)
Number of Programs 20 Step Random Access Programming

BLUETOOTH

Bluetooth Version V5.0
Working Distance Up to 30 feet/10 meters measured in open space

USB

Format FAT32
Maximum Compatibility 32GB

GENERAL

Power DC9V Positive Center
Dimensions - Main Unit 340 mm (W) x 378 mm (H) x 216 mm (D)
Weight - Main Unit 2.56 Kg
Microphone -74 dB 600 Ohms impedance with 6.3 mm Dynamic Microphone
Aux In 3.5mm Stereo Jack



Specifications are subject to change without notice.



Bluetooth®

The Bluetooth® word mark and logos are registered trademarks owned by Bluetooth SIG, Inc. and any use of such marks by The Singing Machine Company, Inc. is under license. Other trademarks and trade names are those of their respective owners.

Advertencias

| | | |
|---|---|---|
|  | PRECAUCIÓN RIESGO DE DESCARGA ELÉCTRICA NO ABRIR |  |
| PRECAUCIÓN: PARA REDUCIR EL RIESGO DE DESCARGAS ELÉCTRICAS, NO quite la cubierta (ni la tapa posterior) NO HAY PIEZAS REPARABLES POR EL USUARIO DENTRO. DERIVE LAS REPARACIONES A PERSONAL DE SERVICIO CALIFICADO. | | |



TENSIÓN PELIGROSA: La luz intermitente con símbolo de flecha dentro de un triángulo pretende alertar al usuario de la presencia de tensión peligrosa no aislada, dentro del paquete del producto, que puede ser de magnitud suficiente para constituir un riesgo de descarga eléctrica para las personas.



ATENCIÓN: El signo de exclamación dentro de un triángulo pretende alertar al usuario de la presencia de instrucciones importantes de operación y mantenimiento (reparaciones) en el material que acompaña a este producto.

ADVERTENCIA DE GOTEOS: Este producto no se podrá exponer a goteo o salpicaduras, y no se colocará ningún objeto lleno con líquidos, como jarrones, encima del producto.

ADVERTENCIA DE VENTILACIÓN: La ventilación normal del producto no se bloqueará si se le da el uso previsto.

Este producto cumple con las normas DHHS 21 CFR del capítulo 1, subcapítulo J que aplican desde la fecha de fabricación.

Advertencias:

- Este reproductor de CD utiliza un haz de luz láser. Solo la persona de reparaciones calificada es quien puede retirar la cubierta y reparar este dispositivo debido a posibles lesiones en la vista.
- El uso de controles, ajustes o la realización de procedimientos que no sean los especificados en el presente pueden producir exposición a radiación peligrosa.
- El artefacto deberá utilizarse en un espacio abierto.

PRECAUCIÓN!

Si la caja se abre o el dispositivo de seguridad se destruye, puede producirse la emisión invisible de radiación láser. Evite la exposición al haz de luz.

PRECAUCIÓN: PARA EVITAR DESCARGAS ELÉCTRICAS, INSERTE COMPLETAMENTE UNA HOJA ANCHA DEL ENCHUFE A LA RANURA ANCHA.

ADVERTENCIA: PARA EVITAR INCENDIOS O PELIGROS DE DESCARGA, NO EXPONGA ESTA UNIDAD A LA LLUVIA O HUMEDAD.

AVISO DE LA FCC: Este equipo puede generar o usar energía de radio frecuencia. Los cambios o modificaciones realizados en el aparato pueden provocar interferencia perjudicial, a menos que dichas modificaciones estén autorizadas en el manual de instrucciones. El usuario puede perder toda autoridad para operar el equipo si realiza cambios o modificaciones sin autorización.

Este aparato cumple con la parte 15 de las Normas de la FCC. El funcionamiento está sujeto a las dos condiciones que figuran a continuación: (1) Es probable que no cause interferencia perjudicial y (2) deberá aceptar cualquier interferencia recibida, incluyendo la interferencia que pueda llegar a causar un funcionamiento indeseado.

NOTA: Este equipo fue probado y se concluyó que cumple con los límites establecidos para los dispositivos digitales Clase B, de acuerdo con el Apartado 15 de las normas de la FCC. Estos límites fueron pensados para proporcionar protección razonable ante la interferencia perjudicial en una instalación residencial. Este equipo genera, usa y puede emitir energía de radio frecuencia y, si no se lo instala y utiliza de conformidad con las instrucciones, puede causar interferencia perjudicial a las comunicaciones radiales. No obstante, no existe ninguna garantía de que no se produzca interferencia en una instalación en particular. Si este equipo provoca interferencia perjudicial a la recepción de radio o televisión, lo cual puede determinarse apagando y encendiendo el equipo, el usuario puede intentar corregir la interferencia de alguna/s de las siguientes maneras:

- Reoriente la antena receptora o ubíquela en otro lugar.
- Aumente la distancia entre el equipo y el receptor.
- Conecte el equipo a un tomacorriente de un circuito distinto al que está conectado el receptor.
- Consulte al distribuidor o a un técnico experimentado de radio y televisión para que lo asesore.
- La información de clasificación está ubicada en la parte inferior de la unidad.

CAN ICES-3(B)/NMB-3(B)

Información importante sobre seguridad

1. Lea estas instrucciones.
2. Conserve estas instrucciones.
3. Preste atención a todas las advertencias.
4. Siga todas las instrucciones.
5. No utilice este artefacto cerca del agua.
6. Límpielo únicamente con un paño seco.
7. No obstruya las aberturas para ventilación. Instálelo de acuerdo con las instrucciones del fabricante.
8. No instale cerca de fuentes de calor, como radiadores, rejillas de calefacción, estufas u otros aparatos (incluso amplificadores) que produzcan calor.
9. No desafíe el fin de seguridad del enchufe polarizado o de conexión a tierra. Un enchufe polarizado tiene dos clavijas y una es más ancha que la otra. El enchufe de conexión a tierra tiene dos clavijas, y una tercera punta a tierra. La clavija ancha o la tercera punta se suministran para su seguridad. Si el enchufe suministrado no coincide con su tomacorriente, consulte con un electricista para reemplazar el tomacorriente obsoleto.
10. Evite pisar o apretar el cable de alimentación, especialmente en los enchufes, tomacorrientes y en el punto por donde salen del artefacto.
11. Utilice sólo los complementos y accesorios especificados por el fabricante.
12. Utilice la unidad sólo con el carro, soporte, trípode, repisa mesa recomendados por el fabricante, o que se vendan junto con

el producto. Cuando se utiliza un carro, tenga cuidado cuando mueva el carro y artefacto junto a para evitar lesiones producidas por la caída del producto.

13. Desenchufe este artefacto durante las tormentas eléctricas o cuando no se lo utilice durante períodos prolongados.
14. Derive todas las reparaciones al personal de reparaciones calificado. Es necesario reparar el artefacto cuando se encuentra dañado; por ejemplo, cuando el cable de suministro de energía o el enchufe están dañados, cuando se derrama líquido sobre la unidad o caen objetos dentro del mismo, cuando el producto ha estado expuesto a la lluvia o a la humedad, cuando no funciona con normalidad o cuando se ha caído.
15. **ADVERTENCIA:** Para reducir el riesgo de incendio o descarga eléctrica, no exponga este artefacto a la lluvia o la humedad. No coloque objetos llenos de agua, como jarrones, sobre el aparato.
16. El enchufe de conexión de CA se utiliza como dispositivo de desconexión eléctrica y deberá estar siempre accesible y en funcionamiento durante el uso previsto. Para desconectar completamente el aparato de la electricidad, el enchufe de conexión deberá quitarse por completo del tomacorriente de CA.
17. **PRECAUCIÓN:** Para reducir el riesgo de incendio o explosión no exponga las baterías al calor excesivo, como al rayo del sol, fuego u otras fuentes de calor.

ADVERTENCIA SOBRE EL CARRO PORTÁTIL (símbolo previsto por RETAC)



Se incluyen

Asegúrese de que estén incluidos los siguientes elementos.

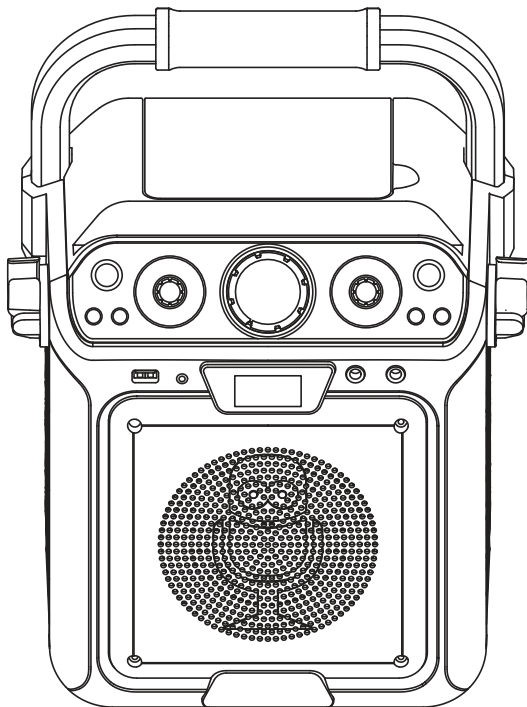

Unidad principal

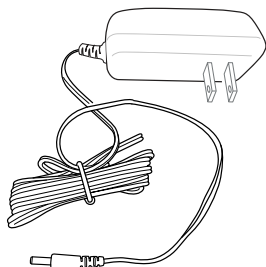

Adaptador de CA

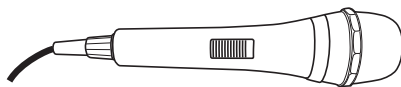

Micrófono con cable

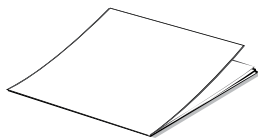

Manual



Cables de Audio/Video

Ubicación de controles (Superior/Delantero)

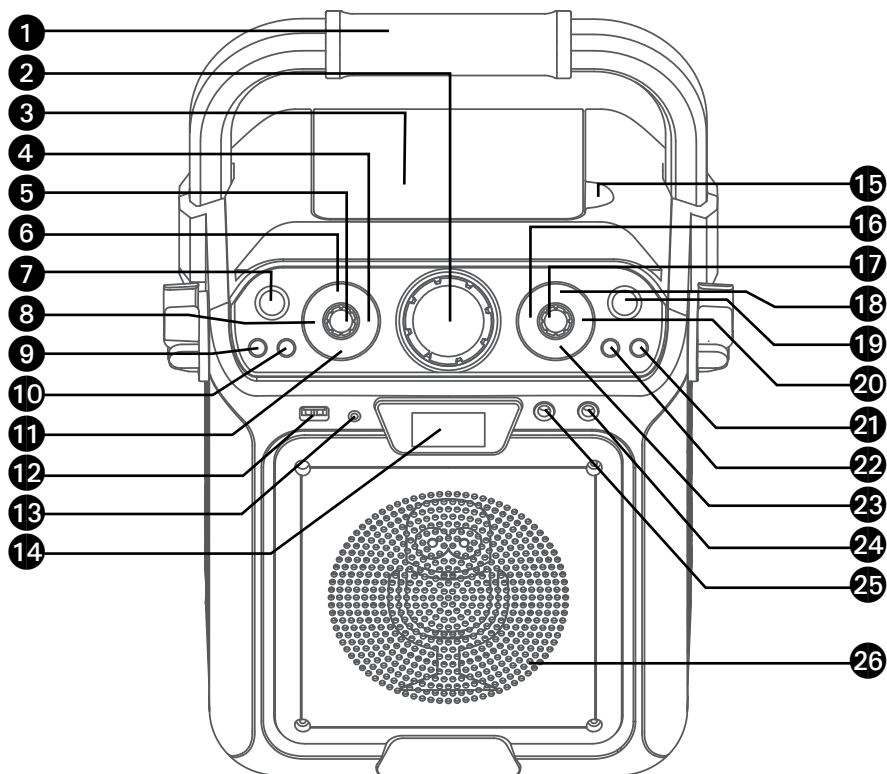

- | | |
|-------------------------------------|--------------------------------------|
| 1. Manija | 14. Pantalla |
| 2. Control de VOLUMEN PRINCIPAL | 15. Abrir/cerrar ficha |
| 3. Compartimento de CD | 16. Botón para saltar < |
| 4. Botón de | 17. Control de VOLUMEN DEL MICRÓFONO |
| 5. Control de EFECTOS DE VOZ | 18. Botón REPETIR/PROGRAMAR |
| 6. Botón de | 19. Botón GRABAR (RECORD) |
| 7. Botón de ENCENDIDO/APAGADO | 20. Botón para saltar > |
| 8. Botón de | 21. Botón LUCES |
| 9. Botón de FUNCIÓN | 22. Botón Detener |
| 10. Botón Emparejar | 23. Botón ACEPTAR/Reproducir/Pausar |
| 11. Botón canciones incorporadas | 24. Entrada para MICRÓFONO 2 |
| 12. Puerto USB | 25. Entrada para MICRÓFONO 1 |
| 13. Conector de ENTRADA DE LA LÍNEA | 26. Altavoz |

Ubicación de los controles (Reverso)

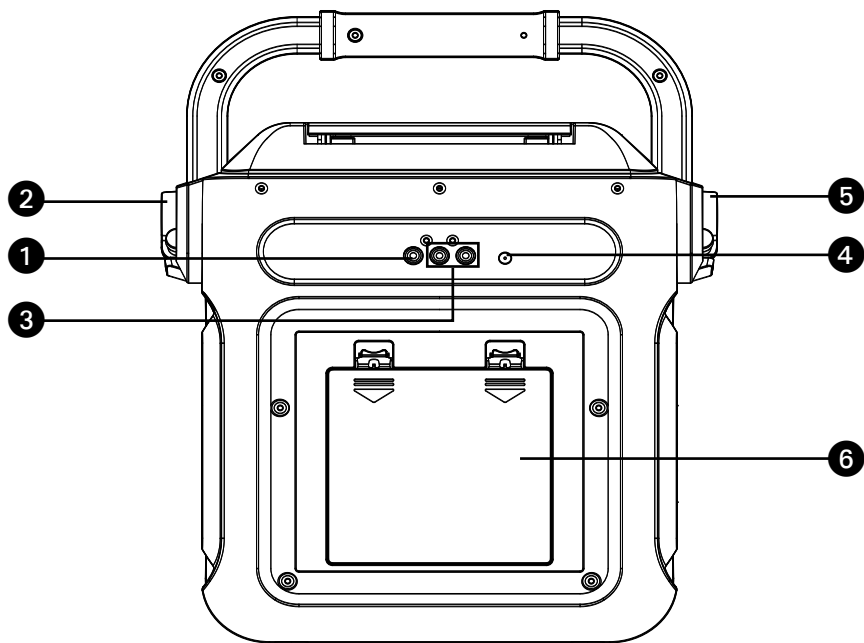

- | | |
|---|---|
| 1. SALIDA DE VIDEO | 4. Conector de entrada de CC |
| 2. Soporte para MICRÓFONO (lado de la unidad) | 5. Soporte para MICRÓFONO (lado de la unidad) |
| 3. SALIDA DE AUDIO (Derecha/izquierda) | 6. Compartimento de la pilas |

Ubicación de los controles (Pantalla)



- | | |
|-------------------------|-----------------------------------|
| 1. Indicador de CDG | 4. Indicador de REPRODUCIR/PAUSAR |
| 2. Pantalla | 5. Indicador de PROGRAMA |
| 3. Indicador de REPETIR | |

Conexión

Conexión de micrófono(s)

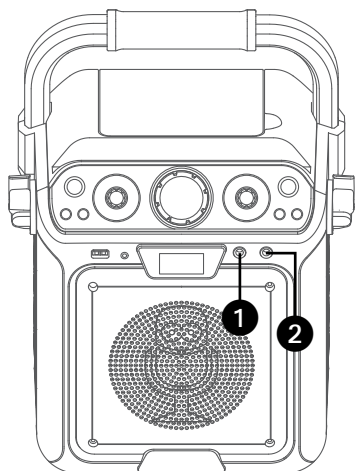

Micrófonos:

Inserte el enchufe de un micrófono en la entrada para micrófono 1 **1** y el otro enchufe de micrófono en la entrada para micrófono **2** (si lo desea).

Nota: No arroje o dé golpecitos al micrófono, puede dañar el micrófono o los parlantes. No gire el micrófono por el cable porque causará daños en el cableado revestido.

Conexión de la unidad a un televisor

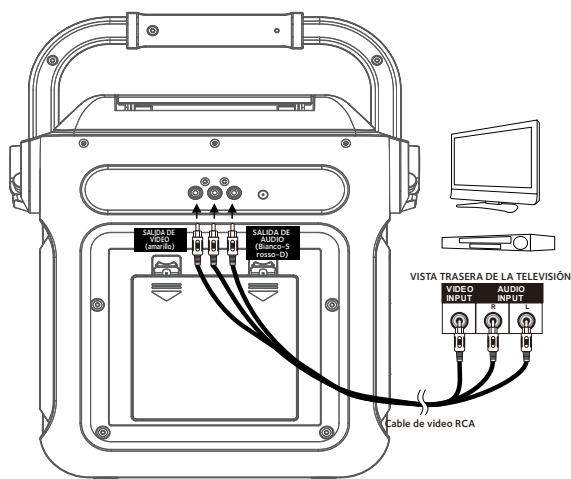

Para que se reproduzca el video, las letras y el audio en su televisor, siga los siguientes pasos:

- 1** Conecte el cable de video RCA (amarillo) a la SALIDA DE VIDEO (VIDEO OUT) y los cables de audio (blanco y rojo) a las SALIDAS DE AUDIO (AUDIO OUT) ubicadas en la parte trasera de la Singing Machine.
- 2** Conecte el otro extremo del cable de video RCA (amarillo) a la ENTRADA DE VIDEO (VIDEO IN) y los cables de audio (blanco y rojo) a la ENTRADA DE AUDIO (AUDIO IN) de su televisor. to the AUDIO IN on your TV.

Notas:

- Esta unidad puede utilizarse con o sin televisor, pero es altamente recomendable usar uno para aprovechar todas las funciones.
- También consulte la Guía de usuario del televisor.
- Para ver las letras de canciones en la pantalla, debe usar un disco CD+G O mp3+g.

Conexión

Conexión a alimentación de corriente alterna

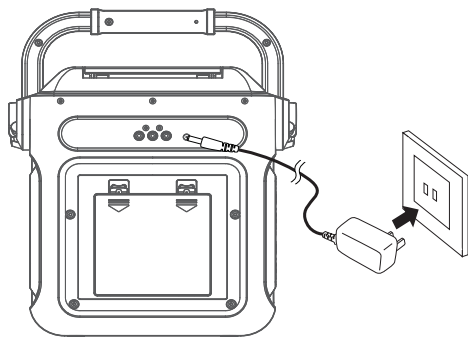

Introduzca el cable de alimentación de CA en un tomacorriente de CA de ubicación conveniente con 120V de CA, 60Hz.

Nota:

Haga todas las conexiones antes de enchufar a la alimentación de CA.

Insertar baterías

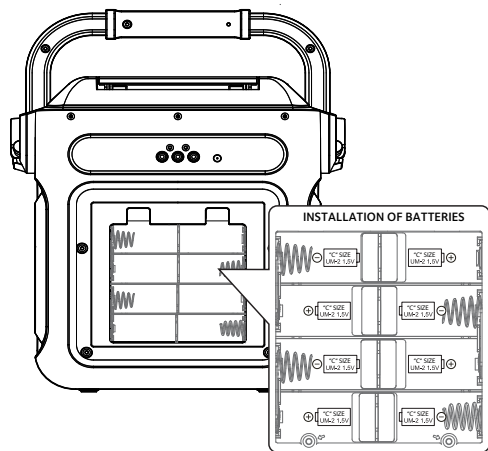

1 Deslice la tapa de la pila en la dirección de las flechas para exponer el compartimiento para pilas. Inserte ocho (8) pilas alcalinas tamaño "C" (no incluidas) como lo indica el diagrama.

2 Reemplace la cubierta firmemente antes de operar.

Precauciones sobre las pilas

Se seguirán las precauciones a continuación cuando se utilicen pilas en este dispositivo:

1. Utilice sólo el tamaño y tipo de pilas especificadas.
2. Asegúrese de respetar la polaridad correcta cuando instale las pilas, según lo indicado en el compartimiento de las pilas. Las pilas al revés pueden provocar daños al dispositivo.
3. No mezcle diferentes tipos de pilas (por ejemplo alcalinas y de zinc-carbono) o pilas viejas con pilas nuevas.
4. Si no va a usarse el dispositivo durante un período prolongado, asegúrese de quitar las pilas para prevenir
5. daños o lesiones a causa de posibles pérdidas de las pilas. No intente recargar pilas que no fueron diseñadas para ese fin; pueden recalentarse y romperse (Siga las indicaciones del fabricante de la pila).
6. Las pilas recargables se deben quitar del producto antes de la carga.
7. Las pilas recargables solo se pueden cargar bajo supervisión de un adulto.
8. Las pilas sin carga se deben quitar del producto.
9. La pila no deberá exponerse a calor excesivo como luz solar, fuego o fuentes similares.

Funcionamiento

Conexión a ENTRADA DE LÍNEA

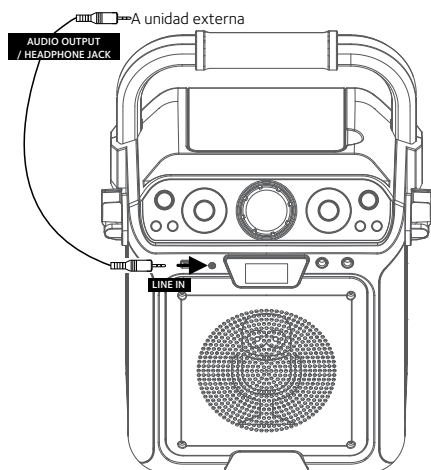

Conecte su dispositivo externo utilizando un cable adecuado (no se incluye el cable de audio de 3,5mm) como se muestra.

Nota:

Consulte la página S20 para seleccionar y utilizar la función de entrada de línea.

Luces de disco

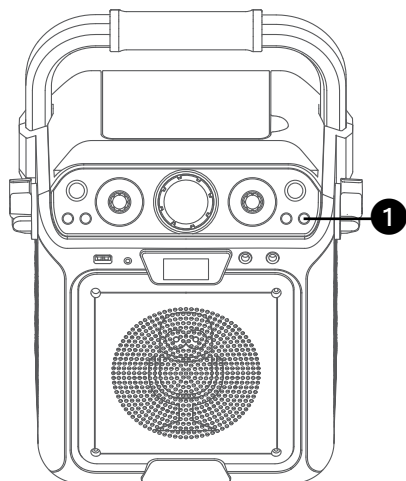

Cuando la unidad está encendida, el modo de **Luz (Light)** 1 se activa automáticamente. Las luces se encenderán y se sincronizarán con el sonido cuando hable o cante por el micrófono.

Presione el botón **MODO DE LUZ (LIGHT MODE)** para seleccionar el modo de luz 2 que mostrará las luces pero no responderá al micrófono.

Presione el botón **LIGHT MODE (LIGHT MODE)** otra vez para apagar las luces.

Funcionamiento

Reproducción de un CD

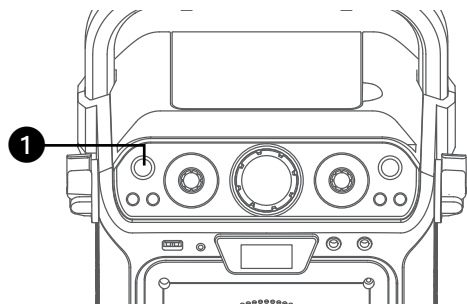

- 1 Conecte la unidad como se describió antes; si utiliza CD+G, se recomienda que conecte un televisor. Oprima el botón de **ENCENDIDO/APAGADO (ON/OFF)** para encender la unidad.

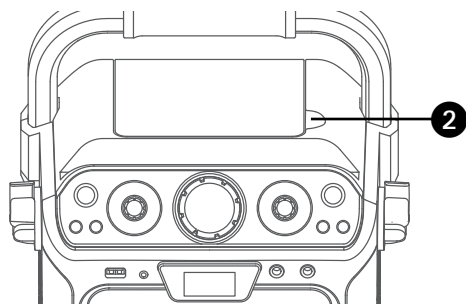

- 2 Abra el compartimento de CD e introduzca un CD o un CD+G presionándolo cuidadosamente en el husillo central. Cierre la tapa del CD.

Notas:

• Qué es un CD+G?

Un CD+G (CD+ Graphics), es el formato estándar para la mayoría de los discos de karaoke que mostrarán las letras de canciones en pantalla.

• What is an MP3+G?

MP3+G es el formato más nuevo para música Karaoke usando el tamaño de archivo pequeño de MP3. Mostrará las letras de canciones en la pantalla. Consulte la página S23 para comprar y descargar archivos MP3+G.

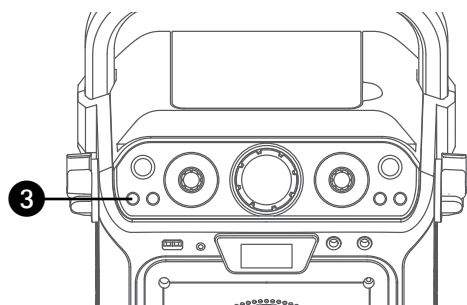

- 3 Presione varias veces el botón **FUNCIÓN** (para seleccionar el modo CDG/CD; aparecerá "--" cuando busque el disco y después aparecerá la cantidad total de pistas.

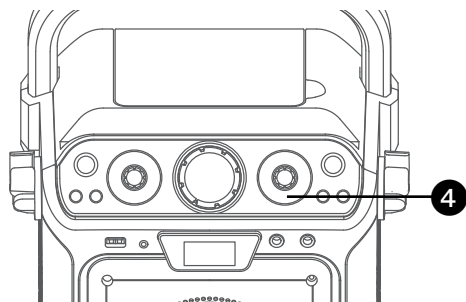

- 4 Presione Botón **ACEPTAR/▶|| (REPRODUCIR/PAUSAR)** para comenzar la reproducción; si está escuchando un archivo CD+G, en la pantalla del televisor aparecerá la imagen y la letra (si está conectado). Cuando se introduce un disco CDG, la luz indicadora de CDG se iluminará.

Funcionamiento

Reproducción de un CD (Continuación)

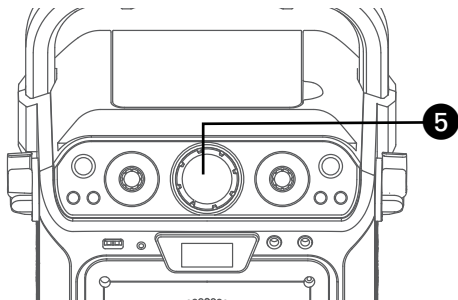

5 Ajuste el volumen a un nivel conveniente, usando el control de **VOLUMEN PRINCIPAL (MASTER VOLUME)**.

Nota:

- Nunca coloque nada que no sea un CD en el compartimiento, como por ejemplo objetos extraños que puedan dañar la unidad.
- Si no introduce un disco, "NO DISC" aparecerá en
- Si se conecta a un televisor u otra fuente de audio, ajuste el volumen del televisor con su propio control de volumen.

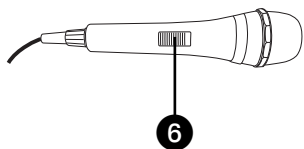

6 Conecte el/los micrófono/s. Ubique el interruptor de **ENCENDIDO/APAGADO (ON/OFF)** del Control remoto/Micrófono en la posición de ENCENDIDO (ON).

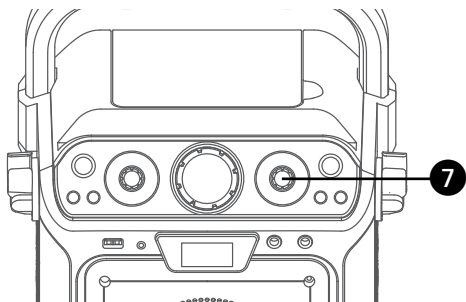

7 Ajuste el control de **VOLUMEN DEL MICRÓFONO (MIC VOLUME)** hasta el nivel deseado. Al aumentar el nivel de este control se incrementará el volumen de los dos micrófonos.

8 **MICRÓFONO PARA CANTAR CON MODIFICADORES DE VOZ INCORPORADOS**

Hay 6 efectos de cambio de voz incorporados en la unidad. Gire el botón the **VOICE EFFECT** y la voz del cantante cambiara cuando comience a cantar con el micrófono.

La pantalla mostrará lo siguiente:

- EFO - NINGUNO,
- EF1 - ECO,
- EF2 - FEMENINA,
- EF3 - MASCULINA,
- EF4 - ARDILLA,
- EF5 - ROBOT, o
- EF6 - RADIO.

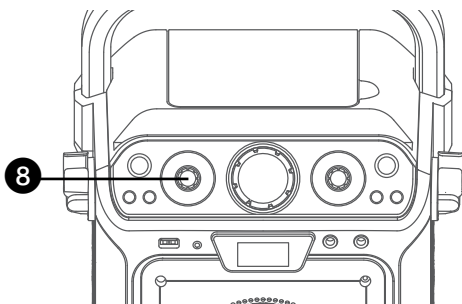

Funcionamiento

Reproducción de un CD (Continuación)

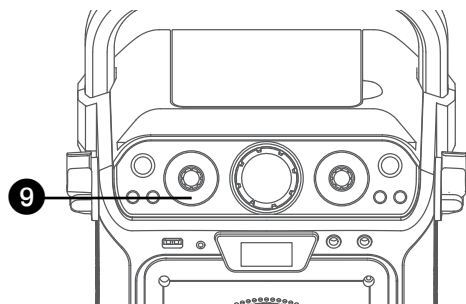

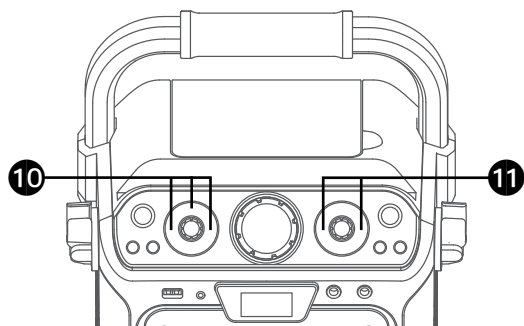

9 CANTAR A CORO CON CANCIONES INCORPORADAS EN CIRCUITO

Hay 3 canciones incorporadas. Para seleccionar una canción, presione el botón **CANCIONES (SONGS)** varias veces. Para parar la reproducción de la canción, pase por todas las canciones y la música para.



10 REPRODUCCIÓN DE EFECTOS INCORPORADOS

Presione los botones ,  o  para reproducir tres diferentes efectos de sonido incorporados.

11 Avance o retroceda una pista oprimiendo los botones de **SALTO** < o > .

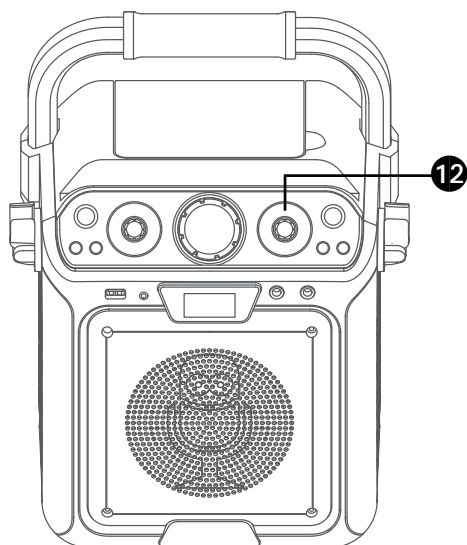

12 FUNCIÓN REPETIR: Durante la reproducción, presione **PROGRAMAR / REPETIR (PROGRAM / REPEAT)** una vez para que se reproduzca varias veces la canción seleccionada; el indicador Repetir (Repeat) parpadeará. Presione el botón **PROGRAMAR / REPETIR (PROGRAM / REPEAT)** una segunda vez para que se reproduzca varias veces el CD completo; el indicador Repetir (Repeat) quedará encendido y fijo. Presiónelo nuevamente para cancelar la función Repetir, el indicador REPETIR (REPEAT) se apaga.

Funcionamiento

Reproducción de un CD (Continuación)

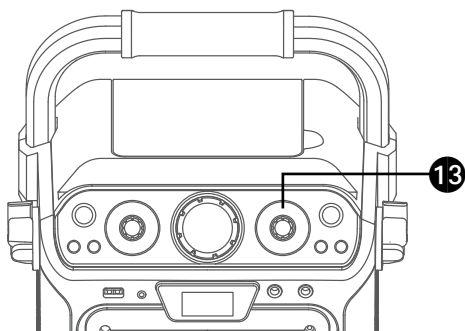

13 PROGRAMAR: Puede programar hasta 20 pistas de cualquier disco para reproducir en el orden deseado. Mientras se encuentre en el modo Detener (Stop), presione **PROGRAMAR /REPETIR (PROGRAM /REPEAT)**; el indicador Programar (Program) parpadeará y aparecerá "P01". Al finalizar, presione el botón **ACEPTAR/▶|| (REPRODUCIR/PAUSAR)** para comenzar la reproducción.

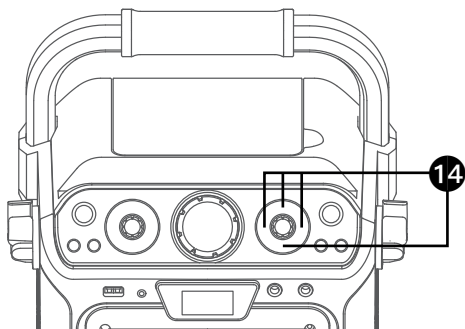

14 PROGRAMAR: Seleccione la primera pista con los botones de **SALTO < o >**, luego presione **PROGRAMAR /REPETIR (PROGRAM /REPEAT)**. Repita hasta agregar un máximo de 20 pistas a la memoria. Al finalizar, presione el botón **ACEPTAR/▶|| (REPRODUCIR/PAUSAR)** para comenzar la reproducción.

Notas sobre la programación:

- Oprima DOS VECES **DETENER (STOP)** para detener y eliminar el programa.
- Si se intenta programar más de 20 pistas, aparecerá "FUL" en la pantalla.

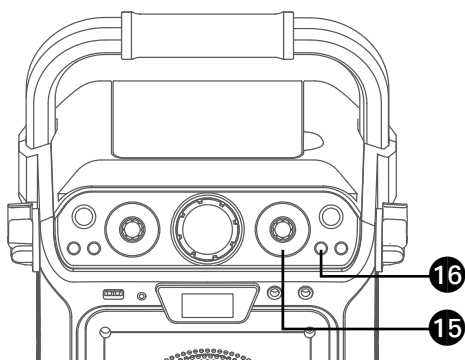

15 PAUSAR (PAUSE): Durante la reproducción, si desea pausar momentáneamente el disco, oprima **ACEPTAR/▶|| (REPRODUCIR/PAUSAR)**; el indicador REPRODUCIR/PAUSAR (PLAY/PAUSE) parpadeará. Oprima nuevamente para reanudar la reproducción normal.

16 Oprima **DETENER (STOP)** para detener la reproducción.

Funcionamiento

Reproducción de un CD (Continuación)

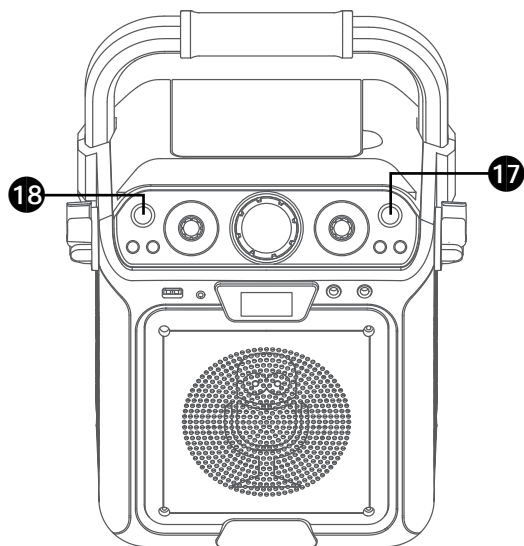

17 CÓMO GRABAR LO QUE CANTA:

Para grabarse cantando y también para grabar música, oprima el botón **GRABAR (RECORD)**. La grabación comenzará y la luz alrededor del botón **GRABAR (RECORD)** quedará encendida. Cuando termine de grabar, presione el botón **GRABAR (RECORD)** nuevamente; se apagará la luz alrededor del botón GRABAR (RECORD).

Notas:

- El archivo de audio grabado se almacenará en el dispositivo USB.
- Consulte la sección “Cómo reproducir canciones desde un USB” para volver a reproducir los archivos grabados.

18 Oprima **ENCENDIDO/APAGADO (ON/OFF)** para apagar la unidad.

Funcionamiento

Reproducir canciones desde el USB

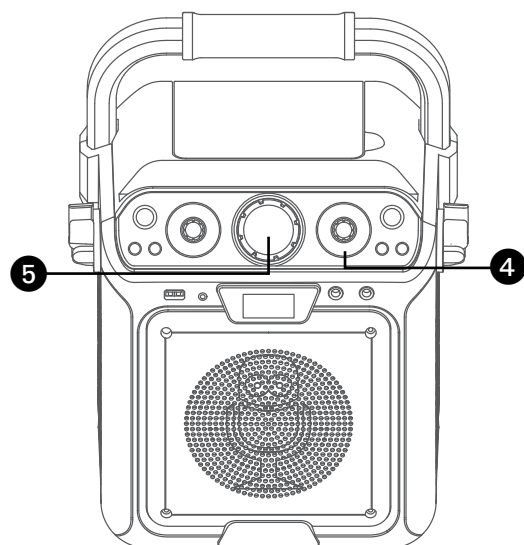
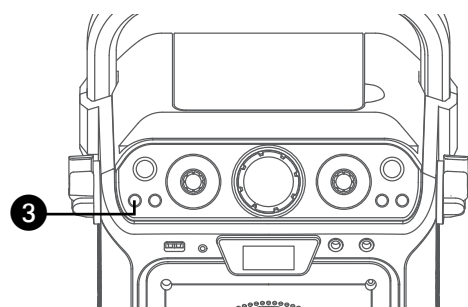
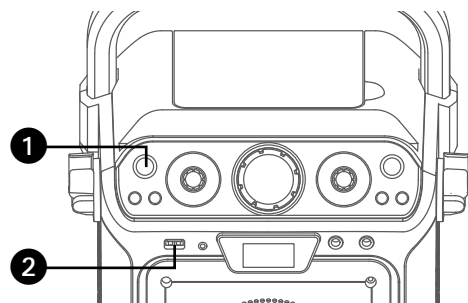

1 Conecte la unidad como se describió antes. Oprima el botón de **ENCENDIDO/APAGADO (ON/OFF)** para encender la unidad.

2 Introduzca un dispositivo flash USB en el puerto USB de la unidad de forma tal que esté hacia arriba.

3 Presione varias veces el botón **FUNCIÓN (FUNCTION)** para seleccionar el modo USB; aparecerá "USB" cuando busque el dispositivo y después aparecerá la cantidad total de archivos.

Nota: No se puede acceder al modo USB hasta que no se introduce un dispositivo flash.

4 Presione el botón **ACEPTAR/▶II (REPRODUCIR/PAUSAR)** para comenzar la reproducción. Si está escuchando un archivo MP3+G, la imagen y la letra aparecerán en la pantalla del televisor (si está conectado).

Notas:

- Si está conectado a la TV, verá la canción seleccionada y las carpetas en la pantalla de TV. Puede navegar por ellas mediante los botones de **SALTO < o >**.
- Si grabó archivos de audio puede también seleccionarlos mediante los botones de **SALTO < o >** para seleccionar la carpeta REC en la pantalla de TV.

5 Ajuste el volumen a un nivel conveniente, usando el control de **VOLUMEN PRINCIPAL (MASTER VOLUME)**.

Nota: Si se conecta a un televisor u otra fuente de audio, ajuste el volumen del televisor con su propio control de volumen.

Funcionamiento

Reproducir canciones desde el USB (Continuación)

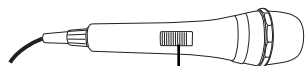

6

6

Conecte el/los micrófono/s. Ubique el interruptor de **ENCENDIDO/APAGADO (ON/OFF)** del Control remoto/ Micrófono en la posición de ENCENDIDO (ON).



7

7

Ajuste el control de **VOLUMEN DEL MICRÓFONO (MIC VOLUME)** hasta el nivel deseado. Al aumentar el nivel de este control se incrementará el volumen de los dos micrófonos.

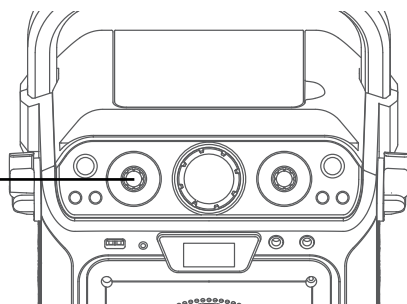

8

MICRÓFONO PARA CANTAR CON MODIFICADORES DE VOZ INCORPORADOS

Hay 6 efectos de cambio de voz incorporados en la unidad. Gire el botón the **VOICE EFFECT** y la voz del cantante cambiara cuando comience a cantar con el micrófono.

La pantalla mostrará lo siguiente:

EF0 - NINGUNO,

EF1 - ECO,

EF2 - FEMENINA,

EF3 - MASCULINA,

EF4 - ARDILLA,

EF5 - ROBOT, o

EF6 - RADIO.

8

9

CANTAR A CORO CON CANCIONES INCORPORADAS EN CIRCUITO

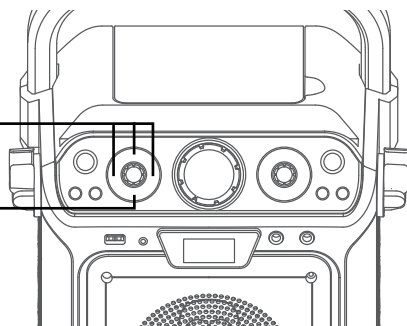

Hay 3 canciones incorporadas.

Para seleccionar una canción, presione el botón **CANCIONES (SONGS)** varias veces. Para parar la reproducción de la canción, pase por todas las canciones y la música para.



10

REPRODUCCIÓN DE EFECTOS INCORPORADOS

Presione los botones ,  o  para reproducir tres diferentes efectos de sonido incorporados.

Funcionamiento

Reproducir canciones desde el USB (Continuación)

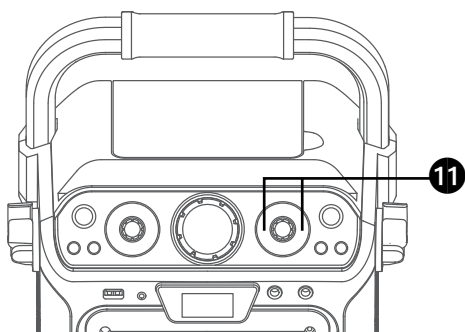

11 Avance o retroceda una pista oprimiendo los botones de **SALTO** < o > .

12 **FUNCIÓN REPETIR:** Durante la reproducción, presione **PROGRAMAR /REPETIR (PROGRAM /REPEAT)** una vez para que se reproduzca varias veces la canción seleccionada; el indicador Repetir (Repeat) parpadeará. Presione el botón **PROGRAMAR / REPETIR (PROGRAM /REPEAT)** una segunda vez para que se reproduzca varias veces la carpeta seleccionada; el indicador Repetir parpadeará lentamente. Presione el botón por tercera vez para que se reproduzca varias veces el USB; el indicador Repetir quedará encendido y fijo. Presiónelo nuevamente para cancelar la función Repetir (Repeat), el indicador se apagará.

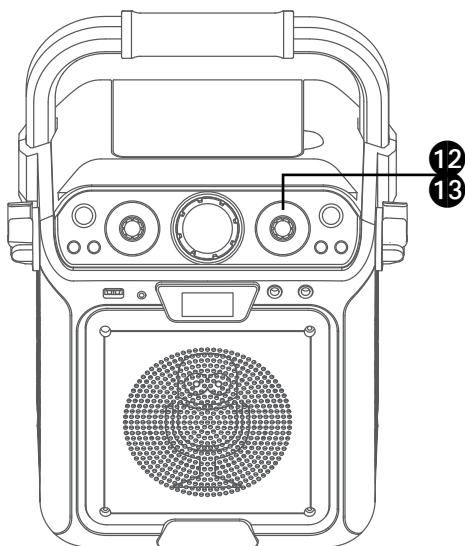

13 **PROGRAMAR:** Puede programar hasta 20 pistas para reproducir en cualquier orden deseado. Mientras se encuentre en el modo Detener, presione **PROGRAMAR /REPETIR (PROGRAM /REPEAT)**; el indicador Programar parpadeará y aparecerá "P01" en la pantalla, para indicar que el primer programa está listo para programar. Seleccione la primera pista mediante los botones **SALTO** < o > . Presione Repetir/Programar nuevamente para confirmar la entrada. Repita hasta agregar un máximo de 20 pistas a la memoria. Al finalizar, presione el botón **ACEPTAR/▶|| (REPRODUCIR/ PAUSAR)** para comenzar la reproducción.

Notas:

- Oprima **DOS VECES DETENER (STOP)** para detener y eliminar el programa.
- Si se intenta programar más de 20 pistas, aparecerá "FUL" en la pantalla.

Funcionamiento

Reproducir canciones desde el USB (Continuación)

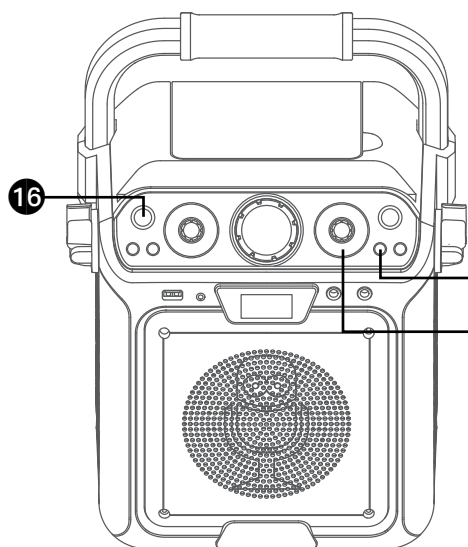

14 PAUSAR (PAUSE): Durante la reproducción, si desea pausar momentáneamente el disco, oprima **ACEPTAR/▶|| (REPRODUCIR/PAUSAR)**; el indicador REPRODUCIR/PAUSAR (PLAY/PAUSE) parpadeará. Oprima nuevamente para reanudar la reproducción normal.

15 Oprima **DETENER (STOP)** para detener la reproducción.

16 Oprima **ENCENDIDO/APAGADO (ON/OFF)** para apagar la unidad.

Funcionamiento

Utilizar un dispositivo Bluetooth

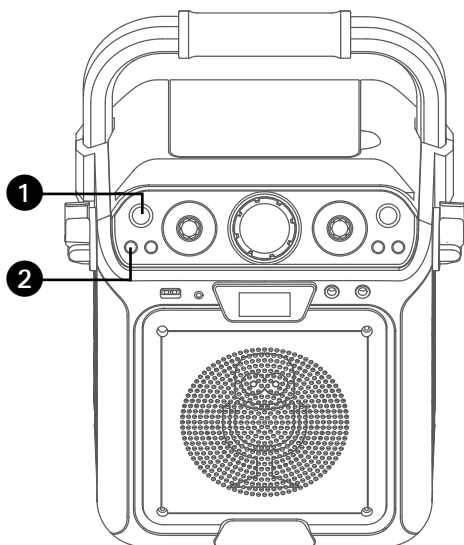

1 Conecte la unidad como se describió antes. Oprima el botón de **ENCENDIDO/APAGADO (ON/OFF)** para encender la unidad.

2 Presione varias veces el botón **FUNCIÓN (FUNCTION)** para seleccionar el modo Bluetooth; aparecerá "bt" cuando busque el dispositivo. La unidad busca automáticamente y empareja un dispositivo Bluetooth previamente emparejado (si ya se realizó esta acción antes). Si no hay dispositivos previamente emparejados, realice la conexión como se muestra en el siguiente paso.

Nota: También puede oprimir **EMPAREJAR (PAIR)** para desconectar los dispositivos emparejados y emparejar uno nuevo.

3 Encienda la opción Bluetooth en su dispositivo, desde el menú de configuración para buscar un dispositivo reconocible con señal Bluetooth. Seleccione "**Singing Machine**" en los resultados del dispositivo en el menú de Bluetooth.

Nota: También consulte el manual de usuario de su dispositivo con Bluetooth para más instrucciones.

4 El indicador de Bluetooth quedará encendido y sonará un repique.

Notas:

- Si su dispositivo con Bluetooth le pide un código durante el proceso de emparejamiento, ingrese "0000" para conectarse.
- En algunos dispositivos con Bluetooth, una vez finalizado el emparejamiento, elija su dispositivo con Bluetooth como "Usar como dispositivo de audio" o similar.
- Si la conexión se pierde luego de un emparejamiento exitoso, verifique que la distancia entre el altavoz y el dispositivo con Bluetooth no supera los 30 pies/10 metros.
- No aparecerá nada en la TV conectada cuando use el modo Bluetooth, a menos que se inserte una unidad USB en la entrada USB.

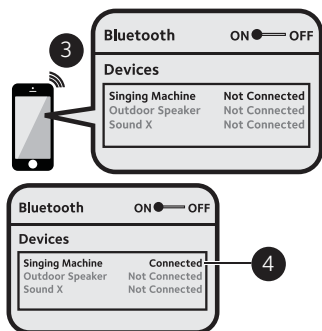

Funcionamiento

Utilizar un dispositivo Bluetooth (Continuación)

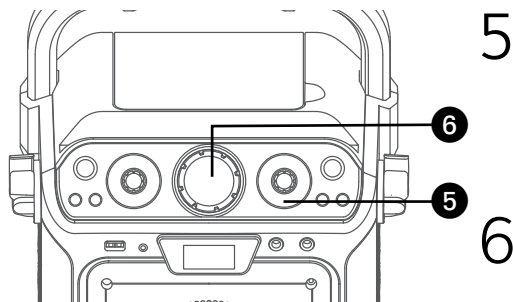

5

Comience la reproducción de su dispositivo con Bluetooth. Presione **ACEPTAR/▶|| (REPRODUCIR/PAUSAR)** durante la reproducción para pausar la canción.

6

Ajuste el volumen a un nivel conveniente usando el control de **VOLUMEN PRINCIPAL (MASTER VOLUME)** de esta unidad así como también el Volumen de su dispositivo Bluetooth.

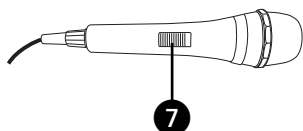

7

Conecte el/los micrófono/s. Ubique el interruptor de **ENCENDIDO/APAGADO (ON/OFF)** del Control remoto/Micrófono en la posición de ENCENDIDO (ON).

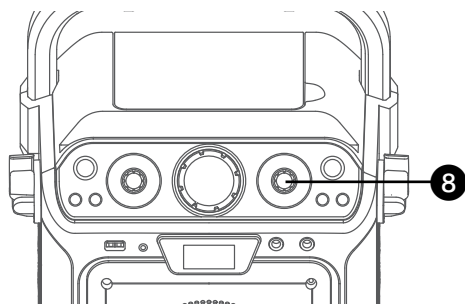

8

Ajuste el control de **VOLUMEN DEL MICRÓFONO (MIC VOLUME)** hasta el nivel deseado. Al aumentar el nivel de este control se incrementará el volumen de los dos micrófonos.

9

MICRÓFONO PARA CANTAR CON MODIFICADORES DE VOZ INCORPORADOS

Hay 6 efectos de cambio de voz incorporados en la unidad. Gire el botón the **VOICE EFFECT** y la voz del cantante cambiara cuando comience a cantar con el micrófono. La pantalla mostrará lo siguiente:
EF0 - NINGUNO,
EF1 - ECO,
EF2 - FEMENINA,
EF3 - MASCULINA,
EF4 - ARDILLA,
EF5 - ROBOT, o
EF6 - RADIO.

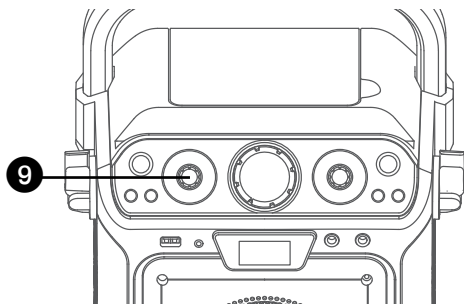

Funcionamiento

Utilizar un dispositivo Bluetooth (Continuación)

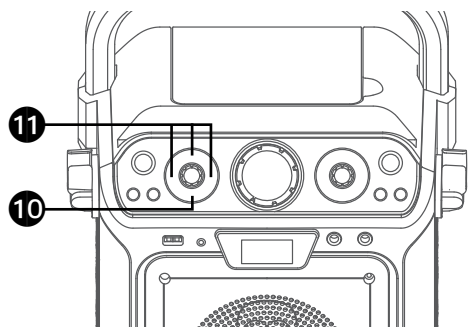

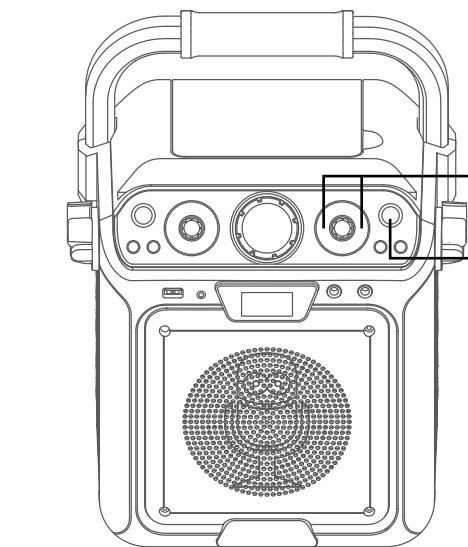

10 CANTAR A CORO CON CANCIONES INCORPORADAS EN CIRCUITO

Hay 3 canciones incorporadas. Para seleccionar una canción, presione el botón **CANCIONES (SONGS)** varias veces. Para parar la reproducción de la canción, pase por todas las canciones y la música para.



11 REPRODUCCIÓN DE EFECTOS INCORPORADOS

Presione los botones ,  o  para reproducir tres diferentes efectos de sonido incorporados.

12 Avance o retroceda una pista oprimiendo los botones de **SALTO** < o > .

13 CÓMO GRABAR LO QUE CANTA:

Para grabarse cantando y también para grabar música, oprima el botón **GRABAR (RECORD)**. La grabación comenzará y la luz alrededor del botón **GRABAR (RECORD)** quedará encendida. Cuando termine de grabar, presione el botón **GRABAR (RECORD)** nuevamente; se apagará la luz alrededor del botón GRABAR (RECORD).

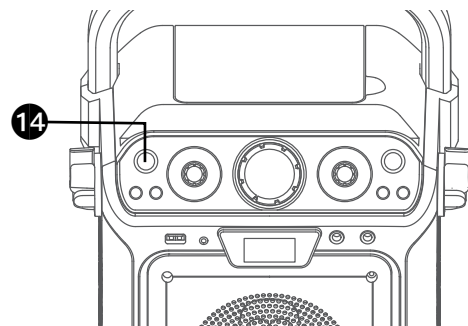

Notas:

- El archivo de audio grabado se almacenará en el dispositivo USB.
- Consulte la sección "Cómo reproducir canciones desde un USB" para volver a reproducir los archivos grabados.

14 Oprima **ENCENDIDO/APAGADO (ON/OFF)** para apagar la unidad.

Funcionamiento

Uso del conector de ENTRADA DE LÍNEA

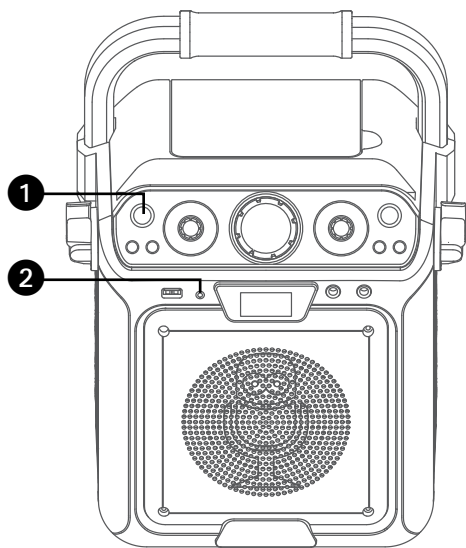

- 1 Conecte la unidad como se describió antes. Oprima el botón de **ENCENDIDO/APAGADO (ON/OFF)** para encender la unidad.
- 2 Conecte la unidad externa al conector de ENTRADA DE LÍNEA (LINE IN) en la parte trasera de esta unidad. La conexión a una unidad externa permitirá reproducir audio a través de su Singing Machine. La función ENTRADA DE LÍNEA (LINE IN) se selecciona automáticamente una vez que el cable de audio se enchufa.

Notas:

- Se recomienda que configure el volumen en la unidad auxiliar a 1/3 o menos para evitar distorsiones.
- No es posible saltar archivos o pistas cuando se usa un dispositivo externo.

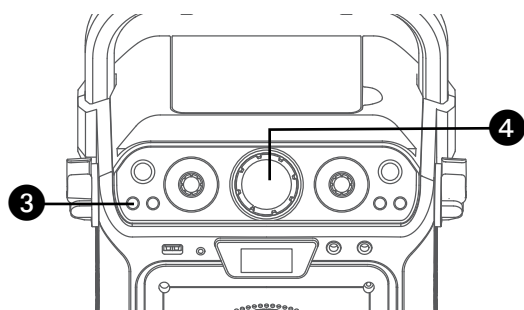

- 3 Presione varias veces el botón **FUNCIÓN (FUNCTION)** para seleccionar el modo ENTRADA de línea; aparecerá "AU" cuando busque el dispositivo.

- 4 Ajuste el volumen con el control de **VOLUMEN PRINCIPAL (MASTER VOLUME)** de esta unidad o con el control de volumen del dispositivo externo

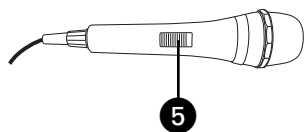

- 5 Conecte el/los micrófono/s. Ubique el interruptor de **ENCENDIDO/APAGADO (ON/OFF)** del Control remoto/ Micrófono en la posición de ENCENDIDO (ON).

Funcionamiento

Uso del conector de ENTRADA DE LÍNEA (Continuación)

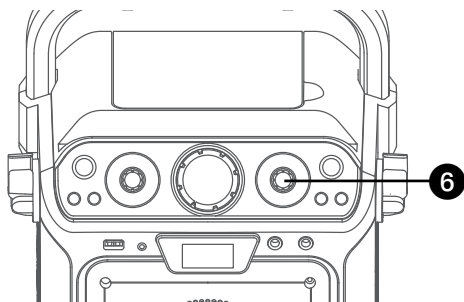

6

Ajuste el volumen a un nivel conveniente usando el control de **VOLUMEN PRINCIPAL (MASTER VOLUME)** de esta unidad así como también el Volumen de su dispositivo Bluetooth.

7

MICRÓFONO PARA CANTAR CON MODIFICADORES DE VOZ INCORPORADOS

Hay 6 efectos de cambio de voz incorporados en la unidad. Gire el botón the **VOICE EFFECT** y la voz del cantante cambiara cuando comience a cantar con el micrófono.

La pantalla mostrará lo siguiente:

EF0 - NINGUNO,
EF1 - ECO,
EF2 - FEMENINA,
EF3 - MASCULINA,
EF4 - ARDILLA,
EF5 - ROBOT, o
EF6 - RADIO.

8

CANTAR A CORO CON CANCIONES INCORPORADAS EN CIRCUITO

Hay 3 canciones incorporadas. Para seleccionar una canción, presione el botón **CANCIONES (SONGS)** varias veces. Para parar la reproducción de la canción, pase por todas las canciones y la música para.

9

REPRODUCCIÓN DE EFECTOS INCORPORADOS

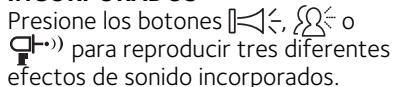
Presione los botones  para reproducir tres diferentes efectos de sonido incorporados.

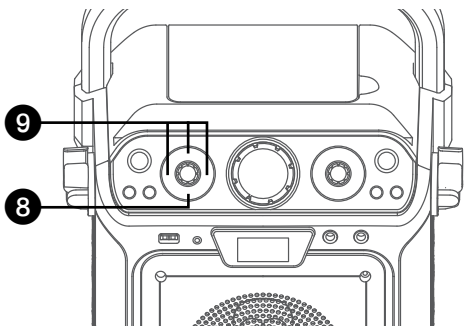
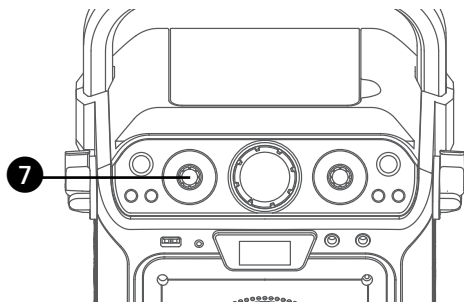

Funcionamiento

Uso del conector de ENTRADA DE LÍNEA (Continuación)

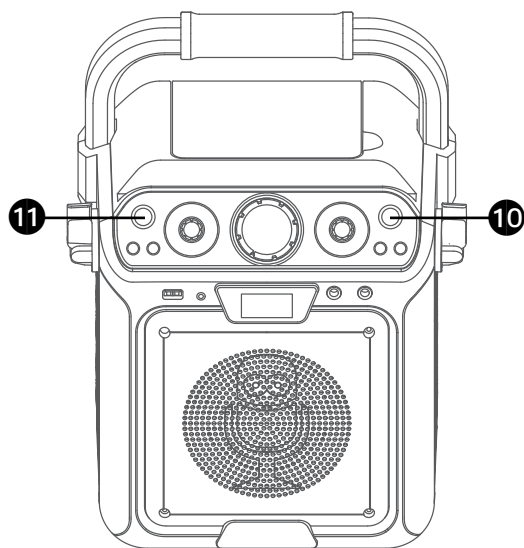

- 10 CÓMO GRABAR LO QUE CANTA:** Para grabarse cantando y también para grabar música, oprima el botón **GRABAR (RECORD)**. La grabación comenzará y la luz alrededor del botón **GRABAR (RECORD)** quedará encendida. Cuando termine de grabar, presione el botón **GRABAR (RECORD)** nuevamente; se apagará la luz alrededor del botón GRABAR (RECORD).

Notas:

- El archivo de audio grabado se almacenará en el dispositivo USB.
- Consulte la sección "Cómo reproducir canciones desde un USB" para volver a reproducir los archivos grabados.

- 11** Oprima **ENCENDIDO/APAGADO (ON/OFF)** para apagar la unidad.

Funcionamiento

Dónde descargar archivos MP3+G

Recomendaciones útiles:

Los archivos .mp3 y .cdg. se entregan para descargarse en un único archivo, comprimido MP3+G.zip. El archivo MP3+G no se puede reproducir como un archivo .zip en un dispositivo flash USB. Para reproducir canciones de karaoke utilizando un dispositivo flash USB, el archivo MP3+G.zip se debe descomprimir de la siguiente manera:

- Conecte un dispositivo flash USB a su ordenador.
- Descargue el archivo MP3+G de su almacén digital y guarde el archivo .zip* en una carpeta en su ordenador.
- Haga doble clic en el archivo .zip para abrirlo (visualizará los archivos .mp3 y .cdg).
- Arrastre los archivos .mp3 y .cdg al dispositivo flash USB.
- Quite (expulse) el dispositivo flash USB de su ordenador.

Encienda la Singing Machine y conecte el dispositivo flash USB.

PREGUNTAS FRECUENTES:

- ¿Dónde puedo obtener ayuda adicional con los formatos de archivo?

Visite <http://singingmachine.com/smc-music/> para obtener recursos adicionales sobre el tipo de **FORMATO DE ARCHIVO** adecuado para su sistema.

Para comprar y descargar música de karaoke, visite <http://store.singingmachine.com> y acceda a más de 13.000+ de sus canciones de karaoke favoritas. Necesitará una unidad flash USB (no incluida) para transferir las descargas a esta unidad.

Siga estos sencillos pasos:

- 1 Entre en <http://store.singingmachine.com> con su navegador de Internet y regístrese.
- 2 Seleccione y adquiera su música de karaoke favorita en la tienda de descargas de Singing Machine.
- 3 Descargue su compra seleccionada del Almacén Digital de Singing Machine a su dispositivo flash USB.
- 4 Introduzca el dispositivo flash USB como se muestra en la página S13 y ¡disfrute!

Nota: Sus canciones descargadas también se pueden grabar en un CDR/CDRW virgen.

The screenshot shows the Singing Machine website's music store. At the top, there's a navigation bar with the Singing Machine logo, a search bar, and a user account icon. Below the navigation bar, the main content area is titled "BROWSE ALL" and features "FEATURED PACKS SONGS ARTISTS". Under "FEATURED PACKS", there are six featured music packs, each with a cover image and a price tag: "GREATEST LOVE SONGS" (\$19.99), "KARAOKE HITS" (\$19.99), "CLASSIC ROCK" (\$19.99), "ROCK ANTHEMS" (\$19.99), "MOTOWN CLASSICS" (\$19.99), and "TOTALLY 80s" (\$19.99). Below the featured packs, there are three promotional banners: "NOW OPTIMIZED FOR TABLETS AND MOBILE", "FREE SONGS", and "SONG PACKS". At the bottom of the page, there are three sections: "RECENT RELEASES", "TOP SONGS", and "TOP ARTISTS".

Guía de Resolución de Problemas

Si esta unidad presentara un problema, lea el siguiente cuadro antes de llamar al servicio técnico:

No hay energía

- La unidad no está encendida; oprima **ENCENDIDO/APAGADO (ON/OFF)** para encenderla.
- Verifique que el adaptador de CA esté conectado de forma segura en la parte trasera de la unidad.
- Conecte la unidad a otro tomacorriente.
- Si usa pilas, reemplácelas por nuevas.

No hay sonido (General)

- Volumen principal (Master Volume) está en mínimo: suba el volumen.
- No se seleccionó la Función correcta, seleccione con el botón **FUNCIÓN (FUNCTION)**.
- If using an external device, raise the volume.

No hay sonido – si está conectado a un televisor

- El volumen del televisor está silenciado o demasiado bajo.
- No se seleccionó la fuente correcta (generalmente AV) en el menú del televisor.

Lyrics do not appear on the TV screen

- Si está conectado a un televisor externo, no se conectó correctamente el enchufe amarillo de video; consulte las página S5.
- Si está conectado a un televisor externo, no se seleccionó la fuente correcta (generalmente AV) en el menú del televisor.
- El archivo o pista que se reproduce no es una grabación de pista con letra. Estos son los únicos archivos que le permiten ver las letras de las canciones en la pantalla del televisor.
- No aparecerá nada en la pantalla del televisor cuando utilice ENTRADA DE LÍNEA (LINE IN) o Bluetooth.

No hay sonido desde el micrófono

- Asegúrese de que está firmemente conectado a la entrada para el MICRÓFONO 1 o 2.
- Asegúrese de que el interruptor de **ENCENDIDO/APAGADO (ON/OFF)** del micrófono se encuentre en la posición ENCENDIDO (ON).
- Asegúrese de que el control de **VOLUMEN DEL MICRÓFONO (MIC VOLUME)** no esté en su configuración más baja.
- **EI VOLUMEN PRINCIPAL** está fijado en mínimo: suba el volumen.

No se reproducen los archivos en la entrada de USB

- El archivo está dañado; reemplácelo.
- El archivo no está en un formato que esta unidad pueda reproducir.
- El producto no admite el dispositivo de USB conectado.

El dispositivo Bluetooth no se puede configurar o conectar con la unidad.

- No ha activado la función Bluetooth de su dispositivo; ver la página S17 o consultar el manual de usuario del dispositivo Bluetooth.
- El sistema no está en el modo Emparejamiento; presione **EMPAREJAR (PAIR)** para reiniciar el emparejamiento.

La reproducción de la música no está disponible en la unidad luego de conectar de manera exitosa el Bluetooth

- Asegúrese de que su dispositivo Bluetooth es compatible con el perfil Bluetooth A2DP.
- El volumen del dispositivo externo con Bluetooth está bajo o en silencio; súbalo según lo deseado.

Especificaciones

AUDIO

| | |
|--------------------------------|----------------------|
| POTENCIA DE SALIDA (MAX) | 8 Watts (Rms) 10%THD |
| IMPEDANCIA DE SALIDA | 4 Ohms |

REPRODUCTOR DE CD

| | |
|-----------------------------------|--|
| RESPUESTA DE FRECUENCIA | 100 Hz-20 Khz |
| PROPORCIÓN DE SEÑAL Y RUIDO | 50 Db |
| CANTIDAD DE PROGRAMAS | Programación de acceso aleatorio de 20 pasos |

BLUETOOTH

| | |
|----------------------------|--|
| Version Bluetooth. | V5.0 |
| Distancia De Trabajo | Hasta 10 Metros Medidos En Espacio Abierto |

USB

| | |
|-----------------------------|-------|
| Formato | FAT32 |
| Máxima compatibilidad | 32 GB |

GENERAL

| | |
|---|---|
| ENERGÍA | Dc 9V Centro positivo |
| DIMENSIONES (HXWXD) | 340 mm (W) x 378 mm (H) x216 mm (D) |
| PESO | 2.56 Kg |
| MICRÓFONO | Impedancia Con Micrófono Dinámico -74 Db 600 Ohm Con 6.3 Mm |
| SECCIÓN DE ENTRADA AUXILIAR (AUX IN): | Entradas Para Micrófono De 3.5 Mm |

Las Especificaciones Están Sujetas A Cambios Sin Previo Aviso.



El nombre de la marca Bluetooth® y los logotipos son marcas registradas propiedad de Bluetooth SIG, Inc., y todo uso que The Singing Machine Company, Inc. haga de dichas marcas es en virtud de una licencia. Otras marcas registradas y comerciales pertenecen a sus respectivos titulares.

Mises en Garde

| | | |
|---|--|---|
|  | MISE EN GARDE RISQUE DE CHOQ ÉLECTRIQUE NE PAS OUVRIR |  |
| MISE EN GARDE: AFIN DE RÉDUIRE LE RISQUE D'ÉLECTROCUTION, NE PAS RETIRER LE COUVERCLE (OU LE DOS DU DIÉLECTRIQUE), AUCUNE PIÈCE POUVANT ÊTRE RÉPARÉE PAR L'UTILISATEUR NE SE TROUVE À L'INTÉRIEUR. POUR TOUTE RÉPARATION, CONTACTER UN TECHNICIEN COMPÉTENT. | | |



TENSION DANGEREUSE: Le symbole de l'éclair dans un triangle équilatéral a pour but d'avertir l'utilisateur du danger présenté par des pièces non isolées à l'intérieur de l'appareil, dont la tension est suffisante pour provoquer des décharges électriques dangereuses.



ATTENTION: Le point d'exclamation à l'intérieur d'un triangle équilatéral a pour but d'avertir l'utilisateur de la présence de consignes importantes sur le fonctionnement et l'entretien (réparation) de l'appareil dans la documentation accompagnant ce produit.

AVERTISSEMENT D'ÉGOUTTEMENT: Ce produit ne doit pas être exposé à l'égouttement ni aux éclaboussures et aucun objet rempli de liquide, tel qu'un vase, ne doit être placé sur le produit.

AVERTISSEMENT D'AÉRATION: L'aération normale du produit ne doit pas être entravée pour l'usage prévu.

Ce produit est conforme aux règles 21 CF, chapitre 1 du ministère de la santé et des services sociaux, sous-chapitre J applicable à partir de la date de fabrication

Mise en garde:

- Ce lecteur de CD est muni d'un faisceau de lumière au laser. Seul un technicien qualifié devrait retirer le couvercle et tenter toute réparation ou entretien sur cet appareil afin d'éviter tout risque de blessure aux yeux.
- L'utilisation de commandes, de réglages ou de procédures autre que ceux spécifiés dans le présent document peut causer un risque d'exposition aux radiations.
- Cet appareil doit être utilisé dans un endroit aéré.

ATTENTION!

Attention d'être exposé à un rayonnement laser dangereux et invisible en ouvrant ce produit et en désactivant ou rendant inopérant le dispositif de verrouillage. Évitez toute exposition directe au faisceau.

MISE EN GARDE : AFIN D'ÉVITER TOUT RISQUE D'ÉLECTROCUTION, JUMELER LA LARGE BROCHE DE LA FICHE À LA FENTE LA PLUS LARGE ET L'INSÉRER COMPLÈTEMENT.

AVERTISSEMENT: AFIN D'ENRAVER TOUT RISQUE D'ÉLECTROCUTION OU D'INCENDIE, NE PAS EXPOSER CET APPAREIL À LA PLUIE OU À L'HUMIDITÉ.

MISE EN GARDE DE LA FCC: Cet appareil peut générer ou utiliser des fréquences radio. Les modifications ou changements peuvent causer des interférences nuisibles, à moins que ces modifications ne soient approuvées expressément dans ce mode d'emploi. L'utilisateur pourrait perdre l'autorité de faire fonctionner cet équipement en cas de modification non autorisée.

Cet appareil répond aux exigences de l'alinéa 15 des réglementations FCC. Son utilisation est soumise aux deux conditions suivantes : 1) Cet appareil ne peut pas causer d'interférence nuisible et 2), Cet appareil doit accepter toute interférence reçue, incluant les interférences qui pourraient affecter son fonctionnement.

REMARQUE: Suite aux tests effectués, il est établi que cet appareil numérique de Classe B répond aux exigences de l'alinéa 15 des réglementations FCC. Ces normes sont élaborées pour vous protéger contre toute interférence nuisible en installation résidentielle. Cet appareil génère, utilise et peut émettre des fréquences radio. Par conséquent, s'il n'est pas installé et utilisé en suivant les instructions, il peut causer des interférences nuisibles aux communications radio. Cependant, aucune garantie n'est donnée concernant la possibilité d'interférence avec une installation spécifique. Si une interférence se produisait en réception radio et/ou de télédiffusion, lors de l'activation et la désactivation de l'appareil, nous vous recommandons

- Réorientez ou déplacez l'antenne de réception.
- Éloignez l'appareil du récepteur.
- Branchez l'appareil à une prise de courant différente de celle utilisée par le récepteur.
- En cas de problème, contactez le vendeur ou un technicien spécialisé en réception radio/TV.

Le régime nominal est indiqué dans la partie inférieure de l'appareil.

INDUSTRIE CANADA REMARQUE::

L'émetteur/récepteur exempt de licence contenu dans le présent appareil est conforme aux CNR d'Innovation, Sciences et Développement économique Canada applicables aux appareils radio exempts de licence. L'exploitation est autorisée aux deux conditions suivantes :

- (1) L'appareil ne doit pas produire de brouillage;
- (2) L'appareil doit accepter tout brouillage radioélectrique subi, même si le brouillage est susceptible d'en compromettre le fonctionnement.

CAN ICES-3(B)/NMB-3(B)

Renseignements Importants de Sécurité

1. Lisez ces instructions.
2. Conservez ces instructions.
3. Respectez toutes les mises en garde.
4. Suivez toutes les consignes.
5. N'utilisez pas cet appareil à proximité de l'eau.
6. Nettoyez l'appareil uniquement avec un chiffon sec.
7. Ne bloquez pas les ouvertures d'aération. Installez conformément selon les consignes du fabricant.
8. N'installez pas à proximité de sources de chaleur telles que les radiateurs, registres d'air chaud, cuisinières, ou autres appareils (notamment des amplificateurs) produisant de la chaleur.
9. Ne nuisez pas à la fonction de sécurité de la fiche polarisée ou de mise à la terre. Une fiche polarisée est dotée de deux broches dont l'une est plus large que l'autre. Une fiche de mise à la terre est dotée de deux broches et d'une troisième broche de mise à la terre. La broche la plus large ou la troisième broche est conçue pour votre sécurité. Lorsque la broche fournie ne convient pas à la prise, consultez un électricien afin de remplacer la prise désuète.
10. Protégez le cordon d'alimentation afin que personne ne marche dessus ou le pince, particulièrement au niveau des broches, de la prise et du point où ils sortent de l'appareil.
11. Utilisez seulement les accessoires spécifiés par le fabricant.
12. Utilisez seulement avec un chariot, une sellette, un trépied,

un support ou une table. Lorsqu'un chariot est utilisé, prenez garde de ne pas décaler le combinaison chariot/appareil pour éviter toute blessure causée par un renversement.

13. Débranchez cet appareil durant un orage ou lorsqu'il n'est pas utilisé pendant de longues périodes.
14. Confiez toutes les réparations à un technicien compétent. La réparation s'avère nécessaire lorsque l'appareil a été endommagé, par exemple, si le cordon d'alimentation ou la fiche a été endommagé, du liquide a été renversé ou des objets sont tombés dans l'appareil, ou si l'appareil a été exposé à la pluie ou à l'humidité, ne fonctionne pas normalement, ou a été échappé.
15. **AVERTISSEMENT :** Pour réduire le risque d'électrocution, évitez d'exposer l'appareil à la pluie ou à l'humidité. Ne déposez pas d'objets remplis d'eau, tels qu'un vase, sur l'appareil.
16. La fiche de secteur c.a. est utilisée pour débrancher l'appareil et doit être facilement accessible et utilisable durant l'usage prévu. Afin de couper complètement l'alimentation de l'appareil, la fiche de secteur doit être complètement débranchée de la prise c.a.
17. **MISE EN GARDE :** Afin de réduire le risque d'incendie ou d'explosion, n'exposez pas les piles à une source de chaleur excessive telle que le soleil, le feu ou autre.

AVERTISSEMENT RELATIF AU CHARIOT PORTATIF
(Symbole fourni par RETAC)



Contenu

Veillez vous assurer que les éléments suivants sont bien inclus.

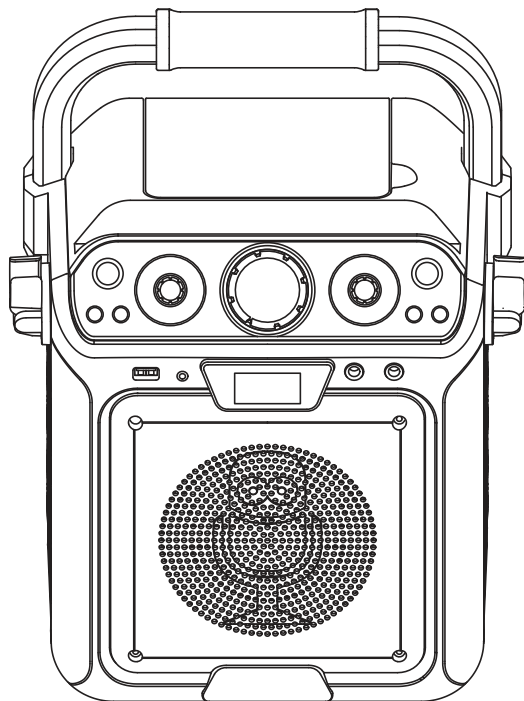

Module principal

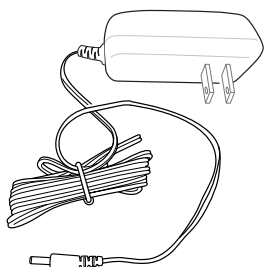

Adaptateur secteur

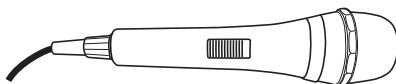

Microphone filaire

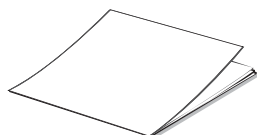





Manuel d'utilisation

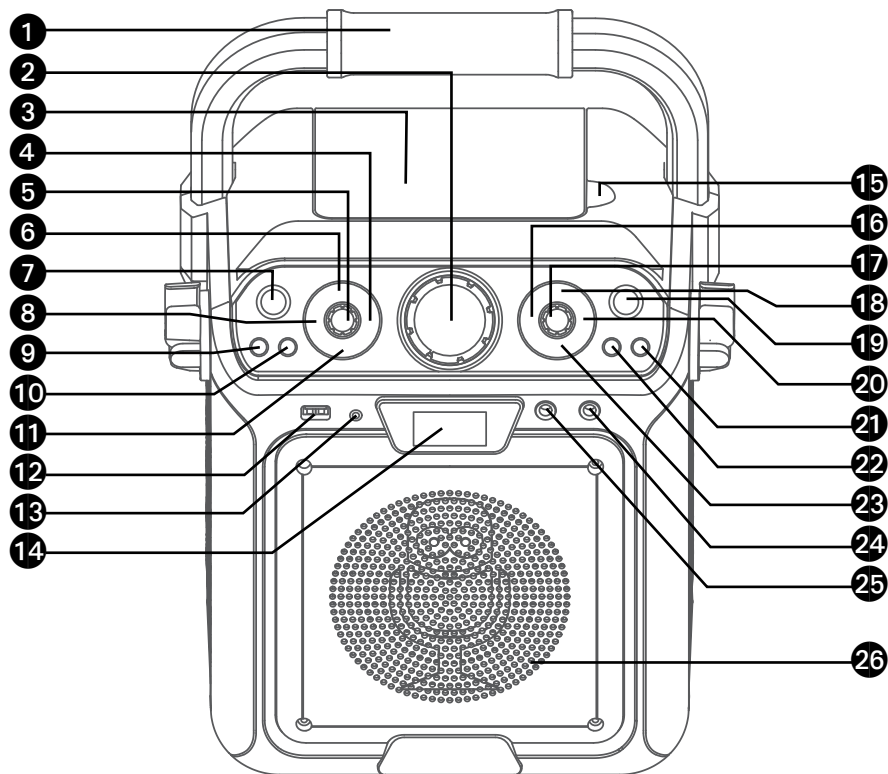

Câbles audio/vidéo

Position des commandes (dessus/face avant)



- | | |
|---|--|
| 1. Poignée | 14. Afficheur |
| 2. Commande VOLUME PRINCIPAL | 15. Onglet Ouvrir/Fermer |
| 3. Compartiment de CD | 16. Touche Saut < |
| 4. Touche  | 17. Commande VOLUME MICRO (MIC VOLUME) |
| 5. Contrôleur d'effets sonores | 18. Touche Répéter/Programme |
| 6. Touche  | 19. Touche ENREGISTREMENT (RECORD) |
| 7. Touche MARCHÉ/ARRÊT (ON/ OFF) | 20. Touche Saut > |
| 8. Touche  | 21. Touche LUMIÈRE |
| 9. Touche FONCTION (FUNCTION) | 22. Touche ARRÊT |
| 10. Touche JUMELER | 23. Touche ENTRÉE/Lecture/Pause |
| 11. Touche de chansons en boucle intégrées | 24. Prise MIC 2 |
| 12. Port USB | 25. Prise MIC 1 |
| 13. Prise d'entrée LINE IN | 26. Haut-parleur |

Position des commandes (Arrière)

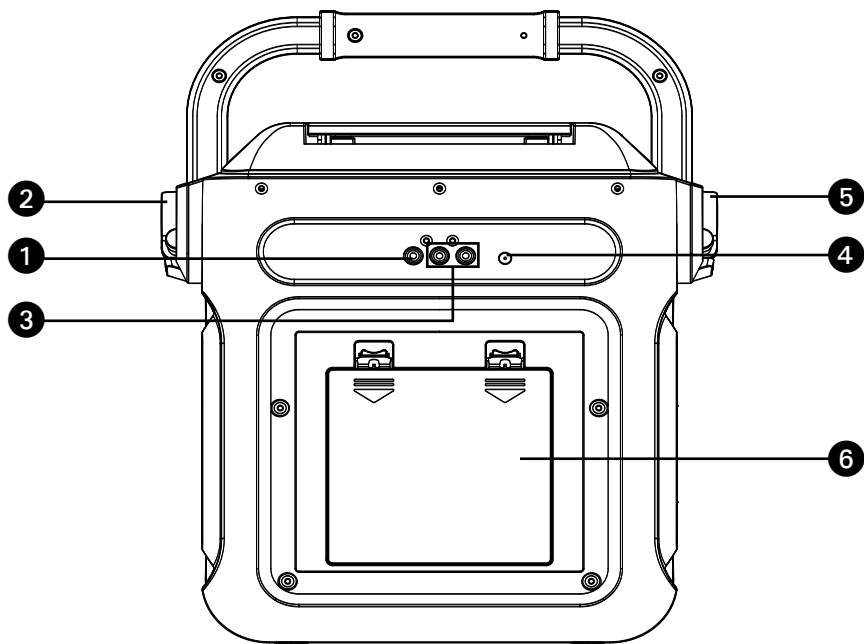

1. Jack de sortie vidéo
2. Support du MIC (côté de l'appareil)
3. Prise de SORTIE Audio (Droite/gauche)
4. Prise de sortie DC
5. Support du MIC (côté de l'appareil)
6. Compartiment à piles

Position des commandes (Affichage)



1. Indicateur CDG
2. Affichage
3. Voyant RÉPÉTER
4. Voyants LECTURE/PAUSE
5. Indicateur PROGRAMME

Connexion

Connecter le(s) microphone(s)

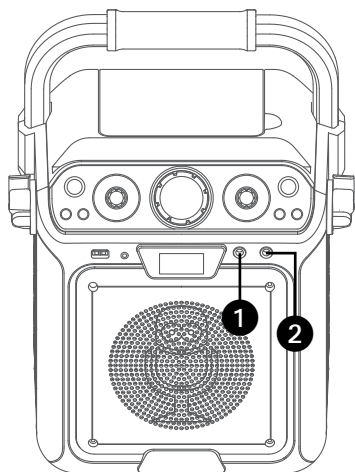

Microphones:

Connectez un microphone au jack Mic 1 **1** ainsi qu'au jack Mic 2 **2** (si vous le souhaitez).

Remarque: Ne faites pas tomber ou ne cognez pas le microphone car cela pourrait endommager le microphone ou les haut-parleurs. Ne faites pas tourner le microphone au niveau du cordon car cela abîme les câbles dans la gaine.

Connecter l'unité à un téléviseur

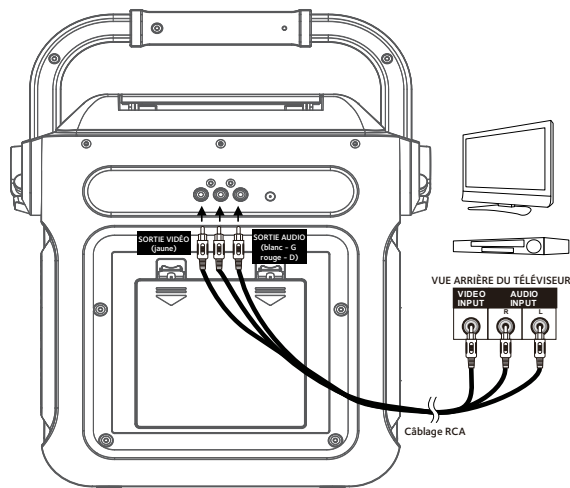

Pour lire la vidéo, les paroles et le son sur votre téléviseur, effectuez les étapes suivantes:

1 Connectez le câble vidéo RCA (jaune) au jack VIDEO OUT (sortie vidéo) et connectez les câbles audio (blanc et rouge) aux jacks AUDIO OUT (sortie audio) situés à l'arrière de la Singing Machine.

2 Connectez l'embout opposé du câble vidéo RCA (jaune) au jack VIDEO IN (entrée vidéo) et connectez les câbles audio (blanc et rouge) aux jacks AUDIO IN (entrée audio) situés sur votre téléviseur.

Remarques:

- Cette unité peut être utilisée avec ou sans téléviseur, mais il est fortement recommandé d'utiliser un téléviseur afin de pouvoir utiliser toutes les fonctionnalités.
- Référez-vous également au guide utilisateur du téléviseur.
- Afin d'afficher les paroles sur l'écran, vous devez utiliser un disque CD+G ou des fichiers MP3+G.

Connexion

Connexion à l'alimentation secteur

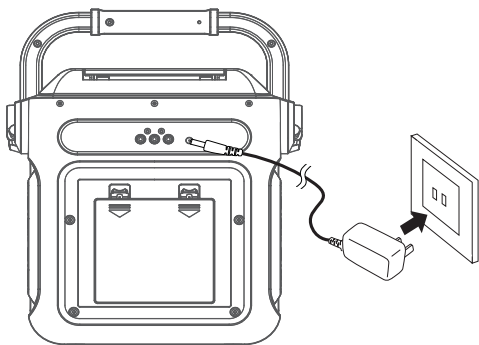

Insérez la fiche secteur dans une prise de courant située de façon appropriée, disposant de 120V, 60 Hz.

Remarque:

Connectez tous les éléments avant de raccorder l'appareil au secteur.

Insertion des piles

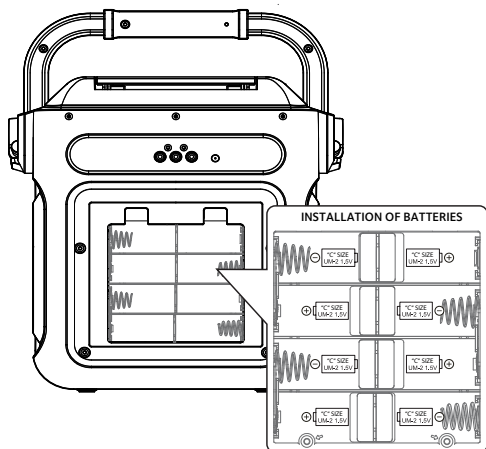

1 Poussez la porte du compartiment à piles dans le sens des flèches afin d'ouvrir le compartiment à piles. Insérez huit (8) piles alcalines de taille « C » (non incluses), tel que c'est indiqué sur le dessin.

2 Remplacez fermement le couvercle avant de mettre en marche.

Précautions à prendre avec les piles

Suivez ces consignes lorsque vous utilisez cet appareil avec des piles :

1. Utilisez uniquement des piles du format et du type spécifiés.
2. Lorsque vous insérez les piles, assurez-vous de respecter les polarités indiquées dans le compartiment des piles. Le fait d'inverser les polarités des piles peut endommager l'appareil.
3. Ne mélangez pas les piles de types différents (exemple : alcalines et carbone zinc) ou les piles usées avec les piles neuves.
4. Lors des longues périodes d'inutilisation, retirez les piles

pour prévenir les blessures et les dommages pouvant être causés par les fuites de leur liquide corrosif.

5. N'essayez pas de recharger les piles qui ne sont pas conçues à cette fin; elles pourraient surchauffer et exploser. Veuillez suivre les instructions du fabricant des piles.
6. Les piles rechargeables doivent être retirées du produit avant la charge.
7. Les piles rechargeables doivent être chargées uniquement sous la supervision d'un adulte.
8. Retirez les piles épuisées du produit.
9. Les piles ne doivent pas être exposées à une chaleur excessive, comme celle des rayons de soleil et des flammes.

Fonctionnement

Connexion au jack Line In

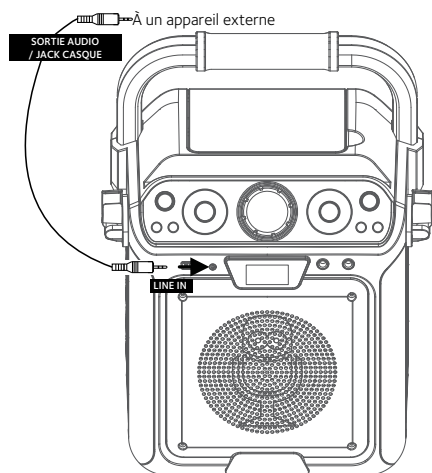

Connectez un appareil externe en utilisant un câble adapté (câble audio 3.5 mm non inclus) tel que c'est indiqué.

Remarque:

Voir page F20 pour sélectionner et utiliser la fonction Line In.

Éclairage disco

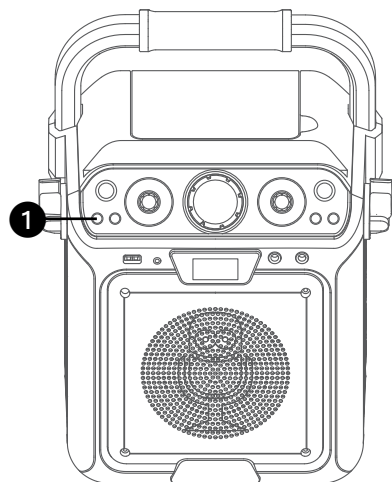

Lorsque l'appareil est mis en marche, le mode Lumière 1 est automatiquement activé. Les lumières s'allument et sont synchronisées avec le son lorsque vous parlez ou chantez dans le microphone.

Appuyez sur la touche **MODE LUMIÈRE** pour le mode Lumière 2, qui affiche le spectacle de lumière, mais ne répond pas au microphone.

Appuyez de nouveau sur la touche **MODE LUMIÈRE** pour éteindre les lumières.

Fonctionnement

Lecture d'un CD

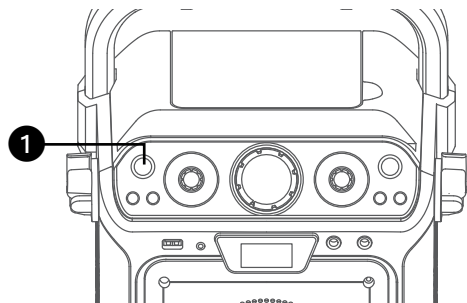

1 Connectez l'appareil tel que cela a été décrit précédemment ; il devrait être connecté à un téléviseur. Appuyez sur le bouton **MARCHE/ARRÊT (ON/OFF)** pour allumer l'appareil.

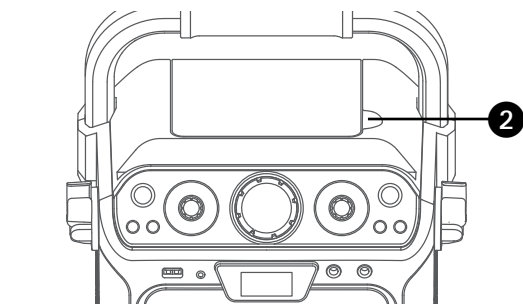

2 Ouvrez la porte de CD et insérez un CD (contenant des fichiers standard ou MP3+G) ou un CD+G en appuyant délicatement sur l'axe central. Puis fermez la porte de CD.

Remarques:

• Qu'est-ce qu'un CD+G ?

Un CD+G (CD+Graphics) est le format standard de la plupart des disques de karaoké qui permettent d'afficher les paroles à l'écran.

• Qu'est-ce qu'un MP3+G ?

MP3+G est le nouveau format de musique de karaoké qui utilise le format compact du MP3. Il permet d'afficher les paroles à l'écran. Voir page F23 pour commander et télécharger des fichiers MP3+G.

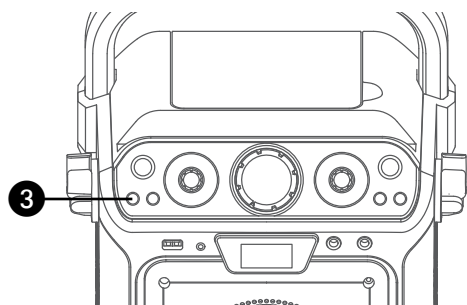

3 Appuyez plusieurs fois sur le bouton **FONCTION (FUNCTION)** pour sélectionner le mode CDG/CD ; "---" apparaît lors de la recherche du disque, puis le nombre total de pistes apparaît.

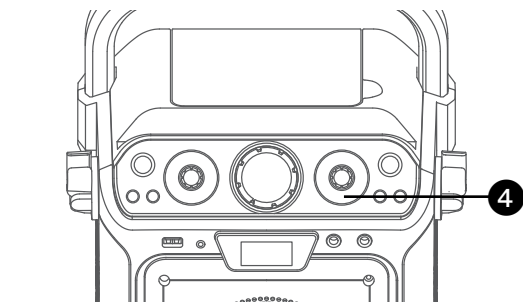

4 Appuyez sur le bouton **ENTRÉE / LECTURE/PAUSE ►||** pour lancer la lecture; si vous écoutez un fichier CD+G, l'image et les paroles apparaissent sur l'écran du téléviseur (si celui-ci est connecté). Lorsqu'un disque CDG est inséré, l'indicateur CDG s'allume.

Fonctionnement

Lire un CD (Suite)

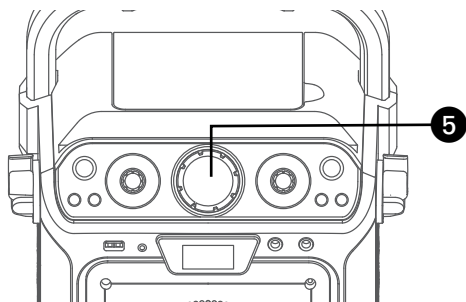

5 Réglez le volume à un niveau agréable en utilisant la commande **VOLUME PRINCIPAL (MASTER VOLUME)**.

Remarques :

- N'insérez jamais autre chose qu'un CD dans le compartiment car des corps étrangers peuvent endommager l'appareil.
- Si aucun disque n'est inséré, "no" apparaîtra sur l'écran.
- Si l'appareil est connecté à un téléviseur ou une autre source audio, ajustez le volume du téléviseur en utilisant la commande de volume qui lui est dédiée.

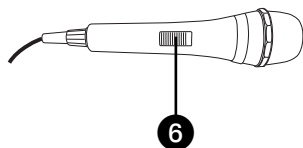

6 Connectez le(s) microphone(s), et faites glisser le bouton **MARCHE/ARRÊT (ON/OFF)** du microphone en position ON.

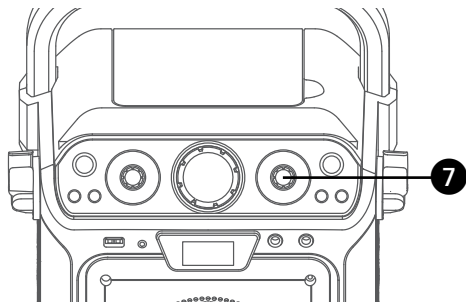

7 Réglez la commande **VOLUME MICRO (MIC VOLUME)** au niveau souhaité. Le fait d'augmenter ce réglage augmente le volume du micro respectif.

8 **CHANTER EN SUIVANT LES PAROLES AVEC LES MODIFICATIONS DE VOIX INTÉGRÉES**

Il y a 6 changeur de voix intégré dans la machine. Tourner le bouton **EFFETS SONORES (VOICE EFFECT)** et la voix du chanteur se transformera à travers le micro.

L'afficheur indiquera :

EF0 - AUCUN (NONE),

EF1 - ÉCHO,

EF2 - FEMME (FEMALE),

EF3 - HOMME (MALE),

EF4 - CHIPMUNK,

EF5 - ROBOT ou

EF6 - RADIO.

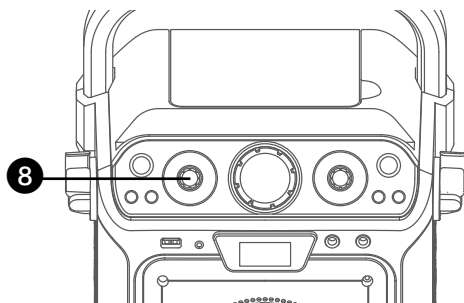

Fonctionnement

Lire un CD (Suite)

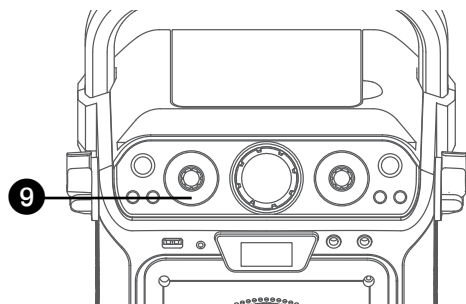

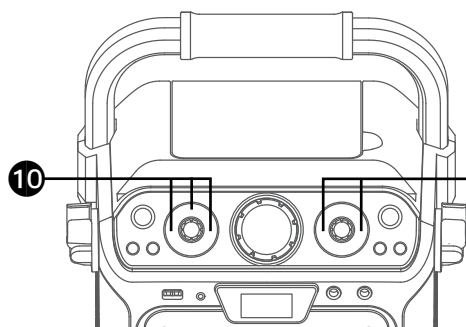

9 HANTER EN SUIVANT LES PAROLES AVEC DES CHANSONS EN BOUCLE INTÉGRÉES

Il y a 3 chansons pré enregistrées. Pour sélectionner une chanson, appuyer sur le bouton **CHANSONS (SONGS)** à plusieurs reprises. Pour terminer le play-back d'une chanson, passez toutes chanson et la musique s'arrêtera.



10 ÉCOUTE DES EFFETS INTÉGRÉS

Appuyez sur les touches ,  ou  pour écouter les trois différents effets sonores intégrés.

11 SUIVANT: Avancez ou reculez d'une piste en appuyant sur les boutons **SUIVANT** < et > .

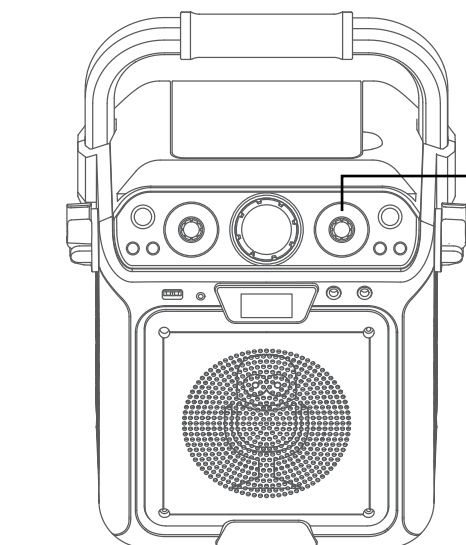

12 RÉPÉTER: Lors de la lecture, appuyez une fois sur le bouton **PROGRAMMER/RÉPÉTER** pour lire plusieurs fois le titre sélectionné ; le voyant "Repeat" se met à clignoter. Lors de la lecture, appuyez une fois sur le bouton **PROGRAMMER/RÉPÉTER** une seconde fois pour lire plusieurs fois le dossier sélectionné ; le voyant "Repeat" se met à clignoter lentement. Appuyez de nouveau pour annuler la fonction "Repeat", le voyant RÉPÉTER s'éteint.

13 PROGRAM: Vous pouvez programmer jusqu'à 20 pistes de n'importe quel disque pour les lire dans l'ordre que vous souhaitez. Lorsque l'appareil est en mode Stop, appuyez sur le bouton **PROGRAMMER/RÉPÉTER** ; le voyant de programme se met à clignoter et "P01" apparaît à l'écran, indiquant que vous pouvez programmer le premier titre.

Fonctionnement

Lire un CD (Suite)

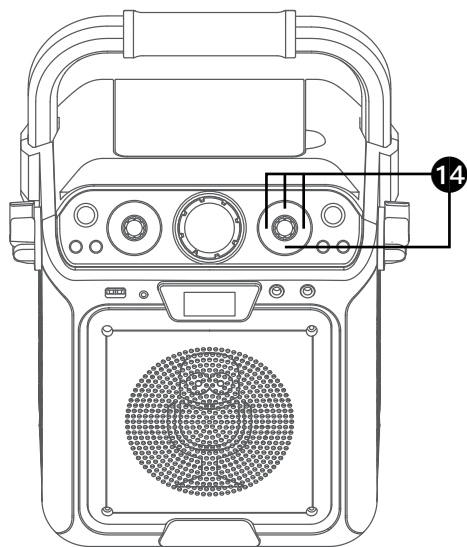

- 14 PROGRAM:** Sélectionnez le premier titre en utilisant les boutons **SUIVANT** < et >. Appuyez de nouveau sur le bouton **PROGRAMMER/RÉPÉTER** pour confirmer la saisie. Répétez cette opération pour programmer jusqu'à 20 titres dans la mémoire. Lorsque vous avez terminé, appuyez sur le bouton **ENTRÉE /LECTURE/ PAUSE** ►|| pour lancer la lecture.

Remarques sur la programmation :

- Appuyez DEUX FOIS sur le bouton **ARRÊT** pour arrêter et effacer le programme.
- Si vous essayez de programmer plus de 20 titres, "FUL" apparaîtra sur l'écran.

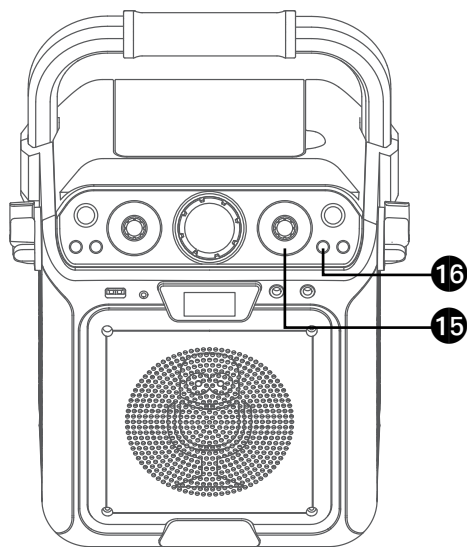

- 15 PAUSE:** Lors de la lecture, si vous souhaitez temporairement mettre le disque en pause, appuyez sur le bouton **ENTRÉE /LECTURE/ PAUSE** ►|| ; le voyant PLAY/PAUSE se met à clignoter. Appuyez de nouveau pour retourner à la lecture normale.

- 16** Appuyez sur le bouton **ARRÊT** pour arrêter la lecture.

Fonctionnement

Lire un CD (Suite)

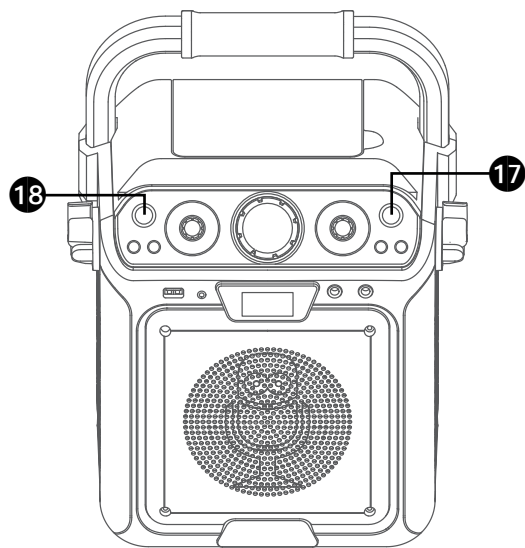

17 ENREGISTRER VOS PERFORMANCES VOCALES:

Pour enregistrer vos performances ainsi que la musique, appuyez sur la touche **ENREGISTREMENT**.

L'enregistrement débutera et le voyant autour de la touche **ENREGISTREMENT** s'allumera. Une fois l'enregistrement terminé, appuyez de nouveau sur la touche **ENREGISTREMENT**; le voyant autour de la touche **ENREGISTREMENT** s'éteindra.

Remarques :

- Le fichier audio sera enregistré sur la clé USB.
- Consultez la section « Lire des titres depuis une clé USB » pour écouter vos fichiers enregistrés.

18 Appuyez sur le bouton **MARCHE/ARRÊT (ON/OFF)** pour éteindre l'appareil.

Fonctionnement

Lire des titres depuis une clé USB

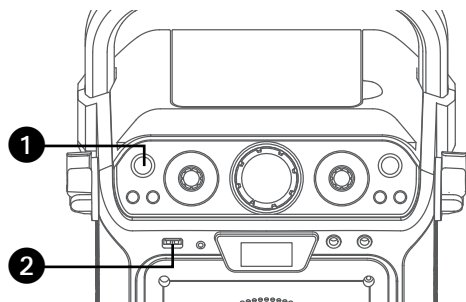

1 Connectez l'appareil tel que cela a été décrit précédemment ; il devrait être connecté à un téléviseur. Appuyez sur le bouton **MARCHE/ARRÊT (ON/OFF)** pour allumer l'appareil.

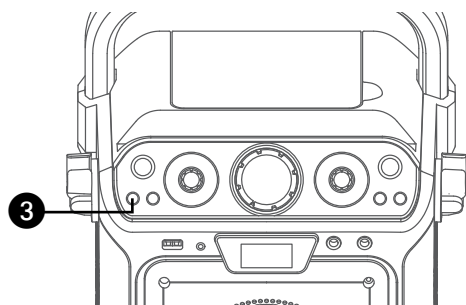

2 Insérez une clé USB dans le port USB de l'appareil, face vers le haut.

3 Appuyez plusieurs fois sur la touche **FONCTION (FUNCTION)** pour sélectionner le mode USB; la mention «USB» (s'affiche lors de la recherche sur le disque et ensuite, le nombre de pistes s'affichera.

Remarque: Nous vous conseillons vivement d'effectuer le raccordement à un téléviseur pour la lecture USB.

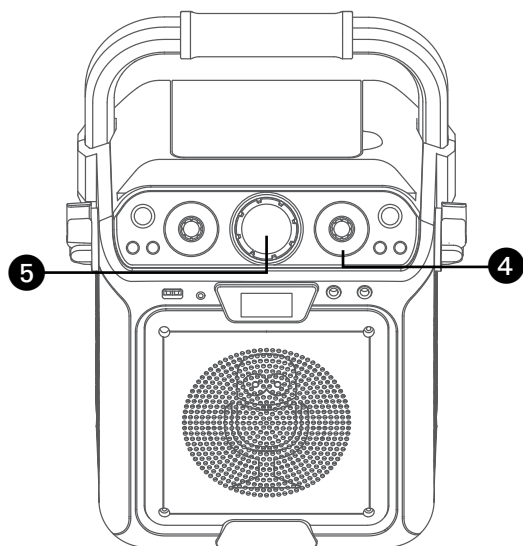

4 Appuyez sur la touche **ENTRÉE /LECTURE/PAUSE ▶||** pour débuter la lecture; Lorsque vous écoutez un fichier MP3+G, l'image et les paroles s'affichent à l'écran du téléviseur (si raccordé).

Remarque :

- Si l'appareil est raccordé à un téléviseur, la chanson sélectionnée et les dossiers s'affichent à l'écran du téléviseur. Vous pouvez naviguer parmi ces éléments en utilisant les touches **SUIVANT <** et **>**.
- Si vous avez enregistré des fichiers audio, vous pouvez également les sélectionner en utilisant les touches **SUIVANT <** et **>** pour sélectionner le dossier REC à l'écran du téléviseur.

5 Réglez le volume à un niveau agréable en utilisant la commande **VOLUME PRINCIPAL (MASTER VOLUME)**.

Fonctionnement

Lire des titres depuis une clé USB (suite)



6

6

Connectez le(s) microphone(s), et faites glisser le bouton **MARCHE/ ARRÊT (ON/OFF)** du microphone en position ON.

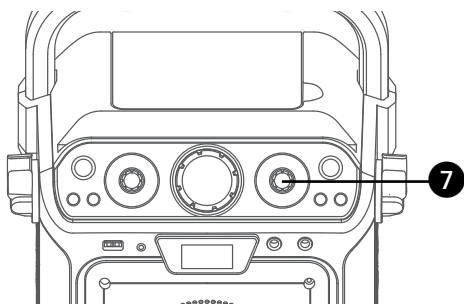

7

7

Réglez la commande **VOLUME MICRO (MIC VOLUME)** au niveau souhaité. Le fait d'augmenter ce réglage augmente le volume du micro respectif.

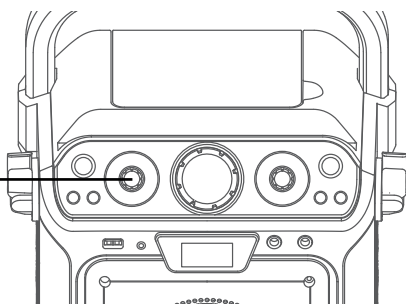

8

8 CHANTER EN SUIVANT LES PAROLES AVEC LES MODIFICATIONS DE VOIX INTÉGRÉES

Il y a 6 changeur de voix intégrés dans la machine. Tourner le bouton **EFFETS SONORES (VOICE EFFECT)** et la voix du chanteur se transformera à travers le micro.

L'afficheur indiquera :

EFO - AUCUN (NONE),

EF1 - ÉCHO,

EF2 - FEMME (FEMALE),

EF3 - HOMME (MALE),

EF4 - CHIPMUNK,

EF5 - ROBOT ou

EF6 - RADIO.

8

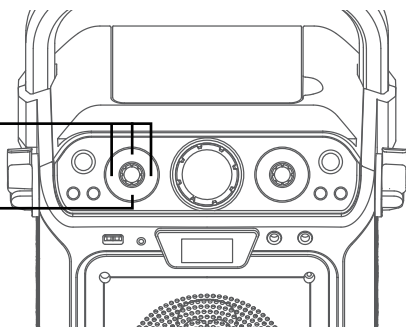

9

9 HANTER EN SUIVANT LES PAROLES AVEC DES CHANSONS EN BOUCLE INTÉGRÉES

Il y a 3 chansons pré enregistrées.

Pour sélectionner une chanson, appuyer sur le bouton **CHANSONS (SONGS)** à plusieurs reprises.





Pour terminer le play-back d'une chanson, passez toutes chanson et la musique s'arrêtera.

10

9

10

10 ÉCOUTE DES EFFETS INTÉGRÉS

Appuyez sur les touches , ,  ou  pour écouter les trois différents effets sonores intégrés.

Fonctionnement

Lire des titres depuis une clé USB (suite)

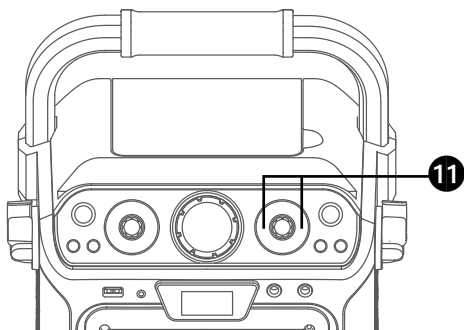

11 SUIVANT: Avancez ou reculez d'une piste en appuyant sur les boutons **SUIVANT** < et > .

12 RÉPÉTER: Lors de la lecture, appuyez une fois sur le bouton **PROGRAMMER/RÉPÉTER** pour lire plusieurs fois le titre sélectionné ; le voyant "Repeat" se met à clignoter rapidement. Lors de la lecture, appuyez une fois sur le bouton **PROGRAMMER/RÉPÉTER** et une seconde fois pour lire plusieurs fois le dossier sélectionné ; le voyant "Repeat" se met à clignoter lentement. Appuyez une troisième fois pour rejouer l'ensemble du CD ; le voyant "Repeat" reste alors allumé. Appuyez de nouveau pour annuler la fonction "Repeat" ; le voyant s'éteint.

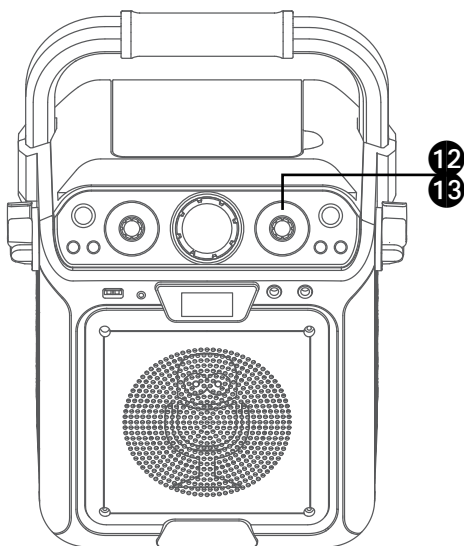

13 PROGRAM: Vous pouvez programmer jusqu'à 20 pistes pour les lire dans l'ordre que vous souhaitez. Lorsque l'appareil est en mode Stop, appuyez sur le bouton **PROGRAMMER/RÉPÉTER** ; le voyant de programme se met à clignoter et "P01" apparaît à l'écran, indiquant que vous pouvez programmer le premier titre. Sélectionnez le premier titre en utilisant les boutons **SUIVANT** < et > . Appuyez de nouveau sur le bouton **PROGRAMMER/RÉPÉTER** pour confirmer la saisie. Répétez cette opération pour programmer jusqu'à 20 titres dans la mémoire. Lorsque vous avez terminé, appuyez sur le bouton **ENTRÉE /Lecture/ Pause** ▶|| pour lancer la lecture.

Remarques:

- Appuyez **DEUX FOIS** sur le bouton **ARRÊT** pour arrêter et effacer le programme.
- Si vous essayez de programmer plus de 20 titres, "FUL" apparaîtra sur l'écran.

Fonctionnement

Lire des titres depuis une clé USB (suite)

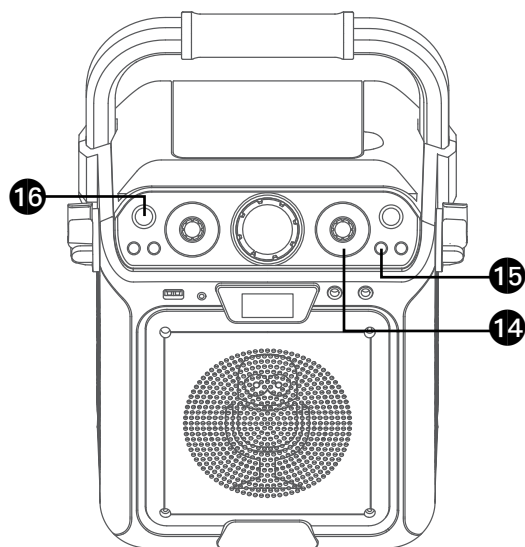

14 PAUSE: Lors de la lecture, si vous souhaitez temporairement mettre la musique en pause, appuyez sur le bouton **ENTRÉE /LECTURE/ PAUSE ►||** ; le voyant Play/Pause se met à clignoter. Appuyez de nouveau pour retourner à la lecture normale.

15 Appuyez sur le bouton **ARRÊT** pour arrêter la lecture.

16 Appuyez sur le bouton **MARCHE/ ARRÊT (ON/OFF)** pour éteindre l'appareil.

Fonctionnement

Utilisation d'un appareil Bluetooth

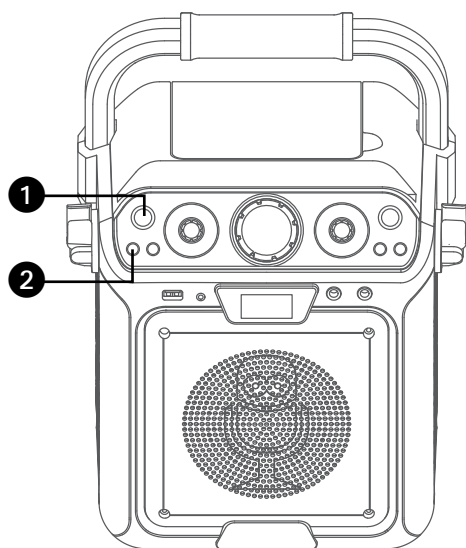

1 Connectez l'appareil tel que cela a été décrit précédemment ; il devrait être connecté à un téléviseur. Appuyez sur le bouton **MARCHE/ ARRÊT (ON/OFF)** pour allumer l'appareil.

2 Appuyez plusieurs fois sur le bouton **FONCTION (FUNCTION)** pour sélectionner le mode Bluetooth ; "bt" apparaît alors sur l'écran. Le voyant Bluetooth clignote lorsque l'appareil recherche automatiquement un appareil Bluetooth ayant déjà été couplé afin de le coupler (si l'appareil a déjà été couplé auparavant). Si aucun appareil précédemment couplé n'est à proximité, établissez la connexion tel que cela est décrit dans l'étape suivante.

Remarque: Vous pouvez également appuyer sur le bouton **JUMELAGE (PAIR)** pour déconnecter tout appareil couplé et coupler un autre appareil

3 Activez la fonction Bluetooth de votre appareil externe dans les paramètres pour chercher un appareil disponible disposant d'un signal Bluetooth. Sélectionnez "Singing Machine" dans les résultats du menu Bluetooth de l'appareil externe.

Remarque: Référez-vous également au guide utilisateur de votre appareil Bluetooth pour des instructions détaillées.

4 Le témoin Bluetooth s'allume et une sonnerie est audible.

Remarques:

- Si votre appareil Bluetooth vous demande un mot de passe lors du processus de couplage, veuillez saisir "0000" pour établir la connexion.
- Sur certains appareils Bluetooth, une fois que le couplage est effectué, sélectionnez votre appareil Bluetooth en mode "Utiliser comme appareil audio" ou similaire.
- Si la connexion est rompue après un couplage réussi, vérifiez que la distance entre le haut-parleur et l'appareil Bluetooth n'excède pas 30 pieds/10 mètres.
- Rien ne s'affiche sur le téléviseur raccordé lors de l'utilisation du mode Bluetooth, sauf lorsqu'une clé USB est insérée dans le port USB.

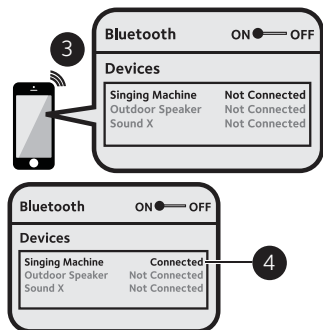

Fonctionnement

Utilisation d'un appareil Bluetooth (suite)

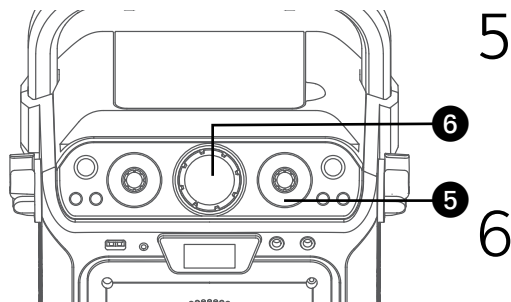

5 Démarrez la lecture de votre dispositif Bluetooth. Appuyez sur la touche **ENTRÉE /LECTURE/PAUSE** ►► au cours de la lecture pour interrompre la chanson.

6 Réglez le volume à un niveau agréable en utilisant la commande **VOLUME PRINCIPAL (MASTER VOLUME)**.

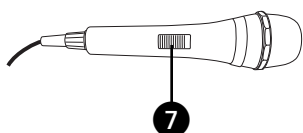

7 Connectez le(s) microphone(s), et faites glisser le bouton **MARCHE/ARRÊT** du microphone en position ON.

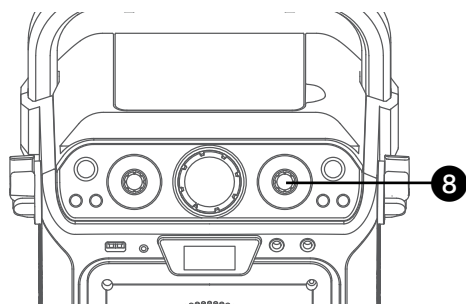

8 Réglez la commande **VOLUME MICRO (MIC VOLUME)** au niveau souhaité. Le fait d'augmenter ce réglage augmente le volume du micro respectif.

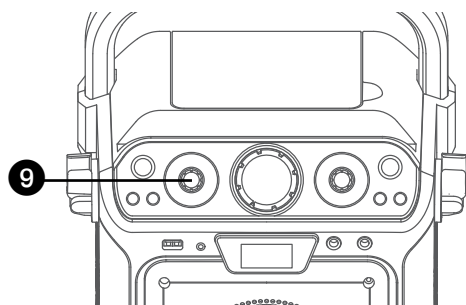

9 **CHANTER EN SUIVANT LES PAROLES AVEC LES MODIFICATIONS DE VOIX INTÉGRÉES**

Il y a 6 changeur de voix intégrés dans la machine. Tourner le bouton **EFFETS SONORES (VOICE EFFECT)** et la voix du chanteur se transformera à travers le micro.

L'afficheur indiquera :
EF0 - AUCUN (NONE),
EF1 - ÉCHO,
EF2 - FEMME (FEMALE),
EF3 - HOMME (MALE),
EF4 - CHIPMUNK,
EF5 - ROBOT ou
EF6 - RADIO.

Fonctionnement



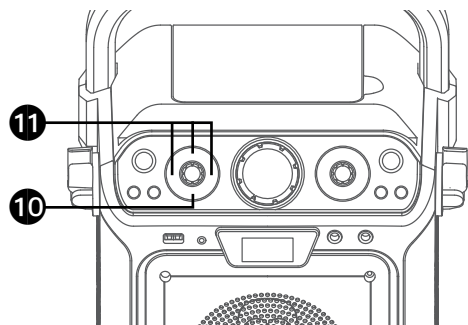

Utilisation d'un appareil Bluetooth (suite)



10 HANTER EN SUIVANT LES PAROLES AVEC DES CHANSONS EN BOUCLE INTÉGRÉES

Il y a 3 chansons pré enregistrées. Pour sélectionner une chanson, appuyer sur le bouton **CHANSONS (SONGS)** à plusieurs reprises. Pour terminer le play-back d'une chanson, passez toutes chanson et la musique s'arrêtera.

11 ÉCOUTE DES EFFETS INTÉGRÉS

Appuyez sur les touches  ,  ou  pour écouter les trois différents effets sonores intégrés.

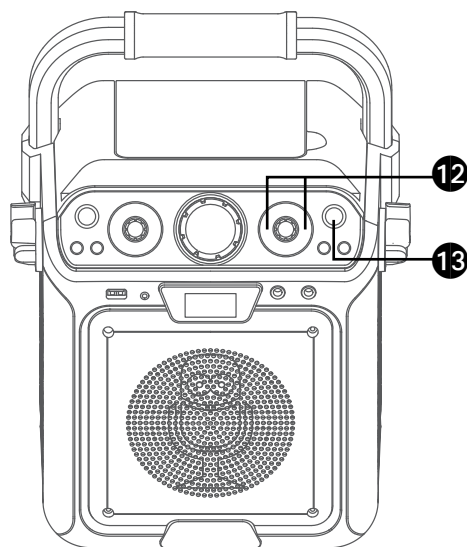

12 SUIVANT: Avancez ou reculez d'une piste en appuyant sur les boutons SUIVANT < et >.

13 ENREGISTRER VOS PERFORMANCES VOCALES :

Pour enregistrer vos performances ainsi que la musique, appuyez sur la touche **ENREGISTREMENT**. L'enregistrement débutera et le voyant autour de la touche **ENREGISTREMENT** s'allumera. Une fois l'enregistrement terminé, appuyez de nouveau sur la touche **ENREGISTREMENT**; le voyant autour de la touche **ENREGISTREMENT** s'éteindra.

Remarques :

- Le fichier audio sera enregistré sur la clé USB.
- Consultez la section « Lire des titres depuis une clé USB » pour écouter vos fichiers enregistrés.

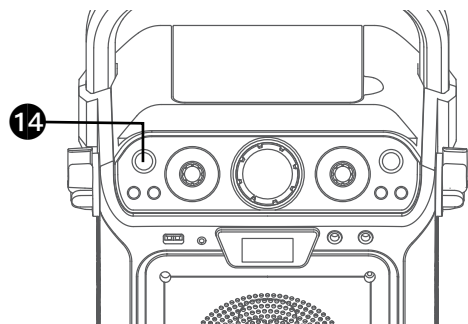

14 Appuyez sur le bouton **MARCHÉ/ARRÊT (ON/OFF)** pour éteindre l'appareil.

Fonctionnement

Utilisation du jack LINE IN

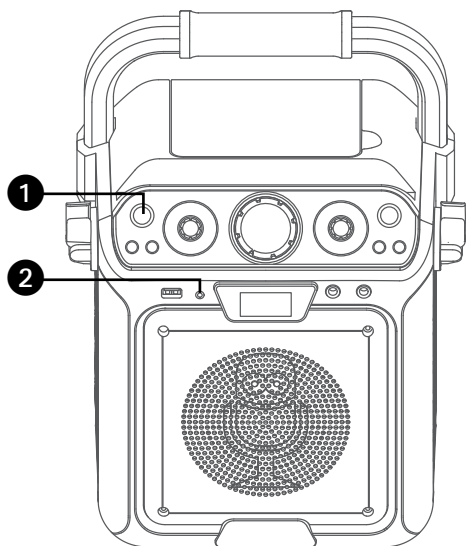

1 Connectez l'appareil tel que cela a été décrit précédemment. Appuyez sur le bouton **MARCHE/ ARRÊT (ON/OFF)** pour allumer l'appareil.

2 Connectez l'appareil externe au jack LINE IN situé à l'avant de cet appareil. La connexion d'un appareil externe permettra de jouer le son à travers votre Singing Machine.

Remarques:

- Il est fortement recommandé de régler le volume de l'appareil auxiliaire sur 1/3 ou plus bas pour éviter les déformations.
- Il n'est pas possible d'avancer d'un ou plusieurs fichiers/titres avec cet appareil si vous utilisez un appareil externe.

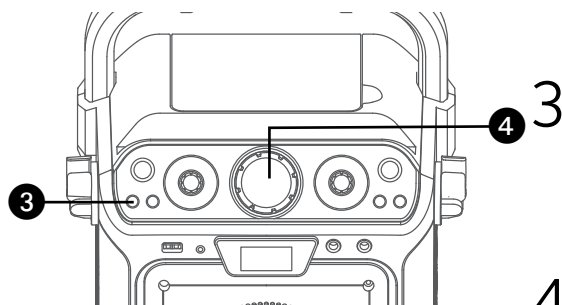

3 Appuyez plusieurs fois sur le bouton **FUNCTION (FUNCTION)** pour sélectionner le mode LINE IN ; "AU" apparait alors sur l'écran.

4 Ajustez le volume en utilisant la commande **VOLUME PRINCIPAL (MASTER VOLUME)** de cet appareil ou bien la commande de volume de votre appareil externe.

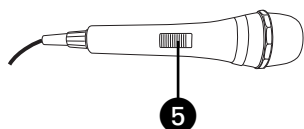

5 Connectez le(s) microphone(s), et faites glisser le bouton **MARCHE/ ARRÊT (ON/OFF)** du microphone en position ON.

Fonctionnement

Utilisation du jack LINE IN (suite)

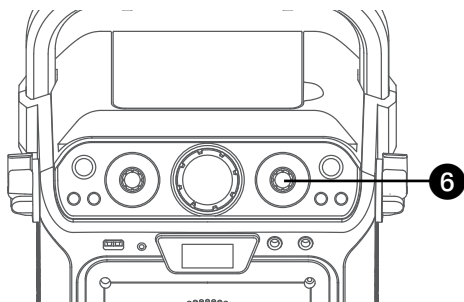

6

Réglez la commande **VOLUME MICRO (MIC VOLUME)** au niveau souhaité. Le fait d'augmenter ce réglage augmente le volume du micro respectif.

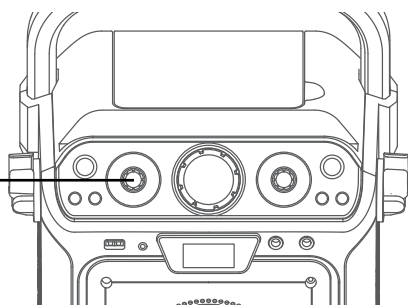

7

CHANTER EN SUIVANT LES PAROLES AVEC LES MODIFICATIONS DE VOIX INTÉGRÉES

Il y a 6 changeur de voix intégré dans la machine. Tourner le bouton **EFFETS SONORES (VOICE EFFECT)** et la voix du chanteur se transformera à travers le micro.

L'afficheur indiquera :

- EF0 - AUCUN (NONE),
- EF1 - ÉCHO,
- EF2 - FEMME (FEMALE),
- EF3 - HOMME (MALE),
- EF4 - CHIPMUNK,
- EF5 - ROBOT ou
- EF6 - RADIO.

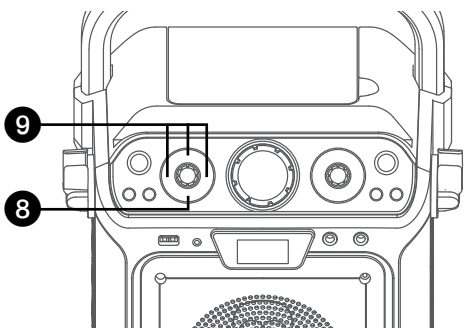



8

HANTER EN SUIVANT LES PAROLES AVEC DES CHANSONS EN BOUCLE INTÉGRÉES

Il y a 3 chansons pré enregistrées. Pour sélectionner une chanson, appuyer sur le bouton **CHANSONS (SONGS)** à plusieurs reprises. Pour terminer le play-back d'une chanson, passez toutes chanson et la musique s'arrêtera.

9

ÉCOUTE DES EFFETS INTÉGRÉS

Appuyez sur les touches ,  ou  pour écouter les trois différents effets sonores intégrés.

Fonctionnement

Utilisation du jack LINE IN (suite)

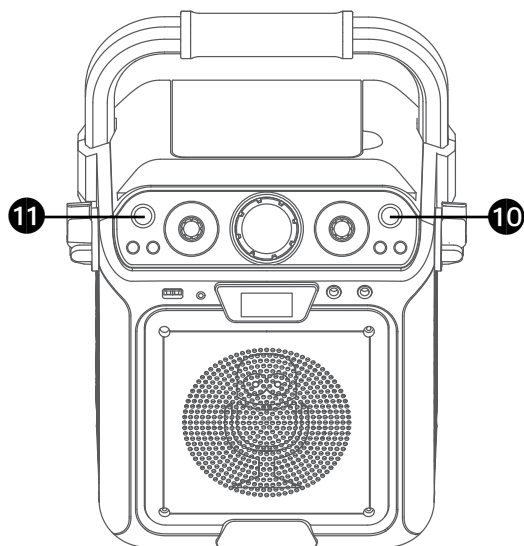

10 ENREGISTRER VOS PERFORMANCES VOCALES :

Pour enregistrer vos performances ainsi que la musique, appuyez sur la touche **ENREGISTREMENT**.

L'enregistrement débutera et le voyant autour de la touche **ENREGISTREMENT** s'allumera.

Une fois l'enregistrement terminé, appuyez de nouveau sur la touche **ENREGISTREMENT**; le voyant autour de la touche ENREGISTREMENT s'éteindra

Remarques :

- Le fichier audio sera enregistré sur la clé USB.
- Consultez la section « Lire des titres depuis une clé USB » pour écouter vos fichiers enregistrés.

11 Appuyez sur le bouton **MARCHE/ARRÊT (ON/OFF)** pour éteindre l'appareil.

Fonctionnement

Où télécharger des fichiers MP3+G ?

Conseils pratiques:

Les fichiers .mp3 et .cdg sont fournis en téléchargement dans un seul fichier .zip MP3+G compressé. Il n'est pas possible d'effectuer la lecture du fichier MP3+G en tant que fichier .zip sur une mémoire flash USB. Pour effectuer la lecture de chansons de karaoké à l'aide d'une mémoire flash USB, le fichier .zip MP3+G doit être décompressé comme suit:

- Connectez une mémoire flash USB à votre ordinateur
- Téléchargez le fichier MP3+G à partir de votre section numérique Digital Locker et enregistrez le fichier.zip* dans un dossier de votre ordinateur
- Double-cliquez sur le fichier .zip pour l'ouvrir (vous pourrez voir les fichiers .mp3 et .cdg)
- Faites glisser les fichiers .mp3 et .cdg vers la mémoire flash USB
- Retirez (éjectez) la mémoire flash USB de votre ordinateur.

Allumez le karaoké Singing Machine et connectez la mémoire flash USB.

Pour acheter ou télécharger des chansons de karaoké, veuillez s'il vous plaît, visiter le <http://store.singingmachine.com> pour accéder à plus de 13 000+ de vos chansons de karaoké favorites. Vous aurez besoin d'un disque USB flash (non inclus) pour transférer les téléchargements vers l'unité. Veuillez suivre les étapes simples:

- 1 Rendez-vous au site <http://store.singingmachine.com> à partir de votre navigateur Internet et ensuite, enregistrez-vous.
- 2 Sélectionnez et achetez vos chansons de karaoké préférées à partir de la boutique Singing Machine Download.
- 3 Téléchargez vos achats sélectionnés à partir du casier Singing Machine Digital vers disque USB flash.
- 4 Insérez le lecteur USB flash comme démontré à la page F13 et amusez-vous!

FAQ

• Où puis-je obtenir de l'aide supplémentaire concernant les formats de fichiers ?

Visitez <http://singingmachine.com/smcmusic/> pour obtenir des ressources supplémentaires sur le type adéquat de FORMAT DE FICHIER pour votre système.

Remarque: Vos chansons téléchargées peuvent aussi être gravées sur un disque compact (CDR-CDRW).

The screenshot shows the Singing Machine Digital Store interface. At the top, there's a navigation bar with the Singing Machine logo and a search bar. Below the navigation, there's a 'BROWSE ALL' section with tabs for 'FEATURED PACKS', 'SONGS', and 'ARTISTS'. The 'FEATURED PACKS' section is highlighted, displaying a grid of six featured song packs. Each pack includes a cover image, the pack name, a brief description, and the price. The packs are: 'GREATEST LOVE SONGS', 'KARAOKE HITS', 'CLASSIC ROCK', 'ROCK ANTHEMS', 'MOTOWN CLASSICS', and 'TOTALLY BOB'. Below the featured packs, there are three promotional banners: 'NOW OPTIMIZED FOR TABLETS AND MOBILE', 'FREE SONGS', and 'SONG PACKS'. At the bottom, there are three more sections: 'RECENT RELEASES', 'TOP SONGS', and 'TOP ARTISTS'.

Guide de dépannage

Si vous rencontrez un problème avec cet appareil, vérifiez la liste suivante avant de demander de l'aide:

Ne s'allume pas

- L'appareil n'est pas sous tension ; appuyez sur le bouton **MARCHE/ ARRÊT (ON/OFF)** pour le mettre sous tension.
- Assurez-vous que la prise de courant est correctement branchée à l'arrière de l'appareil.
- Branchez l'appareil à une autre prise de courant.
- Si vous utilisez des piles, remplacez-les par de nouvelles piles.

Pas de son - Général

- Le volume maître est réglé au minimum ; augmentez le volume.
- La bonne fonction n'a pas été sélectionnée ; sélectionnez-la avec le bouton **FONCTION (FUNCTION)**.
- Si vous utilisez un appareil externe, augmentez le volume.

Pas de son - Lorsque connecté à un téléviseur

- Le volume du téléviseur est sur muet ou réglé trop bas.
- La bonne source (habituellement AV) n'a pas été sélectionnée dans le menu du téléviseur.

Les paroles n'apparaissent pas sur l'écran du téléviseur

- Si l'appareil est connecté à un téléviseur, la prise vidéo n'est pas correctement connectée ; voir page F5.
- Si l'appareil est connecté à un téléviseur, sélectionnez la bonne source sur le téléviseur (habituellement AV).
- Le fichier/titre lu n'est pas un enregistrement avec paroles. Seul ce type de fichiers vous permet d'afficher les paroles sur l'écran de votre téléviseur.
- Rien n'apparaît sur votre écran de téléviseur si vous utilisez le mode Line In ou Bluetooth.

Le microphone n'émet pas de son

- Assurez-vous que le microphone est bien connecté au jack MIC 1 ou MIC 2.
- Assurez-vous que l'interrupteur **MARCHE/ ARRÊT (ON/OFF)** du microphone est bien en position ON.
- Assurez-vous que le paramètre **VOLUME MICRO (MIC VOLUME)** n'est pas réglé trop bas.
- Le volume maître (**MASTER VOLUME**) est réglé au minimum ; augmentez le volume.

Le(s) fichier(s) du port USB ne sont pas lus

- Le fichier est corrompu ; remplacez le fichier.
- Le fichier n'est pas dans un format pris en compte par cet appareil.
- La clé USB connectée n'est pas compatible avec ce produit.

L'appareil Bluetooth ne peut pas être couplé ou connecté à l'appareil

- Vous n'avez pas activé la fonction Bluetooth de votre appareil ; voir page F17 ou référez-vous au guide utilisateur de l'appareil Bluetooth.
- Le système ne se trouve pas en mode couplage ; appuyez sur le bouton **JUMELAGE (PAIR)** pour relancer le couplage.

La musique n'est pas disponible sur l'appareil après avoir connecté le Bluetooth avec succès

- Assurez-vous que votre appareil Bluetooth est compatible avec le profil Bluetooth A2DP.
- Le volume de l'appareil Bluetooth externe est réglé trop bas ou muet ; augmentez le volume comme vous le souhaitez.

Spécifications

AUDIO

Puissance de sortie 8 Watts (RMS) 10% THD
Impédance de sortie 4 Ohms

SECTION CD

Fréquence réponse 100 Hz - 20 kHz
Rapport signal-bruit 50 dB (A-WTD)
Nombre de programmes Système d'échantillonnage de programmation aléatoire 20 pistes

BLUETOOTH

Bluetooth Version V5.0
Distance de fonctionnement jusqu'à 30 pieds/10 mètres dans un espace ouvert

USB

Format FAT32
Capacité maximale 32 GB

GÉNÉRALITÉS

Courant CC 9V centre positif
Dimensions - Module principal 340 mm (W) x 378 mm (H) x 216 mm (D)
Poids - Module principal 2.56 Kg
Microphone.....
..... -74 dB impédance 600 Ohms avec entrée Aux 6.3 mm pour microphone dynamique
Entrée Aux Jack stéréo 3.5 mm

Les spécifications sont sujettes à changement sans avertissement préalable.



La marque Bluetooth® et les logos sont des marques déposées appartenant à Bluetooth SIG, Inc. et toute utilisation de ces marques par la The Singing Machine Company, Inc. est sous licence. Les autres marques et noms commerciaux sont ceux de leurs propriétaires respectifs.

Visit Our Website: www.singingmachine.com
Visite nuestro sitio web: www.singingmachine.com
Visitez notre site Internet au: www.singingmachine.com

Copyright © 2019 - All Rights Reserved.
Derechos de autor © 2019 Todos los derechos reservados.
Droit d'auteur © 2019 Tous Droits Réservés.

The Singing Machine Company, Inc.
4060 E Jurupa Street, Unit B
Ontario, CA 91761-1413 USA

The Responsible Party

Company Name : The Singing Machine Company, Inc.
Address : 6301 NW 5th Way, Suite 2900, Fort Lauderdale,
FL33309, USA
Telephone : 954 -596-1000
Website : www.singingmachine.com

PRINTED IN CHINA
IMPRESO EN CHINA
IMPRIMÉ EN CHINE
712-xxxx-ESF01-US