



singing machine®

creating Joy through music™

SML418BK / SML418P

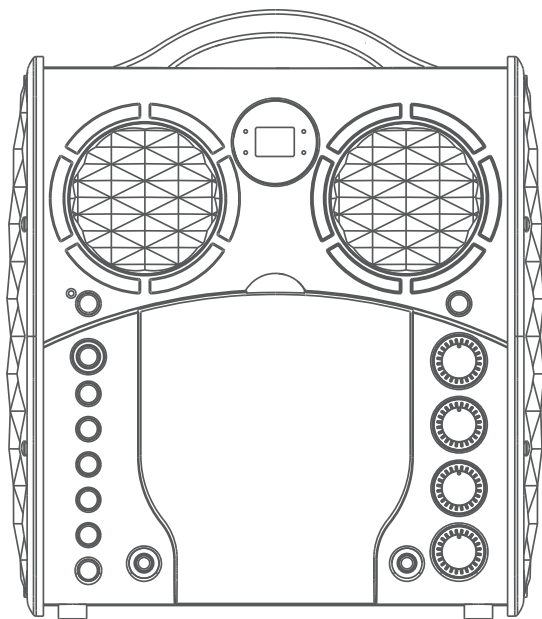

INSTRUCTION MANUAL / MANUAL DE INSTRUCCIONES
/ MODE D'EMPLOI



www.singingsmachine.com

The Singing Machine® is a registered trademark of The Singing Machine Co., Inc.
The Singing Machine® es marca registrada de The Singing Machine Co., Inc.
The Singing Machine® est une marque déposée de The Singing Machine Co., Inc.

Warnings

	CAUTION RISK OF ELECTRIC SHOCK DO NOT OPEN	
CAUTION: TO REDUCE THE RISK OF ELECTRIC SHOCK, DO NOT REMOVE COVER (OR BACK). NO USER-SERVICEABLE PARTS INSIDE. REFER SERVICING TO QUALIFIED SERVICE PERSONNEL. The Caution marking is located on the rear panel.		



DANGEROUS VOLTAGE: The lightning flash with arrowhead symbol within an equilateral triangle is intended to alert the user to the presence of uninsulated dangerous voltage within the product's enclosure that may be of sufficient magnitude to constitute a risk of electric shock to persons.



ATTENTION: The exclamation point within an equilateral triangle is intended to alert the user to the presence of important operating and maintenance (servicing) instructions in the literature accompanying this product.

DRIPPING WARNING: This product shall not be exposed to dripping or splashing, and no objects filled with liquids, such as vases, shall be placed on the product.

VENTILATION WARNING: The normal ventilation of the product shall not be impeded for intended use.

THIS PRODUCT COMPLIES WITH DHHS RULES 21 CFR CHAPTER 1, SUBCHAPTER J APPLICABLE AT DATE OF MANUFACTURED.

Warnings:

- This CD player employs a laser light beam. Only a qualified service person should remove the cover or attempt to service this device, due to possible eye injury.
- The use of controls, adjustments, or procedures other than those specified herein might result in hazardous radiation exposure.
- The apparatus shall be used in an open area.

CAUTION!

Invisible laser radiation when open and interlocks defeated. Avoid exposure to beam.

WARNING: TO PREVENT FIRE OR SHOCK HAZARD, DO NOT EXPOSE THIS UNIT TO RAIN OR MOISTURE.

FCC WARNING: This equipment may generate or use radio frequency energy. Changes or modifications to this equipment may cause harmful interference unless the modifications are expressly approved in the instruction manual. The user could lose the authority to operate this equipment if an unauthorized change or modification is made.

This device complies with part 15 of the FCC Rules. Operation is subject to the following two conditions: (1) This device may not cause harmful interference, and (2) this device must accept any interference received, including interference that may cause undesired operation.

NOTE: This equipment has been tested and found to comply with the limits for a Class B digital device, pursuant to part 15 of the FCC Rules. These limits are designed to provide reasonable protection against harmful interference in a residential installation. This equipment generates, uses and can radiate radio frequency energy and, if not installed and used in accordance with the instructions, may cause harmful interference to radio communications. However, there is no guarantee that interference will not occur in a particular installation. If this equipment does cause harmful interference to radio or television reception, which can be determined by turning the equipment off and on, the user is encouraged to try to correct the interference by one or more of the following measures:

- Reorient or relocate the receiving antenna.
 - Increase the separation between the equipment and receiver.
 - Connect the equipment into an outlet on a circuit different from that to which the receiver is connected.
 - Consult the dealer or an experienced radio/TV technician for help.
- The rating information is located at the back of the unit.

INDUSTRY CANADA NOTICE:

This device contains licence-exempt transmitter(s)/receiver(s) that comply with Innovation, Science and Economic Development Canada's licence-exempt RSS(s). Operation is subject to the following two conditions:

- (1) This device may not cause interference.
- (2) This device must accept any interference, including interference that may cause undesired operation of the device.

CAN ICES-3(B)/NMB-3(B)

Important Safety Information

1. Read these Instructions.
2. Keep these Instructions.
3. Heed all Warnings.
4. Follow all Instructions.
5. Do not use this apparatus near water.
6. Clean only with a dry cloth.
7. Do not block any of the ventilation openings. Install in accordance with the Manufacturer's instructions.
8. Do not install near any heat sources such as radiators, heat registers, stoves, or other apparatus (including amplifiers) that produce heat.
9. Do not defeat the safety purpose of the polarized or grounding-type plug. A polarized plug has two blades with one wider than the other. A grounding type plug has two blades and a third grounding prong. The wide blade or the third prong are provided for your safety. When the provided plug does not fit into your outlet, consult an electrician for replacement of the obsolete outlet.
10. Protect the power cord from being walked on or pinched particularly at plugs, convenience receptacles, and the point where they exit from the apparatus.
11. Only use attachments/accessories specified by the manufacturer.
12. Use only with a cart, stand, tripod, bracket, or table specified by the manufacturer, or sold with the apparatus. When a cart is used, use caution when moving the cart/apparatus combination to avoid injury from tip-over.
13. Unplug this apparatus during lightning storms or when unused for long periods of time.
14. Refer all servicing to qualified service personnel. Servicing is required when the apparatus has been damaged in any way, such as power-supply cord or plug is damaged, liquid has been spilled or objects have fallen into the apparatus, the apparatus has been exposed to rain or moisture, does not operate normally, or has been dropped.
15. **WARNING:** To reduce the risk of fire or electric shock, do not expose this apparatus to rain or moisture. Do not place objects filled with water, such as a vase, on the apparatus.
16. The AC mains plug is used as the power disconnect device and it should remain readily accessible and operable during intended use. In order to completely disconnect the apparatus from power, the mains plug should be completely removed from the AC outlet socket.
17. **CAUTION:** To reduce the risk of fire or explosion, do not expose batteries to excessive heat such as sunshine, fire or other heat sources.

PORTABLE CART WARNING
(symbol provided by RETAC)



Included

What's in the box.

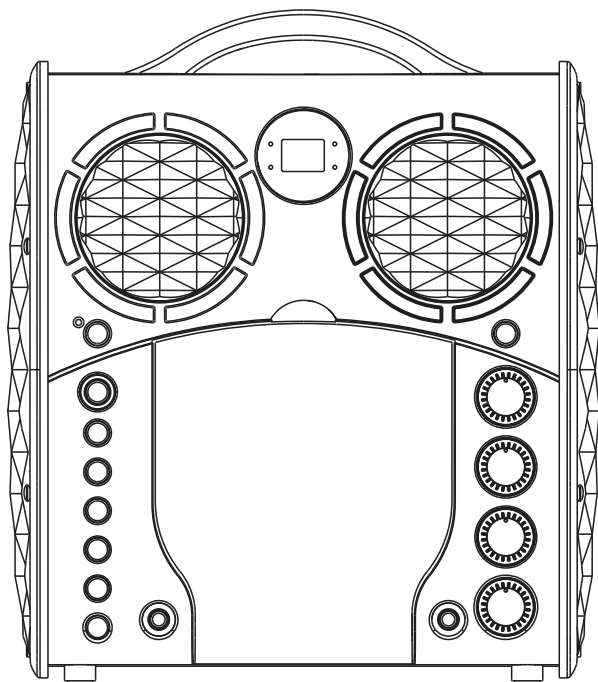

Main Unit

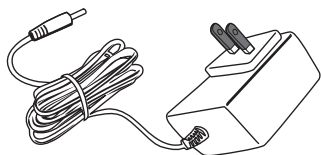

AC Adapter

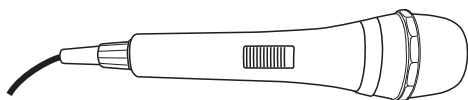

Wired Microphone

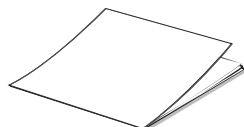

Manual



Audio/Video Cables

Location of Controls (Front)

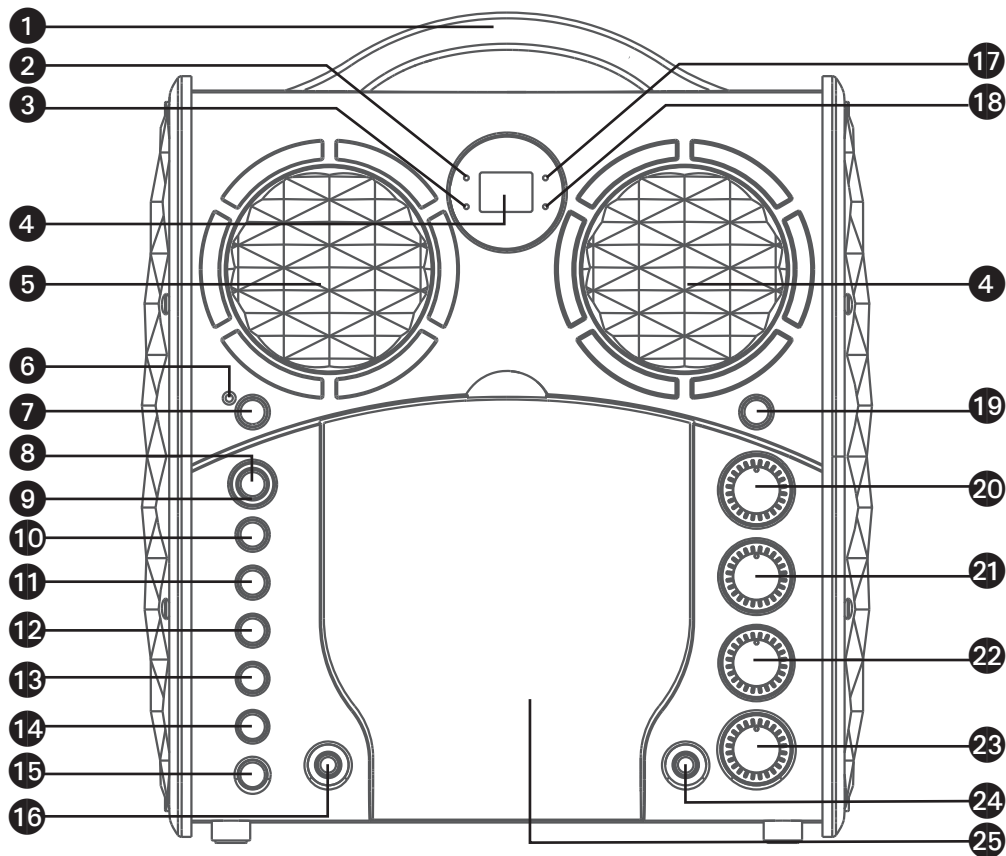

- 1. Handle
- 2. PLAY/PAUSE indicator
- 3. CDG indicator
- 4. Display
- 5. Speaker
- 6. Bluetooth indicator
- 7. Bluetooth button
- 8. ON/OFF button
- 9. Power indicator

- 10. PLAY/PAUSE  button
- 11. STOP  button
- 12. SKIP  Button
- 13. SKIP  Button
- 14. FUNCTION button
- 15. REPEAT/PROGRAM button
- 16. MIC 1 jack
- 17. REPEAT indicator

- 18. PROGRAM indicator
- 19. LIGHTS button
- 20. MASTER VOLUME control
- 21. ECHO control
- 22. MIC 1 VOLUME control
- 23. MIC 2 VOLUME control
- 24. MIC 2 jack
- 25. CD Compartment

Location of Controls (Rear)

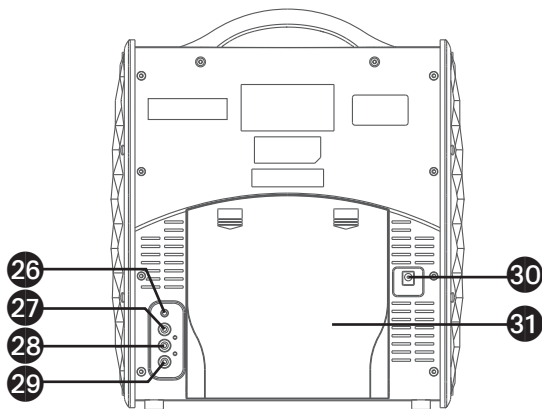

- 26. LINE IN Jack
- 27. VIDEO OUT jack
- 28. AUDIO OUT jack (R)
- 29. AUDIO OUT jack (L)
- 30. DC IN Jack
- 31. Battery Compartment

Connection

Installation of Batteries

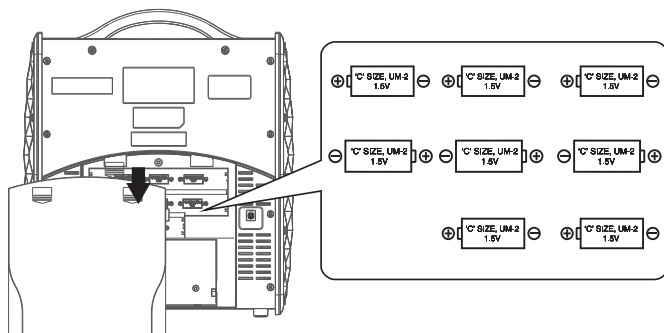

DC OPERATION

1. Slide the battery door in the direction of the arrow to reveal the battery compartment.
Insert eight (8) "C" size alkaline batteries (not included) as indicated on the diagram.
2. Replace cover tightly before operating.

CAUTIONS:

- Replace all batteries at the same time.
- Do not mix old batteries with new batteries.

Battery Precautions

The precautions below should be followed when using batteries in this device:

1. Use only the size and type of batteries specified.
2. Be sure to follow the correct polarity when installing the batteries as indicated in the battery compartment. Reversed batteries may cause damage to the device.
3. Do not mix different types of batteries together (e.g. Alkaline and Carbon Zinc) or old batteries with fresh ones.
4. If the device is not to be used for a long period of time, remove the batteries to prevent damage or injury from possible battery leakage.
5. Do not try to recharge batteries not intended to be recharged, they can overheat and rupture. (Follow battery manufacturer's directions.)
6. Rechargeable batteries are to be removed from the product before being charged.
7. Rechargeable batteries are only to be charged under adult supervision.
8. Exhausted batteries are to be removed from the product.
9. Batteries shall not be exposed to excessive heat such as sunshine, fire or the like.

Connection

Connecting the Microphone(s)

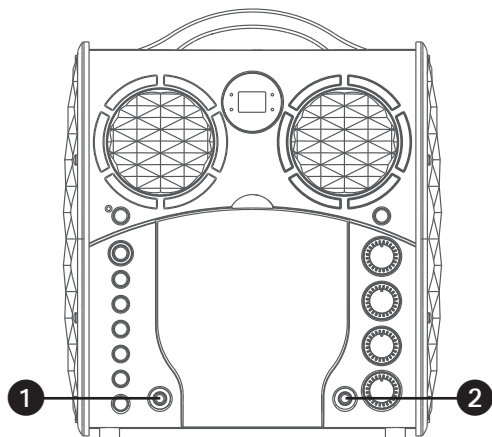

Microphones:

Connect a microphone into Mic jack 1 as well as Mic jack 2 (when desired).

Note: Do not drop or tap the Mic as damage to the Mic or speakers may occur. Do not twirl the microphone cord as it will cause damage to the encased wiring.

Connecting the Unit to a TV

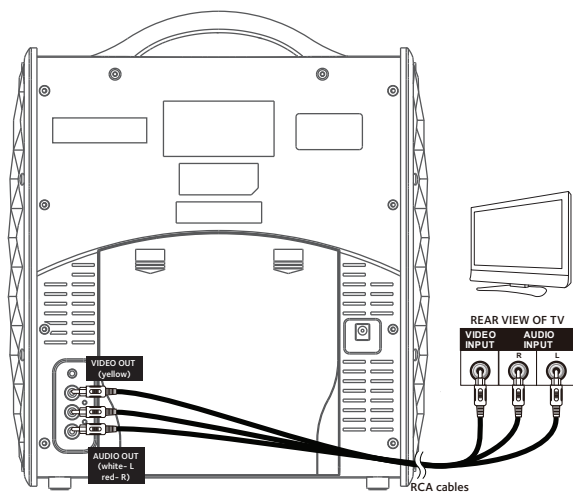

To output the video, lyrics and audio to your TV, follow these steps:

Connect the RCA video cable (Yellow) to the VIDEO OUT jack and the audio cables (White and Red) to the AUDIO OUT jacks located on the back of the Singing Machine.

Connect the opposite end of the RCA video cable (Yellow) to the VIDEO IN jack and the audio cables (White and Red) to the AUDIO IN on your TV.

Notes:

- This unit can be used with or without a TV, but it is highly recommended to use a TV in order to utilize all the features.
- Also refer to the TV's User Guide.
- To see the lyrics on the screen, you must use a CD+G disc.

Connection

Connecting to AC Power

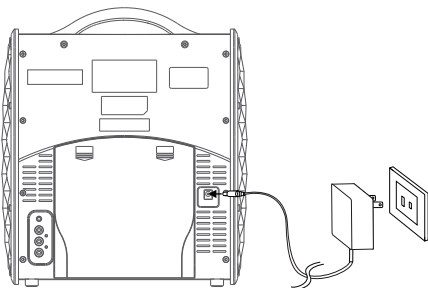

Insert the AC power cord into an AC outlet having 120V AC, 60Hz.

Note:

Make all connections before connecting to AC power.

Connecting to Line In Jack

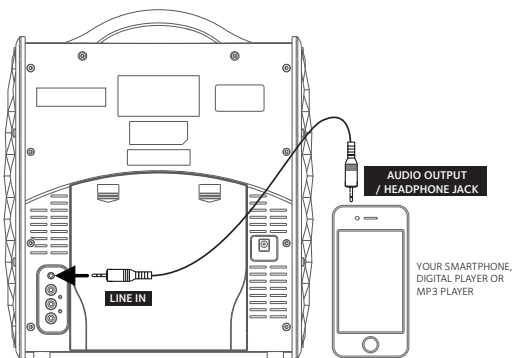

Connect an external device by using an appropriate cable (3.5mm audio cable not included) as shown.

Note:

See page E12 to select and use the Line In function.

Glowing Mood Lights

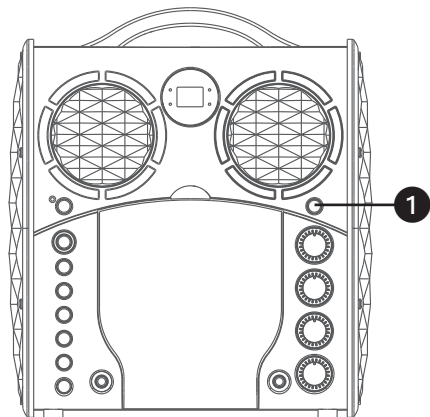

1

When the unit is turned on, the Light mode 1 is automatically activated. The lights will light up and will synchronize with sound when you speak or sing into the microphone.

Press the **LIGHTS** button for Light mode 2 which will display the light show but will not respond to the microphone.

Press the **LIGHTS** button once again to turn off the Lights.

Operation

Playing a CDG

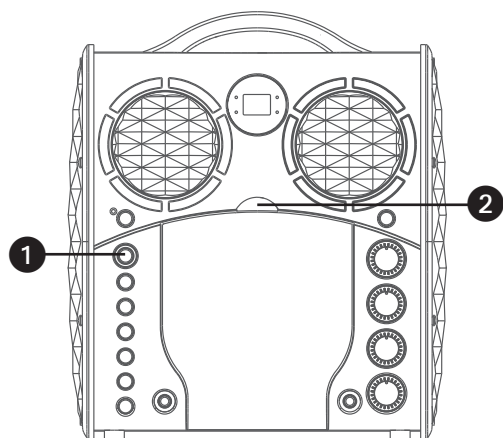

1 Connect the unit as described previously; if using a CD+G, it is recommended to connect to a TV. Press the power **ON/OFF** button to turn the unit on.

2 Lift open the CD door and insert a CD or a CD+G by gently pressing it on the center spindle. Then close the CD door.

Note:

• What is a CD+G?

- A CD+G (CD+Graphics) is the standard format for most karaoke discs that will display the words on the screen.
- Never place anything other than a CD in the compartment, as foreign objects can damage the unit.
- If no disc is inserted, "no" will appear on the display.
- If connected to a TV and/or other audio source, adjust the volume of the external unit using its own volume control.

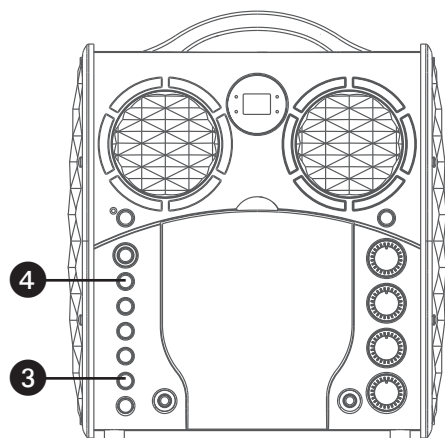

3 Repeatedly press the **FUNCTION** button to select the CDG mode; "--" will appear when searching the disc and then the total number of tracks will appear.

4 Press the **PLAY/PAUSE** button to start playback; if listening to a CD+G file, the image and lyrics will appear on the TV screen (if connected) and the PLAY/PAUSE indicator light will turn on.

Operation

Playing a CDG (Continued)

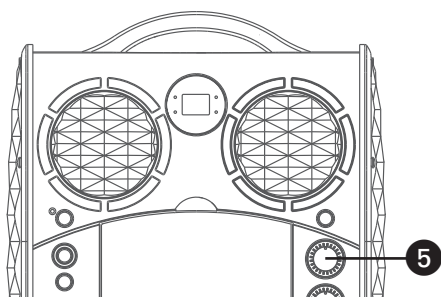

- 5 Adjust the volume to a comfortable level using the **MASTER VOLUME** control.

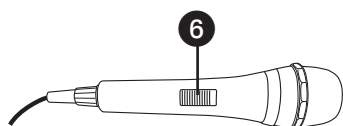

- 6 Connect microphone(s) and slide the **ON/OFF** switch on the microphone to the ON position.

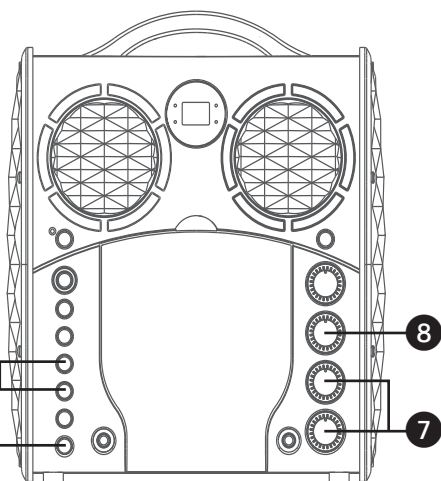

- 7 Adjust the **MIC VOLUME 1** or **2** control as desired. Increasing this will increase the volume of the respective microphone.
- 8 Rotate the **ECHO** control to add an echo effect to your voice. Rotate towards **MAX** to increase the echo effect.
- 9 **SKIP:** Advance or go back one track by pressing the **Skip** **⏪**/**Skip** **⏩** buttons.
- 10 **REPEAT:** During playback, press the **REPEAT/PROG** button once to repeatedly play the selected song; the REPEAT indicator will blink. Press the **REPEAT/PROG** button a second time to repeatedly play the whole CD; the REPEAT indicator will light solid. Press it again to cancel Repeat function, the REPEAT indicator turns off.

Operation

Playing a CDG (Continued)

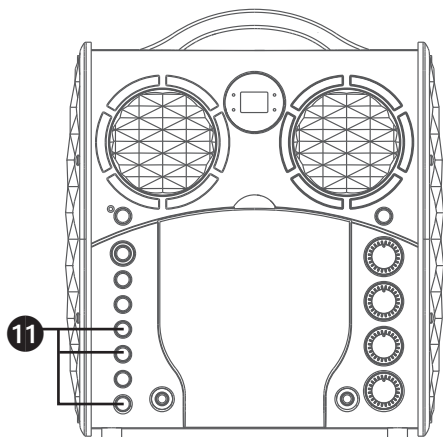

- 11 PROGRAM:** You can program up to 20 tracks on any disc for playback in any desired order. While in the Stop mode, press the **REPEAT/PROG** button; the PROGRAM indicator will blink and “01” will appear. Select the first track using the **Skip ◀/Skip ▶** buttons. Press the **REPEAT/PROG** button again to confirm the entry. After selecting the desired tracks the display will show 02, 03, etc. recognizing the tracks selected have been programmed. Repeat to set up to 20 tracks into memory. When done, press the **PLAY/PAUSE** button to start playback.

Note:

- Press the **STOP** button TWICE to stop and clear the program.

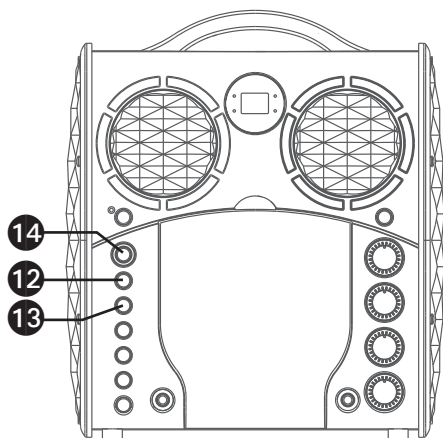



- 12 PAUSE:** During playback, if you wish to pause the disc momentarily, press the **PLAY/PAUSE** button; the PLAY/PAUSE indicator will blink. Press again to resume normal playback.
- 13** Press the **STOP** button to stop playback.
- 14** Press the power **ON/OFF** button to turn the unit off.

Operation

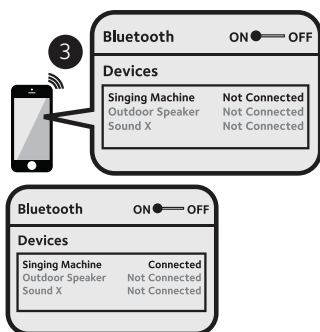
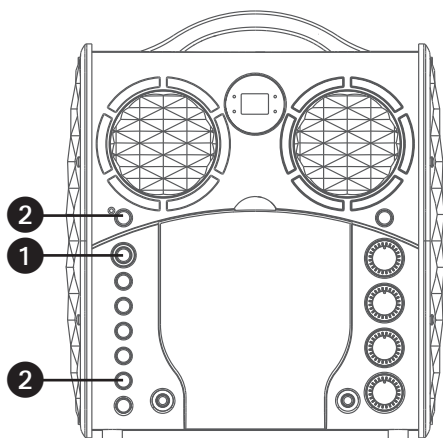
Using a Bluetooth Device



- 1 Connect the unit as described previously. Press the power **ON/OFF** button to turn the unit on.
- 2 Press the  button or repeatedly press the **FUNCTION** button to select the Bluetooth mode; “bt” will blink in the display as the unit automatically searches for and pairs a previously paired Bluetooth device (if previously paired). If no previously paired devices are present, connect as shown in the next step.

Note: You can also press and hold the  button to disconnect any paired devices in order to pair another device.

- 3 Turn on your device’s Bluetooth option in settings to search for a discoverable device with a Bluetooth signal. Select “**Singing Machine**” from the device results on the Bluetooth menu.

Note: Also refer to the user manual of your Bluetooth device for detailed instructions.

- 4 “bt” will light solid in the display and a successful pairing sound will be heard.

Notes:

- If your Bluetooth prompts you for a passcode during the pairing process, please enter “0000” to connect.
- On some Bluetooth devices, once pairing is complete, select your Bluetooth device as “Use as Audio Device” or similar.
- If connection is lost after successful pairing, check to make sure the distance between speaker and Bluetooth-enabled device does not exceed 30 feet/10 meters.
- “Bluetooth” will blink on TV screen, and will stop blinking after successful connection.

Operation

Using a Bluetooth Device (Continued)

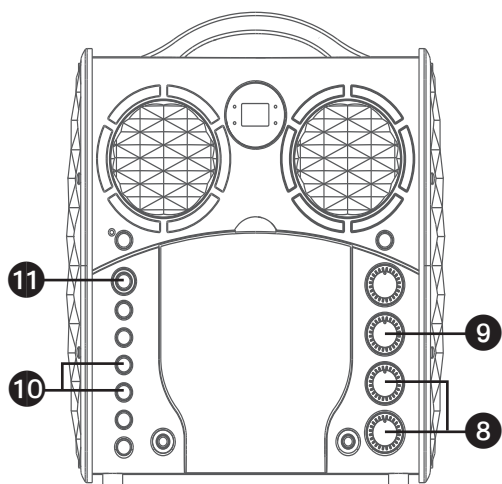
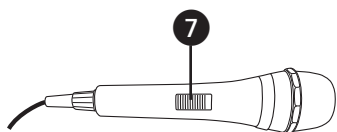
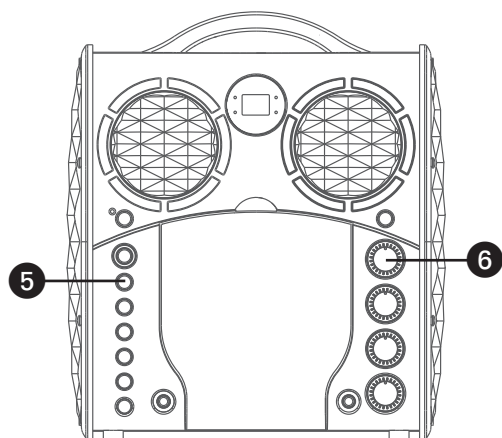

- 5 To control your Bluetooth device from this unit, press the **PLAY/PAUSE** button to start playback. Press the **PLAY/PAUSE** button during playback to pause the song.
- 6 Adjust the volume to a comfortable level using the **MASTER VOLUME** control on this unit as well as the volume on your Bluetooth device.
- 7 Connect microphone(s) and slide the **ON/OFF** switch on the microphone to the ON position.
- 8 Adjust the **MIC VOLUME 1** or **2** control as desired. Increasing this will increase the volume of the respective microphone.
- 9 Rotate the **ECHO** control to add an echo effect to your voice. Rotate towards MAX to increase the echo effect.
- 10 **SKIP:** Advance or go back one track by pressing the **Skip** **⏮/Skip** **⏭** buttons.
- 11 Press the power **ON/OFF** button to turn the unit off.

Operation

Using the LINE IN Jack

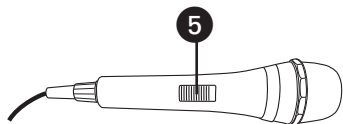
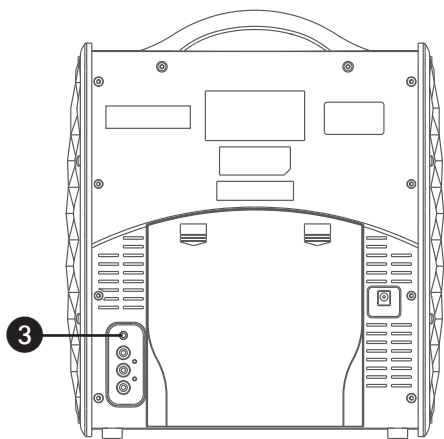
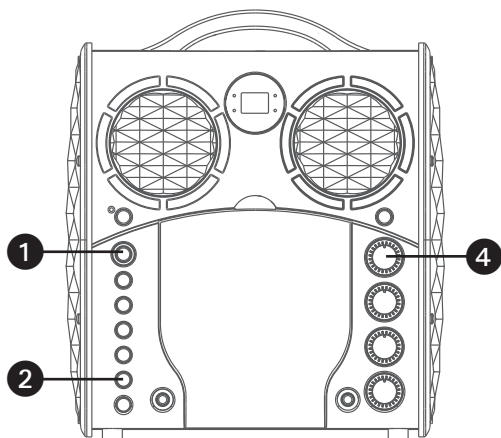

- 1 Connect the unit as described previously. Press the power **ON/OFF** button to turn the unit on.
- 2 Repeatedly press the **FUNCTION** button to select the LINE IN mode; "AU" will appear on the display.

- 3 Connect the external unit to the LINE IN Jack on the back of this unit. Connecting an external unit will allow the audio to be played through your Singing Machine.

Notes:

- It is highly recommended to set the volume on the auxiliary unit to 1/3 or lower to avoid distortion.
- Skipping files/tracks is not possible on this unit when using an external device.

- 4 Adjust the volume using the **MASTER VOLUME** control on this unit or your external device's volume control.

- 5 Connect microphone(s) and slide the **ON/OFF** switch on the microphone to the ON position.

Operation

Using the LINE IN Jack (Continued)

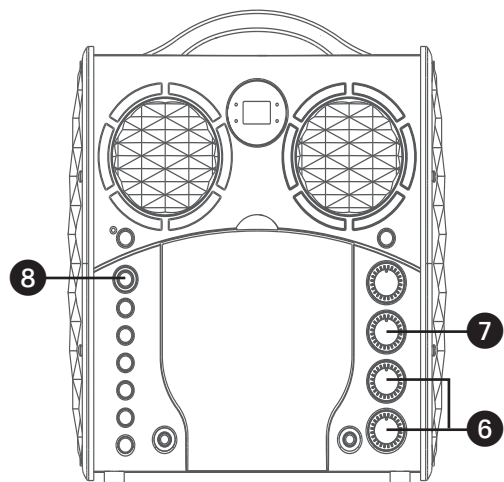

6 Adjust the **MIC VOLUME 1** or **2** control as desired. Increasing this will increase the volume of the respective microphone.

7 Rotate the **ECHO** control to add an echo effect to your voice. Rotate towards MAX to increase the echo effect.

8 Press the power **ON/OFF** button to turn the unit off.

Troubleshooting Guide

Should this unit exhibit a problem, check the following before seeking service:

No Power

- Power is not on; press the power **ON/OFF** button to turn power on.
- Confirm that the AC adapter is connected securely to the back of the unit.
- Connect the unit to a different outlet.

No Sound – General

- Master Volume is set to minimum; raise volume.
- Correct Function was not selected; select using the **FUNCTION** button.
- If using an external device, raise the volume.

No Sound – If connected to a TV

- Volume on the TV is muted or too low.
- Correct source (usually AV) was not selected on the TV's menu.

Lyrics do not appear on the TV screen

- If connected to a TV, Video plug is not connected properly; see page E5.
- If connected to a TV, select the correct source on the TV (usually AV).
- The file/track being played is not a track recording with lyrics. These are the only files that allow you to view the lyrics on the TV screen.
- Nothing will appear on the TV screen when using AUX In or Bluetooth.

No sound from the microphone

- Make sure the microphone is firmly connected to the MIC 1 or MIC 2 jack.
- Make sure the **ON/OFF** switch on the microphone is set to the ON position.
- Make sure the **MIC VOLUME** setting is not set too low.
- **MASTER VOLUME** is set to minimum; raise volume.
- Adjust the **ECHO** control past the mid point on the Singing Machine.

The Bluetooth device cannot be paired or connected with the unit

- You have not activated the Bluetooth function of your device; see page E10 or refer to the Bluetooth device user's manual.

The Music is not available on the unit after successfully connecting the Bluetooth

- Ensure your Bluetooth device can support the A2DP Bluetooth profile.
- The volume on the external Bluetooth device is set to low or muted; raise as desired.

Specifications

AUDIO

OUTPUT POWER (MAXIMUM)..... 2.5 Watts (RMS)
OUTPUT IMPEDANCE 4 Ohms

CD PLAYER SECTION

FREQUENCY RESPONSE 100 Hz - 20 kHz
SIGNAL-TO-NOISE RATIO 50 dB
NUMBER OF PROGRAMS..... 20 Step Random Access Programming

BLUETOOTH

Bluetooth Version V5.0
Working Distance..... Up to 30 feet/10 meters measured in open space

AUX IN SECTION 3.5 mm Stereo Headphone Jack
MICROPHONE -74 db 600 Ohm Impedance with 6.3 mm Dynamic Microphone



POWER SECTION 9V \equiv 1.2A \diamond \leftarrow \rightarrow \diamond (8 x "C" Batteries) (Batteries not included)
DIMENSIONS (HxWxD) 13.6 x 12.0 x 6.2 inches / 34.6 x 30.4 x 15.7 cm
WEIGHT..... 4.19 lbs / 1.90 kgs

Specifications are subject to change without notice.



The Bluetooth® word mark and logos are registered trademarks owned by Bluetooth SIG, Inc. and any use of such marks and logos by The Singing Machine Company, Inc. is under license. Other trademarks and trade names are those of their respective owners.

Advertencias

	PRECAUCIÓN RIESGO DE DESCARGA ELÉCTRICA NO ABRIR	
PRECAUCIÓN: PARA REDUCIR EL RIESGO DE DESCARGAS ELÉCTRICAS, NO quite la cubierta (ni la tapa posterior) NO HAY PIEZAS REPARABLES POR EL USUARIO DENTRO. DERIVE LAS REPARACIONES A PERSONAL DE SERVICIO CALIFICADO. Las marcas de Precaución se ubican en el panel inferior.		

ADVERTENCIA: PARA EVITAR INCENDIOS O PELIGROS DE DESCARGA, NO EXPONGA ESTA UNIDAD A LA LLUVIA O HUMEDAD.

VISO DE LA FCC: Este equipo puede generar o usar energía de radio frecuencia. Los cambios o modificaciones realizados en el aparato pueden provocar interferencia perjudicial, a menos que dichas modificaciones estén autorizadas en el manual de instrucciones. El usuario puede perder toda autoridad para operar el equipo si realiza cambios o modificaciones sin autorización.

Este aparato cumple con la parte 15 de las Normas de la FCC. El funcionamiento está sujeto a las dos condiciones que figuran a continuación: (1) Es probable que no cause interferencia perjudicial y (2) deberá aceptar cualquier interferencia recibida, incluyendo la interferencia que pueda llegar a causar un funcionamiento indeseado.

NOTA: Este equipo fue probado y se concluyó que cumple con los límites establecidos para los dispositivos digitales Clase B, de acuerdo con el Apartado 15 de las normas de la FCC. Estos límites fueron pensados para proporcionar protección razonable ante la interferencia perjudicial en una instalación residencial. Este equipo genera, usa y puede emitir energía de radio frecuencia y, si no se lo instala y utiliza de conformidad con las instrucciones, puede causar interferencia perjudicial a las comunicaciones radiales. No obstante, no existe ninguna garantía de que no se produzca interferencia en una instalación en particular. Si este equipo provoca interferencia perjudicial a la recepción de radio o televisión, lo cual puede determinarse apagando y encendiendo el equipo, el usuario puede intentar corregir la interferencia de alguna/s de las siguientes maneras:

- Reoriente la antena receptora o ubíquela en otro lugar.
- Aumente la distancia entre el equipo y el receptor.
- Conecte el equipo a un tomacorriente de un circuito distinto al que está conectado el receptor.
- Consulte al distribuidor o a un técnico experimentado de radio y televisión para que lo asesore.
- La información de clasificación está ubicada en la parte inferior de la unidad.

CAN ICES-3(B)/NMB-3(B)



TENSIÓN PELIGROSA: La luz intermitente con símbolo de flecha dentro de un triángulo pretende alertar al usuario de la presencia de tensión peligrosa no aislada, dentro del paquete del producto, que puede ser de magnitud suficiente para constituir un riesgo de descarga eléctrica para las personas.



ATENCIÓN: El signo de exclamación dentro de un triángulo pretende alertar al usuario de la presencia de instrucciones importantes de operación y mantenimiento (reparaciones) en el material que acompaña a este producto.

ADVERTENCIA DE GOTEJO: Este producto no se podrá exponer a goteo o salpicaduras, y no se colocará ningún objeto lleno con líquidos, como jarrones, encima del producto.

ADVERTENCIA DE VENTILACIÓN: La ventilación normal del producto no se bloqueará si se le da el uso previsto.

Este producto cumple con las normas DHHS 21 CFR del capítulo 1, subcapítulo J que aplican desde la fecha de fabricación.

Advertencias:

- Este reproductor de CD utiliza un haz de luz láser. Solo la persona de reparaciones calificada es quien puede retirar la cubierta y reparar este dispositivo debido a posibles lesiones en la vista.
- El uso de controles, ajustes o la realización de procedimientos que no sean los especificados en el presente pueden producir exposición a radiación peligrosa.
- El artefacto deberá utilizarse en un espacio abierto.

PRECAUCIÓN!

Si la caja se abre o el dispositivo de seguridad se destruye, puede producirse la emisión invisible de radiación láser. Evite la exposición al haz de luz.

Información importante sobre seguridad

1. Lea estas instrucciones.
2. Conserve estas instrucciones.
3. Preste atención a todas las advertencias.
4. Siga todas las instrucciones.
5. No utilice este artefacto cerca del agua.
6. Límpielo únicamente con un paño seco.
7. No obstruya las aberturas para ventilación. Instálelo de acuerdo con las instrucciones del fabricante.
8. No instale cerca de fuentes de calor, como radiadores, rejillas de calefacción, estufas u otros aparatos (incluso amplificadores) que produzcan calor.
9. No desafíe el fin de seguridad del enchufe polarizado o de conexión a tierra. Un enchufe polarizado tiene dos clavijas y una es más ancha que la otra. El enchufe de conexión a tierra tiene dos clavijas, y una tercera punta a tierra. La clavija ancha o la tercera punta se suministran para su seguridad. Si el enchufe suministrado no coincide con su tomacorriente, consulte con un electricista para reemplazar el tomacorriente obsoleto.
10. Evite pisar o apretar el cable de alimentación, especialmente en los enchufes, tomacorrientes y en el punto por donde salen del artefacto.
11. Utilice sólo los complementos y accesorios especificados por el fabricante.
12. Utilice la unidad sólo con el carro, soporte, trípode, repisa o mesa

recomendados por el fabricante, o que se vendan junto con el producto. Cuando se utiliza un carro, tenga cuidado cuando mueva el carro o artefacto junto a para evitar lesiones producidas por la caída del producto.

ADVERTENCIA SOBRE EL CARRO PORTÁTIL
(símbolo provisto por IRETAG)



13. Desenchufe este artefacto durante las tormentas eléctricas o cuando no se lo utilice durante períodos prolongados.
14. Derive todas las reparaciones al personal de reparaciones calificado. Es necesario reparar el artefacto cuando se encuentra dañado; por ejemplo, cuando el cable de suministro de energía o el enchufe están dañados, cuando se derrama líquido sobre la unidad o caen objetos dentro del mismo, cuando el producto ha estado expuesto a la lluvia o a la humedad, cuando no funciona con normalidad o cuando se ha caído.
15. **ADVERTENCIA:** Para reducir el riesgo de incendio o descarga eléctrica, no exponga este artefacto a la lluvia o la humedad. No coloque objetos llenos de agua, como jarrones, sobre el aparato.
16. El enchufe de conexión de CA se utiliza como dispositivo de desconexión eléctrica y deberá estar siempre accesible y en funcionamiento durante el uso previsto. Para desconectar completamente el aparato de la electricidad, el enchufe de conexión deberá quitarse por completo del tomacorriente de CA.
17. **PRECAUCIÓN:** Para reducir el riesgo de incendio o explosión no exponga las baterías al calor excesivo, como al rayo del sol, fuego u otras fuentes de calor

Se incluyen

Asegúrese de que estén incluidos los siguientes elementos.

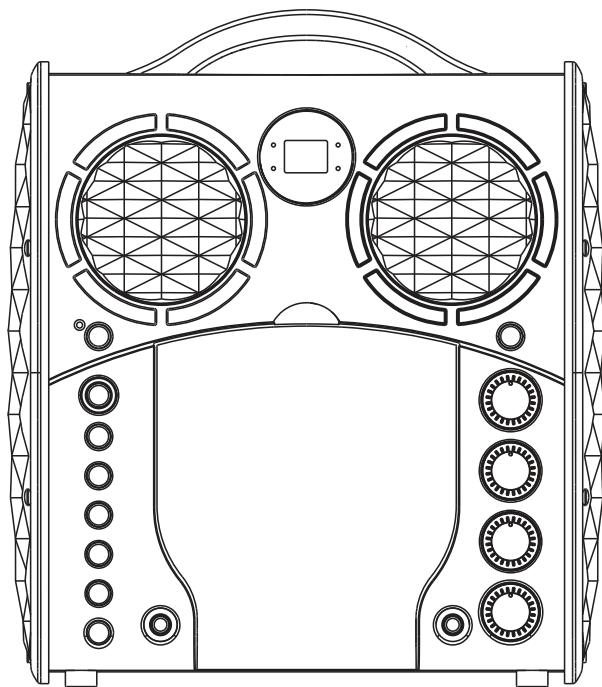

Unidad principal

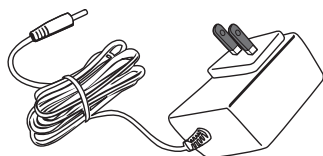

Adaptador de CA

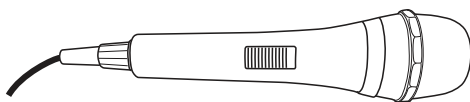

Micrófono con cable

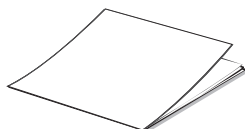

Manual



Cables de Audio/Video

Ubicación de controles (Delantero)

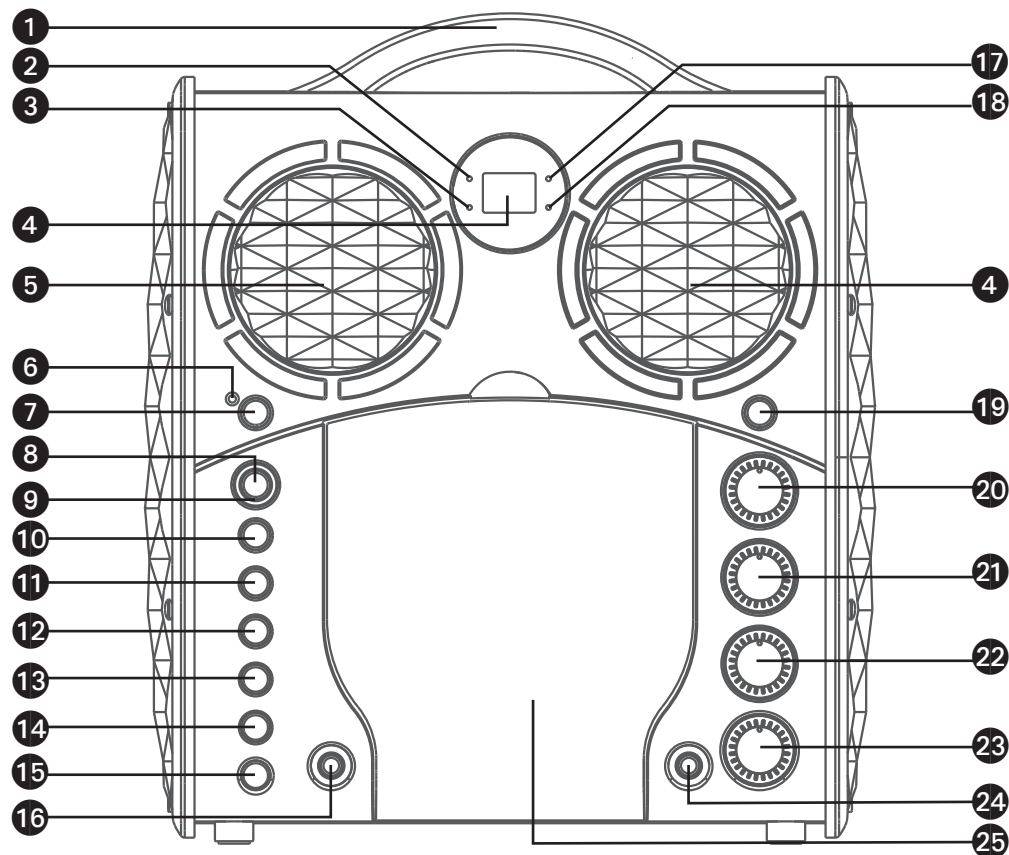

- | | | |
|------------------------------------------------|--------------------------------------------------|-------------------------------------------------------|
| 1. Manija | 11. Botón DETENER (STOP) | 20. Control de VOLUMEN PRINCIPAL (MASTER VOLUME) |
| 2. Indicador de REPRODUCIR/PAUSAR (PLAY/PAUSE) | 12. Botón SALTO ►► (SKIP) | 21. Control de ECO (ECHO) |
| 3. Indicador CDG | 13. Botón SALTO ►► (SKIP) | 22. Control de VOLUMEN DEL MICRÓFONO 1 (MIC VOLUME 1) |
| 4. Pantalla | 14. Botón de FUNCIÓN (FUNCTION) | 23. Control de VOLUMEN DEL MICRÓFONO 2 (MIC VOLUME 2) |
| 5. Altavoz | 15. Botón REPETIR / PROGRAMAR (REPEAT / PROGRAM) | 24. Conector para MICRÓFONO 2 (MIC 2) |
| 6. Indicador de Bluetooth | 16. Conector para MICRÓFONO 1 (MIC 1) | 25. Compartimento de CD |
| 7. Botón | 17. Indicador de REPETIR (REPEAT) | |
| 8. Botón de ENCENDIDO/ APAGADO (ON/OFF) | 18. Indicador de PROGRAMA (PROGRAM) | |
| 9. Indicador de ENCENDIDO/ APAGADO (ON/OFF) | 19. Botón Luz (Light) | |
| 10. Botón REPRODUCIR/ PAUSAR (PLAY/PAUSE) | | |

Ubicación de los controles (reverso)

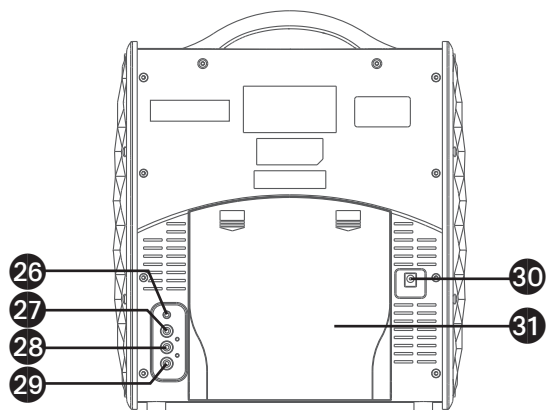

- 26. Conector de ENTRADA DE LA LÍNEA (LINE IN)
- 27. Conector de SALIDA DE VIDEO (VIDEO OUT)
- 28. SALIDA DE AUDIO (AUDIO OUT) derecha (R)
- 29. SALIDA DE AUDIO (AUDIO OUT) izquierda (L)
- 30. Conector de entrada de CC
- 31. Compartimiento para pilas

CONEXION

INSTALACIÓN DE LAS PILAS

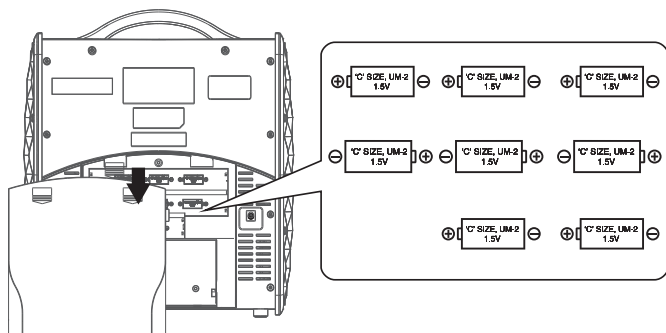

FUNCIONAMIENTO DE CC

1. Deslice la tapa de la pila en la dirección de las flechas para exponer el compartimiento para pilas. Inserte ocho (8) pilas alcalinas tamaño "C" (no incluidas) como lo indica el diagrama.
2. Reemplace la cubierta firmemente antes de operar.

PRECAUCIONES:

- Reemplace todas las pilas al mismo tiempo.
- No mezcle pilas viejas y nuevas.

Precauciones sobre las pilas

Se seguirán las precauciones a continuación cuando se utilicen pilas en este dispositivo:

1. Utilice sólo el tamaño y tipo de pilas especificadas.
2. Asegúrese de respetar la polaridad correcta cuando instale las pilas, según lo indicado en el compartimiento de las pilas. Las pilas al revés pueden provocar daños al dispositivo.
3. No mezcle diferentes tipos de pilas (por ejemplo, alcalinas y de zinc-carbono) o pilas viejas con pilas nuevas.
4. Si no va a usarse el dispositivo durante un periodo prolongado,

asegúrese de quitar las pilas para prevenir daños o lesiones a causa de posibles pérdidas de las pilas.

5. No intente recargar pilas que no fueron diseñadas para ese fin; pueden recalentarse y romperse (Siga las indicaciones del fabricante de la pila).
6. Las pilas recargables se deben quitar del producto antes de la carga.
7. Las pilas recargables solo se pueden cargar bajo supervisión de un adulto.
8. Las pilas sin carga se deben quitar del producto.
9. La pila no deberá exponerse a calor excesivo como luz solar, fuego o fuentes similares.

CONEXION

Conexión de micrófono(s)

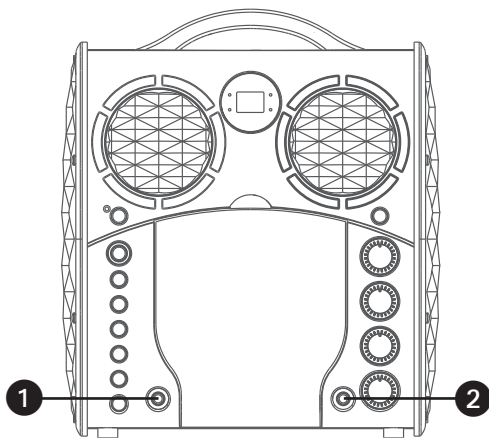

Micrófonos:

Inserte el enchufe de un micrófono en la entrada para micrófono 1 **1** y el otro enchufe de micrófono en la entrada para micrófono **2** (si lo desea).

Nota: No arroje o dé golpecitos al micrófono, puede dañar el micrófono o los parlantes. No gire el micrófono por el cable porque causará daños en el cableado revestido.

Conexión de la unidad a un televisor

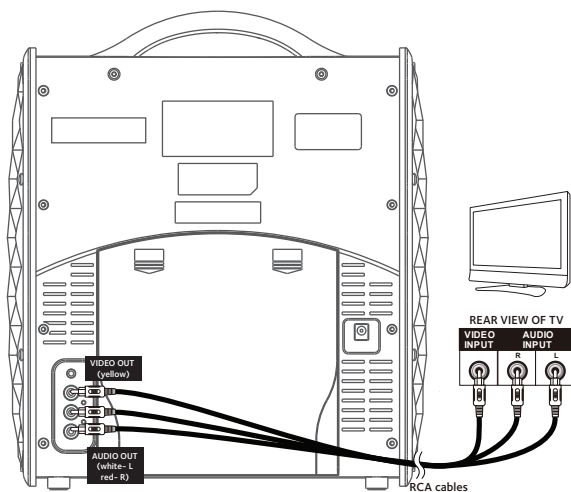

Para que se reproduzca el video, las letras y el audio en su televisor, siga los siguientes pasos:

Conecte el cable de video RCA (amarillo) a la SALIDA DE VIDEO (VIDEO OUT) y los cables de audio (blanco y rojo) a las SALIDAS DE AUDIO (AUDIO OUT) ubicadas en la parte trasera de la Singing Machine.

Conecte el otro extremo del cable de video RCA (amarillo) a la ENTRADA DE VIDEO (VIDEO IN) y los cables de audio (blanco y rojo) a la ENTRADA DE AUDIO (AUDIO IN) de su televisor.

Notas:

- Esta unidad puede utilizarse con o sin televisor, pero es altamente recomendable usar uno para aprovechar todas las funciones.
- También consulte la Guía de usuario del televisor.
- Para ver las letras de canciones en la pantalla, debe usar un disco CD+G.

Conexió

Conexión a alimentación de corriente alterna

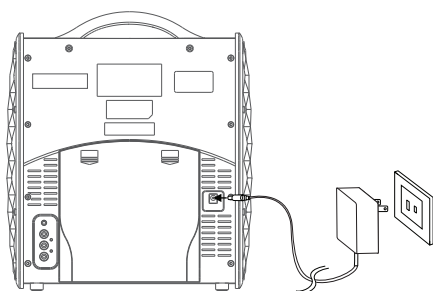

Introduzca el cable de alimentación de CA en un tomacorriente de CA con 120 V de CA, 60 Hz.

Nota:

Haga todas las conexiones antes de enchufar a la alimentación de CA.

Conexión a ENTRADA DE LÍNEA

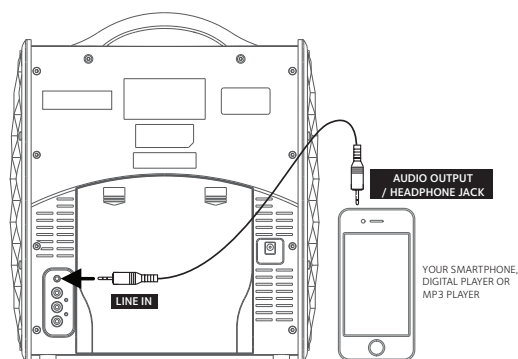

Conecte su dispositivo externo utilizando un cable adecuado (no se incluye el cable de audio de 3,5mm) como se muestra.

Nota:

Consulte la página S12 para seleccionar y utilizar la función de entrada de línea.

Luces de estado brillante

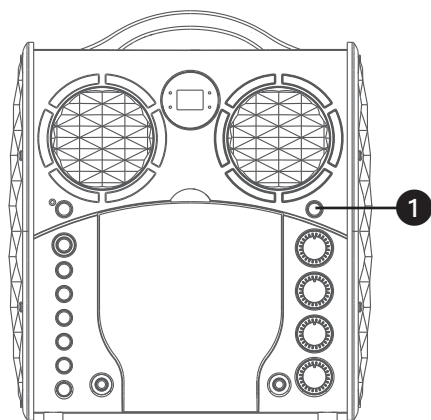

1 Cuando la unidad está encendida, el modo de **LUZ (LIGHT)** 1 se activa automáticamente. Las luces se encenderán y se sincronizarán con el sonido cuando hable o cante por el micrófono.

Presione el botón **LUZ (LIGHT)** para seleccionar el modo de luz 2 que mostrará las luces pero no responderá al micrófono.

Presione el botón **LUZ (LIGHT)** otra vez para apagar las luces.

Funcionamiento

Reproducción de un CDG

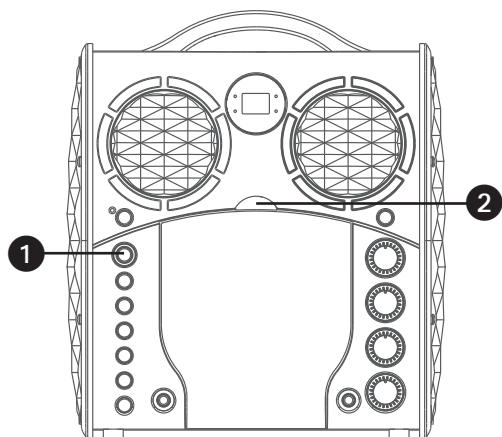

1 Conecte la unidad como se describió antes; si utiliza CD+G, se recomienda que conecte un televisor. Oprima el botón de **ENCENDIDO/APAGADO (ON/OFF)** para encender la unidad.

2 Abra el compartimiento de CD e introduzca un CD o un CD+G presionándolo cuidadosamente en el husillo central. Cierre la tapa del CD.

Notas:

• ¿Qué es un CD+G?

- Un CD+G (CD+ Graphics), es el formato estándar para la mayoría de los discos de karaoke que mostrarán las letras de canciones en pantalla.
- Nunca coloque nada que no sea un CD en el compartimiento, como por ejemplo objetos extraños que puedan dañar la unidad.
- Si no introdujo un disco, "No" aparecerá en
- Si se conecta a un televisor u otra fuente de audio, ajuste el volumen del televisor con su propio control de volumen.

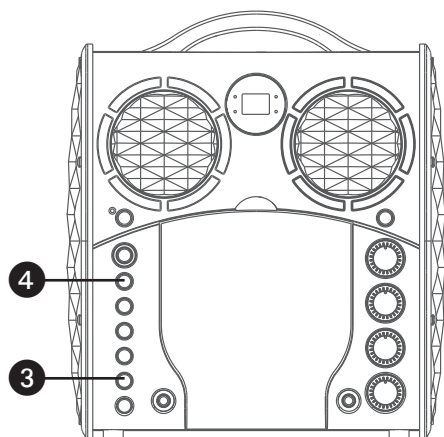

3 Presione varias veces el botón **FUNCIÓN (FUNCTION)** para seleccionar el modo CDG; aparecerá "--" cuando busque el disco. Luego, aparecerá la cantidad total de pistas.

4 Presione **REPRODUCIR/PAUSAR (PLAY/PAUSE)** para comenzar la reproducción; si está escuchando un archivo CD+G, en la pantalla del televisor aparecerá la imagen y la letra (si está conectado) y se encenderá la luz indicadora de **REPRODUCIR/PAUSAR (PLAY/PAUSE)**.

Funcionamiento

Reproducción de un CDG (Continuó)

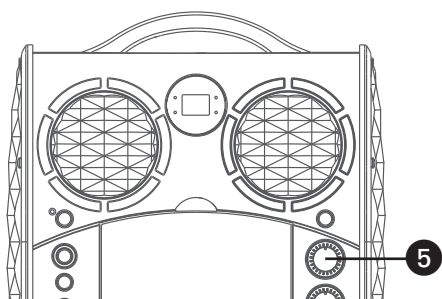

5 Ajuste el volumen a un nivel conveniente, usando el control de **VOLUMEN PRINCIPAL**.

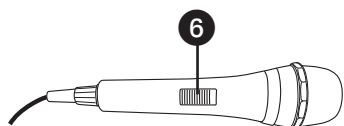

6 Conecte el/los micrófono y ubique el interruptor de **ENCENDIDO/APAGADO (ON/OFF)** del Control remoto/Micrófono en la posición de ENCENDIDO (ON).

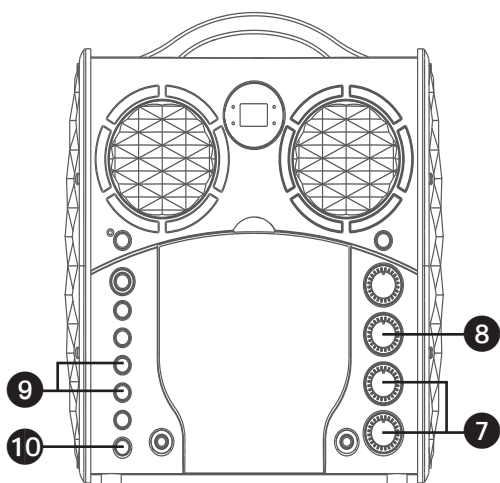

7 Ajuste el control de **VOLUMEN DEL MICRÓFONO 1** o **2** según el nivel deseado. Al aumentar el nivel de este control se incrementará el volumen del micrófono respectivo.

8 Gire el control de **ECO (ECHO)** para darle un efecto de eco a su voz. Gire hacia MAX para aumentar el efecto de eco.

9 **SALTO:** Avance o retroceda una pista oprimiendo los botones de **Salto** ◀◀/ ▶▶.

10 **FUNCIÓN REPETIR:** Durante la reproducción, presione **REPETIR/PROGRAMAR (REPEAT/PROG)** una vez para que se reproduzca varias veces la canción seleccionada; el indicador Repetir (Repeat) parpadeará. Presione el botón **REPETIR/PROGRAMAR (REPEAT/PROG)** una segunda vez para que se reproduzca varias veces el CD completo; el indicador Repetir (Repeat) quedará encendido y fijo. Presiónelo nuevamente para cancelar la función Repetir, el indicador Repetir se apaga.

Funcionamiento

Reproducción de un CDG (Continuó)

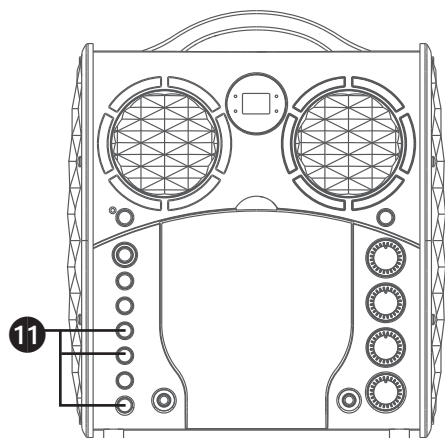

- 11 PROGRAMAR:** Puede programar hasta 20 pistas de cualquier disco para reproducir en el orden deseado. Mientras se encuentre en el modo Detener (Stop), presione **REPETIR/PROGRAMAR (REPEAT/PROG)**; el indicador Programar (Program) parpadeará y aparecerá "01". Seleccione la primera pista con los botones **Salto hacia atrás/adelante** **◀/▶**. Presione **REPETIR/PROGRAMAR (REPEAT/PROG)** nuevamente para confirmar la entrada. Después de seleccionar las pistas deseadas, la pantalla mostrará 02, 03, etc. reconociendo que las pistas seleccionadas se han programado. Repita hasta agregar un máximo de 20 pistas a la memoria. Al finalizar, presione el botón **REPRODUCIR/PAUSAR (PLAY/PAUSE)** para comenzar la reproducción.

Nota:

- Oprima **DOS VECES DETENER** para detener y eliminar el programa.

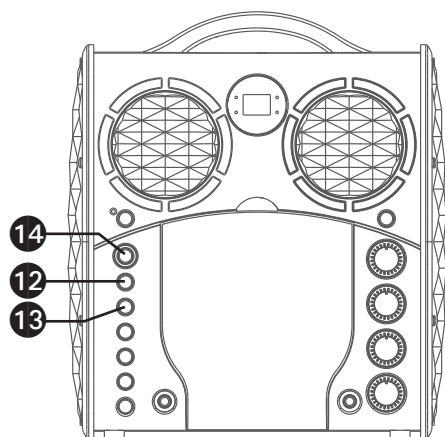

- 12 PAUSAR (PAUSE):** Durante la reproducción, si desea pausar momentáneamente el disco, oprima **REPRODUCIR/PAUSAR (PLAY/PAUSE)**; el indicador **REPRODUCIR/PAUSAR (PLAY/PAUSE)** parpadeará. Oprima nuevamente para reanudar la reproducción normal.
- 13** Oprima **DETENER** **■** para detener la reproducción.
- 14** Oprima **ENCENDIDO/APAGADO (ON/OFF)** para apagar la unidad.

Funcionamiento

Utilizar un dispositivo Bluetooth

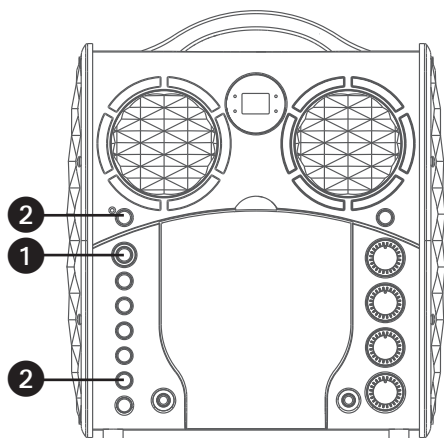

1 Conecte la unidad como se describió previamente. Oprima **ENCENDIDO/ APAGADO (ON/OFF)** para encender la unidad.

2 Presione Bluetooth o varias veces el botón **FUNCIÓN (FUNCTION)** para seleccionar Bluetooth; "bt" parpadeará en la pantalla mientras la unidad busca automáticamente y empareja un dispositivo Bluetooth previamente emparejado (si ya se realizó esta acción antes). Si no hay dispositivos previamente emparejados, realice la conexión como se muestra en el siguiente paso.

Nota: También puede presionar y mantener pulsado el botón para desconectar los dispositivos emparejados y sincronizar uno nuevo.

3 Encienda la opción Bluetooth en su dispositivo, desde el menú de configuración para buscar un dispositivo reconocible con señal Bluetooth. Seleccione "**Singing Machine**" en los resultados del dispositivo en el menú de Bluetooth.

Nota: : También consulte el manual de usuario de su dispositivo con Bluetooth para más instrucciones.

4 "bt" se iluminará en la pantalla y quedará fijo, y se oír un sonido de emparejamiento exitoso.

Notas:

- Si su dispositivo con Bluetooth le pide un código durante el proceso de sincronización, ingrese "0000" para conectarse.
- En algunos dispositivos con Bluetooth, una vez finalizada la sincronización, elija su dispositivo con Bluetooth como "Usar como dispositivo de audio" o similar.
- Si la conexión se pierde luego de una sincronización exitosa, verifique que la distancia entre el altavoz y el dispositivo con Bluetooth no supera los 30 pies/10 metros.
- No aparecerá nada en el televisor conectado cuando utilice el modo Bluetooth.

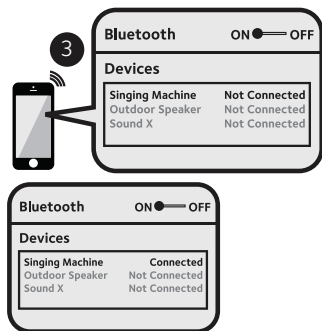

Funcionamiento

Utilizar un dispositivo Bluetooth (Continuó)

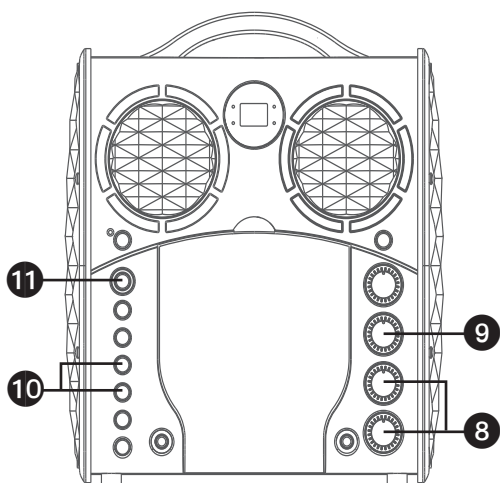
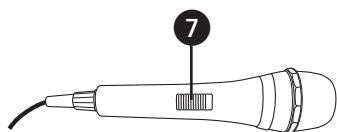
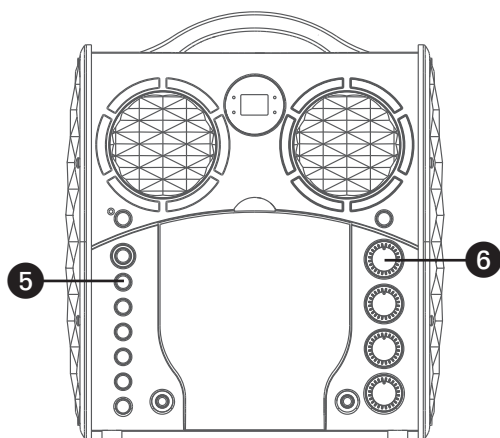

5 Para controlar su dispositivo Bluetooth desde esta unidad, oprima **REPRODUCIR/PAUSAR (PLAY/PAUSE)** para comenzar la reproducción. Presione **REPRODUCIR/PAUSAR (PLAY/PAUSE)** durante la reproducción para pausar la canción.

6 Ajuste el volumen a un nivel conveniente usando el control de **VOLUMEN PRINCIPAL (MASTER VOLUME)** de esta unidad, así como también el Volumen de su dispositivo Bluetooth.

7 Conecte el/los micrófono y ubique el interruptor de **ENCENDIDO/APAGADO (ON/OFF)** del Control remoto/Micrófono en la posición de ENCENDIDO (ON).

8 Ajuste el control de **VOLUMEN DEL MICRÓFONO 1** o **2** según el nivel deseado. Al aumentar el nivel de este control se incrementará el volumen del micrófono respectivo.

9 Gire el control de **ECO (ECHO)** para darle un efecto de eco a su voz. Gire hacia MAX para aumentar el efecto de eco.

10 Para regular el balance entre los altavoces, utilice el control **BALANCE**.

11 **SALTO:** Avance o retroceda una pista oprimiendo los botones de **Salto** **⏮/⏭**.

12 Oprima **ENCENDIDO/APAGADO (ON/OFF)** para apagar la unidad.

Funcionamiento

Uso del conector de ENTRADA de línea

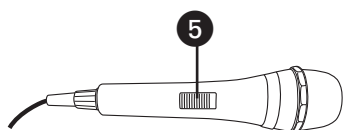
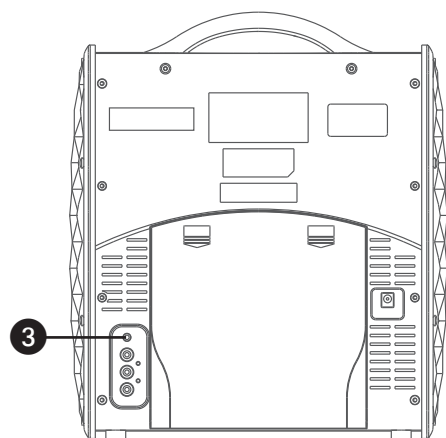
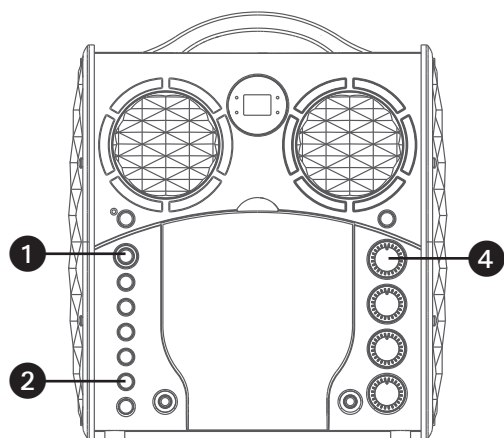

1 Conecte la unidad como se describió antes. Oprima el botón de **ENCENDIDO/APAGADO (ON/OFF)** para encender la unidad.

2 Oprima el botón **FUNCIÓN (FUNCTION)** varias veces para seleccionar el modo **ENTRADA DE LÍNEA (LINE IN)**; aparecerá “AUXILIAR” (AU) en la pantalla.

3 Conecte la unidad externa al conector de **ENTRADA DE LÍNEA (LINE IN)** en la parte trasera de esta unidad. La conexión a una unidad externa permitirá reproducir audio a través de su Singing Machine. La función **ENTRADA DE LÍNEA (LINE IN)** se selecciona automáticamente una vez que el cable de audio se enchufa.

Notas:

- Se recomienda que configure el volumen en la unidad auxiliar a 1/3 o menos para evitar distorsiones.
- No es posible saltar archivos o pistas cuando se usa un dispositivo externo.

4 Ajuste el volumen con el control de **VOLUMEN PRINCIPAL (MASTER VOLUME)** de esta unidad o con el control de volumen del dispositivo externo.

5 Conecte el/los micrófono y ubique el interruptor de **ENCENDIDO/APAGADO (ON/OFF)** del Control remoto/Micrófono en la posición de **ENCENDIDO (ON)**.

Funcionamiento

Uso del conector de ENTRADA de línea (Continuó)

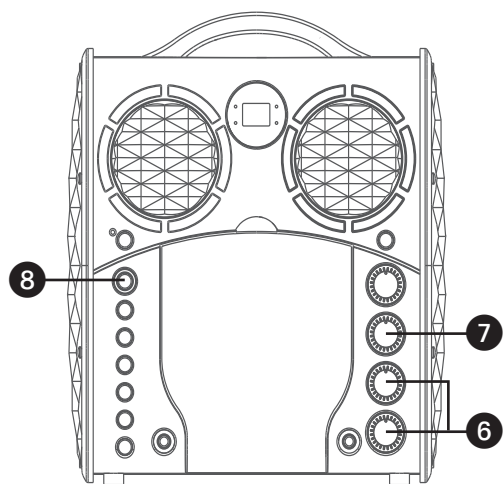

6 Ajuste el control de **VOLUMEN DEL MICRÓFONO 1** o **2** según el nivel deseado. Al aumentar el nivel de este control se incrementará el volumen del micrófono respectivo.

7 Gire el control de **ECO (ECHO)** para darle un efecto de eco a su voz. Gire hacia **MAX** para aumentar el efecto de eco.

8 Oprima **ENCENDIDO/APAGADO (ON/OFF)** para apagar la unidad.

Guía de Resolución de Problemas

Si esta unidad presentara un problema, lea el siguiente cuadro antes de llamar al servicio técnico:

No hay energía

- La unidad no está encendida; oprima **ENCENDIDO/APAGADO (ON/OFF)** para encenderla.
- Verifique que el adaptador de CA esté conectado de forma segura en la parte trasera de la unidad.
- Conecte la unidad a otro tomacorriente.

No hay sonido (General)

- Volumen principal (Master Volume) está en mínimo: suba el volumen.
- No se seleccionó la Función correcta, seleccione con el botón **FUNCIÓN (FUNCTION)**.
- Si utiliza un dispositivo externo, suba el volumen.

No hay sonido – si está conectado a un televisor

- El volumen del televisor está silenciado o demasiado bajo.
- No se seleccionó la fuente correcta (generalmente AV) en el menú del televisor.

La letra de la canción no aparece en la pantalla

- Si está conectado a un televisor externo, no se conectó correctamente el enchufe amarillo de video; consulte la página S5.
- Si está conectado a un televisor externo, no se seleccionó la fuente correcta (generalmente AV) en el menú del televisor.
- El archivo o pista que se reproduce no es una grabación de pista con letra. Estos son los únicos archivos que le permiten ver las letras de las canciones en la pantalla del televisor.
- No aparecerá nada en la pantalla del televisor cuando utilice Entrada AUX o Bluetooth.

No hay sonido desde el micrófono

- Asegúrese de que está firmemente conectado a la entrada para el MICRÓFONO 1 o 2.
- Asegúrese de que el interruptor de **ENCENDIDO/APAGADO (ON/OFF)** del micrófono se encuentre en la posición ENCENDIDO (ON).
- Asegúrese de que el control de **VOLUMEN DEL MICRÓFONO (MIC VOLUME)** no esté en su configuración más baja.
- El **VOLUMEN PRINCIPAL** está fijado en mínimo: suba el volumen.
- Ajuste el control de **ECO (ECHO)** pasado el punto medio en la Singing Machine.

El dispositivo Bluetooth no se puede configurar o conectar con la unidad

- No ha activado la función Bluetooth de su dispositivo; ver la página S10 o consultar el manual de usuario del dispositivo Bluetooth.

La reproducción de la música no está disponible en la unidad luego de conectar de manera exitosa el Bluetooth.

- Asegúrese de que su dispositivo Bluetooth es compatible con el perfil Bluetooth A2DP.
- El volumen del dispositivo externo con Bluetooth está bajo o en silencio; súbalo según lo deseado.

Especificaciones

AUDIO

Potencia De Salida (Max) 2.5 Watts (RMS)
Impedancia De Salida 4 Ohms

Reproductor De Cd

Respuesta De Frecuencia 100 Hz - 20 kHz
Proporción De Señal Y Ruido 50 Db
Cantidad de programas Programación de acceso aleatorio de 20 pasos

Bluetooth

Versión Bluetooth V5.0
Distancia De Trabajo Hasta 10 Metros Medidos En Espacio Abierto

Sección de entrada auxiliar (Aux in): Entradas Para Auriculares De 3.5 Mm
Micrófono Impedancia Con Micrófono Dinámico -74 Db 600 Ohm Con 6.3 Mm

Energía 9V \equiv 1.2A \diamond - \ominus - \diamond (8 pilas tamaño "C") (Las pilas no están incluidas)



Dimensiones (HxWxD) 13.6 x 12.0 x 6.2 pulgadas / 34.6 x 30.4 x 15.7 cm

Peso 4.19 lbs / 1.90 kgs

Las Especificaciones Están Sujetas A Cambios Sin Previo Aviso.

 **Bluetooth**® El nombre de la marca Bluetooth® y los logotipos son marcas registradas propiedad de Bluetooth SIG, Inc., y todo uso que The Singing Machine Company, Inc haga de dichas marcas en virtud de una licencia. Otras marcas registradas y comerciales pertenecen a sus respectivos titulares.

Mises en Garde

	MISE EN GARDE RISQUE DE CHOC ÉLECTRIQUE NE PAS OUVRIR	
MISE EN GARDE: AFIN DE RÉDUIRE LE RISQUE D'ÉLECTROCUTION, NE PAS RETIRER LE COUVERCLE (OU LE DOS DU BOÎTIER). AUCUNE PIÈCE POUVANT ÊTRE RÉPARÉE PAR L'UTILISATEUR NE SE TROUVE À L'INTÉRIEUR. POUR TOUTE RÉPARATION, CONTACTER UN TECHNICIEN COMPÉTENT. La mention Mise en garde se trouve sur le panneau inférieur.		



TENSION DANGEREUSE: Le symbole de l'éclair dans un triangle équilatéral a pour but d'avertir l'utilisateur du danger présenté par des pièces non isolées à l'intérieur de l'appareil, dont la tension est suffisante pour provoquer des décharges électriques dangereuses.



ATTENTION: Le point d'exclamation à l'intérieur d'un triangle équilatéral a pour but d'avertir l'utilisateur de la présence de consignes importantes sur le fonctionnement et l'entretien (réparation) de l'appareil dans la documentation accompagnant ce produit.

AVERTISSEMENT D'ÉGOUTTEMENT: Ce produit ne doit pas être exposé à l'égouttement ni aux éclaboussures et aucun objet rempli de liquide, tel qu'un vase, ne doit être placé sur le produit.

AVERTISSEMENT D'AÉRATION: L'aération normale du produit ne doit pas être entravée pour l'usage prévu.

Ce produit est conforme aux règles 21 CF, chapitre 1 du ministère de la santé et des services sociaux, sous-chapitre J applicable à partir de la date de fabrication

Mise en garde:

- Ce lecteur de CD est muni d'un faisceau de lumière au laser. Seul un technicien qualifié devrait retirer le couvercle et tenter toute réparation ou entretien sur cet appareil afin d'éviter tout risque de blessure aux yeux.
- L'utilisation de commandes, de réglages ou de procédures autre que ceux spécifiés dans le présent document peut causer un risque d'exposition aux radiations.
- Cet appareil doit être utilisé dans un endroit aéré.

ATTENTION!

Vous risquez d'être exposé à un rayonnement laser dangereux et invisible en ouvrant ce produit et en désactivant ou rendant inopérant le dispositif de verrouillage. Évitez toute exposition directe au faisceau.

MISE EN GARDE: AFIN D'ÉVITER TOUT RISQUE D'ÉLECTROCUTION, JUMELER LA LARGE BROCHE DE LA FICHE À LA FENTE LA PLUS LARGE ET L'INSÉRER COMPLÈTEMENT.

MISE EN GARDE DE LA FCC: Cet appareil peut générer ou utiliser des fréquences radio. Les modifications ou changements peuvent causer des interférences nuisibles, à moins que ces modifications ne soient approuvées expressément dans ce mode d'emploi. L'utilisateur pourrait perdre l'autorité de faire fonctionner cet équipement en cas de modification non autorisée. Cet appareil répond aux exigences de l'alinéa 15 des réglementations FCC. Son utilisation est soumise aux deux conditions suivantes : 1) Cet appareil ne peut pas causer d'interférence nuisible et 2), Cet appareil doit accepter toute interférence reçue, incluant les interférences qui pourraient affecter son fonctionnement.

REMARQUE: Suite aux tests effectués, il est établi que cet appareil numérique de Classe B répond aux exigences de l'alinéa 15 des réglementations FCC. Ces normes sont élaborées pour vous protéger contre toute interférence nuisible en installation résidentielle. Cet appareil génère, utilise et peut émettre des fréquences radio. Par conséquent, s'il n'est pas installé et utilisé en suivant les instructions, il peut causer des interférences nuisibles aux communications radio. Cependant, aucune garantie n'est donnée concernant la possibilité d'interférence avec une installation spécifique. Si une interférence se produisant en réception radio et/ou de télédiffusion, lors de l'activation et la désactivation de l'appareil, nous vous recommandons

- Réorientez ou déplacez l'antenne de réception.
- Éloignez l'appareil du récepteur.
- Branchez l'appareil à une prise de courant différente de celle utilisée par le récepteur.
- En cas de problème, contactez le vendeur ou un technicien spécialisé en réception radio/TV.

Le régime nominal est indiqué dans la partie inférieure de l'appareil.

INDUSTRIE CANADA REMARQUE:

L'émetteur/récepteur exempt de licence contenu dans le présent appareil est conforme aux CNR d'Innovation, Sciences et Développement économique Canada applicables aux appareils radio exempts de licence. L'exploitation est autorisée aux deux conditions suivantes :

- (1) L'appareil ne doit pas produire de brouillage;
- (2) L'appareil doit accepter tout brouillage radioélectrique subi, même si le brouillage est susceptible d'en compromettre le fonctionnement.

CAN ICES-3(B)/NMB-3(B)

Renseignements Importants de Sécurité

1. Lisez ces instructions.
2. Conservez ces instructions.
3. Respectez toutes les mises en garde.
4. Suivez toutes les consignes.
5. N'utilisez pas cet appareil à proximité de l'eau.
6. Nettoyez l'appareil uniquement avec un chiffon sec.
7. Ne bloquez pas les ouvertures d'aération. Installez conformément selon les consignes du fabricant.
8. N'installez pas à proximité de sources de chaleur telles que les radiateurs, registres d'air chaud, cuisinières, ou autres appareils (notamment des amplificateurs) produisant de la chaleur.
9. Ne nuisez pas à la fonction de sécurité de la fiche polarisée ou de mise à la terre. Une fiche polarisée est dotée de deux broches dont l'une est plus large que l'autre. Une fiche de mise à la terre est dotée de deux broches et d'une troisième broche de mise à la terre. La broche la plus large ou la troisième broche est conçue pour votre sécurité. Lorsque la broche fournie ne convient pas à la prise, consultez un électricien afin de remplacer la prise désuète.
10. Protégez le cordon d'alimentation afin que personne ne marche dessus ou le pince, particulièrement au niveau des broches, de la prise et du point où ils sortent de l'appareil.
11. Utilisez seulement les accessoires spécifiés par le fabricant.
12. Utilisez seulement avec un chariot, une sellette, un trépied, un support ou une table. Lorsqu'un chariot est utilisé, prenez garde de ne pas déplacer la combinaison chariot/appareil pour éviter toute blessure causée par un renversement.
13. Débranchez cet appareil durant un orage ou lorsqu'il n'est pas utilisé pendant de longues périodes.
14. Confiez toutes les réparations à un technicien compétent. La réparation s'avère nécessaire lorsque l'appareil a été endommagé, par exemple, si le cordon d'alimentation ou la fiche a été endommagé, du liquide a été renversé ou des objets sont tombés dans l'appareil, ou si l'appareil a été exposé à la pluie ou à l'humidité, ne fonctionne pas normalement, ou a été échappé.
15. **AVERTISSEMENT :** Pour réduire le risque d'électrocution, évitez d'exposer l'appareil à la pluie ou à l'humidité. Ne déposez pas d'objets remplis d'eau, tels qu'un vase, sur l'appareil.
16. La fiche de secteur c.a. est utilisée pour débrancher l'appareil et doit être facilement accessible et utilisable durant l'usage prévu. Afin de couper complètement l'alimentation de l'appareil, la fiche de secteur doit être complètement débranchée de la prise c.a.
17. **MISE EN GARDE :** Afin de réduire le risque d'incendie ou d'explosion, n'exposez pas les piles à une source de chaleur excessive telle que le soleil, le feu ou autre.

ATTENTION CHARIOT DE TRANSPORT
(symbole fourni par RETAC)



Contenu

Contenu de la boîte.

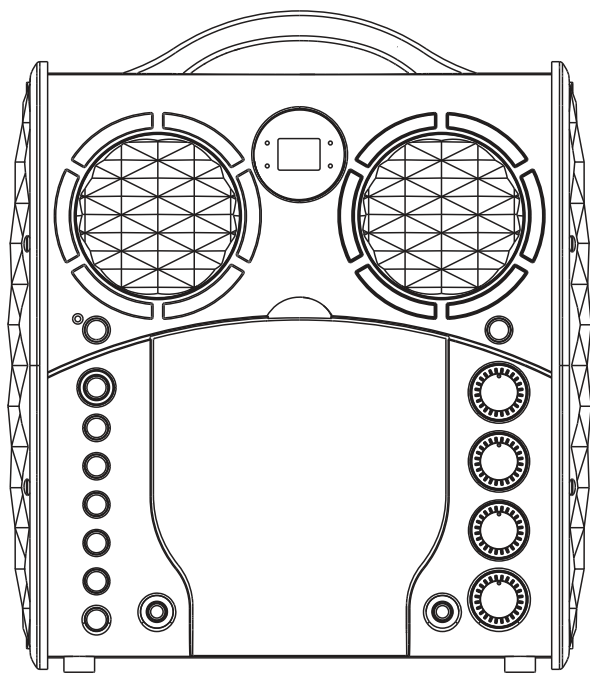

Unité Principale

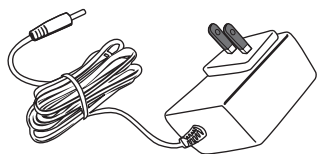

Adapteur CA

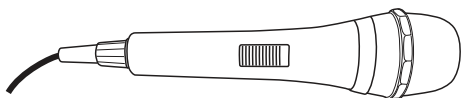

Microphone avec câble

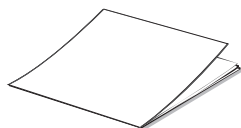



Manual D'Emploi

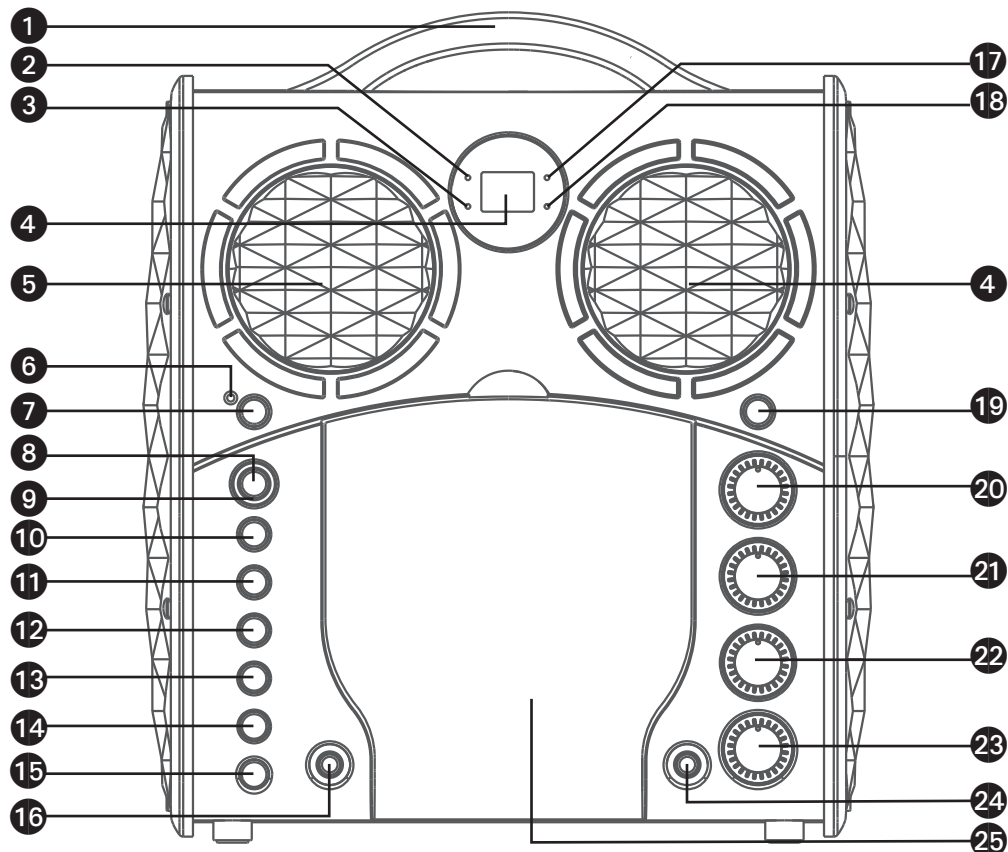

Câble Audio/Vidéo

Emplacement des commandes (dessus)



- | | | |
|-----------------------------------------------------------------------------------------------|-----------------------------------|----------------------------------|
| 1. Poignée | 10. Touche LECTURE/
PAUSE | 19. Bouton pour la Lumière |
| 2. Indicateur Lecture/
Pause | 11. Touche ARRÊT | 20. Commande VOLUME
PRINCIPAL |
| 3. Indicateur CDG | 12. Touche ►► passer | 21. Commande ÉCHO |
| 4. Affichage | 13. Touche ◀◀ passer | 22. Commande VOLUME
MICRO |
| 5. Haut-parleur | 14. Touche FONCTION | 23. Commande VOLUME
MICRO 2 |
| 6. Voyant BLUETOOTH | 15. Touche RÉPÉTER /
PROGRAMME | 24. Prise MIC 2 |
| 7. Touche  | 16. Prise MIC 1 | 25. Compartiment de CD |
| 8. Touche MARCHÉ/
ARRÊT | 17. Indicateur de Répétitio | |
| 9. Indicateur
d'alimentation ON/OFF | 18. Indicateur de
Programmes | |

Emplacement des commandes (arrière)

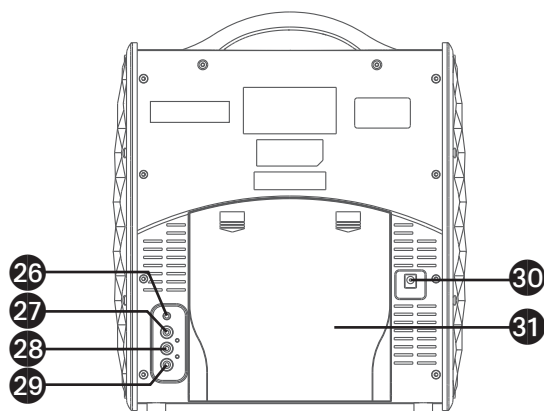

- 26. Prise d'entrée LINE IN
- 27. Prise VIDÉO OUT
- 28. Prise AUDIO OUT (droit)
- 29. Prise AUDIO OUT (gauche)
- 30. Prise DC IN
- 31. Compartiment de pile

Branchement

Insertion des piles

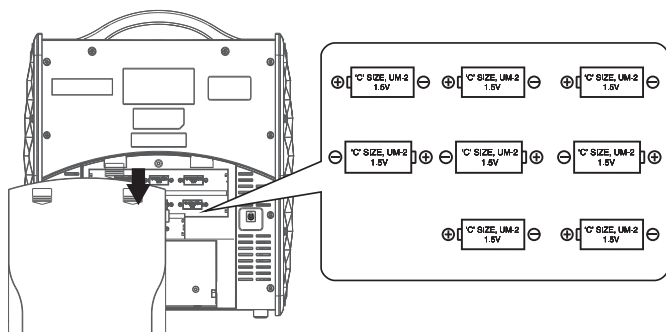

1. Poussez la porte du compartiment à piles dans le sens des flèches afin d'ouvrir le compartiment à piles. Insérez huit (8) piles alcalines de taille « C » (non incluses), tel que c'est indiqué sur le dessin.
2. Remplacez fermement le couvercle avant de mettre en marche.

Attention:

- Remplacer toutes les piles au même moment.
- Ne pas mélanger d'anciennes batteries avec des nouvelles.

Précautions à prendre avec les piles

Suivez ces consignes lorsque vous utilisez cet appareil avec des piles :

1. Utilisez uniquement des piles du format et du type spécifiés.
2. Lorsque vous insérez les piles, assurez-vous de respecter les polarités indiquées dans le compartiment des piles. Le fait d'inverser les polarités des piles peut endommager l'appareil.
3. Ne mélangez pas les piles de types différents (exemple : alcalines et carbone zinc) ou les piles usées avec les piles neuves.
4. Lors des longues périodes d'inutilisation, retirez les piles pour prévenir les blessures et les dommages pouvant être causés par les fuites de

leur liquide corrosif.

5. N'essayez pas de recharger les piles qui ne sont pas conçues à cette fin; elles pourraient surchauffer et exploser. Veuillez suivre les instructions du fabricant des piles.
6. Les piles rechargeables doivent être retirées du produit avant la charge.
7. Les piles rechargeables doivent être chargées uniquement sous la supervision d'un adulte.
8. Retirez les piles épuisées du produit.
9. Les piles ne doivent pas être exposées à une chaleur excessive, comme celle des rayons de soleil et des flammes.

Branchement

Connexion des microphones

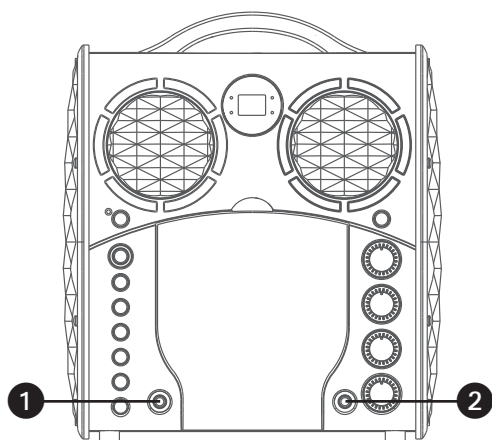

Microphones:

Connectez le microphone à une prise MIC 1 et à une prise MIC jack 2 (lorsque souhaité).

Remarque: Ne pas échanger le microphone car cela peut causer des dommages ainsi qu'aux haut-parleurs. Ne pas faire virevolter le microphone par la cordon car cela peut endommager le câblage encastré.

Connexion de l'unité à un téléviseur

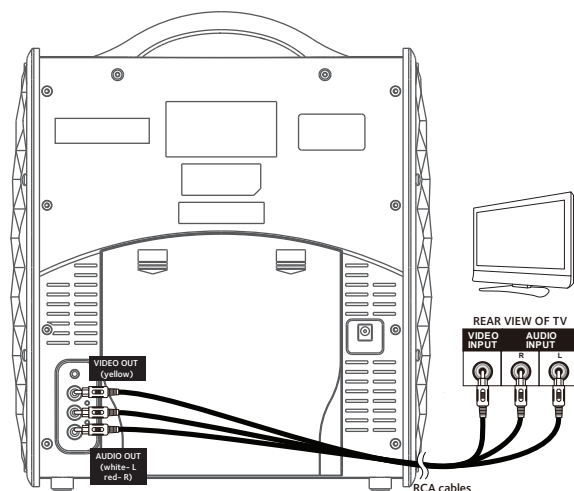

Pour sortir des données vidéo, des paroles de chansons et le son de votre téléviseur, veuillez suivre les étapes suivantes:

Connectez le câble vidéo RCA (jaune) à la prise VIDÉO OUT et les câbles audio (blanc et rouge) aux prises AUDIO OUT situés à l'arrière du Singing Machine.

Connectez l'autre extrémité du câble vidéo RCA (jaune) à la prise VIDÉO IN et les câbles audio (blanc et rouge) aux prises AUDIO IN situés sur votre téléviseur.

Remarques:

- Cette unité peut être utilisée avec ou sans téléviseur, mais il est fortement recommandé d'utiliser un téléviseur afin de pouvoir utiliser toutes les fonctionnalités.
- Référez-vous également au guide utilisateur du téléviseur.
- Pour voir les paroles à l'écran, vous devez utiliser le disque CD+G.

Branchement

Raccordement à l'alimentation CA

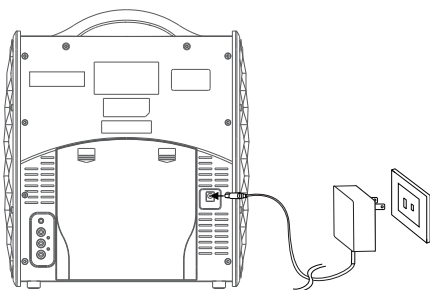

Branchez le cordon d'alimentation CA dans une prise de courant 120 V CA, 60 Hz située à proximité.

Remarque:

Effectuez toutes les connexions avant de brancher le cordon d'alimentation.

Connexion à une prise LINE IN

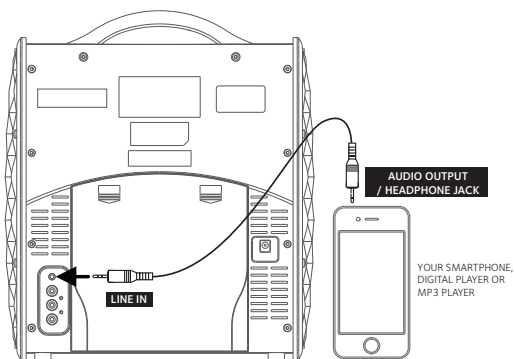

Raccordez simplement votre appareil externe en utilisant un câble audio approprié (câble audio 3,5 mm non inclus) tel qu'illustré.

Remarque:

Voir la page F12 pour sélectionner et utiliser la fonction LINE IN.

Lumières mode lueur

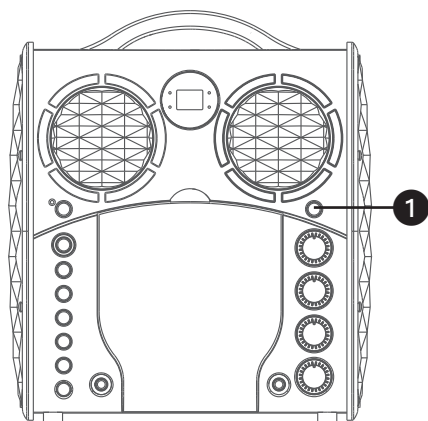

1 Lorsque l'appareil est mis en marche, le mode Lumière 1 est automatiquement activé. Les lumières s'allument et sont synchronisées avec le son lorsque vous parlez ou chantez dans le microphone.

Appuyez sur la touche **(Lumières)** pour le mode Lumière 2, qui affiche le spectacle de lumière, mais ne répond pas au microphone.

Appuyez de nouveau sur la touche **(Lumières)** pour éteindre les lumières.

Utilisation

Lecture d'un CDG

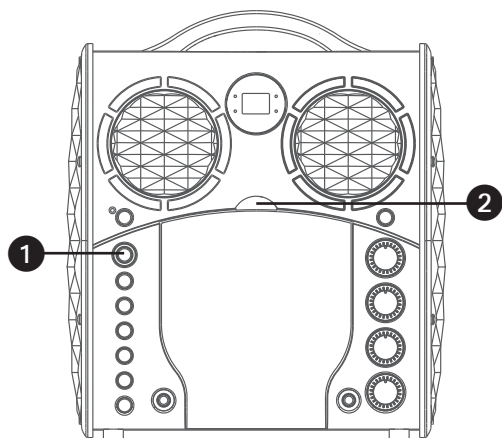

1 Connectez-vous à l'appareil tel que décrit précédemment; si vous utilisez un disque CD+G, il devrait être branché à un téléviseur. Appuyez sur la touche d'alimentation **MARCHE/ARRÊT (ON/OFF)** pour allumer l'appareil.

2 Soulevez la porte de CD et insérez un CD ou un CD+G en appuyant doucement sur l'axe central. Fermez ensuite la porte du CD.

Remarques:

• Qu'est-ce que le CD+G?

- A CD+G (CD graphiques) est le format standard pour la plupart des disques de karaoké qui affichent les paroles à l'écran.
- Ne placez jamais un objet autre qu'un CD dans le compartiment, car des objets étrangers peuvent endommager l'appareil.
- Si aucun disque n'est inséré, « no » apparaît sur l'afficheur.
- Lors de la connexion à un téléviseur et/ou une autre source audio, réglez le volume de l'appareil externe en utilisant sa propre commande de volume.

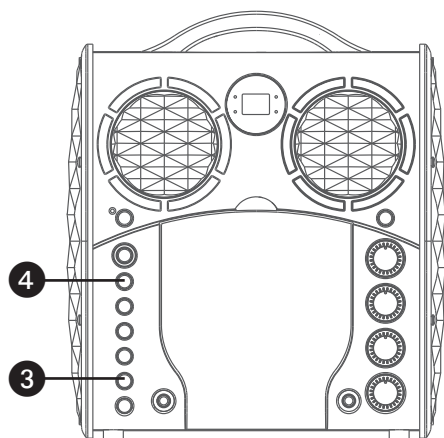

3 Appuyez plusieurs fois sur le bouton **FONCTION (FUNCTION)** pour sélectionner le mode CDG ; “---” apparaît lors de la recherche du disque, puis le nombre total de pistes apparaît.

4 Appuyez sur le bouton **LECTURE/PAUSE (PLAY/PAUSE)** pour lancer la lecture; si vous écoutez un fichier CD+G, l'image et les paroles apparaîtront sur l'écran du téléviseur (si celui-ci est connecté) et l'indicateur CDG s'allumeront.

Utilisation

Lecture d'un CDG (suite)

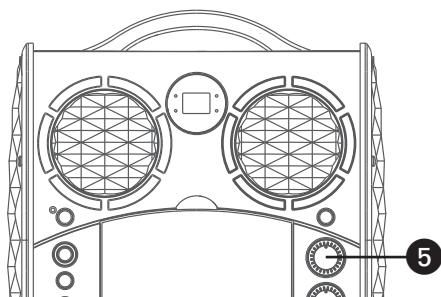

5 Ajustez le volume à un niveau confortable en utilisant la commande de **VOLUME PRINCIPAL (MASTER VOLUME)**.

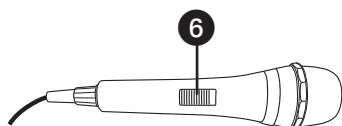

6 Connectez le(s) micro(s), puis glissez l'interrupteur **MARCHE/ARRÊT (ON/OFF)** sur le micro à la position MARCHE.

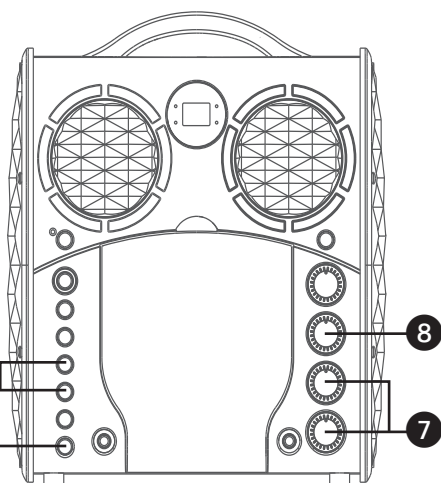

7 Réglez la commande **MIC VOLUME 1** ou **2** au niveau souhaité. Le fait d'augmenter ce réglage augmente le volume du micro respectif.

8 Réglez la commande **ÉCHO (ECHO)** pour appliquer un effet d'écho à votre voix. Tourner dans le sens horaire pour augmenter l'effet écho.

9 **PASSER:** Avancer ou retourner d'une piste à l'autre en appuyant sur les touches de **PASSER ◀** ou **PASSER ▶**.

10 **REPEAT (RÉPÉTITION):** Au cours de la lecture, appuyez sur la touche **RÉPÉTER/PROGRAMME (REPEAT /PROG)** une fois pour une lecture répétée de la chanson sélectionnée; l'indicateur Répéter clignotera. Appuyez sur la touche **RÉPÉTER/PROGRAMME (REPEAT /PROG)** une seconde fois pour une lecture répétée de toutes les pistes du CD; l'indicateur Répéter s'allume de couleur clair. Appuyez de nouveau pour annuler la fonction Répéter, l'indicateur Répéter s'éteint.

Utilisation

Lecture d'un CDG (suite)

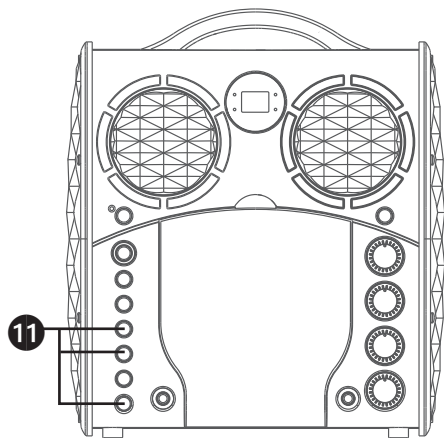

- 11 PROGRAMME:** Vous pouvez programmer jusqu'à 20 pistes sur n'importe quel disque pour la lecture dans n'importe quel ordre souhaité. En mode arrêt, appuyer sur le bouton **RÉPÉTER/PROGRAMME (REPEAT /PROG)**; l'indicateur de programmes clignotera et apparaîtra «01». Sélectionner la première piste utilisant les boutons **PASSER ⏪ / PASSER ⏩**. Appuyer le bouton **RÉPÉTER/PROGRAMME (REPEAT /PROG)** pour confirmer l'entrée. Après avoir sélectionné les pistes désirées, l'écran affichera 02, 03, etc. reconnaissant les pistes sélectionnées qui ont été programmées. Répéter pour définir jusqu'à 20 pistes dans la mémoire. Une fois terminé, appuyez le bouton **LECTURE/PAUSE (PLAY/PAUSE)** pour lancer la lecture.

Remarque:

- Appuyez sur la touche **ARRÊT ■ (STOP)** DEUX FOIS pour arrêter et supprimer le programme.

- 12 PAUSE:** Durant la lecture, si vous désirez arrêter le disque momentanément, appuyez sur **LECTURE/PAUSE (PLAY/PAUSE)**; l'indicateur clignote. Appuyez à nouveau pour reprendre la lecture normale.

- 13** Appuyez sur la touche **ARRÊT ■ (STOP)** pour arrêter l'enregistrement.

- 14** Appuyez sur la touche **MARCHE/ARRÊT (ON/OFF)** pour éteindre l'appareil.

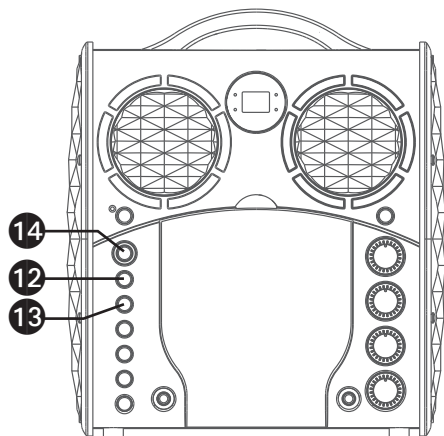

Utilisation

Utilisation d'un appareil Bluetooth

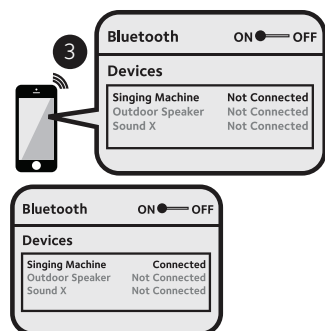
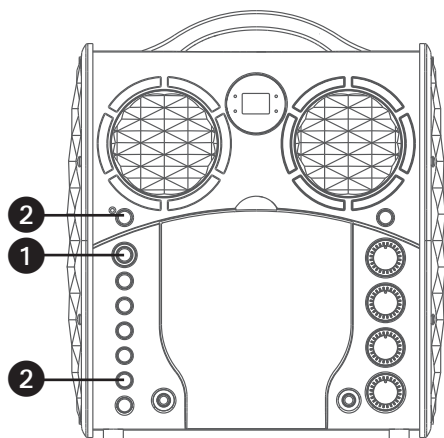

1 Connectez-vous à l'appareil tel que décrit précédemment. Appuyez sur la touche d'alimentation **MARCHE/ARRÊT (ON/OFF)** pour allumer l'appareil.

2 Appuyez **BLUETOOTH** ou plusieurs fois sur le bouton **FONCTION (FUNCTION)** pour sélectionner le mode Bluetooth ; "bt" apparait alors sur l'écran. Le voyant Bluetooth clignote lorsque l'appareil recherche automatiquement un appareil Bluetooth ayant déjà été couplé afin de le coupler (si l'appareil a déjà été couplé auparavant). Si aucun appareil précédemment couplé n'est à proximité, établissez la connexion tel que cela est décrit dans l'étape suivante.

Remarque: Vous pouvez également maintenir enfoncée la touche pour déconnecter tout appareil jumelé afin de le jumeler à un autre appareil.

3 Activez l'option Bluetooth dans les paramètres de votre appareil pour rechercher un dispositif détectable avec un signal Bluetooth. Sélectionnez "**Singing Machine**" à partir des résultats dans le menu Bluetooth.

Remarque: Veuillez vous reporter au manuel d'utilisation de votre appareil Bluetooth pour obtenir des instructions détaillées.

4 « bt » s'allume dans l'afficheur et une sonorité de jumelage réussi est audible.

Remarques :

- Si votre dispositif Bluetooth vous demande d'inscrire un mot de passe au cours du processus de jumelage, veuillez inscrire "0000" pour vous connecter.
- Sur certains dispositifs Bluetooth, lorsque le jumelage est terminé, vous devez sélectionner l'appareil à l'aide de l'option « Utiliser comme périphérique audio » ou d'une option semblable.
- Si la connexion est perdue après un jumelage réussi, assurez-vous que la distance entre les haut-parleurs et le dispositif Bluetooth n'excède pas 30 pi/10 mètres.
- « Bluetooth » clignote à l'écran du téléviseur, puis cesse de clignoter lorsque la connexion est réussie.

Utilisation

Utilisation d'un appareil Bluetooth (suite)

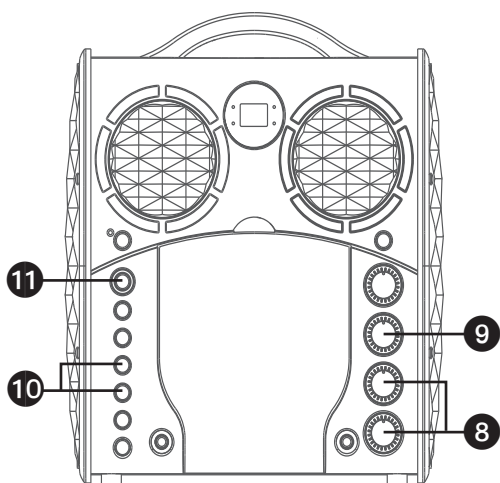
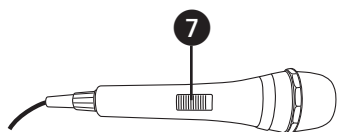
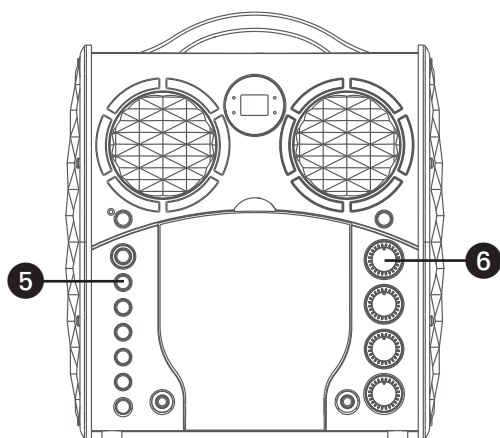

5 Pour contrôler le dispositif Bluetooth à partir de cet appareil, appuyez sur la touche **LECTURE/PAUSE/ JUMELAGE (PLAY/PAUSE/PAIR)** pour débiter la lecture (l'application de musique doit être allumée). Appuyez sur la touche **LECTURE/ PAUSE/ JUMELAGE (PLAY/ PAUSE/PAIR)**; au cours de la lecture pour interrompre la chanson.

6 Ajustez le volume à un niveau confortable en utilisant la commande du **VOLUME PRINCIPAL (MASTER VOLUME)** sur cet appareil ou le volume sur votre dispositif Bluetooth.

7 Connectez le(s) micro(s), puis glissez l'interrupteur **MARCHE/ ARRÊT** sur le micro à la position MARCHE.

8 Réglez la commande **MIC VOLUME 1** ou **2** au niveau souhaité. Le fait d'augmenter ce réglage augmente le volume du micro respectif.

9 Réglez la commande **ÉCHO (ECHO)** pour appliquer un effet d'écho à votre voix. Tourner dans le sens horaire pour augmenter l'effet écho.

10 Réglez la balance entre les haut-parleurs en utilisant la commande **BALANCE**.

11 **SAUT**: Avancer ou retourner d'une piste à l'autre en appuyant sur les touches **PASSER** ◀ ou **PASSER** ▶.

12 Appuyez sur la touche **MARCHE/ ARRÊT (ON\OFF)** pour éteindre l'appareil.

Utilisation

En utilisant l'entrée LINE IN

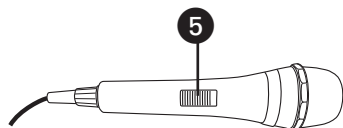
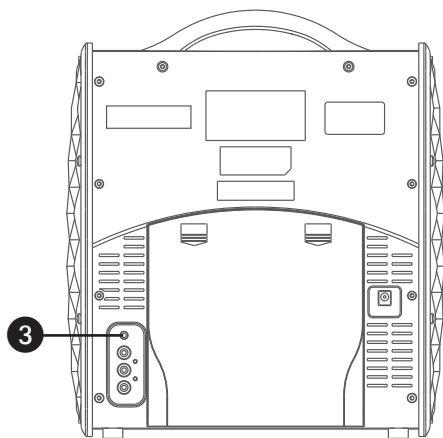
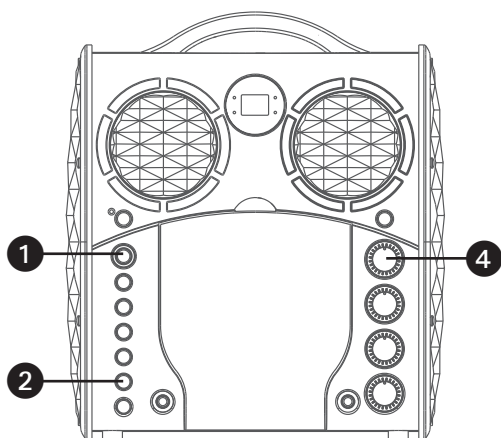

1 Connectez-vous à l'appareil tel que décrit précédemment. Appuyez sur la touche d'alimentation **MARCHE/ ARRÊT (ON/OFF)** pour allumer l'appareil.

2 Appuyez plusieurs fois sur le bouton **FONCTION (FUNCTION)** pour sélectionner le mode LINE IN ; "AU" apparaît alors sur l'écran.

3 Connectez l'appareil audio externe à l'entrée LINE IN située à l'arrière de cet appareil. La connexion avec l'appareil externe permettra au son audio d'être en lecture sur le Singing Machine. La fonction LINE IN est automatiquement sélectionnée une fois que le câble audio est connecté.

Remarques:

- Il est fortement recommandé de régler le volume de l'appareil auxiliaire à 1/3 du niveau ou plus bas pour éviter toute distorsion.
- Il n'est pas possible de passer des fichiers/pistes lorsque vous utilisez un appareil externe.

4 Réglez le volume en utilisant la commande de **VOLUME PRINCIPAL (MASTER VOLUME)** de cet appareil ou à partir de la commande de volume de votre dispositif externe.

5 Connectez le ou les micro(s) de la manière indiquée, puis glissez l'interrupteur **MARCHE/ ARRÊT (ON/OFF)** à la position MARCHE.

Utilisation

En utilisant l'entrée LINE IN (suite)

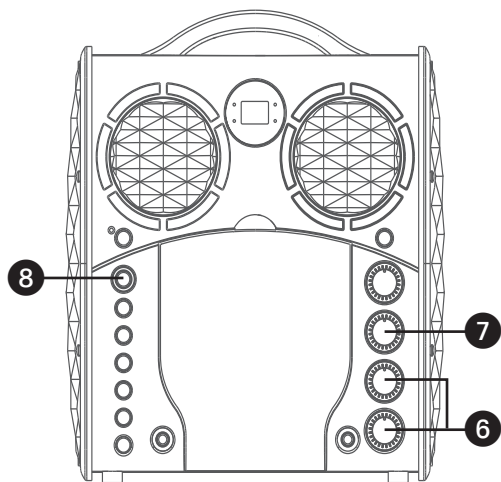

6 Réglez la commande **MIC VOLUME 1** ou **2** au niveau souhaité. Le fait d'augmenter ce réglage augmente le volume du micro respectif.

7 Réglez la commande **ÉCHO (ECHO)** pour appliquer un effet d'écho à votre voix. Tourner vers la mention MAX pour augmenter l'effet écho.

8 Appuyez sur la touche **MARCHE/ARRÊT (ON\OFF)** pour éteindre l'appareil.

Guide de dépannage

En cas de problème avec cet appareil, vérifiez les points suivants avant de le faire réparer:

Aucune alimentation

- L'appareil n'est pas sous tension; appuyez sur la touche **MARCHE/ARRÊT (ON\OFF)** pour allumer l'appareil.
- Assurez-vous que l'adaptateur AC est bien connecté à l'arrière de l'appareil.
- Connectez l'appareil à un autre périphérique.

Aucun son – général

- Le volume principal est réglé au minimum : augmenter le volume.
- La bonne fonction n'a pas été sélectionnée; sélectionnez à partir de la touche **FONCTION (FUNCTION)**.
- Si vous utilisez un dispositif externe, augmenter le volume.

Aucun son – si connecté à votre téléviseur.

- Le volume du téléviseur est en mode silence ou trop faible.
- La source appropriée (habituellement AV) n'est pas sélectionnée dans le menu du téléviseur.

Les paroles n'apparaissent pas sur l'écran du téléviseur

- Si l'appareil est connecté à un téléviseur, la prise vidéo n'est pas correctement connectée ; voir page F5.
- Si connecté au téléviseur, sélectionnez la bonne source sur votre téléviseur (habituellement HDMI).
- Le fichier/piste en lecture n'est un enregistrement avec paroles. Ce sont uniquement ces fichiers qui peuvent vous permettre de voir les paroles sur l'écran de votre téléviseur.
- Rien ne s'affiche à l'écran du téléviseur lorsque vous utilisez AUX IN ou Bluetooth.

Aucun son provenant du microphone.

- Assurez-vous que le microphone est bien connecté au jack MIC 1 ou MIC 2.
- Assurez-vous que le commutateur **MARCHE/ARRÊT (ON\OFF)** du microphone soit en position MARCHE.
- Assurez-vous que le niveau du MIC VOLUME n'est pas trop faible.
- Le **VOLUME PRINCIPAL** est réglé au minimum : augmenter le volume.
- Augmentez le contrôle **ÉCHO (ECHO)** au-dessus du milieu.

L'appareil Bluetooth ne peut pas être jumelé ou connecté avec l'appareil.

- Vous n'avez pas activé la fonction Bluetooth de votre appareil; consultez la page F10 ou reportez-vous au mode d'emploi de l'appareil Bluetooth.

La lecture musicale n'est pas disponible sur l'appareil après l'établissement de la connexion Bluetooth.

- Assurez-vous que l'appareil Bluetooth est compatible avec le profil Bluetooth A2DP.
- Le volume du dispositif externe Bluetooth est en mode silence ou trop faible; augmenter le volume..

Caractéristiques techniques

AUDIO

Alimentation de sortie..... 2.5 Watts (RMS)
Impédance de sortie 4 Ohms

SECTION DU LECTEUR DE CD

Réponse en fréquence 100 Hz - 20 kHz
Ratio du signal-bruit..... 50 dB (A-WTD)
Nombre de programmes
..... Système d'échantillonnage de programmation aléatoire 20 pistes

BLUETOOTH

Bluetooth Version V5.0
Distance de travail jusqu'à 30 pieds/10 mètres mesuré en espace ouvert

SECTION AUX IN Prise d'entrée ligne stéréo de 3,5 mm
Microphone..... -74 dB 600 Ohms impédance avec microphone dynamique de 6,3 mm

SECTION D'ALIMENTATION 9V  1.2A 
Dimensions..... 13.6 x 12.0 x 6.2 po / 34.6 x 30.4 x 15.7 cm
Poids 4.19 lbs / 1.90 kgs

Caractéristiques sujettes à modifications sans préavis.

 **Bluetooth**® Le nom de marque et les logos Bluetooth® sont des marques déposées de Bluetooth SIG, Inc. et toute utilisation de ces marques et logos par The Singing Machine Company, Inc. s'effectue sous licence. Les autres marques de commerce et noms de commerce appartiennent à leurs propriétaires respectifs.

Visit Our Website: www.singingmachine.com
Visite Nuestra Pagina de Internet: www.singingmachine.com
Visitez notre site Web : www.singingmachine.com

Copyright © 2019 All Rights Reserved.
Derechos de autor © 2019 Todos los derechos reservados.
Droit d'auteur © 2019 Tous Droits Réservés.

The Singing Machine Company, Inc.
4060 E Jurupa Street, Unit B
Ontario, CA 91761-1413 USA

U.S. Representative

Company Name : The Singing Machine Company, Inc.

Address : 6301 NW 5th Way, Suite 2900, Fort Lauderdale,
FL33309, USA

Telephone : 954 -596-1000

Website : www.singingmachine.com

PRINTED IN CHINA
IMPRESO EN CHINA
IMPRIMÉ EN CHINE
418-1904-ESF02-US