



singing machine[®]

creating Joy through music

SDL9040

FIESTA VOICE

MANUAL DE INSTRUCCIONES

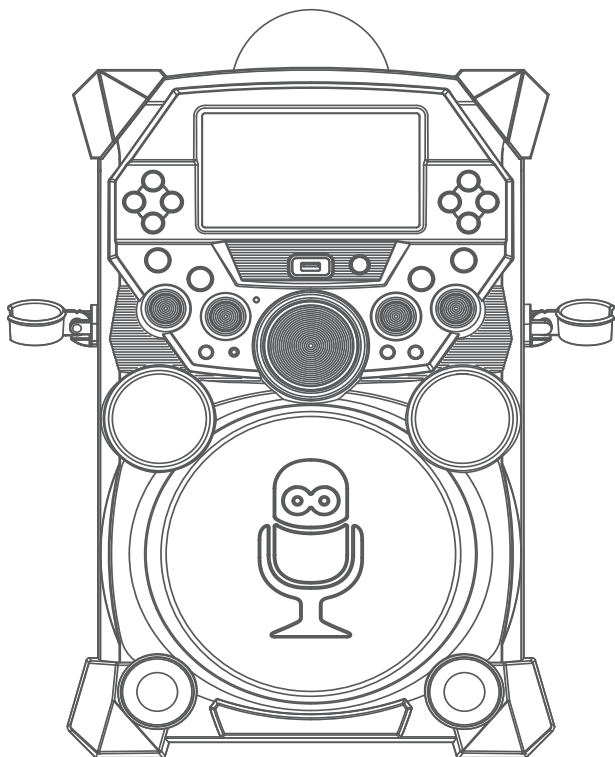

www.singingmachine.com

The Singing Machine[®] es marca registrada de The Singing Machine Co., Inc.

Advertencias

	PRECAUCIÓN RIESGO DE DESCARGA ELÉCTRICA NO ABRIR	
<p>PRECAUCIÓN: PARA REDUCIR EL RIESGO DE DESCARGAS ELÉCTRICAS, NO quite la cubierta (ni la tapa posterior) no hay piezas reparables por el usuario dentro. DERIVE LAS REPARACIONES A PERSONAL DE SERVICIO CALIFICADO.</p> <p>Las marcas de Precaución se ubican en el panel inferior.</p>		



TENSIÓN PELIGROSA: La luz intermitente con símbolo de flecha dentro de un triángulo pretende alertar al usuario de la presencia de tensión peligrosa no aislada, dentro del paquete del producto, que puede ser de magnitud suficiente para constituir un riesgo de descarga eléctrica para las personas.



ATENCIÓN: El signo de exclamación dentro de un triángulo pretende alertar al usuario de la presencia de instrucciones importantes de operación y mantenimiento (reparaciones) en el material que acompaña a este producto.

ADVERTENCIA DE GOTEOS: Este producto no se podrá exponer a goteo o salpicaduras, y no se colocará ningún objeto lleno con líquidos, como jarrones, encima del producto.

ADVERTENCIA DE VENTILACIÓN: La ventilación normal del producto no se bloqueará si se le da el uso previsto.

PRECAUCIÓN: PARA EVITAR DESCARGAS ELÉCTRICAS, INSERTE COMPLETAMENTE LA CLAVIJA ANCHA DEL ENCHUFE A LA RANURA ANCHA DEL TOMACORRIENTE.

ADVERTENCIA: PARA EVITAR INCENDIOS O PELIGROS DE DESCARGA, NO EXPONGA ESTA UNIDAD A LA LLUVIA O HUMEDAD.

AVISO DE LA FCC: Este equipo puede generar o usar energía de radio frecuencia. Los cambios o modificaciones realizados en el aparato pueden provocar interferencia perjudicial, a menos que dichas modificaciones estén autorizadas en el manual de instrucciones. El usuario puede perder toda autoridad para operar el equipo si realiza cambios o modificaciones sin autorización.

Este aparato cumple con la parte 15 de las Normas de la FCC. El funcionamiento está sujeto a las dos condiciones que figuran a continuación: (1) Es probable que no cause interferencia perjudicial y (2) deberá aceptar cualquier interferencia recibida, incluyendo la interferencia que pueda llegar a causar un funcionamiento indeseado.

NOTA: Este equipo fue probado y se concluyó que cumple con los límites establecidos para los dispositivos digitales Clase B, de acuerdo con el Apartado 15 de las normas de la FCC. Estos límites fueron pensados para proporcionar protección razonable ante la interferencia perjudicial en una instalación residencial. Este equipo genera, usa y puede emitir energía de radio frecuencia y, si no se lo instala y utiliza de conformidad con las instrucciones, puede causar interferencia perjudicial a las comunicaciones radiales. No obstante, no existe ninguna garantía de que no se produzca interferencia en una instalación en particular. Si este equipo provoca interferencia perjudicial a la recepción de radio o televisión, lo cual puede determinarse apagando y encendiendo el equipo, el usuario puede intentar corregir la interferencia de alguna/s de las siguientes maneras:

- Reoriente la antena receptora o ubíquela en otro lugar.
- Aumente la distancia entre el equipo y el receptor.
- Conecte el equipo a un tomacorriente de un circuito distinto al que está conectado el receptor.
- Consulte al distribuidor o a un técnico experimentado de radio y televisión para que lo asesore.

La información de clasificación está ubicada en la parte inferior de la unidad.

CAN ICES-3(B)/NMB-3(B)

Información importante sobre seguridad

1. Lea estas instrucciones.
2. Conserve estas instrucciones.
3. Preste atención a todas las advertencias.
4. Siga todas las instrucciones.
5. No utilice este artefacto cerca del agua.
6. Límpielo únicamente con un paño seco.
7. No obstruya las aberturas para ventilación. Instálelo de acuerdo con las instrucciones del fabricante.
8. No instale cerca de fuentes de calor, como radiadores, rejillas de calefacción, estufas u otros aparatos (incluso amplificadores) que produzcan calor.
9. No desafíe el fin de seguridad del enchufe polarizado o de conexión a tierra. Un enchufe polarizado tiene dos clavijas y una es más ancha que la otra. El enchufe de conexión a tierra tiene dos clavijas, y una tercera punta a tierra. La clavija ancha o la tercera punta se suministran para su seguridad. Si el enchufe suministrado no coincide con su tomacorriente, consulte con un electricista para reemplazar el tomacorriente obsoleto.
10. Evite pisar o apretar el cable de alimentación, especialmente en los enchufes, tomacorrientes y en el punto por donde salen del artefacto.
11. Utilice sólo los complementos y accesorios especificados por el fabricante.
12. Utilice la unidad sólo con el carro, soporte, trípode, repisa o mesa recomendados por el fabricante, o que se vendan junto con el

producto. Cuando se utiliza un carro, tenga cuidado cuando mueva el carro y artefacto junto a para evitar lesiones producidas por la caída del producto.

ADVERTENCIA SOBRE EL CARGO PORTÁTIL
(símbolo prohibido por IEC/ETAC)



13. Desenchufe este artefacto durante las tormentas eléctricas o cuando no se lo utilice durante períodos prolongados.
14. Derive todas las reparaciones al personal de reparaciones calificado. Es necesario reparar el artefacto cuando se encuentra dañado; por ejemplo, cuando el cable de suministro de energía o el enchufe están dañados, cuando se derrama líquido sobre la unidad o caen objetos dentro del mismo, cuando el producto ha estado expuesto a la lluvia o a la humedad, cuando no funciona con normalidad o cuando se ha caído.
15. **ADVERTENCIA:** Para reducir el riesgo de incendio o descarga eléctrica, no exponga este artefacto a la lluvia o la humedad. No coloque objetos llenos de agua, como jarrones, sobre el aparato.
16. El enchufe de conexión de CA se utiliza como dispositivo de desconexión eléctrica y deberá estar siempre accesible y en funcionamiento durante el uso previsto. Para desconectar completamente el aparato de la electricidad, el enchufe de conexión deberá quitarse por completo del tomacorriente de CA.
17. **PRECAUCIÓN:** Para reducir el riesgo de incendio o explosión no exponga las baterías al calor excesivo, como al rayo del sol, fuego u otras fuentes de calor.

Se incluyen

Asegúrese de que estén incluidos los siguientes elementos.

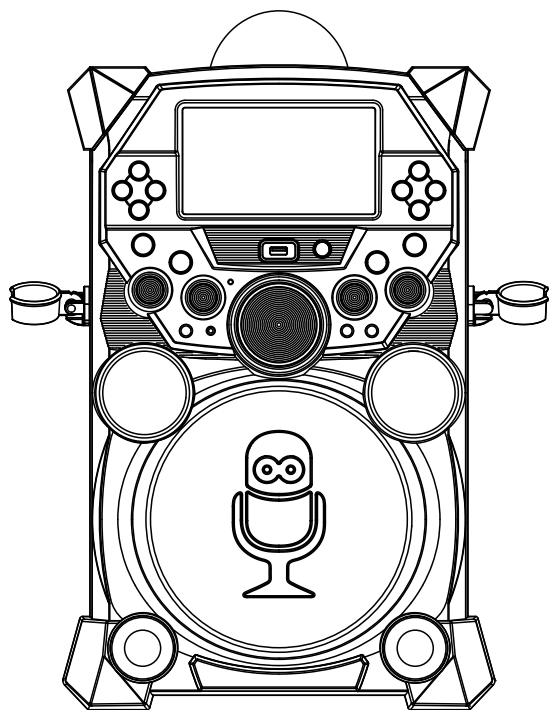

Unidad principal

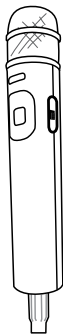

Micrófono interactivo con cable



Micrófono con cable

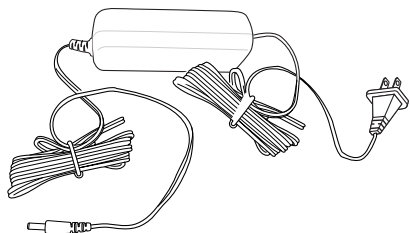

Adaptador de CA

Dispositivo USB de Singing Machine

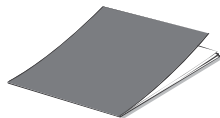

Manual

Ubicación de controles (Superior/delantero)

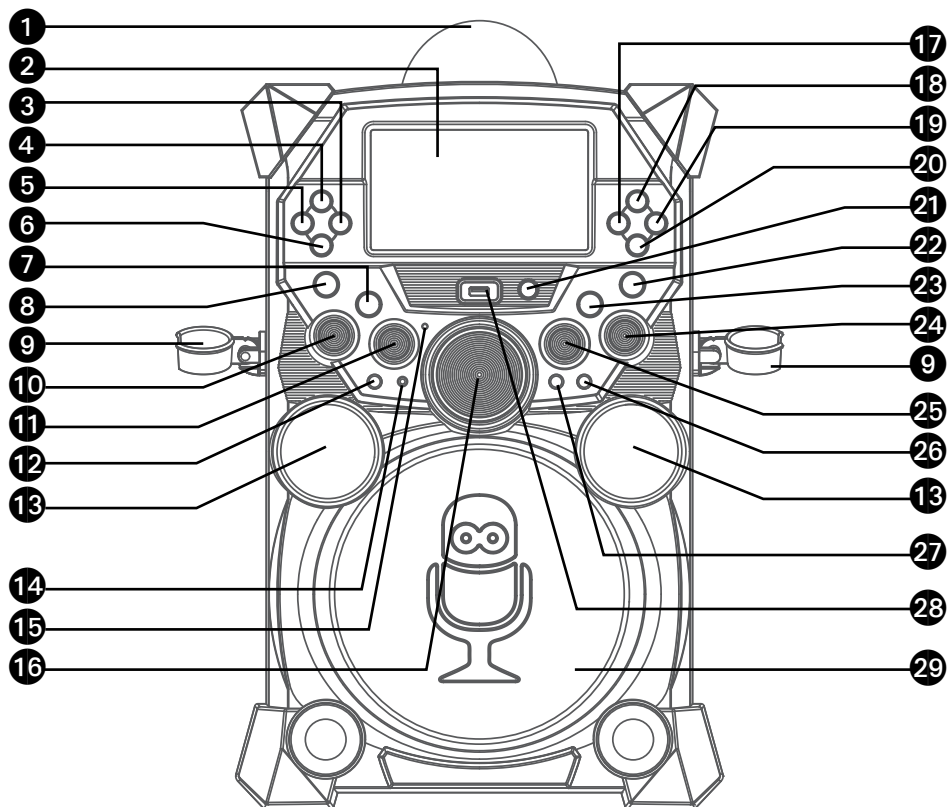

- | | |
|---|---|
| 1. Bola de discoteca | 14 Conector de ENTRADA DE LA LÍNEA |
| 2 Pantalla color del LCD TFT | 15 Indicador de Bluetooth |
| 3 Botón VOCAL/PAIR (VOCAL/EMPAREJAR) | 16 Control de VOLUMEN PRINCIPAL (MASTER VOLUME) |
| 4 Botón de FUNCIÓN (Pantalla encendido/apagado) | 17 Botón de navegación ◀ IZQUIERDA |
| 5 Botón de MENÚ | 18 Botón de navegación ▲ ARRIBA |
| 6 Botón GRABAR (RECORD) ● | 19 Botón de navegación ▶ DERECHA |
| 7 Botón BOLA DE DISCOTECA (DISCO BALL) | 20 Botón de navegación ▼ ABAJO |
| 8 Botón de ENCENDIDO/APAGADO (ON/OFF) | 21 Sensor Remoto |
| 9 Soporte para MICRÓFONO | 22 Botón ACEPTAR ►► (ENTER) |
| 10 Control EXTERNO de VOLUMEN DE ENTRADA | 23 Botón MODO DE LUZ (LIGHT MODE) |
| 11 Control de VOLUMEN DE MICRÓFONO 1 | 24 Control EFECTOS DE VOZ |
| 12 Conector de ENTRADA EXTERNA | 25 Control de VOLUMEN DE MICRÓFONO 2 |
| 13 Altavoz de agudos | 26 Entrada para MICRÓFONO 2 (MIC 2) |
| | 27 Entrada para MICRÓFONO 1 (MIC 1) |
| | 28 Ranura para USB |
| | 29 Altavoz/Luces |

Ubicación de los controles (reverso)

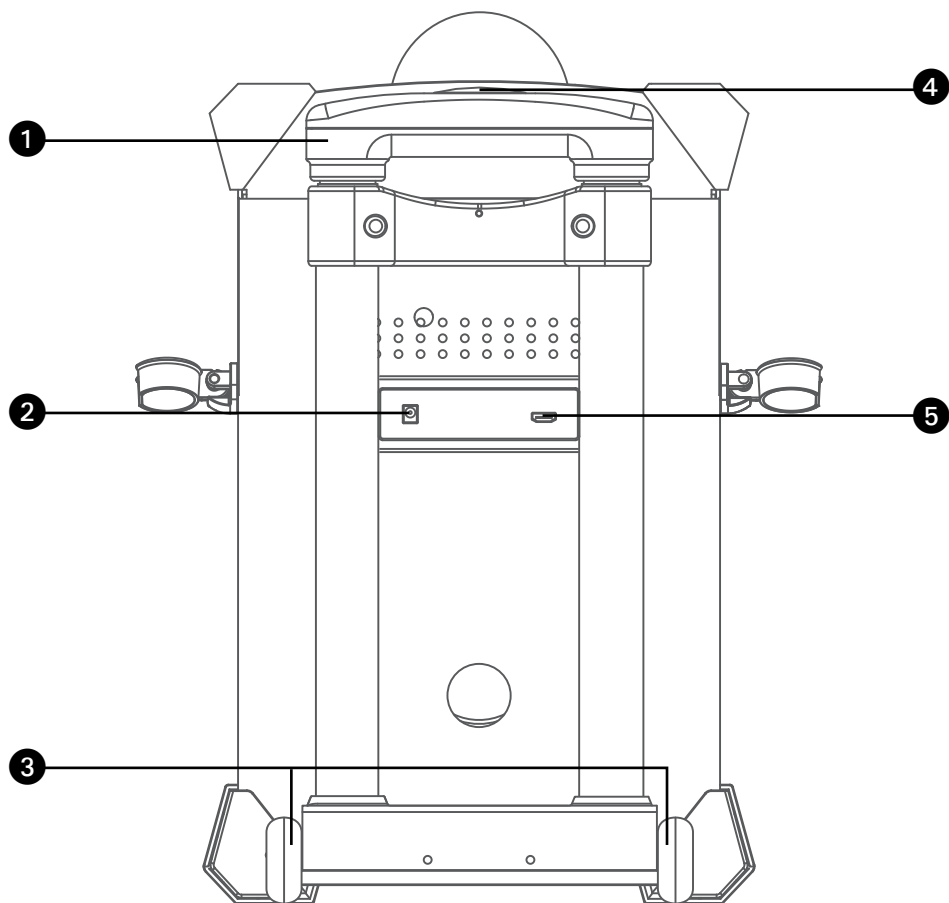

1. Manija ajustable
2. Conector de entrada de CC
3. Ruedas

4. Manija para soltar
5. Conector HDMI

Ubicación de los controles (Micrófonos)

Micrófono interactivo

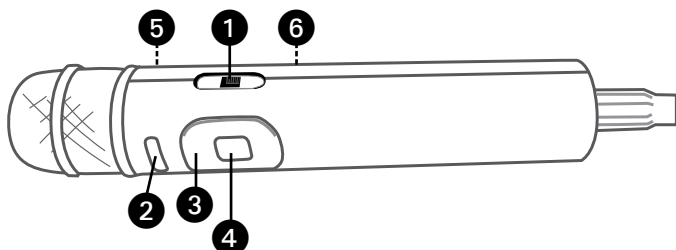

Micrófono estándar

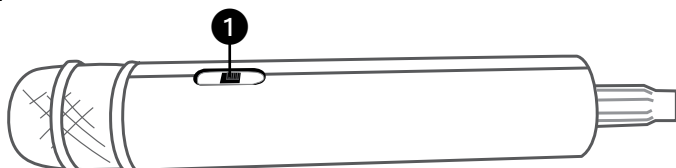

1. Interruptor de ENCENDIDO/APAGADO (ON/OFF) del micrófono
2. Botón de MENÚ
3. Botones de Navegación
4. Botón ACEPTAR ►►
5. Compartimiento para pilas (posterior)
6. Transmisor remoto (posterior)

Ubicación de los controles (Pantalla de reproducción)



Conexión

Conexión de micrófono(s)

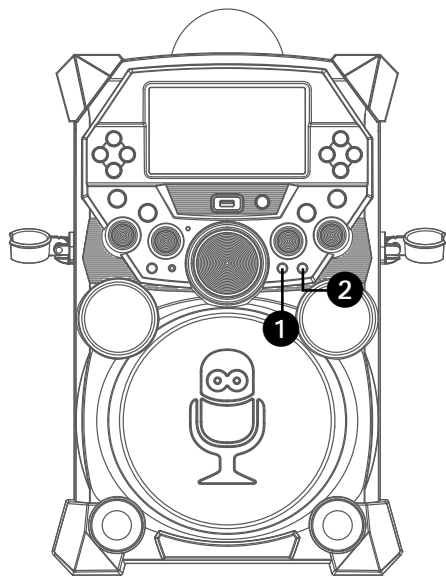

Micrófonos:

Inserte el enchufe de un micrófono en la entrada para micrófono 1 **1** y el otro enchufe de micrófono en la entrada para micrófono 2 **2** (si lo desea).

Nota: No arroje o dé golpecitos al micrófono, puede dañar el micrófono o los parlantes. No gire el micrófono por el cable porque causará daños en el cableado revestido.

Conexión de la unidad a un televisor

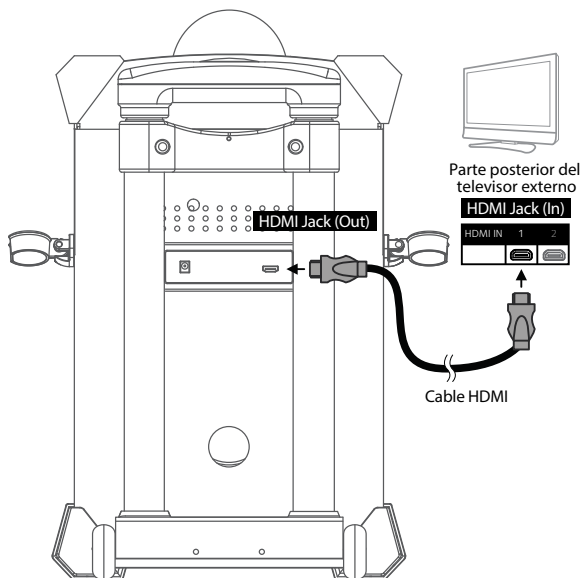

Aparecerán el video y las letras de canciones en la pantalla integrada. También puede conectar un televisor para mostrar una imagen más grande y sonido adicional; siga los siguientes pasos:

Conecte el cable de HDMI en el conector de HDMI en la parte posterior de la unidad. Conecte el otro extremo del cable de HDMI en la entrada de HDMI de su televisor.

Notas:

- Esta unidad se puede usar con o sin televisor.
- También consulte la Guía de usuario de la unidad externa o televisor.

Conexión

Conexión a alimentación de corriente alterna

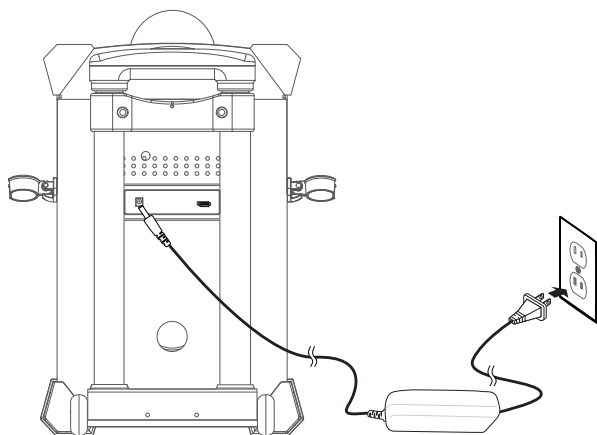

- 1 Introduzca el cable de alimentación de CA en un tomacorriente de CA de ubicación conveniente con 120V de CA, 60 Hz.

Nota:

Haga todas las conexiones antes de enchufar a la alimentación de CA.

Cómo cambiar la pila del micrófono interactivo

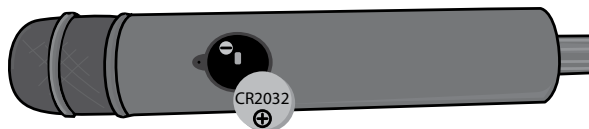

Cuando se vea afectado el rendimiento, cambie las pilas de la siguiente manera:

- 1 Desatornille el tornillo del compartimiento de la pila y quite la tapa.
- 2 Reemplace la pila con la pila tipo botón CR2032.
- 3 Vuelva a ubicar la tapa del compartimiento y atornille.

PRECAUCIONES CON LA PILA:

Siga estas precauciones al usar pilas con este aparato:

1. Advertencia - Peligro de explosión si la pila se reemplaza incorrectamente. Reemplace las pilas con otras del mismo tipo o similares.
2. Use sólo pilas del tamaño y tipo especificado.
3. Asegúrese de seguir la polaridad correcta al introducirlas, como se indica junto al compartimiento de las pilas. Si coloca las pilas de manera incorrecta, el aparato puede sufrir daños.
4. Si no usará el aparato por un periodo prolongado, saque las pilas para evitar daños o lesiones por un posible derrame de las mismas.
5. No intente recargar pilas que no son recargables; pueden sobrecalentarse y reventar. (Siga las indicaciones del fabricante de las pilas).
6. Quite las pilas de inmediato si se consumen.

Pila Recargable

Esta unidad contiene un paquete de pilas recargables que le permitirá usarla sin necesidad de enchufarla a un tomacorriente de CA. El indicador de pila (esquina superior derecha de la pantalla) mostrará su carga restante, indicada según la cantidad de barras.

Para optimizar la vida útil de la pila, recomendamos cargar el dispositivo una vez al mes. Cuando el ícono de la pila esté rojo y parpadee, recargue el dispositivo siguiendo los pasos a continuación:

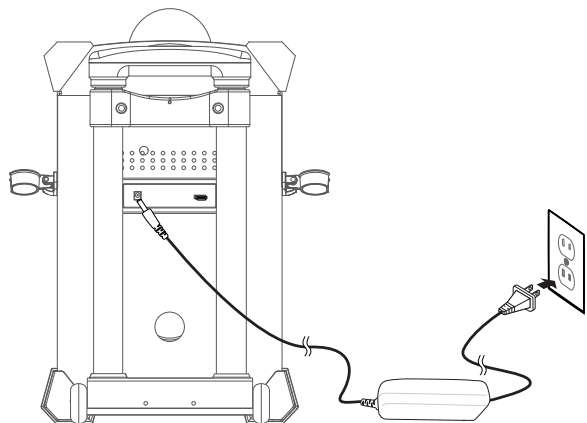

- 1 Introduzca el cable de alimentación de CA en un tomacorriente de CA de ubicación conveniente con 120V de CA, 60 Hz.
- 2 Deje que la unidad se cargue durante unas diez horas para lograr la carga completa.
- 3 Desconecte el cable del tomacorriente y la unidad completamente cargada puede ser usada por 5 horas aproximadamente dependiendo de la función escogida.

Atención: El volumen se ajustará automáticamente cuando la batería no esté cargada.

Información sobre reciclaje y descarte:

- No descarte los dispositivos electrónicos o ninguno de sus componentes (en especial, pilas y pantallas de LCD) en la recolección de residuos municipal.
- Consulte con la autoridad local de gestión de residuos o con una organización de reciclaje como Earth911.com para saber cuál es el centro de reciclaje de aparatos electrónicos en su área.



PRECAUCIÓN: Se deben reciclar o descartar correctamente las pilas recargables.

Advertencia sobre pilas de polímero de litio

- Este equipo contiene una pila de polímero de litio recargable.
- No cargue la pila en temperaturas inferiores a 32° F (0° C) o superiores a 113° F (45° C).
- No abra ni dañe la pila.
- Las pilas recargables de este equipo pueden explotar si se descartan en el fuego.
- Evite el cortocircuito de la pila.
- No cargue el paquete de pilas recargables de este equipo con otro cargador que no sea el diseñado para cargar este paquete de pilas, según como lo especifica el manual del usuario. El uso de otro cargador puede dañar el paquete de pilas o causar la explosión del mismo.

Dispositivo USB de Singing Machine



El sistema incluye un **Dispositivo USB de Singing Machine**, el cual se usa para almacenar canciones de Karaoke y grabaciones de esta unidad.

Hay dos canciones incluidas en el **Dispositivo USB de Singing Machine**, pero puede acceder a la Tienda de Karaoke para obtener muchas más. Sólo siga las instrucciones del Kit de bienvenida.

Cómo introducir el Dispositivo Flash USB

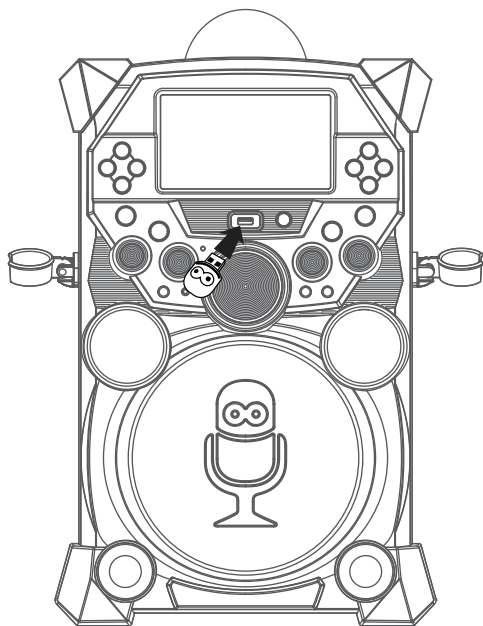

Antes de introducir el **Dispositivo USB de Singing Machine**, asegúrese de quitarlo de su base para que quede exhibido el enchufe de USB.

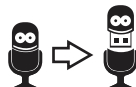

Insértelo en la ranura USB de la unidad mirando hacia la parte superior de la unidad.

Tienda de Karaoke

Instalación en PC

La aplicación Karaoke Store (Tienda de Karaoke) se puede instalar en computadoras con Microsoft Windows que operen Vista, Windows 7, Windows 8 o superior. La aplicación Karaoke Store requiere una conexión a Internet (se recomienda una conexión de alta velocidad).

1 Introduzca el **Dispositivo USB de Singing Machine** en una ranura USB de su computadora.

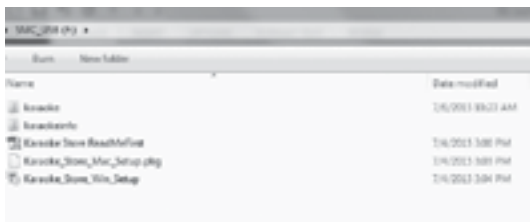

2 Haga doble clic en el archivo “Karaoke_Store_Win_Setup”.

3 Siga las instrucciones en línea para instalar el software en su computadora.



4 Después de la instalación, abra su carpeta de Programas y abra la carpeta de **Karaoke Store**.

5 Haga doble clic en “Karaoke Store” para abrir el software.

6 Ahora puede registrarse en esta página e ingresar su código para obtener diez descargas gratuitas y luego descargarlas en su computadora o dispositivo USB para reproducir en su nueva Singing Machine

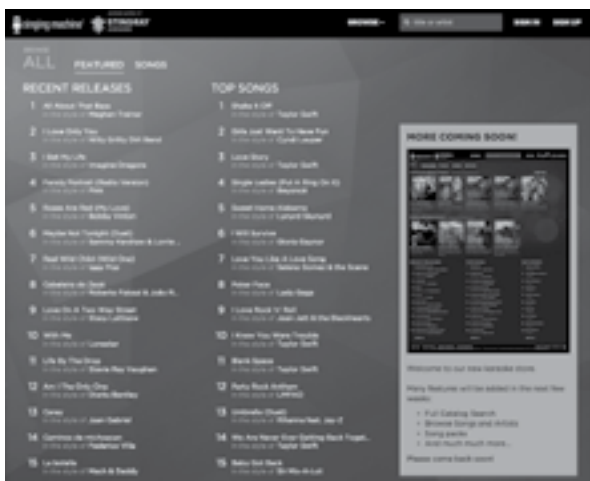

Funcionamiento

Operación remota del micrófono

El micrófono también es un control remoto y se puede usar para controlar la unidad. Siga las instrucciones a continuación para el uso del Micrófono remoto.

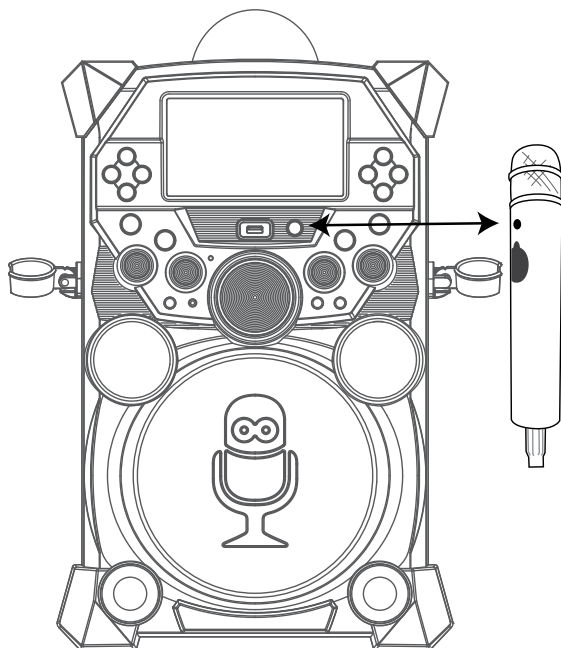

Es muy importante apuntar el sensor del control remoto al sensor remoto de la unidad (ver ilustración). Los botones de este Micrófono remoto funcionarán del mismo modo que los botones de MENÚ, ACEPTAR (ENTER) y Navegación de la unidad principal. Cuando en algún paso diga presione uno de estos botones, puede usar la unidad o el Micrófono remoto.

Para encender el Micrófono, deslice el interruptor de ENCENDIDO/APAGADO (ON/OFF) **1** a la posición de ENCENDIDO (ON).

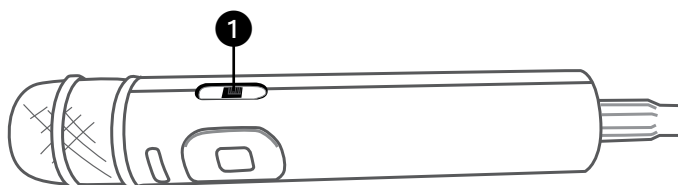

Funcionamiento

Modo de luz

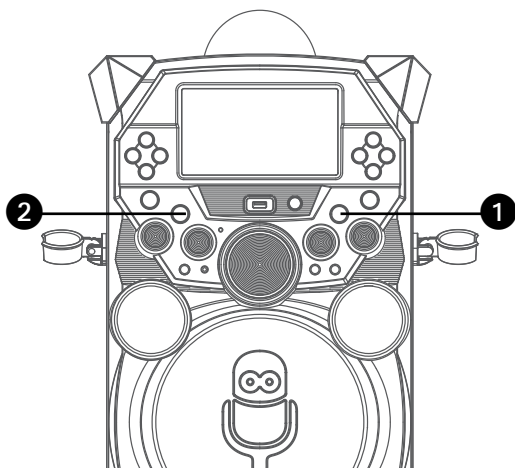

1 Hay cuatro modos de Luz. Oprima varias veces el botón de MODO DE LUZ (LIGHT MODE) para seleccionar el modo de la siguiente manera:

Modo de luz 1: La unidad se sincronizará con la música que se reproduce.

Modo de luz 2: La unidad se encenderá con colores y patrones aleatorios.

Modo de luz 3: Los efectos de luz se apagarán.

2 Esta unidad también viene con función de bola de discoteca (Disco Ball). Presione el botón **BOLA DE DISCOTECA (DISCO BALL)** para encender las luces y que éstas iluminen el techo.

Modo de ahorro de energía (Power Save)

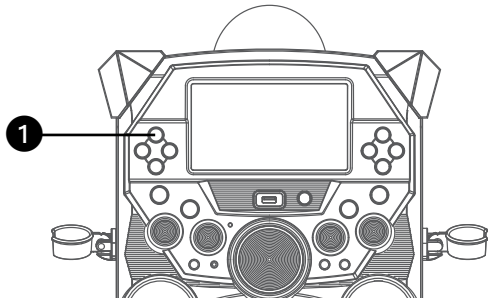

Para ahorrar energía de la unidad cuando se encuentra al aire libre, la pantalla TFT se apagará luego de 30 segundos sin actividad. El nivel del volumen también se ajustará automáticamente según el nivel de la pila recargable.

También puede mantener presionado el botón **FUNCTION (FUNCIÓN) 1** para apagar la pantalla TFT cuando lo desee.

Manija

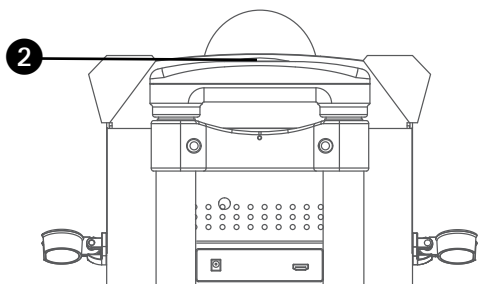

Para extender la manija ajustable, solo presione la liberación de manija 2 y extienda la manija ajustable como lo desee.

Para deslizar de nuevo hacia atrás la manija ajustable presione la manija para soltar otra vez y deslízcela hacia abajo.

Funcionamiento

Efecto de Voz

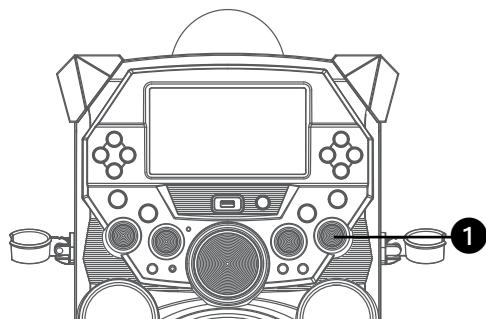

Gire el control de efectos **1** de voz para seleccionar eco, voz femenina, voz masculina, ardilla, robot o radio para transformar la voz de un cantante. Pantalla TFT mostrará:

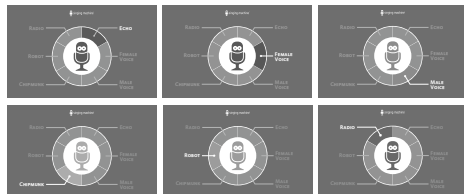

Cuando no se selecciona ninguna voz.



Nota: las selecciones de efectos de voz aparecerán en la esquina inferior izquierda de la pantalla si la perilla de efectos de voz se gira mientras se reproduce el vídeo.



Apagando el monitor TFT

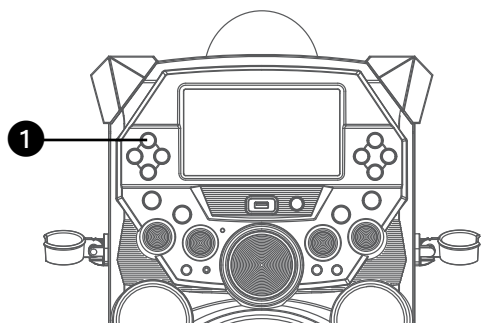

- 1 Para apagar el monitor de TFT integrado, mantenga presionado el botón **FUNCIÓN (FUNCTION)** hasta que el monitor se apague. Repita el mismo paso para encender el monitor de TFT integrado.

Funcionamiento

Reproducir canciones desde el USB

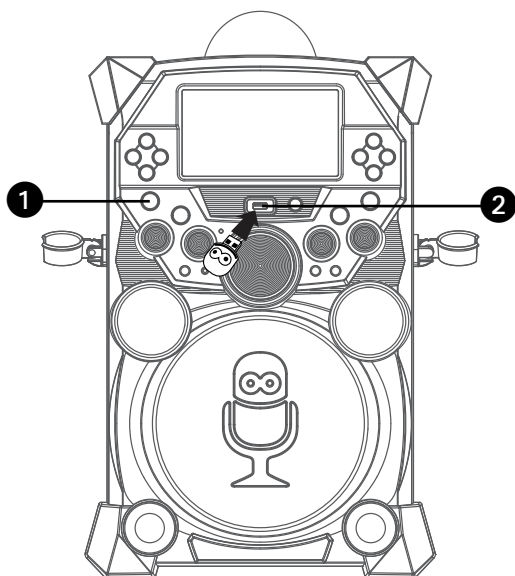

1 Conecte la unidad como se describió previamente. Oprima el botón de **Encendido/Apagado (ON/OFF)** para encender la unidad.

2 Quite el dispositivo USB de Singing Machine provisto de su base para exhibir el enchufe de USB. Introdúzcalo en la ranura USB de la unidad mirando hacia arriba.

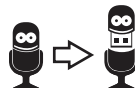

Nota: El dispositivo USB de Singing Machine tiene 8 GB de capacidad (la capacidad real puede variar levemente).

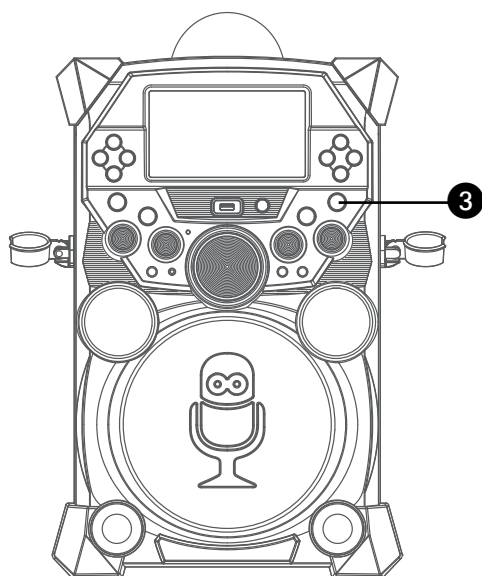

3 El modo USB se seleccionará por defecto; oprima el botón **ACEPTAR ►|| (ENTER)** para ingresar al modo USB. Puede oprimir varias veces el botón de **FUNCIÓN (FUNCTION)** para elegir el modo USB.

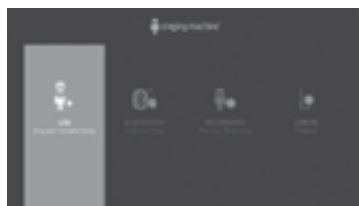

Notas:

- No se puede acceder al modo USB hasta que no se introduce un dispositivo flash.



- Un ícono de "Cargando..." aparecerá en la pantalla externa cuando el sistema cargue las canciones.

Funcionamiento

Reproducir canciones desde el USB (continuación)

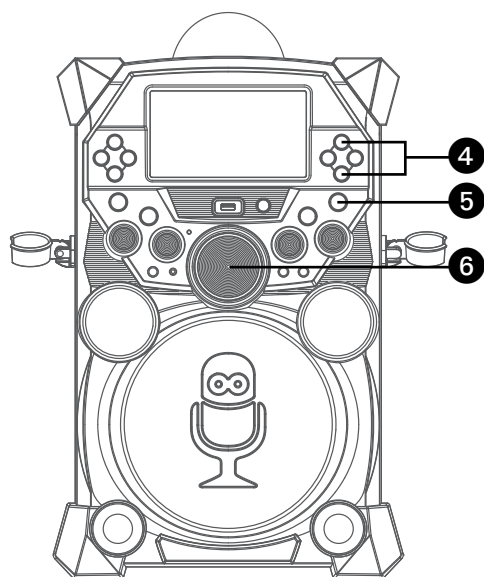

- 4 Use los botones de **Navegación** Hacia arriba ▲ y Hacia ▼ abajo para navegar por la lista de canciones que ha descargado previamente en su USB.



- 5 Oprima **ACEPTAR ►||** para iniciar la reproducción. El video de karaoke en HD se reproducirá en pantalla. Oprima **ACEPTAR ►|| (ENTER)** durante la reproducción para pausar la canción. Presione el botón **MENU** para detener la reproducción y volver al menú de USB.

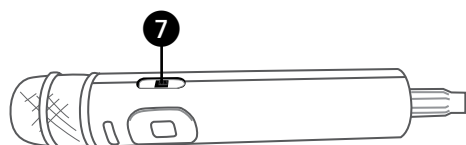

Notas:

- Si está conectado a un televisor no aparecerá nada en el monitor integrado.
- Si está conectado a un televisor también puede controlar el volumen con el control de volumen del televisor.

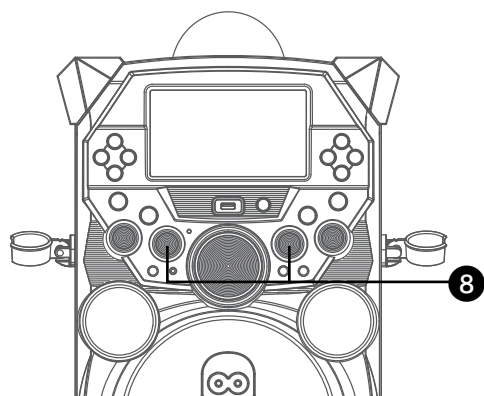



- 6 Ajuste el volumen a un nivel conveniente, usando el control de **VOLUMEN PRINCIPAL**.
- 7 Conecte el/los micrófono/s. Ubique el interruptor de **ENCENDIDO/ APAGADO (ON/OFF)** del Control remoto/Micrófono en la posición de ENCENDIDO (ON).
- 8 Ajuste el control de **VOLUMEN DEL MICRÓFONO 1 o 2** según el nivel deseado. Al aumentar el nivel de este control se incrementará el volumen del micrófono respectivo.

Funcionamiento

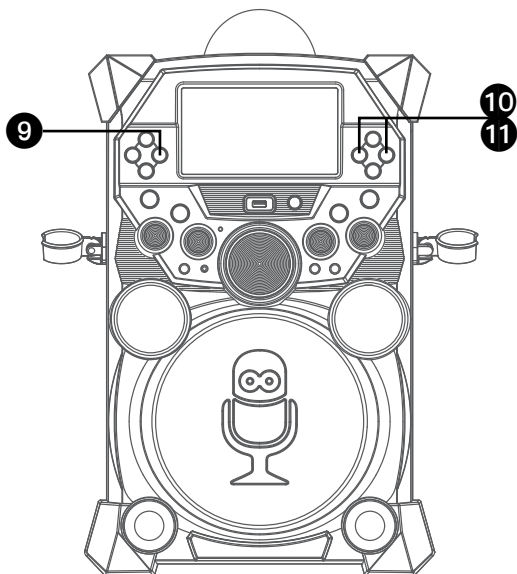
Reproducir canciones desde el USB (continuación)





9



VOCAL: Para cantar con el cantante principal en la grabación, oprima el botón **VOCAL/ EMPAREJAR (VOCAL/PAIR)**; “” aparecerá en la esquina superior derecha del monitor. Para escuchar solo música, oprima el botón **VOCAL/ EMPAREJAR (VOCAL/PAIR)** otra vez; “” aparecerá sobre el ícono de Estado vocal del cantante principal.

Nota: La canción se debe grabar con vocalistas separados que se hayan descargado (es decir, grabación multiplex) para utilizar la función Vocal del cantante principal.

10

SALTO: Avance o retroceda una pista oprimiendo los botones de **Navegación** Derecho  o Izquierdo .

11

PARA AVANZAR EN LA PISTA: Durante la reproducción, mantenga presionado el botón de **Navegación** Derecho  o Izquierdo  para avanzar o retroceder. Cuando libera el botón, se reanuda la reproducción normal.

Funcionamiento

Reproducir canciones desde el USB (continuación)

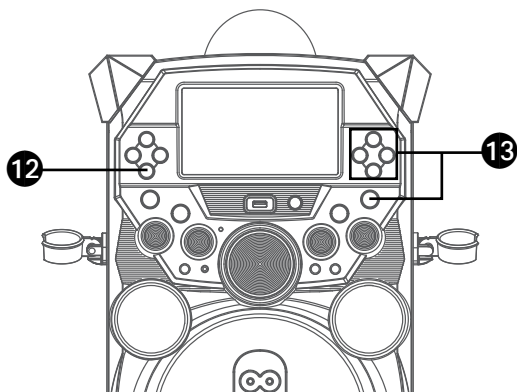

12 **CÓMO GRABAR SU CANCIÓN:** Para grabar su canción y también la música, oprima el botón **GRABAR (RECORD)**. Comenzará la grabación y el ícono de grabación en la esquina superior derecha del monitor empezará a parpadear en rojo.

Cuando termine de grabar, oprima **GRABAR (RECORD)** otra vez; el ícono de Grabar dejará de parpadear en rojo.

Notas:

- El archivo de audio grabado se almacenará en el dispositivo USB.
- El archivo de audio grabado tendrá un nombre que comenzará con el título de la canción del karaoke.
- Consulte “Cómo reproducir canciones desde archivos grabados” para reproducir sus archivos grabados.

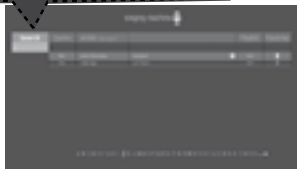
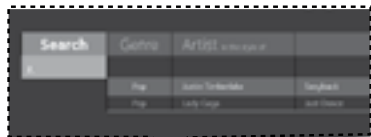
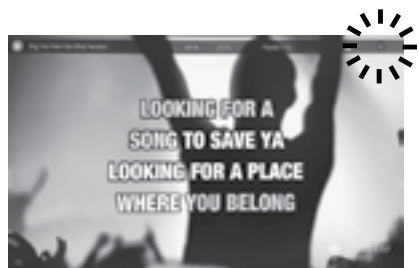

13 **CÓMO BUSCAR POR ARTISTA O TÍTULO:** En el menú de USB, seleccione Buscar (Search) con los botones de **Navegación Izquierdo** y **Derecho** y luego presione el botón **ACEPTAR ►|| (ENTER)**. El alfabeto aparecerá en la parte inferior de la pantalla. Seleccione la letra de inicio deseada usando el control **VOLUMEN PRINCIPAL (MASTER VOLUME)** y luego oprima **ACEPTAR ►|| (ENTER)** para seleccionarlo. Aparecerá una lista de canciones que cumplan los criterios. Use los botones de **Navegación Hacia arriba ▲** y **Hacia abajo ▼** para navegar por la lista de canciones, luego oprima **ACEPTAR ►|| (ENTER)** para reproducir su selección o elija la siguiente letra de la misma manera.

Nota: Puede buscar hasta seis letras, después de la sexta se reiniciará la búsqueda.

Funcionamiento

Reproducir canciones desde el USB (continuación)



14 CÓMO BUSCAR POR GÉNERO, ARTISTA O TÍTULO: Para filtrar por Género, Artista o Título, elija alguno de ellos usando los botones de **Navegación** Izquierdo ◀ y Derecho ▶ y luego oprima **ACEPTAR ▶||| (ENTER)**. Aparecerá el alfabeto en la parte inferior de la pantalla; seleccione la letra de inicio deseada usando el control de **VOLUMEN PRINCIPAL (MASTER VOLUME)** y luego oprima **ACEPTAR ▶||| (ENTER)** para seleccionarlo. Aparecerá una lista de canciones que cumplan los criterios. Use los botones de **Navegación** Hacia arriba ▲ y Hacia abajo ▼ para navegar por la lista de canciones, luego oprima **ACEPTAR ▶||| (ENTER)** para reproducir su selección o elija la siguiente letra de la misma manera.

Nota:

Puede buscar hasta seis letras. Después de la sexta letra la búsqueda se reiniciará.

15 CREACIÓN DE LA LISTA DE REPRODUCCIÓN: Para crear una lista de reproducción personalizada, elija una canción usando los botones de **Navegación** Hacia arriba ▲ y Hacia abajo ▼, luego vaya a la columna de la Lista de reproducción **Agregar (Add)** usando los botones de **Navegación** Izquierdo ◀ y Derecho ▶. Presione el botón **ACEPTAR ▶||| (ENTER)** para confirmar la operación; aparecerá "Agregado" ("Added"). Repita este paso para agregar más canciones.

Notas:

- La lista de reproducción personalizada se mantendrá incluso si la unidad se enciende o apaga.
- Siempre puede editar su Lista de reproducción después de crearla al elegir una canción que se agregó y oprimir otra vez el botón **ACEPTAR ▶||| (ENTER)**; "Agregado" ("Added") cambiará a "Agregar" ("Add").

Funcionamiento

Reproducir canciones desde el USB (continuación)

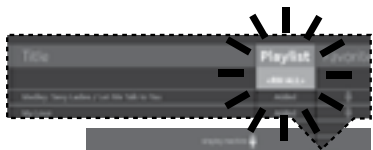
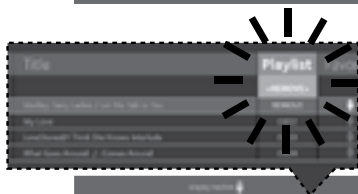
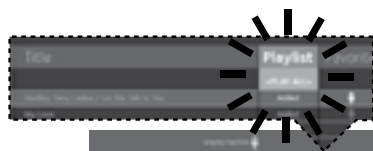

16 USO DE LA LISTA DE REPRODUCCIÓN:

Para reproducir su lista de reproducción ya creada, seleccione Lista de reproducción (Playlist) usando los botones de **Navegación** Izquierdo ◀ y Derecho ▶ y luego oprima **ACEPTAR ▶ III (ENTER)**; la fila debajo de la Lista de Reproducción (Playlist) quedará resaltada. Seleccione la elección deseada usando los botones de **Navegación** Izquierdo ◀ y Derecho ▶ de la siguiente manera:

PARA REPRODUCIR TODO: Seleccione Reproducir todo (Play All) y luego oprima **ACEPTAR ▶ III (ENTER)** para reproducir todas las canciones de la lista de reproducción. (Ver abajo para agregar favoritos).

PRIORIDAD:

- Seleccione la prioridad y luego navegue hacia abajo hasta la canción que desee priorizar.
- Presione el botón de **Navegación** Derecho ▶; los números cambiarán a 0001, 0002, etc. Los mismos indicarán el orden de arriba hacia abajo de las canciones enumeradas.
- Después de configurar todas las canciones en su lista de prioridades, oprima el botón de **MENU**; quedará resaltada la lista de reproducción.
- Use el botón de **Navegación** Hacia abajo para seleccionar la primera canción y luego oprima **ACEPTAR ▶ III (ENTER)** para comenzar la reproducción de todas las canciones en la lista de reproducción.
- Para cambiar la lista de Prioridades, navegue hacia arriba y abajo para elegir las canciones que desee reproducir en el orden deseado.

QUITAR: Seleccione Eliminar (Remove) y luego elija una canción para quitar usando los botones de **Navegación** Hacia arriba ▲ y Hacia abajo ▼. Presione **ACEPTAR ▶ III (ENTER)**; la canción se borrará de la lista de reproducción.

QUITAR TODO: Para quitar toda la Lista de reproducción, elija **ELIMINAR TODO (RM ALL)** y luego oprima el botón **ACEPTAR ▶ III (ENTER)**; se borrará toda la Lista de reproducción.

Funcionamiento

Reproducir canciones desde el USB (continuación)

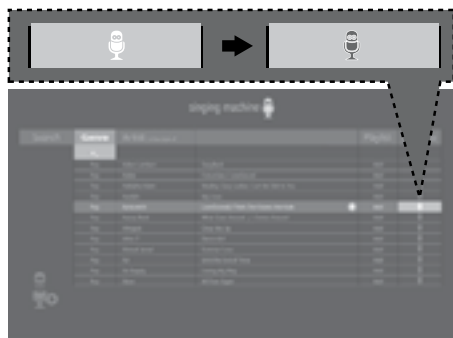

- 17 CÓMO CREAR FAVORITOS:** Para crear una lista de reproducción con favoritos, elija una canción usando los botones de **Navegación** Hacia arriba ▲ y Hacia abajo ▼, luego vaya a la columna de Favoritos (Favorite) con los botones de **Navegación** Izquierdo ◀ y Derecho ▶. Presione **ACEPTAR ▶|| (ENTER)**; para confirmar la operación; el ícono pasará de blanco a azul. Repita este paso para agregar más canciones.

Notas:

- Los Favoritos quedarán almacenados incluso si se enciende o apaga la unidad.
- Siempre puede editar los Favoritos después de crearlos al elegir una canción que se agregó y oprimir otra vez el botón **ACEPTAR ▶|| (ENTER)**; cambiará de azul a blanco.



- 18 USO DE LA LISTA DE REPRODUCCIÓN:** Para reproducir o editar su lista de reproducción de Favoritos ya creada, puede usar los botones de **Navegación** Izquierdo ◀ y Derecho ▶ para elegir la etiqueta de Favorito. Luego oprima el botón **ACEPTAR ▶|| (ENTER)** para mostrar la lista de favoritos. Siga los mismos pasos que se muestran en la sección **USO DE LA LISTA DE REPRODUCCIÓN** de la página anterior para reproducir y editar la lista de Favoritos.

- 19** Oprima **Encendido/Apagado (ON/OFF)** para apagar la unidad.

Nota:

Cuando esté en la pantalla de Menú, oprima el botón **MENU** para volver y cambiar las categorías; es decir, en la columna Lista de reproducción (Playlist) oprima el botón **MENU** para volver y luego elija la columna Artista, etc.

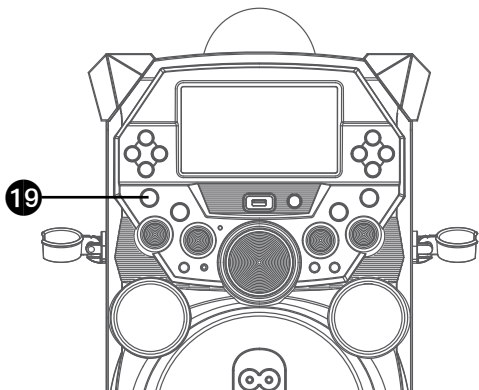

Funcionamiento

Utilizar un dispositivo Bluetooth

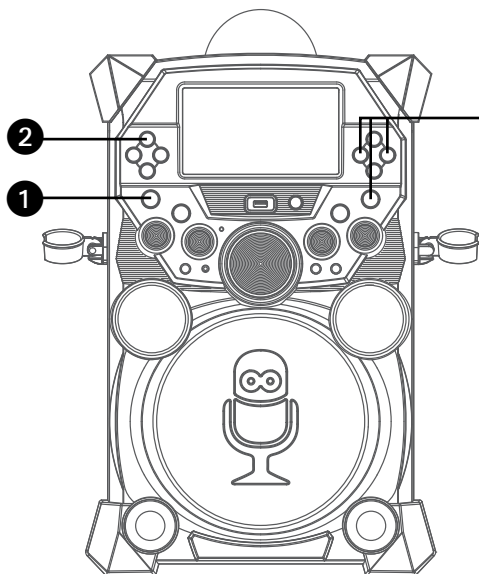

- 1 Conecte la unidad como se describió previamente. Oprima **Encendido/Apagado (ON/OFF)** para encender la unidad.
- 2 Presione el botón de **Navegación** Izquierdo ◀ y Derecho ▶ para elegir el modo Bluetooth; luego oprima **ACEPTAR ▶ II (ENTER)**. También puede oprimir varias veces el botón de **FUNCIÓN (FUNCTION)** para elegir el modo Bluetooth. El indicador de Bluetooth parpadeará para mostrar que la unidad está libre para emparejarse; en la pantalla aparecerá "Conectar a su dispositivo de música" (Please connect your Music Device).
- 3 Encienda la opción Bluetooth en su dispositivo, desde el menú de configuración para buscar un dispositivo reconocible con señal Bluetooth. Seleccione "Singing Machine" en los resultados del dispositivo en el menú de Bluetooth.

Nota:

- También consulte el manual de usuario de su dispositivo con Bluetooth para más instrucciones.
- También puede oprimir **VOCAL/ EMPAREJAR (VOCAL/PAIR)** para desconectar los dispositivos emparejados y emparejar otro dispositivo.

- 4 El indicador de Bluetooth quedará encendido, sonará un tono y el monitor mostrará "Su dispositivo de música está conectado".

Notas:

- Si su dispositivo con Bluetooth le pide un código durante el proceso de emparejamiento, ingrese "0000" para conectarse.
- En algunos dispositivos con Bluetooth, una vez finalizado el emparejamiento, elija su dispositivo con Bluetooth como "Usar como dispositivo de audio" o similar.
- Si la conexión se pierde luego de un emparejamiento exitoso, verifique que la distancia entre el altavoz y el dispositivo con Bluetooth no supera los 30 pies/10 metros.

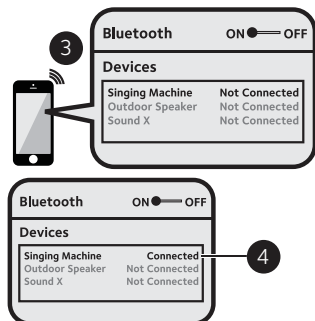
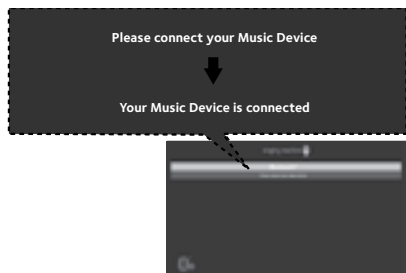

Funcionamiento

Utilizar un dispositivo Bluetooth (continuación)

Nota: Puede visualizar las letras en su dispositivo móvil/ tableta y obtener más canciones si descarga la aplicación "The Singing Machine Mobile Karaoke App". Vea el Kit de Bienvenida (Welcome Kit) para obtener las instrucciones completas de descarga de la aplicación.

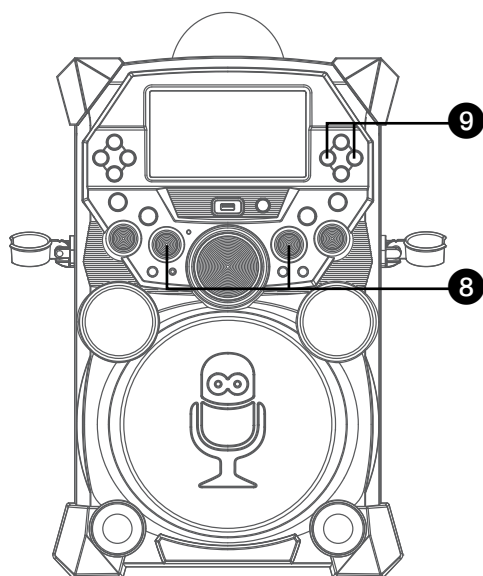
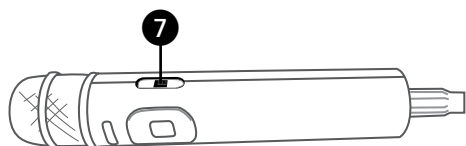
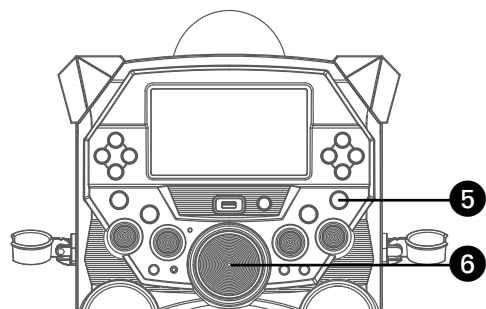

5 Puede controlar su dispositivo con Bluetooth para comenzar la reproducción de música O BIEN presionar **ACEPTAR ►|| (ENTER)** para comenzar la reproducción. Oprima **ACEPTAR ►|| (ENTER)** durante la reproducción para pausar la canción.

6 Ajuste el volumen a un nivel conveniente usando el control de **VOLUMEN PRINCIPAL (MASTER VOLUME)** de esta unidad así como también el Volumen de su dispositivo Bluetooth.

Nota: Si se conecta a un televisor puede ajustar también el volumen del mismo.

7 Conecte el/los micrófono(s). Ubique el interruptor de **ENCENDIDO/APAGADO (ON/OFF)** del Control remoto/Micrófono en la posición de ENCENDIDO (ON).

8 Ajuste el control de **VOLUMEN DEL MICRÓFONO 1 o 2** según el nivel deseado. Al aumentar el nivel de este control se incrementará el volumen del micrófono respectivo.

9 **SALTO:** Avance o retroceda una pista oprimiendo los botones de **Navegación** Derecho ► o Izquierdo ◀ .

Funcionamiento

Utilizar un dispositivo Bluetooth (continuación)

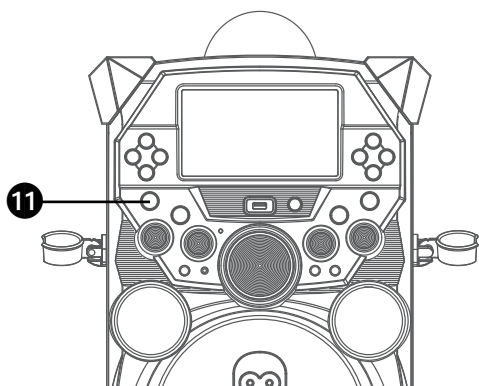
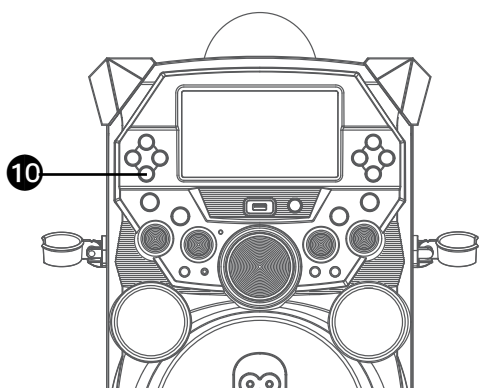

10 GRABE SU RENDIMIENTO VOCAL:

Para grabarse cantando y también para grabar la música, oprima el botón **GRABAR (RECORD)**.

Comenzará la grabación y el ícono de grabar en la esquina inferior derecha del monitor parpadeará en rojo y azul.

Cuando finalice la grabación, oprima otra vez **GRABAR (RECORD)**; el ícono de Grabar dejará de parpadear.

Notas:

- El archivo de audio grabado se almacenará en el dispositivo USB.
- El archivo de audio grabado tendrá un nombre que comenzará con el prefijo "BT".
- Consulte "Cómo reproducir canciones desde archivos grabados" para reproducir sus archivos grabados.

11 Oprima **Encendido/Apagado (ON/OFF)** para apagar la unidad.

Funcionamiento

Cómo reproducir canciones desde archivos grabados

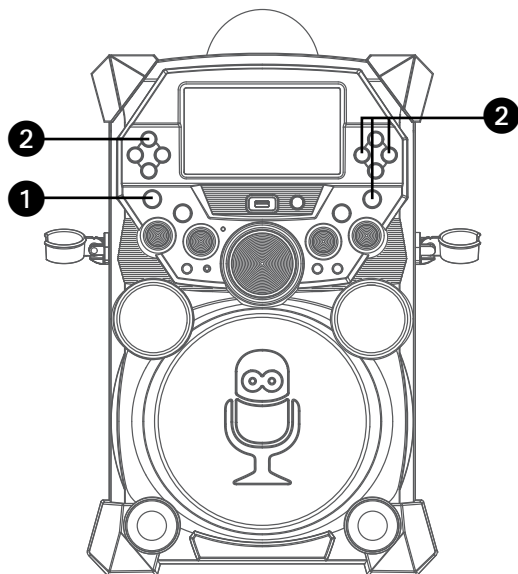

1 Conecte la unidad como se describió previamente. Oprima **Encendido/ Apagado (ON/OFF)** para encender la unidad.

2 Presione el botón de **Navegación** Izquierdo ◀ y Derecho ▶ para elegir el modo de Grabaciones y luego oprima **ACEPTAR ▶ || (ENTER)** para continuar. Puede oprimir varias veces el botón de **FUNCIÓN (FUNCTION)** para elegir el modo Grabaciones.

Notas:

- El modo Grabación no se puede ingresar a menos que esté colocada USB.



- Un ícono de Loading aparecerá cuando el sistema cargue los archivos.

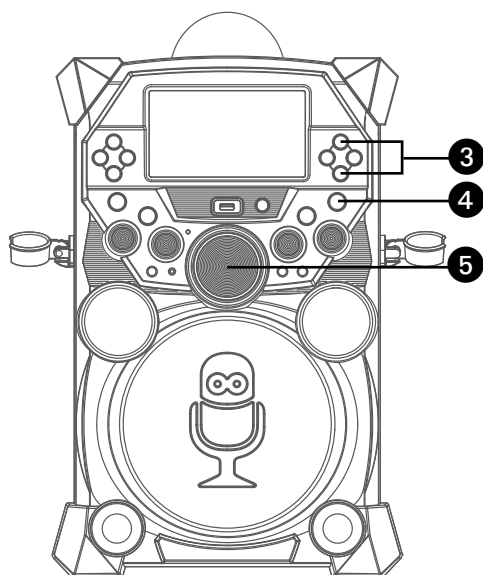

3 Use los botones de **Navegación** Hacia arriba ▲ y Hacia abajo ▼ para navegar por la lista de archivos grabados que ya haya guardado previamente en su USB.



4 Oprima **ACEPTAR ▶ || (ENTER)** para iniciar la reproducción del archivo de audio grabado. Oprima **ACEPTAR ▶ || (ENTER)** durante la reproducción para pausar el archivo.

5 Ajuste el volumen a un nivel conveniente, usando el control de **VOLUMEN PRINCIPAL**.

Funcionamiento

Cómo reproducir canciones desde archivos grabados (continuación)

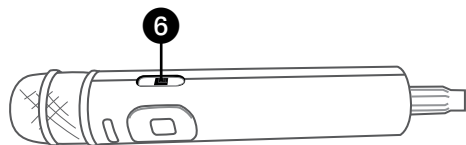

6 Puede cantar al mismo tiempo con su canción previamente grabada. Solo conecte el micrófono(s). Ubique el interruptor de **ENCENDIDO/APAGADO (ON/OFF)** del Micrófono en la posición de ENCENDIDO (ON).

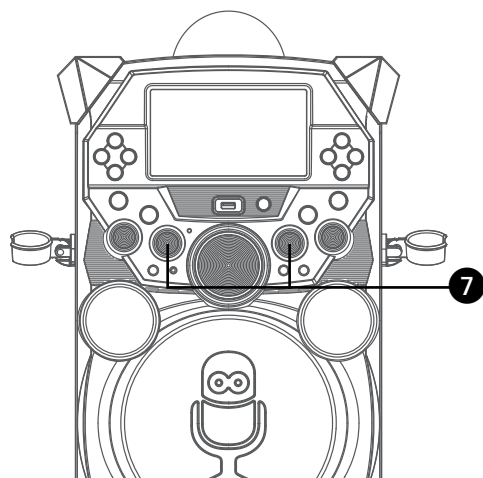

7 Ajuste el control de **VOLUMEN DEL MICRÓFONO 1 o 2** según el nivel deseado. Al aumentar el nivel de este control se incrementará el volumen del micrófono respectivo.

Notas:

- Puede buscar un título realizando el mismo procedimiento que se muestra en la página S18.
- Puede configurar y reproducir una Lista de reproducción o Favoritos realizando el mismo procedimiento que se muestra en las páginas S19 a S21.

Funcionamiento

Uso del conector de ENTRADA de línea

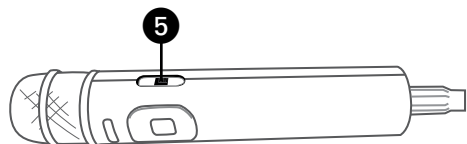
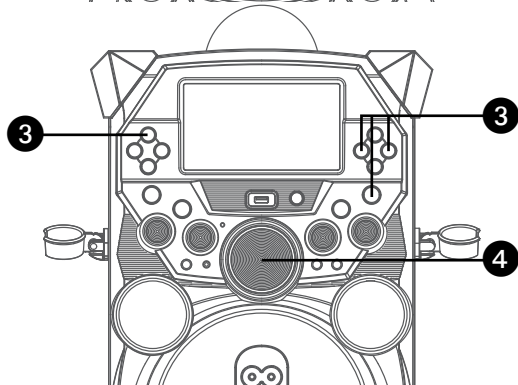
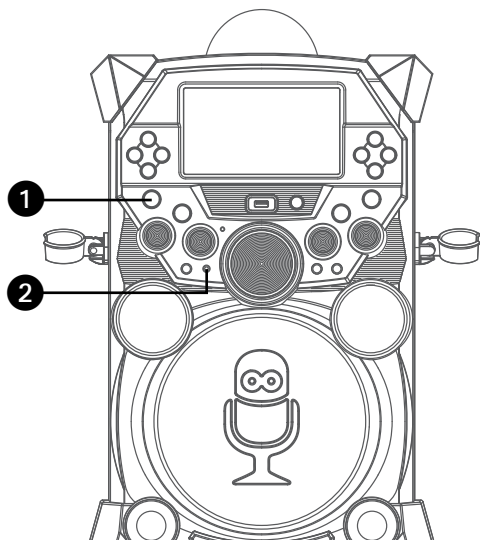

- 1 Conecte la unidad como se describió previamente. Oprima **Encendido/ Apagado (ON/OFF)** para encender la unidad.
- 2 Conecte la unidad externa al conector de **ENTRADA** de línea en la parte delantera de esta unidad. Conectar una unidad externa permitirá reproducir audio a través de su Singing Machine.

Notas:

- Se recomienda que configure el volumen en la unidad auxiliar a 1/3 o menos para evitar distorsiones.
- No es posible saltar archivos o pistas cuando se usa un dispositivo externo.

- 3 Presione el botón de **Navegación** Izquierdo ◀ y Derecho ▶ para elegir el modo de entrada de línea y luego oprima **ACEPTAR ▶ III (ENTER)** para continuar. También puede oprimir varias veces el botón de **FUNCIÓN (FUNCTION)** para elegir el modo Entrada de línea.
- 4 Ajuste el volumen con el botón de **Volumen principal (Master Volume)**, con el televisor o el dispositivo externo.

- 5 Conecte el/los micrófono(s). Ubique el interruptor de **ENCENDIDO/APAGADO (ON/OFF)** del Control remoto/ Micrófono en la posición de **ENCENDIDO (ON)**.

Funcionamiento

Uso del conector de ENTRADA de línea (continuación)

6 Ajuste el control de **VOLUMEN DEL MICRÓFONO 1** o **2** según el nivel deseado. Al aumentar el nivel de este control se incrementará el volumen del micrófono respectivo.

7 GRABE SU RENDIMIENTO VOCAL: Para grabarse cantando y también para grabar la música, oprima el botón **GRABAR (RECORD)**. Comenzará la grabación y el ícono de grabar en la esquina inferior derecha del monitor parpadeará en rojo y azul. Cuando finalice la grabación, oprima otra vez **GRABAR (RECORD)**; el ícono de Grabar dejará de parpadear.

Notas:

- El archivo de audio grabado se almacenará en el dispositivo USB.
- El archivo de audio grabado tendrá un nombre que comenzará con el prefijo "LINEIN".
- Consulte "Cómo reproducir canciones desde archivos grabados" para reproducir sus archivos grabados.

8 Oprima **Encendido/Apagado (ON/OFF)** para apagar la unidad.

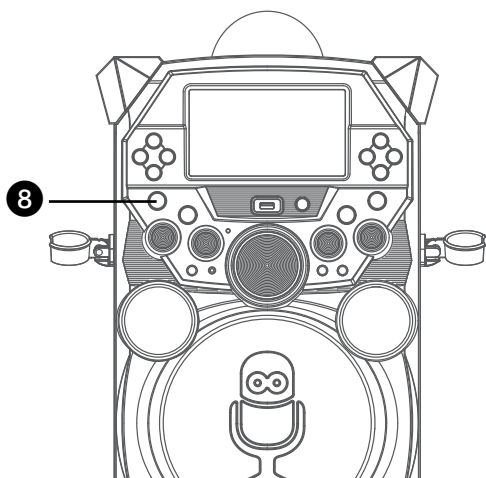
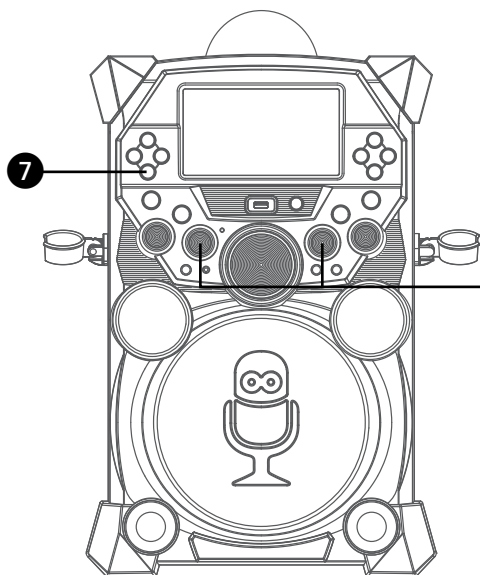

Funcionamiento

Uso del conector de ENTRADA EXTERNA

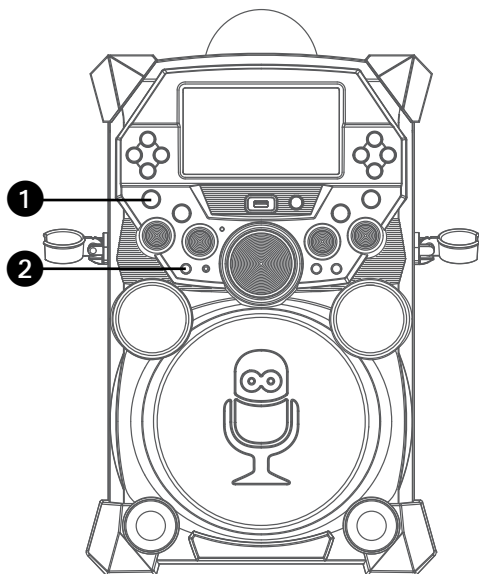

- 1 Conecte la unidad como se describió previamente. Oprima **Encendido/ Apagado (ON/OFF)** para encender la unidad.
- 2 Conecte la unidad externa al conector de **ENTRADA EXTERNA** en la parte delantera de esta unidad. Conectar una unidad externa permitirá reproducir audio a través de su Singing Machine.

Notas:

- Se recomienda fijar el volumen en la unidad auxiliar en 1/3 y el control de volumen de ENTRADA EXTERNA de esta unidad en 1/3 también, para evitar distorsiones.
 - No es posible saltar archivos o pistas cuando se usa un dispositivo externo.
- 3 Puede reproducir el dispositivo conectado al conector de ENTRADA EXTERNA a través de esta unidad independientemente de la función seleccionada.

Guía de Resolución de Problemas

Si esta unidad presentara un problema, lea el siguiente cuadro antes de llamar al servicio técnico:

No hay energía

- La unidad no está encendida; oprima **ENCENDIDO/ ESPERA** para encenderla.
- Asegúrese de que la unidad esté conectada a la alimentación de corriente alterna.
- Confirme que el adaptador de CA está conectado correctamente a la parte trasera de la unidad.
- Conecte la unidad a otro tomacorriente.
- La unidad no tiene más pila. Conecte a la alimentación de CA para recargar la pila.

No hay sonido (General)

- Volumen principal (Master Volume) está en mínimo: suba el volumen.
- No se seleccionó la Función correcta, seleccione con el botón **Navegación**.

No hay sonido – si está conectado a un televisor

- El volumen del televisor está silenciado o demasiado bajo.
- No se seleccionó la fuente correcta (HDMI) en el menú del televisor.

La letra de la canción no aparece en la pantalla

- Si está conectado a un televisor, no se conectó correctamente el enchufe de HDMI; consulte la página S6.
- Si está conectado a un televisor externo, no se seleccionó la fuente correcta (generalmente HDMI) en el menú del televisor.
- El archivo o pista que se reproduce no es una grabación de pista con letra. Estos son los únicos archivos que le permiten ver las letras de las canciones en la pantalla del televisor.

No hay sonido desde el micrófono

- Asegúrese de que está firmemente conectado a la entrada para el MICRÓFONO 1 o 2.
- Asegúrese de que el interruptor de Encendido y Apagado (Power) del micrófono esté en posición de Encendido (On).
- Asegúrese de que el control de **VOLUMEN DEL MICRÓFONO (MIC VOLUME)** no esté en su configuración más baja.
- **EI VOLUMEN PRINCIPAL** está fijado en mínimo: suba el volumen.
- Batería baja/ sin batería. Reemplace la pila del micrófono.

No se reproducen los archivos en la entrada de USB

- El archivo está dañado; reemplácelo.
- El archivo no está en un formato que esta unidad pueda reproducir.
- El producto no admite el dispositivo de USB conectado.

El dispositivo Bluetooth no se puede configurar o conectar con la unidad.

- Asegúrese de que los otros dispositivos con Bluetooth estén apagados para evitar el emparejamiento accidental.
- No ha activado la función Bluetooth de su dispositivo; ver la página S22 o consultar el manual de usuario del dispositivo Bluetooth.
- La unidad no está en modo de emparejamiento; presione el botón **VOCAL/ EMPAREJAR (VOCAL/PAIR)** para reiniciar el emparejamiento.

La reproducción de la música no está disponible en la unidad luego de conectar de manera exitosa el Bluetooth.

- Asegúrese de que su dispositivo Bluetooth es compatible con el perfil Bluetooth A2DP.

Actualización del Firmware

Asegúrese de que el **Dispositivo USB de Singing Machine** esté bien conectado a la ranura de USB antes de ejecutar la actualización. NO INTERRUMPA la actualización. Si se interrumpe el proceso de actualización, el software puede quedar corrupto y la unidad ya no funcionará correctamente.

1. Cree una carpeta en el **Dispositivo USB de Singing Machine** llamado "user_updata".
2. Descargue el último software (por ej., xxxxxx.img) desde www.singingmachine.com/softwareupdates y guárdelo en esta carpeta.
3. Conecte el **Dispositivo USB de Singing Machine** en la entrada de USB de la unidad y encienda la unidad.
4. La unidad se actualizará automáticamente.

AHORRO DE ENERGÍA (SISTEMA DE APAGADO AUTOMÁTICO- APS)

La unidad se activará automáticamente en modo "Espera" (Standby) después de permanecer 15 minutos en las siguientes situaciones:

1. No hay reproducción de vídeo o audio en USB/Bluetooth grabaciones/línea en modo;
2. La reproducción del dispositivo de audio se había detenido pero el cable de audio aún está enchufado en el conector de ENTRADA DE LÍNEA (LINE IN).

Esta unidad se puede volver a encender oprimiendo una vez el botón de **Encendido/Apagado**. APS es para ahorro de energía.

Especificaciones

AUDIO

Potencia de salida (Altavoz de agudos)	5 Watts (RMS) 8 Ohms (2)
Potencia de salida (Gama completa)	30 Watts (RMS) 4 Ohms

BLUETOOTH

Version Bluetooth	V4.2
Distancia de trabajo.....	Hasta 10 metros medidos en espacio abierto

ARCHIVO GRABADO

Codificación MP3	128kbps
------------------------	---------

USB

Formato	FAT32
Capacidad máxima	32GB

ENTRADAS

Micrófono.....	Entradas para micrófono de 6,3 mm (2)
Entrada externa	Conector de micrófono de 6,3 mm

GENERAL

Energía.....	AC 100-240V, 50/60 Hz
Batería (ácido-plomo).....	12V 7.0Ah
Dimensiones - Unidad principal.....	22.2 (H) x 14.5 (W) x 13.8 (D) in (565 x 368 x 350 mm)
Peso - Unidad principa.....	20.7 lbs (9.4 kg)
Micrófono.....	Impedancia con micrófono dinámico -74 db 600 Ohm con 6.3 mm

Las especificaciones están sujetas a cambios sin previo aviso.



Los términos HDMI e Interfaz multimedia de alta definición HDMI, y el logotipo de HDMI son marcas comerciales o marcas registradas de HDMI Licensing Administrator, Inc. en los Estados Unidos y en otros países.



El nombre de la marca Bluetooth® y los logotipos son marcas registradas propiedad de Bluetooth SIG, Inc., y todo uso que The Singing Machine Company, Inc. haga de dichas marcas es en virtud de una licencia. Otras marcas registradas y comerciales pertenecen a sus respectivos titulares.

Visite nuestro sitio web: www.singingsmachine.com

Derechos de autor © 2018 - Todos los derechos reservados.