



singing machine®

creating Joy through music

SDL9040 FIESTA VOICE

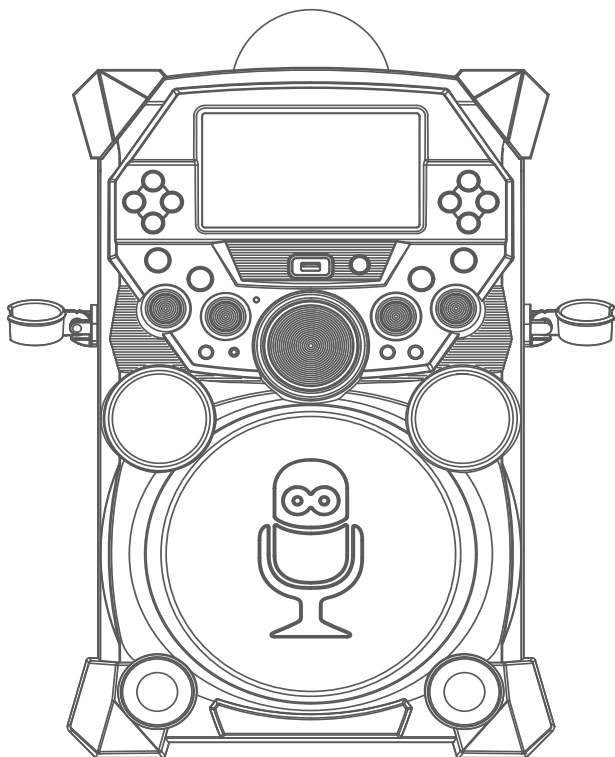

MODE D'EMPLO



www.singingmachine.com

The Singing Machine® est une marque déposée de The Singing Machine Co., Inc.

Mises en Garde

	Mises en Garde RISQUE DE CHOC ÉLECTRIQUE NE PAS OUVRIR	
Mises en Garde: AFIN DE RÉDUIRE LE RISQUE D'ÉLECTROCUTION, NE PAS RETIRER LE COUVERCLE (OU LE DOS DU BOÎTIER). AUCUNE PIÈCE POUVANT ÊTRE RÉPARÉE PAR L'UTILISATEUR NE SE TROUVE À L'INTÉRIEUR. POUR TOUTE RÉPARATION, CONTACTER UN TECHNICIEN COMPÉTENT. La mention Mise en garde se trouve sur le panneau inférieur		



TENSION DANGEREUSE: Le symbole de l'éclair dans un triangle équilatéral a pour but d'avertir l'utilisateur du danger présenté par des pièces non isolées à l'intérieur de l'appareil, dont la tension est suffisante pour provoquer des décharges électriques dangereuses.



ATTENTION: Le point d'exclamation à l'intérieur d'un triangle équilatéral a pour but d'avertir l'utilisateur de la présence de consignes importantes sur le fonctionnement et l'entretien (réparation) de l'appareil dans la documentation accompagnant ce produit.

AVERTISSEMENT D'ÉGOUTTEMENT: Ce produit ne doit pas être exposé à l'égouttement ni aux éclaboussures et aucun objet rempli de liquide, tel qu'un vase, ne doit être placé sur le produit.

AVERTISSEMENT D'AÉRATION: L'aération normale du produit ne doit pas être entravée pour l'usage prévu.

MISE EN GARDE: AFIN D'ÉVITER TOUT RISQUE D'ÉLECTROCUTION, JUMELER LA LARGE BROCHE DE LA FICHE À LA FENTE LA PLUS LARGE ET L'INSÉRER COMPLÈTEMENT.

AVERTISSEMENT: AFIN D'ENRAYER TOUT RISQUE D'ÉLECTROCUTION OU D'INCENDIE, NE PAS EXPOSER CET APPAREIL À LA PLUIE OU À L'HUMIDITÉ

MISE EN GARDE DE LA FCC: Cet appareil peut générer ou utiliser des fréquences radio. Les modifications ou changements peuvent causer des interférences nuisibles, à moins que ces modifications ne soient approuvées expressément dans ce mode d'emploi. L'utilisateur pourrait perdre l'autorité de faire fonctionner cet équipement en cas de modification non autorisée.

Cet appareil répond aux exigences de l'alinéa 15 des réglementations FCC. Son utilisation est soumise aux deux conditions suivantes: 1) Cet appareil ne peut pas causer d'interférence nuisible et 2), Cet appareil doit accepter toute interférence reçue, incluant les interférences qui pourraient affecter son fonctionnement.

REMARQUE: Suite aux tests effectués, il est établi que cet appareil numérique de Classe B répond aux exigences de l'alinéa 15 des réglementations FCC. Ces normes sont élaborées pour vous protéger contre toute interférence nuisible en installation résidentielle. Cet appareil génère, utilise et peut émettre des fréquences radio. Par conséquent, s'il n'est pas installé et utilisé en suivant les instructions, il peut causer des interférences nuisibles aux communications radio. Cependant, aucune garantie n'est donnée concernant la possibilité d'interférence avec une installation spécifique. Si une interférence se produisait en réception radio et/ou de télédiffusion, lors de l'activation et la désactivation de l'appareil, nous vous recommandons

- Réorientez ou déplacez l'antenne de réception.
- Éloignez l'appareil du récepteur.
- Branchez l'appareil à une prise de courant différente de celle utilisée par le récepteur.
- En cas de problème, contactez le vendeur ou un technicien spécialisé en réception radio/TV.

Le régime nominal est indiqué dans la partie inférieure de l'appareil.

Le présent appareil est conforme aux CNR d'Industrie Canada applicables aux appareils radio exempts de licence. L'exploitation est autorisée aux deux conditions suivantes:

- (1) l'appareil ne doit pas produire de brouillage, et
- (2) l'utilisateur de l'appareil doit accepter tout brouillage radioélectrique subi, même si le brouillage est susceptible d' compromettre le fonctionnement.

Cet équipement doit être installé et utilisé à une distance minimale de 20 cm entre le radiateur et votre corps.

CAN ICES-3(B)/NMB-3(B)

Renseignements Importants de Sécurité

1. Lisez ces instructions.
2. Conservez ces instructions.
3. Respectez toutes les mises en garde.
4. Suivez toutes les consignes.
5. N'utilisez pas cet appareil à proximité de l'eau.
6. Nettoyez l'appareil uniquement avec un chiffon sec.
7. Ne bloquez pas les ouvertures d'aération. Installez conformément selon les consignes du fabricant.
8. N'installez pas à proximité de sources de chaleur telles que les radiateurs, registres d'air chaud, cuisinières, ou autres appareils (notamment des amplificateurs) produisant de la chaleur.
9. Ne nuisez pas à la fonction de sécurité de la fiche polarisée ou de mise à la terre. Une fiche polarisée est dotée de deux broches dont l'une est plus large que l'autre. Une fiche de mise à la terre est dotée de deux broches et d'une troisième broche de mise à la terre. La broche la plus large ou la troisième broche est conçue pour votre sécurité. Lorsque la broche fournie ne convient pas à la prise, consultez un électricien afin de remplacer la prise désuète.
10. Protégez le cordon d'alimentation afin que personne ne marche dessus ou le pince, particulièrement au niveau des broches, de la prise et du point où ils sortent de l'appareil.
11. Utilisez seulement les accessoires spécifiés par le fabricant.
12. Utilisez seulement avec un chariot, une sellette, un trépied, un

support ou une table. Lorsqu'un chariot est utilisé, prenez garde de ne pas déplacer la combinaison chariot/appareil pour éviter toute blessure causée par un renversement.

AVERTISSEMENT RELATIF AU CHARIOT PORTATIF
(Symbole fourni par RETAC)



13. Débranchez cet appareil durant un orage ou lorsqu'il n'est pas utilisé pendant de longues périodes.
14. Confiez toutes les réparations à un technicien compétent. La réparation s'avère nécessaire lorsque l'appareil a été endommagé, par exemple, si le cordon d'alimentation ou la fiche a été endommagé, du liquide a été renversé ou des objets sont tombés dans l'appareil, ou si l'appareil a été exposé à la pluie ou à l'humidité, ne fonctionne pas normalement, ou a été échappé.
15. **AVERTISSEMENT:** Pour réduire le risque d'électrocution, évitez d'exposer l'appareil à la pluie ou à l'humidité. Ne déposez pas d'objets remplis d'eau, tels qu'un vase, sur l'appareil.
16. La fiche de secteur c.a. est utilisée pour débrancher l'appareil et doit être facilement accessible et utilisable durant l'usage prévu. Afin de couper complètement l'alimentation de l'appareil, la fiche de secteur doit être complètement débranchée de la prise c.a.
17. **MISE EN GARDE:** Afin de réduire le risque d'incendie ou d'explosion, n'exposez pas les piles à une source de chaleur excessive telle que le soleil, le feu ou autre.

Contenu

Vérifiez si tous les articles suivants sont compris.

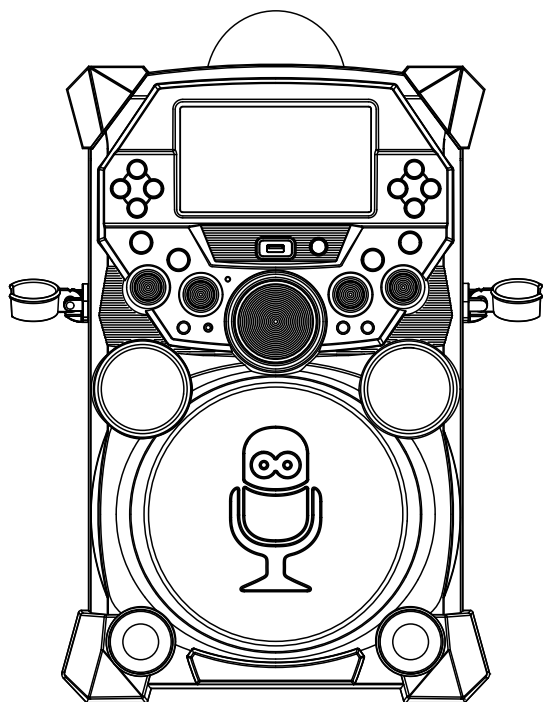

Unité Principale



Microphone interactif avec câble



Microphone avec câble

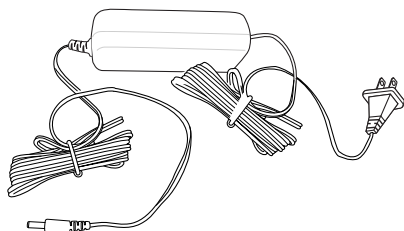

Adaptateur CA



Singing Machine Clé USB

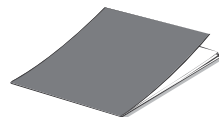

Mode D'Emploi

Emplacement des commandes (dessus/devant)

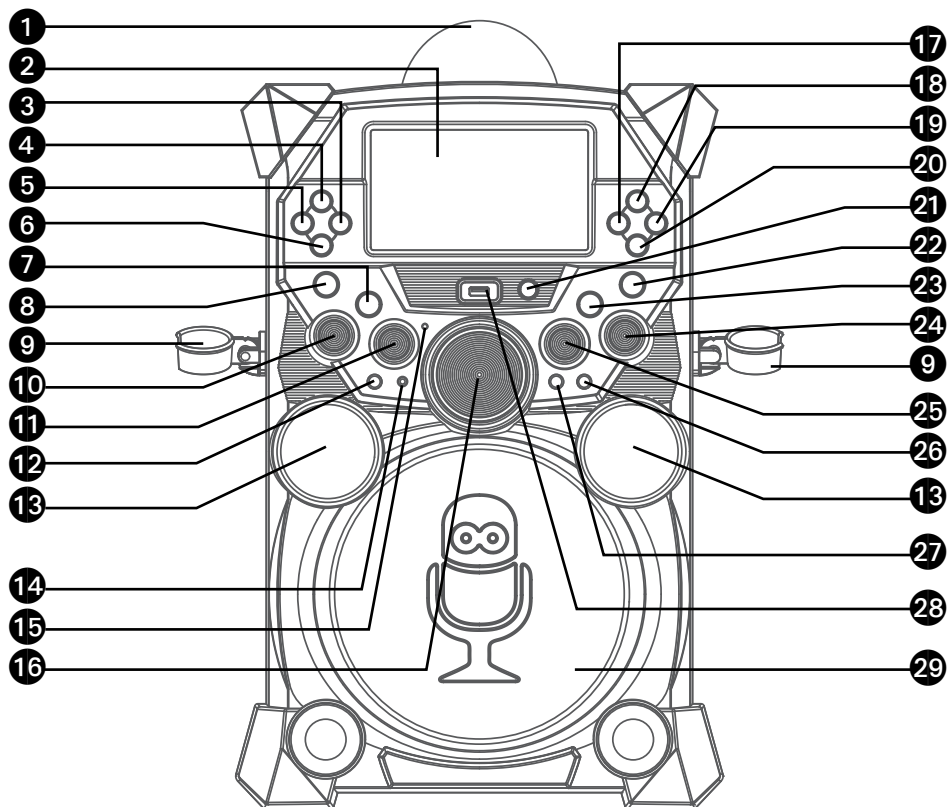

- | | |
|--|---|
| 1. Boule disco | 15. Témoin Bluetooth |
| 2. Écran couleur ACL TFT | 16. Commande VOLUME PRINCIPAL (MASTER VOLUME) |
| 3. Touche VOIX/JUMELER (VOCAL/PAIR) | 17. Touche Navigation GAUCHE ◀ |
| 4. Touche FONCTION (Activation/ Désactivation du moniteur) | 18. Touche Navigation HAUT ▲ |
| 5. Touche MENU | 19. Touche Navigation DROITE ▶ |
| 6. Touche ENREGISTREMENT ● | 20. Touche Navigation BAS ▼ |
| 7. Touche BOULE DISCO (DISCO BALL) | 21. Capteur infrarouge |
| 8. Touche MARCHÉ/ARRÊT (ON/OFF) | 22. Touche ENTRÉE (ENTER) ► |
| 9. Support MIC | 23. Touche MODE VOYANT (LIGHT MODE) |
| 10. Commande VOLUME D'ENTRÉE EXTERNE (EXTERNAL INPUT VOLUME) | 24. Contrôle des effets vocaux |
| 11. Commande MIC 1 VOLUME | 25. Commande MIC 2 VOLUME |
| 12. Prise d'entrée EXTERNAL INPUT | 26. Prise MIC 2 |
| 13. Haut-parleur d'aigus | 27. Prise MIC 1 |
| 14. Prise d'entrée LINE IN | 28. Fente USB |
| | 29. Haut-parleur/Voyants |

Emplacement des commandes (arrière)

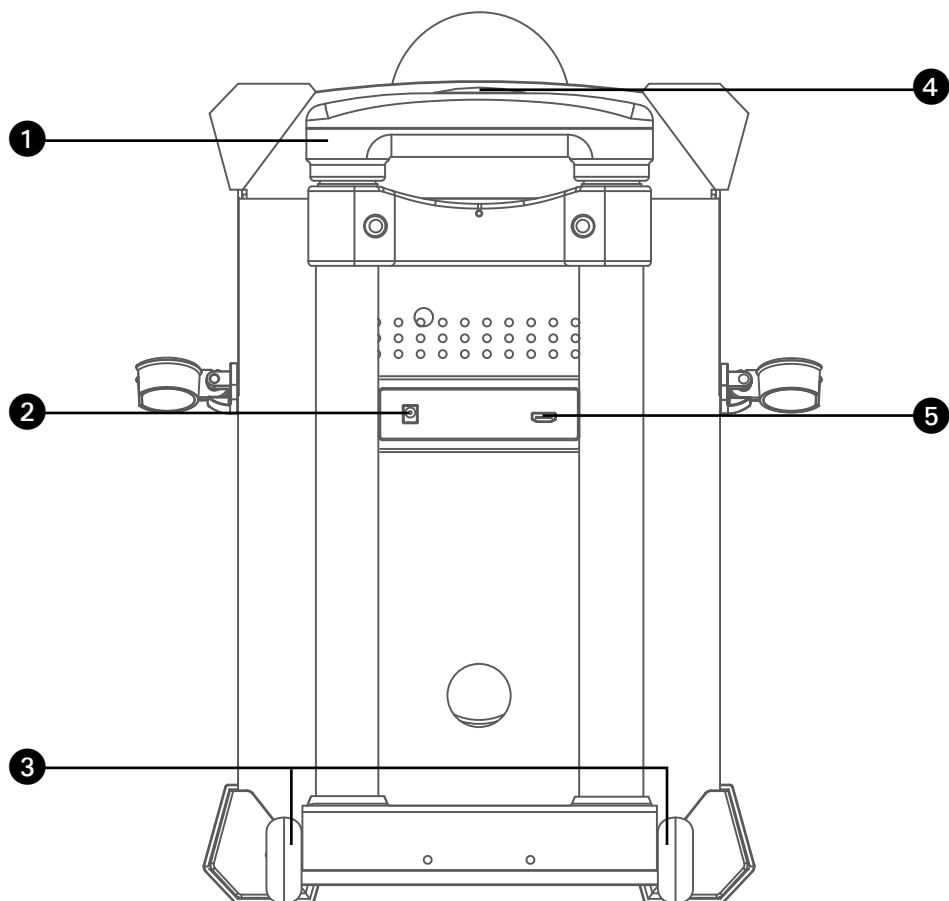

1. Poignée ajustable
2. Prise DC IN
3. Roulettes

4. Bouton de relâchement de poignée
5. Prise HDMI

Emplacement des commandes (Microphones)

Microphone interactif

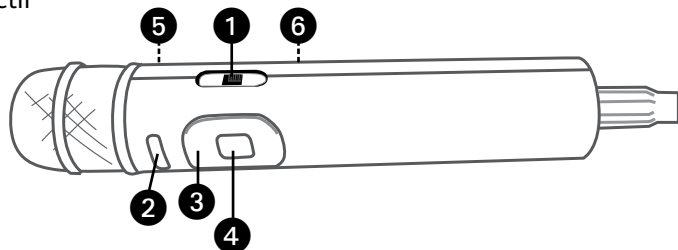

Microphone standard

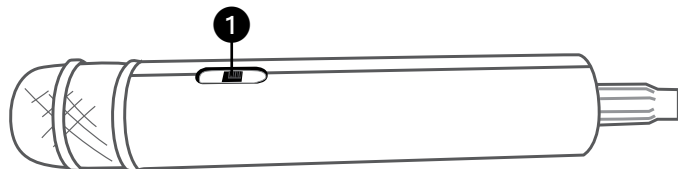

1. Interrupteur Mic MARCHÉ/ARRÊT (ON/OFF)
2. Touche MENU
3. Touches de navigation
4. Touche ENTRÉE (ENTER) ►►
5. Compartiment de pile (arrière)
6. Émetteur à distance (arrière)

Emplacement des commandes (Affichage de la lecture)

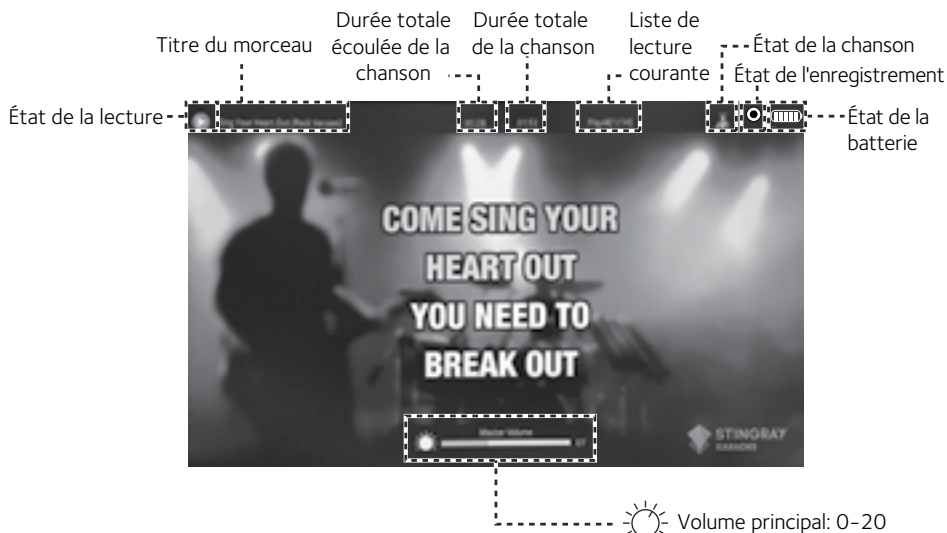

Branchement

Connexion des microphones

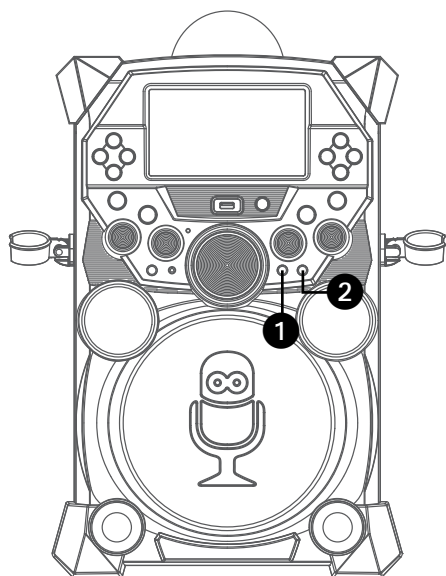

Microphones:

Connectez le microphone à une prise MIC 1 **1** et à une prise MIC 2 **2** (lorsque souhaité).

Remarque: Ne pas échapper le microphone car cela peut causer des dommages ainsi qu'aux haut-parleurs. Ne pas faire virevolter le microphone par la cordon car cela peut endommager le câblage encastré.

Connexion de l'unité à un téléviseur

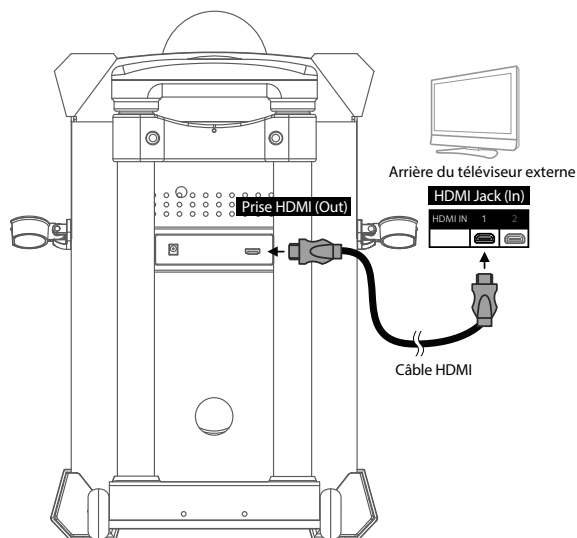

La vidéo et les paroles s'afficheront sur l'écran intégré. Vous pouvez également connecter un téléviseur pour afficher une plus grande image et émettre des sons supplémentaires; suivez les étapes ci-dessous :

Connectez le câble HDMI (non inclus) dans la prise HDMI à l'arrière de l'appareil. Connectez l'autre extrémité du câble HDMI à l'entrée HDMI de votre téléviseur.

Remarques:

- Cet appareil peut être utilisé avec ou sans téléviseur.
- Référez-vous également au guide de l'utilisateur de l'appareil externe ou de votre téléviseur.

Branchement

Raccordement à l'alimentation CA

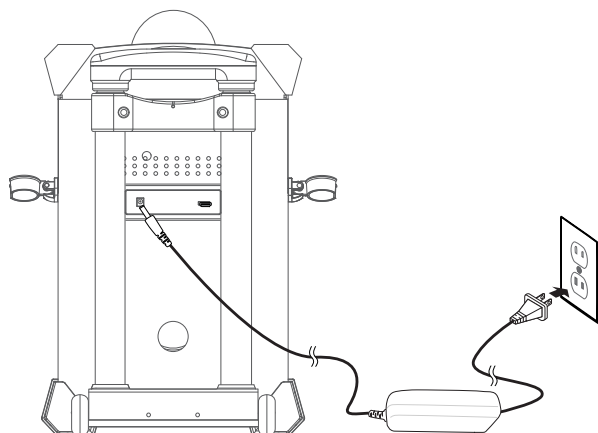

- 1 Insérez le cordon d'alimentation c.a. dans une prise c.a. située à proximité et dotée de 120 V c.a. et 60 Hz.

Remarque:

Effectuer toutes les connexions avant de brancher le cordon d'alimentation.

Remplacement de la batterie du micro interactif

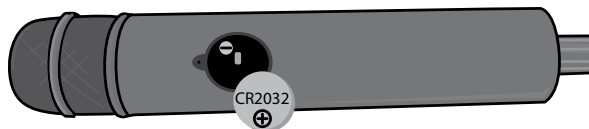

Lors d'une diminution de l'efficacité, changez les piles comme suit:

- 1 Retirez la visse du compartiment de piles et enlevez la porte.
- 2 Remplacez la pile avec une pile bouton CR2032.
- 3 Remplacez le couvercle du compartiment des piles et réinsérez les vis.

PRÉCAUTIONS À PRENDRE AVEC LES PILES:

Prenez les précautions suivantes lorsque vous utilisez des piles avec cet appareil :

1. Avertissement – Danger d'explosion si les piles sont incorrectement positionnées. Remplacez toujours les piles avec des piles de même type ou équivalent.
2. N'utilisez que des piles de format et de type spécifié dans le présent guide.
3. Respectez les polarités indiquées dans le compartiment de piles. Une pile inversée risque d'endommager l'appareil.
4. Si vous ne prévoyez pas utiliser l'appareil pendant un certain temps, retirez les piles qui s'y trouvent. Cela préviendra tout dommage ou blessure attribuable à l'écoulement du liquide contenu dans les piles.
5. Ne tentez pas de charger des piles qui ne sont pas de type rechargeable car celles-ci pourraient surchauffer et se fissurer. (Suivez les directives du fabricant des piles.)
6. Retirez les piles de l'appareil sans tarder lorsque celles-ci sont épuisées.

Batterie rechargeable

Cet appareil est fourni avec une batterie rechargeable intégrée vous permettant d'utiliser l'appareil sans qu'il soit connecté à une source d'alimentation CA. Le témoin de batterie (coin supérieur droit de l'affichage) vous indique la charge restante à l'aide du nombre de barres. La batterie rechargeable n'est pas remplaçable par l'utilisateur.

Nous vous recommandons de charger l'appareil une fois par mois pour maintenir la batterie dans le meilleur état possible. Lorsque l'icône de batterie s'allume en rouge et clignote, rechargez l'appareil en procédant ainsi :

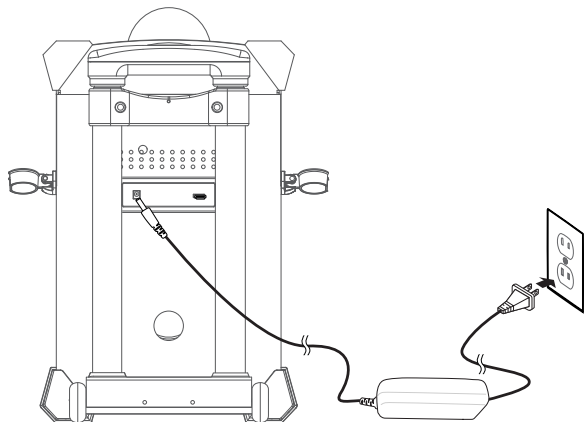

- 1 Branchez le cordon d'alimentation CA dans une prise de courant 120 V CA, 60 Hz située à proximité.
- 2 Laissez l'appareil charger pendant environ douze heures pour obtenir une charge complète.
- 3 Débranchez ensuite le cordon d'alimentation CA; l'appareil entièrement chargé peut être utilisé pendant environ cinq heures en fonction de la fonction choisie.

Attention: Le volume sonore est réglé automatiquement lorsque la batterie n'est pas à pleine capacité.

Informations de recyclage et mise au rebut :

- Ne mettez pas au rebut les appareils électroniques ni aucun de leurs composants (plus particulièrement les batteries et affichages ACL) avec les ordures ménagères.
- Communiquez avec vos autorités locales de gestion des déchets ou un organisme de recyclage tel qu'Earth911.com pour trouver un centre de recyclage des produits électroniques dans votre région.



ATTENTION :

Les batteries rechargeables doivent être recyclées ou mises au rebut de manière appropriée.

Avertissement relatif à la batterie au plomb-acide

- Cet appareil contient une batterie au plomb-acide à régulation par soupape.
- Ne chargez pas la batterie à des températures inférieures à 32 °F (0 °C) ou supérieures à 122 °F (50 °C).
- N'ouvrez ou n'abîmez pas la batterie.
- Les batteries rechargeables de cet appareil peuvent exploser si vous les jetez dans les flammes.
- Ne court-circuitez pas la batterie.
- Ne chargez pas la batterie rechargeable de cet appareil avec un chargeur autre que celui conçu pour la charge de cette batterie, tel que spécifié dans le mode d'emploi. L'utilisation d'un autre chargeur pourrait endommager la batterie ou causer l'explosion de la batterie.

Singing Machine USB Flash Drive



Le système un **Singing Machine USB Flash Drive** qui est utilisé pour le stockage de chansons de karaoké ainsi que d'autres enregistrements de l'appareil.

Deux chansons sont incluses dans le **Singing Machine USB Flash Drive** mais vous pouvez vous rendre à la boutique Karaoké pour plus de pièces. Simplement suivre les instructions de la trousse de bienvenue.

Insérez la clé USB

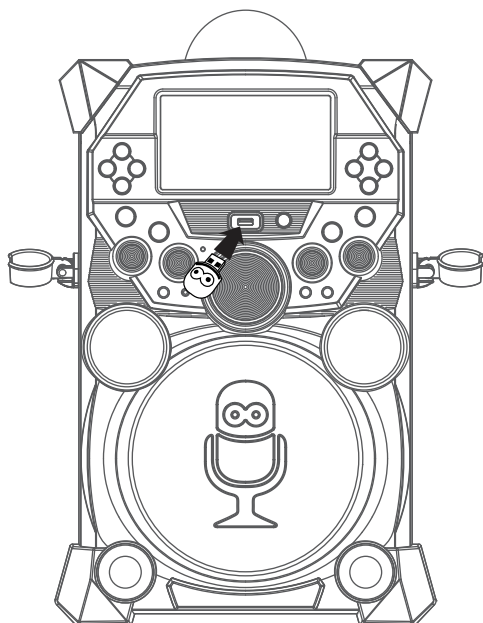

Avant d'insérer la clé USB du Singing Machine USB Flash Drive, assurez-vous de le retirer de son support ce qui vous donnera accès à la prise USB.

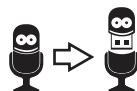

Insérez-le dans la fente USB de l'appareil avec la face vers le haut de l'appareil. Si vous voulez une plus grande c.

Boutique Karaoké

Installation PC

L'application de la Boutique Karaoké peut être installée sur les ordinateurs Microsoft Windows où l'on retrouve les systèmes d'exploitation Vista, Windows 7, Windows 8 ou plus. L'application de la Boutique Karaoké nécessite une connexion Internet (une connexion haute vitesse est recommandée).

1 Insérez la clé USB du **Singing Machine USB Flash Drive** dans la fente alimentée de votre ordinateur.

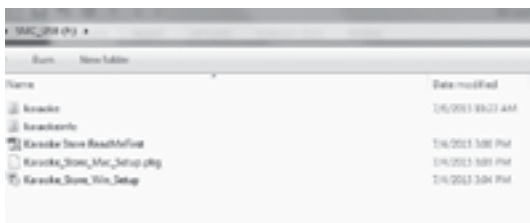

2 Double-cliquez sur le fichier : "Karaoke_Store_Win_Setup".

3 Suivez les instructions en ligne pour installer le logiciel sur votre ordinateur.

4 Après l'installation, ouvrez le dossier du programme et le dossier de **Boutique Karaoké**.

5 Double-cliquez sur Boutique Karaoké (Karaoke Store) pour ouvrir le logiciel.



6 Sur cette page, vous pouvez vous inscrire et entrer votre code (indiqué dans l'ensemble de bienvenue) pour dix téléchargements gratuits, puis télécharger les chansons vers votre mémoire USB pour effectuer la lecture sur votre nouveau karaoké Singing Machine!

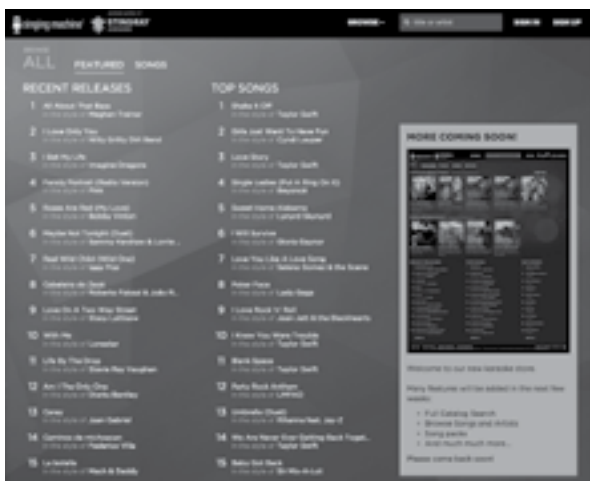

Boutique Karaoké

Installation Mac

L'application Boutique Karaoké peut être installée sur les ordinateurs Macintosh d'Apple où l'on retrouve les systèmes d'exploitation 10.8 et plus. L'application de la Boutique Karaoké nécessite une connexion Internet (une connexion haute vitesse est recommandée).

1 Insérez la clé USB du **Singing Machine USB Flash Drive** dans la fente alimentée de votre ordinateur.

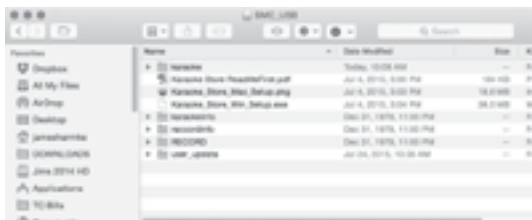

2 Cliquez deux fois sur le fichier : "Karaoke_Store_Mac_Setup.pkg".

3 Suivez les instructions en ligne pour installer le logiciel sur votre ordinateur.



4 Après l'installation, ouvrez le dossier du programme et le dossier de la **Boutique Karaoké Stingray**.

5 Double-cliquez sur l'application de la Boutique Karaoké (Karaoke Store) pour ouvrir le logiciel.

6 Sur cette page, vous pouvez vous inscrire et entrer votre code (indiqué dans l'ensemble de bienvenue) pour dix téléchargements gratuits, puis télécharger les chansons vers votre mémoire USB pour effectuer la lecture sur votre nouveau karaoké Singing Machine!

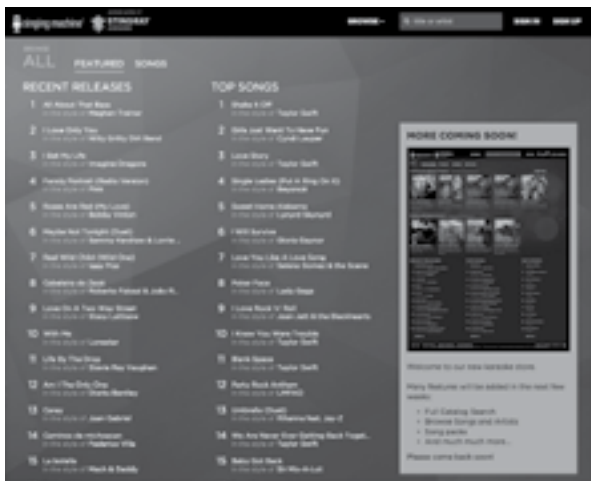

Utilisation

Fonctionnement à distance du microphone

Le microphone est également une télécommande qui peut être utilisée pour contrôler l'appareil. Voir les instructions plus bas sur l'utilisation du microphone à distance.

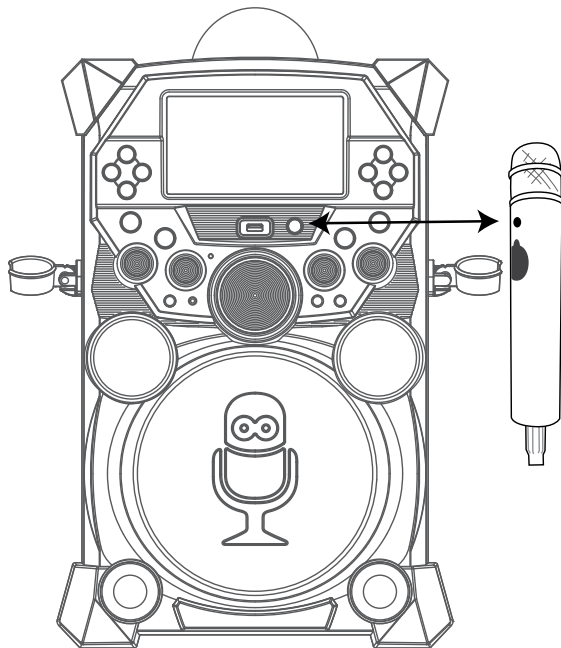

Il est important d'orienter le capteur à distance vers le capteur à distance de l'appareil (voir l'illustration).

Les touches du microphone à distance fonctionnent de la même manière que les touches du menu (MENU), de navigation et d'entrée (ENTER) de l'appareil. Lorsqu'une étape indique d'appuyer sur l'une de ces touches, vous pouvez utiliser l'appareil ou la microphone à distance.

Pour activer le microphone, réglez le sélecteur MARCHÉ/ARRÊT ON/OFF **1** du micro sur MARCHÉ.

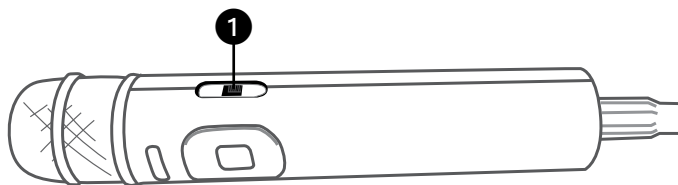

Utilisation

Mode Lumières

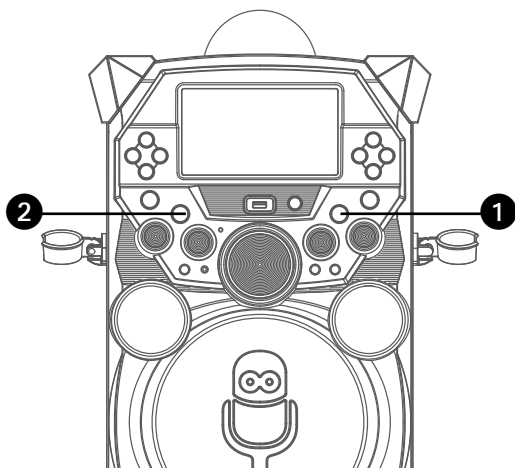

1 Il y a quatre modes de lumières. Appuyez à plusieurs reprises sur la touche **MODE LUMIÈRE (LIGHT MODE)** pour sélectionner le mode comme suit :

Mode Lumière 1 : L'appareil se synchronise avec la musique en cours de lecture

Mode Lumière 2 : L'appareil s'allume avec des couleurs et motifs aléatoires.

Mode Lumière 3 : Les effets de lumière sont désactivés.

2 Cet appareil est également muni d'une boule disco. Appuyez sur la touche **BOULE DISCO** pour allumer les voyants qui illumineront le plafond.

Mode d'économie d'énergie

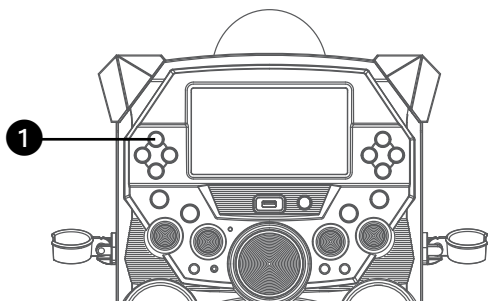

Pour économiser l'énergie de la batterie lorsque vous êtes à l'extérieur, l'écran TFT s'éteint après 30 secondes d'inactivité. Le niveau de volume sonore est également réglé automatiquement en fonction du niveau de la batterie rechargeable.

Vous pouvez également maintenir enfoncée la touche **FONCTION 1** pour désactiver l'écran TFT lorsque vous le souhaitez.

Poignée de transport

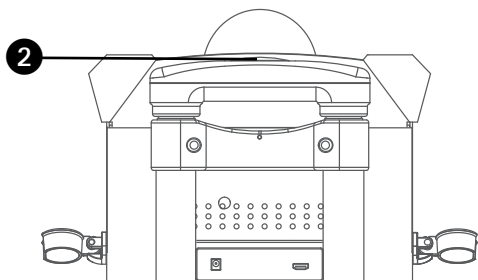

Pour allonger la poignée ajustable, appuyez simplement sur le bouton de relâchement de poignée 2 et allongez la poignée ajustable comme vous le souhaitez.

Pour ramener la poignée ajustable à la position initiale, appuyez de nouveau sur le bouton de relâchement de poignée et faites-la glisser vers le bas.

Utilisation

Effets vocaux

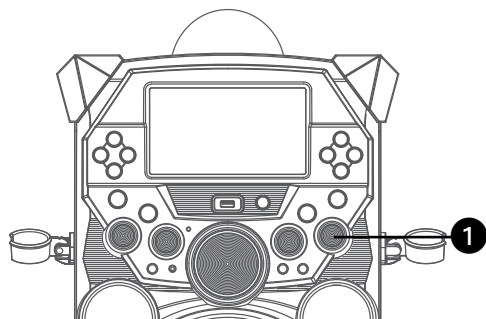

Tournez le bouton **Voice Effects** pour sélectionner Echo, femelle, mâle, Chipmunk, robot ou radio pour transformer la voix d'un chanteur. Écran TFT affichera:

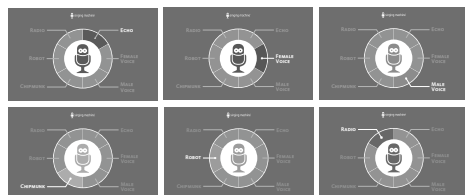

Lorsqu'aucun effet vocal n'est sélectionné.



Remarque: les sélections d'effets vocaux s'affichent dans le coin inférieur gauche de l'écran si le bouton d'effets vocaux est tourné pendant la lecture de la vidéo.



Désactivation du moniteur TFT

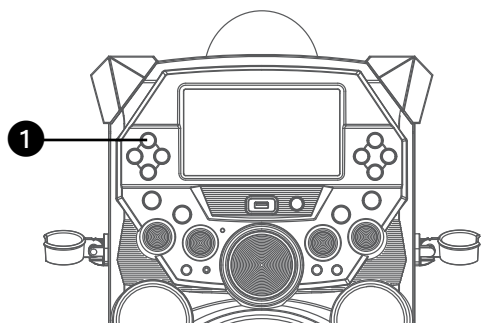

- 1 Pour désactiver le moniteur TFT intégré; maintenez enfoncée la touche **FONCTION** jusqu'à ce que le moniteur TFT intégré s'éteigne. Répétez la même étape pour activer le moniteur TFT intégré.

Utilisation

Lecture de chansons à partir de la clé USB

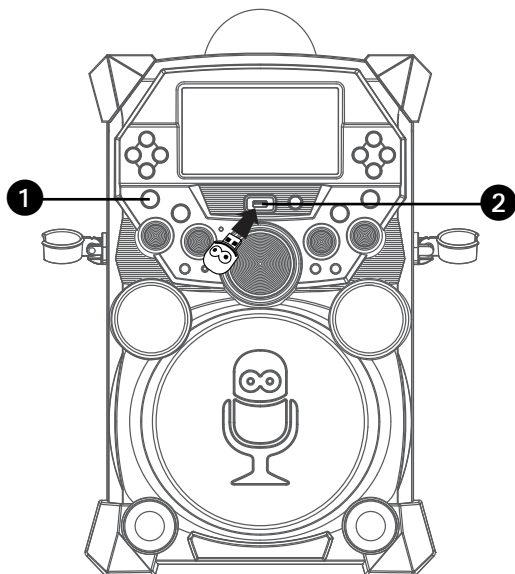

1 Raccordez l'appareil de la manière décrite précédemment. Appuyez sur la touche **MARCHE/ARRÊT** pour allumer l'appareil.

2 Retirez la clé USB du Singing Machine fournie de son support afin d'avoir accès à la prise USB. Insérez-le dans la fente USB de l'appareil, face vers le haut.

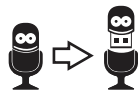

Remarque : La clé USB du Singing Machine a une capacité de 8 GB (la capacité actuelle peut varier quelque peu).

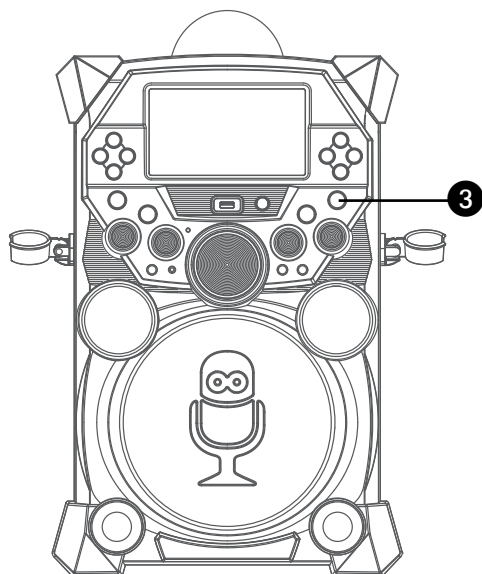

3 Le mode USB sera sélectionné par défaut; appuyez sur la touche **ENTRÉE (ENTER)/▶||** pour accéder au mode USB. Vous pouvez également appuyer plusieurs fois sur la touche **FONCTION** pour sélectionner le mode USB.

Remarques:

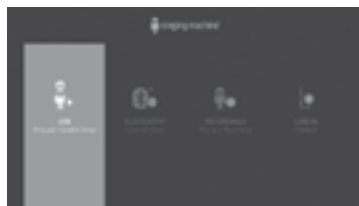

- Le mode USB n'est pas accessible si la clé USB n'est pas insérée.
- Un icône de chargement apparaîtra à l'écran externe lorsque le système télécharge des chansons.

Utilisation

Lecture de chansons à partir de la clé USB (suite)

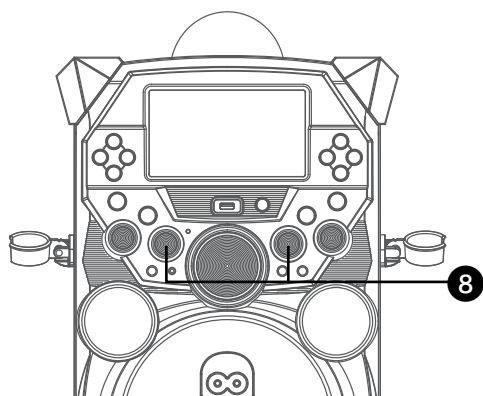
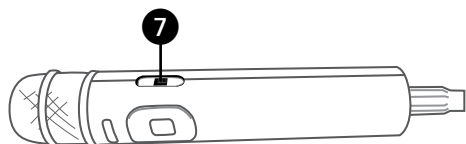
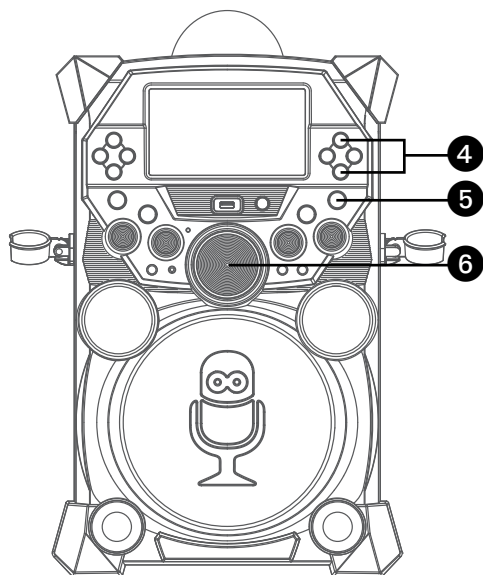

- 4** Utilisez les touches de **Navigation** Haut ▲ et Bas ▼ pour parcourir la liste des chansons que vous avez précédemment téléchargées sur votre clé USB.



- 5** Appuyez sur la touche **ENTRÉE (ENTER)** / ►|| pour débiter la lecture. La lecture de la vidéo Karoké HD se fera sur l'écran externe. Appuyez sur la touche **ENTRÉE (ENTER)** / ►|| au cours de la lecture pour interrompre la chanson. Appuyez sur la touche **MENU** pour arrêter la lecture et retourner au menu USB.

Remarques:

- Lors du raccordement à un téléviseur, il n'y a aucun affichage sur le moniteur intégré.
- Lors du raccordement à un téléviseur, vous pouvez également contrôler le volume à l'aide de la commande de volume du téléviseur.

- 6** Ajustez le volume à un niveau confortable en utilisant la commande **VOLUME PRINCIPAL (MASTER VOLUME)**.

- 7** Connectez le microphone(s). Réglez le sélecteur **MARCHÉ/ARRÊT (ON\OFF)** du micro sur MARCHÉ.



- 8** Réglez la commande **MIC VOLUME 1 ou 2** au niveau souhaité. Le fait d'augmenter ce réglage augmente le volume du micro respectif.

Utilisation

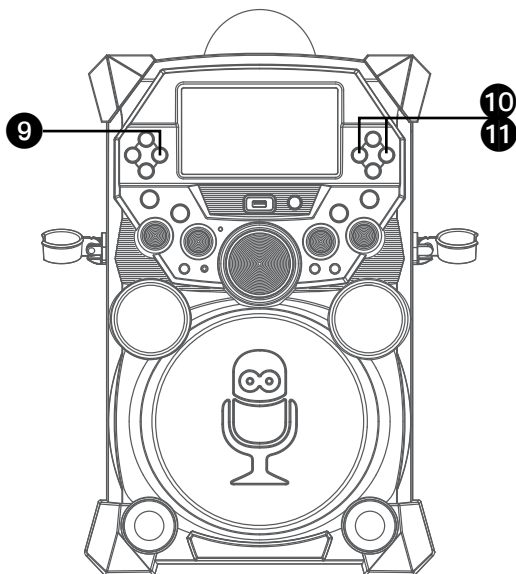
Lecture de chansons à partir de la clé USB (suite)





9



VOIX : Pour chanter en accompagnant le chanteur principal d'un enregistrement, appuyez sur la touche **VOIX/JUMELER**; «  » apparaîtra dans le coin supérieur droit du moniteur. Pour écouter la musique uniquement, appuyez de nouveau sur la touche **VOIX/JUMELER**; «  » apparaîtra au-dessus de l'icône d'état du chant principal.

Remarque: La chanson doit être enregistrée avec des voix distinctes qui sont téléchargées (enregistrement multiplex) afin de pouvoir utiliser la fonction de voix principal.

10

PASSER: Avancer ou retourner d'une piste en appuyant sur les touches de **Navigation** droite  ou gauche .

11

POUR AVANCER D'UNE PISTE: Au cours de la lecture, appuyez et maintenez la touche de **Navigation** droite  ou gauche  pour avancer ou reculer. Lorsque vous relâchez le bouton, la lecture normale reprendra.

Utilisation

Lecture de chansons à partir de la clé USB (suite)

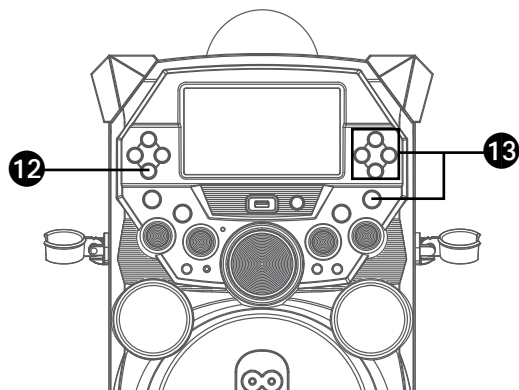

12 ENREGISTREMENT DE VOS CHANTS: Pour enregistrer vos chants ainsi que la musique, appuyez sur la touche **ENREGISTREMENT ● (RECORD)**; l'enregistrement débutera et une icône rouge au coin supérieur droit de l'écran s'affichera. Lorsque vous avez terminé l'enregistrement, appuyez sur le bouton **ENREGISTREMENT ● (RECORD)** de nouveau; l'icône d'enregistrement cessera de clignoter en rouge.

Remarques:

- Le fichier audio s'enregistre sur la clé USB.
- Le fichier audio enregistré sera nommé selon le titre de la pièce Karaoke.
- Reportez-vous à "Lecture de chansons à partir de fichiers enregistrés" pour lire vos fichiers enregistrés.

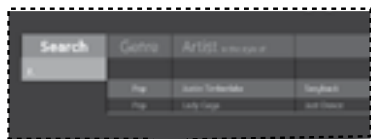
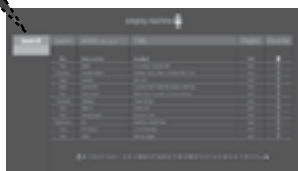
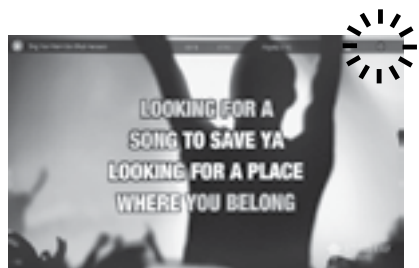

13 RECHERCHE PAR ARTISTE OU PAR TITRE: Dans le menu USB, sélectionnez Recherche en utilisant les touches de **Navigation** droite ▶ ou gauche ◀, appuyez ensuite sur la touche **ENTRÉE (ENTER)/ ▶ ||**. Les lettres de l'alphabet apparaissent dans le bas de l'écran du téléviseur. Sélectionnez la première lettre de la pièce désirée en utilisant la commande du **volume principal (MASTER VOLUME)**, appuyez ensuite sur la touche **ENTRÉE (ENTER)/ ▶ ||** pour la sélectionner. Une liste de chansons qui rencontrent vos critères apparaît. Utilisez les touches de **Navigation** haut ▲ et bas ▼ pour rechercher parmi la liste des chansons et appuyez ensuite sur **ENTRÉE (ENTER)/ ▶ ||** pour lire la sélection ou choisir la prochaine lettre de la même manière.

Remarque: Vous pouvez rechercher jusqu'à six lettres; après la sixième, la recherche se réinitialise.

Utilisation

Lecture de chansons à partir de la clé USB (suite)



14 RECHERCHE PAR GENRE, ARTISTE OU TITRE: Pour filtrer par genre, artiste ou titre, sélectionnez le genre, l'artiste ou le titre avec les touches de **Navigation** droite **▶** ou gauche **◀**, appuyez ensuite sur la touche **ENTRÉE (ENTER)/ ▶|||**. Les lettres de l'alphabet apparaîtront au bas de l'écran du téléviseur; sélectionnez la première lettre désirée en utilisant la commande du **volume principal (MASTER VOLUME)**, appuyez ensuite sur la touche **ENTRÉE (ENTER)/ ▶|||** pour le sélectionner. Une liste de chansons qui rencontrent vos critères apparaît. Utilisez les touches de **Navigation** haut **▲** et bas **▼** pour rechercher parmi la liste des chansons et appuyez ensuite sur **ENTRÉE (ENTER)/ ▶|||** pour lire la sélection ou choisir la prochaine lettre de la même manière.

Remarque: Vous pouvez rechercher jusqu'à six lettres. Après la sixième, la recherche se réinitialise.

15 CRÉER LA LISTE DE DIFFUSION: Pour créer une liste de lecture personnalisée, sélectionnez une chanson à partir des touches de **Navigation** haut **▲** et bas **▼**, faire défiler la colonne de la liste de lecture (ajouter) à l'aide des touches de **Navigation** droite **▶** ou gauche **◀**. Appuyez sur la touche **ENTRÉE (ENTER)/ ▶|||** pour confirmer l'opération; la mention "Ajouté" (Added) est affichée. Répétez cette étape pour ajouter d'autres chansons.

Remarques:

- La liste de lecture personnalisée sera conservée même si l'appareil est éteint et rallumé.
- Vous pouvez toujours modifier votre liste de lecture après l'avoir créer en sélectionnant une chanson qui a été ajoutée et en appuyant sur **ENTRÉE (ENTER)/ ▶|||** de nouveau; la mention "Ajouté" ("Added") se modifie pour "Ajouter" ("Ajouter").

Utilisation

Lecture de chansons à partir de la clé USB (suite)

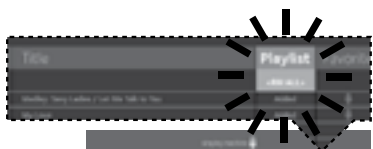
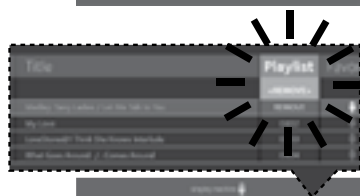
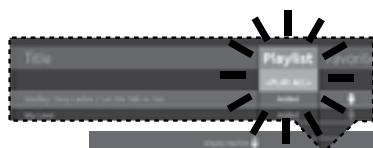

16 UTILISATION DE LA LISTE DE LECTURE: Pour lire votre liste de lecture créée précédemment, sélectionnez la liste de lecture en utilisant les touches de **Navigation** droite **▶** ou gauche **◀**, appuyez ensuite sur **ENTRÉE (ENTER)/ ▶|||**; la rangée sous la liste de lecture sera surlignée. Sélectionnez votre choix à partir des touches de **Navigation** droite **▶** ou gauche **◀** comme suit :

POUR LIRE TOUTE LA LISTE : Sélectionnez Tout lire et appuyez ensuite sur la touche **ENTRÉE (ENTER)/ ▶|||** pour lire toutes les pistes de la liste de lecture. (Voir plus bas pour ajouter vos favoris).

PRIORITÉ:

- Sélectionnez priorité et rendez-vous ensuite à la chanson que vous souhaitez prioriser.
- Appuyez sur la touche de **Navigation** droite **▶** et les numéros changeront pour 0001, 0002, etc. Les chansons seront affichées selon le numéros affichés dans cet ordre de la partie supérieure jusqu'en bas.
- Après avoir sélectionné les chansons dans votre liste de priorité, appuyez sur la touche **MENU** afin que la liste de lecture soit surlignée.
- Utilisez la touche de **Navigation** **▼** pour sélectionner la première chanson et appuyez sur la touche **ENTRÉE (ENTER)/ ▶|||** pour débuter la lecture de toutes les chansons sur la liste de lecture.
- Pour changer la liste de priorité, déplacez-vous vers le haut ou le bas pour sélectionner les chansons que vous souhaitez lire dans l'ordre que vous préférez.

RETIRER: Sélectionnez Retirer (Remove) et sélectionnez ensuite la chanson à retirer en utilisant les touches de **Navigation** haut **▲** et bas **▼**. Appuyez sur la touche **ENTRÉE (ENTER)/ ▶|||**; la chanson sera supprimée de la liste de lecture.

TOUT SUPPRIMER: Pour supprimer toute la liste de lecture, sélectionnez RM ALL et appuyez ensuite sur la touche **ENTRÉE (ENTER)/ ▶|||**; la liste de lecture sera supprimée.

Utilisation

Lecture de chansons à partir de la clé USB (suite)

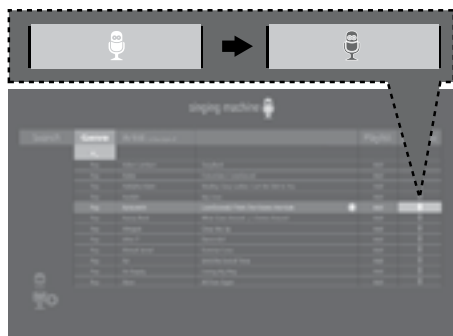

17 CRÉATION DE VOS FAVORIS: Pour créer une liste de lecture des favoris, sélectionnez une chanson à partir des touches de **Navigation** haut ▲ et bas ▼ faire défiler la colonne des favoris à l'aide des touches de **Navigation** droite ▶ ou gauche ◀. Appuyez sur la touche **ENTRÉE (ENTER)/ ▶ |||** pour confirmer l'opération; l'icône passe de blanche à bleue. Répétez cette étape pour ajouter d'autres chansons.

Remarques:

- La liste de lecture des favoris sera conservée même si l'appareil est éteint et rallumé.
- Vous pouvez toujours modifier vos favoris après les avoir créés en sélectionnant une chanson qui a été ajoutée et en appuyant sur **ENTRÉE (ENTER)/ ▶ |||** de nouveau; la touche passe de bleue à blanche.

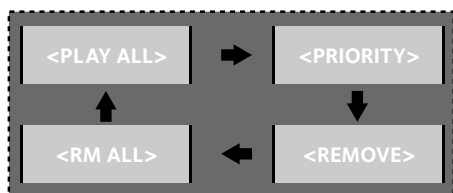

18 UTILISATION DE LA LISTE DE LECTURE: Pour lire ou modifier vos listes de favoris précédemment créées, vous pouvez utiliser les touches de **Navigation** droite ▶ ou gauche ◀ pour sélectionner l'onglet Favoris. Appuyez ensuite sur **ENTRÉE (ENTER)/ ▶ |||** pour illustrer les listes de favoris. Effectuez les mêmes étapes tel qu'illustré dans la section UTILISATION DE LA LISTE DE LECTURE à la page précédente pour lire et modifier la liste de lecture des favoris.

19 Appuyez sur la touche **MARCHE/ ARRÊT (ON\OFF)** pour éteindre l'appareil.

Remarque: Dans l'écran Menu, appuyez sur la touche MENU pour revenir en arrière et changer de catégorie; par exemple, dans la colonne Liste de lecture (Playlist), appuyez sur la touche **MENU** pour revenir en arrière et sélectionner la colonne Artiste (Artist), etc.

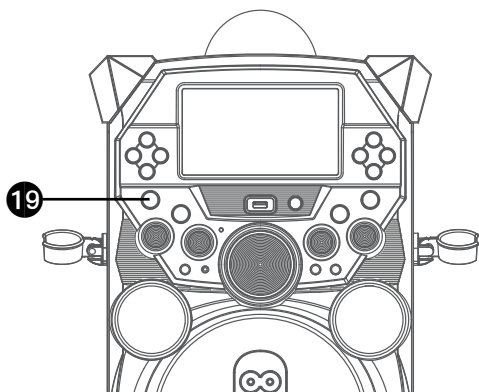

Utilisation

Utilisation d'un appareil Bluetooth

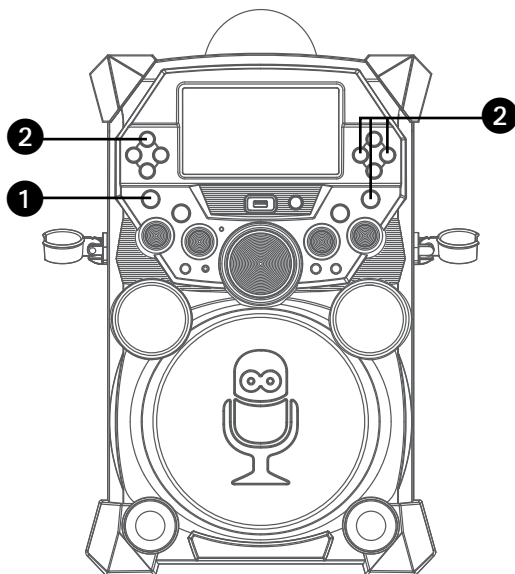

- 1 Raccordez l'appareil de la manière décrite précédemment. Appuyez sur la touche **MARCHÉ/ARRÊT (ON\OFF)** pour allumer l'appareil.
- 2 Appuyez sur la touche **Navigation** droite ▶ ou gauche ◀ pour sélectionner le mode Bluetooth, puis appuyez sur la touche **ENTRÉE (ENTER)/▶||**. Vous pouvez également appuyer plusieurs fois sur la touche **FONCTION** pour sélectionner le mode Bluetooth. Le témoin Bluetooth clignotera pour indiquer que l'appareil est prêt pour le jumelage, puis « Veuillez connecter votre lecteur de musique » (« Please connect your Music Device ») apparaîtra sur le moniteur.
- 3 Activez l'option Bluetooth dans les paramètres de votre appareil pour rechercher un dispositif détectable avec un signal Bluetooth. Sélectionnez "**Singing Machine**" à partir des résultats dans le menu Bluetooth.

Remarques:

- Veuillez vous reporter au manuel d'utilisation de votre appareil Bluetooth pour obtenir des instructions détaillées.
- Vous pouvez également appuyer sur la touche **VOIX/JUMELER** pour déconnecter des périphériques jumelés afin de jumeler un autre périphérique.

- 4 L'indicateur Bluetooth s'affichera de couleur clair solide, il y aura un déclic sonore et la mention "Votre appareil de musique est connecté" ("Your Music Device is connected").

Remarques:

- Si votre dispositif Bluetooth vous demande d'inscrire un mot de passe au cours du processus de jumelage, veuillez inscrire "0000" pour vous connecter.
- Sur certains dispositifs Bluetooth, lorsque le jumelage est terminé, vous devez sélectionner l'appareil à l'aide de l'option « Utiliser comme périphérique audio » ou d'une option semblable.
- Si la connexion est perdue après un jumelage réussi, assurez-vous que la distance entre les haut-parleurs et le dispositif Bluetooth n'excède pas 30 pi/10 mètres.

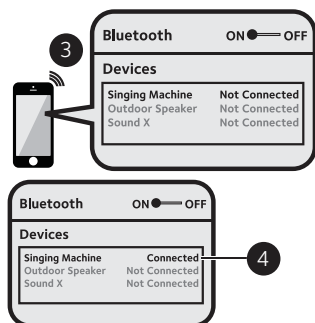
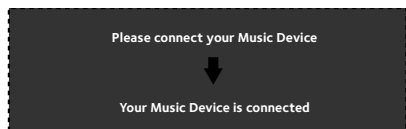

Utilisation

Utilisation d'un appareil Bluetooth (suite)

Remarque: Vous pouvez avoir accès aux paroles de vos chansons à partir de votre téléphone mobile/tablette et obtenir plus de chansons en téléchargeant l'application "The Singing Machine Mobile Karaoke"; voir la trousse de bienvenue pour plus d'instructions.

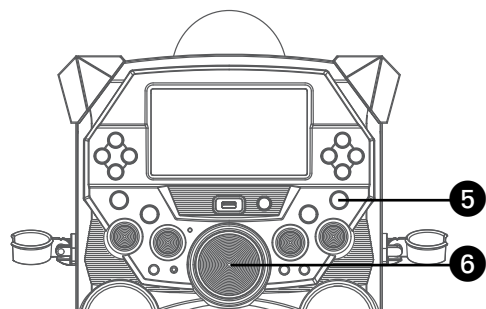

5 Vous pouvez contrôler votre dispositif Bluetooth pour débiter la lecture d'une musique OU appuyez sur **ENTRÉE (ENTER)** / ►|| pour commencer la lecture. Appuyez sur la touche **ENTRÉE (ENTER)** / ►|| au cours de la lecture pour interrompre la chanson.

6 Ajustez le volume à un niveau confortable en utilisant la commande du **volume principal (MASTER VOLUME)** sur cet appareil ou le volume sur votre dispositif Bluetooth.

Remarque: Si l'appareil est connecté au téléviseur, vous pouvez ajuster le volume à partir du téléviseur également.

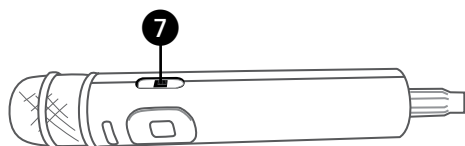

7 Connectez le microphone(s). Réglez le sélecteur **MARCHE/ARRÊT (ON\OFF)** du micro sur MARCHE.

8 Réglez la commande **MIC VOLUME 1** ou **2** au niveau souhaité. Le fait d'augmenter ce réglage augmente le volume du micro respectif.

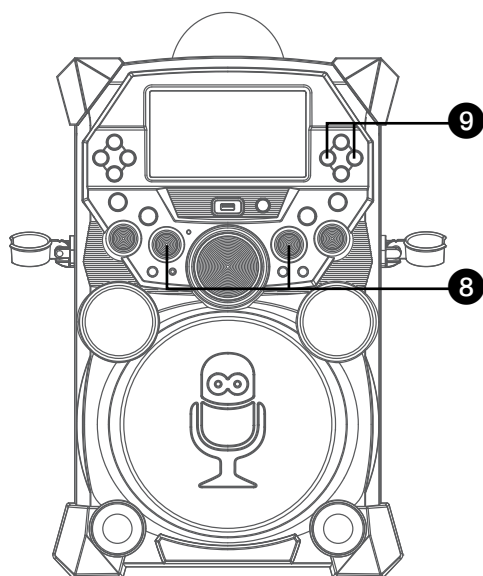

9 **PASSER:** Avancer ou retourner d'une piste en appuyant sur les touches de **Navigation** droite ► ou gauche ◀ .

Utilisation

Utilisation d'un appareil Bluetooth (suite)

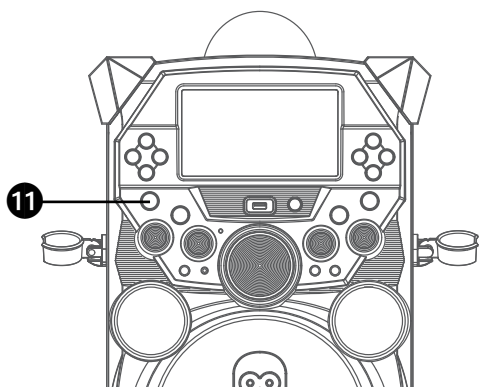
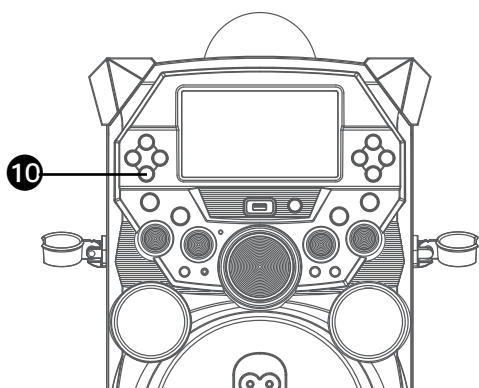

10 ENREGISTRER VOS PERFORMANCES VOCALES:

Pour enregistrer vos performances ainsi que la musique, appuyez sur la touche **ENREGISTREMENT ● (RECORD)**. L'enregistrement débutera et une icône d'enregistrement au coin inférieur droit de l'écran de votre téléviseur clignotera en rouge et bleu.

Lorsque vous avez terminé l'enregistrement, appuyez sur le bouton **ENREGISTREMENT ● (RECORD)** de nouveau; l'icône Enregistrement cessera de clignoter en rouge.

Remarques:

- Le fichier audio s'enregistrera sur le périphérique USB.
- Le fichier audio enregistré sera nommé avec un préfixe "BT".
- Reportez-vous à "lecture de chansons des fichiers enregistrés" pour lire vos fichiers enregistrés.

11 Appuyez sur la touche **MARCHE/ARRÊT (ON\OFF)** pour éteindre l'appareil.

Utilisation

Lecture de chansons à partir de fichiers enregistrés

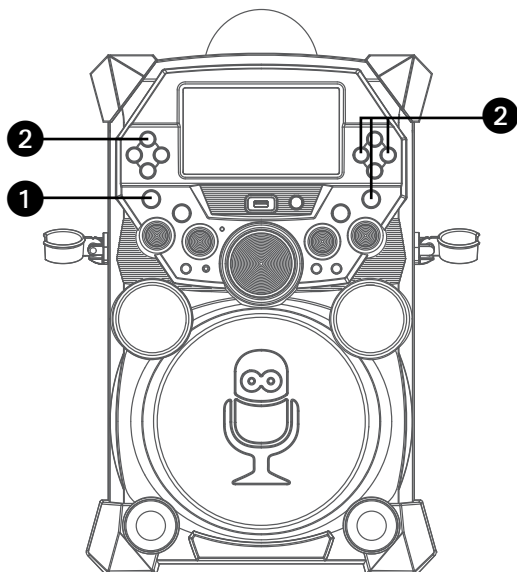

1 Raccordez l'appareil de la manière décrite précédemment. Appuyez sur la touche **MARCHE/ARRÊT (ON\OFF)** pour allumer l'appareil.

2 Appuyez sur la touche **Navigation** droite ► ou gauche ◀ pour sélectionner le mode **ENREGISTREMENT ● (RECORD)**, puis appuyez sur la touche **ENTRÉE (ENTER)/ ►|||** pour continuer. Vous pouvez également appuyer plusieurs fois sur la touche **FONCTION** pour sélectionner le mode Enregistrements.

Remarques:

- Le mode Enregistrement n'est pas accessible si la clé USB n'est pas insérée.
- Un icône de chargement s'affichera à l'écran externe lorsque le système télécharge des chansons.

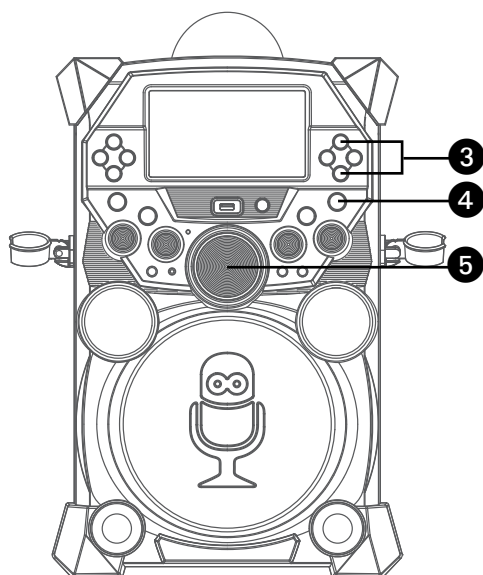

3 Utilisez les touches de **Navigation** haut ▲ et bas ▼ pour parcourir la liste des chansons que vous avez précédemment téléchargées sur votre clé USB ou votre clé USB.



4 Appuyez sur la touche **ENTRÉE (ENTER)/ ►|||** pour débiter la lecture du fichier audio enregistré. Appuyez sur la touche **ENTRÉE (ENTER)/ ►|||** au cours de la lecture pour arrêter momentanément la chanson.

5 Ajustez le volume à un niveau confortable en utilisant la commande **VOLUME PRINCIPAL (MASTER VOLUME)**.

Utilisation

Lecture de chansons à partir de fichiers enregistrés (suite)

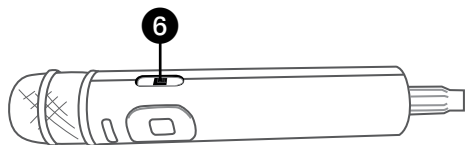

6 Vous pouvez chanter avec votre chanson enregistrée précédemment. Connectez le microphone. Réglez le sélecteur **MARCHE/ARRÊT (ON\OFF)** du micro sur MARCHE.

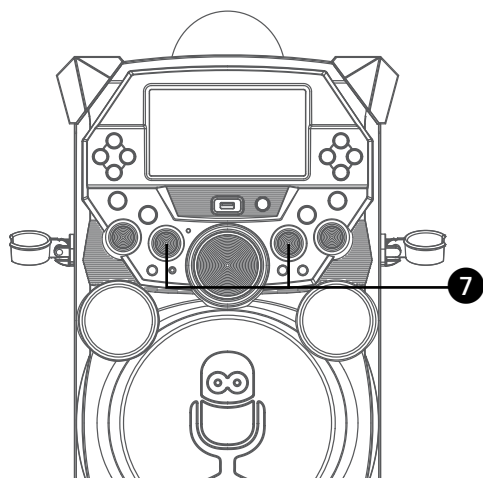

7 Réglez la commande **volume du microphone (MIC VOLUME)** au niveau souhaité. Le fait de monter ce réglage augmente le volume du micro.

Remarques:

- Vous pouvez rechercher un titre en utilisant la même procédure qu'indiqué à la page F18.
- Vous pouvez régler et lire une piste de la liste de lecture ou des favoris en utilisant la même procédure qu'indiqué à la page F19-F21.

Utilisation

En utilisant l'entrée LINE IN (suite)

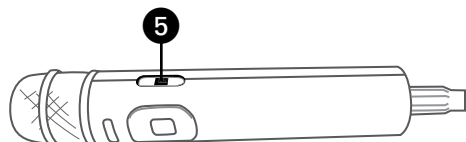
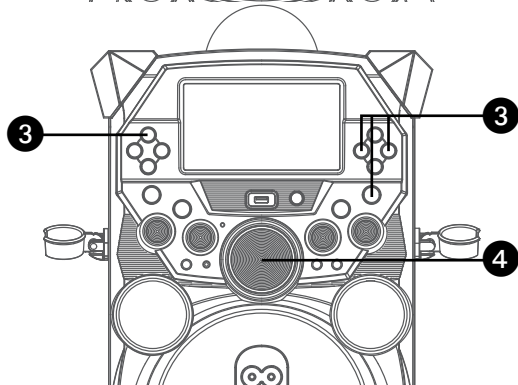
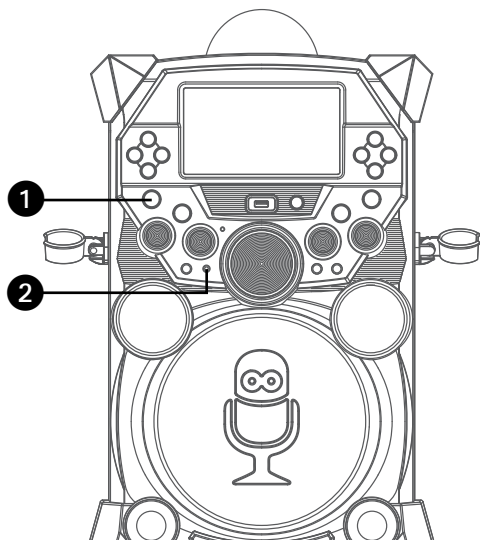

1 Connectez un appareil externe à la prise d'entrée LINE IN. Appuyez sur la touche **MARCHE/ARRÊT** pour allumer l'appareil.

2 Connectez l'appareil externe à la prise d'entrée **LINE IN** à l'avant de cet appareil. La connexion avec l'appareil externe permettra au son audio d'être en lecture sur le Singing Machine.

Remarques:

- Il est fortement recommandé de régler le volume de l'appareil auxiliaire à 1/3 du niveau ou plus bas pour éviter toute distorsion.
- Il n'est pas possible de passer des fichiers/pistes lorsque vous utilisez un appareil externe.

3 Appuyez sur la touche **Navigation** droite ▶ ou gauche ◀ pour sélectionner le mode Entrée ligne (Line In), puis appuyez sur la touche **ENTRÉE (ENTER)/ ▶||** pour continuer. Vous pouvez également appuyer plusieurs fois sur la touche **FONCTION** pour sélectionner le mode Entrée ligne.

4 Réglez le volume à l'aide de la commande de volume principal, du téléviseur ou de l'appareil externe.

5 Connectez le microphone(s). Réglez le sélecteur **MARCHE/ARRÊT (ON\OFF)** du micro sur **MARCHE**.

Utilisation

En utilisant l'entrée LINE IN (suite)

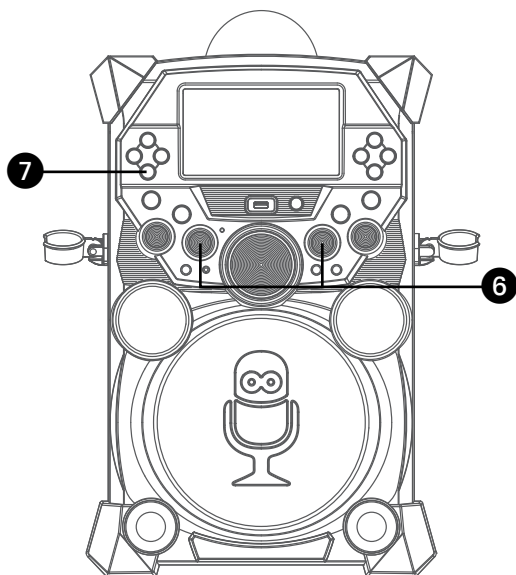

6 Réglez la commande **MIC VOLUME 1** ou **2** au niveau souhaité. Le fait d'augmenter ce réglage augmente le volume du micro respectif.

7 ENREGISTREMENT DE VOS CHANTS: Pour enregistrer vos chants ainsi que la musique, appuyez sur la touche **ENREGISTREMENT ● (RECORD)**; l'enregistrement débute et une icône d'enregistrement clignotera en rouge et bleu au coin supérieur droit de l'écran. Lorsque vous avez terminé l'enregistrement, appuyez sur le bouton **ENREGISTREMENT ● (RECORD)** de nouveau; l'icône Enregistrement cessera de clignoter en rouge.

Remarques:

- Le fichier audio s'enregistrera sur le périphérique USB.
- Le fichier audio enregistré sera nommé avec un préfixe "LINEIN".
- Reportez-vous à "lecture de chansons des fichiers enregistrés" pour lire vos fichiers enregistrés.

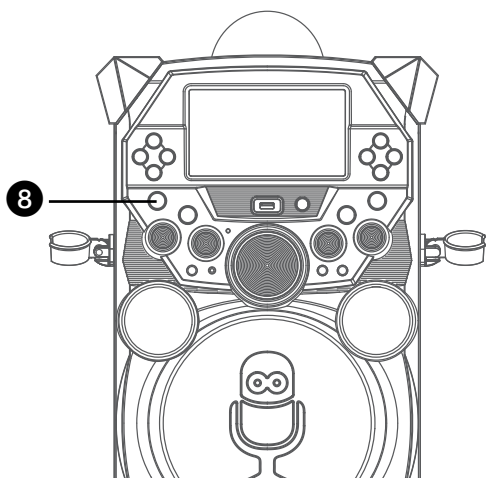

8 Appuyez sur la touche **MARCHÉ/ARRÊT (ON\OFF)** pour éteindre l'appareil.

Utilisation

Utilisation de la prise d'entrée EXTERNAL INPUT

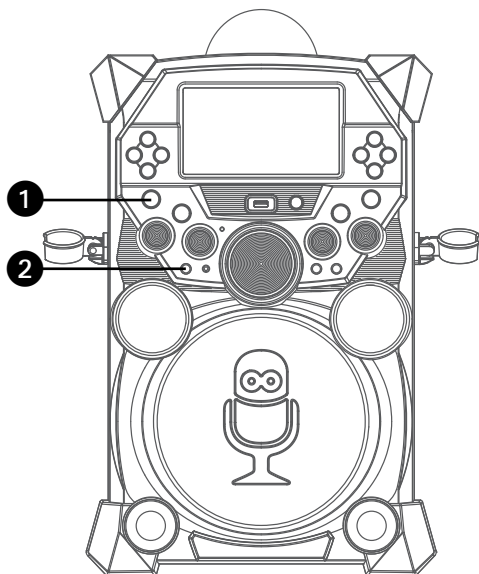

- 1 Connectez l'appareil de la manière décrite précédemment. Appuyez sur la touche **MARCHE/ARRÊT** pour allumer l'appareil.
- 2 Connectez l'appareil externe à la prise d'entrée **EXTERNAL INPUT** à l'avant de cet appareil. La connexion d'un appareil externe permet de restituer l'audio à l'aide de votre karaoké Singing Machine.

Remarques:

- Nous vous conseillons vivement de régler le volume de l'appareil auxiliaire au 1/3 et la commande Volume de l'entrée EXTERNAL INPUT de cet appareil au 1/3 pour éviter toute distorsion.
 - Il n'est pas possible de sauter des fichiers/pistes lors de l'utilisation d'un appareil externe.
- 3 Démarrez la lecture sur l'appareil connecté à la prise d'entrée EXTERNAL INPUT; le son sera restitué par cet appareil, quelle que soit la fonction sélectionnée.

Guide de dépannage

En cas de problème avec cet appareil, vérifiez les points suivants avant de le faire réparer:

Aucune alimentation

- L'appareil n'est pas sous tension; appuyez sur la touche **MARCHE/ARRÊT (ON\OFF)** pour allumer l'appareil.
- Assurez-vous que l'appareil est connecté à une source d'alimentation CA.
- Assurez-vous que l'adaptateur AC est bien connecté à l'arrière de l'appareil.
- Connectez l'appareil à un autre périphérique.
- La batterie de l'appareil est épuisée. Connectez l'appareil à une source d'alimentation CA pour recharger la batterie.

Aucun son - général

- Le volume principal est réglé au minimum : augmenter le volume.
- La fonction adéquate n'a pas été sélectionnée; sélectionnez-la à l'aide des touches **Navigation**.

Aucun son - si connecté à votre téléviseur

- Le volume du téléviseur est en mode silence ou trop faible.
- La source appropriée (habituellement HDMI) n'est pas sélectionnée dans le menu du téléviseur.

Les paroles n'apparaissent pas sur l'écran du téléviseur

- Si connecté au téléviseur, la prise HDMI n'est pas connectée correctement; voir page F6.
- Si connecté au téléviseur, sélectionnez la bonne source sur votre téléviseur (habituellement HDMI).
- Le fichier/piste en lecture n'est un enregistrement avec paroles. Ce sont uniquement ces fichiers qui peuvent vous permettre de voir les paroles sur l'écran de votre téléviseur.

Aucun son provenant du microphone

- Assurez-vous que le microphone est connecté fermement à la prise MIC 1 ou MIC 2.
- Assurez-vous que le sélecteur **Alimentation (Power)** du micro est réglé à la position Marche.
- Assurez-vous que les commandes **MIC VOLUME** ne sont pas au réglage le plus bas.
- **Le volume principal** est réglé au minimum : augmenter le volume.

Les fichiers sur la clé USB ne s'ouvrent pas

- Le fichier est corrompu; remplacez le fichier.
- Le fichier n'est pas dans un format de lecture compatible.
- Le dispositif USB n'est pas compatible à l'appareil.

L'appareil Bluetooth ne peut pas être jumelé ou connecté avec l'appareil

- Assurez-vous que tous les autres dispositifs Bluetooth sont éteints pour éviter un jumelage accidentel.
- Vous n'avez pas activé la fonction Bluetooth de votre appareil; consultez la page F22 ou reportez-vous au mode d'emploi de l'appareil Bluetooth.
- Le système n'est pas en mode de jumelage; appuyez sur la touche **VOIX/JUMELER** pour redémarrer le jumelage.

La lecture musicale n'est pas disponible sur l'appareil après l'établissement de la connexion Bluetooth

- Assurez-vous que l'appareil Bluetooth est compatible avec le profil Bluetooth A2DP.

Mise à jour du microprogramme

Assurez-vous que l'appareil **Singing Machine USB Flash Drive** est bien connecté à un port USB avant de débiter la mise à jour. NE PAS interrompre la mise à jour. S'il y a interruption pendant la mise à jour: le logiciel peut être corrompu et l'appareil ne fonctionnera plus correctement.

1. Créer un fichier sur le **Singing Machine USB Flash Drive** nommé "user_update"
2. Téléchargez la dernière version du logiciel (e.g xxxxxx.img) à partir du site Internet **www.singingmachine.com/softwareupdates** et sauvegardez-le dans votre fichier.
3. Connectez **Singing Machine USB Flash Drive** dans la prise USB de l'appareil et démarrer celui-ci.
4. La mise à jour de l'appareil s'effectuera automatiquement.

ÉCONOMIE D'ÉNERGIE (SYSTÈME D'ALIMENTATION AUTOMATIQUE – APS)

L'appareil passe automatiquement en mode Veille après 15 minutes dans les situations suivantes:

1. Il n'y a pas de lecture vidéo ou audio sur USB/Bluetooth/enregistrements/ligne en mode;
- 2 La lecture du lecteur de musique externe avait été arrêtée mais le câble audio est toujours branché dans la prise line in.

Vous pouvez réactiver l'appareil en appuyant une fois sur la touche d'alimentation . La fonction APS est conçue pour économiser l'énergie.

Caractéristiques techniques

AUDIO

Alimentation de sortie (Haut-parleurs d'aigus)	5 Watts (RMS) 8 Ohms (2)
Alimentation de sortie (Pleine gamme)	30 Watts (RMS) 4 Ohms

BLUETOOTH

Bluetooth Version	V4.2
Distance de travail	jusqu'à 30 pieds/10 mètres mesuré en espace ouvert

FICHER ENREGISTRÉ

Type d'encodage MP3	128kbps
---------------------------	---------

USB

Format	FAT32
Compatibilité maximale	32GB

PRISE

Microphone	prise microphone 6,3 mm (2)
Entrée externe	Prise pour micro 6,3 mm

GÉNÉRALITÉS

Alimentation	AC 100-240V, 50/60 Hz
Batterie (Plomb-acide)	12V 7.0Ah
Dimensions - appareil principal	22.2 (H) x 14.5 (W) x 13.8 (D) in (565 x 368 x 350 mm)
Poids - appareil principal	20,7 lbs (9,4 kg)
Microphone	-74 dB 600 Ohms impédance avec microphone dynamique de 6,3 mm

Caractéristiques sujettes à modifications sans préavis.



Les termes HDMI et HDMI High-Definition Multimedia Interface, de même que le logo HDMI sont des marques de commerce ou des marques déposées de HDMI Licensing Administrator, Inc. aux États-Unis et dans d'autres pays.



La marque et les logos Bluetooth® sont des marques déposées qui appartiennent à Bluetooth SIG, Inc. et toute utilisation de ces marques et logos par The Singing Machine Company, Inc. s'effectue sous licence. Les autres marques de commerce et noms de commerce appartiennent à leurs propriétaires respectifs.

Visitez notre site Internet au: www.singingmachine.com

Droit d'auteur © 2018 - Tous Droits Réservés.

The Singing Machine Company, Inc.
4060 E Jurupa Street, Unit B
Ontario, CA 91761-1413 USA

IMPRIMÉ EN CHINE
9040-1804-FRE01-US