

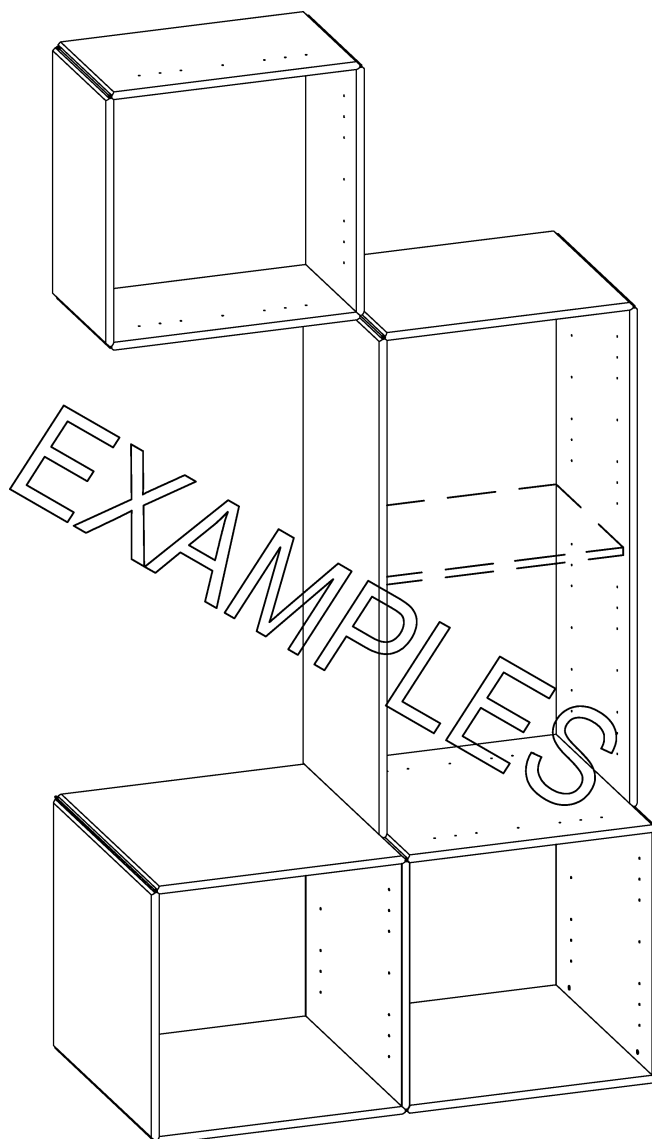

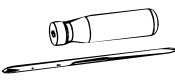







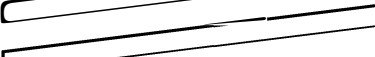
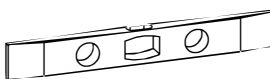

QUADRANT

Nr. 418

3-Dybder til væg
3-Depths for hanging
3-Tiefen Hängemodule
3-Dimensiones para pared

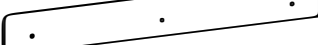

<p>20</p>  <p>23</p> 	<p>44</p> <p>68 mm</p>  <p>260 mm</p>  <p>452 mm</p>  <p>644 mm</p> 
<p>21</p> 	<p>45</p> <p>129 mm</p>  <p>321 mm</p>  <p>512 mm</p>  <p>705 mm</p> 
<p>42</p> <p>158 mm</p>  <p>350 mm</p>  <p>542 mm</p> 	<p>40</p> <p>370 mm</p>  <p>750 mm</p> 

QUADRANT

Nr. 418

3-Dybder til voeg

3-Depths for hanging

3-Tiefen Hdngemodule

3-Dimensiones para pared

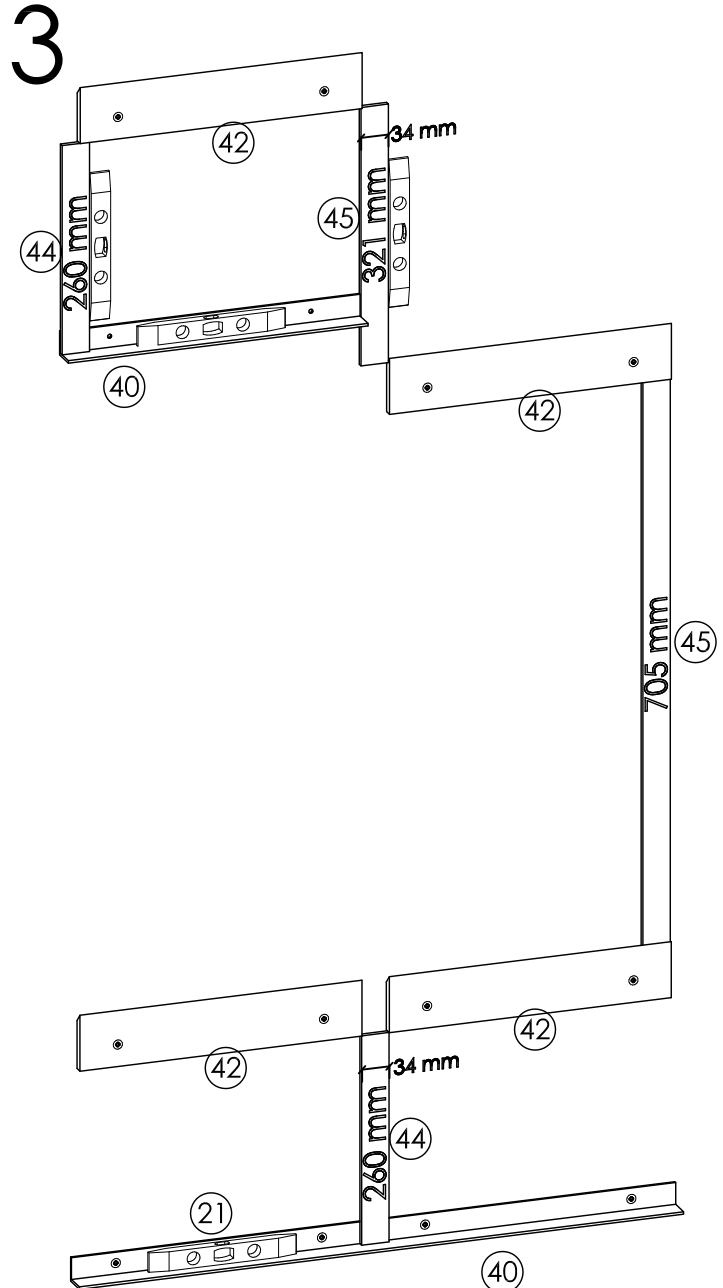
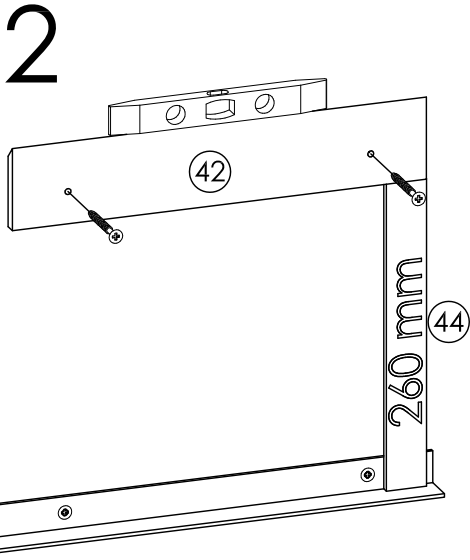
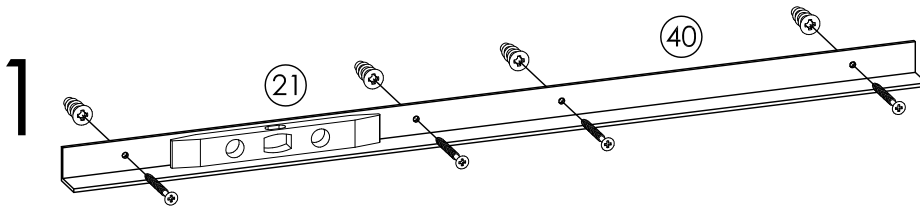
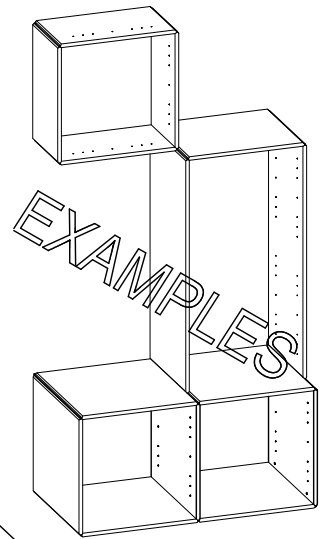

Skruer og rawplugs til voeg
medfølger ikke.

Screws and rawplugs for wall
are not included.

Schrauben und
MauerhohldUbel fOr die Wand
liegen nicht dabai

Tornillos y tacos no estdn
incluidos.

4

PAK alle kasser med sider og bagpaneler op.
Monter alle låseskruerne i siderne på et hårdt underlag, der ikke ridser - anvend et lag foam fra indpakningen mellem underlag og elementerne.

UNPACK all cartons containing sides and back panels.
Mount all locks screws in the sides on a hard foundation which does not scratch.
Use some of the foam as protection on the foundation.

ÖFFNEN sia alle Kartons mit den Seiten und Rückwänden.
Montieren Sie alle Schliessschrauben in die Seiten auf einer festen Unterlage, die keine Schrammen machen - bitte verwenden Sie den Filz aus den Verpackungen als Unterlage zwischen die Elementen und die Unterlage.

ABRA todas las cajas y agrupe los paneles que sean iguales.
Coloque los tornillos de fijación en su lugar y compruebe que estén en la posición correcta. Trabaje sobre una superficie y estable.

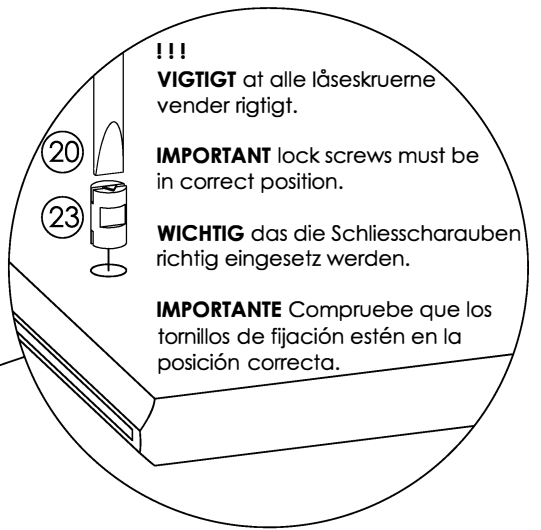
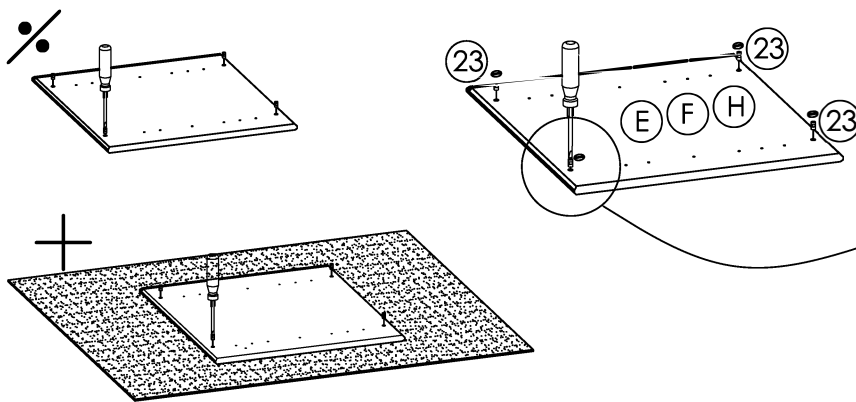
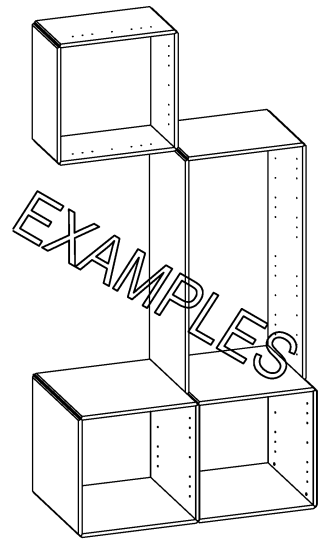

5

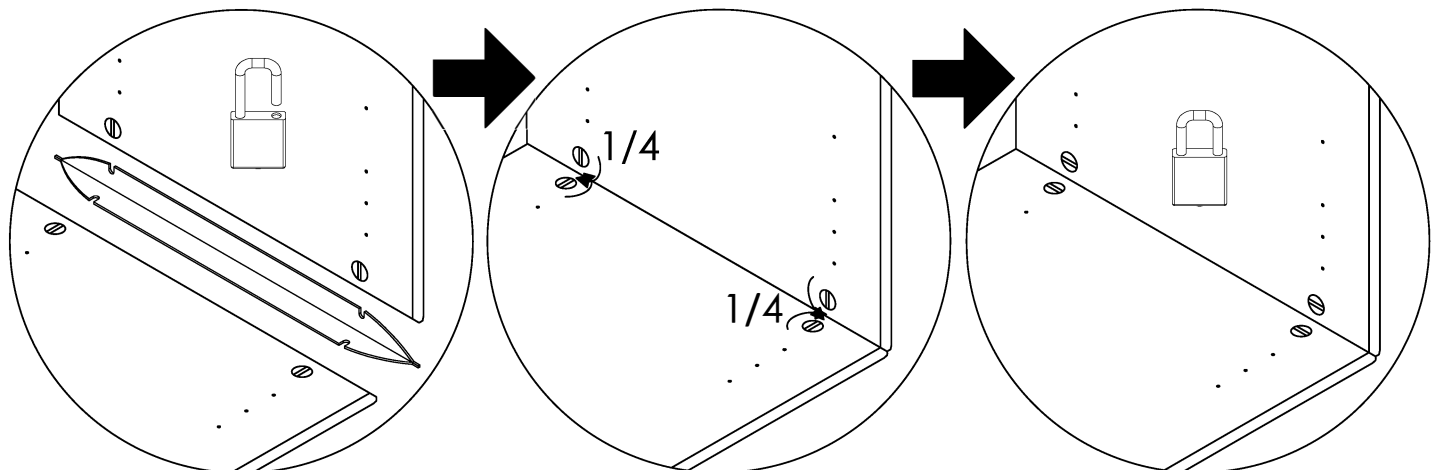
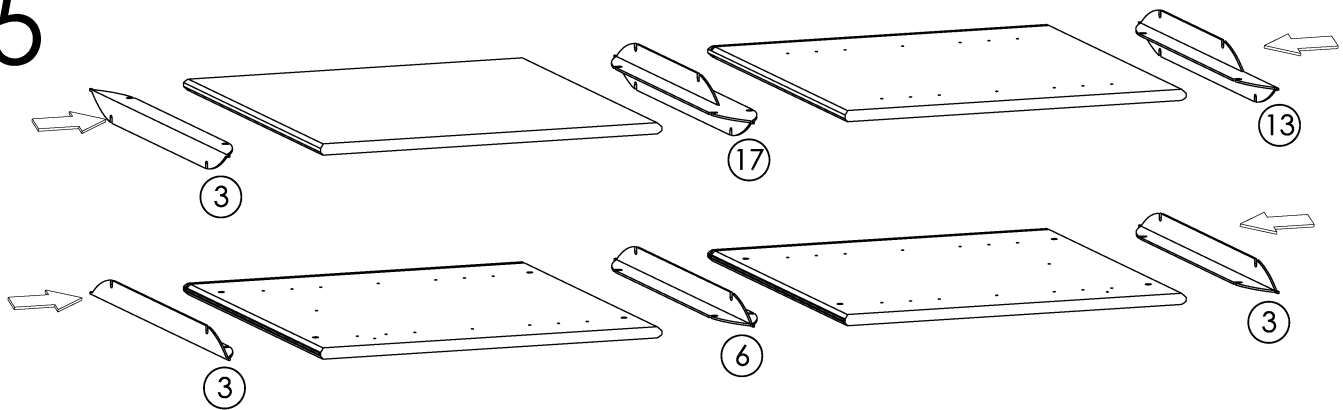

6

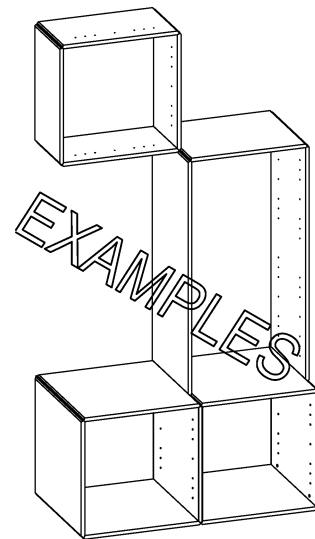
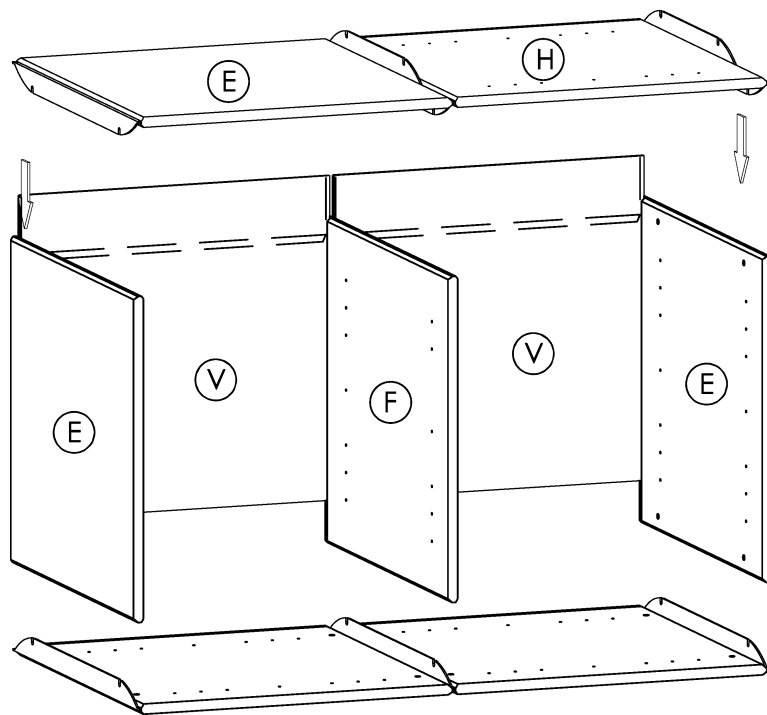

7

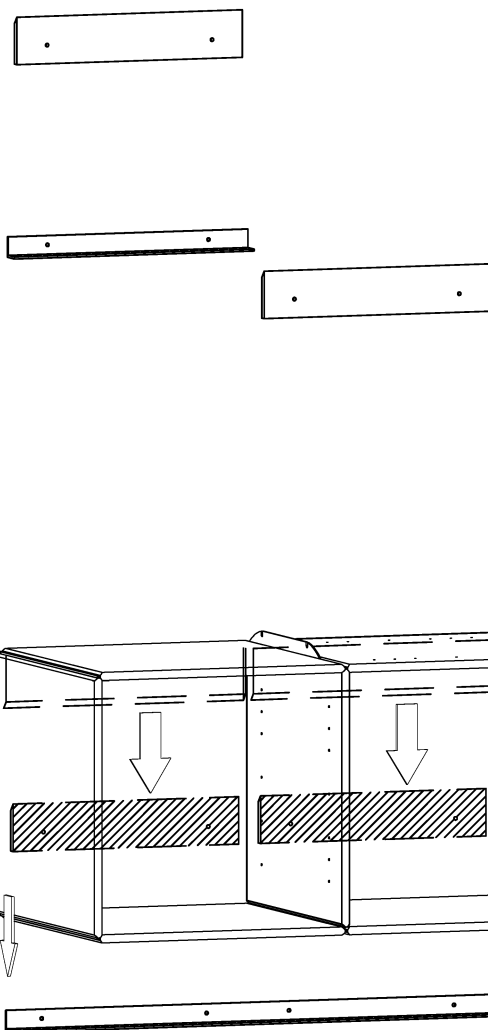

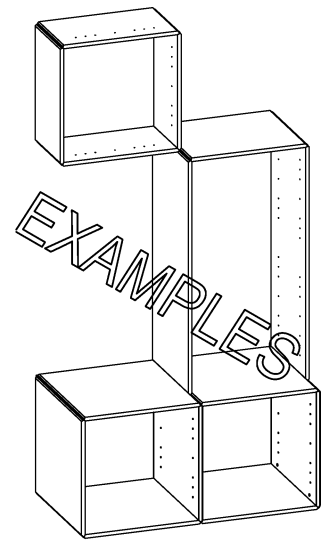
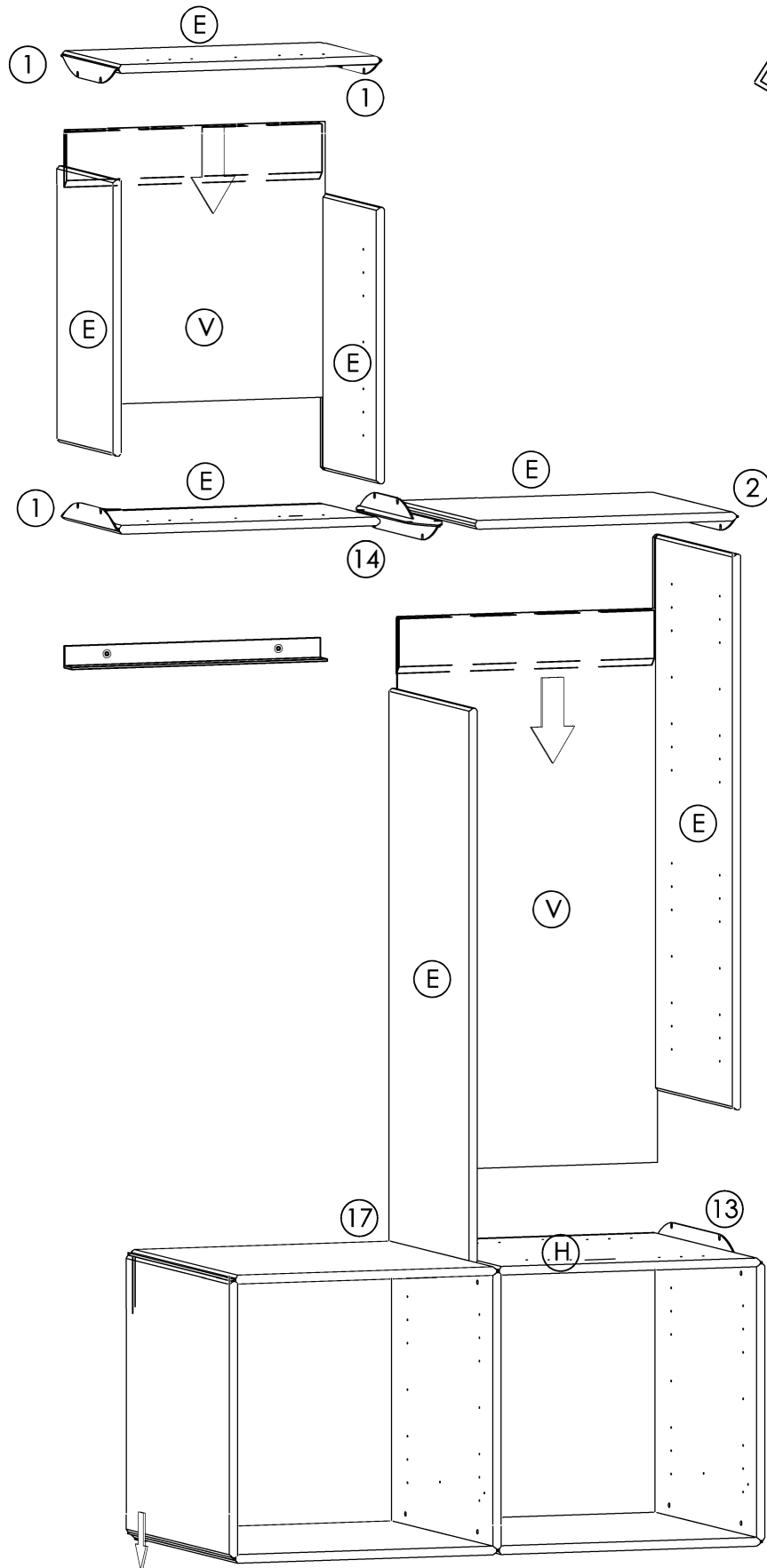

QUADRANT

Ophængning af ABC Quadrant

ABC Quadrant skal hænges op samlet. Løft altid fra bunden. Kontroller at alle låsestifter er låste. Diverse låger, skuffer, og hylder monteres når systemet hænger på væggen. Reolen må max. være 240 cm lang ved flytning.

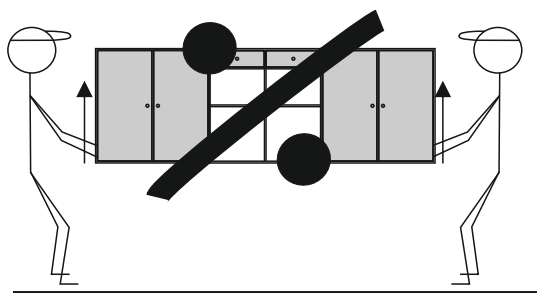

Hanging of the ABC Quadrant Wall System

The ABC Quadrant Wall system must be hung when assembled. Please always lift from the bottom. Check that all lock pins are locked. Various doors, drawers, and shelves are mounted when the system hangs on the wall. The length of the ABC Quadrant Wall System must be max. 240 cm when moved.

Aufhängung vom ABC Quadrant

ABC Quadrant muss montiert aufgehängt werden. Bevor Sie es vom Boden anheben kontrollieren Sie, ob alle Sicherungsschrauben geschlossen sind. Diverse Türen, Schubladen und Böden können Sie erst montieren, wenn das System an der Wand hängt. Das Regal darf max. 240 cm breit sein.

Consejos prácticos de la colocación de los módulos de pared.

Monte primero toda la estructura del mueble sin los accesorios: cajones, estantes, puertas etc. Asegúrese que todos los tornillos de fijación estén bien cerrados. Coloque los módulos según las instrucciones de montaje. Una vez el mueble este sujeto a la pared monte todos los accesorios. Importante: Siempre que desee mover el mueble levántelo desde la parte inferior. Asegúrese de desmontar todos los accesorios antes de moverlo (estantes cajones, puertas, etc). Tenga en cuenta que para trasladarlo, su longitud no puede superar los 240 cm.

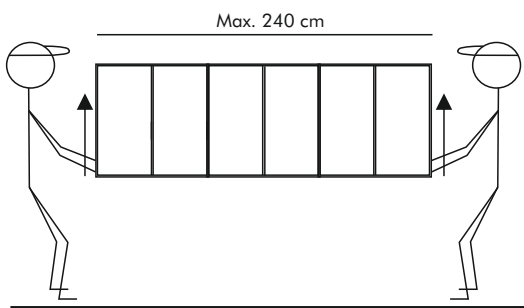

Belastning

For at garantien gør sig gældende skal visse forhold være varetaget. Alle låsestifter skal være låste inden reolen ophænges. Dette er yderst vigtigt idet låsestiften udgør samlingen. Moduler, vægbeslag, aluminiumsskinner og tilbehør skal monteres efter monteringsvejledningerne.

Quadrant til væg må ikke belastes med mere end 20 kg. pr. modul - inkl. tilbehør. Belastningen er betinget af, at væggen beskaffenhed og fastgørelsen heri tillader dette. Skruer og rawplugs til opsætning af vægbeslag og skinne medfølger ikke.

En hynde må ikke belastes med mere end 10 kg.

Ved udbygning af ABC-Quadrant skal ydersiderne flyttes

Ved genbestilling tages der forbehold for ændringer i farvenuancer.

Load

To maintain guarantee, certain conditions must be observed. All lock pins must be locked before the ABC Quadrant Wall System is hung. This is extremely important as the lock pin constitutes the assembly. Modules, wall fittings, the aluminium rail and accessories must be mounted according to the assembly instructions.

Quadrant for the wall must not be loaded with more than 20 kg. per module including accessories. The load, however, depends on the condition of the wall fittings, etc., and the fastening of the fittings to the wall. Screws and rawplugs for mounting of wall fittings and rail are not included.

A shelf must not be loaded with more than 10 kg.

When enlarging the ABC wall system, move outside panels.

When reordering, we reserve our position on changes in colour shades.

Belastung

Um die Garantie zu gewährleisten, müssen folgende Punkte beachtet werden. Alle Sicherungsschrauben müssen geschlossen sein. Dieser Punkt ist äusserst wichtig, da die Sicherungsschrauben die Stabilität ausmachen. Alle Teile müssen lt. Montageanleitung montiert werden.

Quadrant für der Wand dürfen jeweils nicht mit mehr als 20 kg. je Modul belastet werden einschl. Zubehör. Die Belastung ist eingeschränkt, da die Beschaffenheit und die Befestigung nicht mehr Gewicht erlauben. Schrauben und Mauerhohldübel für die Wandbeschläge und die Schienen werden nicht mitgeliefert.

Ein Boden darf nicht mit mehr als 10 kg. belastet werden.

Bei Erweiterung müssen die Aussen-seiten versetzt werden.

Für Farbgleichheit bei Nachbestellungen kann keine Garantie übernommen werden.

Capacidad de carga

Garantía. Para que la garantía sea válida es imprescindible cumplir con algunos requisitos: Es extremadamente importante que todos los tornillos de fijación estén correctamente cerrados. Estos tornillos de fijación son los que dan estabilidad a toda la estructura. Todos los módulos deben estar montados según las hojas de montaje.

Quadrant colgados en la pared soportan un máximo de 20 Kg. por módulo. El peso que soporta cada modulo depende también en que tipo de pared se coloca los módulos. Tacos y tornillos no están incluidos.

Cada estante soporta 10 Kg. máx.

Si desea ampliar el mueble mueva únicamente los paneles exteriores.

En una ampliación de módulos la garantía no es válida en cuanto a eventuales diferencias en el color.

