

IT

ISTRUZIONI ORIGINALI

MACCHINA PER CAFFÈ ESPRESSO

Manuale d'uso e manutenzione. Istruzioni per l'utente.

EN

ORIGINAL INSTRUCTIONS

ESPRESSO COFFEE MACHINE

Use and maintenance manual. Instructions for the user.

FR

NOTICE ORIGINALE

MACHINE A CAFÉ ESPRESSO

Manuel d'utilisation et d'entretien. Mode d'emploi.

DE

ORIGINAL-BEDIENUNGSANLEITUNG

ESPRESSO-KAFFEEMASCHINE

Bedienungs- und wartungsanleitung. Anweisungen für den Benutzer.

ES

INSTRUCCIONES ORIGINALES

MÁQUINA PARA CAFÉ EXPRESO

Manual de uso y mantenimiento. Instrucciones para el usuario.

PT

INSTRUÇÕES ORIGINAIS

MÁQUINA DE CAFÉ EXPRESSO

Manual de uso e de manutenção. Instruções para o utilizador.

RU

ОРИГИНАЛЬНЫЕ ИНСТРУКЦИИ

**МАШИНА ДЛЯ ПРИГОТОВЛЕНИЯ КОФЕ ЭСПРЕССО
ИНСТРУКЦИИ ДЛЯ ПОЛЬЗОВАТЕЛЯ.**

EVDS

io

I PRECAUZIONI DI SICUREZZA

I.I LIVELLO DI FORMAZIONE E INFORMAZIONE RICHIESTO ALL'UTENTE

Le persone addette all'utilizzo della macchina devono essere adeguatamente formate e informate, sul funzionamento e sui rischi residui presenti durante il funzionamento.

L'Utente deve essere in grado di applicare tutte le buone prassi nel rispetto dei principi dell'igiene alimentare.

I.II FUNZIONAMENTO

Pur essendo stati adottati sulla macchina tutti quei dispositivi antinfortunistici al fine di eliminare i possibili rischi d'uso dell'utilizzatore, questa presenta alcuni rischi residui.

Questi rischi residui così denominati sono relativi a parti della macchina che possono rappresentare pericolo per l'Utente qualora ne faccia uso scorretto o commetta un errore di valutazione o di disattivazione eludendo le prescrizioni contenute nel presente Manuale.

La macchina inoltre è dotata di opportune segnalazioni poste sulle zone a rischio residuo che devono essere scrupolosamente osservate.

È necessario far attenzione ai seguenti rischi residui presenti durante il funzionamento e l'utilizzo della macchina, che non possono essere eliminati:



PERICOLO ELETTRICO

L'uso di un'apparecchiatura elettrica deve sottostare alle norme comportamentali di sicurezza:

- non toccare l'apparecchio quando si hanno mani o piedi bagnati o umidi;
- non usare l'apparecchio a piedi nudi;
- non utilizzare prolunghe in locali adibiti a doccia o bagno;
- non tirare il cavo di alimentazione per scollegare l'apparecchio;
- il cavo di alimentazione dell'apparecchio non deve essere sostituito dall'utente. In caso di danneggiamento del cavo, spegnere la macchina e rivolgersi esclusivamente al Tecnico Qualificato.
- non lasciare esposto l'apparecchio ad agenti atmosferici (pioggia, sole, ecc...);
- non accedere all'interno della macchina;
- non effettuare versamenti di liquidi sulla macchina;
- non permettere che l'apparecchio sia utilizzato da bambini o incapaci.



PERICOLO ALTA TEMPERATURA

Alcune parti della macchina possono raggiungere alte temperature:

- evitare il contatto con il gruppo erogazione, il riscaldatore portafiltro e le lance acqua e vapore;
- non esporre mai le mani o altre parti del corpo in direzione dei terminali di erogazione vapore, acqua calda o latte.



L'apparecchio non può essere utilizzato da persone (inclusi bambini di età inferiore a 8 anni) con ridotte capacità fisiche, sensoriali o mentali, o prive di esperienza o della necessaria conoscenza, purché sotto sorveglianza, oppure dopo che le stesse abbiano ricevuto istruzioni relative all'uso sicuro dell'apparecchio e alla comprensione dei pericoli ad esso inerenti.

I bambini devono essere sorvegliati per sincerarsi che non giochino con l'apparecchio.

L'Utente ha il dovere di informare tempestivamente il Costruttore qualora riscontrasse difetti e/o mal funzionamenti della macchina, dei sistemi di protezione antinfortunistica nonché di qualsiasi situazione di pericolo di cui venga a conoscenza.

È severamente vietato apportare modifiche di qualunque genere ed entità alla macchina e alle sue funzioni, nonché al presente documento.



Periodicamente far eseguire dal Tecnico Qualificato la manutenzione periodica e il controllo di tutti i dispositivi di sicurezza.



La manomissione non autorizzata di qualsiasi parte della macchina fa decadere qualunque garanzia.

I.III MANUTENZIONE E PULIZIA

È necessario far attenzione ai seguenti rischi residui presenti durante la manutenzione e la pulizia della macchina, che non possono essere eliminati:



PERICOLO ELETTRICO

Le operazioni di manutenzione e pulizia devono sottostare alle norme comportamentali di sicurezza:

- non effettuare le operazioni di manutenzione con la macchina in funzione;
- non immergere la macchina nell'acqua;
- non effettuare versamenti di liquidi sulla macchina né utilizzare getti di acqua per la pulizia;
- non permettere che le operazioni di manutenzione e di pulizia siano effettuate da bambini o incapaci;

- non rimuovere le protezioni e/o parti della carrozzeria;
- non accedere all'interno della macchina;
- non effettuare operazioni di manutenzione e di pulizia diverse da quanto indicato in questo Manuale.



PERICOLO ALTA TEMPERATURA

Durante le operazioni di pulizia fare attenzione ad alcune parti della macchina che possono raggiungere alte temperature:

- evitare il contatto con il gruppo erogazione e le lance acqua e vapore;
- non esporre mai le mani o altre parti del corpo in direzione dei terminali di erogazione vapore, acqua calda o latte.

I.IV CARATTERISTICHE DEL DPI

Nelle fasi di manutenzione e pulizia della macchina è necessario utilizzare i seguenti DPI:

Guanti



Per la protezione di tutte le parti di macchina a contatto con gli alimenti (portafiltri, filtri, ecc.).



Effettuare solo le operazioni di manutenzione e di pulizia indicate

in questo manuale.

Tutte le operazioni di manutenzione e pulizia non indicate in questo documento devono essere effettuate solo ed esclusivamente dal Tecnico Qualificato dal Costruttore.

Tutte le operazioni di manutenzione devono essere effettuate previo distacco dell'alimentazione elettrica, chiusura dell'alimentazione idraulica e dopo il completo raffreddamento della macchina.

In caso di mancata risoluzione del mal funzionamento, spegnere la macchina e richiedere l'intervento del Tecnico Qualificato dal Costruttore. Non tentare nessun intervento di riparazione.

Le disinquinazioni dell'apparecchiatura vanno fatte dal Tecnico Qualificato dal Costruttore in modo che tali operazioni non comportino rilasci di materiali nocivi per l'uso alimentare.



La manomissione non autorizzata di qualsiasi parte della macchina fa decadere qualunque garanzia.

MACCHINA PER CAFFÈ ESPRESSO

Manuale d'uso e manutenzione. Istruzioni per l'utente.

Italiano

Sommario

1	INTRODUZIONE.....	7	7	PROGRAMMAZIONE	17
1.1	Linea guida per la lettura del Manuale.....	7	7.1	Dosi caffè	17
1.2	Conservazione del Manuale	7	7.2	Preset valori	18
1.3	Metodologia di aggiornamento del Manuale di Istruzioni.....	8	8	MANUTENZIONE E PULIZIA	18
1.4	Destinatari	8	8.1	Precauzioni di sicurezza.....	18
1.5	Glossario e Pittogrammi.....	8	8.2	Manutenzione periodica	18
1.6	Garanzia.....	8	8.3	Manutenzione dopo un breve periodo di inattività della macchina	19
2	IDENTIFICAZIONE DELLA MACCHINA.....	9	8.4	Malfunzionamenti e relativi rimedi	19
2.1	Marca e designazione del modello	9	8.5	Operazioni di pulizia.....	20
2.2	Descrizione generale.....	9	9	SEGNALAZIONI	21
2.3	Assistenza clienti.....	9	9.1	Versione 1GR.....	21
2.4	Destinazione d'uso.....	9	9.2	Versione 2GR.....	21
2.5	Descrizione della macchina	11	10	PARTI DI RICAMBIO.....	22
2.6	Pulsantiera.....	12	11	MESSA FUORI SERVIZIO	22
2.7	Dati e marcatura.....	12	12	SMANTELLAMENTO	22
3	IMMAGAZZINAMENTO	13	13	SMALTIMENTO.....	22
4	INSTALLAZIONE.....	13	13.1	Informazioni per lo smaltimento.....	22
5	MESSA IN SERVIZIO	13	13.2	Informazioni ambientali.....	22
6	FUNZIONAMENTO.....	13	14	GLOSSARIO.....	23
6.1	Precauzioni di sicurezza.....	13	15	INDICE ALFABETICO DEGLI ARGOMENTI	24
6.2	Emissioni.....	13			
6.3	Allacciamento idraulico al serbatoio interno(se previsto)	13			
6.4	Filtro serbatoio interno.....	14			
6.5	Collegamento elettrico.....	14			
6.6	Prima accensione macchina	14			
6.7	Spegnimento macchina	14			
6.8	Rinnovo dell'acqua.....	15			
6.9	Predisposizione della macchina.....	15			
6.10	Erogazione del caffè	16			
6.11	Erogazione lancia vapore.....	17			
6.12	Erogazione acqua calda	17			

1 INTRODUZIONE

Leggere attentamente in ogni sua parte il presente Manuale, prima di utilizzare l'apparecchio, al fine di ottimizzare le prestazioni della macchina ed operare in assoluta sicurezza.

La macchina per caffè espresso che avete acquistato è stata concepita e costruita con metodi e tecnologie innovative che assicurano qualità e affidabilità nel tempo.

Questo Manuale è la guida che Vi permetterà di conoscere i vantaggi acquisiti scegliendo il nostro marchio. Vi troverete notizie su come utilizzare nel modo ottimale le potenzialità della macchina, su come mantenerla efficiente e su come comportarsi in caso di difficoltà.

Conservare con cura il presente Manuale in un luogo protetto. In caso di smarrimento del presente, può essere richiesta copia sostitutiva al Costruttore.



Prima di utilizzare la macchina leggere attentamente le istruzioni contenute nella presente pubblicazione e seguirne attentamente le indicazioni riportate. Conservare il presente manuale e tutte le pubblicazioni allegate in un luogo accessibile e protetto. Questo documento presuppone che negli impianti, ove sia stata installata la macchina, vengano osservate le vigenti norme di sicurezza e igiene del lavoro.

Le istruzioni, i disegni e la documentazione contenuti nel presente Manuale sono di natura tecnica riservata, di stretta proprietà del Costruttore e non possono essere riprodotti in alcun modo, né integralmente, né parzialmente.

Il Costruttore si assicura il diritto di apportare eventuali migliorie e/o modifiche al prodotto. Si garantisce che il presente Manuale rispecchia lo stato della tecnica al momento della commercializzazione della macchina.

Cogliamo l'occasione per invitare la gentile clientela a segnalare eventuali proposte di miglioramento sia del prodotto sia del Manuale.

1.1 Linea guida per la lettura del Manuale

Il Manuale è stato suddiviso in capitoli autonomi. La sequenza dei capitoli risponde alla logica temporale della vita della macchina.

Per facilitare l'immediatezza della comprensione del testo, vengono usati termini, abbreviazioni e pittogrammi.

Il Manuale è costituito da una copertina, un indice e da una serie di capitoli. Ogni capitolo ha una sua numerazione progressiva. A piè pagina è presente il numero della pagina.

Nella pagina iniziale sono riportati i dati identificativi della macchina, nella pagina finale sono riportati la data e la revisione del Manuale Istruzioni.

ABBREVIAZIONI

Sez. = Sezione
Cap. = Capitolo
Par. = Paragrafo
Pag. = Pagina
Fig. = Figura
Tab. = Tabella

UNITA' DI MISURA

Le unità di misura presenti sono quelle previste dal Sistema Internazionale (SI).

PITTOGRAMMI

Le descrizioni precedute da queste simboli contengono informazioni/prescrizioni molto importanti, particolarmente per quanto riguarda la sicurezza. Il mancato rispetto può comportare:

- pericoli per l'incolumità dell'utilizzatore;
- lesioni anche gravi dell'utilizzatore della macchina (in alcuni casi addirittura la morte);
- perdita della garanzia contrattuale;
- declinazione delle responsabilità del Costruttore.



Simbolo di PERICOLO utilizzato in caso di pericolo di lesione grave permanente, che necessita di ricovero ospedaliero, nei casi estremi causa di morte.



Simbolo di ATTENZIONE utilizzato in caso di pericolo di lesione non grave, ma che necessita di cura medica da parte di professionisti.



Simbolo di AVVERTENZA utilizzato in caso di pericolo di lesione non grave che può essere curata con misure di pronto soccorso o simili.



Simbolo di NOTA utilizzato per fornire importanti informazioni relative all'argomento trattato.

1.2 Conservazione del Manuale

Il Manuale di Istruzioni va conservato con cura e deve accompagnare la macchina in tutti gli eventuali passaggi di proprietà che la medesima potrà avere nella sua vita.

La conservazione deve essere favorita maneggiandolo con cura, con le mani pulite e non depositandolo su superfici sporche. Non debbono essere asportate, strappate o arbitrariamente modificate delle parti.

Il Manuale va archiviato in un ambiente protetto da umidità e calore e nelle prossime vicinanze della macchina a cui si riferisce.

Il Costruttore, su richiesta dell'utilizzatore, può fornire ulteriori copie del Manuale di Istruzioni della macchina.

1.3 Metodologia di aggiornamento del Manuale di Istruzioni

Il Costruttore si riserva il diritto di modificare e apportare migliorie alla macchina senza comunicarlo e senza aggiornare il Manuale già consegnato all'utilizzatore.

Per altro, in caso di modifiche sostanziali alla macchina già installata che comportino la modifica di uno o più capitoli del Manuale di Istruzioni, sarà cura del Costruttore inviare agli utenti coinvolti i capitoli interessati dalla modifica o la revisione dell'intero Manuale.

È responsabilità dell'utilizzatore, sostituire la vecchia documentazione con quella di nuova revisione.

Il Costruttore si ritiene responsabile per le descrizioni riportate in lingua italiana; eventuali traduzioni non possono essere verificate a pieno, per cui, se viene rilevata una incongruenza, occorre prestare attenzione alla lingua italiana ed eventualmente contattare il Costruttore, che provvederà ad effettuare la modifica ritenuta opportuna.



Se il Manuale dovesse diventare illeggibile o comunque di problematica consultazione, è fatto obbligo all'utente di richiederne una nuova copia al Costruttore prima di eseguire qualunque intervento sulla macchina.

E' assolutamente proibito asportare o riscrivere parti del Manuale. Le istruzioni, i disegni e la documentazione contenuta nel presente manuale è di natura riservata e di stretta proprietà del Costruttore e non può essere riprodotta in alcun modo, né integralmente né parzialmente, senza preventiva autorizzazione dello stesso.

L'Utente è tenuto al corretto rispetto delle indicazioni contenute nel presente Manuale.

Per qualsiasi inconveniente che abbia a manifestarsi a seguito di un utilizzo scorretto di tali raccomandazioni, il Costruttore declina ogni responsabilità.

Questo manuale è disponibile anche sul sito web del costruttore.

1.4 Destinatari

Il Manuale in oggetto è rivolto all'Utente della macchina ossia la persona incaricata di far funzionare, di effettuare la manutenzione e la pulizia della macchina indicati in questo documento.

QUALIFICA DEI DESTINATARI DELLA MACCHINA

La macchina è destinata ad un utilizzo professionale e non generalizzato, per cui il suo uso può essere affidato a figure qualificate, in particolare che:

- Abbiano compiuto la maggiore età;
- Siano fisicamente e psichicamente idonee all'utilizzo della macchina;
- Siano capaci di capire ed interpretare il Manuale d'Istruzioni e le prescrizioni di sicurezza;
- Conoscano le procedure di sicurezza e la loro attuazione;
- Possiedano la capacità di utilizzo della macchina;
- Abbiano compreso le procedure di utilizzo definite dal Costruttore della macchina.

1.5 Glossario e Pittogrammi

Nel presente paragrafo vengono elencati i termini non comuni o comunque con significato diverso dal comune.

Di seguito vengono spiegate le abbreviazioni utilizzate, ed il significato dei pittogrammi per indicare la qualifica operatore e lo stato della macchina, il loro impiego permette di fornire rapidamente ed in modo univoco le informazioni necessarie alla corretta utilizzazione della macchina in condizioni di sicurezza.

1.5.1 GLOSSARIO

Utente

La o le persone incaricate di far funzionare, di effettuare la manutenzione e la pulizia della macchina indicate in questo manuale.





Tecnico Qualificato dal Costruttore

Persona specializzata, appositamente addestrata ed abilitata ad effettuare operazioni di collegamento, installazione e montaggio della macchina; utilizzare particolari attrezzature (sollevatori, muletti, ecc.); eseguire interventi di manutenzione ordinaria o straordinaria particolarmente complicati o potenzialmente pericolosi per essere svolti dall'utente e con particolare attenzione agli aspetti di sicurezza e di igiene.



Tutte le altre voci del glossario sono riportate al Cap."14 GLOSSARIO" a pagina 23.

1.5.2 PITTOGRAMMI

PITTOGRAMMA	DESCRIZIONE
	Pericolo elettrico
	Pericolo alta temperatura
	Obbligo di utilizzo dei guanti di protezione
	Obbligo di lettura della documentazione

1.6 Garanzia

La macchina è coperta da una garanzia di 12 mesi su tutti i componenti esclusi quelli elettrici ed elettronici nonché i pezzi d'usura.

2 IDENTIFICAZIONE DELLA MACCHINA

2.1 Marca e designazione del modello

L'identificazione della macchina e del modello sono riportati sulla TARGA DATI della macchina e nella DICHIARAZIONE DI CONFORMITÀ' CE che accompagna la macchina.

2.2 Descrizione generale

La macchina oggetto del presente Manuale è costituita da componenti meccanici, elettrici ed elettronici la cui azione combinata consente di realizzare bevande a base di latte, caffè e acqua.

Questo prodotto è costruito in conformità alle Direttive, ai Regolamenti e alle Norme Comunitarie indicate nella DICHIARAZIONE DI CONFORMITÀ' CE che accompagna la macchina.

La macchina è progettata e costruita per funzionare solo dopo essere stata correttamente collegata a una rete idraulica ed elettrica e situata in luogo riparato dagli agenti atmosferici.

2.3 Assistenza clienti

WEGA MACCHINE PER CAFFÈ S.r.l.
Via Condotti Bardini, 1 - 31058 SUSEGANA (TV) - ITALY
Tel. +39.0438.1799700 - Fax +39.0438.1884890
E-mail: info@wega.it - Web-site: www.wega.it



2.4 Destinazione d'uso

La macchina per caffè espresso è progettata per la preparazione professionale di bevande calde quali tè, cappuccini, caffè nelle varianti lungo, corto, espresso, ecc.

L'apparecchio non è destinato ad uso domestico, ma solo ad uso professionale.

La macchina può essere utilizzata in tutte le condizioni previste, contenute o descritte in questa documentazione; deve ritenersi pericolosa ogni altra condizione.

La macchina deve essere installata in luoghi in cui l'accesso sia riservato a personale qualificato che abbia ricevuto un'adeguata formazione (Bar, Ristoranti, ecc.).

UTILIZZI PERMESSI

Sono tutti quelli che rispettando le caratteristiche tecniche, le operazioni e gli impieghi descritti in questa documentazione non mettono in pericolo l'incolumità dell'Utente o causare danni alla macchina o all'ambiente circostante.



Tutti gli utilizzi non specificatamente indicati in questo Manuale sono vietati e devono essere espressamente autorizzati dal Costruttore.

UTILIZZI PREVISTI

La macchina è progettata esclusivamente per l'utilizzo professionale.

L'uso di prodotti/materiali diversi da quelli specificati dal Costruttore, che possono creare danni alla macchina e situazioni di pericolo per l'operatore e/o le persone vicine alla Macchina, è considerato scorretto o improprio.

CONTROINDICAZIONI D'USO

La macchina non deve essere utilizzata:

- Per utilizzi diversi da quelli esposti al par. 2.4, per usi diversi o non menzionati nel presente Manuale;
- Con l'impiego di materiale diverso da quello indicato nel presente Manuale;
- Con dispositivi di sicurezza esclusi o non funzionanti.

UTILIZZO ERRATO DELLA MACCHINA

Il tipo di utilizzo e le prestazioni per cui è stata realizzata questa macchina impongono una serie di operazioni e di

procedure che non possono essere cambiate se non preventivamente concordate con il Costruttore. Tutte le prassi permesse sono contenute in questa documentazione, qualunque operazione non elencata e descritta in questa documentazione è da ritenersi non possibile e quindi pericolosa.

UTILIZZI NON PREVISTI

Gli unici utilizzi permessi sono descritti nel Manuale, ogni altro impiego è da ritenersi non possibile e quindi pericoloso.

SICUREZZE GENERALI

L'utilizzatore deve essere a conoscenza sui rischi di infortunio, sui dispositivi predisposti per la sicurezza e sulle regole generali in tema di antinfortunistica prevista dalle direttive comunitarie e dalla legislazione del paese dove la linea è installata.

L'utilizzatore deve essere a conoscenza del funzionamento di tutti i dispositivi della macchina.

Egli deve inoltre aver letto integralmente il presente Manuale.

Gli interventi di manutenzione devono essere effettuati da tecnici qualificati dopo aver predisposto opportunamente la macchina.

La manomissione o la sostituzione non autorizzata di una o più parti della macchina, l'adozione di accessori che ne modificano l'uso e l'impiego di materiali diversi da quelli consigliati nel presente Manuale, possono divenire causa di rischi di infortunio.

2.5 Descrizione della macchina

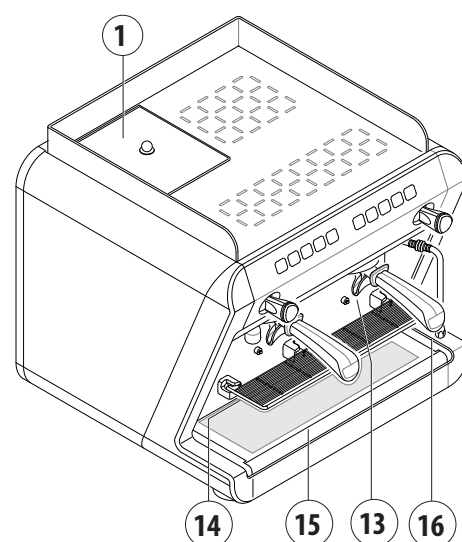
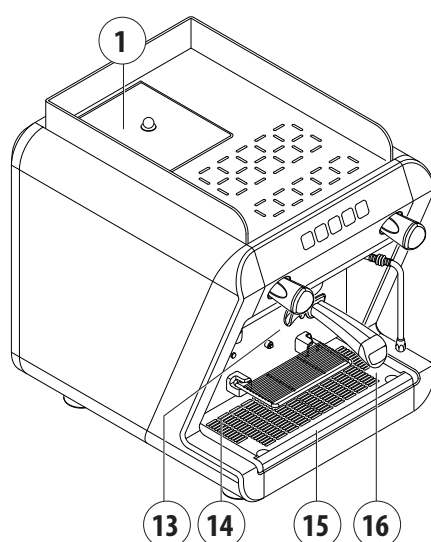
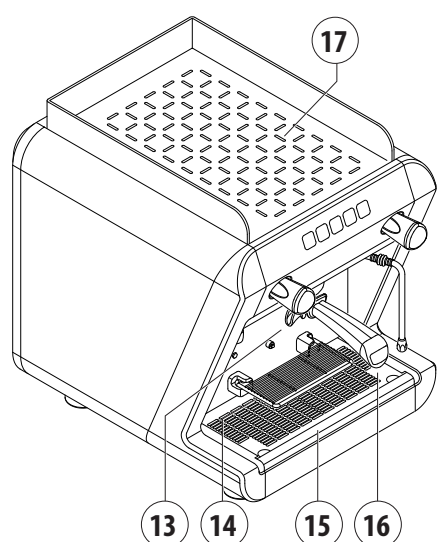
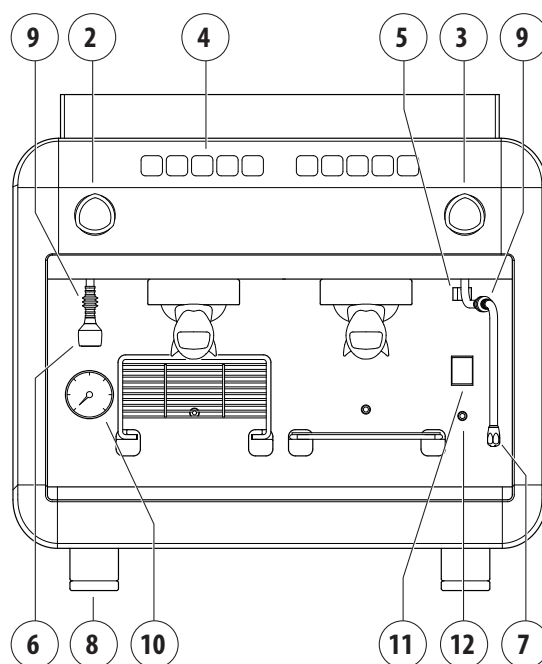
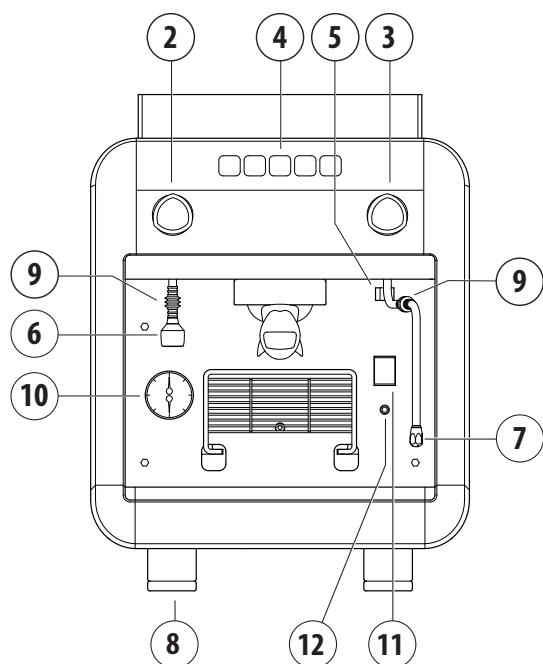

versione 1GR

versione 1GR con serbatoio

versione 2GR Compatta

- | | |
|--|--|
| <ul style="list-style-type: none"> 1. Serbatoio (dove previsto). 2. Manopola erogazione acqua calda. 3. Manopola erogazione vapore. 4. Pulsantiera selezioni caffè. 5. Interruttore led piano lavoro. 6. Lancia erogazione acqua calda. 7. Lancia erogazione vapore. 8. Piedino regolabile. 9. Protezione antiscottatura. 10. Manometro. | <ul style="list-style-type: none"> 11. Interruttore accensione macchina. 12. Spia livello caldaia. 13. Beccuccio erogazione caffè. 14. Griglia rialzo tazze. 15. Griglia appoggio tazze. 16. Portafiltro. 17. Piano appoggio tazzine. |
|--|--|

2.6 Pulsantiera

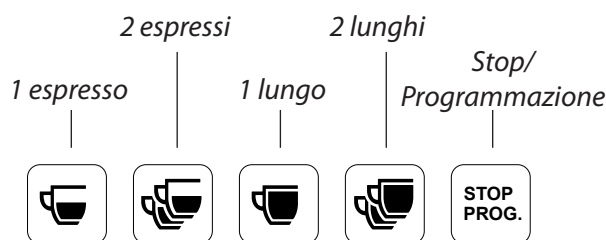

Pulsantiera caffè

2.7 Dati e marcatura

I dati tecnici della macchina sono riportati nella seguente tabella.

	1GR	2GR compatta
Tensione alimentazione (V)	120 / 220 - 240	220 - 240
Potenza assorbita (W)	1.300 / 2.350	2.500
Capacità serbatoio interno (L / gal UK)	4 / 1.06	
Taratura valvola di sicurezza (bar / psi)	1.9 / 27.6	
Pressione esercizio caldaia (bar / psi)	0.8-1.4 / 11.6-20.3	
Pressione acqua di alimentaz. (bar / MPa)	1.5-6 (MAX) / 0,15 - 0,6 MPa MAX	
Pressione erogazione caffè (bar / psi)	8-9 / 116-130.5	
Larghezza (cm / in)	39 / 15.35	56 / 22.05
Profondità (cm / in)	52,5 / 20,67	52,5 / 20,67
Altezza (cm / in)	51,1 / 20,11	51,1 / 20,11
Condizioni di funzionamento	5-35 °C / 95° U.R.MAX	

Secondo la direttiva 2006/42/CE la macchina è contrassegnata con la sigla CE con cui il fabbricante dichiara, sotto la propria responsabilità, che la macchina è sicura per le persone e le cose.

La targhetta CE è affissa sul basamento del telaio sotto la bacinella di scarico sulla quale sono riportati i dati di identificazione. Qui sotto un è riportato un esempio della targhetta dati:

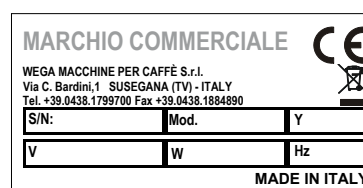

Per eventuali comunicazione con il Costruttore, segnalare sempre i seguenti dati:

- S/N - numero matricola macchina;
- Mod. - modello della macchina
- Y - data fabbricazione;

I dati dell'apparecchiatura sono visibili anche sull'etichetta posta sull'imballo della macchina.

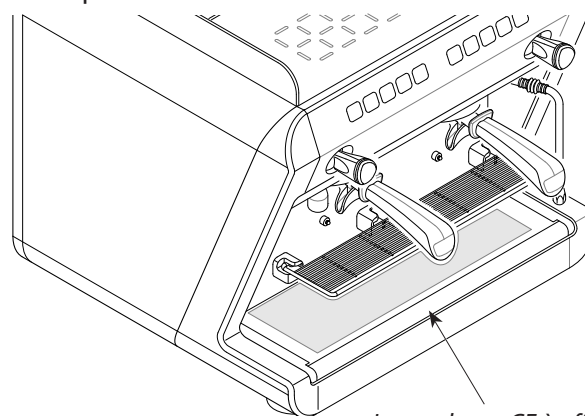

La targhetta CE è affissa sotto la bacinella di scarico



E' vietato rimuovere o deteriorare la targhetta dati. Ove necessario, sostituirla con la massima urgenza rivolgendosi sempre ed in via esclusiva al Costruttore.

3 IMMAGAZZINAMENTO

L'immagazzinamento della macchina è effettuato dal Costruttore o dal Distributore.

4 INSTALLAZIONE

L'installazione della macchina deve essere eseguita esclusivamente dal Tecnico Qualificato dal Costruttore.



Nel corso dell'installazione della macchina, il Tecnico Qualificato deve effettuare le operazioni di rinnovo dell'acqua contenuta nei circuiti idraulici.



La base di appoggio della macchina deve essere perfettamente in bolla e senza irregolarità.



L'impianto elettrico deve essere dotato di un adeguato interruttore differenziale (salvavita) di 30 mA.

5 MESSA IN SERVIZIO

La messa in servizio della macchina deve essere effettuato esclusivamente dal Tecnico Qualificato dal Costruttore.

6 FUNZIONAMENTO

6.1 Precauzioni di sicurezza



Leggere attentamente le avvertenze riportate al capitolo "1.11 FUNZIONAMENTO" a pagina 3.

6.2 Emissioni

VIBRAZIONI

In condizioni di impiego conformi alle indicazioni di corretto utilizzo, fornite nel presente manuale, le eventuali vibrazioni rilevate non sono tali da far insorgere situazioni pericolose.

EMISSIONI SONORE

Il livello di rumore emesso dalla macchina è mediamente inferiore agli 70 dB; quindi non c'è l'obbligo di utilizzare dispositivi di protezione individuale per l'apparato uditivo.

Qualora la macchina emetta rumori anomali è necessario avvertire il costruttore.

AMBIENTE ELETTROMAGNETICO

La macchina è realizzata per operare correttamente in un ambiente elettromagnetico di tipo industriale, rientrando nei limiti di Emissione ed Immunità previsti dalle Norme vigenti.

6.3 Allacciamento idraulico al serbatoio interno (se previsto)

- Riempire il serbatoio con acqua potabile;
- periodicamente controllare la presenza dell'acqua nel serbatoio ed eventualmente ripristinarne il livello.

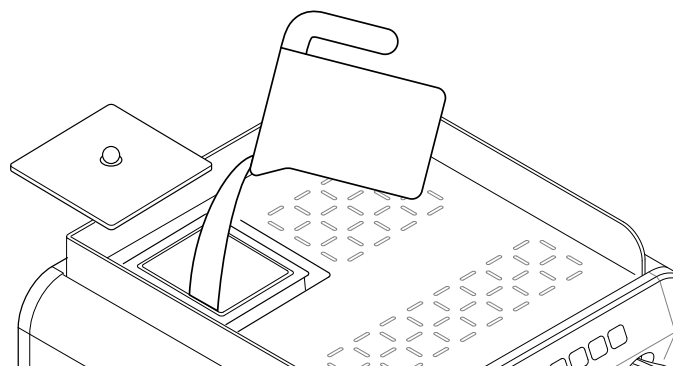

Riempire il serbatoio esclusivamente con acqua potabile fredda. Non utilizzare altri tipi di liquidi o bevande gassate. Il funzionamento senza acqua può danneggiare la macchina. Dopo lunghi periodi di inattività della macchina è necessario sostituire l'acqua nel serbatoio interno.



In caso di lampeggio dei led tasti 1,5,6 e 10: riempire il serbatoio di acqua potabile.

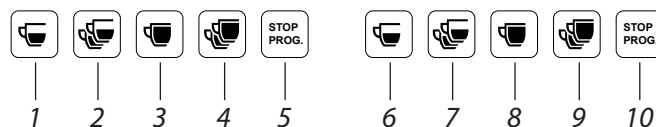

6.4 Filtro serbatoio interno

Nei casi di durezza dell'acqua superiore a 5°f è consigliabile l'utilizzo di un filtro modello BRITA (fornito in dotazione) da installare nel serbatoio. Oltre a ridurre il calcare, il filtro permette di eliminare le impurità e le altre sostanze come il cloro presenti nell'acqua. Installare il filtro nel fondo del serbatoio seguendo le istruzioni indicate dal produttore.

Sostituire il filtro del serbatoio seguendo le istruzioni indicate dal produttore.

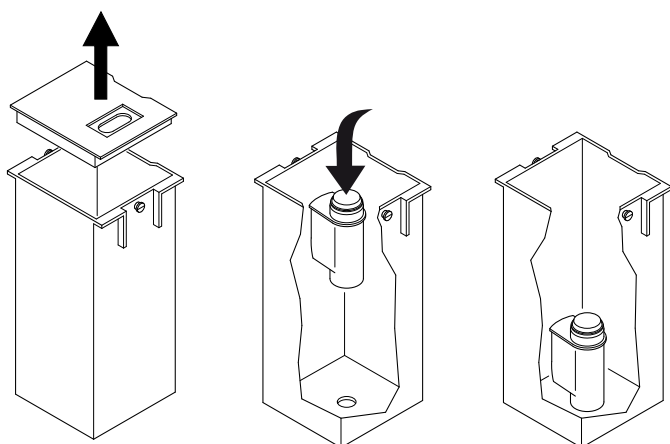

6.5 Collegamento elettrico

- Accertarsi che le indicazioni riportate sulla targhetta dati della macchina corrispondano alla tensione della rete elettrica;
- collegare la spina della macchina alla rete elettrica.

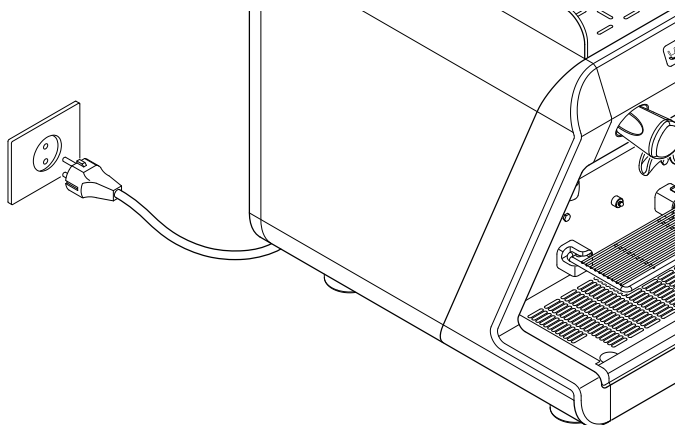

6.6 Prima accensione macchina

Aprire il rubinetto acqua della rete idrica e dell'addolcitore;

Accendere la macchina attivando l'interruttore generale (11).

Prima di utilizzare la macchina, attendere qualche minuto (circa 10 min.) finché il manometro (10) indichi la corretta pressione di lavoro (1-1,2 bar).

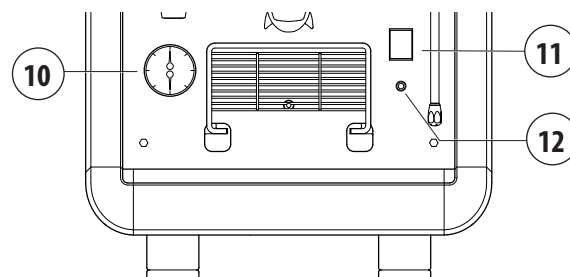

Segnalazioni del Led livello (12)

Lampeggio	Fase di caricamento acqua in caldaia
Luce Fissa	Caricamento acqua O.K.



L'intervento del timeout dovuto al blocco della fase di caricamento dell'acqua in caldaia è segnalato dal lampeggio dei led di tutte le pulsantiere.



Durante la fase di riscaldamento della macchina (circa 20 minuti), la valvola antidepressione rilascerà vapore per alcuni secondi fino alla chiusura della valvola stessa.

6.7 Spegnimento macchina

Spegnere la macchina agendo l'interruttore generale della macchina.

6.8 Rinnovo dell'acqua

Nel corso dell'installazione della macchina, il Tecnico Qualificato deve effettuare le operazioni di rinnovo dell'acqua contenuta nei circuiti idraulici seguendo questa procedura:

- al termine dell'installazione, l'apparecchio deve essere attivato e portato fino alla condizione nominale di lavoro lasciandolo per 30 minuti nella condizione di "pronto al funzionamento";
- successivamente l'apparecchio va spento e va svuotato completamente dalla prima acqua immessa in tutto il circuito idraulico, in modo da eliminare eventuali impurità iniziali;
- in seguito l'apparecchio va nuovamente caricato e portato fino alle condizioni nominali di funzionamento;
- dopo il raggiungimento dello stato di "pronto al funzionamento" vanno effettuati le seguenti operazioni:
 - per ogni gruppo caffè fare un'erogazione continua in modo da scaricare almeno 0,5 litri del circuito caffè;
 - scaricare tutto il volume dell'acqua calda all'interno della caldaia facendo un'erogazione continua dall'apposita lancia;
 - scaricare in continuo vapore per almeno 1 minuto per ogni punto di erogazione vapore.



Nel caso in cui la macchina rimanga inattiva per un tempo maggiore di 1 settimana, è necessario che il Tecnico Qualificato effettui il ricambio del 100% dell'acqua contenuta nei circuiti idraulici della macchina come sopra indicato.



- **Prima di utilizzare la macchina, effettuare erogazioni a vuoto con i porta capsule agganciati per alcuni secondi, allo scopo di far uscire l'eventuale aria presente nel circuito, permettendo il completo riscaldamento dei gruppi erogatori;**
- **prima di utilizzare la macchina, effettuare l'erogazione di alcuni caffè per prove di macinatura e per controllare la pressione di esercizio della macchina;**
- **durante l'erogazione di caffè, non togliere il portafiltro dal gruppo erogatore.**

6.9 Predisposizione della macchina

6.9.1 Macinatura e dosatura del caffè

È importante disporre di un macinadosatore accanto alla macchina, col quale macinare il caffè da utilizzare quotidianamente.

La macinatura e la dosatura del caffè devono essere effettuate secondo quanto indicato dal costruttore del macinadosatore; sono inoltre da tener presenti i seguenti punti:

- per ottenere un buon espresso si consiglia di non conservare grandi scorte di caffè in grani. Rispettare comunque la data di scadenza indicata dal produttore;
- non macinare mai grandi volumi di caffè, si consiglia di predisporre la quantità contenuta nel dosatore ed utilizzarla possibilmente in giornata;
- non acquistare caffè già macinato in quanto esso deperisce rapidamente. Se necessario acquistarlo in piccole confezioni sottovuoto.

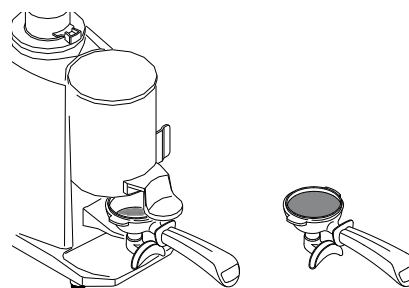

6.9.2 Preparazione del portafiltro

- Riempire il filtro con una dose di caffè macinato (circa 6-7 gr.) e comprimerlo con l'apposito pressino;
- agganciare il portafiltro al gruppo senza chiuderlo troppo, per evitare una rapida usura della guarnizione;
- per lo stesso motivo è consigliabile pulire il bordo del filtro prima di agganciare il portafiltro al gruppo erogatore;
- seguire le modalità indicate dal costruttore del macinadosatore.

6.9.3 Illuminazione vano erogazione

Per attivare e disattivare l'illuminazione del vano di lavoro, premere l'interruttore (2) .

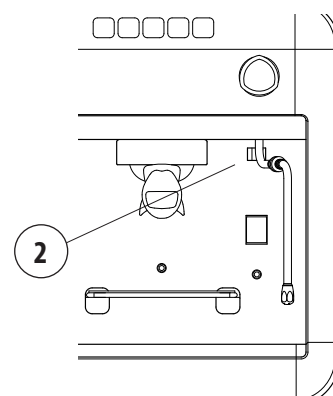

6.9.4 Griglie rialzo tazzine

Nel caso vi sia la necessità di utilizzare tazze di differenti altezze, è possibile servirsi delle apposite griglie a ribalta di cui è provvista la macchina.

Per utilizzare la griglia, sganciarla dal fermo e ruotarla verso il basso in posizione orizzontale.

Quando non è più necessaria, spingerla verso l'alto, fino al completo aggancio in sede.

Per la pulizia delle griglie consultare il paragrafo "8.5.1 Istruzioni generali" a pagina 20.

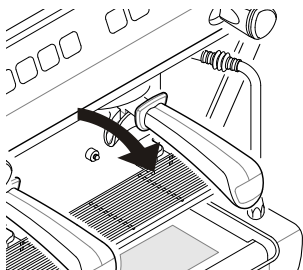

6.9.5 Piano appoggio tazzine

Posizionare le tazzine da riscaldare sull'apposito piano (17).

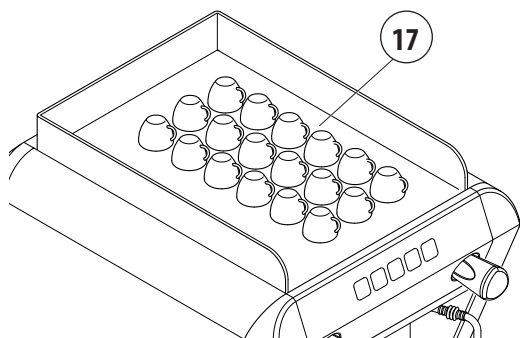

Per ragioni di sicurezza si consiglia di non mettere panni o altri oggetti sul piano dello appoggio tazzine per evitare il surriscaldamento della macchina.

6.10 Erogazione del caffè

- Posizionare la tazza sotto il beccuccio erogazione

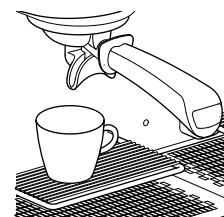

- premere il tasto dose desiderato, per esempio  e attendere l'effettuazione dell'erogazione di caffè;



- per bloccare in anticipo l'erogazione caffè, premere nuovamente il tasto  ;



In caso di tazzine piccole è disponibile l'apposita griglia rialza tazzine (14).

Per programmare l'erogazione, consultare il capitolo "7.1 Dosi caffè" a pagina 17.

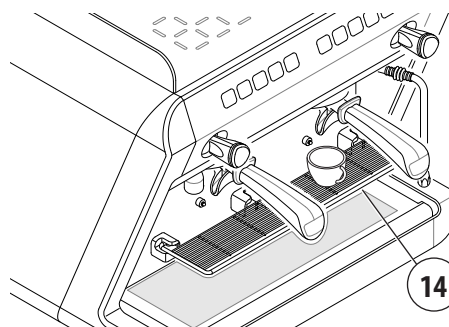

Durante l'erogazione di caffè, non togliere il portafiltro dal gruppo erogatore.

Non inserire nel portafiltro le dita o qualsiasi altro oggetto.

6.11 Erogazione lancia vapore

- Immergere la lancia vapore nel liquido da riscaldare;
- ruotare in senso antiorario la manopola del rubinetto;
- la fuoriuscita di vapore sarà proporzionale all'apertura del rubinetto;
- per terminare l'erogazione, ruotare in senso orario la manopola del rubinetto.

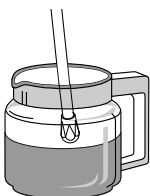
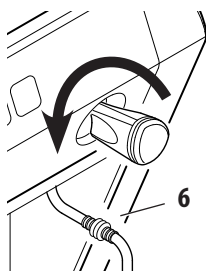

6.12 Erogazione acqua calda

- Posizionare il bricco sotto la lancia acqua calda (6);
- ruotare la manopola acqua (2) in senso antiorario;
- per interrompere l'erogazione di vapore ruotare in senso orario la manopola acqua (2).

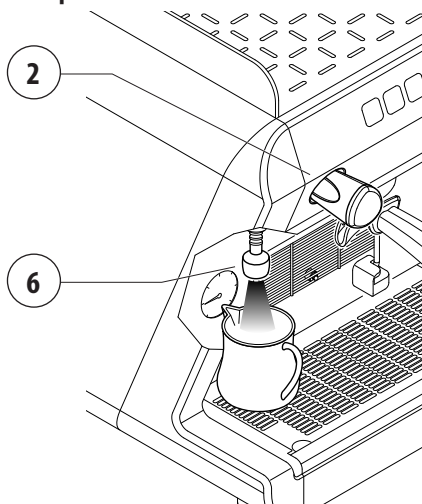

Evitare il contatto con la lancia acqua calda, non esporre mani o altre parti del corpo in direzione dei terminali della lancia acqua calda.

7 PROGRAMMAZIONE

La macchina è già programmata dalla fabbrica. Quando si desidera modificare le impostazioni, procedere come indicato nei seguenti paragrafi.

7.1 Dosi caffè

- Programmare prima sempre la pulsantiera destra. In questo modo si programmano automaticamente tutte le pulsantiere. Se necessario, programmare successivamente le altre;
- posizionare la tazza sotto il beccuccio erogazione;
- premere il tasto STOP/PROG. per almeno 5 secondi fino al lampeggio del tasto stesso;
- premere il tasto dose desiderato, per esempio ;
- per confermare la dose premere nuovamente il tasto ;
- ripetere l'operazione per gli altri tasti dose;
- alla conclusione della programmazione premere il tasto STOP/PROG. fino all'accensione di tutti i led della pulsantiera.

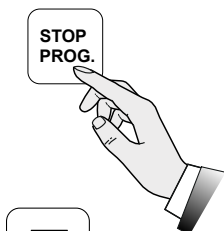
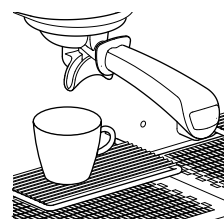

La programmazione di ogni dose deve essere effettuata con caffè macinato e non con fondi i caffè precedentemente utilizzati. Il sistema esce automaticamente dalla fase di programmazione dopo circa 20 secondi dall'ultima operazione eseguita.



Durante l'erogazione di caffè, non togliere il portafiltra dal gruppo erogatore. Non inserire nel portafiltra le dita o qualsiasi altro oggetto.

7.2 Preset valori

Utilizzare questa procedura per ripristinare i valori di fabbrica per le dosi relative alle bevande caffè.

- Procedere come segue:
- Spegner la macchina;
- senza avvicinare le dita alla pulsantiera, riaccendere la macchina e, dopo circa 1 secondo, premere mantenendo premuti i tasti **(1)**, **(3)** e **(5)** della pulsantiera di destra;
- rilasciare i tasti solo dopo aver verificato che il LED **(5)** di entrambe le pulsantiere (tasti PROG./STOP) lampeggi;
- spegnere e riaccendere la macchina.

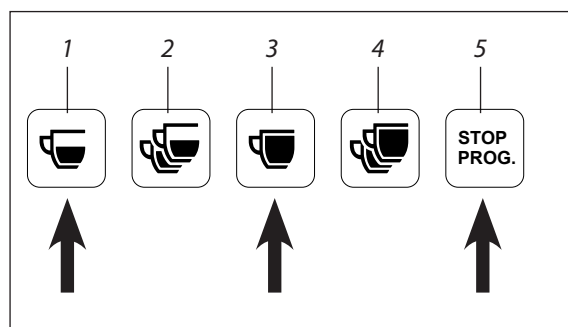

8 MANUTENZIONE E PULIZIA

8.1 Precauzioni di sicurezza



Leggere attentamente le avvertenze riportate al capitolo "I.III MANUTENZIONE E PULIZIA" a pagina 4 .

8.2 Manutenzione periodica

Oltre ad effettuare le attività di manutenzione secondo la frequenza indicata nella tabella, è necessario far effettuare un controllo generale della macchina da parte di un Tecnico Qualificato almeno 1 volta all'anno o in caso di segnalazione a display di "Avviso manutenzione".

Componente	Tipo intervento	Settimanale	Mensile	Trimestrale
MANOMETRO	Tenere controllato il valore della pressione in caldaia che deve essere compresa tra 0,08 e 0,14 MPa (0,8 e 1,4 bar).	X		
MANOMETRO	Verificare la pressione dell'acqua durante l'erogazione caffè: controllare la pressione indicata dal manometro che deve essere compresa tra 0,8 e 0,9 MPa (8 e 9 bar).		X	
FILTRI e PORTAFILTRI	Verificare lo stato di usura dei filtri, controllare l'eventuale danneggiamento del bordo dei filtri e verificare la presenza di eventuali residui di fondi di caffè nella tazzina ed eventualmente sostituire filtri e/o portafiltri.		X	
MACINADOSATORE	Verificare la dose di caffè macinato (compresa tra 6 e 7 gr. per battuta) e eseguire il controllo del grado di macinatura. Le macine debbono avere i taglienti sempre ben affilati, il loro deterioramento è indicato dalla presenza di troppa polvere nel macinato. Si consiglia di richiedere l'intervento del Tecnico Qualificato per far sostituire le macine piane ogni 400/500 kg di caffè oppure ogni 800/900 kg di caffè nel caso di macine coniche.		X	
FILTRO ACQUA ADDOLCITORE	Effettuare la sostituzione della cartuccia del filtro acqua o la rigenerazione dell'addolcitore con la frequenza indicata dal produttore.		X	
CALDAIA	Si consiglia almeno ogni 3 mesi di richiedere l'intervento dell'Assistenza Tecnica per far effettuare il rinnovo dell'acqua in caldaia.			X
VASCA RACCOGLI GOCCE	Si consiglia almeno ogni 3 mesi di richiedere l'intervento dell'Assistenza Tecnica per far effettuare la pulizia della vasca raccogli gocce..			X



L'evidenza di problemi dei componenti evidenziati in grigio richiedono lo spegnimento della macchina e l'intervento del Tecnico Qualificato.

8.3 Manutenzione dopo un breve periodo di inattività della macchina

Per “breve periodo di inattività” si intende un periodo di tempo superiore ad una settimana lavorativa.

In caso di riattivazione della macchina dopo questo periodo, è necessario far effettuare dal Tecnico Qualificato il ricambio di tutta l’acqua contenuta nei circuiti idraulici come indicato al par. “6.8 Rinnovo dell’acqua” a pagina 15.

Inoltre è necessario effettuare tutte le operazioni previste per la manutenzione periodica vedi paragrafo precedente.

8.4 Malfunzionamenti e relativi rimedi

Problema	Causa	Azione
MANCA POTENZA ALLA MACCHINA	La macchina è spenta.	Accendere la macchina.
MANCA ACQUA IN CALDAIA	Il rubinetto della rete idraulica è chiuso.	Aprire il rubinetto della rete idraulica.
TROPPI ACQUA IN CALDAIA	Guasto nell’impianto elettrico o dell’impianto idraulico.	Spegnere la macchina e richiedere l’intervento dell’Assistenza Tecnica.
DALLE LANCE VAPORE NON ESCE VAPORE	<ul style="list-style-type: none"> Lo spruzzatore della lancia è ostruito. La macchina è spenta. 	<ul style="list-style-type: none"> Pulire lo spruzzatore della lancia vapore. Accendere la macchina.
DALLE LANCE VAPORE ESCE ACQUA O VAPORE MISTO AD ACQUA	Guasto nell’impianto elettrico o dell’impianto idraulico.	Spegnere la macchina e richiedere l’intervento dell’Assistenza Tecnica.
EROGAZIONE ASSENTE	Il rubinetto della rete idraulica è chiuso.	Aprire il rubinetto della rete idraulica.
PERDITE DI ACQUA DALLA MACCHINA	<ul style="list-style-type: none"> La vaschetta non scarica. Il tubo di scarico è rotto o staccato o con impedimenti nel deflusso dell’acqua. 	<ul style="list-style-type: none"> Controllare lo scarico fognario. Verificare e ripristinare il collegamento del tubo di scarico alla vaschetta.
CAFFÈ TROPPO CALDO O TROPPO FREDDO	Guasto nell’impianto elettrico o dell’impianto idraulico.	Spegnere la macchina e richiedere l’intervento dell’Assistenza Tecnica.
FONDI DI CAFFÈ BAGNATI	Il gruppo erogazione è troppo freddo.	Attendere il completo riscaldamento gruppo.
IL MANOMETRO INDICA UNA PRESSIONE NON CONFORME	Guasto nell’impianto idraulico.	Spegnere la macchina e richiedere l’intervento dell’Assistenza Tecnica.
EROGAZIONE CAFFÈ SOLO MEDIANTE IL TASTO MANUALE	Guasto nell’impianto elettronico.	Spegnere la macchina e richiedere l’intervento dell’Assistenza Tecnica.
BLOCCO DEL SISTEMA ELETTRONICO	Guasto nell’impianto elettrico o dell’impianto idraulico.	Spegnere la macchina e richiedere l’intervento dell’Assistenza Tecnica.
LA POMPA PERDE ACQUA	Guasto della pompa.	Spegnere la macchina e richiedere l’intervento dell’Assistenza Tecnica.
IL MOTORE SI FERMA BRUSCAMENTE O IL PROTETTORE TERMICO INTERVIENE PER UN SOVRACCARICO	Guasto della pompa.	Spegnere la macchina e richiedere l’intervento dell’Assistenza Tecnica.
LA POMPA FUNZIONA AL DI SOTTO DELLA PORTATA NOMINALE	Guasto della pompa.	Spegnere la macchina e richiedere l’intervento dell’Assistenza Tecnica.
LA POMPA È RUMOROSA	Guasto della pompa.	Spegnere la macchina e richiedere l’intervento dell’Assistenza Tecnica.



I problemi evidenziati in grigio richiedono lo spegnimento della macchina e l’intervento del Tecnico Qualificato dal Costruttore.

8.5 Operazioni di pulizia

8.5.1 Istruzioni generali

Per una perfetta igiene ed efficienza dell'apparecchio si rendono necessarie alcune semplici operazioni di pulizia. Le indicazioni qui riportate sono da ritenersi valide per un uso normale della macchina per caffè, nei casi di impieghi continui della macchina, le operazioni di pulizia devono essere effettuate con maggiore frequenza.



Non utilizzare detergenti alcalini, solventi, alcol o sostanze aggressive. I prodotti/detergenti utilizzati devono essere idonei per lo scopo e tali da non intaccare i materiali dei circuiti idraulici. Non utilizzare detersivi abrasivi che potrebbero graffiare la superficie della carrozzeria.

Utilizzare sempre panni perfettamente puliti e igienizzati.

Per il lavaggio dei filtri, dei portafiltri e di tutti i componenti della macchina utilizzare detergenti forniti dal Costruttore o prodotti specifici per la pulizia delle macchine per caffè professionali.

Pulizia	Giornal.	Settiman.
Carrozzeria e Griglie: Effettuare la pulizia dei pannelli della carrozzeria utilizzando un panno inumidito in acqua tiepida. Togliere la bacinella e la griglia appoggia tazze e lavarle con acqua calda.	X	
Filtri e Portafiltri: Effettuare il lavaggio giornalmente e settimanalmente come indicato al par. 8.5.2. Giornalmente effettuare la pulizia come indicato al par. 8.5.5 a pagina 21	X	X
Lancia vapore: Tenere costantemente pulita la lancia mediante un panno inumidito con acqua tiepida. Controllare e pulire i terminali della lancia ripristinando i fori di uscita del vapore con un piccolo ago. Settimanalmente effettuare il lavaggio come indicato al par. 8.5.4 a pagina 20.	X	X
Gruppo erogazione: Effettuare il lavaggio del gruppo erogazione seguendo le indicazioni del par. 8.5.4 Settimanalmente effettuare la pulizia interna come indicato al par. 8.5.3. Giornalmente effettuare la pulizia come indicato al par. 8.5.5 a pagina 21	X	X
Macinadosatore e Tramoggia: Tramite un panno con acqua tiepida, effettuare la pulizia interna ed esterna della tramoggia e del dosatore. Al termine asciugare tutto accuratamente.		X

8.5.2 Pulizia filtri e portafiltri

Quotidianamente:

- Immergere il filtro e il portafiltro nell'acqua calda tutta la notte in modo da permettere ai depositi grassi di caffè di sciogliersi;
- risciacquare il tutto con acqua fredda.

Settimanalmente:

- Con l'ausilio di un cacciavite staccare il filtro dal portafiltro;
- immergere il filtro e il portafiltro per 10 minuti in acqua calda e apposito detergente;
- risciacquare il tutto con acqua fredda.

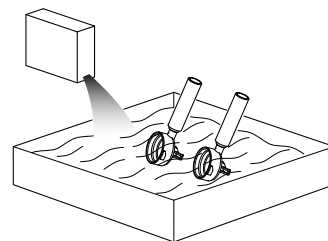

Attenzione: immergere solo la coppa del portafiltro, evitare di immergere in acqua l'impugnatura.

Il detergente deve essere diluito in acqua fredda nelle dosi indicate sulla confezione (vedi produttore).

8.5.3 Pulizia gruppo erogazione

È inoltre consigliabile pulire il gruppo erogazione utilizzando un portafiltro cieco e un prodotto di pulizia per il caffè specifico Wega, seguendo la procedura descritta di seguito:

- Mettere un cucchiaino da tavola (3 ÷ 5gr) di del prodotto detergente nel portafiltro cieco;
- Agganciare il portafiltro al gruppo erogazione;
- Avviare una erogazione manuale;
- Attendere dieci secondi;
- Arrestare l'erogazione;
- Ripetere i punti 3 - 4 - 5 almeno 5 volte;
- Togliere il portafiltro e sciacquare con acqua pulita.

8.5.4 Pulizia doccetta

Settimanalmente effettuare la pulizia della doccetta nel seguente modo:

- Facendo leva con un cacciavite, rimuovere la guarnizione (1) facendo attenzione a non danneggiarla;
- togliere la doccetta (2) e lavarla con acqua calda;
- ricollocare doccetta e la guarnizione nella posizione originale.

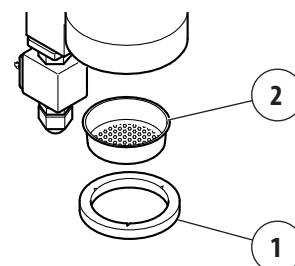

8.5.5 Pulizia doccette gruppo e portafiltro

Giornalmente effettuare la pulizia delle doccette del gruppo erogatore e del portafiltro con l'apposito spazzolino.

Pulire accuratamente l'interno dell'anello agganciato e del portafiltro; e il bordo e le alette del portafiltro, in modo da eliminare tutti gli eventuali residui di caffè accumulati.

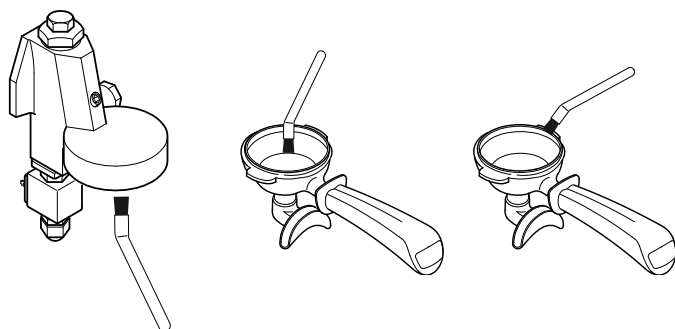

Utilizzare l'apposito spazzolino fornito in dotazione (vedi catalogo ricambi).

8.5.6 Pulizia della lancia vapore

Settimanalmente effettuare la pulizia della lancia vapore nel seguente modo:

- Immergere la lancia in un bricco con acqua ed un detergente specifico secondo le istruzioni del produttore;
- riscaldare la soluzione con il vapore della lancia;
- lasciare raffreddare la lancia mantenendola immersa nella soluzione per almeno 5 minuti in modo da permettere al detergente di risalire all'interno della lancia per effetto del raffreddamento;
- ripetere l'operazione 2 o 3 volte fintanto che alle erogazioni successive non vengano scaricati residui di latte.

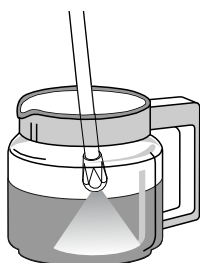

9 SEGNALAZIONI

9.1 Versione 1GR

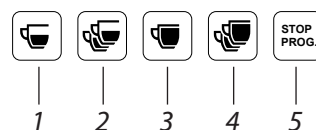

Segnalazione	Descrizione
Lampeggio led tasti 1, 5.	Mancanza acqua.
Lampeggio tasto dose selezionato.	Mancanza impulsi dosatore volumetrico.

9.2 Versione 2GR

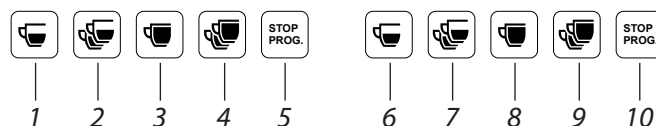

Segnalazione	Descrizione
Lampeggio led tasti 1, 5, 6, 10.	Mancanza acqua.
Lampeggio tasto dose selezionato.	Mancanza impulsi dosatore volumetrico.



In caso di mancata risoluzione della segnalazione, spegnere la macchina e richiedere l'intervento dell'Assistenza Tecnica.

10 PARTI DI RICAMBIO

La sostituzione di componenti e/o parti della macchina deve essere eseguita esclusivamente da personale tecnico addestrato.



Per nessun motivo l'Utente è autorizzato ad effettuare le operazioni di sostituzioni di componenti e/o parti della macchina.

11 MESSA FUORI SERVIZIO

È necessario mettere fuori servizio la macchina richiedendo l'intervento del Tecnico Qualificato dal Costruttore poiché bisogna scollegare l'apparecchiatura dalla rete elettrica e idraulica, e svuotare dall'acqua tutti i circuiti interni.

La rimessa in servizio della macchina dopo questo periodo può essere eseguita solo da un Tecnico Qualificato dal Costruttore.



Per nessun motivo l'Utente è autorizzato ad effettuare le operazioni di dismissione per lunghi periodi e la rimessa in servizio della macchina.

12 SMANTELLAMENTO

Si consiglia di far eseguire lo smantellamento della macchina dal Tecnico Qualificato dal Costruttore.

13 SMALTIMENTO

13.1 Informazioni per lo smaltimento

Solo per l'Unione Europea e lo Spazio Economico Europeo.

Questo simbolo indica che il prodotto non può essere smaltito con i rifiuti domestici, ai sensi della Direttiva RAEE (2012/19/CE), della Direttiva sulle Batterie (2006/66/CE) e/o delle leggi nazionali che attuano tali Direttive.



Il prodotto deve essere conferito a punto di raccolta designato, ad esempio il rivenditore in caso di acquisto di un nuovo prodotto simile oppure un centro di raccolta autorizzato per il riciclaggio di rifiuti di apparecchiature elettriche ed elettroniche (RAEE) nonché di batterie e accumulatori. Un trattamento improprio di questo tipo di rifiuti può avere conseguenze negative sull'ambiente e sulla salute umana a causa delle sostanze potenzialmente nocive solitamente contenute in tali rifiuti.

La collaborazione dell'utente per il corretto smaltimento di questo prodotto contribuirà a un utilizzo efficace delle risorse naturali ed eviterà di incorrere in sanzioni amministrative previste dalle norme vigenti. Per ulteriori informazioni sul riciclaggio di questo prodotto, contattare le autorità locali, l'ente responsabile della raccolta dei rifiuti, un rivenditore autorizzato o il servizio di raccolta dei rifiuti domestici.



Per lo smaltimento della macchina si consiglia di fare riferimento al Tecnico Qualificato dal Costruttore.

13.2 Informazioni ambientali

All'interno della macchina è presente una batteria a bottone al litio necessaria per la memorizzazione dei dati della macchina che è collocata nella scheda elettronica.

Smaltire la batteria in conformità alle regolamentazioni vigenti nel paese.

14 GLOSSARIO

In questo capitolo vengono elencati i termini non comuni o comunque con significato diverso dal comune.

Di seguito vengono spiegate le abbreviazioni utilizzate, ed il significato dei pittogrammi per indicare la qualifica operatore e lo stato della macchina, il loro impiego permette di fornire rapidamente ed in modo univoco le informazioni necessarie alla corretta utilizzazione della macchina in condizioni di sicurezza.

Pericolo

Una potenziale fonte di lesione o danno alla salute.

Zona pericolosa

Qualsiasi zona in prossimità di una macchina in cui la presenza di una persona costituisca un rischio per la sicurezza e la salute di detta persona.

Utente

La o le persone incaricate di far funzionare, di effettuare la manutenzione e la pulizia della macchina indicate in questo manuale.

Rischio

Combinazione della probabilità e della gravità di una lesione o di un danno per la salute che possano insorgere in una situazione pericolosa.

Riparo

Elemento della macchina utilizzato specificatamente per garantire la protezione tramite una barriera materiale.

Dispositivo di protezione individuale (DPI)

Attrezzatura indossata o tenuta dalla persona per la protezione della salute o della sicurezza.

Uso previsto

L'uso della macchina conformemente alle informazioni fornite nelle istruzioni per l'uso.

Tecnico Qualificato dal Costruttore

Persona specializzata, appositamente addestrata ed abilitata a effettuare operazioni di collegamento, installazione montaggio della macchina; utilizzare particolari attrezzature (sollevatori, muletti, ecc.); eseguire interventi di manutenzione, ordinaria o straordinaria particolarmente complicati o potenzialmente pericolosi per essere svolti dall'utente.

Qualifica dell'Utente

Livello minimo delle competenze che deve possedere l'operatore per svolgere l'operazione descritta.

Stato della macchina

Lo stato della macchina comprende la modalità di funzionamento e la condizione delle sicurezze presenti sulla macchina.

Rischio residuo

Rischi che permangono, malgrado siano state adottate le misure di protezione integrate nella progettazione della macchina e malgrado le protezioni e le misure di protezione complementari adottate.

Componente di sicurezza:

- destinato ad espletare una funzione di sicurezza;
- il cui guasto e/o mal funzionamento, mette a repentaglio la sicurezza delle persone.

15 INDICE ALFABETICO DEGLI ARGOMENTI

A			
	Accensione macchina.....	14	
	Acqua calda.....	17	
	Assistenza clienti	9	
B			
	Batteria interna	22	
C			
	CE - marchio	12	
D			
	Destinazione d'uso	9	
	Doccetta	20,21	
E			
	Emissioni	13	
	Erogazione vapore.....	17	
F			
	Funzionamento macchina	13	
G			
	Garanzia.....	8	
	Glossario.....	23	
	Glossario e pittogrammi.....	8	
	Griglie rialzo tazzine.....	16	
I			
	Identificazione della macchina	9	
	Illuminazione vano erogazione	15	
	Immagazzinam. macchina.....	13	
	Informazioni ambientali	22	
	Installazione	13	
L			
	Lavaggio doccetta	21	
	Lavaggio doccetta e porta doccetta	20	
	Lavaggio filtri e portafiltri	20	
	Lavaggio lancia vapore	21	
M			
	Macinatura caffè.....	15	
	Malfunzionamenti e rimedi.....	19	
	Manuale Istruzioni	8	
	Manutenzione e pulizia	18	
	Manutenzione periodica	18,19	
	Marca/Modello macchina	12	
	Marcatura CE.....	12	
	Messa fuori servizio macchina	22	
	Messa in servizio.....	13	
P			
	Pittogrammi	8	
	Precauzioni di sicurezza.....	3	
	Preset valori.....	18	
	Pulizia	20	
R			
	Ricambi	22	
	Rimedi	19	
	Rinnovo dell'acqua	15	
S			
	Smaltimento macchina.....	22	
	Smantellamento macchina	22	
	Spegnimento macchina	14	
T			
	Targhetta CE.....	12	
V			
	Vapore	17	
	Vibrazioni	13	

I SAFETY PRECAUTIONS

I.I LEVEL OF TRAINING AND KNOWLEDGE REQUIRED OF THE USER

All users must be properly trained and knowledgeable about how the machine works and any residual risks present during its operation.

Users must be able to apply all the good practices in compliance with food hygiene principles.

I.II OPERATION

Even though the machine is provided with all the safety devices required to eliminate possible risks for the User, there are still certain residual risks.

Such risks are related to machine parts that may pose a risk to users, if operated improperly, assessed or deactivated incorrectly, or because the prescriptions contained in this Manual were circumvented.

The machine is also equipped with appropriate warnings placed on residual risk areas, which must be scrupulously observed.

The following residual risks present when the machine is in operation and being used, must be observed as they cannot be eliminated:

WARNING FOR U.S.A:

Consuming beverages that have been prepared in this espresso machine will expose you to lead, a chemical known to the State of California to cause birth defects or other reproductive harm.



ELECTRICAL HAZARD

When using the electrical appliance, several safety standards must be observed:

- Do not touch the appliance with wet or damp hands or feet;
- Do not use the appliance barefooted;
- Do not use extension cords in rooms where there are showers or baths;
- Do not pull the power cord to disconnect the appliance;
- The appliance's power cord must not be replaced by users. If the cords is damaged, turn the appliance off and contact a Qualified Technician.
- Do not leave the appliance exposed to atmospheric agents (rain, sun, etc.);
- Do not access the inside of the machine;
- Do not spill liquids on the machine;
- Do not allow the appliance to be used by children or incompetent people.



HIGH TEMPERATURE HAZARD

Some parts of the machine can reach high temperatures:

- Avoid contact with the dispensing group, filter holder heater and water, steam and steam wand nozzles;
- Do not place your hands or other body parts near the steam, hot water or milk dispensing nozzle tips.



The appliance cannot be used by people (including children under 8 years old) with reduced physical, sensory or mental capabilities, or those who lack the required experience or knowledge, unless they are being supervised, or have received instructions regarding how to safely operate the appliance and understand the dangers inherent in it.

Children must be supervised, to make sure they do not play with the appliance.

Users must promptly inform the Manufacturer if they notice any machine or accident prevention system defects and/or malfunctions, as well as any dangerous situations of which they become aware.

It is strictly forbidden to make changes of any kind or extent to the machine and its functions, as well as to this document.



Make sure that a Qualified Technician periodically carries out routine maintenance and inspects all safety devices.



Any unauthorised tampering with any parts of the machine renders any guarantee null and void.

I.III MAINTENANCE AND CLEANING

The following residual risks are present when maintaining and cleaning the machine and cannot be eliminated:



ELECTRICAL HAZARD

The maintenance and cleaning operations must comply with the safety regulations:

- Do not carry out maintenance with the machine in operation;
- Do not immerse the machine in water;
- Do not spill liquids on the machine or use water jets when cleaning;

- Do not allow maintenance and cleaning operations to be carried out by children or incompetent people;
- Do not remove the guards and/or parts of the body;
- Do not access the inside of the machine;
- Do not perform maintenance and cleaning operations other than those described in this manual.



HIGH TEMPERATURE HAZARD

When cleaning, take care around the parts of the machine that can become hot:

- Avoid contact with the dispensing group, water spouts and steam nozzles;
- Do not place your hands or other body parts near the steam, hot water or milk dispensing nozzle tips.

I.IV PPE FEATURES

When maintaining and cleaning the machine, the following PPE is required:

Gloves



To protect all machine parts that come in contact with food (filter holders, filters, etc.).



Only perform the maintenance and cleaning operations indicated in this manual.

Any maintenance and cleaning operations not expressly discussed in this document must only be performed by the Manufacturer's Qualified Technicians.

All maintenance operations must be carried out when the power supply has been turned off, the water mains has been closed off, and the machine has completely cooled down.

If a malfunction cannot be resolved, turn the machine off and call out one of the Manufacturer's Qualified Technicians. Do not attempt any repairs.

The appliance must be descaled by one of the Manufacturer's Qualified Technicians in order to ensure that its operation does not lead to the release of materials which are hazardous for food use.



Any unauthorised tampering with any parts of the machine renders any guarantee null and void.

ESPRESSO COFFEE MACHINE

Use and maintenance manual. Instructions for the user.

English

Index

1	INTRODUCTION	29	7	PROGRAMMING	39
1.1	Guidelines for reading the Manual	29	7.1	Coffee doses	39
1.2	Storing the Manual	29	7.2	Pre-set values	40
1.3	Method for updating the Instruction Manual	30	8	MAINTENANCE AND CLEANING	40
1.5	Glossary and Pictograms	30	8.1	Safety precautions	40
1.6	Guarantee	30	8.2	Periodic maintenance	40
2	MACHINE IDENTIFICATION	31	8.3	Maintenance after a short period of machine inactivity	41
2.1	Make and model designation	31	8.4	Malfunctions and solutions	41
2.2	General description	31	8.5	Cleaning operations	42
2.3	Client Assistance	31	9	WARNINGS	43
2.4	Intended use	31	9.1	1GR Version	43
2.5	Machine diagram	33	9.2	2GR Version	43
2.6	Push-button panel	34	10	SPARE PARTS	44
2.7	Technical data	34	11	DECOMMISSIONING	44
3	STORAGE	35	12	DISASSEMBLY	44
4	INSTALLATION	35	13	DISPOSAL	44
5	COMMISSIONING	35	13.1	Disposal information	44
6	OPERATION	35	13.2	Environmental information	44
6.1	Safety precautions	35	14	GLOSSARY	45
6.2	Emissions	35	15	ALPHABETICAL INDEX OF TOPICS	46
6.3	Hydraulic connection to the internal tank (if present)	35			
6.4	Tank Filter	36			
6.5	Electrical connection	36			
6.6	Machine start-up	36			
6.7	Turning off the machine	36			
6.8	Replacing the water	37			
6.9	Preparing the machine	37			
6.10	Dispensing coffee	38			
6.11	Dispensing with the steam wand	39			
6.12	Dispensing hot water	39			

1 INTRODUCTION

Please read this Manual in its entirety before using the appliance, in order to optimise machine performance and operate it safely.

The espresso coffee machine you have purchased has been designed and manufactured with innovative methods and technologies which ensure long lasting quality and reliability.

This Manual is the guide that will enable you to learn about the benefits of choosing our brand. You will find information on how to get the best out of your appliance, how to keep it running efficiently and what you should do if problems occur.

Keep this Manual in a safe place. If you lose it, you can ask the Manufacturer for another copy.



Before using the machine, carefully read and follow the instructions contained in this publication. Keep this manual and all attached publications in an accessible and secure place. This document assumes that the machine is installed in a location where the current work safety and hygiene standards are observed.

The instructions, drawings and documentation contained in this Manual are technical and confidential. They are the sole property of the Manufacturer, and may not be fully or partially reproduced in any way.

The Manufacturer reserves the right to make any improvements and/or modifications to the product. We guarantee that this Manual reflects the technical state of the appliance at the time it was released to the market.

We take this opportunity to invite customers to make any proposals to improve the product or its Manual.

1.1 Guidelines for reading the Manual

This Manual is divided into separate chapters. The chapter order is linked to the temporal logic of the life of the machine.

Terms, abbreviations and pictograms are used to facilitate the immediate understanding of the text.

This Manual consists of cover, index and a series of chapters. Each chapter is sequentially numbered. The page number is shown in the footer.

The first page displays the machine identification data and the last page displays the date and revision of the Instruction Manual.

ABBREVIATIONS

- Sec.** = Section
- Chap.** = Chapter
- Para.** = Paragraph
- P.** = Page
- Fig.** = Figure
- Tab.** = Table

UNITS OF MEASUREMENT

The units of measurement are those provided by the International System (SI).

PICTOGRAMS

Descriptions preceded by these symbols contain very important information/requirements, particularly in regards to safety. Failure to comply with these may result in:

- Danger to the operator's safety;
- Injury, including serious injury, to users (in some cases, even death);
- Loss of the guarantee;
- The Manufacturer waiving liability.



DANGER symbol used when there is a risk of permanent serious injury that would require hospitalisation, or in extreme cases, even cause death.



CAUTION symbol used when there is a risk of minor injury that could require medical attention.



WARNING symbol used when there is a risk of minor injury that could be treated with first-aid or similar measures.



NOTE symbol used to provide important information about the topic.

1.2 Storing the Manual

The Instruction Manual must be stored in a safe place and accompany the machine in all ownership transfers.

The manual should be stored, handled with care with clean hands and not placed on dirty surfaces. Do not remove, tear or arbitrarily modify any of its parts.

The manual must be stored away from moisture and heat, and in close proximity to the machine it refers to.

On the user's request, the Manufacturer can provide additional copies of the Instruction Manual.

1.3 Method for updating the Instruction Manual

The Manufacturer reserves the right to modify and make improvements to the machine without providing notice or updating the Manual that has already been received by the user.

Moreover, when substantial changes made to the machine require the modification of one or more chapters of the Instruction Manual, the Manufacturer will send users the chapters affected by the changes or a revision of the entire Manual.

It is the users' responsibility to replace the old document with the new revision.

The Manufacturer is responsible for the Italian content. Translations cannot be fully verified; therefore, in the event of inconsistency, users can refer to the Italian version or if necessary, contact the Manufacturer who will make the appropriate changes.



Should the Manual become illegible or otherwise hard to read, the user must request a new copy from the Manufacturer before carrying out any work on the machine.

It is absolutely forbidden to remove or rewrite parts of the Manual. The instructions, drawings and documentation contained in this manual are confidential and the sole property of the Manufacturer. They may not be reproduced in any way, either in full, or in part without prior authorisation.

Users are responsible for complying with the instructions contained in this Manual.

Should any incident occur as a result of incorrect use of these recommendations, the Manufacturer declines any liability.

This manual is also available on the manufacturer's website.

1.4 Recipients

This Manual is addressed to the machine's User, namely, the person in charge of operating, maintaining and cleaning the machine described in this document.

MACHINE RECIPIENT QUALIFICATIONS

The machine is intended for a professional non-generalised use, so it is to be used by trained people, and particularly those who:

- Are aged 18 and over;
- Are physically and mentally capable of using the machine;
- Are able to understand and interpret the Instruction Manual and safety requirements;
- Know the safety procedures and how they are implemented;
- Are able to use the machine;
- Have understood the procedures of use as defined by the machine's Manufacturer.

1.5 Glossary and Pictograms

This paragraph lists uncommon terms or terms whose meanings are different from those most commonly used.

Abbreviations are explained below, as well as the meaning of pictograms describing the operator's qualification and the machine status; they are used to quickly and uniquely provide the information needed to correctly and safely use the machine.

1.5.1 GLOSSARY

User

The person or persons in charge of operating, maintaining and cleaning the machine described in this manual.

Manufacturer's Qualified Technician

A person specially trained and qualified to connect, install and assemble the machine; use special equipment (hoists, forklifts, etc.); perform routine or unscheduled maintenance that may be particularly complex or potentially dangerous if performed by the user; and, pay special attention to safety and hygiene issues.



All other glossary entries are listed in Chap. "14 GLOSSARY" page 45.

1.5.2 PICTOGRAMS

PICTOGRAM	DESCRIPTION
	Electrical hazard
	High temperature hazard
	The use of protective gloves is mandatory
	It is mandatory to read the documentation

1.6 Guarantee

All of the machine's components are covered by a 12-month guarantee, except for electrical and electronic components and parts prone to wear and tear.

2 MACHINE IDENTIFICATION

2.1 Make and model designation

The machine and model ID information is found on the machine's NAMEPLATE and in the provided EC DECLARATION OF CONFORMITY.

2.2 General description

The machine described in this Manual consists of mechanical, electrical, and electronic components which, when used together, produce milk, coffee and water-based beverages.

This product is manufactured in compliance with the EU Directives, Regulations and Standards indicated in the EC DECLARATION OF CONFORMITY provided with the machine.

This machine is designed and constructed to operate only after being properly connected to a hydraulic and electrical network and placed so as to be sheltered from atmospheric agents.

2.4 Intended use

The espresso coffee machine has been designed to professionally prepare hot drinks such as tea, cappuccinos and weak, strong and espresso coffee, etc.

The appliance is not intended for domestic use, it is intended for professional purposes only.

The machine can be used under all the conditions set forth, contained or described in this document; any other conditions must be considered dangerous.

The machine must be installed in a place where its access is restricted to qualified personnel only who have received suitable training (coffee shops, restaurants, etc.).

2.3 Client Assistance



PERMITTED USES

All uses compatible with the technical features, operations and applications described in this document which do not endanger the safety of users or cause damage to the machine or its surrounding environment.



All uses not specifically mentioned in this Manual are prohibited and must be expressly authorised by the Manufacturer.

INTENDED USES

The machine has been designed exclusively for professional use.

The use of products/materials other than those specified by the Manufacturer, which can cause damage to the machine and be dangerous for the operator and/or those in close proximity to the Machine, is considered incorrect or improper.

CONTRAINDICATIONS OF USE

The machine must not be used:

- For uses other than those listed in para. 2.4, or for uses that differ from or are not mentioned in this Manual;
- With materials other than those listed in this Manual;
- With safety devices that have been disabled or are not working.

INCORRECT USE OF THE MACHINE

The type of application and performance that this machine has been designed for, requires a number of operations and procedures that cannot be changed, unless previously agreed

with the Manufacturer. Only operations discussed in this document are allowed; any operation not listed and described herein is to be considered improper and, therefore, hazardous.

IMPROPER USE

The only permitted uses are described in the Manual; any other use is considered improper and, therefore, hazardous.

GENERAL SAFETY FEATURES

The user must be aware of accident risks, safety devices and the general safety rules set forth in EU directives and by the legislation of the country where the line is installed.

The user must know how all the machine's devices work.

They must also have fully read this Manual.

Maintenance work must be performed by qualified technicians after the machine has been properly assembled.

The tampering or unauthorised replacement of one or more machine components, the use of accessories which modify its use and the use of materials other than those recommended in this Manual, can cause accidents.

2.5 Machine diagram

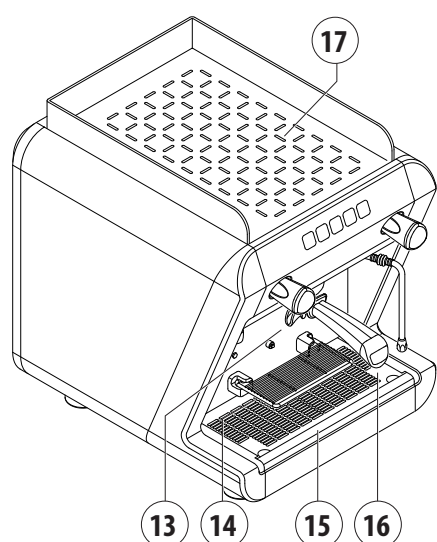
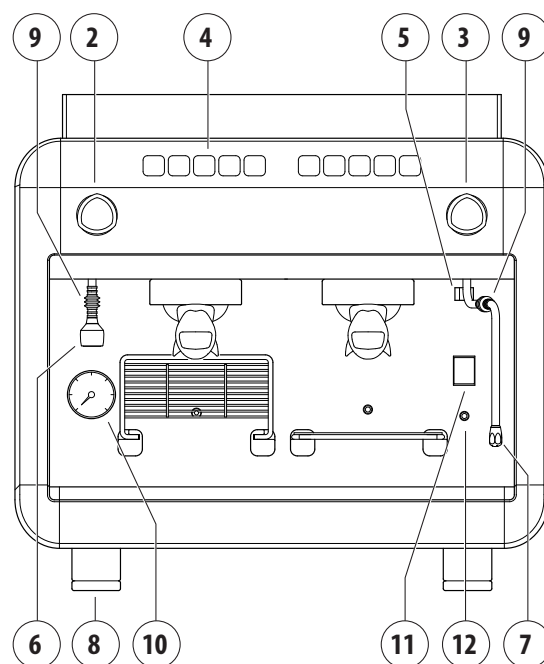
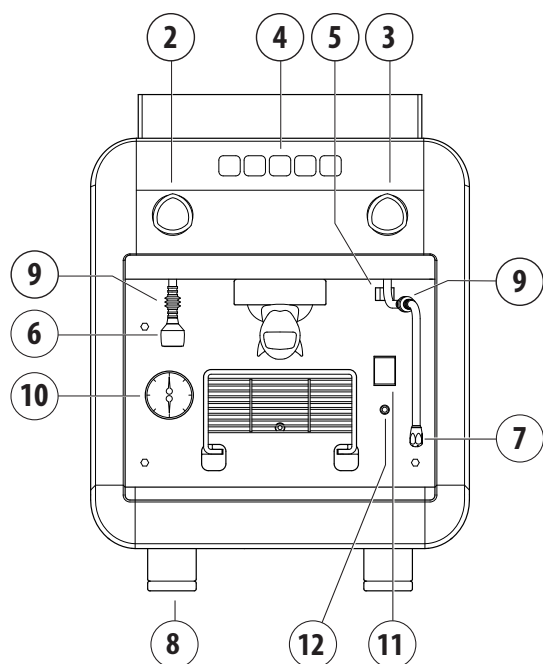

1GR version

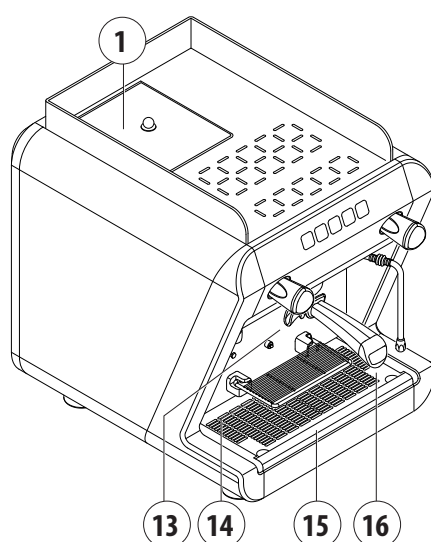

1GR water tank version

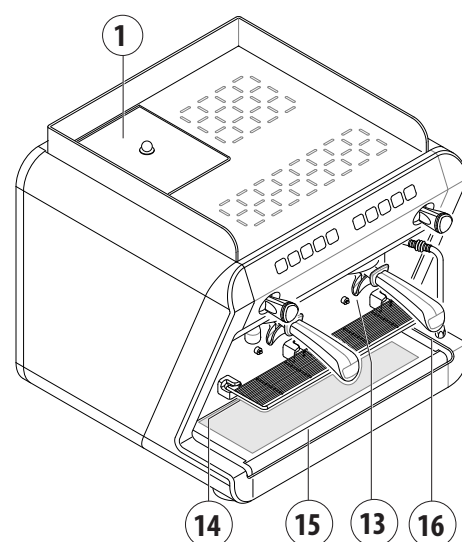

2GR version

- | | |
|---|--|
| <ul style="list-style-type: none"> 1. Water tank (if present). 2. Hot water dispensing knob. 3. Steam dispensing knob. 4. Push button panel. 5. Worktop light switch. 6. Hot water dispensing nozzle. 7. Steam dispensing nozzle. 8. Adjustable foot. 9. Anti-burn rubber. 10. Boiler pressure gauge. | <ul style="list-style-type: none"> 11. Machine main switch. 12. Boiler level light. 13. Coffee dispensing spout. 14. Folding cup warmer tray. 15. Tray and cup support grille. 16. Filter holder. 17. Cup heater surface. |
|---|--|

2.6 Push-button panel

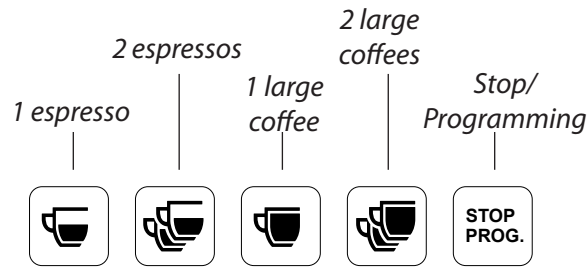

Coffee push-button panel

2.7 Technical data

The machine's technical data is shown in the following table.

	1GR	2GR compatta
Power supply voltage (V)	120 / 220 - 240	220 - 240
Absorbed power (W)	1.300 / 2.350	2.500
Water tank capacity (L / gal UK)	4 / 1.06	
Safety valve calibration (bar / psi)	1.9 / 27.6	
Boiler operating pressure (bar / psi)	0.8-1.4 / 11.6-20.3	
Feedwater pressure. (bar / psi)	1.5-6 (MAX) / 0,15 - 0,6 MPa MAX	
Coffee dispensing pressure (bar / psi)	8-9 / 116-130.5	
Width (cm / in)	39 / 15.35	56 / 22.05
Depth (cm / in)	52,5 / 20,67	52,5 / 20,67
Height (cm / in)	51,1 / 20,11	51,1 / 20,11
Operating conditions	5-35 °C / 95° U.R.MAX	

According to Directive 2006/42/EC, the machine bears a CE marking, meaning that the Manufacturer declares, under his own responsibility, that the unit is safe for people and property.

The CE nameplate which provides the identification data is affixed to the base of the frame, under the drain tray. Below is an example of a nameplate:

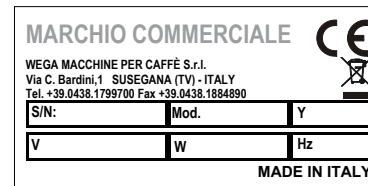

When contacting the Manufacturer, always provide the following information:

- S/N - machine serial number;
- Mod. - machine model
- Y - year of manufacture;

The appliance data can also be found on the label located on the machine's packaging.

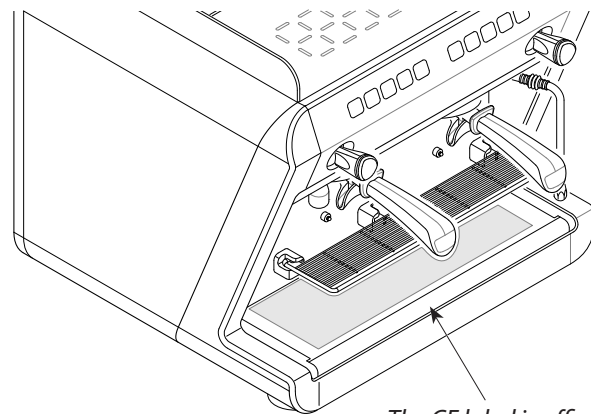

The CE label is affixed underneath the drain tray.



It is forbidden to remove or damage the nameplate. If this occurs, replace it as a matter of urgency, dealing exclusively through the Manufacturer.

3 STORAGE

The machine is stored by the Manufacturer or the Distributor.

4 INSTALLATION

The machine must only be installed by one of the Manufacturer's Qualified Technicians.



When the machine is being installed, the Qualified Technician must replace the water in the hydraulic circuits.



The machine's support base must be perfectly level and have no irregularities.



The electric system must be equipped with a suitable 30 mA residual-current device (RCD).

5 COMMISSIONING

The machine must only be commissioned by one of the Manufacturer's Qualified Technicians.

6 OPERATION

6.1 Safety precautions



Carefully read the instructions provided in chapter "I SAFETY PRECAUTIONS" page 25.

6.2 Emissions

VIBRATIONS

Under conditions of use that meet the indications of correct use provided in this manual, any detected vibrations do not give rise to dangerous situations.

SOUND EMISSIONS

The noise level emitted by the machine is on average lower than 70 dB; therefore, there is no obligation to use personal protective equipment for the auditory system.

Notify the Manufacturer if the machine emits unusual noises.

ELECTROMAGNETIC ENVIRONMENT

The machine is designed to work properly in any industrial electromagnetic environment, falling within the Emission and Immunity limits provided by current standards.

6.3 Hydraulic connection to the internal tank (if present)

- Fill the tank with potable water;
- periodically check the level of water in the tank and refill as required.

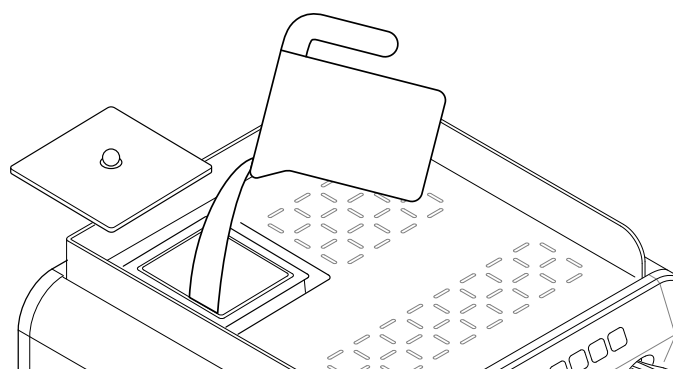

Fill the tank only with cold potable water. Do not use other types of liquids or carbonated beverages. Operating without water may damage the machine.

After the machine has not been used for a period of time it is necessary to replace the water in the internal tank.



In case of slow flashing lamp (1,5,6,10) fill the drinking water tank.

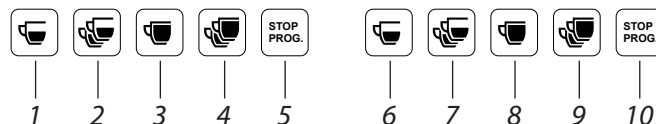

6.4 Tank Filter

If the water hardness is more than 5°f, the use of a BRITA filter (supplied) should be installed in the tank. Not only does this filter reduce limescale build-up, but it also eliminates any impurities and other substances such as chlorine in the water.

Replace the filter of the tank according to the manufacturer's instructions.

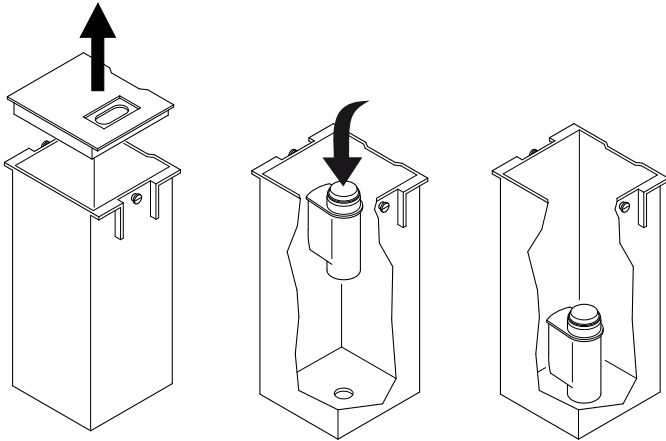

6.5 Electrical connection

- Make sure that the information on the data plate of the machine corresponds to the voltage of the electrical mains;
- plug the machine into the electrical mains.

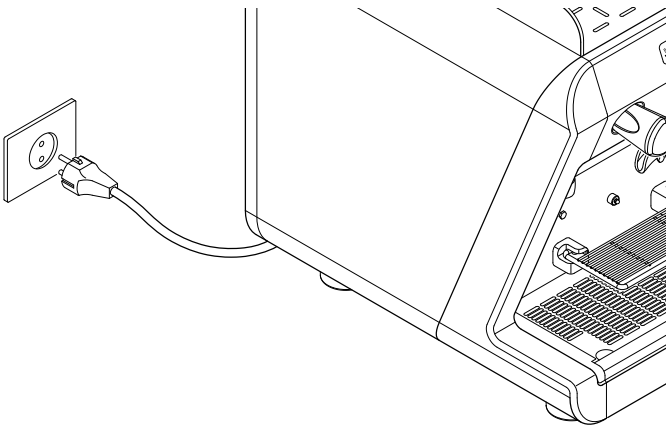

6.6 Machine start-up

Open the water mains tap.

Turn the machine on using the main switch of the machine (11).

Before using the machine, wait for a short time (about 10 min.) until the gauge (10) indicates the correct working pressure (1-1,2 bar).

LED level (12) warnings

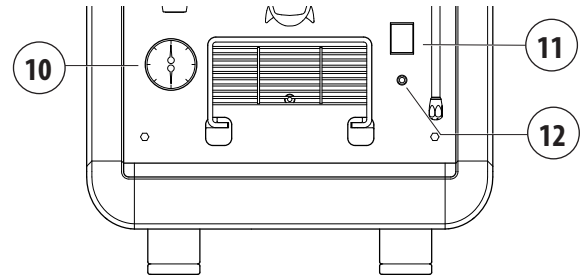

Flashes	The heating unit is being filled with water
Steady light	Water filling OK



When the timeout device cuts in due to a block when filling the heating unit with water, all the LEDs on all the push-button panels will flash.



During the machine's heating-up phase (roughly 20 minutes), the negative pressure valve will release steam for a few seconds until the valve closes.

6.7 Turning off the machine

Turn off the machine via the machine's main switch.

6.8 Replacing the water

When the machine is being installed, the Qualified Technician must replace the water inside the hydraulic circuits by following these steps:

- When the installation is complete, the appliance must be started, brought to nominal working condition and left in the “ready-to-operate” status for 30 minutes;
- Next, the appliance has to be turned off and fully emptied of the first water introduced into the entire hydraulic circuit, in order to eliminate any initial impurities;
- The appliance must be filled again with water and brought to nominal working conditions;
- Upon reaching the “ready-to-operate” status, the following operations must be performed:
 - Continually dispense from each coffee group, in order to empty at least 0.5 litres from the coffee circuit;
 - Empty the heating unit of all its hot water by continuously dispensing through the specific spout;
 - Continuously release steam for at least 1 minute from each steam dispensing point.



If the machine remains inactive for longer than a week, the Qualified Technician must renew 100% of the water inside the hydraulic circuits, as indicated above.



- **Before using the machine, carry out some empty dispensing cycles with the capsule holders attached for several seconds in order to release any air inside the circuit and in turn, allow the dispensing groups to fully heat up;**
- **Before using the machine, dispense a few coffees to test the grind fineness and to check the operating pressure of the machine;**
- **Do not remove the capsule holder from the dispensing group when coffee is being dispensed.**

6.9 Preparing the machine

6.9.1 Grinding and dosing

It is important to have a dosing-grinding device next to the machine with which to grind the coffee to use daily.

The grinding and the dosing of the coffee must be done according to that indicated by the manufacturer of the dosing-grinding device. The following points are also to be kept in mind:

- to obtain a good espresso it is recommended not to keep large stocks of coffee grains. Observe the expiry date indicated by the producer.
- never grind large volumes of coffee, it is advisable would be to have the quantity contained in the dosing device and use it if possible by the end of the day.
- if possible, never buy coffee that is already ground as it expires quickly. if necessary, to buy it in small vacuum-sealed packages.

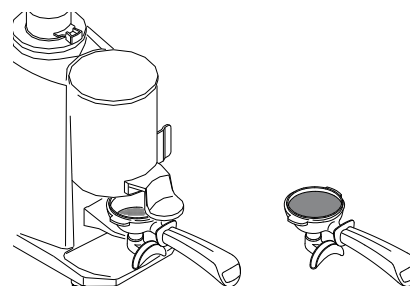

6.9.2 Preparing the filter holder

- Fill the filter with a dose of ground coffee (circa 6-7 gr.) and press it with the press;
- hook the filter-holder to the unit without closing it too tightly in order to avoid excessive wear of the gasket;
- for the same reason it is recommended to clean the edge of the filter before attaching the filter holder to the dispensing unit;
- follow the procedures specified by the manufacturer of the grinder.

6.9.3 Dispensing compartment lighting

To turn the machine's compartment light on and off, press the switch **(2)**

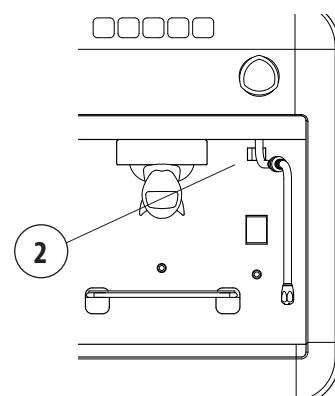
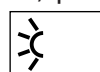

6.9.4 Raised cup grilles

When using cups with different heights, the special flippable grilles that are supplied with the machine can be used.

To use the grille, unhook it from the latch and rotate it downwards into a horizontal position.

When it is no longer needed, push it upwards, until it latches into place.

To clean the grilles, see paragraph "8.5.1 General instructions" page 42.

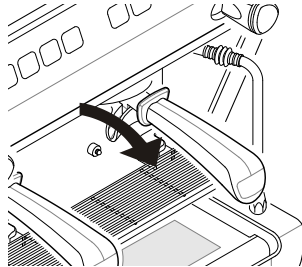

6.9.5 Cup warmer

Place the cups to be heated on the cup heater (17).

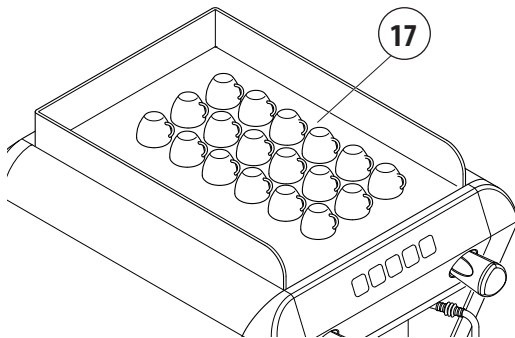

For safety reasons, we do not recommend placing cloths or other objects on the cup warmer shelf in order to prevent the machine from overheating.

6.10 Dispensing coffee

- Place the coffee cup under the dispensing spout

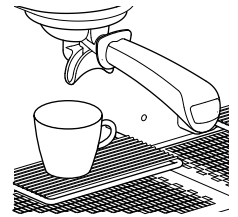

- press the desired dose button, for example  and wait for the coffee to finish being dispensed;



- To stop the coffee dispensing ahead of time, press either the  button ;

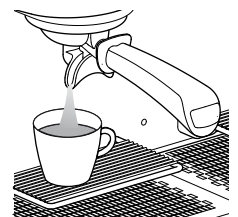

When using small-sized cups, a specific raised cup grille (14) is available.

To programme the dispensing procedure, see chapter "7.1 Coffee doses" page 39.

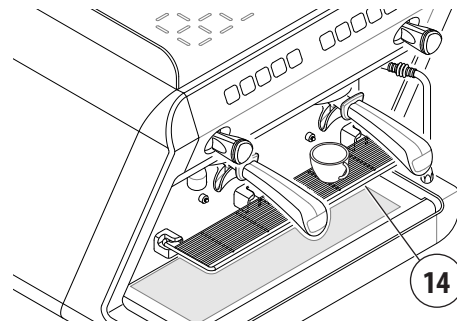

Do not remove the filter holder from the dispensing group when coffee is being dispensed.
Do not insert your fingers or any other objects into the filter holder.

6.11 Dispensing with the steam wand

- Immerse the steam nozzle in the liquid to be heated;
- Rotate the valve knob anticlockwise;
- The quantity of steam will be proportional to how much the valve is open;
- To stop dispensing, turn the valve's knob clockwise.

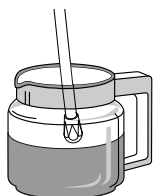
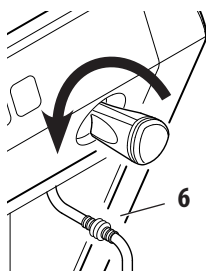

6.12 Dispensing hot water

- Place the pot under the hot water spout (6);
- turn the water knob counter-clockwise (2);
- to interrupt steam dispensing turn the water knob clockwise (2).

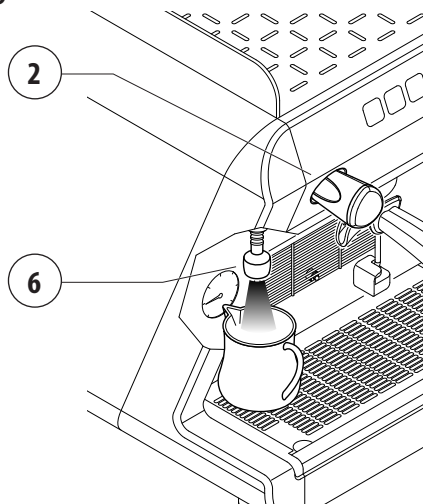

Avoid contact with the hot water nozzle, do not place your hands or other body parts near the hot water nozzle tips.

7 PROGRAMMING

The machine is programmed by default. Should the settings need to be modified, proceed as described in the following paragraphs.

7.1 Coffee doses

- Always programme the right push-button panel first. This way, both push-button panels are automatically programmed. If necessary, programme the left later;
- place the cup under the dispensing spout;
- press the STOP/PROG. button for at least 5 seconds until the STOP/PROG. button flashes;
- press the desired dose button, for example ;
- to confirm the dose, press the button again ;
- repeat this operation for the other dose buttons;
- when the programming is complete, press the STOP/PROG. button until all of the LEDs on the push-button panel are lit.

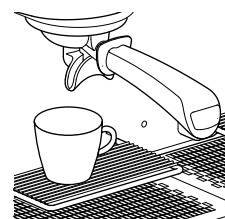

The programming of every dose must be carried out with ground coffee and not with previously used coffee dregs. The system automatically exits the programming mode 20 seconds after the last operation was carried out.



Do not remove the filter holder from the dispensing group when coffee is being dispensed. Do not insert your fingers or any other objects into the filter holder.

7.2 Pre-set values

Use this procedure to reset the factory values both for the coffee beverage doses.

Proceed as follows:

- Turn the machine off;
- without touching the push-button panel, switch the machine back on and after about 1 second, press and hold down the **(1)**, **(3)** and **(5)** buttons of the right push-button panel;
- Release the buttons only after having checked that only the **(5)** LED of both push-buttons panels (**PROG./STOP** keys) is flashing;
- turn the machine OFF and ON.

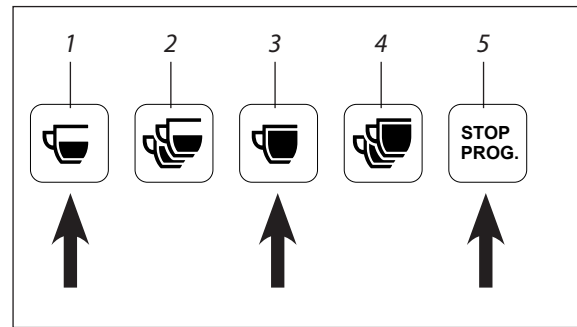

8 MAINTENANCE AND CLEANING

8.1 Safety precautions



Carefully read the instructions provided in chapter "1 SAFETY PRECAUTIONS" page 25.

8.2 Periodic maintenance

Besides carrying out maintenance activities according to the frequency specified in the table, a general inspection must be carried out on the machine at least once a year or when a "Maintenance warning" is displayed by a Qualified Technician.

Component	Type of operation	Weekly	Monthly	Quarterly
PRESSURE GAUGE	Keep checking the heating unit pressure which must be between 0.08 and 0.14 MPa (0.8 and 1.4 bar).	X		
PRESSURE GAUGE	Periodically check the water pressure when coffee is being dispensed: check the pressure indicated on the gauge, which must be in the range of 0.8 to 0.9 MPa (8 and 9 bar).		X	
FILTERS and PORTAFILTERS	Check the condition of the filters. Check for any damage on the edge of the filters and check whether any coffee grounds settle in the coffee cup and replace filters and/or filter holders, as required.		X	
GRINDER-DOSER	Check the ground coffee dose (between 6 and 7 grams per time); check the degree of grinding. The grinders must always have sharp cutting edges. Their deterioration is indicated by the presence of too much powder in the grounds. We recommend calling the Qualified Technician to replace the flat grinders after every 400/500 kg of coffee. For conical grinders, replace every 800/900 kg.		X	
WATER FILTER WATER SOFTENER	Replace the water filter cartridge or regenerate the water softener as often as specified by the manufacturer.		X	
HEATING UNIT	We recommend that you call out the Technical Assistance at least once every three months to replace the water in the heating unit.			X
DRIP TRAY	We recommend contacting Technical Assistance at least every 3 months in order to clean the drip tray.			X



Component problems highlighted in grey require the machine to be switched off and one of the Qualified Technicians to be called out.

8.3 Maintenance after a short period of machine inactivity

“Short period of machine inactivity” refers to a period of time exceeding one working week.

If the machine is switched back on after this period, a Qualified Technician must replace all the water inside the hydraulic circuits as indicated in para. “6.8 Replacing the water” page 37.

Furthermore, all periodic maintenance operations must be carried out, see the previous paragraph.

8.4 Malfunctions and solutions

Problem	Cause	Action
NO MACHINE POWER	The machine is switched off.	Turn on the machine.
NO WATER IN THE HEATING UNIT	The water mains tap is shut off.	Open the water mains tap.
TOO MUCH WATER IN THE HEATING UNIT	Electrical system or hydraulic system fault.	Turn off the machine and call out the Technical Support.
STEAM NOZZLES DO NOT RELEASE STEAM	<ul style="list-style-type: none"> The nozzle sprayer is clogged. The machine is switched off. 	<ul style="list-style-type: none"> Clean the steam nozzle sprayer. Turn on the machine.
STEAM NOZZLES RELEASE WATER OR STEAM MIXED WITH WATER	Electrical system or hydraulic system fault.	Turn off the machine and call out the Technical Support.
NO BEVERAGES ARE DISPENSED	The water mains tap is shut off.	Open the water mains tap.
WATER LEAKS FROM THE MACHINE	<ul style="list-style-type: none"> The tray is not draining. The drain pipe is broken, has detached, or the water flow is obstructed. 	<ul style="list-style-type: none"> Check the sewer drain. Check and restore the drain pipe connection to the tray.
COFFEE IS TOO HOT OR TOO COLD	Electrical system or hydraulic system fault.	Turn off the machine and call out the Technical Support.
THE COFFEE GROUNDS ARE WET	The dispensing group is too cold.	Wait for the group to fully heat up.
THE GAUGE INDICATES A NON-CONFORMING PRESSURE	Hydraulic system fault.	Turn off the machine and call out the Technical Support.
COFFEE IS ONLY DISPENSING VIA THE MANUAL BUTTON	Electronic system fault.	Turn off the machine and call out the Technical Support.
THE ELECTRONIC SYSTEM HAS SHUTDOWN	Electrical system or hydraulic system fault.	Turn off the machine and call out the Technical Support.
WATER IS LEAKING FROM THE PUMP	Pump fault.	Turn off the machine and call out the Technical Support.
THE MOTOR STOPS SUDDENLY OR THE THERMAL PROTECTOR IS TRIGGERED BY A POWER OVERLOAD	Pump fault.	Turn off the machine and call out the Technical Support.
THE PUMP IS WORKING BELOW THE NOMINAL FLOW RATE	Pump fault.	Turn off the machine and call out the Technical Support.
THE PUMP IS NOISY	Pump fault.	Turn off the machine and call out the Technical Support.



Problems highlighted in grey require the machine to be switched off and one of the Manufacturer's Qualified Technicians to be called out.

8.5 Cleaning operations

8.5.1 General instructions

A few simple cleaning tasks are required to have a perfectly sanitised and efficient appliance. The instructions provided here apply when the machine is being used on a regular basis. If the machine is used consistently, cleaning should be performed more frequently.



Do not use alkaline cleaners, solvents, alcohol or aggressive substances. The products/cleaners used must be suitable for this purpose and not corrode the water circuit elements.

Do not use abrasive cleaners which may scratch the bodywork's surface.

Always use clean and sanitised cloths when cleaning.

When washing the filters, filter holders and all machine components, use Manufacturer-supplied cleaners or products specific for cleaning professional coffee machines.

Cleaning	Daily	Weekly
Body and Grilles: Clean the panels of the body with a cloth dampened in lukewarm water. Remove the drip tray and cup holder grille and wash with hot water.	X	
Filter and filter holder: Wash the filters and filter holders daily and weekly, as indicated in par. 8.5.2. Perform cleaning operations daily as indicated in paragraph 8.5.5 page 43	X	X
Steam nozzle: Keep the nozzle clean at all times using a cloth dampened in lukewarm water. Check and clean the nozzle tips, by clearing the steam outlet holes with a small needle. Wash these on a weekly basis, as indicated in par. 8.5.6 page 43.	X	X
Dispensing group: Wash the dispensing group as described in par. 8.5.4 Carry out an internal cleaning on a weekly basis, as specified in par. 8.5.3. Perform cleaning operations daily as indicated in paragraph 8.5.5 page 43	X	X
Grinder-dispenser and Hopper Clean the hopper and the dispenser inside and out with a cloth dampened with warm water. When finished, dry all parts thoroughly.		X

8.5.2 Filter and filter-holder cleaning

Daily:

- Soak the filter and filter-holder in hot water overnight so that the fatty coffee deposits can dissolve;
- rinse with lukewarm water.

Weekly:

- Use a screwdriver to detach the filter from the filter holder;

- soak the filter and filter holder in warm water and cleaning agent for 10 minutes;

- rinse with lukewarm water.

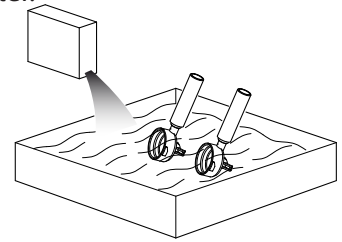

Caution: Only immerse the filter holder cup, avoid soaking the handle in water.

The detergent must be diluted in cold water in the doses indicated on the package (see manufacturer).

8.5.3 Dispensing group cleaning

We also recommend cleaning the dispensing group with a blind filter holder containing a specific coffee cleaning product. The procedure to follow is described below:

- Place a tablespoon (3-5 g) of the cleaning product in a blind capsule holder;
- Attach the capsule holder to the dispensing group;
- Start dispensing manually;
- Wait ten seconds;
- Stop dispensing;
- Repeat steps 3, 4 and 5 at least 5 times;
- Remove the capsule holder and rinse with clean water.

8.5.4 Perforated disk cleaning

Weekly perform the cleaning of the perforated disk in the following way:

- Remove the seal **(1)** by levering it with a screwdriver, being careful not to damage it;
- remove the perforated disk **(2)** and wash it with hot water;
- place the perforated disk and seal back to the original position.

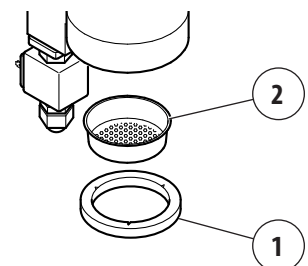

8.5.5 Unit and filter holder spray nozzle cleaning

Clean daily the unit and filter holder spray nozzles with brush provided.

Thoroughly clean the inside of the coupling ring and filter holder, as well as the edge and the wings of the filter holder, so as to eliminate any accumulated coffee residues..

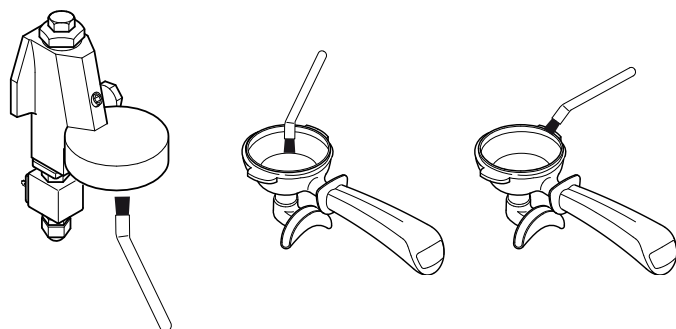

Use the special toothbrush supplied (see Spare Parts Catalogue).

8.5.6 Steam nozzle cleaning

Clean the steam spout once a week as follows:

- Immerse the spout in a jug with water and a specific detergent according to manufacturer's instructions;
- heat the solution with the steam of the spout;
- let the spout cool off keeping it immersed in the solution for at least 5 minutes to allow the detergent to rise inside the spout by cooling effect;
- repeat the operation 2 or 3 times until milk is delivered.

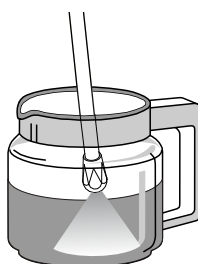

9 WARNINGS

9.1 1GR Version

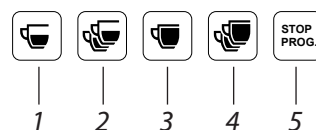

Signaling	Description
Buttons 1, 5 LED Flashes	No Water.
Selected dose button is flashing	No flow meter impulses

9.2 2GR Version

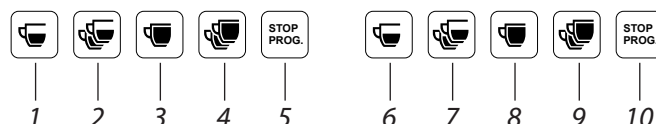

Signaling	Description
Buttons 1, 5,6,10 LED Flashes	No Water.
Selected dose button is flashing	No flow meter impulses



If a warning appears, turn off the machine and contact the Technical Support.

10 SPARE PARTS

Machine components and/or parts must only be replaced by trained technicians.



Under no circumstances are Users authorised to replace machine components and/or parts.

11 DECOMMISSIONING

The machine must be decommissioned by a Manufacturer Qualified Technician, because the equipment must be disconnected from the electricity and water mains, and all the internal circuits must be emptied of the water.

After being decommissioned, the machine can only be recommissioned by a Manufacturer Qualified Technician.



Under no circumstances are Users authorised to decommission and/or recommission the machine after long periods of inactivity.

12 DISASSEMBLY

We recommend that the machine is disassembled by one of the Manufacturer's Qualified Technicians.

13 DISPOSAL

13.1 Disposal information

For the European Union and the European Economic Area only.

This symbol indicates that the product cannot be disposed of with household waste, pursuant to the WEEE Directive (2012/19/EC), the Battery Directive (2006/66/EC) and/or the national laws implementing those Directives.



The product should be handed over to a designated collection point, for example the dealer when purchasing a new product with similar features, or an authorised collection site that recycles electrical and electronic equipment waste (WEEE), as well as batteries and accumulators. Improper handling of this type of waste can have negative consequences on the environment and human health, due to the potentially hazardous substances which are usually found in this kind of waste.

Your cooperation in correctly disposing of this product will contribute to the effective use of natural resources and you will avoid incurring fines provided by law. For more information about recycling this product, contact either your local authority, the entity responsible for waste collection, an authorised dealer or your household waste disposal service.



To dispose of the machine, it is advisable to seek advice from one of the Manufacturer's Qualified Technicians.

13.2 Environmental information

The machine features an internal lithium button battery, which is located in the circuit board and ensures data storage.

Dispose of the battery in accordance with current national regulations.

14 GLOSSARY

This chapter lists uncommon terms or terms whose meanings are different from those most commonly used.

Abbreviations are explained below, as well as the meaning of pictograms describing the operator's qualification and the machine status; they are used to quickly and uniquely provide the information needed to correctly and safely use the machine.

Danger

A potential source of injury or damage to health.

Dangerous area

Any area in the vicinity of the machine where the presence of a person constitutes a risk to the safety and health of that person.

User

The person or persons in charge of operating, maintaining and cleaning the machine described in this manual.

Risk

Combination of the probability and severity of an injury or damage to health that can arise in a hazardous situation.

Guard

Machine component used specifically to provide protection by means of a physical barrier.

Personal protective equipment (PPE)

Clothing or equipment worn by someone to protect their health or safety.

Intended use

The use of the machine in accordance with the information provided in the instructions for use.

Manufacturer's Qualified Technician

A specialist, specially trained and qualified to connect, install and assemble the machine; use special equipment (hoists, forklifts, etc.); perform routine or unscheduled maintenance which would be particularly complicated or potentially dangerous if performed by the User.

User qualification

Minimum level of skills an operator must have to carry out the operation described.

Machine status

The machine status includes the mode of operation and the condition of the machine's safety devices.

Residual risk

Risks that remain despite adopting the protective measures integrated into the machine's design and despite the guards and complementary protective measures that have been adopted.

Safety component:

- required to perform a safety function;
- whose failure and/or malfunction endangers the safety of persons.

15 ALPHABETICAL INDEX OF TOPICS

C		
CE - mark	34	
CE nameplate	34	
Cleaning	42	
Coffee	38	
Commissioning	35	
Cup warmer.....	38	
D		
Decommissioning.....	44	
Disassembling the machine.....	44	
Dispensing compartment lighting	37	
E		
Emissions.....	35	
Environmental information	44	
F		
Filter and filter-holder wash	42	
G		
Glossary and pictograms.....	30	
Guarantee	30	
H		
Hot water	39	
I		
Installation.....	35	
Instruction Manual - Update.....	30	
Intended use.....	31	
Internal battery	44	
M		
Machine disposal	44	
Machine identification	31	
Machine operation	35	
Maintenance and cleaning.....	40	
Make/Model of the machine.....	34	
Malfunctions and solutions.....	41	
P		
Perforated disk.....	42	
Periodic maintenance.....	40,41	
Pictograms.....	30	
Pre-set values.....	40	
Programming.....	39	
R		
Raised cup grilles.....	38	
Replacing the water	37	
S		
Safety precautions.....	25	
Solutions	41	
Spare parts.....	44	
Steam.....	39	
Steam nozzle wash	43	
Storage.....	35	
T		
Technical data.....	34	
Turning off the machine.....	36	
V		
Vibrations.....	35	

I PRÉCAUTIONS DE SÉCURITÉ

I.I NIVEAU DE FORMATION ET D'INFORMATION DEMANDÉ À L'UTILISATEUR

Toutes les personnes préposées à l'utilisation de la machine doivent être correctement formées et informées sur son fonctionnement et sur les risques résiduels présents durant le fonctionnement.

L'utilisateur doit être en mesure d'appliquer toutes les bonnes pratiques en matière de respect des principes d'hygiène alimentaire.

I.II FONCTIONNEMENT

Même si tous les dispositifs de sécurité ont été appliqués sur la machine afin d'éliminer les risques liés à l'utilisation, certains risques résiduels persistent.

Ces risques dits résiduels sont liés aux pièces de la machine susceptibles de présenter un danger pour l'utilisateur en cas de mauvais usage ou en cas d'erreur d'appréciation ou de désactivation, sans tenir compte des prescriptions figurant dans ce manuel.

De plus, la machine est également équipée de signalements placés sur les zones à risque résiduel lesquels doivent être scrupuleusement respectés.

Il est nécessaire de faire attention aux risques résiduels durant le fonctionnement et l'utilisation de la machine car ils ne peuvent pas être éliminés:



DANGER ÉLECTRIQUE

L'usage d'un appareil électrique doit être conforme aux normes comportementales de sécurité :

- ne pas toucher l'appareil avec les mains ou les pieds mouillés ou humides
- ne pas utiliser l'appareil avec les pieds nus,
- ne pas utiliser de rallonges dans des pièces avec une douche ou dans une salle de bains,
- ne pas tirer sur le câble d'alimentation pour débrancher l'appareil,
- le câble d'alimentation de l'appareil ne doit pas être remplacé par l'utilisateur. En cas d'endommagement du câble, éteindre la machine et s'adresser exclusivement au technicien qualifié.
- ne pas exposer l'appareil aux agents atmosphériques (pluie, soleil, etc.),
- ne pas accéder à l'intérieur de la machine,
- ne pas renverser de liquide sur la machine,
- ne pas laisser l'appareil à la portée des enfants ou personnes incompétentes.



DANGER HAUTE TEMPÉRATURE

Certaines parties de la machine peuvent atteindre des températures élevées :

- éviter tout contact avec le groupe de distribution, le dispositif de chauffage du porte-filtre et les buses d'eau, de vapeur et l'autosteamer,
- ne jamais exposer les mains ou autres parties du corps en direction des terminaux de distribution de vapeur, d'eau chaude ou de lait.



L'appareil ne doit pas être utilisé par des personnes (y compris des enfants de moins de 8 ans) ayant des capacités physiques, sensorielles ou mentales réduites, ou sans expérience ou connaissances, sous surveillance, ou après avoir reçu des instructions sur l'utilisation sûre de l'appareil et après avoir compris les dangers encourus.

Les enfants doivent être surveillés pour contrôler qu'ils ne jouent pas avec la machine.

L'utilisateur s'engage à informer immédiatement le fabricant s'il constate un vice caché ou un défaut de fonctionnement de la machine, des systèmes de sécurité et de toute situation dangereuse.

Il est strictement interdit d'apporter des modifications de toute nature à la machine et à ses fonctions, ainsi qu'au présent document.



Faire exécuter régulièrement l'entretien périodique et le contrôle de tous les dispositifs de sécurité par un technicien qualifié.



La manipulation non autorisée d'une partie quelconque de la machine annule la garantie.

I.III ENTRETIEN ET NETTOYAGE

Il est nécessaire de faire attention aux risques résiduels durant les opérations d'entretien et de nettoyage de la machine car ceux-ci ne peuvent pas être éliminés :



DANGER ÉLECTRIQUE

Les opérations d'entretien et de nettoyage sont soumises aux règles comportementales de sécurité :

- ne pas effectuer les opérations d'entretien avec la machine en fonctionnement
- ne pas immerger la machine dans l'eau
- ne pas verser de liquides sur la machine et ne pas utiliser de jets d'eau pour la nettoyer
- les opérations d'entretien et de nettoyage ne doivent pas être effectuées par des enfants ou personnes non formées,

- ne pas retirer les protections et/ou parties de la carrosserie ;
- ne pas accéder à l'intérieur de la machine,
- ne pas effectuer d'opérations d'entretien et de nettoyage différentes de celles indiquées dans ce manuel.



DANGER HAUTE TEMPÉRATURE

Garder à l'esprit que certaines parties de la machine peuvent atteindre des températures élevées durant le nettoyage :

- éviter tout contact avec le groupe de distribution et les buses d'eau et de vapeur,
- ne jamais exposer les mains ou autres parties du corps en direction des terminaux de distribution de vapeur, d'eau chaude ou de lait.

I.IV CARACTÉRISTIQUES DES EPI

Lors de l'entretien et du nettoyage de la machine, utiliser les EPI suivants :



Gants

Pour la protection de toutes les parties de la machine en contact avec les aliments (porte-filtre, filtres, etc.).



Effectuer uniquement les opérations d'entretien et de nettoyage décrites dans ce manuel.

Toutes les opérations d'entretien et de nettoyage non indiquées dans le présent document doivent être effectuées uniquement et exclusivement par le technicien qualifié du fabricant.

Toutes les opérations d'entretien doivent être effectuées après avoir débranché l'alimentation électrique, coupé l'alimentation hydraulique, et après le refroidissement complet de la machine.

En cas de non-résolution du dysfonctionnement, éteindre la machine et demander l'assistance d'un technicien qualifié du fabricant. Ne tenter aucune intervention de réparation.

Les opérations de détartrage de l'appareil doivent être effectuées par le technicien qualifié afin d'éviter tout relâchement de matériau nocif pour l'usage alimentaire.



La manipulation non autorisée d'une partie quelconque de la machine annule la garantie.

MACHINE À CAFÉ ESPRESSO

Manuel d'utilisation et d'entretien Instructions pour l'utilisateur.

Français

Table des matières

1	INTRODUCTION	55	7	PROGRAMMATION	65
1.1	Ligne directrice de lecture du manuel	55	7.1	Doses de café	65
1.2	Conservation du manuel	55	7.2	Préconfiguration des valeurs	66
1.3	Méthodologie de mise à jour du Manuel d'instructions 56		8	ENTRETIEN ET NETTOYAGE	66
1.4	Destinataires	56	8.1	Précautions de sécurité	66
1.5	Glossaire et pictogrammes.....	56	8.2	Entretien périodique	66
1.6	Garantie	56	8.3	Manutenzione dopo un breve periodo di inattività della macchina	67
2	IDENTIFICATION DE LA MACHINE	57	8.4	Dysfonctionnements et solutions.....	67
2.1	Marque et désignation du modèle	57	8.5	Opérations de nettoyage.....	68
2.2	Description générale	57	9	SIGNALEMENTS	69
2.3	Service clients	57	9.1	Version 1GR.....	69
2.4	Destination d'usage	57	9.2	Version 2GR.....	69
2.5	Illustration de la machine.....	59	10	PIÈCES DE RECHANGE	70
2.6	Clavier	60	11	MISE HORS SERVICE	70
2.7	Données et marquage CE	60	12	DÉMANTÈLEMENT	70
3	STOCKAGE	61	13	ÉLIMINATION	70
4	INSTALLATION	61	13.1	Informations sur l'élimination	70
5	MISE EN SERVICE	61	13.2	Informations environnementales.....	70
6	FONCTIONNEMENT	61	14	GLOSSAIRE	71
6.1	Précautions de sécurité	61	15	INDEX ALPHABÉTIQUE DES THÈMES	72
6.3	Raccordement hydraulique au réservoir interne (si il est présent)	61			
6.4	Filtre réservoir	62			
6.5	Connexion électrique	62			
6.6	Mise en marche de la machine	62			
6.7	Extinction de la machine	62			
6.8	Renouvellement de l'eau	63			
6.9	Prédisposition de la machine	63			
6.10	Distribution du café.....	64			
6.11	Distribution buse à vapeur	65			
6.12	Distribution d'eau chaude	65			

1 INTRODUCTION

Lire attentivement ce manuel dans son intégralité avant d'utiliser l'appareil, afin d'optimiser les performances de la machine et de la faire fonctionner en toute sécurité.

La machine à café espresso que vous venez d'acheter a été conçue et réalisée en employant des méthodes et des technologies innovantes qui en assurent la qualité et la fiabilité dans le temps.

Cette notice est un guide qui vous permettra de connaître les avantages que vous avez acquis en choisissant notre marque. Vous y trouverez les informations nécessaires pour utiliser au mieux votre machine et l'entretenir afin d'avoir toujours un excellent rendement, outre des informations sur comment intervenir en cas de difficulté.

Conserver ce manuel soigneusement et en lieu sûr. En cas de perte, demandez-en une copie au fabricant.



Avant d'utiliser la machine, lire attentivement les instructions figurant dans ce manuel et suivre les indications fournies. Conserver ce manuel et toute la documentation jointe dans un endroit accessible et sécurisé. Ce document suppose que les normes de sécurité et d'hygiène en vigueur sont appliquées sur le lieu d'installation de la machine.

Les instructions, dessins et documents contenus dans ce manuel sont de nature technique confidentielle. Ils appartiennent au seul fabricant et ne peuvent pas être reproduits en aucune façon, ni en totalité ni en partie.

Le fabricant se réserve le droit d'apporter des améliorations et/ou des modifications au produit. Nous garantissons que ce manuel est conforme aux caractéristiques techniques de la machine au moment de sa commercialisation.

Nous profitons de cette occasion pour inviter notre clientèle à nous signaler toute proposition visant à apporter des améliorations tant au produit qu'à ce manuel.

1.1 Ligne directrice de lecture du manuel

Le manuel est divisé en chapitres autonomes. La séquence des chapitres répond à la logique temporelle de la durée de vie de la machine.

Pour faciliter l'immédiateté de la compréhension du texte, des termes spécifiques, abréviations et pictogrammes ont été utilisés.

Le manuel est constitué d'une page de couverture, d'un sommaire et d'une série de chapitres. Chaque chapitre a sa propre numérotation séquentielle. Le numéro de page est indiqué en pied de page.

La première page contient les données d'identification de la machine, et la dernière page indique la date et la révision du manuel d'instructions.

ABRÉVIATIONS

- Sect.** = Section
- Chap.** = Chapitre
- Par.** = Paragraphe
- P.** = Page
- Fig.** = Figure
- Tab.** = Tableau

UNITÉ DE MESURE

Les unités de mesure sont celles fournies par le système international (SI).

PICTOGRAMMES

Les descriptions précédées de ces symboles contiennent des informations/prescriptions très importantes, en particulier en ce qui concerne la sécurité. Leur non-respect peut entraîner :

- des risques pour la sécurité de l'utilisateur,
- des blessures, éventuellement graves, vis-à-vis de l'utilisateur de la machine (voire dans certains cas la mort),
- perte de la garantie contractuelle,
- déclinaison des responsabilités du fabricant.



Symbole DANGER utilisé en cas de risque de blessure grave et permanente nécessitant une hospitalisation et, dans les cas extrêmes, pouvant impliquer le décès.



Symbole ATTENTION utilisé en cas de risque de blessure non grave, mais nécessitant des soins médicaux professionnels.



Symbole AVERTISSEMENT utilisé en cas de risque de blessure mineure pouvant être traitée avec les premiers secours ou similaire.



Symbole NOTE utilisé pour fournir des informations importantes sur le thème traité.

1.2 Conservation du manuel

Le manuel d'instructions doit être conservé avec soin et doit accompagner la machine dans tous ses changements de propriétaires.

Manipuler ce manuel avec soin, les mains propres et sans le poser sur des surfaces sales. Il ne doit pas être déchiré ou arbitrairement modifié.

Le manuel doit être conservé à l'abri de l'humidité et de la chaleur, et se trouver à proximité de la machine à laquelle il se réfère.

1.3 Méthodologie de mise à jour du Manuel d'instructions

Le fabricant se réserve le droit de modifier et d'apporter des améliorations à la machine sans communication préalable et sans mettre à jour le manuel déjà livré à l'utilisateur.

De plus, en cas de modifications substantielles à la machine déjà installée impliquant la modification d'un ou plusieurs chapitres du manuel d'instructions, il relèvera de la responsabilité du fabricant d'envoyer aux utilisateurs les chapitres concernés par la modification ou la révision de l'ensemble du manuel.

Il relève de la responsabilité de l'utilisateur de remplacer l'ancien document par le nouveau révisé.

Le fabricant est responsable des descriptions en langue italienne. Les éventuelles traductions ne pouvant pas être intégralement vérifiées, l'utilisateur est invité, en cas d'incohérence, de se référer à la version en langue italienne. Il peut également contacter le fabricant qui apportera les modifications nécessaires.



Si le manuel devient illisible ou dans tous les cas difficiles à consulter en raison de son état, l'utilisateur devra demander une nouvelle copie au fabricant avant d'effectuer toute intervention sur la machine.

Il est absolument interdit de retirer ou de réécrire certaines parties du manuel.

Les instructions, les dessins et la documentation contenus dans ce document sont de nature confidentielle et de la stricte propriété du fabricant. Ils ne peuvent en aucun cas être reproduits, en tout ou en partie, sans autorisation préalable du fabricant.

L'utilisateur est tenu de respecter les instructions figurant dans ce manuel. Le fabricant décline toute responsabilité en cas d'inconvénient susceptible de se produire suite à une mauvaise utilisation de ces recommandations. Ce manuel est également disponible sur le site internet du fabricant.

1.4 Destinataires

Le manuel en question est adressé à l'utilisateur de la machine, soit la personne chargée de la faire fonctionner, de l'entretenir et de la nettoyer conformément aux indications de ce document.

QUALIFICATION DES DESTINATAIRES DE LA MACHINE

La machine est destinée à un usage professionnel non généralisé, de sorte que son utilisation puisse être accordée à des personnes qualifiées, remplissant les critères suivants :

- avoir atteint l'âge de la majorité,
- être physiquement et mentalement apte à utiliser la machine,
- être capables de comprendre et d'interpréter le manuel d'instructions et les consignes de sécurité,
- connaître les procédures de sécurité et savoir les appliquer,
- être capables d'utiliser la machine,
- avoir compris les procédures d'utilisation définies par le fabricant de la machine.

1.5 Glossaire et pictogrammes

Ce paragraphe dresse la liste des termes non communs ou dans tous les cas ayant un sens différent de l'ordinaire.

Les abréviations utilisées sont indiquées ci-dessous, ainsi que la signification des pictogrammes indiquant le niveau de qualification de l'opérateur et l'état de la machine. Leur utilisation permet de fournir rapidement et de manière univoque les informations nécessaires pour une bonne utilisation de la machine en toute sécurité.

1.5.1 GLOSSAIRE

Utilisateur

La ou les personnes chargées de l'exploitation, de l'entretien et du nettoyage de la machine indiquée(s) dans ce manuel.





Technicien agréé par le fabricant

Personne spécialisée, spécialement formée et habilitée à procéder au branchement, à l'installation et au montage de la machine, ainsi qu'à utiliser des équipements spéciaux (systèmes de levage, chariots élévateurs, etc.), à effectuer les interventions d'entretien ordinaire et extraordinaire particulièrement complexes ou potentiellement dangereuse ne pouvant pas être effectuées par l'utilisateur en accordant une attention particulière aux aspects de sécurité et d'hygiène.



Tous les autres termes du glossaire sont indiqués au Chap. 14 à la page 67.

1.5.2 PICTOGRAMMES

PICTOGRAMME	DESCRIPTION
	Danger électrique
	Danger haute température
	Utilisation obligatoire des gants de protection
	Lecture obligatoire de la documentation

1.6 Garantie

La machine est couverte par une garantie de 12 mois sur toutes les pièces, hors pièces électriques et électroniques et éléments soumis à usure.

2 IDENTIFICATION DE LA MACHINE

2.1 Marque et désignation du modèle

L'identification de la machine et du modèle figurent sur la PLAQUE D'IDENTIFICATION de la machine et dans la DÉCLARATION DE CONFORMITÉ CE accompagnant la machine.

2.2 Description générale

La machine décrite dans ce manuel dispose de composants mécaniques, électriques et électroniques dont l'action combinée permet de réaliser des boissons à base de lait, café et eau.

Ce produit est fabriqué conformément aux directives, règlements et normes de la Communauté européenne figurant dans la Déclaration de conformité accompagnant la machine.

La machine est conçue et construite pour fonctionner uniquement après avoir été correctement raccordée au circuit d'eau courant et au circuit d'électricité, et doit être installée à l'abri des agents atmosphériques.

2.3 Service clients

WEGA MACCHINE PER CAFFÈ S.r.l.

Via Condotti Bardini, 1 - 31058 SUSEGANA (TV) - ITALY

Tel. +39.0438.1799700 - Fax +39.0438.1884890

E-mail: info@wega.it - Web-site: www.wega.it



2.4 Destination d'usage

Cette machine à café espresso est destinée à la préparation de boissons chaudes, tels que le thé, cappuccino, café long ou serré, café espresso, etc.

L'appareil n'est pas prévu pour un usage domestique, mais uniquement pour un usage professionnel.

La machine peut être utilisée dans toutes les conditions de fonctionnement prévues, figurant et décrites dans ce présent document. Tout autre usage doit être considéré comme dangereux.

La machine doit être installée dans un lieu dont l'accès est réservé uniquement au personnel qualifié ayant reçu une formation appropriée (bars, restaurants, etc.).

USAGES PERMIS

Il s'agit de tous les usages respectant les caractéristiques techniques, les opérations et les utilisations décrites dans ce document ne mettant pas en danger la sécurité de l'utilisateur et ne risquant pas de causer des dommages à la machine ou à son environnement.



Toutes les utilisations non spécifiquement mentionnées dans ce manuel sont interdites et doivent être expressément autorisées par le fabricant.

USAGES PRÉVUS

La machine est conçue exclusivement pour une utilisation professionnelle.

L'utilisation de produits/matériaux autres que ceux spécifiés par le fabricant, et susceptible de causer des dommages à la machine et de générer des situations dangereuses pour l'opérateur et/ou les personnes proches de la machine, est considérée comme incorrecte ou inappropriée.

CONTRE-INDICATIONS D'USAGE

La machine ne doit pas être utilisée :

- Pour des usages autres que ceux énoncés au par. 2.4, pour différentes utilisations ou non mentionnées dans ce manuel;
- Avec l'utilisation de produit différent de ceux indiqués dans ce manuel.
- Avec des dispositifs de sécurité exclus ou non fonctionnels.

UTILISATION ERRONÉE DE LA MACHINE

Le type d'utilisation et les prestations pour lesquels cette machine est conçue

impliquent un certain nombre d'opérations et de procédures ne pouvant pas être modifiées sauf accord préalable du fabricant. Toutes les interventions admissibles sont indiquées dans le présent document. Toute opération non énumérée et décrite ici est considérée comme impossible et donc dangereuse.

USAGES NON PRÉVUS

Les seuls usages admissibles sont ceux décrits dans ce manuel, tout autre usage est considéré comme impossible et dangereux.

SÉCURITÉS GÉNÉRALES

L'utilisateur doit connaître les risques d'accidents, les dispositifs conçus pour la sécurité et les règles générales de protection prescrites par les directives communautaires et la législation du pays d'installation.

L'utilisateur doit savoir comment fonctionne tous les dispositifs de la machine.

Il doit également avoir entièrement lu ce manuel.

Les travaux d'entretien doivent être effectués par des techniciens qualifiés après avoir opportunément préparé la machine à l'intervention.

La modification ou substitution non autorisée d'une ou plusieurs parties de la machine, l'utilisation d'accessoires modifiant l'usage et l'utilisation de matériaux autres que ceux recommandés dans ce manuel peuvent être cause d'accidents.

2.5 Illustration de la machine

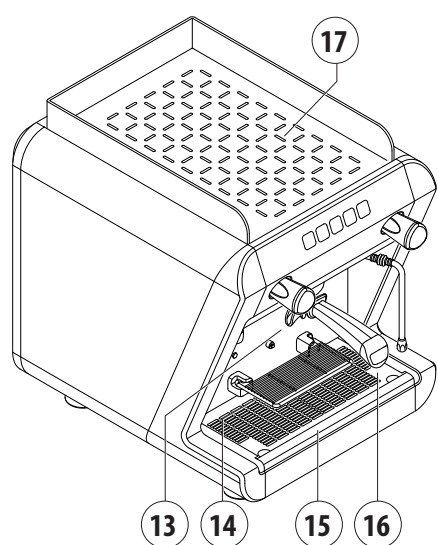
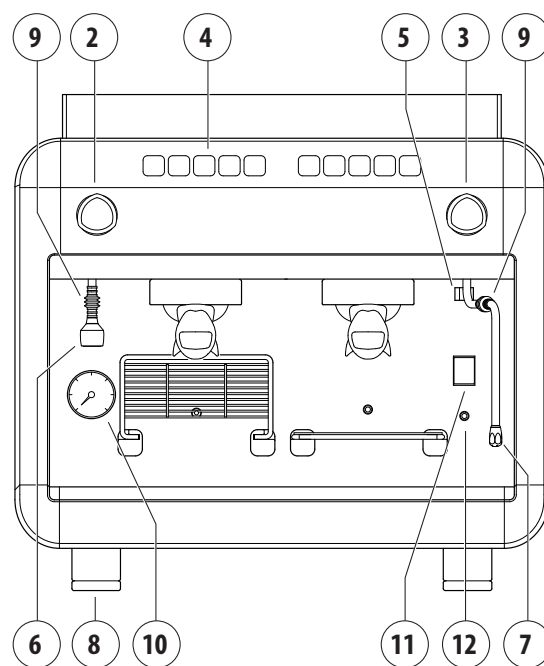
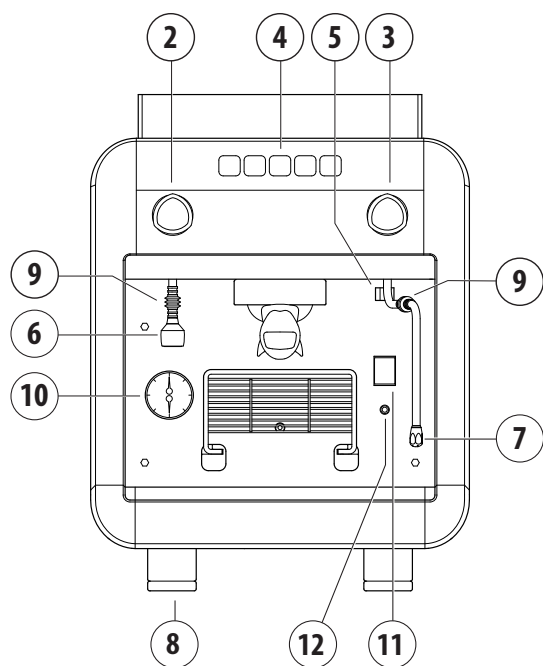

1GR

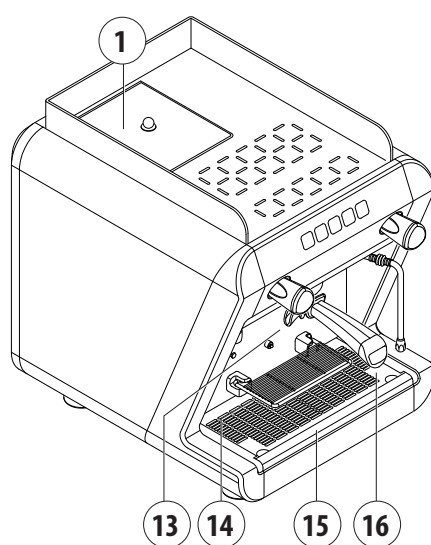

1GR Réservoir d'eau

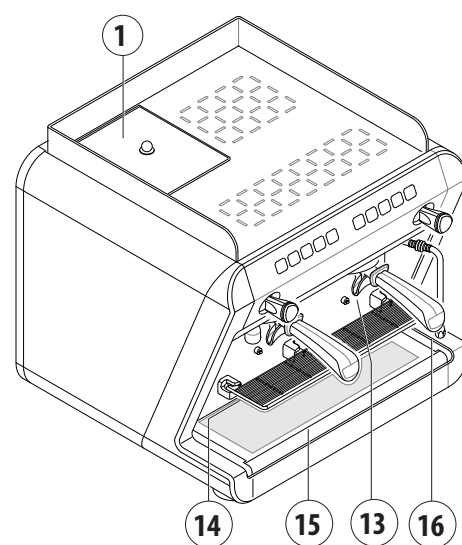

2GR

- | | |
|---|--|
| <ul style="list-style-type: none"> 1. Réservoir d'eau (si il est présent). 2. Levier de distribution eau chaude. 3. Levier distribution vapeur. 4. Commandes frontales. 5. Interrupteur d'éclairage du plan de travail. 6. Tube de distribution eau chaude. 7. Tube de distribution vapeur. 8. Pied réglable. 9. Caoutchouc anti-brûlure. 10. Manomètre pression chaudière. | <ul style="list-style-type: none"> 11. Interrupteur de mise en marche de la machine. 12. Voyant lumineux. 13. Bec de distribution café. 14. Grille rabattable de relèvement des tasses. 15. Bac et grille porte-tasses. 16. Porte-filtre. 17. Plan du chauffe-tasses. |
|---|--|

2.6 Clavier



Clavier café

2.7 Données et marquage CE

Les données techniques de la machine sont indiquées dans le tableau suivant.

	1GR	2GR compatta
Tension d'alimentation (V)	120 / 220 - 240	220 - 240
Puissance absorbée (W)	1.300 / 2.350	2.500
Capacité du réservoir (L / gal UK)	4 / 1.06	
Tarage soupape de sécurité (bar / psi)	1.9 / 27.6	
Pression fonction. chauffe-eau (bar / psi)	0.8-1.4 / 11.6-20.3	
Pression de l'eau dans la charge. (bar / psi)	1.5-6 (MAX) / 0,15 - 0,6 MPa MAX	
Pression de distribution du café (bar / psi)	8-9 / 116-130.5	
Largeur (cm / in)	39 / 15.35	56 / 22.05
Profondeur (cm / in)	52,5 / 20,67	52,5 / 20,67
Hauteur (cm / in)	51,1 / 20,11	51,1 / 20,11
Conditions de fonctionnement	5-35 °C / 95° U.R.MAX	

Conformément à la directive 2006/42/CE, la machine dispose du marquage CE par lequel le fabricant déclare, sous sa propre responsabilité, que la machine ne présente pas de danger pour les personnes et les choses.

La plaque CE est apposée à la base du châssis, sous le bac d'évacuation, et contient les données d'identification de la machine. Un exemple de plaque signalétique est fourni ci-après:

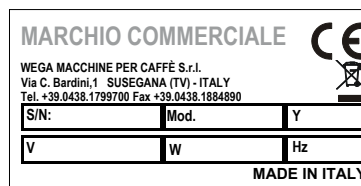

Pour toute communication avec le fabricant, toujours indiquer les informations suivantes :

- S/N - numéro de série de la machine
- Mod. - modèle de la machine
- Y - date de fabrication

Les données de l'appareil sont aussi visibles sur l'étiquette placée sur l'emballage de la machine.

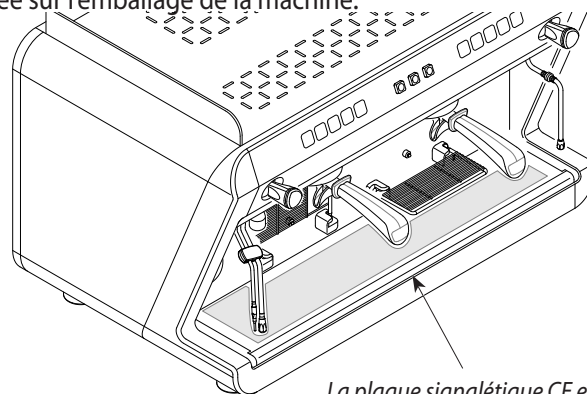

La plaque signalétique CE est apposée sous le bac de vidange.



It is forbidden to remove or damage the nameplate. If this occurs, replace it as a matter of urgency, dealing exclusively through the Manufacturer.

3 STOCKAGE

Le stockage de la machine est effectuée par le fabricant ou le distributeur.

4 INSTALLATION

L'installation de la machine doit être effectuée exclusivement par un technicien qualifié du fabricant.



Lors de l'installation de la machine, le technicien qualifié doit procéder aux opérations de renouvellement de l'eau contenue dans les circuits hydrauliques.



La base du support de la machine doit être parfaitement de niveau et sans irrégularités.



L'installation électrique doit être équipée d'un interrupteur différentiel approprié (disjoncteur) de 30 mA.

5 MISE EN SERVICE

La mise en service de la machine doit être effectuée exclusivement par un technicien qualifié du fabricant.

6 FONCTIONNEMENT

6.1 Précautions de sécurité



Lire attentivement les consignes figurant au chapitre «**PRÉCAUTIONS DE SÉCURITÉ**» à la page 47 .

6.2 Emissions

VIBRATIONS

En conditions de travail conformes aux indications fournies dans ce manuel, les éventuelles vibrations détectées ne sont pas de nature à impliquer des situations dangereuses.

ÉMISSIONS SONORES

Le niveau de bruit produit par la machine est inférieur à 70 dB, il n'est donc pas obligatoire d'utiliser des équipements de protection individuelle pour les oreilles.

Si la machine émet des bruits inhabituels, en avertir le fabricant.

ENVIRONNEMENT ÉLECTROMAGNÉTIQUE

La machine est conçue pour fonctionner correctement en environnement électromagnétique de type industriel, dans la mesure où elle rentre dans les limites d'émissions et d'immunité prévues par la réglementation en vigueur

6.3 Raccordement hydraulique au réservoir interne (si il est présent)

- Remettre correctement le réservoir dans son logement;
- contrôler régulièrement la présence d'eau dans le réservoir et en rétablir éventuellement le niveau.

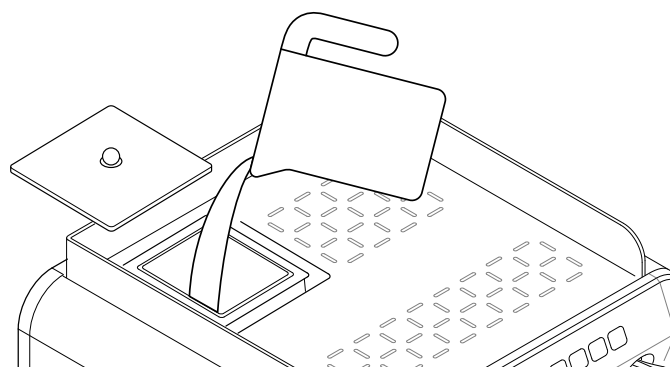

Remplir le réservoir exclusivement avec de l'eau potable froide. Ne pas utiliser d'autres types de liquides ou des boissons gazeuses. Le fonctionnement sans eau peut endommager la machine. Suite à de longues périodes d'inactivité de la machine, il est nécessaire de changer l'eau se trouvant dans le réservoir interne.



Si le voyant (1), (5), (6), (10), clignote lentement remplir le réservoir d'eau potable.

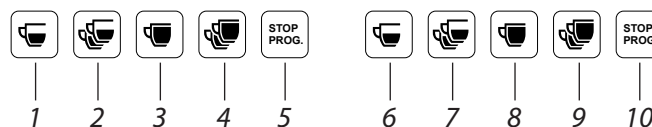

6.4 Filtre réservoir

En cas de dureté de l'eau supérieure à 5 °f, il est conseillé d'utiliser un filtre modèle BRITA à installer dans le réservoir (fourni en dotation). Outre à réduire le calcaire, le filtre permet d'éliminer les impuretés et d'autres substances, par exemple le chlore présent dans l'eau.

Installer le filtre dans le réservoir en suivant les instructions indiquées par le fabricant.

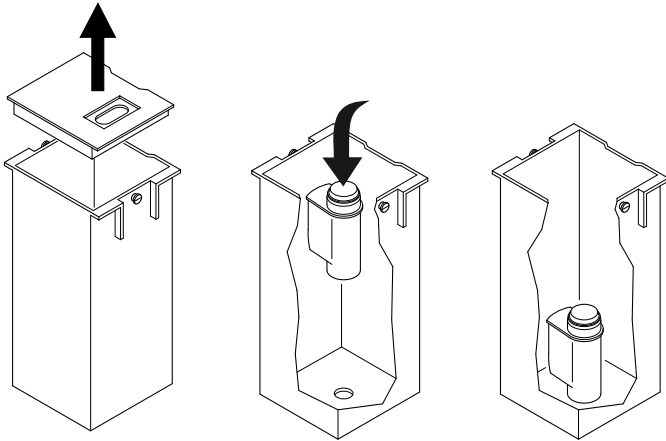

6.5 Connexion électrique

- Veiller à ce que les indications reportées sur la plaque signalétique de la machine correspondent à la tension du réseau électrique;
- connecter la fiche de la machine au réseau électrique.

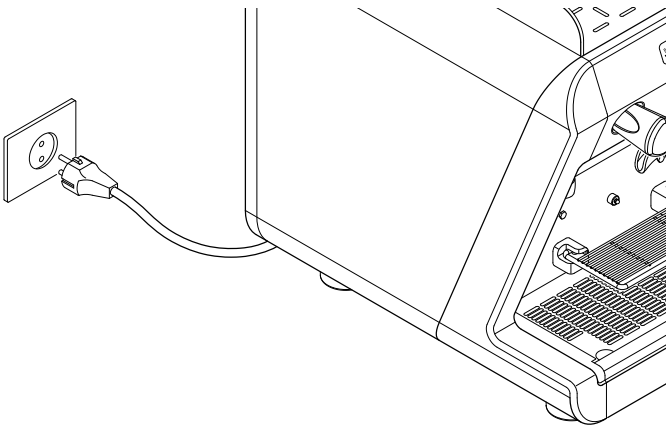

6.6 Mise en marche de la machine

Ouvrir le robinet d'eau du réseau de distribution et de l'adoucisseur;

Allumer la machine à l'aide de l'interrupteur général (11).

Avant d'utiliser la machine, attendre quelques minutes (environ 10 min.) jusqu'à ce que le manomètre situé sur le panneau avant (10) indique la pression correcte de fonctionnement (1-1,2 bar).

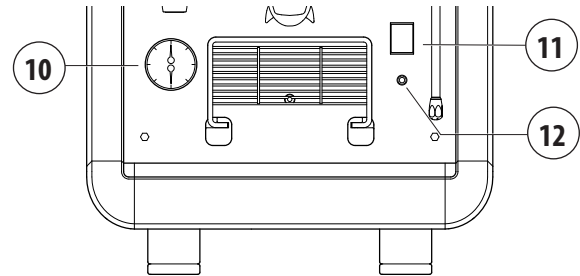

Signalement du voyant de niveau (12)

Clignotant	En phase de remplissage d'eau dans le chauffe-eau
Lumière fixe	Remplissage d'eau O.K.



L'intervention du délai due au blocage de la phase de remplissage de l'eau dans le chauffe-eau est indiquée par le clignotement des voyants de tous les claviers.



Durant la phase de chauffage de la machine (20 minutes environ) la soupape anti-dépression émettra de la vapeur pendant quelques secondes jusqu'à sa fermeture.

6.7 Extinction de la machine

Éteindre la machine en appuyant sur l'interrupteur de la machine.

6.8 Renouvellement de l'eau

Lors de l'installation de la machine, le technicien qualifié doit procéder aux opérations de renouvellement de l'eau contenue dans les circuits hydrauliques en suivant la procédure suivante :

- une fois l'installation terminée, activer et mettre la machine en conditions nominales de fonctionnement, en la laissant pendant 30 minutes en condition « Prêt au fonctionnement »
- puis éteindre la machine et vider complètement l'eau ayant été introduite pour la première fois dans le circuit hydraulique afin d'éliminer les éventuelles impuretés de début de processus
- ensuite, la machine doit, à nouveau, être remplie et mise en conditions nominales de fonctionnement
- Après avoir atteint l'état de « prêt au fonctionnement », effectuer les opérations suivantes :
 - pour chaque groupe café, faire une distribution continue afin d'évacuer au moins 0,5 litre du circuit du café
 - vider l'intégralité de l'eau chaude se trouvant dans le chauffe-eau en activant la fonction de distribution continue de la lance concernée
 - évacuer en continu la vapeur pendant au moins 1 minute pour chaque point de distribution de vapeur.



Si la machine reste inactive pendant plus d'une semaine, le technicien qualifié devra obligatoirement procéder au renouvellement de l'eau contenue dans les circuits hydrauliques de la machine comme indiqué ci-dessus.



- Avant d'utiliser la machine, effectuer quelques distributions à vide avec les porte-capsules enclenchés pendant quelques secondes afin d'évacuer l'air éventuellement présent dans le circuit, permettant ainsi le chauffage complet des groupes de distribution
- avant d'utiliser la machine, effectuer la distribution d'un certain nombre de cafés pour tester la mouture et pour contrôler la pression d'exercice de la machine
- durant la distribution du café, ne pas retirer le porte-capsules du groupe de distribution.

6.9 Prédiposition de la machine

6.9.1 Mouture et dosage

Il est important d'avoir à côté de la machine, un moulin à café-doseur, afin de moudre le café dont on a besoin quotidiennement.

Il faut moudre et doser le café comme le fabricant du moulin à café-doseur l'indique. En outre, il faut se rappeler des points suivants:

- Pour obtenir un bon café espresso, il est recommandé de ne pas conserver de grosses réserves de café en grains. Respecter toujours la date d'échéance indiquée par le producteur.
- ne jamais moudre de grosses quantités de café, il est conseillé de prévoir la quantité à moudre dans le doseur et de l'utiliser, si possible, dans la journée
- Si possible, ne jamais acheter de café déjà moulu car il perd son arôme rapidement. Si nécessaire l'acheter en petite quantité sous-vide.

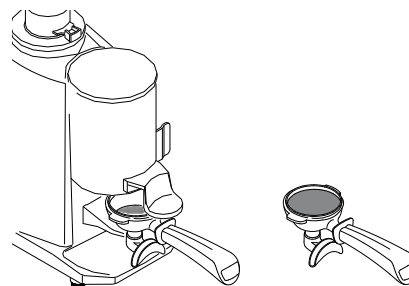

6.9.2 Préparation du porte-filtre

- Remplir le filtre avec une dose de café moulu (environ 6-7 g) et le tasser avec le pilon prévu à cet effet ;
- enclencher le porte-filtre au groupe, sans trop le serrer pour éviter une usure trop rapide du joint;
- pour la même raison, il est conseillé de nettoyer le bord du filtre avant d'enclencher le porte-filtre au groupe distributeur;
- suivre les modalités indiquées par le fabricant du moulin-doseur.

6.9.3 Éclairage du compartiment de distribution

Pour allumer et éteindre l'éclairage du compartiment de travail, appuyer sur l'interrupteur (2) .

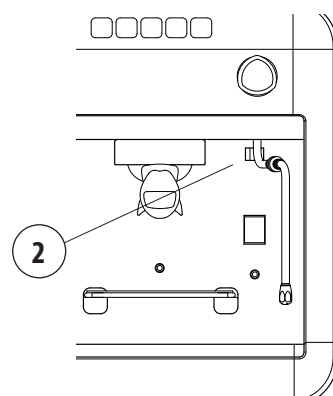

6.9.4 Grilles de rehaussement des tasses

Dans le cas où il serait nécessaire d'utiliser des tasses de différentes hauteurs, vous pouvez utiliser les grilles rabattables spéciales dont la machine est équipée.

Pour utiliser la grille, la dégager de la bague de retenue et la faire tourner vers le bas en position horizontale.

Lorsque celle-ci n'est plus nécessaire, la pousser vers le haut jusqu'à ce qu'elle se bloque en position de rangement.

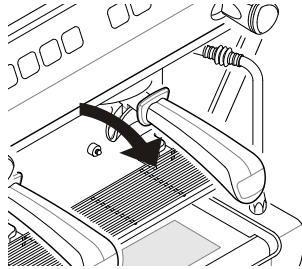

Pour nettoyer les grilles, voir le paragraphe «8.5.1 Instructions générales» à la page 64.

6.9.5 Chauffe-tasses

Placer les tasses à chauffer sur le plan de chauffage de tasses (17).

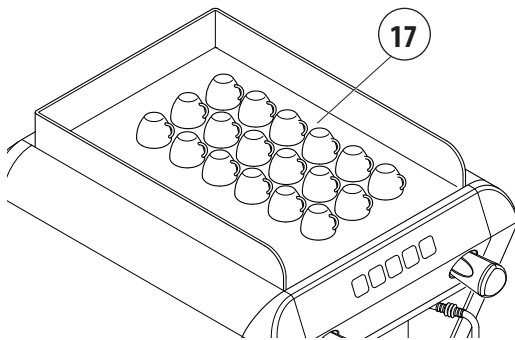

Pour des raisons de sécurité, il est conseillé de ne pas poser de chiffons ni d'autres objets sur le plan du chauffe-tasses afin d'éviter que la machine ne surchauffe.

6.10 Distribution du café

- Positionner la tasse sous le bec verseur

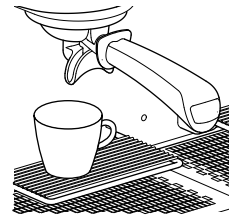

- appuyer sur la touche désirée, par exemple  et attendre la fin de la distribution du café;



- pour bloquer à l'avance la distribution du café, appuyer à nouveau sur la touche  ;

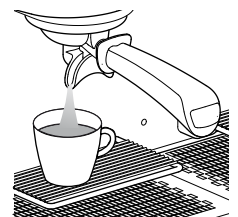

Dans le cas de petites tasses, une grille de rehaussement (14) est disponible.

Pour programmer la distribution, consulter le chapitre «7.1 Doses de café» à la page 61.

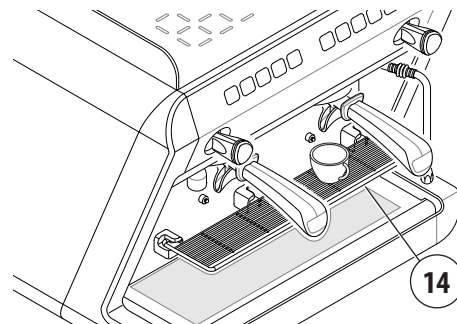

Durant la distribution du café, ne pas retirer le porte-filtre du groupe de distribution.

Ne pas insérer les doigts ou tout autre objet dans le porte-filtre.

6.11 Distribution buse à vapeur

- Immerger la buse à vapeur dans le liquide à chauffer;
- actionner la molette du robinet dans les sens des aiguilles d'une montre;
- l'échappement de la vapeur sera proportionnel à l'ouverture du robinet;
- pour bloquer la distribution, tourner la manette du robinet dans le sens des aiguilles d'une montre.

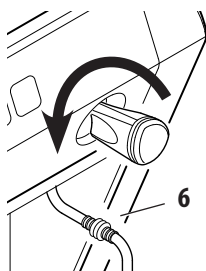

6.12 Distribution d'eau chaude

- Placer la tasse sous le tube d'eau chaude (6);
- tourner le levier eau dans le sens contraire des aiguilles d'une montre (2);
- pour interrompre la distribution de vapeur tourner dans le sens des aiguilles d'une montre le levier eau (2).

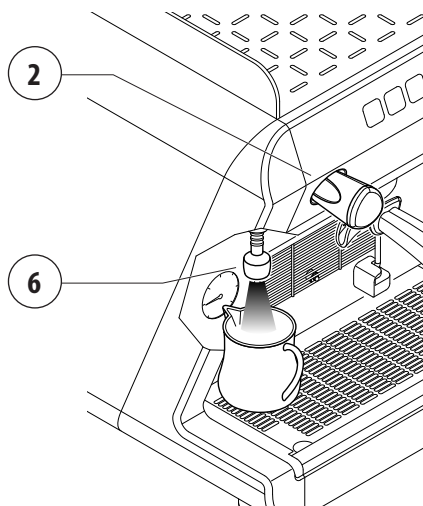



Éviter tout contact avec la buse à eau chaude, ne pas exposer les mains ou autres parties du corps en direction des embouts de la buse d'eau chaude.

7 PROGRAMMATION

La machine est déjà programmée en usine. S'il est souhaité modifier les paramètres, procéder comme décrit aux paragraphes suivants.

7.1 Doses de café

- Toujours programmer en premier le clavier droit. De cette manière, les deux claviers se programmeront automatiquement. Si nécessaire, programmer l'autre;
- positionner la tasse sous le bec verseur;
- appuyer sur la touche STOP/PROG. pendant au moins 5 secondes jusqu'à ce que la touche STOP/PROG clignote;
- appuyer sur la touche dose souhaitée, par exemple  ;
- pour confirmer la dose choisie, appuyer de nouveau sur la touche  ;
- répéter l'opération pour les autres touches de dose;
- une fois la programmation terminée, appuyer sur la touche STOP/PROG jusqu'à ce que tous les voyants du clavier s'allument.

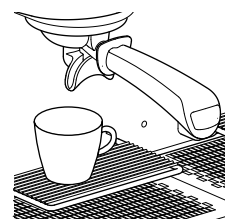

La programmation de chaque dose doit être effectuée avec du café moulu et non pas avec des marcs de café précédemment utilisés. Le système quitte automatiquement de la phase de programmation environ 20 secondes après la dernière opération effectuée.



Durant la distribution du café, ne pas retirer le porte-filtre du groupe de distribution. Ne pas insérer les doigts ou tout autre objet dans le porte-filtre.

7.2 Préconfiguration des valeurs

Cette procédure permet de restaurer les réglages d'usine pour les doses associées aux boissons.

Procéder comme suit:

- Éteindre la machine;
- sans approcher des doigts du clavier, rallumer la machine et, après environ 1 seconde, appuyer sur les touches **(1)**, **(3)** et **(5)** et les maintenir enfoncées;
- relâcher les touches uniquement après avoir vérifié que seul les voyants LED **(5)** clignote.
- éteignez la machine et rallumez-la.

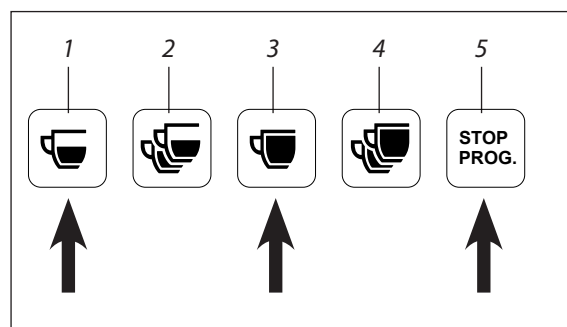

8 ENTRETIEN ET NETTOYAGE

8.1 Précautions de sécurité



Lire attentivement les consignes figurant au chapitre «**PRÉCAUTIONS DE SÉCURITÉ**» à la page 47.

8.2 Entretien périodique

Outre effectuer les activités d'entretien conformément à la fréquence indiquée dans le tableau, il est nécessaire de faire effectuer une inspection générale de la machine par un Technicien Qualifié au moins 1 fois par an ou en cas de signalisation « Avertissement entretien » sur l'écran".

Composant	Type d'intervention	Hebdomadaire	Mensuelle	Trimestrielle
MANOMÈTRE	Vérifier la valeur de la pression du chauffe-eau laquelle doit être comprise entre 0,08 et 0,14 MPa (0,8 et 1,4 bar).	X		
MANOMÈTRE	Vérifier la pression de l'eau durant la préparation du café : vérifier la pression indiquée par le manomètre, laquelle doit être comprise entre 0,8 et 0,9 MPa (8 et 9 bars).		X	
FILTRES et PORTE-FILTRES	Vérifier l'usure des filtres, vérifier la présence d'éventuels dommages sur le bord des filtres et vérifier la présence de marc de café dans la tasse et éventuellement remplacer les filtres et/ou porte-filtres.		X	
MOULIN À CAFÉ-DOSEUR	Vérifier périodiquement la dose de café moulu (comprise entre 6 et 7 g par service) et contrôler le degré de mouture. Les meules doivent toujours être bien affilées, leur détérioration est signalée par un excès de poudre dans la mouture. Nous recommandons l'intervention d'un technicien qualifié pour remplacer les lames plates tous les 400/500 kg de café ou tous les 800/900 kg de café en cas de lames coniques.		X	
FILTRE À EAU ADOUCISSEUR	Effectuer le remplacement de la cartouche du filtre à eau ou la régénération de l'adoucisseur d'eau à la fréquence indiquée par le fabricant.		X	
CHAUFFE-EAU	Il est recommandé de demander une assistance technique au moins une fois tous les 3 mois pour procéder au renouvellement de l'eau dans le chauffe-eau.			X
PLATEAU D'ÉGOUTTAGE	Il est conseillé de faire appel au service d'assistance technique au moins tous les 3 mois afin de faire nettoyer le plateau d'égouttage.			X



Les problèmes mis en évidence en gris nécessitent l'extinction de la machine et l'intervention d'un technicien qualifié.

8.3 Maintenance après un bref laps de temps d'inactivité de la machine

Une courte période d'inactivité » signifie une période de temps supérieure à une semaine de travail.

En cas de réactivation de la machine après cette période, il est nécessaire de faire appel à un technicien qualifié afin de renouveler l'eau contenue dans les circuits hydrauliques comme indiqué au par. 6.8 à la page 59.

De plus, il sera nécessaire d'effectuer toutes les opérations d'entretien périodique prévues, voir paragraphe précédent.

8.4 Dysfonctionnements et solutions

Problème	Cause	Action
LA MACHINE MANQUE DE PUISSANCE	La machine est éteinte.	Allumer la machine.
IL MANQUE DE L'EAU DANS LE CHAUFFE-EAU	Le robinet du circuit d'eau est fermé.	Ouvrir le robinet du circuit d'eau.
TROP D'EAU DANS LE CHAUFFE-EAU	Panne au niveau de l'installation électrique ou du système hydraulique.	Éteindre la machine et demander de l'aide au service d'assistance technique.
LA BUSE À VAPEUR N'ÉMET PAS DE VAPEUR	<ul style="list-style-type: none"> Le gicleur de la buse est obstrué. La machine est éteinte. 	<ul style="list-style-type: none"> Nettoyer le gicleur de la buse à vapeur. Allumer la machine.
LA BUSE À VAPEUR ÉMET DE L'EAU OU DE LA VAPEUR AVEC DE L'EAU	Panne au niveau de l'installation électrique ou du système hydraulique.	Éteindre la machine et demander de l'aide au service d'assistance technique.
PAS DE DISTRIBUTION	Le robinet du circuit d'eau est fermé.	Ouvrir le robinet du circuit d'eau.
FUITES D'EAU PROVENANT DE LA MACHINE	<ul style="list-style-type: none"> Le bac n'est pas vidangé. Le tuyau d'évacuation est endommagé ou débranché, ou le flux d'eau est entravé. 	<ul style="list-style-type: none"> Contrôler l'évacuation des eaux usées. Vérifier et rétablir le raccordement du tuyau d'évacuation sur le bac.
CAFÉ TROP CHAUD OU TROP FROID	Panne au niveau de l'installation électrique ou du système hydraulique.	Éteindre la machine et demander de l'aide au service d'assistance technique.
MARCS DE CAFÉ MOUILLÉS	Le groupe de distribution est trop froid.	Attendre le réchauffement complet du groupe
LE MANOMÈTRE INDIQUE UNE PRESSION NON CONFORME	Panne sur le circuit hydraulique.	Éteindre la machine et demander de l'aide au service d'assistance technique.
DISTRIBUTION DE CAFÉ UNIQUEMENT À PARTIR DE LA TOUCHE MANUELLE	Panne du système électronique.	Éteindre la machine et demander de l'aide au service d'assistance technique.
BLOCAGE DU SYSTÈME ÉLECTRONIQUE	Panne au niveau de l'installation électrique ou du système hydraulique.	Éteindre la machine et demander de l'aide au service d'assistance technique.
LA POMPE PERD DE L'EAU	Panne de la pompe.	Éteindre la machine et demander de l'aide au service d'assistance technique.
LE MOTEUR S'ARRÊTE BRUSQUEMENT OU LE PROTECTEUR THERMIQUE INTERVIENT POUR UNE SURCHARGE	Panne de la pompe.	Éteindre la machine et demander de l'aide au service d'assistance technique.
LA POMPE FONCTIONNE EN DESSOUS DU DÉBIT NOMINAL	Panne de la pompe.	Éteindre la machine et demander de l'aide au service d'assistance technique.
LA POMPE EST BRUYANTE	Panne de la pompe.	Éteindre la machine et demander de l'aide au service d'assistance technique.



Les problèmes mis en évidence en gris nécessitent l'extinction de la machine et l'intervention d'un technicien qualifié du fabricant.

8.5 Opérations de nettoyage

8.5.1 Instructions générales

Il faut effectuer quelques simples opérations de nettoyage pour garantir l'hygiène et l'efficacité optimale de l'appareil. Les instructions indiquées ne sont valables que si la machine à café est utilisée normalement. En cas d'utilisation intensive, les opérations de nettoyage devront être effectuées plus fréquemment.



Ne jamais utiliser de détergents alcalins, de solvants, d'alcool ou des substances agressives. Les produits/détergents utilisés doivent être adaptés à cette utilisation et ne doivent pas endommager les matériaux des circuits hydrauliques.

Ne pas utiliser de nettoyeurs abrasifs susceptibles de rayer la machine.

Toujours utiliser des chiffons parfaitement propres et désinfectés. Pour le lavage des filtres, des porte-filtres et de tous les composants de la machine, utiliser les détergents fournis par le fabricant ou des produits spécifiques de nettoyage de machines à café professionnelles.

Nettoyage	Quotidien	Hebdomadaire
Carrosserie et grilles : Nettoyer les panneaux de la carrosserie avec un chiffon imbibé d'eau tiède. Retirer le bac d'égouttage et la grille de support de tasses et les laver à l'eau chaude.	X	
Filtres et porte-filtres: Effectuer le lavage sur une base quotidienne ou hebdomadaire comme indiqué au par. 8.5.2. Procéder au nettoyage quotidien comme indiqué au par. 8.5.5 à la page 65	X	X
Buse à vapeur : Maintenir toujours propre le tuyau de vapeur en utilisant un chiffon imbibé d'eau tiède. Contrôler et nettoyer les extrémités de la buse à vapeur en libérant les orifices de sortie de la vapeur avec une aiguille. Procéder au lavage comme indiqué au par. 8.5.6 à la page 65.	X	X
Groupe de distribution: Nettoyer le groupe de distribution en suivant les indications du par. 8.5.4 Procéder à un lavage interne hebdomadaire comme indiqué au par. 8.5.3. Procéder au nettoyage quotidien comme indiqué au par. 8.5.5 à la page 65	X	X
Moulin-doseur et Trémie: Avec un chiffon et de l'eau tiède, nettoyer la trémie et le doseur à l'intérieur et à l'extérieur. Puis sécher soigneusement.		X

8.5.2 Nettoyage filtres et porte-filtres

Tous les jours:

- Immerger le filtre et le porte-filtre dans l'eau chaude toute la nuit afin de permettre aux dépôts de graisse de café de se dissoudre ;
- rincer le tout à l'eau froide.

Une fois par semaine:

- Retirer le filtre du porte-filtre à l'aide d'un tournevis ;
- immerger le filtre et le porte-filtre pendant 10 minutes dans de l'eau chaude mélangée à un produit nettoyage adapté ;
- rincer le tout à l'eau froide.

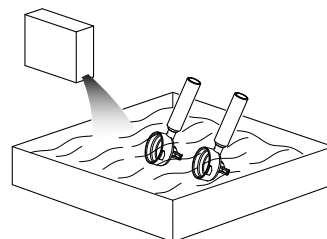

Attention: immerger uniquement le conteneur du porte-filtre et éviter d'immerger la poignée. Le détergent doit être dilué dans l'eau froide dans les doses indiquées sur l'emballage (voir fabricant).

8.5.3 Dispensing group cleaning

Il est également conseillé de nettoyer le groupe de distribution en utilisant un porte-capsules aveugle et un produit détergent spécifique pour café Wega, en suivant la procédure décrite ci-dessous :

- Placer une cuillère à soupe (3 / 5 g) de produit détergent dans le porte-capsules aveugle
- Enclencher le porte-capsules dans le groupe de distribution
- Lancer une distribution manuelle
- Patienter 10 secondes
- Arrêter la distribution
- Répéter les étapes 3 - 4 - 5 au moins 5 fois
- Retirer le porte-capsules et rincer à l'eau claire.

8.5.4 Nettoyage douchette et porte-douchette

Weekly perform the cleaning of the perforated disk in the following way:

- Retirer le joint en faisant levier avec un tournevis **(1)** et en prenant soin de ne pas l'endommager;
- enlever la douchette **(2)** et la laver avec de l'eau chaude;
- replacer la douchette et le joint dans la position d'origine.

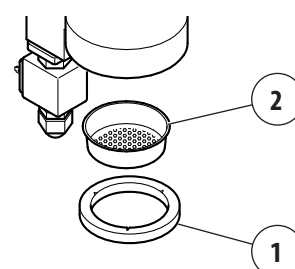

8.5.5 Nettoyage des douchettes du groupe et du porte-filtre.

Nettoyer quotidiennement les douchettes du groupe de distribution et du porte-filtre avec la brosse prévue à cet effet.

Nettoyer soigneusement l'intérieur de la bague d'accrochage et du porte-filtre, ainsi que le bord et les ailettes du porte-filtre afin d'éliminer toute trace de résidu de café.

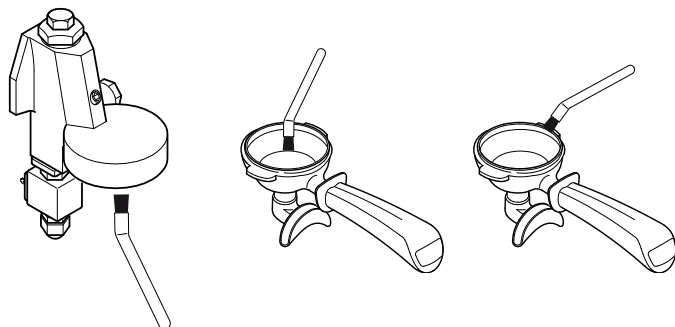

Utiliser la brosse fournie en dotation prévue à cet effet (voir catalogue de pièces détachées).

8.5.6 Nettoyage de la lance à vapeur

Une fois par semaine, nettoyer la lance à vapeur et autosteamer de la manière suivante :

- Immerger la lance dans un pot contenant de l'eau et un détergent spécifique conformément aux instructions du fabricant ;
- chauffer la solution avec la vapeur de la lance ;
- laisser refroidir la lance en la maintenant immergée dans la solution pendant au moins 5 minutes de façon à permettre au détergent de remonter à l'intérieur de la buse par effet du refroidissement ;
- répéter l'opération 2 ou 3 fois jusqu'à ce que les distributions successives ne contiennent plus de résidus de lait.

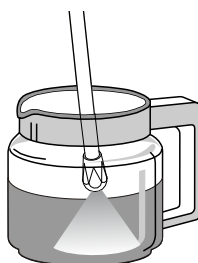

9 SIGNALEMENTS

9.1 Version 1GR

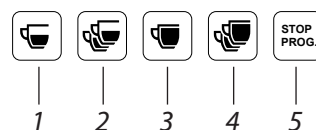

Signalement	Description
Touche lumineuse 1, 5 Clignotement.	Manque d'eau.
Clignotement de la touche de dose sélectionnée	Absence d'impulsion du doseur volumétrique

9.2 Version 2GR

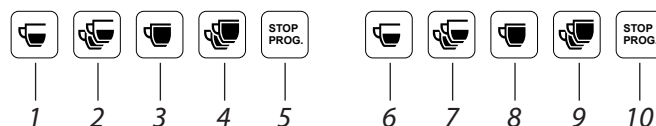

Signalement	Description
Touche lumineuse 1, 5, 6, 10 clignotement.	Manque d'eau.
Clignotement de la touche de dose sélectionnée	Absence d'impulsion du doseur volumétrique



En cas de signalement, arrêter la machine et demander l'intervention de l'Assistance Technique.

10 PIÈCES DE RECHANGE

Le remplacement de composants et/ou de pièces de la machine ne doit être effectué que par du personnel qualifié.



L'utilisateur n'est en aucun cas autorisé à effectuer des substitutions de composants et/ou parties de la machine.

11 MISE HORS SERVICE

Pour mettre la machine hors service, il est nécessaire de faire appel à un technicien qualifié agréé par le fabricant car la machine doit être débranchée du circuit d'alimentation hydraulique et électrique, et tous les circuits contenant de l'eau doivent être vidés.

La remise en service de la machine après cette période peut être effectuée uniquement par un technicien qualifié agréé par le fabricant.



L'utilisateur n'est en aucun cas autorisé à procéder à la mise hors service de la machine pour de longues périodes, ni à sa remise en service.

12 DÉMANTÈLEMENT

Le démantèlement de la machine doit être effectué par un technicien qualifié agréé par le fabricant.

13 ÉLIMINATION

13.1 Informations sur l'élimination

Pour l'Union européenne et l'Espace économique européen uniquement.

Ce symbole indique que le produit ne peut pas être jeté avec les ordures ménagères conformément à la directive DEEE (2012/19/CE), à la directive sur les Batteries (2006/66/CE) et/ou aux lois nationales transposant ces directives.



Le produit doit être remis à un point de collecte, par exemple, au revendeur en cas d'achat d'un nouveau produit similaire ou à un site de collecte agréé pour le recyclage des déchets d'équipements électriques et électroniques (DEEE), de batteries et accumulateurs. Une mauvaise manipulation de ce type de déchets peut avoir des conséquences négatives sur l'environnement et la santé humaine en raison de substances potentiellement dangereuses généralement associées à ce type de déchets.

La collaboration de l'utilisateur dans le cadre de la mise au rebut de ce produit contribuera à l'utilisation efficace des ressources naturelles et permettra d'éviter d'encourir les sanctions administratives prévues par la loi. Pour plus d'informations sur le recyclage de ce produit, contacter les autorités locales, l'organisme responsable de la collecte des déchets, un revendeur agréé ou votre service d'élimination des déchets ménagers.



Pour l'élimination de la machine, il est recommandé de faire appel à technicien qualifié agréé par le fabricant.

13.2 Informations environnementales

La machine contient une pile bouton au lithium nécessaire pour l'enregistrement des données de la machine et située dans la carte électronique.

Jeter la pile conformément aux réglementations en vigueur dans le pays.

14 GLOSSAIRE

Ce paragraphe énumère les termes rares ou ayant un sens différent de l'ordinaire.

Les abréviations utilisées sont indiquées ci-dessous, ainsi que la signification des pictogrammes indiquant le niveau de qualification de l'opérateur et l'état de la machine. Leur utilisation permet de fournir rapidement et de manière univoque les informations nécessaires pour une bonne utilisation de la machine en toute sécurité.

Danger

Une source potentielle de blessures ou de risque pour la santé.

Zone dangereuse

Toute zone à proximité d'une machine dans laquelle la présence d'une personne constitue un risque pour la sécurité et la santé de cette personne.

Utilisateur

La ou les personnes chargées de l'exploitation, de l'entretien et du nettoyage de la machine indiquée(s) dans ce manuel.

Risque

Combinaison de la probabilité et de la gravité d'une blessure ou de dommages à la santé susceptibles de survenir dans une situation dangereuse.

Carter

Élément de la machine spécifiquement utilisé pour garantir la protection au moyen d'une barrière physique.

Équipement de protection individuelle (EPI)

Équipement porté ou tenu par la personne pour la protection de sa santé ou de sa sécurité.

Usage prévu

L'utilisation de la machine en fonction des informations fournies dans la notice d'utilisation.

Technicien agréé par le fabricant

Personne spécialisée spécialement formée et habilitée à procéder au raccordement, à la connexion, l'installation et au montage de la machine, à utiliser des équipements spéciaux (palans, chariots élévateurs, etc.), à procéder aux interventions d'entretien ordinaire et extraordinaire particulièrement complexes ou potentiellement dangereuses ne pouvant pas être effectuées par l'utilisateur.

Qualification de l'utilisateur

Niveau minimum des compétences qu'un opérateur doit avoir pour mener à bien l'opération décrite.

État de la machine

L'état de la machine comprend le mode de fonctionnement et l'état des dispositifs de sécurité de la machine.

Risque résiduel

Risques subsistant en dépit des mesures de protection conceptuelles adoptées et en dépit des protections et des mesures de protection complémentaires adoptées.

Composant de sécurité

- destiné à remplir une fonction de sécurité ;
- dont la défaillance et/ou le mauvais fonctionnement implique un danger la sécurité des personnes.

15 INDEX ALPHABÉTIQUE DES THÈMES

B		
Batterie interne	70	
C		
Café	64	
CE - marque	60	
Chauffe-tasses	64	
D		
Démantèlement de la machine	70	
Destination d'usage	57	
Données techniques	60	
Douchette	68	
Dysfonctionnements et solutions	67	
E		
Éclairage du compartiment de distribution	63	
Élimination de la machine	70	
Emissions	61	
Entretien et nettoyage	66	
Entretien périodique	66	
Extinction de la machine	62	
F		
Fonctionnement de la machine	61	
G		
Garantie	56	
Glossaire et pictogrammes	56	
Grilles de rehaussement des tasses	64	
I		
Identification de la machine	57	
Informations environnementales	70	
Installation	61	
L		
Lavage douchette et porte-douchette ...	68	
Lavage filtres et porte-filtres	68	
Lavage lance à vapeur	69	
M		
Manuel d'instructions - Mise à jour	56	
Manutenzione periodica	67	
Marquage CE	60	
Marque/modèle de machine	60	
Mise en service	61	
Mise hors service	70	
N		
Nettoyage	68	
P		
Perforated disk	68	
Pictogrammes	56	
Pièces de rechange	70	
Plaque CE	60	
Porte-douchette	68	
Précautions de sécurité	51	
Préconfiguration des valeurs	66	
Programmation	65	
R		
Renouvellement de l'eau	63	
S		
Signalements	69	
Solutions	67	
Stockage	61	
V		
Vapeur	65	
Vibrations	61	

I SICHERHEITSMASSNAHMEN

I.I VOM BENUTZER VERLANGTER KENNTNIS - UND INFORMATIONSTAND

Die mit der Bedienung der Maschine betrauten Personen müssen hinsichtlich der Funktionsweise und der während des Betriebs bestehenden Restrisiken angemessen eingewiesen und informiert werden.

Der Benutzer muss in der Lage sein, alle bewährten Vorgehensweisen unter Beachtung der Grundsätze der Lebensmittelhygiene anzuwenden.

I.II FUNKTIONSWEISE

Beseitigung eventueller Risiken beim Gebrauch durch den Benutzer vorgesehene Sicherheitsvorkehrungen getroffen wurden, bleiben einige Restrisiken.

Diese so genannten Restrisiken beziehen sich auf Maschinenteile, die eine Gefahr für den Benutzer darstellen können, wenn dieser sie nicht korrekt einsetzt oder durch eine falsche Beurteilung oder Deaktivierung die in diesem Handbuch beschriebenen Vorschriften umgeht.

Die Maschine ist außerdem mit entsprechenden Hinweisen an den Bereichen mit Restrisiko ausgestattet, die streng beachtet werden müssen.

Auf folgende, während der Wartung und der Reinigung der Maschine bestehenden Restrisiken, die nicht beseitigt werden können, ist zu achten:



GEFAHR DURCH STROM

Die Benutzung eines Elektrogeräts muss unter Befolgung der Sicherheitsverhaltensregeln erfolgen:

- Das Gerät nicht mit nassen oder feuchten Händen oder Füßen berühren;
- das Gerät nicht barfuß benutzen;
- in einem als Bad oder Dusche verwendeten Raum dürfen keine Verlängerungskabel verwendet werden;
- nicht am Netzkabel ziehen, um das Gerät vom Netzanschluss zu trennen;
- das Stromkabel darf nicht vom Benutzer ausgetauscht werden. Im Falle einer Beschädigung des Stromkabels das Gerät abschalten und sich ausschließlich an den Fachtechniker wenden.
- Das Gerät keinen Witterungseinflüssen aussetzen (Regen, Sonne usw.);
- das Gerät nicht öffnen;
- keine Flüssigkeiten auf das Gerät gießen;
- darauf achten, dass das Gerät nicht von Kindern oder dazu nicht fähigen Personen benutzt wird.



GEFAHR DURCH HOHE TEMPERATUR

Einige Maschinenteile können hohe Temperaturen erreichen:

- Den Kontakt mit der Brühgruppe, dem Siebträgerwärmer und den Wasser-, Dampf- und Autosteamerdüsen vermeiden;
- die Hände oder andere Körperteile nie in Richtung der Dampf-, Heißwasser- oder Milchausgussähne halten.



Das Gerät kann von körperlich und geistig beeinträchtigten Personen oder anderen, denen die nötige Erfahrung oder Kenntnis fehlt (auch Kinder unter 8 Jahre) nur benutzt werden, wenn sie dabei beaufsichtigt werden oder nachdem sie die entsprechenden Anweisungen zum sicheren Gebrauch des Gerätes erhalten und die damit verbundenen Gefahren verstanden haben.

Kinder sind zu beaufsichtigen, um sicher zu gehen, dass sie nicht mit der Maschine spielen.

Der Benutzer ist verpflichtet, den Hersteller umgehend zu informieren, sollte er Defekte bzw. Funktionsstörungen der Maschine oder der Unfallverhütungssysteme sowie jegliche Gefahrensituationen feststellen.

Es ist strengstens untersagt, jegliche Änderungen, gleich welchen Umfangs, an der Maschine und ihren Funktionen

sowie an diesem Dokument vorzunehmen.



Lassen Sie regelmäßig die Wartung und die Kontrolle aller Sicherheitsvorrichtungen von einem Fachtechniker durchführen.



Unbefugte Eingriffe an sämtlichen Maschinenteilen führen zum Erlöschen aller Garantien.

I.III WARTUNG UND REINIGUNG

Auf folgende, während der Wartung und der Reinigung der Maschine bestehenden Restrisiken, die nicht beseitigt werden können, ist zu achten:



GEFAHR DURCH STROM

Die Wartungs- und Reinigungsarbeiten müssen unter Einhaltung von Verhaltensregeln zur Sicherheit erfolgen:

- Keine Wartungsarbeiten bei laufender Maschine ausführen;
- die Maschine nicht in Wasser tauchen;
- weder Flüssigkeiten auf die Maschine gießen, noch Wasserstrahlen zur Reinigung verwenden;

- nicht zulassen, dass die Wartungs- und Reinigungsarbeiten von Kindern oder dazu nicht fähigen Personen ausgeführt werden;
- die Schutzvorrichtungen bzw. Gehäuseteile nicht entfernen;
- das Gerät nicht öffnen;
- keine anderen Wartungs- und Reinigungsarbeiten als die in diesem Handbuch genannten ausführen.



GEFAHR DURCH HOHE TEMPERATUR

Während den Reinigungsarbeiten auf einige Maschinenteile achten, die hohe Temperaturen erreichen können:

- Kontakt mit der Brühgruppe und den Wasser- und Dampfdüsen vermeiden;
- die Hände oder andere Körperteile nie in Richtung der Dampf-, Heißwasser- oder Milchausgussähne halten.

I.IV EIGENSCHAFTEN DER PSA

Während der Wartung und der Reinigung der Maschine sind die folgenden PSA zu verwenden:



Handschuhe

Zum Schutz aller Maschinenteile, die mit Lebensmitteln in Berührung kommen (Siebträger, Sieb, usw.).



Nur die in diesem Handbuch aufgeführten Wartungs- und Reinigungsarbeiten ausführen.

Alle nicht in diesem Dokument genannten Wartungs- und Reinigungsarbeiten dürfen ausschließlich vom Fachtechniker des Herstellers ausgeführt werden.

Sämtliche Wartungsarbeiten dürfen erst nach Trennen der Maschine vom Stromnetz, Absperrern der Wasserversorgung und vollständigen Abkühlen der Maschine durchgeführt werden.

Falls die Behebung einer Betriebsstörung nicht möglich sein sollte, die Maschine ausschalten und den Fachtechniker des Herstellers anfordern. Keine Reparaturversuche unternehmen.

Das Entkrusten des Geräts muss durch den Fachtechniker des Herstellers erfolgen, da bei diesen Arbeiten keine für den Lebensmittelgebrauch schädliche Substanzen frei werden dürfen.



Unbefugte Eingriffe an sämtlichen Maschinenteilen führen zum Erlöschen aller Garantien.

ESPRESSO-KAFFEEMASCHINE

Bedienungs- und Wartungsanleitung. Anweisungen für den Benutzer.

Deutsch

Inhaltsverzeichnis

1	EINLEITUNG.....	73	7	PROGRAMMIERUNG	83
1.1	Leitfaden zur Auslegung des Handbuchs.....	73	7.1	Kaffeemengen	83
1.2	Aufbewahrung des Handbuchs	73	7.2	Preset Werte.....	84
1.3	Methode der Aktualisierung des Bedienungshandbuches.....	74	8	WARTUNG UND REINIGUNG.....	84
1.4	Zielgruppe.....	74	8.1	Precauzioni di sicurezza.....	84
1.5	Glossar und Piktogramme	74	8.2	Planmäßige Wartung.....	84
1.6	Garantie	74	8.3	Wartungsarbeiten nach kurzzeitigem Maschinenstillstand	85
2	MASCHINENIDENTIFIKATION	75	8.4	Funktionsstörungen und ihre Behebung.....	85
2.1	Marke und Bezeichnung des Modells	75	8.5	Reinigungsvorgänge	86
2.2	Allgemeine Beschreibung	75	9	MELDUNGEN	87
2.3	Service clients	75	9.1	1GR Version.....	87
2.4	Verwendungszweck	75	9.2	2GR Version.....	87
2.5	Erläuterung der Maschine	77	10	ERSATZTEILE.....	88
2.6	Tastaturen	78	11	AUSSERBETRIEBNAHME	88
2.7	Daten und CE-Kennzeichnung.....	78	12	ABBAU	88
3	EINLAGERUNG.....	79	13	ENTSORGUNG.....	88
4	INSTALLATION	79	13.1	Informationen zur Entsorgung.....	88
5	INBETRIEBNAHME	79	13.2	Umwelthinformationen	88
6	FUNKTIONSWEISE	79	14	GLOSSAR	89
6.1	Sicherheitsmaßnahmen.....	79	15	ALPHABETISCHES THEMENVERZEICHNIS.....	90
6.2	Emissionen.....	79			
6.3	Wasserversorgung durch internen Wasserbehälter (falls vorhanden)	79			
6.4	Filter wasserbehälter (falls vorhanden).....	80			
6.5	Elektrischer Anschluss	80			
6.6	Einschalten der Maschine.....	80			
6.7	Maschinenabschaltung	80			
6.8	Wassererneuerung	81			
6.9	Vorbereitung der Maschine	81			
6.10	Kaffeeabgabe.....	82			
6.11	Abgabe mit Dampfdüse	83			
6.12	Heißwasserabgabe	83			

1 EINLEITUNG

Zur Optimierung der Maschinenleistungen und für einen absolut sicheren Betrieb vor dem Gebrauch des Geräts dieses Handbuch in allen seinen Teilen lesen.

Sie haben eine nach innovativen Methoden und Technologien konzipierte und hergestellte Espresso-Kaffeemaschine gekauft, die Ihnen langfristig Qualität und Zuverlässigkeit garantiert.

Dieses Bedienungshandbuch ermöglicht Ihnen, mehr über die Vorteile zu erfahren, die Ihnen durch die Wahl unserer Marke geboten werden. Sie finden hier alle Hinweise zur optimalen Nutzung des Potentials der Maschine, zur Erhaltung ihrer Leistungsfähigkeit und dazu, was im Fall von Problemen zu tun ist.

Bewahren Sie dieses Bedienungshandbuch sorgfältig an einem geschützten Ort auf. Sollte es verloren gehen, fordern Sie bitte beim Hersteller ein Ersatzexemplar an.



Vor dem Gebrauch der Maschine aufmerksam die in dieser Broschüre enthaltenen Anweisungen befolgen und alle Hinweise genau beachten. Das Handbuch und alle seine Anlagen an einem gut zugänglichen und geschützten Ort aufbewahren. In diesem Dokument wird vorausgesetzt, dass in den Systemen, in denen die Maschine installiert wird, die geltenden Sicherheits- und Hygienevorschriften am Arbeitsplatz eingehalten werden.

Die in diesem Handbuch enthaltenen Anweisungen, Zeichnungen und Unterlagen sind vertraulicher technischer Art und alleiniges Eigentum des Herstellers und dürfen in keiner Weise, weder ganz noch auszugsweise, vervielfältigt werden.

Der Hersteller behält sich das Recht auf Produktverbesserungen bzw. -änderungen vor. Wir garantieren, dass dieses Handbuch den aktuellen Stand der Technik zum Zeitpunkt der Vermarktung der Maschine wiedergibt.

Bei dieser Gelegenheit bitten wir die geschätzten Kunden, uns eventuelle Verbesserungsvorschläge zum Produkt oder Handbuch mitzuteilen.

1.1 Leitfaden zur Auslegung des Handbuchs

Dieses Handbuch wurde in unabhängige Kapitel unterteilt. Die Reihenfolge der Kapitel entspricht der zeitlich-logischen Abfolge während der Lebensdauer der Maschine.

Um ein umgehendes Textverständnis zu erleichtern, werden bestimmte Begriffe, Abkürzungen und Piktogramme verwendet.

Das Handbuch umfasst ein Deckblatt, ein Inhaltsverzeichnis und eine Reihe von Kapiteln. Die Kapitel sind fortlaufend nummeriert. In der Fußzeile der Seite ist die Seitennummer angegeben.

Auf der ersten Seite sind die Kenndaten der Maschine und auf der letzten das Datum und die Überarbeitung des Bedienungshandbuchs angegeben.

ABKÜRZUNGEN

Absch. = Abschnitt

Kap. = Kapitel

Abs. = Absatz

S. = Seite

Abb. = Abbildung

Tab. = Tabelle

MASSEINHEITEN

Die angegebenen Maßeinheiten entsprechen denen des Internationalen Systems (IS).

PIKTOGRAMME

Die Beschreibungen, denen diese Symbole vorausgehen, enthalten sehr wichtige Informationen bzw. Vorschriften, insbesondere in Bezug auf die Sicherheit. Die mangelnde Beachtung kann Folgendes nach sich ziehen:

- Gefahr für die Unversehrtheit des Bedieners;
- Verletzungen, auch erheblichen Ausmaßes, des Maschinenbedieners (in einigen Fällen sogar mit Todesfolge);
- Verfall der vertraglichen Garantie;
- Haftungsausschluss des Herstellers.



Das Symbol GEFAHR wird im Gefahrenfall von schweren, dauerhaften Verletzungen verwendet, die einen Krankenhausaufenthalt erfordern und in extremen Fällen den Tod verursachen können.



Das Symbol ACHTUNG wird im Gefahrenfall von leichten Verletzungen verwendet, die jedoch eine ärztliche Behandlung erfordern.



Das Symbol VORSICHT wird im Gefahrenfall von leichten Verletzungen verwendet, die durch Erste Hilfe oder Ähnliches behandelt werden können.



Das Symbol HINWEIS wird zur Bereitstellung wichtiger Informationen zum behandelten Thema verwendet.

1.2 Aufbewahrung des Handbuchs

Das Bedienungshandbuch ist sorgfältig aufzubewahren und muss die Maschine bei jedem Besitzerwechsel während seiner gesamten Lebensdauer begleiten.

Seine Unversehrtheit muss durch sorgsame Handhabung mit sauberen Händen und Vermeidung des Ablegens auf verschmutzten Flächen gewährleistet werden. Es dürfen keinerlei Teile entfernt, zerrissen oder willkürlich geändert werden.

Das Handbuch muss vor Feuchtigkeit und Wärme geschützt in der Nähe der Maschine, zu der es gehört, aufbewahrt werden.

Der Hersteller kann auf Anfrage des Bedieners weitere Exemplare des Bedienungshandbuchs der Maschine zur Verfügung stellen.

1.3 Methode der Aktualisierung des Bedienungshandbuchs

Der Hersteller behält sich das Recht auf Änderungen und Verbesserungen der Maschine ohne Vorankündigung und ohne Aktualisierung des dem Benutzer bereits übergebenen Handbuchs vor.

Im Übrigen sorgt der Hersteller im Fall von umfassenden Änderungen an der bereits installierten Maschine, welche die Neufassung eines oder mehrerer Kapitel des Bedienungshandbuchs mit sich bringen, dafür, den jeweiligen Benutzern die von der Änderung betroffenen Kapitel oder die Überarbeitung des gesamten Handbuchs zukommen zu lassen.

Es liegt in der Verantwortung des Bedieners, die alten Unterlagen durch die neu überarbeitete Fassung zu ersetzen.

Der Hersteller haftet für die in italienischer Sprache aufgeführten Beschreibungen. Eventuelle Übersetzungen können nicht in vollem Umfang überprüft werden, daher ist bei Unstimmigkeiten auf die italienische Sprache Bezug zu nehmen und eventuell der Hersteller heranzuziehen, der für die angebrachte Änderung Sorge trägt.



Sollte das Handbuch unleserlich werden, ist der Benutzer verpflichtet, vor dem Ausführen jeglicher Eingriffe auf der Maschine beim Hersteller ein neues Exemplar anzufordern.

Es ist strengstens untersagt, Teile des Handbuchs zu entfernen oder umzuschreiben.

Die in diesem Handbuch enthaltenen Anweisungen, Zeichnungen und Unterlagen sind vertraulicher Art und alleiniges Eigentum des Herstellers und dürfen ohne vorherige Genehmigung durch diesen in keiner Weise, weder ganz noch auszugsweise, vervielfältigt werden. Der Benutzer ist zur korrekten Einhaltung der in diesem Handbuch enthaltenen Angaben gehalten.

Der Hersteller haftet in keinem Fall für Probleme, die im Anschluss an eine unsachgemäße Umsetzung dieser Empfehlungen auftreten. Dieses Handbuch ist auch auf der Webseite des Herstellers verfügbar.

1.4 Zielgruppe

Dieses Handbuch richtet sich an den Benutzer der Maschine, d. h., die mit ihrem Betrieb und der Ausführung der Wartung und der Reinigung der Maschine gemäß den Angaben in diesem Dokument betraute Person.

QUALIFIKATION DER MIT DER MASCHINE BETRAUTEN PERSONEN

Die Maschine ist für einen gewerblichen und nicht allgemeinen Einsatz bestimmt, daher muss ihre Bedienung qualifizierten Personen anvertraut werden, die:

- Volljährig sind;
- Physisch und psychisch in der Lage sind, die Maschine zu bedienen;
- In der Lage sind, das Bedienungshandbuch und die Sicherheitsvorschriften zu verstehen und anzuwenden;
- Die Sicherheitsvorgänge und ihre Ausführung kennen;
- Die Fähigkeit zur Benutzung der Maschine mitbringen;

- Die vom Maschinenhersteller festgelegten Vorgehensweisen zur Bedienung der Maschine verstanden haben.

1.5 Glossar und Piktogramme

In diesem Absatz werden die nicht allgemeinen bzw. Begriffe mit einer von der allgemeinen abweichenden Bedeutung aufgeführt.

Im Anschluss werden die verwendeten Abkürzungen und die Bedeutung der die Betreiberqualifikation und den Maschinenstatus betreffenden Piktogramme erklärt. Ihre Verwendung gestattet eine schnelle und korrekte Verwendung der Maschine unter sicheren Bedingungen.

1.5.1 GLOSSAR

Benutzer

Person/en, die mit dem Betrieb, der Wartung und der Reinigung betraut ist/sind, die in diesem Handbuch beschrieben werden.





Vom Hersteller anerkannter Fachtechniker

Fachkraft mit entsprechender Ausbildung und Zulassung für die Durchführung von Vorgängen zum Anschließen, zur Installation und Montage der Maschine; für die Verwendung spezieller Ausrüstungen (Hebezeuge, Gabelstapler, usw.); für die Ausführung von besonders komplexen oder gefährlichen Eingriffen der plan- und außerplanmäßigen Wartung, die daher nicht vom Benutzer ausgeführt werden können und die bestimmten Sicherheits- und Hygienevorschriften unterliegen.



Alle anderen Begriffe des Glossars finden Sie unter Kap. "14 GLOSSAR" Seite 89.

1.5.2 PIKTOGRAMME

PIKTOGRAMM	BESCHREIBUNG
	Gefahr durch Strom
	Gefahr durch hohe Temperatur
	Tragepflicht von Schutzhandschuhen
	Lesepflicht der Unterlagen

1.6 Garantie

Die Maschine verfügt über eine Garantie mit einer Laufzeit von 12 Monaten auf alle Bauteile mit Ausnahme von elektrischen und elektronischen, sowie von Verschleißteilen.

2 MASCHINENIDENTIFIKATION

2.1 Marke und Bezeichnung des Modells

Die Identifikation der Maschine und des Modells sind auf dem TYPENSCHILD der Maschine und in der EG-KONFORMITÄTSERKLÄRUNG angegeben, die der Maschine beiliegt.

2.2 Allgemeine Beschreibung

Die in diesem Handbuch beschriebene Maschine besteht aus mechanischen, elektrischen und elektronischen Bauteilen und dient dazu, Getränke aus Milch, Kaffee und Wasser zuzubereiten.

Dieses Produkt wird in Einklang mit den in der Maschine beiliegenden EG-KONFORMITÄTSERKLÄRUNG genannten Richtlinien, Regelungen und dem Gemeinschaftsrecht hergestellt.

Sie wurde so entwickelt und ausgelegt, dass sie erst nach dem korrekten Anschluss an eine Wasserversorgung und an das Stromnetz und nur an einem Ort, an dem sie vor Witterungseinflüssen geschützt ist, in Betrieb genommen werden kann.

2.3 Service clients



2.4 Verwendungszweck

Die Espresso-Kaffeemaschine wurde für die gewerbliche Zubereitung von heißen Getränken wie Tee, Cappuccino, Kaffee in den unterschiedlichen Zubereitungsarten (verlängert, stark, Espresso, usw.) ausgelegt.

Das Gerät ist nicht für Privathaushalte bestimmt, sondern ausschließlich für den gewerblichen Gebrauch.

Die Maschine kann unter allen in dieser Dokumentation vorgesehenen, enthaltenen oder beschriebenen Bedingungen verwendet werden. Alle anderen Bedingungen gelten als gefährlich.

Die Maschine ist an Orten zu installieren, zu denen nur qualifiziertes Fachpersonal mit angemessener Schulung Zugang hat (Bars, Restaurants, usw.).

ZULÄSSIGE VERWENDUNGEN

Damit sind Verwendungen gemeint, die unter Beachtung der in dieser Dokumentation beschriebenen technischen Eigenschaften, Vorgänge und Verwendungen keine Gefahr für die Unversehrtheit des Benutzers darstellen und keine Schäden an der Maschine und in ihrer Umgebung verursachen.



Alle nicht spezifisch in diesem Handbuch beschriebenen Verwendungen sind nicht gestattet und müssen vom Hersteller ausdrücklich genehmigt werden.

VORGESEHENE VERWENDUNGEN

Die Maschine ist ausschließlich für den gewerblichen Gebrauch ausgelegt.

Die Verwendung von anderen als den vom Hersteller angegebenen Produkten bzw. Materialien, die Schäden an der Maschine verursachen und zu Gefahrensituationen für den Bediener bzw. Personen in der Nähe der Maschine führen können, wird als unkorrekt und unsachgemäß betrachtet.

SACHWIDRIGE VERWENDUNGEN

Die Maschine darf wie folgt nicht eingesetzt werden:

- Für Verwendungen, die von diesem Abs. 2.4 abweichen, für andere oder in diesem Handbuch nicht erwähnte Verwendungen;
- Unter Verwendung von anderen als den in diesem Handbuch angegebenen Materialien;
- Bei ausgeschlossenen oder nicht funktionstüchtigen Sicherheitsvorrichtungen.

FALSCHER VERWENDUNG DER MASCHINE

Die Verwendungsart und die Leistungen, für die diese Maschine ausgelegt wurde, schreiben eine Reihe von Vorgängen und Verfahren vor, die ohne vorherige Vereinbarung mit dem Hersteller nicht geändert werden dürfen. Alle gestatteten Praktiken sind in dieser Dokumentation enthalten und jegliche nicht darin aufgeführten und beschriebenen Vorgänge sind als nicht möglich und daher als gefährlich einzustufen.

NICHT VORGESEHENE VERWENDUNGEN

Alle zulässigen Verwendungen sind im Handbuch beschrieben, jegliche anderen Verwendungen sind als nicht möglich und daher als gefährlich zu betrachten.

ALLGEMEINE SICHERHEITSVORRICHTUNGEN

Der Benutzer muss über die Unfallgefahren, die für die Sicherheit vorgesehenen Vorrichtungen und die allgemeinen, von den europäischen Richtlinien und den Rechtsvorschriften des Landes, in dem die Maschine installiert ist, vorgesehenen Unfallverhütungsbestimmungen informiert sein.

Der Benutzer muss mit der Funktionsweise aller Vorrichtungen der Maschine vertraut sein.

Außerdem muss er dieses Handbuch vollständig gelesen haben.

Die Wartungseingriffe müssen nach der entsprechenden Einrichtung der Maschine durch Fachtechniker erfolgen.

Die Beschädigung oder das nicht autorisierte Ersetzen eines oder mehrerer Teile der Maschine, die Verwendung von Zubehör, die ihren Gebrauch verändern und der Einsatz von anderen als den in diesem Handbuch empfohlenen Materialien, können zu Unfallgefahren führen.

2.5 Erläuterung der Maschine

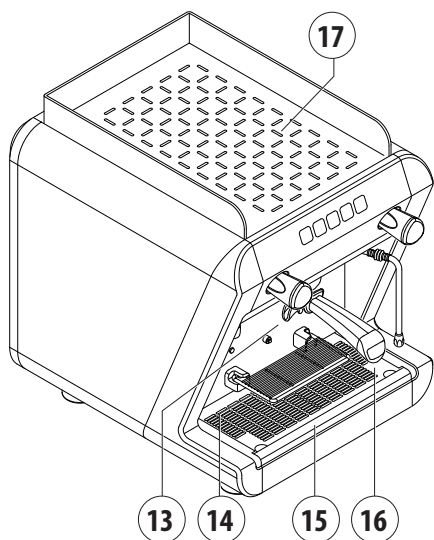
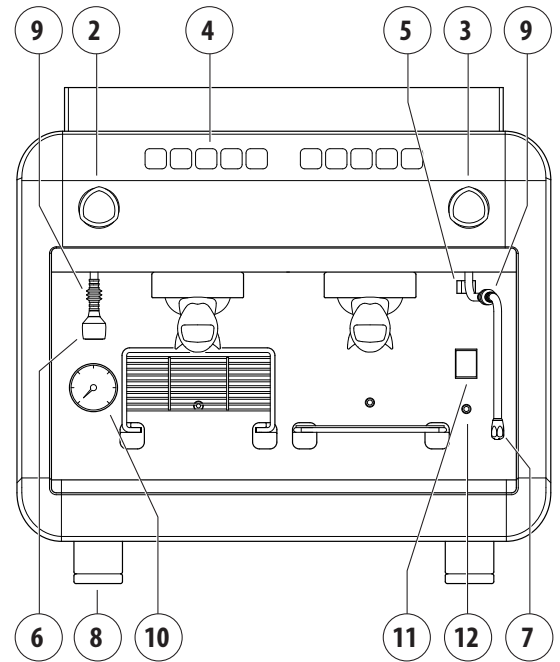
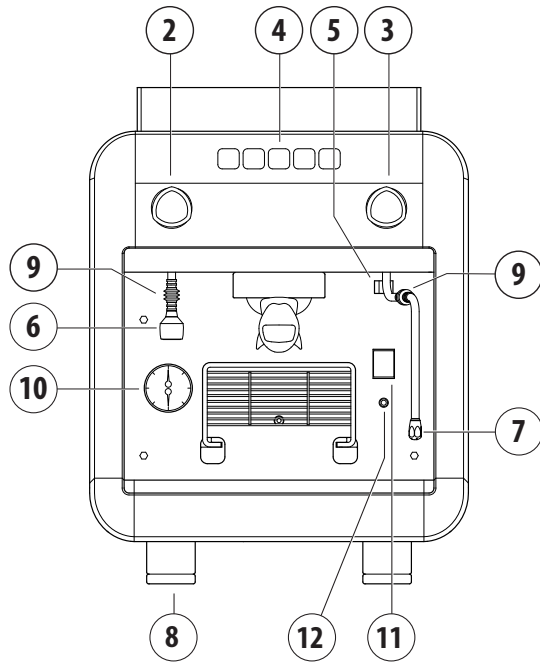

1GR

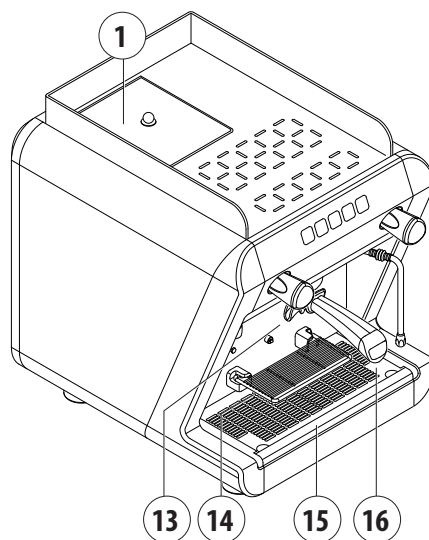

1GR Wasserbehälter

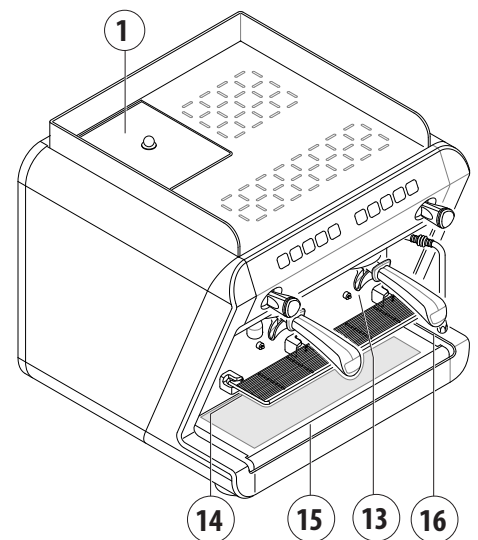

2GR

- | | |
|--|---|
| <ul style="list-style-type: none"> 1. Wasserbehälter (falls vorhanden). 2. Drehknopf Heißwasser. 3. Drehknopf Dampf. 4. Bedienblende. 5. Schalter LED-Beleuchtung Arbeitsfläche. 6. Düse Heißwasserausgabe. 7. Dampfdüse. 8. Einstellbarer Fuß. 9. Verbrennungsschutzgummi. 10. Manometer Kesseldruck. | <ul style="list-style-type: none"> 11. Schalter zur Geräteeinschaltung. 12. Kontrollleuchte. 13. Auslaufrohr Kaffeeausgabe. 14. Umklappbares Tassenaufsatzgitter. 15. Auffangschale und Abtropfgitter der Tassenablage. 16. Filterhalterung. 17. Abstellfläche Tassenwärmer. |
|--|---|

2.6 Tastaturen

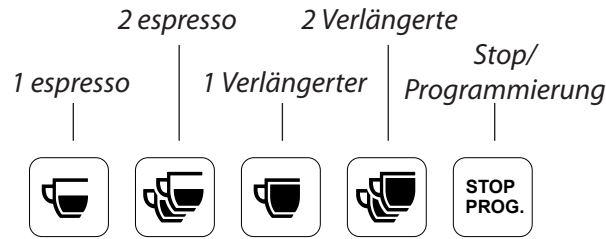

Tastatur-Kaffee

2.7 Daten und CE-Kennzeichnung

Dietechnischen Daten der Maschine sind in folgender Tabelle enthalten.

	1GR	2GR
Versorgungsspannung (V)	120 / 220 - 240	220 - 240
Leistungsaufnahme (W)	1.300 / 2.350	2.500
Kapazität des internen Wasserbehälters (L / gal UK)	4 / 1.06	
Einstellung Sicherheitsventil (bar / psi)	1.9 / 27.6	
Kesselbetriebsdruck (bar / psi)	0.8-1.4 / 11.6-20.3	
Wasserversorgungsdruck (bar / psi)	1.5-6 (MAX) / 0,15 - 0,6 MPa MAX	
Kaffeeabgabedruck (bar / psi)	8-9 / 116-130.5	
Breite (cm / in)	39 / 15.35	56 / 22.05
Tiefe (cm / in)	52,5 / 20,67	52,5 / 20,67
Höhe (cm / in)	51,1 / 20,11	51,1 / 20,11
Betriebsbedingungen	5-35 °C / 95° U.R.MAX	

Gemäß der Richtlinie 2006/42/EG ist die Maschine mit dem Kürzel CE versehen, mit dem der Hersteller unter seiner Verantwortung erklärt, dass die Maschine für Personen und Sachgegenstände sicher ist.

Die CE-Kennzeichnung ist am Unterbau des Gehäuses unter der Ablaufschale angebracht und enthält die Gerätedaten. Hier unten das Beispiel eines Typenschilds:

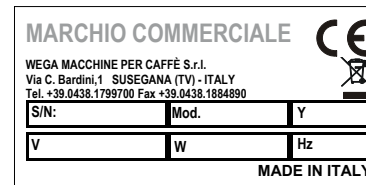

Für eventuelle Mitteilungen an den Hersteller stets folgende Daten angeben:

- S/N - Seriennummer der Maschine;
- Mod. - Maschinenmodell
- Y - Herstellungsdatum;

Die Maschinendaten sind auch auf dem Etikett auf der Maschinenverpackung angegeben.

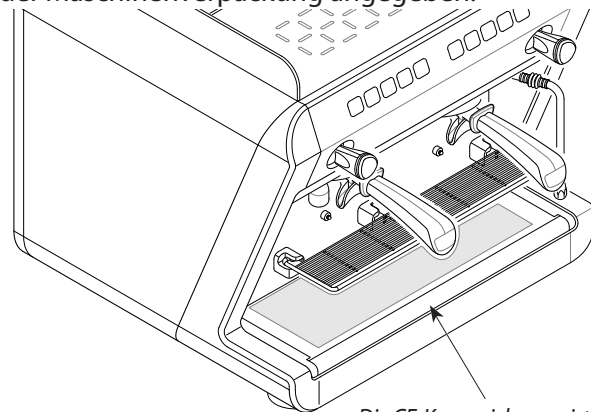

Die CE-Kennzeichnung ist unter der Ablaufschale angebracht



Es ist untersagt, das Typenschild zu entfernen oder zu beschädigen. Bei Bedarf ist es umgehend und ausschließlich durch den Hersteller zu ersetzen.

3 EINLAGERUNG

Die Einlagerung der Maschine erfolgt durch den Hersteller oder den Händler.

4 INSTALLATION

Die Installation der Maschine darf ausschließlich von einem vom Hersteller qualifizierten Fachtechniker ausgeführt werden.



Bei der Installation der Maschine ist das Wasser in den Wasserkreisläufen vom Fachtechniker zu erneuern.



Die Auflagefläche der Maschine muss vollkommen plan und eben sein.



Die Stromanlage muss mit einem ausreichend bemessenen Differentialschalter (Leitungsschutzschalter) von 30 mA ausgerüstet sein.

5 INBETRIEBNAHME

Die Inbetriebnahme der Maschine darf ausschließlich von einem vom Hersteller qualifizierten Fachtechniker ausgeführt werden.

6 FUNKTIONSWEISE

6.1 Sicherheitsmaßnahmen



Die Hinweise im Kapitel „I SICHERHEITSMASSNAHMEN“ Seite 69.

6.2 Emissionen

SCHWINGUNGEN

Bei korrektem bestimmungsgemäßem Gebrauch gemäß diesem Handbuch werden keine Schwingungen erzeugt, die zu Gefahrensituationen führen können.

SCHALLEMISSIONEN

Der Schallpegel der Maschine liegt im Durchschnitt unter 70 dB. Daher besteht keinerlei Verpflichtung zum Tragen persönlicher Schutzausrüstung für das Gehör.

Sollte die Maschine ungewöhnliche Geräusche verursachen, ist der Hersteller zu verständigen.

ELEKTROMAGNETISCHE UMGEBUNGSBEDINGUNGEN

Die Maschine ist darauf ausgelegt, in elektromagnetischen Umgebungen industrieller Art korrekt zu funktionieren, da sie die von den geltenden Normen vorgeschriebenen Grenzwerte hinsichtlich Emissionen und Immunität erfüllt.

6.3 Wasserversorgung durch internen Wasserbehälter (falls vorhanden)

- Wieder korrekt in seinem Sitz unterbringen;
- regelmäßig die Wassermenge im Behälter kontrollieren und gegebenenfalls nachfüllen.

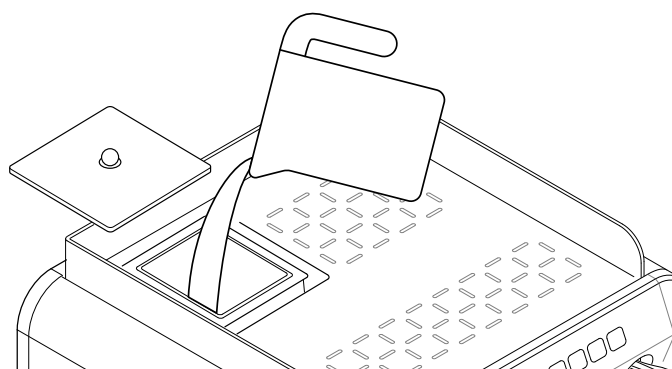

Den Behälter ausschließlich mit kaltem Trinkwasser füllen. Kein fließendes Wasser zur Reinigung verwenden. Der Betrieb der Maschine ohne Wasser kann Schäden verursachen. Nach längerer Nichtbenutzung des Geräts muss das Wasser im internen Behälter gewechselt werden.



Wenn die Lampe blinkt langsam (1), (5), (6), (10), um den Tank mit Trinkwasser füllen.

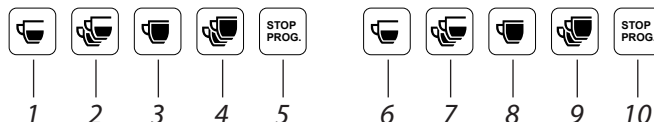

6.4 Filter wasserbehälter (falls vorhanden)

Wenn die Wasserhärte mehr als 5°f beträgt, sollte ein Filter Modell BRITA (liegt bei) zur Installation im Wassertank verwendet werden.

Neben einer Verminderung des Kalks können mit dem Filter auch Verschmutzungen und andere Substanzen, wie beispielsweise Chlor, aus dem Wasser entfernt werden.

Bei der Installation des Filters im Wasserbehälter den Anweisungen des Herstellers folgen.

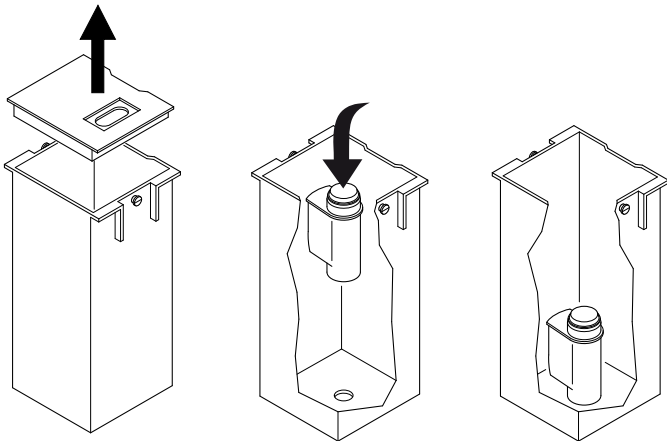

6.5 Elektrischer Anschluss

- Sich vergewissern, dass die Daten der Maschine auf dem Typenschild mit der Spannung des Stromnetzes übereinstimmen;
- Den Stecker der Maschine an das Stromnetz anschließen.

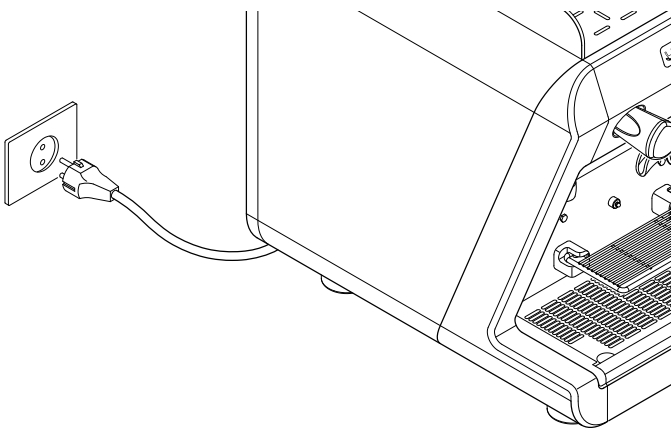

6.6 Einschalten der Maschine

Den Wasserhahn der Wasserleitung und des Enthärters öffnen;

Maschine mit dem Hauptschalter **(11)** einschalten.

Vor Benutzung der Maschine einige Minuten (ungefähr 10 Min.) warten, bis das Manometer **(10)** den richtigen Betriebsdruck (1-1,2 Bar) zeigt.

Meldungen der Füllstands-LED (12)

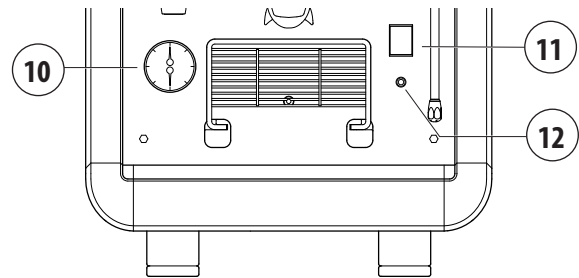

Blinken	Wassereinlauf in den Boiler
Dauerlicht	Wassereinlauf OK



Das Eingreifen der Timeout-Vorrichtung infolge der Sperrung des Wassereinlaufs in den Boiler wird durch das Blinken der LEDs aller Tastenfelder angezeigt.



Während der Aufheizphase der Maschine (ca. 20 Minuten) lässt das Unterdruckschutzventil für einige Sekunden Dampf ab, und schließt sich dann wieder.

6.7 Maschinenabschaltung

Die Maschine über den entsprechenden Schalter ausschalten.

6.8 Wassererneuerung

Während der Installation der Maschine muss der Fachtechniker das Wasser in den Wasserkreisläufen erneuern und dabei wie folgt vorgehen:

- nach der Installation muss das Gerät eingeschaltet auf Nennbetriebsbedingungen gebracht und 30 Minuten lang „betriebsbereit“ gehalten werden;
- anschließend muss das Gerät ausgeschaltet und das erste eingelaufene Wasser aus dem gesamten Wasserkreislauf vollkommen abgelassen werden, damit eventuelle anfängliche Verschmutzungen beseitigt werden;
- danach wird das Gerät wieder gefüllt und auf Nennbetriebsbedingungen gebracht;
- nach Erreichen des Status „betriebsbereit“ sind folgende Vorgänge auszuführen:
 - für jede Kaffeegruppe eine kontinuierliche Abgabe durchführen, damit mindestens 0,5 Liter aus dem Kaffeekreislauf ablaufen;
 - durch eine Dauerabgabe an der entsprechenden Düse die gesamte Warmwassermenge im Boiler ablaufen lassen;
 - den Dampf mindestens 1 Minute pro Dampfahne ausströmen lassen.



Sollte das Gerät länger als 1 Woche unbenutzt bleiben, muss das gesamte in den Wasserkreisläufen der Maschine vorhandene Wasser wie oben beschrieben vom Fachtechniker ausgetauscht werden.



- **Vor dem Einsatz der Maschine für einige Sekunden Leerabgaben mit eingesetzten Kapselhaltern vornehmen, damit eventuell vorhandene Luft aus dem Kreislauf austritt und sich die Brühgruppen vollständig aufheizen;**
- **vor dem Einsatz der Maschine einige Kaffees als Probe der Mahlung und Kontrolle des Betriebsdrucks der Maschine zubereiten;**
- **während der Kaffeeabgabe den Kapselhalter nicht von der Brühgruppe nehmen.**

6.9 Vorbereitung der Maschine

6.9.1 Mahlen und Dosieren des Kaffees

Es ist wichtig, dass Sie neben Ihrer Maschine über ein Mahl-/Dosiergerät verfügen, mit dem Sie den täglich verwendeten Kaffee mahlen.

Das Mahlen und Dosieren des Kaffees ist entsprechend den Herstellerangaben der Mahl-/Dosiergeräte durchzuführen. Darüber hinaus sind folgende Punkte zu beachten:

- Für einen guten Espresso ist es empfehlenswert, keinen großen Kaffeebohnenvorrat anzulegen. Es ist auf jeden Fall stets das vom Hersteller angegebene Ablaufdatum zu beachten.
- Nie zu große Kaffeemengen mahlen. Es sollte nur die im Dosiergerät enthaltene Menge vorbereitet und im Laufe des Tages verbraucht werden;
- keinen bereits gemahlene Kaffee kaufen, da dieser sehr schnell an Aroma verliert. Falls nötig, kleine Vakuumpackungen kaufen.

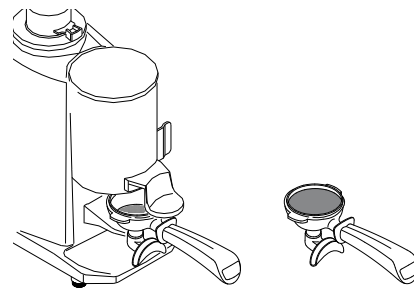

6.9.2 Filterhaltervorbereitung

- Den Filter mit einer Portion gemahlene Kaffee (ca. 6-7 g) füllen und mit der Presse festdrücken.
- Den Filterhalter an der Einheit einhängen und nicht zu stark anziehen, damit die Dichtung nicht zu schnell abgenutzt wird.
- Aus dem gleichen Grund sollte der Filterrand gereinigt werden, bevor der Filterhalter an der Ausgabeeinheit eingehängt wird.
- Den Anweisungen des Herstellers des Mahl-/Dosiergeräts folgen.

6.9.3 Beleuchtung Abgabebereich

Zum Ein- und Ausschalten der Arbeitsplatzbeleuchtung den Schalter (2) betätigen

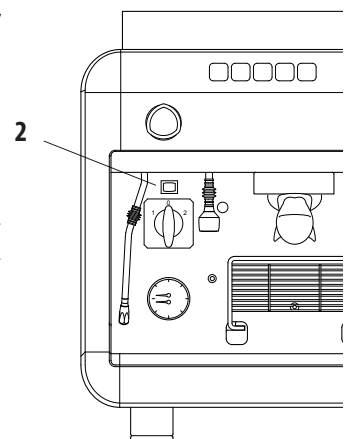

6.9.4 Tassenaufsatzgitter

Werden Tassen unterschiedlicher Höhe verwendet, kann das mitgelieferte versenkbare Gitter der Maschine verwendet werden.

Zur Verwendung des Gitters öffnen Sie die Verriegelung und kippen Sie es nach unten in die horizontale Position.

Wird das Gitter nicht mehr benötigt, klappen Sie es nach oben und lassen Sie es an seinem Platz einrasten.

Zur Reinigung der Gitter nehmen Sie Bezug auf Abs „8.5.1 Allgemeine Anleitungen“ Seite 86.

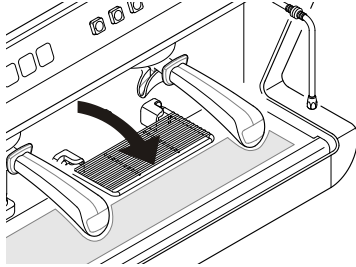

6.9.5 Tassenwärmer

Die aufzuwärmenden Tassen auf den Tassenwärmer stellen (17).

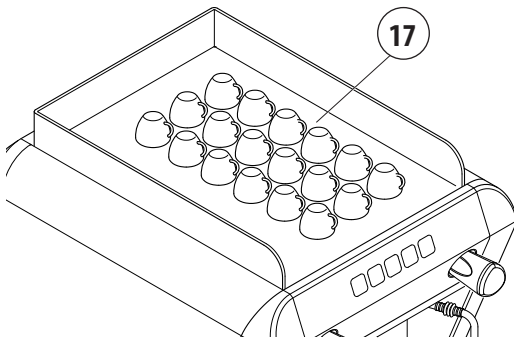

Aus Sicherheitsgründen wird empfohlen, keine Tücher oder andere Gegenstände auf die Fläche des Tassenwärmers zu legen, um eine Überhitzung der Maschine zu vermeiden.

6.10 Kaffeeabgabe

- Die Tasse unter den Auslauf stellen

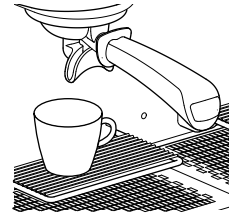

- die Taste der gewünschten Menge betätigen, zum Beispiel  und die Kaffeeabgabe abwarten;



- um die Kaffeeabgabe vorzeitig zu unterbrechen, erneut die Taste bzw. die Taste STOP /PROG. betätigen  ;

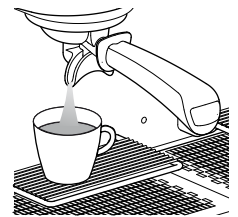

Im Fall kleiner Tassen kann das Tassenaufsatzgitter (14) verwendet werden.

Für die Programmierung der Abgabe das Kapitel „7.1 Kaffeemengen“ Seite 83.

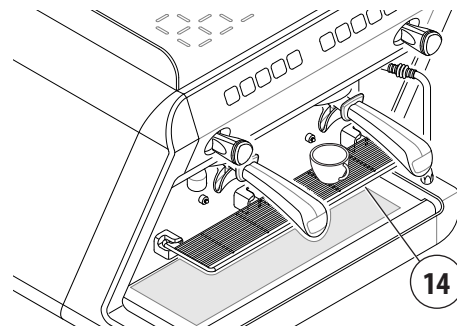

Während der Kaffeeabgabe den Siebträger nicht von der Brühgruppe entfernen.

Finger oder andere Gegenstände nicht in den Siebträger stecken.

6.11 Abgabe mit Dampfdüse

- Die Dampfdüse in die zu erwärmende Flüssigkeit tauchen;
- den Stellknopf des Hahns gegen den Uhrzeigersinn drehen;
- die Dampfabgabe erfolgt proportional zur Öffnung des Hahns;
- zum Beenden der Abgabe den Regler des Hahns im Uhrzeigersinn drehen.

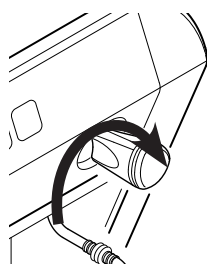
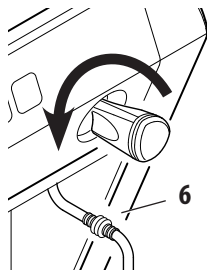

6.12 Heißwasserabgabe

- Das Kännchen unter die Heißwasserdüse stellen (2);
- den Hahn gegen den Uhrzeigersinn drehen (2).
- Die Heißwasserabgabe erfolgt proportional zum Öffnen des Hahns;
- zum Beenden der Ausgabe den Regler des Hahns im Uhrzeigersinn drehen (2).

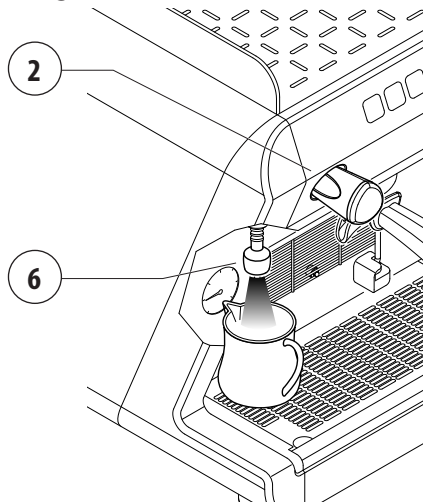

Den Kontakt mit der Heißwasserdüse vermeiden und weder die Hände noch andere Körperteile in Richtung der Heißwasserdüsenenden bringen.

7 PROGRAMMIERUNG

Die Maschine ist bereits werkseitig programmiert. Sollen die Einstellungen geändert werden, sind die Anweisungen der folgenden Absätze zu beachten.

7.1 Kaffeemengen

- Stets zuerst das rechte Tastenfeld programmieren. Auf diese Weise werden automatisch alle Tastenfelder programmiert. Die anderen, wenn erforderlich, anschließend programmieren;
- die Tasse unter den Auslauf stellen;
- die Taste STOP/PROG. für mindestens 5 Sekunden drücken, bis die Taste STOP/PROG. zu blinken beginnt;
- die gewünschte Mengentaste betätigen, zum Beispiel ;
- zur Bestätigung der Menge erneut die Taste bzw. die Taste STOP/PROG. betätigen ;
- den Vorgang an den anderen Mengentasten wiederholen;
- nach Abschluss der Programmierung die Taste STOP/PROG. betätigen, bis alle LEDs des Tastenfelds eingeschaltet sind.

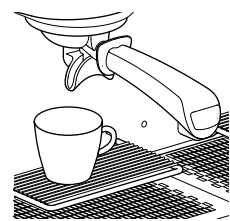

STOP
PROG.

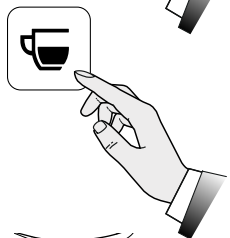

STOP
PROG.

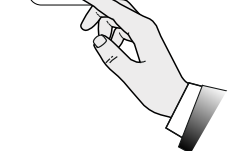

Die Programmierung jeder Menge muss mit gemahlenem Kaffee und nicht mit bereits benutztem Kaffeesatz durchgeführt werden. Das System verlässt ungefähr 20 Sekunden nach dem letzten durchgeführten Vorgang automatisch die Programmierphase.



Während der Kaffeeabgabe den Siebträger nicht von der Brühgruppe entfernen. Finger oder andere Gegenstände nicht in den Siebträger stecken.

7.2 Preset Werte

Diesen Vorgang verwenden, um die werkseitigen Werte sowohl für die Kaffeegetränkemengen.

- Wie folgt vorgehen:
- Die Maschine ausschalten;
- die Maschine wieder einschalten, ohne dass die Finger das Tastenfeld berühren, und nach ca. 1 Sekunde die Tasten **(1), (3), (5)** gedrückt halten;
- die Tasten erst wieder loslassen, nachdem sichergestellt wurde, dass nur die LED **(5)** blinkt.
- Schalten Sie die Maschine aus und schalten Sie Sie wieder ein.

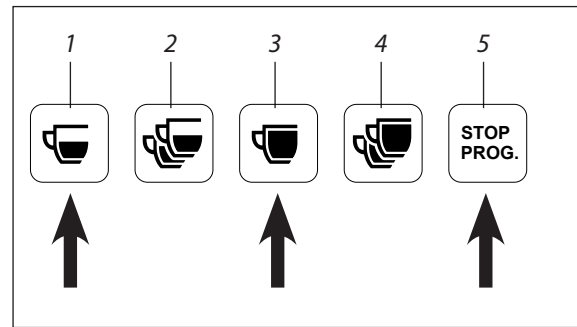

8 WARTUNG UND REINIGUNG

8.1 Precauzioni di sicurezza



Die Hinweise im Kapitel „I SICHERHEITSMASSNAHMEN“ Seite 69 .

8.2 Planmäßige Wartung

Neben den Wartungseingriffen in den in der Tabelle angegebenen Abständen ist mindestens einmal im Jahr oder bei der Displaymeldung „Meldung Wartung“ eine allgemeine Kontrolle der Maschine von einem Fachtechniker ausführen zu lassen.

Bauteil	Art des Eingriffs	Wöchentlich	Monatlich	Vierteljährlich
MANOMETER	Den Druck im Boiler prüfen, der zwischen 0,08 und 0,14 MPa (0,8 und 1,4 bar) liegen muss.	X		
MANOMETER	Den Wasserdruck während der Kaffeeabgabe prüfen: den auf dem Manometer angezeigten Druck kontrollieren, der zwischen 0,8 und 0,9 MPa (8 und 9 bar) liegen muss.		X	
FILTER und FILTERHALTER	Die Abnutzung der Filter und eine mögliche Kantenbeschädigung der Filter prüfen. Außerdem sind eventuelle Kaffeesatzreste in der Tasse zu kontrollieren und eventuell die Filter bzw. Filterhalter zu ersetzen.		X	
MAHL-/DOSIEREINHEIT	Die gemahlene Kaffeemenge (zwischen 6 und 7 g pro Vorgang) und den Feinheitsgrad der Mahlung prüfen. Die Mahlmesser müssen immer sehr scharf sein, ihre Abnutzung erkennt man, wenn zu viel Pulver im Mahlgut vorhanden ist. Es wird empfohlen, den Eingriff des Fachtechnikers anzufordern, um die flachen Mahlwerke nach jeweils 400/500 kg Kaffee oder konische Mahlwerke nach jeweils 800/900 kg Kaffee austauschen zu lassen.		X	
WASSERFILTER ENTHÄRTER	Das Auswechseln der Wasserfilter-Kartusche oder das Regenerieren des Enthärter sollte in den vom Hersteller angegebenen Abständen erfolgen.		X	
BOILER	Es wird empfohlen, mindestens alle drei Monate den Technischen Kundendienst mit der Erneuerung des Wassers im Boiler zu beauftragen.			X
TROPFSCHALE	Es wird empfohlen, mindestens alle 3 Monate den Technischen Kundendienst mit der Reinigung der Tropfschale zu beauftragen.			X



Das Auftreten von Problemen an den Bauteilen auf grauem Grund macht das Ausschalten der Maschine und einen Eingriff des Fachtechnikers erforderlich.

8.3 Wartungsarbeiten nach kurzzeitigem Maschinenstillstand

Unter "kurzem Maschinenstillstand" wird ein Zeitraum von mehr als einer Arbeitswoche verstanden.

Im Fall der erneuten Aktivierung der Maschine nach diesem Zeitraum muss vom Fachtechniker das Ersetzen des gesamten in den Wasserkreisläufen enthaltenen Wassers durchgeführt werden. Siehe hierzu Abs. „6.8 Wasserverneuerung“ Seite 81.

Außerdem sind alle bei der regelmäßigen Wartung vorgesehenen Vorgänge auszuführen. Siehe hierzu den vorangegangenen Absatz.

8.4 Funktionsstörungen und ihre Behebung

Problem	Ursache	Vorgehen
SCHWACHE MASCHINENLEISTUNG	Die Maschine ist ausgeschaltet.	Die Maschine einschalten.
IM KESSEL FEHLT WASSER	Der Hahn der Wasserleitung ist geschlossen.	Den Wasserleitungshahn öffnen.
ZUVIEL WASSER IM KESSEL	Störung in der elektrischen oder hydraulischen Anlage.	Die Maschine ausschalten und den Eingriff des Technischen Kundendienstes anfordern.
AUS DEN DAMPFDÜSEN TRITT KEIN DAMPF AUS	<ul style="list-style-type: none"> Die Sprühvorrichtung der Düse ist verstopft. Die Maschine ist ausgeschaltet. 	Die Sprühvorrichtung der Dampfdüse reinigen. Die Maschine einschalten.
AUS DEN DAMPFDÜSEN TRITT MIT WASSER VERMISCHTER DAMPF AUS	Störung in der elektrischen oder hydraulischen Anlage.	Die Maschine ausschalten und den Eingriff des Technischen Kundendienstes anfordern.
KEINE ABGABE	<ul style="list-style-type: none"> Der Hahn der Wasserleitung ist geschlossen. Der Kaffee wird zu fein gemahlen. 	<ul style="list-style-type: none"> Den Wasserleitungshahn öffnen. Die Mahlung des Kaffees einstellen.
WASSERAUSTRITT AN DER MASCHINE	<ul style="list-style-type: none"> Die Auffangschale leitet nicht ab. Das Abflussrohr ist beschädigt oder abgelöst oder der Wasserabfluss ist behindert. 	<ul style="list-style-type: none"> Die Abflussleitung kontrollieren. Den Anschluss des Ablaufrohrs an die Auffangschale prüfen und wieder herstellen.
ZU HEISSER ODER ZU KALTER KAFFEE	Störung in der elektrischen oder hydraulischen Anlage.	Die Maschine ausschalten und den Eingriff des Technischen Kundendienstes anfordern.
NASSER KAFFEESATZ	Die Abgabegruppe ist zu kalt.	Die vollständige Aufheizung der Gruppe abwarten.
DER MANOMETER ZEIGT EINEN UNGEEIGNETEN DRUCK	Störung in der hydraulischen Anlage	Die Maschine ausschalten und den Eingriff des Technischen Kundendienstes anfordern.
KAFFEEAUSGABE NUR ÜBER MANUELLE TASTE	Störung der elektronischen Anlage	Die Maschine ausschalten und den Eingriff des Technischen Kundendienstes anfordern.
BLOCKIERUNG DES ELEKTRONISCHEN SYSTEMS	Störung in der elektrischen oder hydraulischen Anlage.	Die Maschine ausschalten und den Eingriff des Technischen Kundendienstes anfordern.
DIE PUMPE VERLIERT WASSER	Pumpe beschädigt	Die Maschine ausschalten und den Eingriff des Technischen Kundendienstes anfordern.
DER MOTOR BLEIBT PLÖTZLICH STEHEN ODER DIE THERMOSCHUTZVORRICHTUNG SPRICHT AUFGRUND EINER ÜBERLASTUNG AN	Pumpe beschädigt	Die Maschine ausschalten und den Eingriff des Technischen Kundendienstes anfordern.
DIE PUMPE ARBEITET UNTER IHRER NENNLEISTUNG	Pumpe beschädigt	Die Maschine ausschalten und den Eingriff des Technischen Kundendienstes anfordern.
DIE PUMPE IST SEHR GERÄUSCHVOLL	Pumpe beschädigt	Die Maschine ausschalten und den Eingriff des Technischen Kundendienstes anfordern.



Die auf grauem Grund beschriebenen Probleme machen das Ausschalten der Maschine und den Eingriff des Fachtechnikers des Herstellers erforderlich.

8.5 Reinigungsvorgänge

8.5.1 Allgemeine Anleitungen

Für eine perfekte Hygiene und Effizienz des Gerätes sind einige einfache Reinigungsarbeiten erforderlich. Die hier angeführten Anweisungen gelten für einen normalen Gebrauch der Kaffeemaschine. Der ständige Einsatz der Maschine erfordert auch häufigere Reinigungen.



Niemals alkalische Reiniger, Lösungsmittel, Alkohol oder aggressive Substanzen verwenden. Die verwendeten Produkte/Reiniger müssen für den Zweck tauglich sein und dürfen das Material der Wasserkreisläufe nicht angreifen.

Keine scheuernden Reinigungsmittel verwenden, die zu Kratzern auf der Gehäuseoberfläche führen könnten.

Stets perfekt saubere und entkeimte Tücher verwenden.

Zum Waschen des Filters, der Filterhalter und aller Maschinenteile die vom Hersteller gelieferten Reinigungsmittel oder spezifische Produkte zum Reinigen von professionellen Kaffeemaschinen verwenden.

Reinigung	Täglich	Wöchentl.
Gehäuse und Gitter: Die Gehäuseplatten mit einem mit lauwarmem Wasser angefeuchteten Tuch reinigen. Die Schale und das Abtropfgitter entnehmen und mit warmem Wasser waschen.	X	
Filter und Filterhalter: Täglich und wöchentlich waschen, siehe Abs. 8.5.2. Täglich nach den Angaben aus Absatz. 8.5.5 Seite 87 reinigen	X	X
Dampfdüse und Autosteamer: Mit einem mit lauwarmem Wasser befeuchteten Tuch die Enden des Rohrs regelmäßig säubern. Die Enden der Düsen kontrollieren und reinigen und die Austrittsöffnungen mit einer kleinen Nadel aufstechen. Wöchentlich spülen, siehe Abs. 8.5.4 Seite 86.	X	X
Abgabegruppe: Das Spülen der Ausgabegruppe entsprechend Abs. 8.5.4 Wöchentlich die innere Reinigung vornehmen, siehe Abs. 8.5.3. Täglich nach den Angaben aus Absatz. 8.5.5 Seite 87 reinigen	X	X
Mahl-/Dosiereinheit und Trichter: Mit einem mit lauwarmem Wasser angefeuchteten Tuch die innere und äußere Reinigung des Trichters und der Dosiereinheit vornehmen. Am Ende alles sorgfältig abtrocknen.		X

8.5.2 Reinigung der Filter und Filterhalter

Täglich:

- Den Filter und den Filterhalter die ganze Nacht über in warmes Wasser tauchen, so dass sich die fetthaltigen Kaffeeablagerungen lösen können;

- anschließend alle Teile mit lauwarmem Wasser abspülen.

Wöchentlich:

- Mit Hilfe eines Schraubenziehers den Filter vom Filterhalter lösen;
- den Filter und den Filterhalter 10 Minuten lang in warmes Wasser mit Spezialreiniger tauchen;
- anschließend alle Teile mit lauwarmem Wasser abspülen.

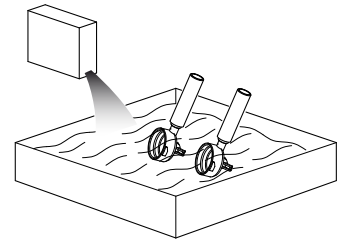

Achtung: Nur die Schale des Filterhalters eintauchen, das Eintauchen des Griffs in Wasser vermeiden.

Das Reinigungsmittel muss in den auf der Packung angegebenen Dosierungen mit kaltem Wasser verdünnt werden (siehe Hersteller).

8.5.3 Reinigung

Ferner empfiehlt es sich, die Brühgruppe mit einem Blind-Kapselhalter und einem Reinigungsprodukt für Kaffee eigens für Wega zu reinigen und dabei wie folgt vorzugehen:

- Einen Esslöffel (3 ÷ 5 gr) Reinigungsprodukt in den Blind-Kapselhalter geben;
- Den Kapselhalter an der Brühgruppe einsetzen;
- Eine manuelle Abgabe starten;
- Zehn Sekunden warten;
- Die Abgabe stoppen;
- Die Punkte 3 - 4 - 5 mindestens 5 Mal wiederholen;
- Den Kapselhalter abnehmen und mit sauberem Wasser spülen.

8.5.4 Reinigen der Brause und der Brausenhalterung

Settimanalmente effettuare la pulizia della doccetta nel seguente modo:

- Die Dichtung **(1)** mit einem Schraubenzieher vorsichtig herausnehmen, sie darf nicht beschädigt werden;

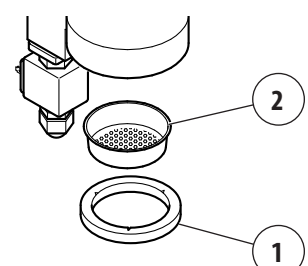

- nehmen Brause entfernen (2) und mit warmem Wasser spülen;
- die Brause und die Dichtung wieder in ihrer ursprünglichen Position anbringen.

8.5.5 Reinigung der Brausen und des Siebträgers

Die Brausen der Brühgruppe und die Siebträger täglich mit der dafür vorgesehenen Bürste reinigen.

Die Innenseite des Aufnahmerings für den Siebträger und den Siebträger, sowie den Rand und die Rippen am Siebträger gründlich reinigen, um mögliche Kaffeereste zu entfernen..

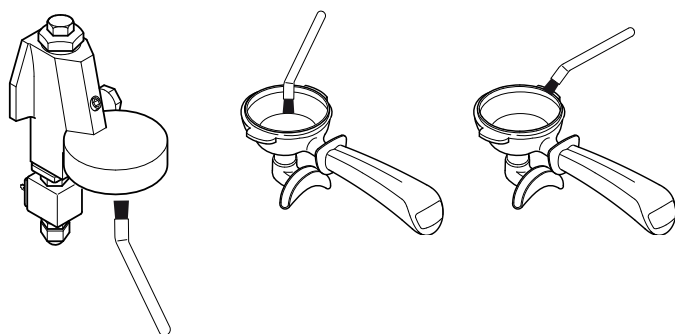

Die mitgelieferte Bürste für die Reinigung verwenden (siehe Ersatzteilkatalog).

8.5.6 Reinigung der Dampfdüse

Einmal in der Woche die Dampfdüse und Autosteamer reinigen und dazu wie folgt vorgehen:

- die Düse entsprechend den Herstellerangaben in ein Kännchen mit Wasser und Spezialreiniger tauchen;
- die Lösung mit dem Dampf aus der Düse erwärmen;
- die Düse mindestens 5 Minuten lang in der Lösung lassen, damit der Reiniger durch die Abkühlung im Inneren der Düse nach oben steigen und wirken kann;
- den Vorgang 2- oder 3-mal wiederholen bis bei den nachfolgenden Ausgaben keine Milchreste mehr austreten.

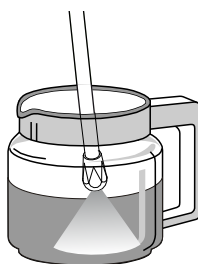

9 MELDUNGEN

9.1 1GR Version

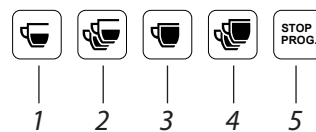

Meldung	Beschreibung
Blinkende LED-Schlüssel 1, 5.	Wassermangel.
Die gewählte Mengentaste blinkt	Volumetrische Dosiervorrichtung ohne Impulse

9.2 2GR Version

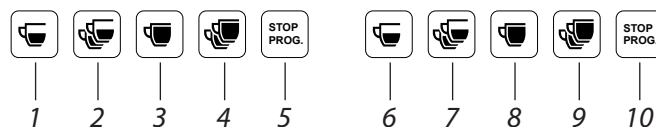

Meldung	Beschreibung
Blinkende LED-Schlüssel 1, 5, 6, 10.	Wassermangel
Die gewählte Mengentaste blinkt	Volumetrische Dosiervorrichtung ohne Impulse



Bei einer Meldung Maschine ausschalten und den Technischen Kundendienst anfordern.

10 ERSATZTEILE

Das Ersetzen von Bauteilen bzw. Teilen der Maschine darf ausschließlich von einem geschulten Fachtechniker ausgeführt werden.



Der Benutzer ist in keinem Fall befugt, Arbeiten zum Ersetzen von Bauteilen bzw. Teilen der Maschine auszuführen.

11 AUSSERBETRIEBNAHME

Zur Außerbetriebnahme der Maschine ist der Einsatz des Fachtechnikers des Herstellers zu verlangen, da das Gerät von der Strom- und Wasserversorgung getrennt werden muss und alle Kreisläufe in seinem Inneren zu leeren sind.

Die Wiederinbetriebnahme der Maschine nach diesem Zeitraum darf nur durch einen Fachtechniker des Herstellers erfolgen.



Der Benutzer ist in keinem Fall befugt, die Arbeiten zur Außerbetriebnahme und der Wiederinbetriebnahme der Maschine auszuführen.

12 ABBAU

Es wird empfohlen, den Abbau der Maschine vom Fachtechniker des Herstellers durchführen zu lassen.

13 ENTSORGUNG

13.1 Informationen zur Entsorgung

Nur für die Europäische Union und den Europäischen Wirtschaftsraum.

Dieses Symbol gibt an, dass das Produkt gemäß Richtlinie WEEE (2012/19/EG), der Batterienrichtlinie (2006/66/EG) bzw. den jeweiligen nationalen Gesetzen zur Umsetzung dieser Richtlinien nicht als Hausmüll entsorgt werden darf.



Das Produkt muss bei einer entsprechenden Sammelstelle abgegeben werden, zum Beispiel beim Händler beim Kauf eines neuen, ähnlichen Produkts oder bei einer autorisierten Sammelstelle zum Recycling von Elektro- und Elektronikgeräte-Abfall (WEEE) sowie Batterien und Akkumulatoren. Eine unsachgemäße Entsorgung dieser Abfälle kann sich durch die normalerweise in diesen Abfällen enthaltenen potentiell schädlichen Substanzen negativ auf die Umwelt und die Gesundheit des Menschen auswirken.

Die Mitarbeit des Benutzers trägt bei der korrekten Entsorgung dieses Produkts zu einer effizienten Nutzung der natürlichen Ressourcen bei und vermeidet die Auferlegung der von den geltenden Bestimmungen vorgesehenen Verwaltungsstrafen. Für weitere Informationen zum Recyceln dieses Produkts wenden Sie sich bitte an die Behörden vor Ort, die für die Abfallsammlung zuständige Stelle, einen autorisierten Händler oder die Müllabfuhr.



Zum Entsorgen der Maschine beziehen Sie sich bitte auf den Fachtechniker des Herstellers.

13.2 Umweltinformationen

Im Inneren der Maschine befindet sich eine Lithium-Knopfzelle zur Speicherung der Maschinendaten, die sich in der Platine befindet.

Diese Batterie entsprechend den im jeweiligen Land geltenden Vorschriften entsorgen.

14 GLOSSAR

In diesem Kapitel werden die nicht allgemeinen bzw. Begriffe mit einer von ihrer allgemeinen abweichenden Bedeutung aufgeführt.

Im Anschluss werden die verwendeten Abkürzungen und die Bedeutung der die Betreiberqualifikation und den Maschinenstatus betreffenden Piktogramme erklärt. Ihre Verwendung gestattet eine schnelle und korrekte Verwendung der Maschine unter sicheren Bedingungen.

Gefahr

Eine potentielle Quelle von Verletzungen oder gesundheitlichen Schäden.

Gefahrenbereich

Jeder Bereich in der Nähe einer Maschine, in dem die Anwesenheit einer Person eine Gefahr für die Sicherheit und die Gesundheit dieser Person darstellt.

Benutzer

Person/en, die mit dem Betrieb, der Wartung und der Reinigung betraut ist/sind, die in diesem Handbuch beschrieben werden.

Risiko

Kombination der Wahrscheinlichkeit und der Schwere einer Verletzung oder eines gesundheitlichen Schadens, die in einer Gefahrensituation eintreten kann.

Schutzvorrichtung

Eigens dazu verwendetes Maschinenelement, den Schutz durch eine materielle Barriere zu garantieren.

Persönliche Schutzausrüstung (PSA)

Ausrüstung, die von der Person, deren Gesundheit und Unversehrtheit zu schützen ist, zu tragen ist.

Verwendungszweck

Die Verwendung der Maschine im Einklang mit den im Bedienungshandbuch erteilten Informationen.

Vom Hersteller anerkannter Fachtechniker

Fachkraft mit entsprechender Ausbildung und Zulassung für die Durchführung von Vorgängen zum Anschließen, zur Installation und Montage der Maschine; die Verwendung spezieller Ausrüstungen (Hebezeuge, Gabelstapler, usw.); die Ausführung von besonders komplizierten oder potentiell gefährlichen Eingriffen der plan- und außerplanmäßigen Wartung, die nicht vom Benutzer erledigt werden dürfen.

Qualifikation des Benutzers

Mindestkenntnisstand des Bedieners zum Ausführen des beschriebenen Vorgangs.

Gerätezustand

Der Gerätezustand umfasst die Betriebsart und den Zustand der auf der Maschine vorhandenen Sicherheitsvorrichtungen.

Restrisiko

Risiken, die weiterhin bestehen, obwohl die bei der Planung der Maschine vorgesehenen Schutzmaßnahmen ergriffen wurden und obwohl die Schutzvorrichtungen und Schutzmaßnahmen in vollem Umfang eingesetzt werden.

Sicherheitsbauteil:

- zur Ausübung einer Sicherheitsfunktion bestimmt;
- im Fall von Defekten bzw. Störungen wird die Sicherheit von Personen gefährdet.

15 ALPHABETISCHES THEMENVERZEICHNIS

A	Abhilfen	85	P	Piktogramme	74
	Außerbetriebnahme	88		Planmäßige Wartung	84
B	Bedienungshandbuch - Aktualisierung..	74		Preset Werte	84
	Beleuchtung Abgabebereich.....	81		Programmierung.....	83
	Brause.....	86	R	Regelmäßige Wartung	85
	Brausenhalterung	86		Reinigung von Sieb und Siebträger	86
C	CE-Kennzeichnung	78	S	Schwingungen	79
	CE-Zeichen.....	78		Sicherheitsmaßnahmen	69
E	Einlagerung.....	79		Spülen Brause und Brausenhalterung....	86
	Emissionen	79		Spülen Dampfdüse	87
	Ersatzteile.....	88		Spülen Filter und Filterhalter	86
F	Funktionsstörungen und Abhilfen	85	T	Tassenaufsatzgitter	82
	Funktionsweise der Maschine	79		Tassenwärmer.....	82
G	Garantie	74		Technische Daten.....	78
	Glossar und Piktogramme	74	U	Umweltinformationen.....	88
H	Heißwasser	83	V	Verwendungszweck.....	75
I	Inbetriebnahme.....	79	W	Wartung und Reinigung	84
	Installation.....	79		Wassererneuerung	81
	Interne Batterie	88			
K	Kaffee.....	82			
	Kaffee mahlen	81			
M	Marke/Modell der Maschine	78			
	Maschinenabbau.....	88			
	Maschinenabschaltung	80			
	Maschinenentsorgung.....	88			
	Maschinenidentifikation	75			
	Maschinenreinigung.....	86			

I PRECAUCIONES DE SEGURIDAD

I.I NIVEL DE FORMACIÓN E INFORMACIÓN SOLICITADO POR EL USUARIO

Los encargados, que deben utilizar la máquina, deben estar debidamente formados e informados, acerca del funcionamiento y de los riesgos residuales presentes durante el funcionamiento.

El Usuario debe ser capaz de aplicar todas las buenas prácticas respecto a los principios de higiene alimentaria.

I.II FUNCIONAMIENTO

Aunque se hayan adoptado, en la máquina, todos los dispositivos de prevención de accidentes para eliminar los posibles riesgos relacionados con el uso por parte del usuario, ésta presenta unos cuantos riesgos residuales.

Dichos riesgos residuales, así denominados, se refieren a partes de la máquina que pueden representar un peligro para el Usuario si se utilizan de manera incorrecta o, en el caso de que cometa un error de evaluación o desactivación sorteando las indicaciones que se encuentran en este Manual.

Además, la máquina dispone de señalizaciones colocadas en las zonas a riesgo residual que deben cumplirse escrupulosamente.

Es necesario prestar atención a estos riesgos residuales durante el funcionamiento y el uso de la máquina, puesto que no pueden eliminarse:



PELIGRO ELÉCTRICO

Los aparatos eléctricos deben utilizarse según las normas de conducta y de seguridad:

- no toque el aparato con las manos o los pies mojados o húmedos;
- no use el aparato con los pies descalzos;
- no use prolongadores en locales destinados a ducha o baño;
- no tirar del cable de alimentación para desenchufar el aparato;
- el usuario no debe sustituir el cable de alimentación del aparato. Si se estropea el cable, apague la máquina y póngase en contacto solo con el Técnico Cualificado.
- no deje el aparato expuesto a los agentes atmosféricos (lluvia, sol, etc.);
- no acceda adentro de la máquina;
- no vierta líquidos encima de la máquina;
- no permita que niños o personas discapacitadas utilicen el aparato.



PELIGRO POR TEMPERATURA ELEVADA

Algunas de las partes de la máquina pueden alcanzar temperaturas elevadas:

- evite el contacto con el grupo de suministro, el calentador portafiltro y las lanzas del agua, vapor y autosteamer;
- no exponga nunca las manos u otras partes del cuerpo en la dirección de los terminales de suministro de vapor, agua caliente o leche.



El aparato no puede ser utilizado por personas (incluidos niños menores de 8 años) con capacidades físicas, sensoriales o mentales reducidas, o sin experiencia y sin el conocimiento adecuado, siempre y cuando estén asistidas por personas idóneas, o después de haber recibido instrucciones relativas al uso seguro del aparato y de los peligros inherentes al mismo.

Es necesario vigilar a los niños para asegurarse de que no jueguen con el aparato.

El Usuario está obligado a informar inmediatamente al Fabricante en el caso en que detecte defectos y/o falla en el funcionamiento de la máquina, de los sistemas de protección ideados para prevenir accidentes y de cualquier situación de peligro que llegara a conocer.

Están prohibidas todo tipo de modificaciones respecto a la máquina y sus funciones, además de cambios de este documento.



Periódicamente, hacer de manera que el Técnico Cualificado efectúe el mantenimiento periódico y controle todos los dispositivos de seguridad.



La manipulación no autorizada de cualquier parte de la máquina invalida cualquier garantía.

I.III MANTENIMIENTO Y LIMPIEZA

Es necesario prestar atención a estos riesgos residuales presentes durante el mantenimiento y la limpieza de la máquina, puesto que no pueden eliminarse:



PELIGRO ELÉCTRICO

Las operaciones de mantenimiento y limpieza deben realizarse según las normas de conducta y de seguridad:

- no lleve a cabo operaciones de mantenimiento con la máquina en funcionamiento;
- no sumerja la máquina en agua;
- no vierta líquidos sobre la máquina ni utilice chorros de agua para la limpieza;
- no permita que las operaciones de mantenimiento y de limpieza sean llevadas a cabo por niños o discapacitados;

- no quite las protecciones y/o partes de la carcasa;
- no entre dentro de la máquina;
- no efectúe operaciones de mantenimiento y de limpieza diferentes de lo indicado en este Manual.



PELIGRO POR TEMPERATURA ELEVADA

Durante las operaciones de limpieza, tenga cuidado con aquellas partes de la máquina que pueden alcanzar altas temperaturas:

evite el contacto con el grupo de suministro y las lanzas de agua y vapor;

- no esponga nunca las manos u otras partes del cuerpo en la dirección de los terminales de suministro de vapor, agua caliente o leche.

I.IV CARACTERÍSTICAS DE LOS EPI

En las fases de mantenimiento y limpieza de la máquina es necesario utilizar estos EPI:

Guantes



Para proteger todas las partes en contacto con los alimentos (portafiltros, filtros, etc.).



Efectúe solo las operaciones de mantenimiento y limpieza que se indican en este manual.

Todas las operaciones de

mantenimiento y limpieza no tratadas en este documento deben efectuarse solo y exclusivamente por el Técnico Cualificado por el Fabricante.

Todas las operaciones de mantenimiento deben llevarse a cabo previa desconexión de la corriente eléctrica, cierre de la alimentación hidráulica y enfriamiento completo de la máquina.

En caso de que no se encuentre una solución para una posible falla de funcionamiento, apague la máquina y solicite la intervención del Técnico Cualificado. No intente efectuar ninguna reparación.

Las desincrustaciones del equipo deben ser realizadas por el Técnico Cualificado por el Fabricante para que dichas operaciones no provoquen la liberación de materiales nocivos para el uso alimentario.



La manipulación no autorizada de cualquier parte de la máquina invalida cualquier garantía.

MÁQUINA PARA CAFÉ EXPRESO

Manual de uso y mantenimiento. Instrucciones para el usuario.

Español

Índice

1	INTRODUCCIÓN	95	7	PROGRAMACIÓN	105
1.1	Líneas guía para la lectura del manual	95	7.1	Dosis de café	105
1.2	Conservación del manual	95	7.2	Valores predefinidos	106
1.3	Metodología de actualización del Manual de instrucciones	96	8	MANTENIMIENTO Y LIMPIEZA	106
1.4	Destinatarios	96	8.1	Precauciones de seguridad	106
1.5	Glosario y pictogramas	96	8.2	Mantenimiento periódico	106
1.6	Garantía	97	8.3	Mantenimiento tras un breve periodo de inactividad de la máquina	107
2	IDENTIFICACIÓN DE LA MÁQUINA	97	8.4	Fallos de funcionamiento y soluciones	107
2.1	Marca y designación del modelo	97	8.5	Operaciones de limpieza	108
2.2	Descripción general	97	9	SEÑALIZACIONES	109
2.3	Atención al cliente	97	9.1	Versión 1GR	109
2.4	Uso previsto	97	9.2	Versión 2GR	109
2.5	Descripción de la máquina	99	10	PIEZAS DE RECAMBIO	110
2.6	Botoneras	100	11	PUESTA FUERA DE SERVICIO	110
2.7	Datos y marcado CE	100	12	DESGUACE	110
3	ALMACENAMIENTO	101	13	ELIMINACIÓN	110
4	INSTALACIÓN	101	13.1	Información acerca de la eliminación	110
5	PUESTA EN SERVICIO	101	13.2	Información acerca del medio ambiente	110
6	FUNCIONAMIENTO	101	14	GLOSARIO	111
6.1	Precauciones de seguridad	101	15	ÍNDICE ALFABÉTICO DE LOS TEMAS TRATADOS	112
6.2	Emisiones	101			
6.3	Conexión hidráulica al depósito interno (si está presente)	101			
6.4	Filtro del depósito (si está presente)	102			
6.5	Conexión eléctrica	102			
6.6	Encendido de la máquina	102			
6.7	Apagado de la máquina	102			
6.8	Renovación del agua	103			
6.9	Predisposición de la máquina	103			
6.10	Suministro de café	104			
6.11	Suministro lanza de vapor	105			
6.12	Suministro de agua caliente	105			

1 INTRODUCCIÓN

Lea detenidamente todas las partes de este Manual, antes de utilizar el aparato, para optimizar las prestaciones de la máquina y actuar de manera absolutamente segura.

La máquina para café expreso que ha adquirido ha sido diseñada y fabricada con métodos y tecnologías innovadoras que aseguran una calidad y fiabilidad duraderas.

Este Manual es la guía que le permitirá conocer las ventajas que brinda nuestra marca. Aquí encontrará información útil para sacar el máximo provecho de la máquina, mantenerla en perfectas condiciones y hacer frente a posibles problemas.

Conserve con cuidado este manual en un lugar protegido. En caso de extravío, puede solicitar otro ejemplar de sustitución al fabricante.



Antes de utilizar la máquina, lea detenidamente las instrucciones que se encuentran en este manual y cumpla con todas las indicaciones aquí presentes. Conserve este manual y, todos los documento adjuntos, en un lugar accesible y protegido. Este documento supone que en las instalaciones, en las que se haya instalado la máquina, se observen las normas de seguridad y en materia de higiene laboral vigentes.

Las instrucciones, los dibujos y la documentación contenidos en este manual son de naturaleza técnica reservada y estricta propiedad del fabricante; se prohíbe su reproducción, total o parcial, por cualquier medio.

El fabricante se reserva el derecho de realizar mejoras y/o modificaciones del producto. Se garantiza que este manual refleja el estado de la técnica en el momento de la comercialización de la máquina.

Aprovechamos la ocasión para invitar a nuestros estimados clientes a comunicarnos posibles propuestas de mejora, tanto del producto como del Manual.

1.1 Líneas guía para la lectura del manual

El manual consta de capítulos autónomos. La secuencia de los capítulos responde a la lógica temporal de la vida de la máquina.

Para que el texto sea fácil y rápido de entender, se han utilizado términos, abreviaturas y pictogramas.

El manual está constituido por una portada, un índice y una serie de capítulos. Cada capítulo cuenta con una numeración progresiva. A pie de página se encuentra el número de la página.

En la primera página se encuentran los datos de identificación de la máquina, en la última página se encuentran la fecha y la revisión del Manual de Instrucciones.

ABREVIATURAS

- Sec.** = Sección
- Cap.** = Capítulo
- Apdo.** = Apartado
- Pág.** = Página
- Fig.** = Figura
- Tab.** = Tabla

UNIDADES DE MEDIDA

Las unidades de medida presentes son las establecidas por el Sistema Internacional (SI).

PICTOGRAMAS

Las descripciones precedidas por estos símbolos contienen información/indicaciones muy importantes, especialmente en lo que se refiere a la seguridad. Su incumplimiento puede conllevar:

- peligros para la seguridad del usuario;
- lesiones, incluso graves, al usuario de la máquina (en algunos casos incluso su fallecimiento);
- la pérdida de la garantía contractual;
- la exención del fabricante de sus responsabilidades.



Símbolo de PELIGRO utilizado en caso de peligro de lesión grave permanente, que requiere hospitalización, o en casos extremos causante de muerte.



Símbolo de ATENCIÓN utilizado en caso de peligro de lesión no grave, pero que necesita de atención médica por profesionales.



Símbolo de ADVERTENCIA utilizado en caso de peligro de lesión no grave que puede curarse con medidas de primeros auxilios o similares.



Símbolo de NOTA utilizado para proporcionar información importante relativa al tema tratado.

1.2 Conservación del manual

El Manual de Instrucciones debe guardarse con atención además de tener que acompañar la máquina durante posibles cambios de propiedad que la misma podría experimentar durante su vida.

La conservación se verá favorecida si se maneja con atención, con las manos limpias, y no apoyándolo en superficies sucias. No arranque, rompa ni modifique arbitrariamente partes del documento.

El Manual debe archivar en un ambiente protegido de la humedad, del calor y, cerca de la máquina a la que se refiere.

El Fabricante, bajo solicitud del usuario, puede proporcionar otros ejemplares del Manual de Instrucciones de la máquina.

1.3 Metodología de actualización del Manual de instrucciones

El Fabricante se reserva el derecho de modificar o realizar mejoras a la máquina sin comunicarlo y sin actualizar el Manual ya entregado al usuario.

Además, en caso de modificaciones sustanciales a la máquina ya instalada que conlleven la modificación de uno o más capítulos del Manual de Instrucciones, será tarea del Fabricante enviar a los usuarios interesados los capítulos modificados o la revisión de todo el Manual.

Es responsabilidad del usuario, sustituir la documentación antigua por la de nueva revisión.

El fabricante se considera responsable de las descripciones realizadas en italiano; las traducciones no pueden comprobarse completamente, por lo que, en caso de que se detecten incongruencias, se debe tomar como referencia el italiano y, de ser necesario, ponerse en contacto con el fabricante, quien se encargará de efectuar la modificación que considere oportuna.



Si el Manual se convirtiera en ilegible o, de todas formas, de difícil consulta, el usuario está obligado a solicitar un nuevo ejemplar al Fabricante antes de efectuar cualquier tipo de intervención en la máquina. Está absolutamente prohibido arrancar o reescribir partes del manual. Las instrucciones, los dibujos y la documentación contenidos en este manual son de naturaleza reservada y estricta propiedad del fabricante; se prohíbe su reproducción, total o parcial, por cualquier medio sin autorización previa. El Usuario debe cumplir con las indicaciones que se encuentran en este Manual.

En caso de que se presente un inconveniente tras un uso incorrecto de dichas recomendaciones, el fabricante rehúsa todo tipo de responsabilidad.

Este manual está disponible también en el sitio web del fabricante.

1.4 Destinatarios

Dicho Manual se dirige al Usuario de la máquina, es decir la persona encargada de su funcionamiento, mantenimiento y de la limpieza de la máquina indicados en este documento.

CUALIFICACIÓN DE LOS DESTINATARIOS DE LA MÁQUINA

La máquina está pensada para un uso profesional y no generalizado, por lo tanto, su uso puede ser recomendado a personas cualificadas y, en particular, que:

- Sean mayores de edad;
- Sean física y mentalmente aptas para utilizar esta máquina;
- Sean capaces de entender e interpretar el Manual de Instrucciones y las indicaciones de seguridad;

- Conozcan los procedimientos de seguridad y su actuación;
- Cuenten con la capacidad de uso de la máquina;
- Hayan entendido los procedimientos de uso definidos por el Fabricante de la máquina.

1.5 Glosario y pictogramas

En este apartado se listan los términos no frecuentes o con un significado diferente del común.

A continuación, se explican los términos utilizados y el significado de los pictogramas para indicar la cualificación del operador y el estado de la máquina; su empleo permite proporcionar rápidamente y de manera unívoca la información necesaria para el uso correcto de la máquina en condiciones de seguridad.

1.5.1 GLOSARIO

Usuario

La o las personas encargadas del funcionamiento, del mantenimiento y de la limpieza indicadas en este manual.

Técnico cualificado por el fabricante

Persona especializada, adecuadamente formada y habilitada para llevar a cabo operaciones de conexión, instalación y montaje de la máquina; utilizar equipos especiales (elevadores, carretillas, etc.); llevar a cabo intervenciones de mantenimiento ordinarias o extraordinarias muy complicadas o posiblemente peligrosas para el usuario y con mucha atención de los aspectos relacionados con la seguridad y la higiene.



Todas las demás entradas se encuentran en el Cap. "14 GLOSARIO" página 111.

1.5.2 PICTOGRAMAS

PICTOGRAMA	DESCRIPCIÓN
	Peligro eléctrico
	Peligro por temperatura elevada
	Obligación de utilizar guantes de protección
	Obligación de leer la documentación

1.6 Garantía

La máquina tiene una garantía de 12 meses para todos los componentes, excluidos los componentes eléctricos y electrónicos así como las piezas sometidas a desgaste.

2 IDENTIFICACIÓN DE LA MÁQUINA

2.1 Marca y designación del modelo

La identificación de la máquina y del modelo se indican en la PLACA DE DATOS de la máquina y en la DECLARACIÓN DE CONFORMIDAD CE que la acompaña.

2.2 Descripción general

La máquina objeto de este manual está constituida por componentes mecánicos, eléctricos y electrónicos cuya acción conjunta permite realizar bebidas a base de leche, café y agua.

Este producto se ha fabricado de conformidad con las directivas, los reglamentos y las normas comunitarias indicadas en la DECLARACIÓN DE CONFORMIDAD CE que acompaña la máquina.

La máquina funcionará adecuadamente solo si conecta correctamente a la red hidráulica y eléctrica y si se coloca en un lugar protegido de los agentes atmosféricos.

2.3 Atención al cliente



2.4 Uso previsto

La máquina para café expreso está destinada a la preparación profesional de bebidas calientes como té, capuchinos y cafés en sus variantes largo, corto, expreso, etc.

El aparato no está destinado a un uso doméstico, sino solo a un uso profesional.

La máquina puede utilizarse en todas las condiciones previstas, incluidas o descritas en este documento; debe considerarse peligrosa cualquier otra condición.

La máquina debe instalarse en un lugar cuyo acceso esté reservado a personal cualificado y debidamente formado (bares, restaurantes, etc.).

USOS PERMITIDOS

Son todos aquellos que respetan las características técnicas de la máquina, las operaciones y los usos descritos en este documento; dichos usos no ponen en peligro la integridad del usuario ni pueden provocar daños a la máquina o al entorno que la rodea.



Todos los usos no específicamente indicados en este manual están prohibidos y deben ser autorizados expresamente por el fabricante.

USOS PREVISTOS

La máquina está diseñada exclusivamente para el uso profesional.

El uso de productos/materiales diferentes de los especificados por el fabricante, que puedan provocar daños a la máquina y situaciones de peligro para el operador y/o las personas que se encuentren cerca de la máquina, se considera incorrecto o inadecuado.

CONTRAINDICACIONES

La máquina no debe utilizarse:

- Para usos distintos a los expuestos en el apdo. 2.4 ni para usos no mencionados en este manual;
- utilizando materiales diferentes a los que se indican en este manual;
- Con los dispositivos de seguridad inhabilitados o no operativos.

USO ERRÓNEO DE LA MÁQUINA

El tipo de uso y las prestaciones para los que está diseñada esta máquina imponen

una serie de operaciones y procedimientos que no pueden cambiarse a menos que previamente se acuerden con el fabricante. Todas las prácticas permitidas se encuentran en este documento; cualquier otra operación no enumerada y descrita en este documento debe considerarse no posible y, por lo tanto, peligrosa.

USOS NO PREVISTOS

Los únicos usos permitidos son los descritos en este manual; cualquier otro uso debe considerarse no posible y, por lo tanto, peligroso.

PRECAUCIONES GENERALES

El usuario debe estar informado acerca de los riesgos de accidente, de los dispositivos pensados para la seguridad y de las reglas generales en materia de prevención de accidentes previstas por las directivas comunitarias y la legislación del país de instalación del aparato.

El usuario debe conocer el funcionamiento de todos los dispositivos de la máquina.

Además, debe haber leído íntegramente este manual.

Las intervenciones de mantenimiento deben ser llevadas a cabo por técnicos cualificados, tras haber preparado la máquina de manera adecuada.

La alteración o la sustitución no autorizada de uno o varios componentes de la máquina, el uso de accesorios que modifiquen su funcionamiento y el empleo de materiales diferentes a los recomendados en este manual pueden ser causa de riesgos de accidente.

2.5 Descripción de la máquina

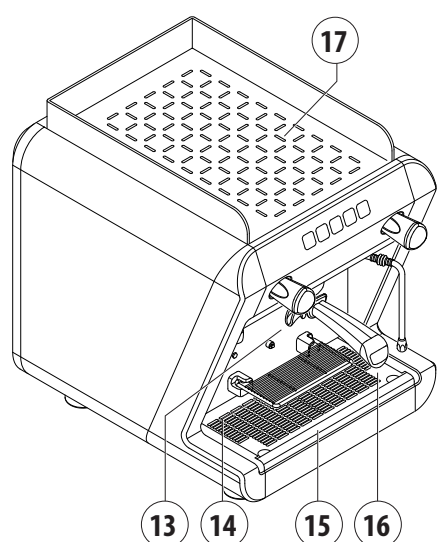
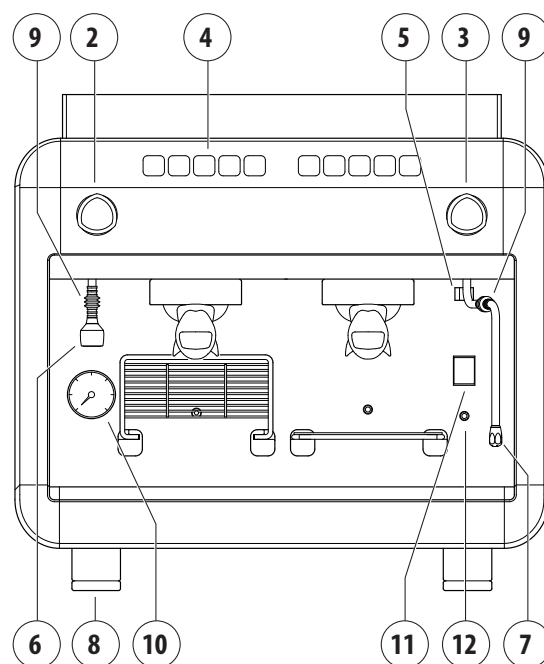
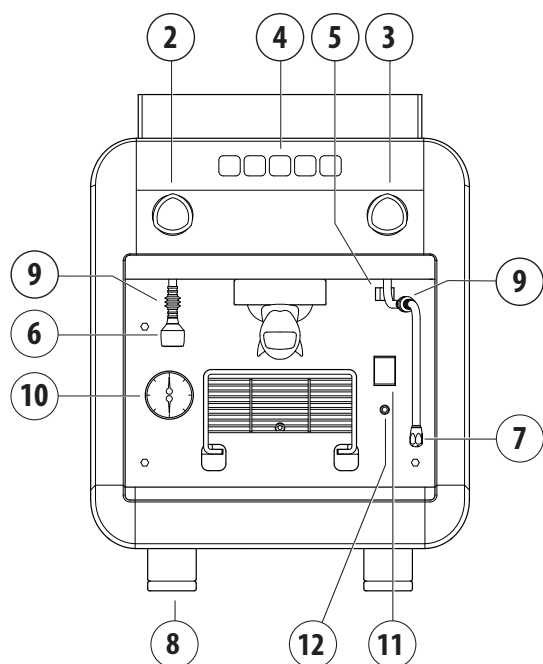

1GR

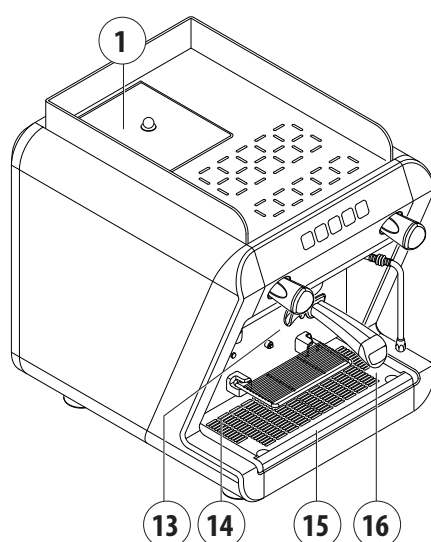

1GR Depósito de agua

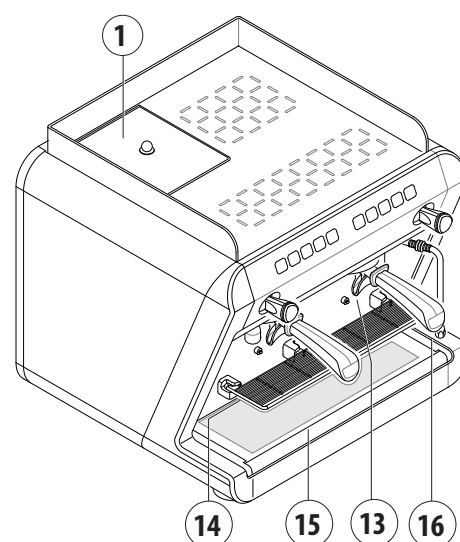

2GR

- | | |
|---|--|
| <ul style="list-style-type: none"> 1. Depósito de agua (si está presente). 2. Mando de suministro de agua caliente. 3. Mando de suministro de vapor. 4. Panel de mandos. 5. Interruptor luz superficie de trabajo. 6. Lanza de suministro de agua caliente. 7. Lanza de suministro de vapor. 8. Pata regulable. 9. Protección de goma antiquemaduras. 10. Manómetro de presión de la caldera. | <ul style="list-style-type: none"> 11. Interruptor de encendido de la máquina. 12. Piloto. 13. Boquilla de suministro de café. 14. Rejilla basculante elevación tacitas. 15. Bandeja y rejilla de apoyo de tazas. 16. Portafiltro. 17. Superficie caliente-tazas. |
|---|--|

2.6 Botoneras

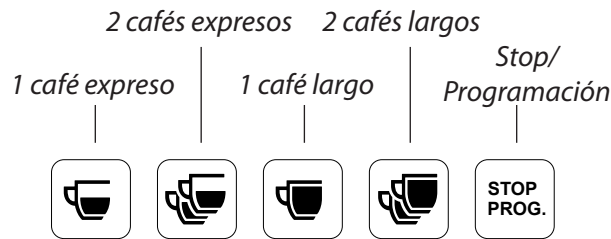

Botonera de café

2.7 Datos y marcado CE

Los datos técnicos de la máquina se encuentran en este cuadro.

	1GR	2GR compatta
Tensión de alimentación (V)	120 / 220 - 240	220 - 240
Potencia absorbida (W)	1.300 / 2.350	2.500
Capacidad de tanque de agua (L / gal UK)	4 / 1.06	
Calibración válvula seguridad (bar / psi)	1.9 / 27.6	
Presión ejercicio caldera (bar / psi)	0.8-1.4 / 11.6-20.3	
Presión agua de alimentac. (bar / psi)	1.5-6 (MAX) / 0,15 - 0,6 MPa MAX	
Presión de suministro del café (bar / psi)	8-9 / 116-130.5	
Largo (cm / in)	39 / 15.35	56 / 22.05
Ancha (cm / in)	52,5 / 20,67	52,5 / 20,67
Alto (cm / in)	51,1 / 20,11	51,1 / 20,11
Condiciones de funcionamiento	5-35 °C / 95° U.R.MAX	

De acuerdo con la directiva 2006/42/CE, la máquina está marcada con la sigla CE, mediante la que el fabricante declara, bajo su propia responsabilidad, que la máquina es segura para las personas y los bienes.

La placa CE se encuentra en la base del armazón, debajo de la bandeja de descarga, y recoge los datos de identificación. A continuación, se muestra un ejemplo de placa de datos:

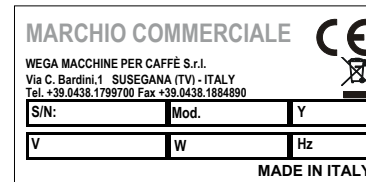

Para cualquier comunicación con el fabricante en relación con la máquina, indique siempre estos datos:

- S/N - número de serie de la máquina;
- Mod. - modelo de la máquina
- Y - fecha de fabricación;

Los datos del aparato también pueden consultarse en la etiqueta aplicada al embalaje de la máquina.

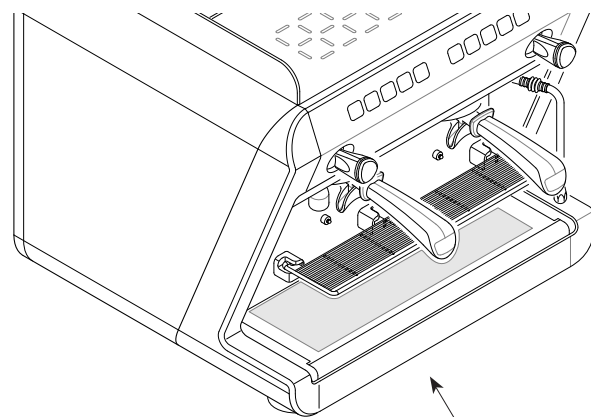

La placa CE está fijada debajo de la bandeja de descarga



Se prohíbe quitar o deteriorar la placa de datos. En caso necesario, sustitúyala con la máxima urgencia contactando siempre y exclusivamente con el fabricante.

3 ALMACENAMIENTO

El almacenamiento de la máquina es tarea del Fabricante o del Distribuidor.

4 INSTALACIÓN

La instalación de la máquina debe realizarse exclusivamente por un Técnico Cualificado por el Fabricante.



Durante la instalación de la máquina, el Técnico Cualificado tiene que llevar a cabo las operaciones de cambio del agua que se encuentra en los circuitos hidráulicos.



La base de apoyo de la máquina debe estar nivelada perfectamente y sin irregularidades.



Es necesario incorporar en la instalación eléctrica un interruptor diferencial adecuado (cortacircuitos) de 30 mA.

5 PUESTA EN SERVICIO

La puesta en marcha de la máquina debe realizarse exclusivamente por un Técnico Cualificado por el Fabricante.

6 FUNCIONAMIENTO

6.1 Precauciones de seguridad



Lea atentamente las advertencias indicadas en el capítulo "1 PRECAUCIONES DE SEGURIDAD" página 91 .

6.2 Emisiones

VIBRACIONES

En condiciones de uso conforme a las indicaciones de uso correcto, presentadas en este manual, posibles vibraciones detectadas no son tales como para provocar posibles situaciones peligrosas.

EMISIONES SONORAS

El nivel de ruido emitido por la máquina es, en promedio, inferior a 70 dB; con lo cual no es obligatorio utilizar equipos de protección individual para el aparato auditivo.

Si la máquina emitiera ruidos anómalos es necesario informar al fabricante.

ENTORNO ELECTROMAGNÉTICO

La máquina se ideó para actuar correctamente en un entorno electromagnético de tipo industrial, colocándose en los límites de Emisión e Inmunidad previstos por las Normas vigentes.

6.3 Conexión hidráulica al depósito interno (si está presente)

- Vuelva a introducir correctamente el depósito en su alojamiento;
- compruebe periódicamente que haya agua en el depósito y, si fuera necesario, restablezca su nivel.

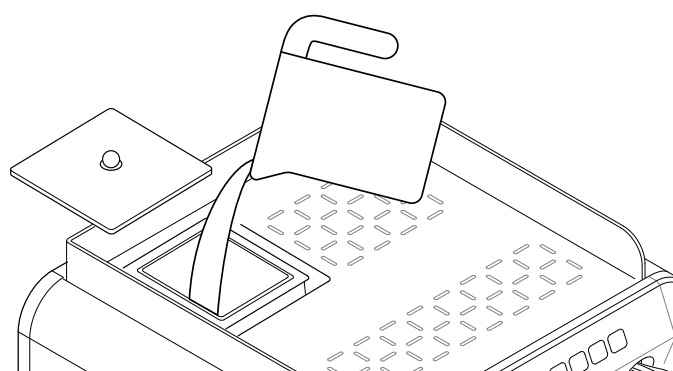

Llene el depósito utilizando agua potable fría exclusivamente. No utilice otros tipos de líquidos o bebidas gaseosas. El funcionamiento sin agua puede ocasionar daños a la máquina. Tras largos periodos de inactividad de la máquina, es necesario cambiar el agua del depósito interno..



Si la luz que parpadea lentamente (1), (5), (6), (10), llenar el tanque de agua potable.

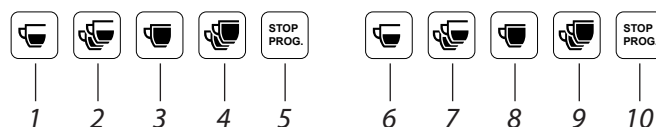

6.4 Filtro del depósito (si está presente)

En caso de durezas de agua superiores a 5 °f, se recomienda el uso de un filtro modelo BRITA (incluido) a instalar en el depósito. Además de reducir la cal, el filtro permite eliminar las impurezas y las demás sustancias, como el cloro, presentes en el agua.

Instale el filtro en el depósito siguiendo las instrucciones indicadas por el fabricante.

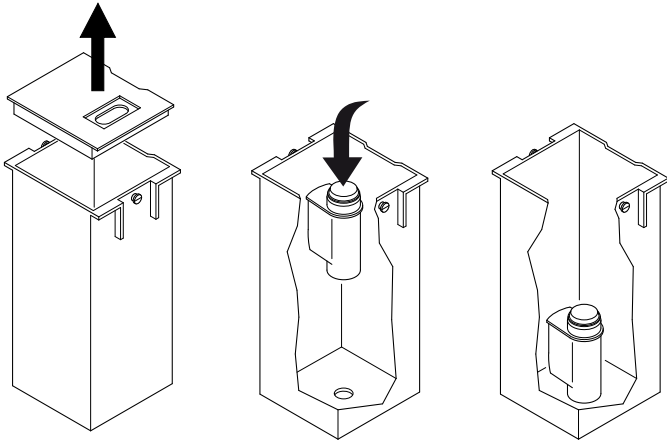

6.5 Conexión eléctrica

- Compruebe que las indicaciones que se dan en la placa de datos de la máquina correspondan con la tensión de la red eléctrica;
- conecte el enchufe de la máquina a la toma de la red eléctrica.

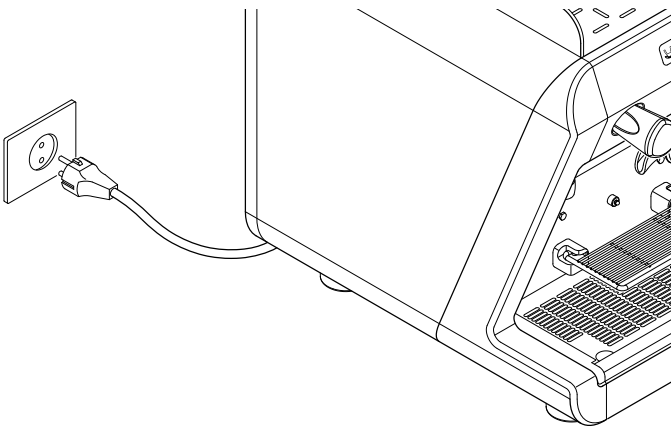

6.6 Encendido de la máquina

Abra la llave del agua de la red hidráulica y del suavizador;

Encienda la máquina accionando el interruptor general (11).

Antes de usar la máquina, espere algunos minutos (10 aprox.) hasta que el manómetro (10) indique la presión de funcionamiento correcta (1-1,2 bar).

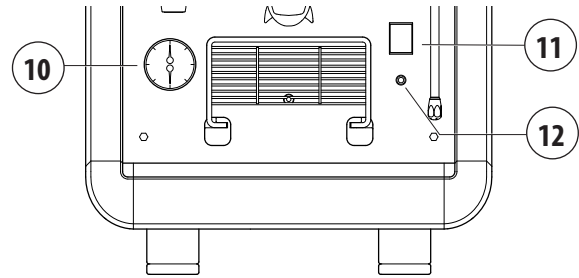

Señalizaciones del Led nivel (12)

Parpadeo	Fase de carga de agua en la caldera
Luz Fija	Carga agua O.K.



La actuación del Time-out debido al bloqueo de la fase de carga del agua en la caldera, se indica por el parpadeo de los led de todas las botoneras.



En la fase de calentamiento de la máquina (unos 20 minutos), la válvula antidepresión liberará vapor durante algunos segundos hasta que la válvula se cierre.

6.7 Apagado de la máquina

Apague la máquina actuando sobre el conmutador de la máquina.

6.8 Renovación del agua

Durante la instalación de la máquina, el técnico cualificado debe llevar a cabo las operaciones de renovación del agua contenida en los circuitos hidráulicos siguiendo este procedimiento:

- tras la instalación, active el aparato y déjelo 30 minutos en el estado de “listo para el funcionamiento” para que alcance las condiciones nominales de funcionamiento;
- a continuación, apague el equipo y vacíe completamente el agua contenida en todo el circuito hidráulico para eliminar las posibles impurezas iniciales;
- después cargue de nuevo el aparato y póngalo en las condiciones nominales de funcionamiento;
- una vez alcanzado el estado de “listo para el funcionamiento” deben realizarse las siguientes operaciones:
 - realice un suministro continuo con cada grupo de café, para descargar al menos 0,5 litros del circuito de café;
 - descargue todo el volumen del agua caliente dentro de la caldera mediante el suministro continuo a través de la correspondiente lanza;
 - descargue vapor de forma continuada durante al menos 1 minuto mediante cada punto de suministro de vapor.



Si se producen pausas superiores a 1 semana, es necesario que el Técnico Cualificado cambie el 100% del agua contenida en los circuitos hidráulicos de la máquina, como se acaba de indicar.



- **Antes de utilizar la máquina, efectúe durante unos segundos algunos suministros en vacío con los portafiltro enganchados para hacer que salga el aire presente en el circuito y permitir que se calienten completamente los grupos de suministro;**
- **antes de utilizar la máquina, efectúe el suministro de algunos cafés para probar la molidura y para comprobar la presión de funcionamiento de la máquina;**
- **durante el suministro de café, no quite el portafiltro del grupo de suministro.**

6.9 Predisposición de la máquina

6.9.1 Moledura y dosificación del café

Es importante disponer de un molinillo cerca de la máquina con el que moler el café para utilizar diariamente.

La moledura y dosificación del café deben ser realizadas según lo indicado por el fabricante del molinillo dosificador; no obstante, hay que tener en cuenta los siguientes puntos:

- para obtener un buen café expreso se aconseja no conservar grandes reservas de café en grano. Respete siempre la fecha de caducidad indicada por el productor;
- No muele nunca grandes cantidades de café; se recomienda preparar solo la cantidad de café contenida en el dosificador y utilizarla, a ser posible, ese mismo día;
- No compre, si es posible, café ya molido, puesto que caduca rápidamente. Si es necesario, adquiéralo en pequeños paquetes envasados al vacío.

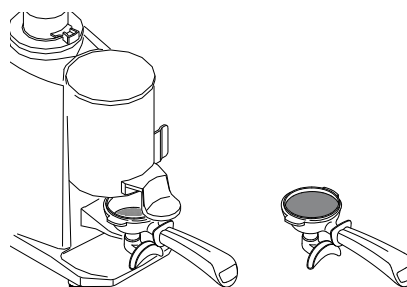

6.9.2 Preparación del portafiltro

- Llene el filtro con una dosis de café molido (unos 6-7 gramos) y comprímalo con el prensador;
- enganche el portafiltro al grupo sin cerrarlo demasiado para evitar que la junta se desgaste con rapidez;
- por la misma razón es aconsejable limpiar el borde del filtro antes de enganchar el portafiltro al grupo de suministro;
- siga las indicaciones facilitadas por el fabricante del molinillo dosificador.

6.9.3 Iluminación del compartimento suministro

Para activar o desactivar la iluminación del compartimento de trabajo pulse el botón (2)

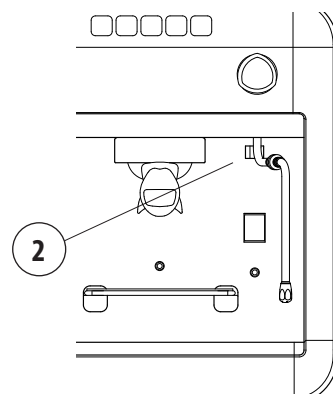

6.9.4 Rejillas de elevación para tazas pequeñas

Si fuese necesario usar tazas de diferentes tamaños, es posible usar las rejillas abatibles que incluye la máquina.

Para utilizar la rejilla, desengánchela del tope y gírela hacia abajo en posición horizontal.

Cuando ya no la necesite, empújela hacia arriba hasta que quede completamente enganchada en su alojamiento.

Para lo referente a la limpieza de las rejillas, consulte el apartado "8.5.1 Instrucciones generales" página 108.

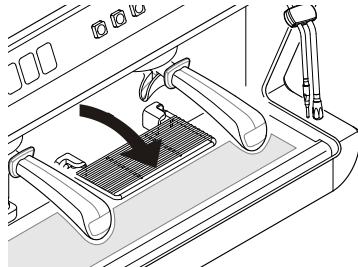

6.9.5 Calienta tazas

Coloque las tazas que desea calentar en la superficie calienta tazas (17).

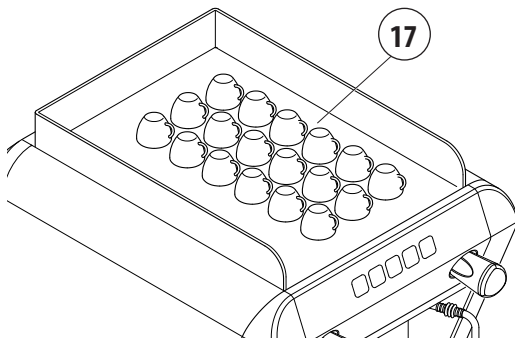

Por razones de seguridad, se recomienda no poner paños u otros objetos sobre la superficie del calienta tazas para evitar el recalentamiento de la máquina.

6.10 Suministro de café

- Coloque la taza debajo del pitón de suministro

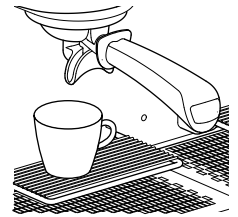

- pulse el botón de dosis deseado, por ejemplo  y espere a que se realice el suministro de café;



- para interrumpir con antelación el suministro de café, pulse de nuevo el botón  ;

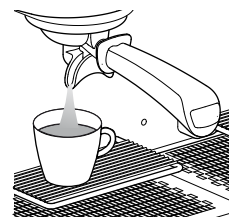

En caso de tazas pequeñas se puede utilizar la rejilla levanta tazas (14).

Para programar el suministro, consulte el capítulo "7.1 Dosis de café" página 105.

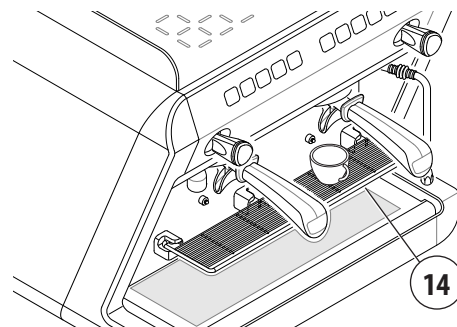

Durante el suministro de café, no quite el portafiltro del grupo de suministro.

No introduzca en el portafiltro los dedos ni cualquier otro objeto.

6.11 Suministro lanza de vapor

- Sumerja la lanza de vapor en el líquido que desea calentar;
- gire en el sentido contrario al de las agujas del reloj el mando del grifo;
- la salida de vapor será proporcional a la apertura del grifo;
- para acabar con el suministro, gire en el sentido de las agujas del reloj el mando del grifo.

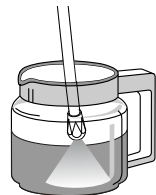
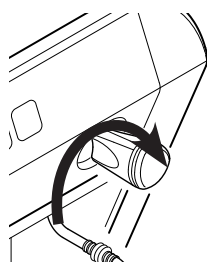
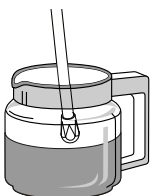
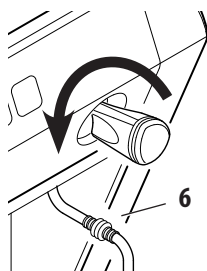

6.12 Suministro de agua caliente

- Coloque la jarra bajo la lanza de agua caliente (6);
- gire en el sentido contrario al de las agujas del reloj el mando del grifo (2);
- para acabar con el suministro, gire en el sentido de las agujas del reloj el mando del grifo (2).

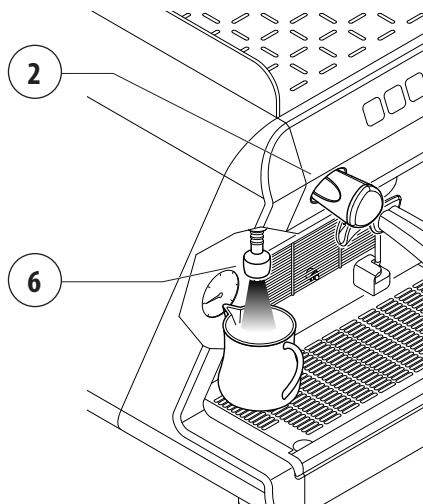

Evite el contacto con la lanza del agua caliente, no exponer manos u otras partes del cuerpo en dirección de los terminales de la lanza del agua caliente.

7 PROGRAMACIÓN

La máquina ya salió configurada de la fábrica. Si se desean modificar las configuraciones, seguir como indicado en el siguiente apdo.

7.1 Dosis de café

- Antes, configurar siempre la botonera de la derecha. De esta manera, se configuran automáticamente ambas botoneras. Si es necesario, a continuación, configurar las demás;
- coloque la taza debajo del pitón de suministro;
- pulse el botón STOP/PROG. durante al menos 5 segundos hasta que parpadee el botón STOP/PROG.;
- pulse el botón de dosis deseado, por ejemplo ;
- para confirmar la dosis pulse de nuevo el botón ;
- repita la operación para los otros botones de dosis;
- cuando concluya la programación, pulse el botón STOP/PROG. hasta que se enciendan todos los leds de la botonera.

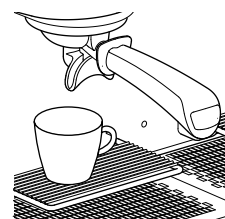

STOP
PROG.



STOP
PROG.



La programación de cada dosis debe realizarse con cápsulas nuevas y no con cápsulas utilizadas anteriormente.

El sistema sale de forma automática de la fase de programación después de aproximadamente 20 segundos desde la última operación realizada.



Durante el suministro de café, no quite el portafiltro del grupo de suministro.

No introduzca en el portafiltro los dedos ni cualquier otro objeto.

7.2 Valores predefinidos

Utilice este procedimiento para restablecer los valores a los de fábrica tanto para las dosis correspondientes a las bebidas de café.

Proceda de la siguiente manera:

- Apague la máquina;
- Sin acercar los dedos a la botonera, vuelva a encender la máquina y, después de aproximadamente 1 segundo, presione manteniendo pulsadas las teclas **(1)**, **(3)** y **(5)** del panel derecho;
- suelte las teclas solo después de haber comprobado que solo el LED **(5)** parpadee;

- apague y encienda la máquina;

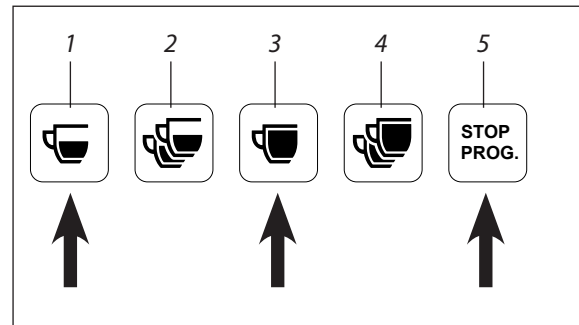

8 MANTENIMIENTO Y LIMPIEZA

8.1 Precauciones de seguridad



Lea atentamente las advertencias indicadas en el capítulo "1 PRECAUCIONES DE SEGURIDAD" página 91 .

8.2 Mantenimiento periódico

Además de realizar las actividades de mantenimiento de acuerdo con la frecuencia indicada en el cuadro, es necesario efectuar por lo menos 1 vez al año un control general de la máquina por parte de un Técnico Cualificado o en caso de señalización en la pantalla de "Aviso mantenimiento".

Componente	Tipo de intervención	Semanal	Mensual	Trimestral
MANÓMETRO	Controlar el valor de la presión en la caldera, que debe estar comprendida entre 0,08 y 0,14 MPa (0,8 y 1,4 bar).	X		
MANÓMETRO	Compruebe la presión del agua durante el suministro de café: consulte la presión indicada en el manómetro, que debe estar comprendida siempre entre 0,8 y 0,9 MPa (8 e 9 bar).		X	
FILTROS y PORTAFILTROS	Compruebe el estado de desgaste de los filtros, vea si el borde de los filtros, presenta daños y compruebe si hay posos de café en la taza y, posiblemente, sustituya filtros y/o portafiltros		X	
MOLINILLO DOSIFICADOR	Compruebe la dosis de café molido (comprendida entre 6 y 7 g por dosificación) y compruebe el grado de moledura. Las muelas deben tener los filos siempre bien afilados; su deterioro se aprecia por la presencia de demasiado polvo en la molienda. Se recomienda solicitar la intervención del Técnico Cualificado para hacer sustituir las muelas planas cada 400/500 kg de café o cada 800/900 kg de café en el caso de muelas cónicas		X	
FILTRO DE AGUA SUAVIZADOR	Sustituir el cartucho del filtro del agua o la regeneración del suavizador con la frecuencia indicada por el fabricante.		X	
CALDERA	Se recomienda solicitar la intervención de la Asistencia Técnica, por lo menos, cada 3 meses para cambiar el agua de la caldera.			X
BANDEJA RECOGE-GOTAS	Se recomienda solicitar la intervención de la Asistencia Técnica, por lo menos, cada 3 meses para realizar la limpieza de la bandeja recoge-gotas.			X



Si se evidencian los problemas de los componentes evidenciados en gris significa que hay que apagar la máquina y se precisa solicitar la intervención del Técnico Cualificado.

8.3 Mantenimiento tras un breve periodo de inactividad de la máquina

Por “breve período de inactividad” se entiende un plazo superior a una semana laboral.

En caso de reactivación de la máquina después de este plazo de tiempo, es necesario que el Técnico Cualificado efectúe el cambio de toda el agua que se encuentra en los circuitos hidráulicos como se indica en el apdo. “6.8 Renovación del agua” página 103.

Además, es necesario llevar a cabo todas las operaciones previstas por el mantenimiento periódico, vea el punto anterior.

8.4 Fallos de funcionamiento y soluciones

Problema	Causa	Acción
LA MÁQUINA NO RECIBE ALIMENTACIÓN ELÉCTRICA	La máquina está apagada.	Encienda la máquina.
FALTA AGUA EN LA CALDERA	La llave de la red hidráulica está cerrada.	Abra la llave de la red hidráulica.
DEMASIADA AGUA EN LA CALDERA	Avería en la instalación eléctrica o en la instalación hidráulica.	Apague la máquina y solicite la intervención de la Asistencia Técnica.
DE LAS LANZAS DE VAPOR NO SALE VAPOR	<ul style="list-style-type: none"> El pulverizador de la lanza está obstruido. La máquina está apagada. 	<ul style="list-style-type: none"> Limpie el pulverizador de la lanza de vapor. Encienda la máquina.
DE LAS LANZAS DE VAPOR SALE AGUA O VAPOR MEZCLADO CON AGUA	Avería en la instalación eléctrica o en la instalación hidráulica.	Apague la máquina y solicite la intervención de la Asistencia Técnica.
NO SE PRODUCE EL SUMINISTRO	La llave de la red hidráulica está cerrada.	Abra la llave de la red hidráulica.
PÉRDIDAS DE AGUA EN LA MÁQUINA	<ul style="list-style-type: none"> La bandeja no desagua. El tubo de descarga está roto o desacoplado, o presenta obstáculos para el flujo del agua. 	<ul style="list-style-type: none"> Controle el desague. Compruebe y restablezca el acoplamiento del tubo de descarga en la bandeja.
CAFÉ DEMASIADO CALIENTE O DEMASIADO FRÍO	Avería en la instalación eléctrica o en la instalación hidráulica.	Apague la máquina y solicite la intervención de la Asistencia Técnica.
POSOS DE CAFÉ CON MUCHA AGUA	El grupo de suministro está demasiado frío.	Espere a que el grupo se caliente completamente.
EL MANÓMETRO INDICA UNA PRESIÓN NO ADECUADA	Avería en la instalación hidráulica.	Apague la máquina y solicite la intervención de la Asistencia Técnica.
SUMINISTRO DE CAFÉ SOLO CON EL BOTÓN MANUAL	Avería en la instalación electrónica.	Apague la máquina y solicite la intervención de la Asistencia Técnica.
BLOQUEO DEL SISTEMA ELECTRÓNICO	Avería en la instalación eléctrica o en la instalación hidráulica.	Apague la máquina y solicite la intervención de la Asistencia Técnica.
LA BOMBA PIERDE AGUA	Avería de la bomba.	Apague la máquina y solicite la intervención de la Asistencia Técnica.
EL MOTOR SE DETIENE BRUSCAMENTE O LA PROTECCIÓN TÉRMICA SE DISPARA POR UNA SOBRECARGA	Avería de la bomba.	Apague la máquina y solicite la intervención de la Asistencia Técnica.
LA BOMBA FUNCIONA POR DEBAJO DEL CAUDAL NOMINAL	Avería de la bomba.	Apague la máquina y solicite la intervención de la Asistencia Técnica.
LA BOMBA HACE RUIDO	Avería de la bomba.	Apague la máquina y solicite la intervención de la Asistencia Técnica.



Los problemas evidenciados en gris requieren el apagado de la máquina y la intervención del Técnico Cualificado por parte del Fabricante.

8.5 Operaciones de limpieza

8.5.1 Instrucciones generales

Para lograr una higiene perfecta y obtener la máxima eficiencia de la máquina es necesario llevar a cabo algunas sencillas operaciones de limpieza. Las indicaciones incluidas a continuación son válidas para un uso normal de la máquina de café. En caso de uso continuo de la máquina, las operaciones de limpieza deben efectuarse con una mayor frecuencia.



No utilice detergentes alcalinos, disolventes, alcohol ni sustancias agresivas. Los productos/detergentes utilizados deben ser aptos para el fin con el que se utilicen y no deben dañar los materiales de los circuitos hidráulicos. No use detergentes abrasivos que puedan deteriorar la superficie de la carcasa.

Utilice siempre paños perfectamente limpios y desinfectados.

Para lavar los filtros, los portafiltros y todos los componentes de la máquina, utilice detergentes suministrados por el fabricante o productos específicos para la limpieza de máquinas de café profesionales.

Limpeza	Diariam.	Seman.
Carcasa y Rejillas: Efectúe la limpieza de los paneles de la carcasa con un paño humedecido con agua templada. Quite la bandeja y la rejilla apoya tazas y lávelas con agua caliente.	X	
Filtros y Porta-filtros: Lávelos, diariamente y una vez por semana, como se indica en el pár. 8.5.2. Realice la limpieza diariamente, como se indica en el Apdo. 8.5.5 página 109	X	X
Lanza de vapor: Mantenga siempre limpia la lanza usando un paño humedecido con agua templada. Compruebe y limpie los terminales de la lanza liberando los orificios de salida del vapor con una pequeña aguja. Una vez por semana, realice la limpieza indicada en el apdo. 8.5.6 página 109.	X	X
Grupo de suministro: Efectúe el lavado del grupo de suministro según las indicaciones del pár. 8.5.4 Limpiar por dentro, cada semana, como se indica en el pár. 8.5.3. Realice la limpieza diariamente, como se indica en el Apdo. 8.5.5 página 109	X	X
Molinillo dosificador y Tolva: A través de un paño con agua templada, efectuar la limpieza dentro y fuera de la tolva y del dosificador. Después, secar todo detenidamente		X

8.5.2 Limpieza filtros y portafiltros

Cada día:

- Sumerja el filtro y el portafiltro en agua caliente durante toda la noche, de manera que se disuelvan los depósitos grasos del café;
- aclare todo con agua fría.

Cada semana:

- Con la ayuda de un destornillador, separe el filtro del portafiltro;
- sumerja el filtro y el portafiltro durante 10 minutos en agua caliente y detergente adecuado;
- aclare todo con agua fría.

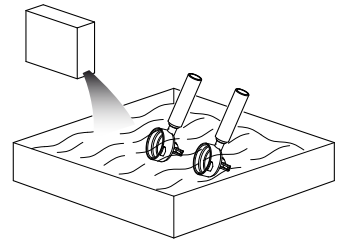

Atención: sumergir sólo la tapa del portafiltro, evitando sumergir la empuñadura también.

El detergente tiene que diluirse en agua fría de acuerdo con las dosis indicadas en el envase (véase fabricante).

8.5.3 Lavado grupo suministro

Además se recomienda limpiar el grupo de suministro utilizando un portacápsulas ciego y un producto de limpieza específico para el café Wega, siguiendo el procedimiento descrito a continuación:

- Colocar una cucharadita de té (3 ÷ 5gr) del producto detergente en el portacápsulas ciego;
- Enganche el portacápsulas en el grupo de suministro;
- Active un suministro manual;
- Espere diez segundos;
- Interrumpir el suministro;
- Repetir los puntos 3 - 4 - 5 al menos 5 veces;
- Quitar el portacápsulas y enjuagar con agua limpia.

8.5.4 Limpieza ducha

Una vez a la semana, efectúe la limpieza de la ducha actuando de esta manera:

- Quitar con un destornillador la junta (1), intentando que no se estropee;
- quitar la ducha (2) y limpiarla con agua caliente;
- volver a colocar la ducha y la junta en su posición original.

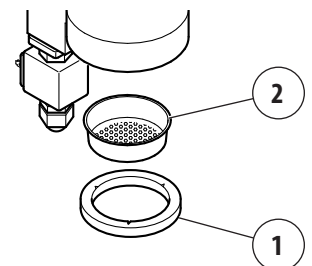

8.5.5 Limpieza filtros grupo y portafiltro

Efectúe, diariamente, la limpieza de los filtros del grupo suministrador y del portafiltro con el cepillo adecuado.

Limpie detenidamente el interior del anillo de enganche y del portafiltro; y el borde y las aletas del portafiltro, de manera que se eliminen todos los posibles restos de café acumulados.

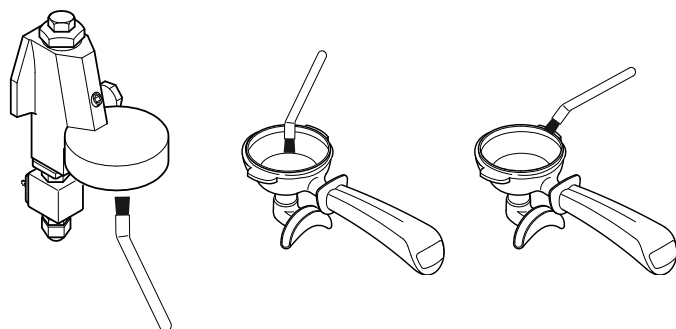

Utilice el cepillo adecuado que se ha proporcionado con el suministro (véase catálogo recambios).

8.5.6 Limpieza de la lanza de vapor

Una vez a la semana, efectúe la limpieza de la lanza de vapor actuando de esta manera:

- Sumergir la lanza en una jarra con agua y un detergente específico de acuerdo con las instrucciones del fabricante;
- calentar la solución con el vapor de la lanza;
- dejar que se enfríe en la misma solución durante por lo menos 5 minutos de manera que el detergente pueda ir hacia arriba dentro de la lanza por efecto del enfriamiento;
- volver a repetir la operación 2 o 3 veces para eliminar los restos de leche de los suministros siguientes.

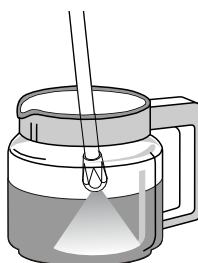

9 SEÑALIZACIONES

9.1 Versión 1GR

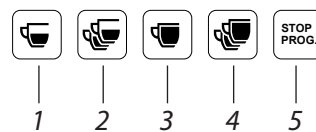

Señalización	Descripción
Parpadeo led 1, 5.	Falta de agua.
Parpadeo botón de dosis seleccionado	Falta de impulsos dosificador volumétrico

9.2 Versión 2GR

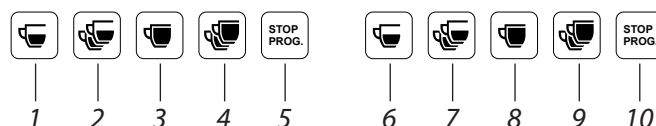

Señalización	Descripción
Parpadeo led 1, 5, 6, 10.	Falta de agua.
Parpadeo botón de dosis seleccionado	Falta de impulsos dosificador volumétrico



En caso de señalización apague la máquina y solicite la intervención de la Asistencia Técnica.

10 PIEZAS DE RECAMBIO

La sustitución de componentes y/o partes de la máquina debe realizarse exclusivamente por un Técnico preparado.



Por ningún motivo el Usuario está autorizado a realizar las operaciones de sustituciones de componentes y/o partes de la máquina.

11 PUESTA FUERA DE SERVICIO

Es necesario desactivar la máquina solicitando la intervención del Técnico Cualificado por el Fabricante puesto que es necesario desconectar la red eléctrica e hidráulica y vaciar del agua todos los circuitos internos.

La siguiente puesta en marcha tras este periodo puede realizarse solo por el Técnico Cualificado por el Fabricante.



Por ningún motivo el Usuario está autorizado a realizar las operaciones de desactivación por largos plazos de tiempo y la siguiente puesta en servicio de la máquina.

12 DESGUACE

Se recomienda hacer realizar el desmantelamiento de la máquina al Técnico Cualificado por el Fabricante.

13 ELIMINACIÓN

13.1 Información acerca de la eliminación

Solo para la Unión Europea y el Espacio Económico Europeo.

Este símbolo indica que el producto no puede eliminarse junto con los residuos domésticos, de acuerdo con la Directiva RAEE (2012/19/CE), la Directiva sobre pilas (2006/66/CE) y/o las leyes nacionales que transpongan dichas directivas.



El producto debe entregarse a un punto de recogida designado, por ejemplo, al distribuidor en caso de que se adquiera un nuevo producto similar o a un centro de recogida autorizado para el reciclaje de residuos de equipos eléctricos y electrónicos (RAEE) así como de pilas y acumuladores. Un tratamiento incorrecto de dichos residuos puede conllevar consecuencias negativas para el medio ambiente y la salud humana puesto que estos residuos contienen sustancias potencialmente nocivas.

La colaboración del usuario para una eliminación correcta de este producto contribuirá a un uso eficaz de los recursos naturales y evitará posibles sanciones administrativas previstas por las leyes vigentes. Para más información sobre el reciclaje este producto, contacte con las autoridades locales, el ente responsable de la recogida de los residuos, un distribuidor autorizado o el servicio de recogida de residuos domésticos.



Para eliminar la máquina, se recomienda consultar al Técnico Cualificado por el Fabricante.

13.2 Información acerca del medio ambiente

Dentro de la máquina hay una pila de botón de litio necesaria para memorizar los datos de la máquina, colocada en la tarjeta electrónica.

Elimine la pila de acuerdo con las normas vigentes en su país.

14 GLOSARIO

En este capítulo se listan términos no frecuentes o, de todas formas, con significado diferente de lo común.

A continuación, se explican los términos utilizados y el significado de los pictogramas para indicar la cualificación del operador y el estado de la máquina; su empleo permite proporcionar rápidamente y de manera unívoca la información necesaria para el uso correcto de la máquina en condiciones de seguridad.

Peligro

Posible lesión o perjuicio para la salud.

Zona peligrosa

Cualquier zona en los alrededores de una máquina, en la que la presencia de una persona constituya un riesgo para la seguridad y la salud de dicha persona.

Usuario

La o las personas encargadas del funcionamiento, del mantenimiento y de la limpieza indicadas en este manual.

Riesgo

Combinación entre la probabilidad y la gravedad de una lesión o de un perjuicio para la salud que puede surgir de una situación peligrosa.

Protección

Elemento de la máquina utilizado específicamente para asegurar la protección a través de una barrera material.

Equipo de protección individual (EPI)

Equipo que una persona lleva puesto o sostiene para proteger su salud o seguridad.

Uso previsto

El uso de la máquina de acuerdo con la información proporcionada en las instrucciones de uso.

Técnico cualificado por el fabricante

Persona especializada, adecuadamente formada y habilitada para llevar a cabo las operaciones de conexión, instalación y montaje de la máquina; utilizar equipos especiales (elevadores, carretillas, etc.); llevar a cabo intervenciones de mantenimiento ordinario o extraordinario especialmente complicadas o potencialmente peligrosas para el usuario.

Cualificación del Usuario

Nivel mínimo de competencias que tiene que poseer el operador para desempeñar la operación descrita.

Estado de la máquina

El estado de la máquina incluye el modo de funcionamiento y el estado de los dispositivos de seguridad presentes en la máquina.

Riesgo residual

Riesgos que siguen existiendo a pesar de las medidas de protección incluidas en el diseño de la máquina y de las protecciones y las medidas de protección adicionales adoptadas.

Componente de seguridad:

- destinado a desempeñar una función de seguridad;
- su avería y/o falla en el funcionamiento pone en riesgo la seguridad de las personas.

15 ÍNDICE ALFABÉTICO DE LOS TEMAS TRATADOS

A			
	Agua caliente.....	105	
	Almacenamiento.....	101	
	Apagado de la máquina	102	
C			
	Café	104	
	Calienta tazas.....	104	
	CE - marca	100	
D			
	Datos técnicos	100	
	Desguace de la máquina.....	110	
E			
	Eliminación de la máquina	110	
	Emisiones	101	
F			
	Fallos de funcionamiento y soluciones	107	
	Funcionamiento máquina	101	
G			
	Garantía	97	
	Glosario y pictogramas	96	
I			
	Identificación de la máquina	97	
	Iluminación del compartimento suministro	103	
	Información acerca del medio ambiente	110	
	Instalación	101	
L			
	Limpieza	108	
M			
	Mantenimiento periódico.....	106,107	
	Mantenimiento y limpieza.....	106	
	Manual de instrucciones - actualización	96	
	Marcado CE	100	
	Marca/Modelo máquina.....	100	
	Moledura del café	103	
P			
	Pictogramas	96	
	Pila interna.....	110	
	Placa CE.....	100	
	Precauciones de seguridad	91	
	Programación	105	
	Puesta en servicio	101	
	Puesta fuera de servicio.....	110	
R			
	Recambios	110	
	Rejillas de elevación para tazas pequeñas	104	
	Renovación del agua	103	
S			
	Señalaciones.....	109	
	Soluciones	107	
U			
	Uso previsto	97	
V			
	Valores predefinidos	106	
	Vapor	105	
	Vibraciones.....	101	

I PRECAUÇÕES DE SEGURANÇA

I.I NÍVEL DE FORMAÇÃO E INFORMAÇÃO SOLICITADO AO USUÁRIO

Todas as pessoas que utilizam a máquina devem ser devidamente treinadas e informadas sobre o funcionamento e os riscos residuais presentes durante o funcionamento.

O Usuário deve ser capaz de aplicar todas as boas práticas em conformidade com os princípios de higiene alimentar.

I.II FUNCIONAMENTO

Mesmo com o equipamento de segurança completo aplicado para prevenir acidentes a fim de eliminar os possíveis riscos ao usuário durante o uso, esta ainda apresenta alguns riscos residuais.

Estes riscos residuais assim denominados estão relacionados com algumas partes da máquina que podem representar um perigo para o Usuário se este usar a mesma de forma incorreta ou cometer um erro de avaliação ou de desativação caso não siga as precauções contidas neste Manual.

A máquina também possui alguns avisos colocados nas áreas de risco residual que devem ser escrupulosamente respeitados.

É necessário prestar muita atenção aos seguintes riscos residuais presentes durante o funcionamento e uso da máquina, os quais não podem ser eliminados:



PERIGO ELÉTRICO

O uso de um aparelho elétrico está sujeito a algumas normas comportamentais de segurança:

- não toque o aparelho se as mãos ou pés estiverem molhados ou úmidos;
- não use o aparelho com pés descalços;
- não use extensões em dependências com chuveiro ou no banheiro;
- não puxe o cabo de alimentação para desligar o aparelho;
- o cabo de alimentação do aparelho não pode ser substituído pelo usuário. Se o cabo estiver danificado, desligue a máquina e contate exclusivamente um Técnico Qualificado.
- não deixe o aparelho exposto aos agentes atmosféricos (chuva, sol, etc...);
- não permita o acesso ao interior da máquina;
- não derrame nenhum tipo de líquido sobre a máquina;



PERIGO ALTA TEMPERATURA

Algumas partes da máquina podem atingir temperaturas altas:

- portanto, evite o contato com o grupo de distribuição, o aquecedor porta-filtro e os tubos de emissão água, vapor e vaporizador;
- nunca exponha as mãos ou outros membros do corpo na direção dos terminais que emitem vapor, água quente ou leite.



O aparelho não pode ser utilizado por pessoa (incluindo crianças e idade inferior a 8 anos) com capacidades físicas reduzidas, sensoriais ou mentais, ou sem experiência nem o conhecimento necessário, desde que sob vigilância ou após terem recebido as instruções necessárias para o uso seguro do aparelho e entendimento dos perigos inerentes.

As crianças devem ser vigiadas para garantir que não brinquem com o aparelho.

O Usuário tem a obrigação de informar imediatamente o Fabricante se perceber defeitos e/ou irregularidades durante o funcionamento da máquina, dos sistemas de proteção contra acidentes, assim como qualquer situação de perigo que tenha conhecimento.

É estritamente proibido realizar alterações de qualquer natureza ou extensão na máquina e respectivo funcionamento, e também neste

documento.



O Técnico Qualificado deve realizar manutenção periódica e controle de todo o equipamento de segurança.



A adulteração não autorizada de qualquer parte da máquina faz decair qualquer garantia.

I.III MANUTENÇÃO E LIMPEZA

É necessário prestar muita atenção aos seguintes riscos residuais presentes durante a manutenção e limpeza da máquina, os quais não podem ser eliminados:



PERIGO ELÉTRICO

As operações de manutenção e limpeza estão sujeitas às normas comportamentais de segurança:

- não realize as operações de manutenção com a máquina funcionando;
- não mergulhe a máquina na água;
- não derrame nenhum tipo de líquido sobre a máquina e não utilize jatos de água para a limpeza;
- não permita que crianças ou pessoas não treinadas realizem as operações de manutenção e limpeza;

- não remova as proteções e/ou partes da carcaça;
- não permitir o acesso ao interior da máquina;
- não realize operações de manutenção e limpeza diferentes do que consta neste Manual.



PERIGO ALTA TEMPERATURA

Durante as operações de limpeza tome muito cuidado, pois algumas partes da máquina podem alcançar temperaturas elevadas:

- evite o contato com o grupo de distribuição e os bicos de emissão de água e vapor;
- nunca exponha as mãos ou outros membros do corpo na direção dos terminais que emitem vapor, água quente ou leite.

I.IV CARACTERÍSTICAS DOS EPI

Nas fases de manutenção e limpeza da máquina é necessário utilizar os seguintes

EPI:



Luvas

Para a proteção de todas as partes da máquina que estão em contato com os alimentos (porta-filtros, filtros, etc.).



Realize apenas as operações de

manutenção e limpeza indicadas em este manual.

Todas as operações de manutenção e limpeza não indicadas neste documento devem ser realizadas única e exclusivamente pelo Técnico Qualificado do Fabricante.

Todas as operações de manutenção devem ser efetuadas com a alimentação elétrica e hidráulica desligadas e após o total arrefecimento da máquina.

No caso de não resolução do funcionamento irregular, desligue a máquina e solicite a assistência do Técnico Qualificado do Fabricante. Não tente realizar algum tipo de reparação.

As operações de desincrustações do aparelho devem ser realizadas pelo Técnico Qualificado do Fabricante de forma que tais operações não soltem materiais nocivos para o uso alimentar.



A adulteração não autorizada de qualquer parte da máquina faz decair qualquer garantia.

MÁQUINA PARA CAFÉ EXPRESSO

Manual de uso e manutenção. Instruções para o usuário.

Português

Índice

1	INTRODUÇÃO	117	7	PROGRAMAÇÃO.....	127
1.1	Orientações para a leitura do Manual.....	117	7.1	Dosi caffè	127
1.2	Conservação do Manual	117	7.2	Reiniciar valores	128
1.3	Metodologia de atualização do Manual de Instruções.....	118	8	MANUTENÇÃO E LIMPEZA	128
1.4	Destinatários.....	118	8.1	Precauções de segurança	128
1.5	Glossário e Pictogramas	118	8.2	Manutenção periódica	128
1.6	Garantia	118	8.3	Manutenção após um breve período de inatividade da máquina.....	129
2	IDENTIFICAÇÃO DA MÁQUINA	119	8.4	Problemas e respectivas soluções.....	129
2.1	Marca e modelo	119	8.5	Operações de limpeza	130
2.2	Descrição geral	119	9	SINALIZAÇÕES	131
2.3	Atención al cliente.....	119	9.1	Versão 1GR.....	131
2.4	Destino de uso.....	119	9.2	Versão 2GR.....	131
2.5	Ilustração da máquina.....	121	10	PEÇAS DE REPOSIÇÃO	132
2.6	Painel de comandos	122	11	COLOCAR FORA DE SERVIÇO.....	132
2.7	Dados e marcação CE.....	122	12	DESMANTELAMENTO.....	132
3	ARMAZENAMENTO	123	13	ELIMINAÇÃO	132
4	INSTALAÇÃO.....	123	13.1	Informações para a eliminação	132
5	COLOCAR EM SERVIÇO	123	13.2	Informações ambientais.....	132
6	FUNCIONAMENTO.....	123	14	GLOSSÁRIO.....	133
6.1	Precauções de segurança	123	15	ÍNDICE ALFABÉTICO DOS ASSUNTOS.....	134
6.2	Emissões	123			
6.3	Conexão hidráulica com o tanque interno (se fornecido).....	123			
6.4	Filtro do tanque interno (se fornecido).....	124			
6.5	Ligação eléctrica	124			
6.6	Ligação da máquina.....	124			
6.7	Desligamento máquina.....	124			
6.8	Renovação da água	125			
6.9	Preparação da máquina	125			
6.10	Distribuição do café.....	126			
6.11	Distribuição do bico do vapor	127			
6.12	Emissão água quente	127			

1 INTRODUÇÃO

Leia este Manual na íntegra e com muita atenção antes de utilizar o aparelho, a fim de melhorar o desempenho da máquina e operar em condições de segurança absoluta.

A máquina de café expresso adquirida foi projetada e realizada com métodos e tecnologias inovadoras que asseguram qualidade e confiabilidade no decorrer do tempo.

Este Manual é um guia que lhe permitirá conhecer as vantagens obtidas por ter escolhido a nossa marca. Aqui são encontradas as informações sobre como utilizar da melhor forma possível as potencialidades da máquina, sobre como manter a mesma em condições de eficiência, e ainda sobre como se comportar no caso de dificuldades.

Conserve cuidadosamente este Manual em um lugar seguro. Em caso de extravio deste, é possível solicitar uma cópia ao Fabricante.



Antes de utilizar a máquina leia com muita atenção as instruções incluídas neste documento e siga as indicações descritas. Conserve este manual e todos os documentos fornecidos em um local acessível e protegido. Este documento presume que nos estabelecimentos, onde a máquina está instalada, são cumpridas todas as normas de segurança e higiene no trabalho em vigor.

Las instrucciones, los dibujos y la documentación contenidos en este manual son de naturaleza técnica reservada y estricta propiedad del fabricante; se prohíbe su reproducción, total o parcial, por cualquier medio.

El fabricante se reserva el derecho de realizar mejoras y/o modificaciones del producto. Se garantiza que este manual refleja el estado de la técnica en el momento de la comercialización de la máquina.

Aprovechamos la ocasión para invitar a nuestros estimados clientes a comunicarnos posibles propuestas de mejora, tanto del producto como del Manual.

1.1 Orientações para a leitura do Manual

O Manual foi subdividido em capítulos independentes. A sequência dos capítulos corresponde com a lógica temporal da vida útil da máquina.

Para facilitar a compreensão imediata do texto são empregados termos, abreviações e pictogramas.

Este Manual é formado por uma capa, um índice e uma série de capítulos. Cada capítulo apresenta uma numeração progressiva. No rodapé consta o número da página.

Na página inicial são exibidos os dados de identificação da máquina e na última página a data e a revisão do Manual de Instruções.

ABREVIACÕES

- Seç.** = Seções
- Cap.** = Capítulo
- Par.** = Parágrafo
- Pág.** = Página
- Fig.** = Figura
- Tab.** = Tabela

UNIDADE DE MEDIDA

As unidades de medida presentes são aquelas previstas pelo Sistema Internacional (SI).

PICTOGRAMAS

As descrições precedidas por estes símbolos incluem informações/ precauções muito importantes, especialmente com relação à segurança. O seu não cumprimento pode causar:

- riscos para a segurança do usuário;
- ferimentos graves ao usuário da máquina (em alguns casos até mesmo a morte);
- extinção do contrato de garantia;
- isenção das responsabilidades do Fabricante.



Símbolo de PERIGO utilizado no caso de risco de lesão grave permanente que necessite de hospitalização e, em casos extremos causa de morte.



Símbolo de ATENÇÃO utilizado no caso de risco de lesão não grave, mas que necessita de cuidados médicos.



Símbolo de ADVERTÊNCIA utilizado no caso de risco de lesão não grave que pode ser tratado com medidas de pronto socorro ou similares.



Símbolo de NOTA utilizado para fornecer informações importantes referentes ao assunto tratado.

1.2 Conservação do Manual

O Manual de Instruções deve ser conservado com cuidado e deve acompanhar a máquina em todas as mudanças de propriedade que a mesma poderá ter na sua vida útil.

Para melhor o conservar recomendamos manusear com cuidado, com as mãos limpas e não pisar sobre superfícies sujas. Nenhuma das suas partes devem ser removidas, arrancadas ou arbitrariamente modificadas.

O Manual deve ser arquivado em um ambiente protegido da umidade e calor e nas perto da respectiva máquina.

O Fabricante, a pedido do usuário pode fornecer outras cópias do Manual de Instruções da máquina.

1.3 Metodologia de atualização do Manual de Instruções

O Fabricante reserva-se o direito de modificar e realizar melhorias na máquina sem notificação e sem atualizar o Manual já entregue ao usuário.

Além disso, no caso de alterações substanciais na máquina já instalada que requeiram a alteração de um ou mais capítulos do Manual de Instruções, ficará aos cuidados do Fabricante enviar aos usuários os capítulos envolvidos na alteração ou a revisão do Manual inteiro.

É de responsabilidade do usuário substituir a documentação antiga com a nova.

O Fabricante é responsável pelas descrições em língua italiana. As traduções não podem ser verificadas totalmente, portanto, se for verificada alguma incongruência é preciso seguir a descrição em italiano e, eventualmente, contatar o Fabricante, o qual providenciará as alterações que considerar oportunas.



Se o Manual se tornar ilegível ou apresentar qualquer outro problema dificultando a consulta, é obrigatório que o usuário solicite uma cópia nova ao Fabricante antes de realizar qualquer outra operação na máquina.

É absolutamente proibido remover ou reescrever partes do Manual.

As instruções, os desenhos e a documentação incluída em este manual são de natureza reservada, de propriedade do Fabricante e não podem ser reproduzidas de forma alguma, no todo e em parte, sem a prévia autorização do mesmo.

O Usuário tem a obrigação de seguir todas as instruções existentes neste Manual.

Para quaisquer inconvenientes que possam surgir devido ao uso incorreto de tais recomendações, o Fabricante declina toda e qualquer responsabilidade.

Este manual também está disponível no sítio de internet do fabricante.

1.4 Destinatários

O Manual em questão é destinado ao Usuário da máquina, isto é, a pessoa encarregada de colocá-la em funcionamento, realizar a manutenção e a limpeza conforme descrito neste documento.

QUALIFICAÇÃO DOS DESTINATÁRIOS DA MÁQUINA

A máquina é destinada ao uso profissional e não generalizado, logo, pode ser utilizada apenas por pessoas qualificadas, em especial que:

- Atingiram a maioria;
- Fisicamente e mentalmente são aptas ao uso da máquina;
- Capazes de entender e interpretar o Manual de Instruções e as precauções de segurança;
- Conheçam os procedimentos de segurança e respectivo funcionamento;
- Possuam capacidade para utilizar a máquina;
- Tenham compreendido os procedimentos de uso definidos pelo Fabricante da máquina.

1.5 Glossário e Pictogramas

Em este parágrafo são exibidos os termos menos comuns ou com significado diferente do comum.

Veja a seguir a explicação das abreviações utilizadas e o significado dos pictogramas para indicar a qualificação do operador e o estado da máquina, o seu emprego permite fornecer rapidamente e de forma unívoca as informações necessárias para utilizar a máquina de forma correta em condições de segurança.

1.5.1 GLOSSÁRIO

Usuário

As pessoas ou a pessoa encarregada de colocar em funcionamento, realizar a manutenção e a limpeza da máquina conforme descrito neste manual.



Técnico Qualificado pelo Fabricante

Pessoa qualificada, adequadamente treinada e habilitada para realizar operações de ligação, instalação e montagem da máquina; utilizar equipamentos especiais (como guindastes, empilhadeiras, etc.); realizar operações de manutenção ordinária ou extraordinária, particularmente complicadas ou potencialmente perigosas para serem executadas pelo usuário e sempre considerando os aspectos de segurança e higiene.



Para as demais opções do glossário consulte o Cap. "14 GLOSSÁRIO" na página 133.

1.5.2 PICTOGRAMAS

PICTOGRAMA	DESCRIÇÃO
	Perigo elétrico
	Perigo alta temperatura
	Uso obrigatório de luvas de proteção
	Obrigatório ler a documentação

1.6 Garantia

A máquina está coberta por uma garantia de 12 meses para todos os componentes exceto aqueles elétricos e eletrônicos e as peças sujeitas a desgaste.

2 IDENTIFICAÇÃO DA MÁQUINA

2.1 Marca e modelo

Os dados de identificação e o respectivo modelo da máquina estão descritos na PLACA DADOS DE IDENTIFICAÇÃO e na DECLARAÇÃO DE CONFORMIDADE CE que acompanha a máquina.

2.2 Descrição geral

A máquina objeto deste Manual é constituída por componentes mecânicos, elétricos e eletrônicos cuja ação combinada permitem preparar bebidas a base de leite, café e água.

Este produto foi fabricado de acordo com as Diretivas, e com os Regulamentos e as Normas Comunitárias indicadas na DECLARAÇÃO DE CONFORMIDADE CE que acompanha a máquina.

Esta máquina foi projetada e fabricada para funcionar somente após ter sido ligada de forma correta em uma rede hidráulica e elétrica e posicionada em um local protegido da ação dos agentes atmosféricos.

2.3 Atención al cliente



2.4 Destino de uso

Esta máquina de café expresso foi projetada para a preparação profissional de bebidas quentes tais como chá, cappuccino, café nas variantes longo, curto, expresso, etc.

O aparelho não é destinado para utilização doméstica, mas somente profissional.

A máquina pode ser utilizada em todas as condições previstas, incluídas ou descritas em esta documentação; portanto, qualquer outra condição deve ser considerada perigosa.

A máquina deve ser instalada em locais com acesso reservado a pessoal habilitado com formação adequada (Botecos, Restaurantes, etc).

USOS PERMITIDOS

São todos aqueles que respeitando as características técnicas, as operações e os empregos descritos em esta documentação não colocam em perigo a segurança do Usuário ou causam danos à máquina ou ao meio ambiente.



Todos os usos não indicados em este Manual são proibidos e devem ser expressamente autorizados pelo Fabricante.

USOS PREVISTOS

A máquina foi projetada exclusivamente para uso profissional.

O uso de produtos/materiais diferentes dos especificados pelo Fabricante, que possam criar danos à máquina e situações de perigo para o operador e/ou pessoas nas proximidades da Máquina, é considerado incorreto ou indevido.

CONTRAINDICAÇÕES DE USO

A máquina não pode ser utilizada:

- Para fins diferentes dos expostos no par. 2.4, e também diversos ou não mencionados em este Manual;
- Com o uso de material diferente daquele indicado em este Manual;
- Sem os dispositivos de segurança ou não funcionantes.

USO INCORRETO DA MÁQUINA

O tipo de uso e desempenho para o qual esta máquina foi realizada requer uma série de operações e procedimentos que não

podem ser alteradas se não previamente concordadas com o Fabricante. Todas as operações permitidas estão incluídas em esta documentação, qualquer outra operação não mencionada nem aqui descrita é considerada impossível e, portanto, perigosa.

USOS NÃO PREVISTOS

Os únicos tipos de usos permitidos estão descritos no Manual, qualquer outro tipo de uso é considerado impossível e, portanto, perigoso.

SEGURANÇA GERAL

O usuário deve estar ciente sobre os riscos de acidentes, sobre o equipamento projetado para a segurança e sobre as regras gerais relativos a prevenção de acidentes conforme previsto pelas diretivas comunitárias e pela legislação no país onde a linha está instalada.

O usuário deve ter pleno conhecimento do funcionamento de todos os dispositivos da máquina.

Além disso, ele também deve ter lido inteiramente este Manual.

As operações de manutenção devem ser realizadas por técnicos qualificados após preparar a máquina adequadamente.

A adulteração ou a substituição não autorizada de uma ou mais partes da máquina, o uso de acessórios que modificam o seu uso e o emprego de materiais diferentes dos recomendados em este Manual, podem ser causa de riscos de acidentes

2.5 Ilustração da máquina

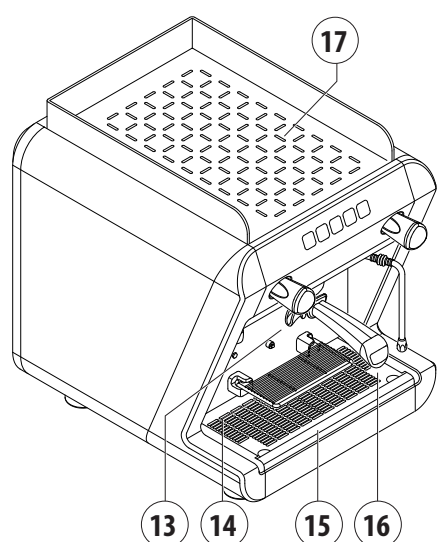
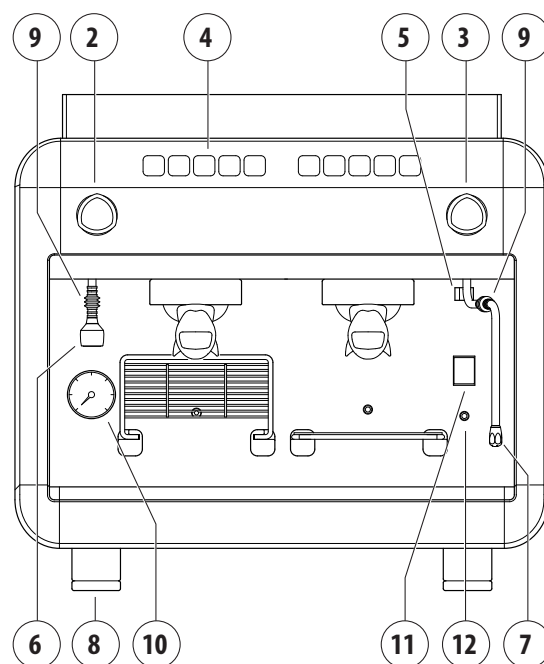
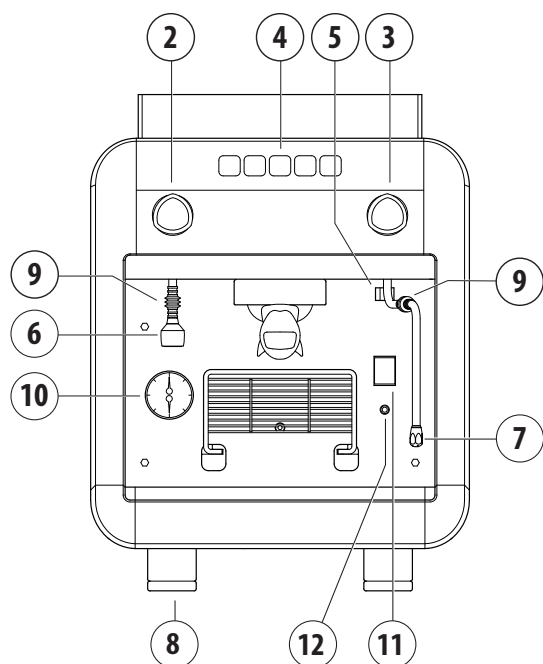

1GR

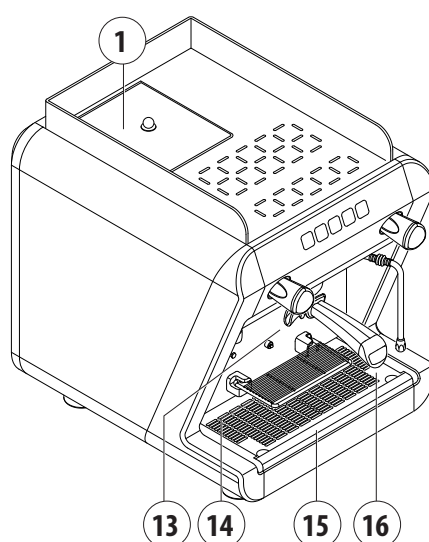

1GR Depósito de água

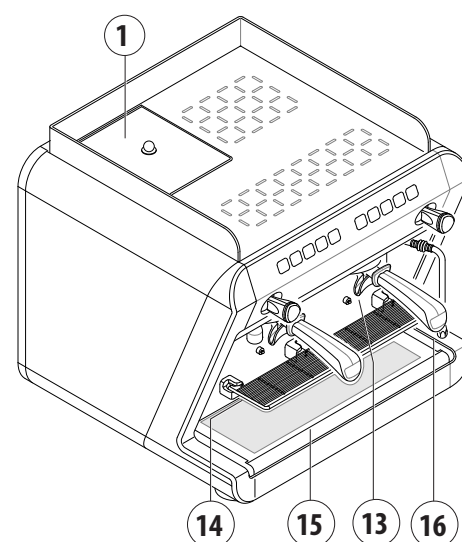

2GR

- | | |
|--|---|
| <ul style="list-style-type: none"> 1. Depósito de água (se fornecido). 2. Botão de água quente. 3. Botão de vapor. 4. Comandos frontais. 5. Interruptor da luz da superfície de trabalho. 6. Bocal de distribuição de água quente. 7. Bocal de distribuição de vapor. 8. Pé regulável. 9. Proteção contra queimadura. 10. Manômetro. | <ul style="list-style-type: none"> 11. Interruptor de ligação. 12. Nível ótico da água na caldeira. 13. Bico fornecimento café. 14. Grelha com tampa de elevação das chávenas. 15. Bandeja e grade para chávenas. 16. Porta-filtro. 17. Superfície aquecedor de xícaras. |
|--|---|

2.6 Painel de comandos

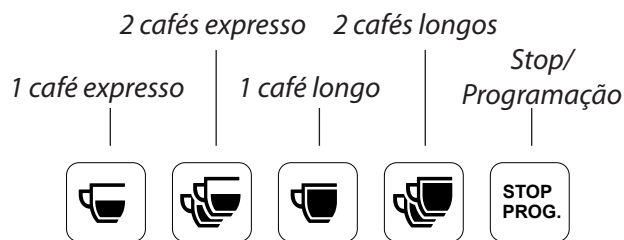

Botoeira selecções café

2.7 Dados e marcação CE

I Los datos técnicos de la máquina se encuentran en este cuadro.

	1GR	2GR
Tensão de alimentação (V)	120 / 220 - 240	220 - 240
Potência absorvida (W)	1.300 / 2.350	2.500
Capacidade do tanque (L / gal UK)	4 / 1.06	
Calibração válvula de segurança (bar / psi)	1.9 / 27.6	
Pressão de funcionamento caldeira (bar / psi)	0.8-1.4 / 11.6-20.3	
Pressão água de aliment. (bar / psi)	1.5-6 (MAX) / 0,15 - 0,6 MPa MAX	
Pressão de preparação do café (bar / psi)	8-9 / 116-130.5	
Largura (cm / in)	39 / 15.35	56 / 22.05
Profundidade (cm / in)	52,5 / 20,67	52,5 / 20,67
Altura (cm / in)	51,1 / 20,11	51,1 / 20,11
Condições de funcionamento	5-35 °C / 95° U.R.MAX	

Conforme a diretiva 2006/42/CE a máquina é marcada com a sigla CE onde o fabricante declara, sob a própria responsabilidade, que a máquina é segura para pessoas e ou coisas.

A placa CE está fixada sobre a base da estrutura embaixo da bandeja de descarga e na qual presentes os dados de identificação da máquina. Veja aqui embaixo um exemplo da placa com os dados de identificação:

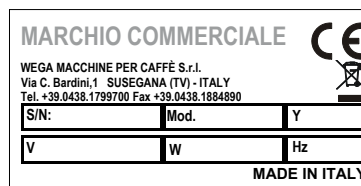

Para qualquer comunicação com o Fabricante, indique sempre os seguintes dados:

- S/N - número de série da máquina;
- Mod. - modelo da máquina
- Y - data de fabricação;

Os dados do aparelho também são visíveis na etiqueta na embalagem da máquina.

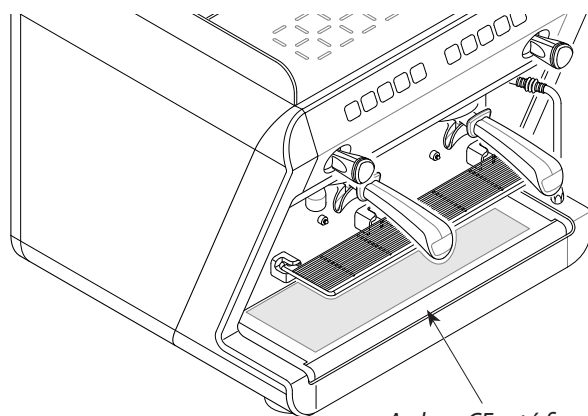

A placa CE está fixada embaixo da bandeja de descarga



É proibido remover ou deteriorar a placa dos dados de identificação. Se necessário, substitua com a máxima urgência solicitando diretamente ao Fabricante.

3 ARMAZENAMENTO

O armazenamento da máquina é efetuado pelo Fabricante ou pelo Distribuidor.

4 INSTALAÇÃO

A instalação da máquina deve ser realizada exclusivamente pelo Técnico Qualificado do Fabricante.



No curso da instalação da máquina, o Técnico Qualificado deve realizar as operações de renovação da água contida nos circuitos hídricos.



A base de apoio da máquina deve estar perfeitamente nivelada e sem irregularidades.



O sistema elétrico deve dispor de um interruptor diferencial apropriado (disjuntor salva-vidas) de 30 mA.

5 COLOCAR EM SERVIÇO

A máquina pode ser colocada em funcionamento exclusivamente pelo Técnico Qualificado do Fabricante.

6 FUNCIONAMENTO

6.1 Precauções de segurança



Leia atentamente as advertências presentes no capítulo "1 PRECAUÇÕES DE SEGURANÇA" na página 113 .

6.2 Emissões

VIBRAÇÕES

Em condições de emprego em conformidade com as indicações de uso correto, fornecidas neste manual, as possíveis vibrações detectadas não são em condições de gerar situações perigosas.

EMISSIONES SONORAS

O nível de ruído emitido pela máquina é, em média, inferior a 70 dB; portanto, não há obrigação de usar equipamento de proteção individual para o sistema auditivo.

Se a máquina emite ruídos estranhos é necessário comunicar o fabricante.

AMBIENTE ELETROMAGNÉTICO

A máquina foi projetada para funcionar corretamente em um ambiente eletromagnético de tipo industrial, dentro dos limites de Emissão e de Imunidade em conformidade com as Normas em vigor.

6.3 Conexão hidráulica com o tanque interno (se fornecido)

Nas versões com tanque interno siga estas orientações:

- Reinsere o tanque corretamente no assento;
- verificar periodicamente por água no tanque e possivelmente restaurar o nível.

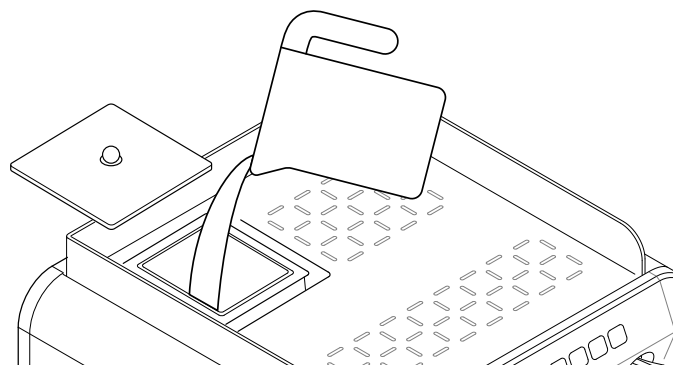

Encha o tanque somente com água potável fria. Não use outros tipos de líquidos ou bebidas carbonatadas. Operação sem água pode danificar a máquina.

Após longos períodos de inatividade da máquina é necessário substituir a água no interior do tanque.



Se a lâmpada pisca lentamente 1,5,6,10 encher o tanque de água potável.

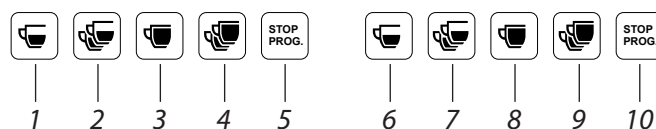

6.4 Filtro do tanque interno (se fornecido)

Nos casos de a dureza da água ser superior a 5°f, é aconselhável a utilização de um filtro modelo BRITA (fornecido com o produto) a instalar no reservatório.

Além de reduzir o calcário, o filtro permite eliminar as impurezas e as outras substâncias, como o cloro, presentes na água.

Instale o filtro no reservatório seguindo as instruções indicadas pelo produtor.

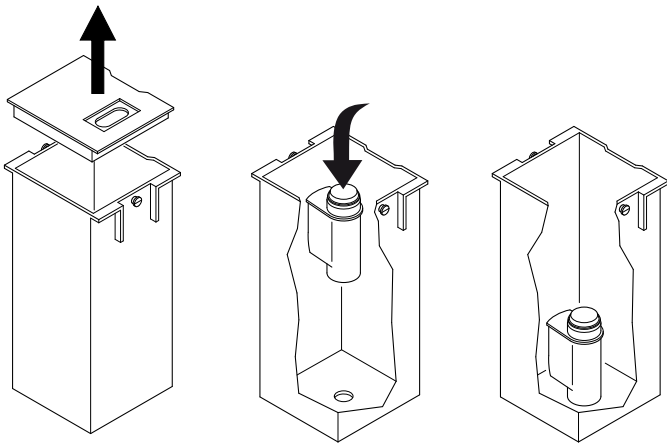

6.5 Ligação eléctrica

- Verifique que as indicações contidas na placa de dados da máquina correspondem à tensão da rede eléctrica;
- conecte a ficha da máquina à rede eléctrica.

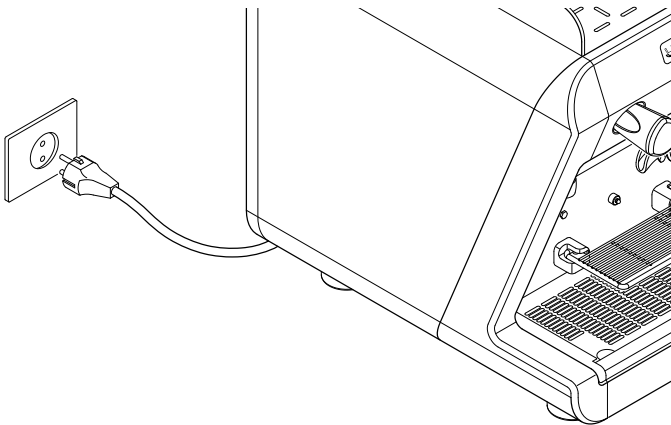

6.6 Ligação da máquina

Abra a torneira da água da rede hídrica e do abrandador;

Ligue a máquina activando o interruptor geral (11).

Antes de utilizar a máquina, espere alguns minutos (aproximadamente 10 min.) até o manómetro (10) indicar a pressão correcta de trabalho (1-1,2 bar).

Sinalizações do LED nível (12)

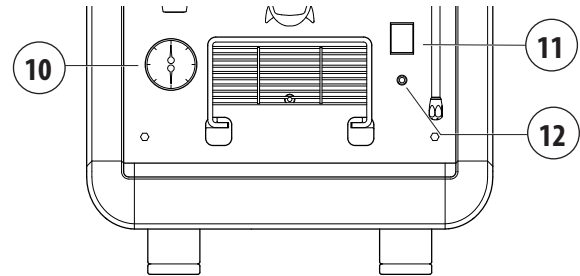

Intermitência	Fase de alimentação de água na caldeira
Luz fixa	Alimentação água O.K.



A operação de timeout necessária para o bloqueio da fase de enchimento da água na caldeira é assinalado pela intermitência dos leds de todos os painéis de comando.



Durante a fase de aquecimento da máquina (cerca de 20 minutos), a válvula anti-depressão solta vapor durante alguns segundos até a própria válvula fechar.

6.7 Desligamento máquina

Para desligar a máquina aperte o comutador da máquina.

6.8 Renovação da água

No curso da instalação da máquina, o Técnico Qualificado deve realizar as operações de renovação da água contida nos circuitos hidráulicos seguindo o procedimento a seguir:

- assim que concluída a instalação, o aparelho deve ser ativado e colocado na condição nominal de funcionamento deixando-o por 30 minutos na condição de “pronto para funcionar”;
- logo depois, desligue o aparelho e remova completamente a primeira água colocada no circuito hidráulico para eliminar as impurezas iniciais;
- em seguida, carregue o aparelho novamente e coloque-o nas condições nominais de funcionamento;
- quando chegar ao estado de “pronto para o funcionamento” se devem efetuar as seguintes operações:
 - por cada grupo de café fazer uma distribuição contínua de forma a descarregar pelo menos 0,5 litros do circuito de café;
 - descarregue todo o volume de água quente de dentro da caldeira fazendo uma distribuição contínua através do respectivo bico;
 - descarregue continuamente o vapor pelo menos por 1 minuto por cada ponto de emissão do vapor.



Se a máquina permanecer inativa por mais de 1 semana, é necessário solicitar ao Técnico Qualificado a troca de 100% da água contida nos circuitos hidráulicos da máquina conforme indicado acima.



- Antes de utilizar a máquina, faça-a funcionar sem nenhum produto e com os porta capsulas encaixados durante alguns segundos, a fim de deixar sair o ar presente no circuito e permitir o completo aquecimento dos grupos distribuidores;
- antes de utilizar a máquina, faça-a funcionar preparando alguns cafés para testar a moagem e também para verificar a pressão de funcionamento da máquina;
- não retire o porta cápsulas do grupo distribuidor durante a distribuição de café.

6.9 Preparação da máquina

6.9.1 Moagem e dosagem do café

É importante dispor de um moedor ao lado da máquina, com o qual moer a quantidade de café utilizada diariamente.

A moagem e a dosagem do café devem ser efetuadas conforme as instruções do Fabricante do moedor-dosador; além disso, também é necessário considerar os seguintes itens:

- para obter um bom expresso recomendamos não armazenar grandes quantidades de café em grão. Respeitar sempre a data de vencimento indicada pelo produtor;
- evite moer grandes quantidades de café, recomendamos a preparação da quantidade para o dosador e utilizá-la no mesmo dia;
- não use café já moído, porque este se deteriora rapidamente. Se necessário compre-o em pequenas embalagens a vácuo.

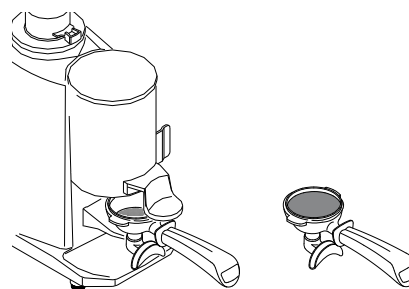

6.9.2 Preparação do porta-filtro

- Encha o filtro com uma dose de café moído (cerca de 6-7 gramas) e aperte com um calcador apropriado;
- encaixe o porta-filtro no grupo, sem apertar muito, para evitar um desgaste muito rápido da guarnição;
- pelo mesmo motivo, é recomendável limpar as bordas do filtro antes de encaixar o porta-filtro no grupo distribuidor;
- siga as instruções do fabricante do moedor-doseador.

6.9.3 Iluminação área distribuição

Para acender e apagar a iluminação da área de trabalho aperte o interruptor (2).

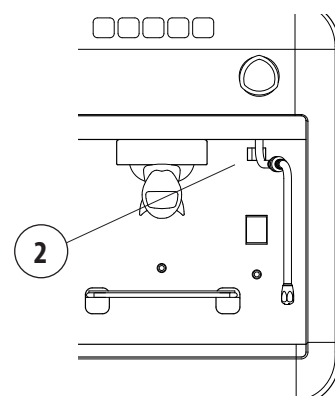
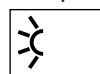

6.9.4 Grelhas p/soerguer as xícaras

Caso for necessário utilizar xícaras de alturas diferentes utilize as grelhas inclináveis disponíveis na máquina.

Para utilizar a grelha desengate-a do retentor e gire-a para baixo posicionando na horizontal.

Se não for mais necessária empurre-a para cima, até engatar em seu alojamento.

Para limpar as grelhas consulte o parágrafo "8.5.1 Instruções gerais" na página 130.

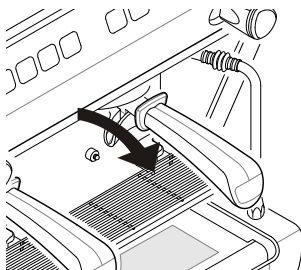

6.9.5 Aquecedor de xícaras

Posicione as xícaras a esquentar sobre o aquecedor de xícaras (17).

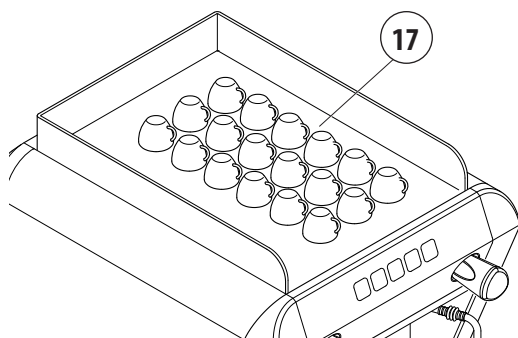

Por razões de segurança recomendamos não colocar panos ou outros objetos sobre a superfície do aquecedor de xícaras para evitar o subaquecimento da máquina.

6.10 Distribuição do café

- Posicione a xícara embaixo do bico de distribuição de café

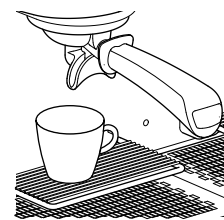

- aperte o botão dose desejado, por exemplo  e aguarde a distribuição do café;



- para interromper a distribuição do café antecipadamente, pressione o botão  ;



Se desejar utilizar xícaras de cafezinho utilize a grelha específica para soerguer as xícaras (14).

Para programar a distribuição, consulte o capítulo "7.1 Doses café" na página 127.

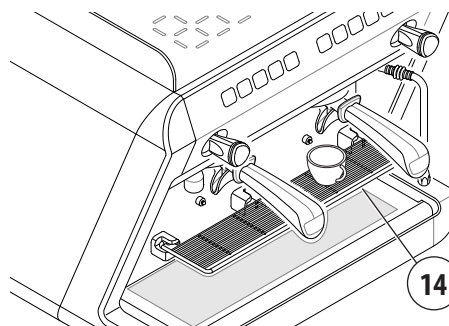

Durante a distribuição de café, não retire o porta-filtro do grupo distribuidor.

Não introduza no porta cápsulas os dedos ou qualquer outro objeto.

6.11 Distribuição do bico do vapor

- Mergulhe o bico vaporizador no líquido que se pretende aquecer;
- gire em sentido horário o botão da torneira;
- a saída de vapor será proporcional à abertura da torneira;
- para terminar a emissão, gire em sentido horário o manípulo da torneira.

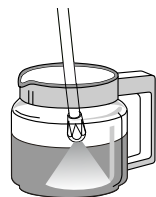
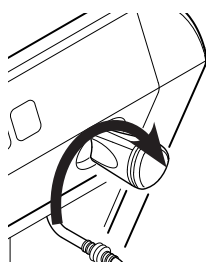
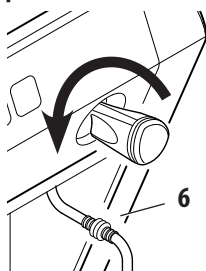

6.12 Emissão água quente

- Coloque um bule embaixo do tubo de água quente (6);
- gire em sentido horário o manípulo da torneira (2);
- para terminar a emissão, gire em sentido horário o manípulo da torneira (2).

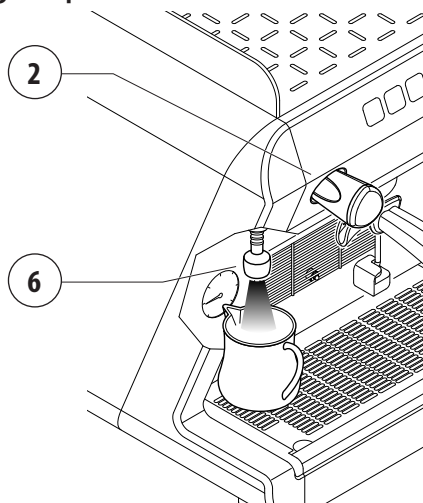



Evite o contato com o bico de água quente, não exponha as mãos ou outros membros do corpo na direção dos terminais do bico de água quente.

7 PROGRAMAÇÃO

A máquina já foi programada na fábrica. Porém, se desejar modificar as configurações, proceda conforme descrito nos parágrafos a seguir.

7.1 Doses café

- Programe sempre antes o painel de comandos da direita. Desta forma ambos os painéis de comando são programados automaticamente. Se necessário, programe a seguir os outros;
- posicione a xícara embaixo do bico de distribuição de café;
- aperte o botão STOP/PROG. por ao menos 5 segundos, até os botões emitirem uma luz intermitente STOP/PROG.;;
- aperte o botão dose desejado, por exemplo  ;
- para confirmar a dose aperte de novo o botão  ;
- repita a operação para os outros botões dose;
- quando terminar a programação aperte o botão STOP/PROG. até ligar todos os leds do painel de comandos.

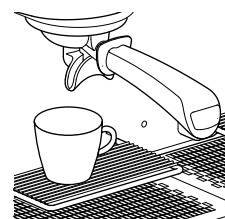

STOP
PROG.



A programação de cada dose deve ser efetuada com café moído e não com borras de café utilizada anteriormente.. O sistema sai automaticamente da fase de programação depois de cerca 30 segundos a partir da última operação realizada.



Durante a distribuição de café, não retire o porta-filtro do grupo distribuidor. Não introduza no porta cápsulas os dedos ou qualquer outro objeto.

7.2 Reiniciar valores

Utilize este processo para retomar os valores de fábrica quer em termos de doses da bebida café, quer a temperatura da caldeira café.

Proceda da seguinte forma:

- Desligue a máquina;
- reacender a máquina sem aproximar os dedos do painel de comandos, e após 1 segundo aperte mantendo os botões **(1)**, **(3)** e **(5)** do painel direito apertados;
- largue os botões somente depois de verificar que o LED **(5)** está intermitente;
- desligue e ligue a máquina.

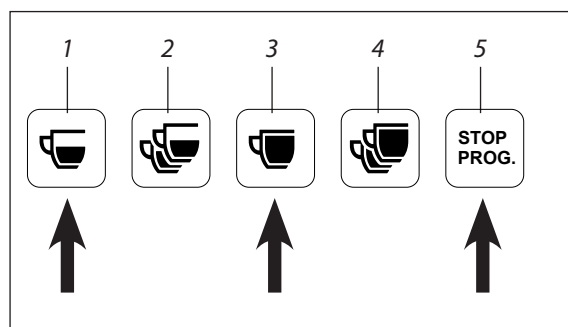

8 MANUTENÇÃO E LIMPEZA

8.1 Precauções de segurança



Leia atentamente as advertências presentes no capítulo "I PRECAUÇÕES DE SEGURANÇA" na página 113.

8.2 Manutenção periódica

Além de realizar as operações de manutenção na frequência indicada na tabela, chame o Técnico Qualificado para um controle geral da máquina pelo menos 1 vez por ano, ou em caso de sinalização no ecrã de "Aviso de manutenção".

Componente	Tipo de operação	Semanal	Mensal	Trimestral
MANÔMETRO	Controle o valor da pressão da caldeira que deve estar entre 0,08 e 0,14 Mpa (0,8 e 1,4 bar).	X		
MANÔMETRO	Controle a pressão da água durante a distribuição do café: verifique a pressão indicada pelo manômetro que deve estar entre 0,8 e 0,9 Mpa (8 e 9 bar).		X	
FILTROS E PORTA-FILTROS	Verifique o estado de desgaste dos filtros, controle se a borda dos filtros está danificada e a presença de quaisquer resíduos de borras de café na xícara e, se necessário substitua os filtros e os porta-filtros		X	
MOEDOR DOSEADOR	Controle a dose de café moído (entre 6 e 7 g por batida) e realizar o controle do grau de moagem. Os moedores devem ter lâminas sempre bem afiadas, a deterioração é indicada pela presença de muito pó na moagem. Recomendamos chamar um Técnico Qualificado para substituir os moedores planos a cada 400/500 kg de café ou a cada 800/900 kg de café no caso de moedores cônicos		X	
FILTRO DE ÁGUA ABRANDADOR	Substitua o cartucho do filtro da água ou a regeneração do abrandador com a frequência indicada pelo produtor.		X	
CALDEIRA	Recomendamos solicitar a Assistência Técnica pelo menos a cada 3 meses para realizar a renovação da água na caldeira.			X
TANQUE COLECTOR DE GOTAS	Recomendamos solicitar a Assistência Técnica pelo menos a cada 3 meses para realizar a limpeza do tanque colector de gotas.			X



A existência de problemas nos componentes destacados de cinza requerem o desligamento da máquina e a assistência de um Técnico Qualificado.

8.3 Manutenção após um breve período de inatividade da máquina

Por “breve período de inatividade” entendemos um período de tempo superior a uma semana de trabalho.

No caso de reativação da máquina após este período, é necessário solicitar ao Técnico Qualificado a troca de toda a água contida nos circuitos hidráulicos da máquina conforme descrito no par. “6.8 Renovação da água” na página 125.

Além disso, também é necessário realizar todas as operações previstas para a manutenção periódica, veja parágrafo anterior.

8.4 Problemas e respectivas soluções

Problema	Causa	Solução
MÁQUINA SEM ALIMENTAÇÃO	A máquina está desligada.	Ligue a máquina.
FALTA ÁGUA NA CALDEIRA	A torneira da rede hidráulica está fechada.	Abra a torneira da rede hidráulica.
EXCESSO DE ÁGUA NA CALDEIRA	Falha no circuito elétrico ou no circuito hidráulico.	Desligue a máquina e chame a Assistência Técnica.
NÃO SAI VAPOR DO BICO VAPOR	<ul style="list-style-type: none"> • O pulverizador do bico está obstruído. • A máquina está desligada. 	<ul style="list-style-type: none"> • Limpe o pulverizador do bico de vapor. • Ligue a máquina.
SAI ÁGUA OU VAPOR COM ÁGUA DO BICO VAPOR	Falha no circuito elétrico ou no circuito hidráulico.	Desligue a máquina e chame a Assistência Técnica.
DISTRIBUIÇÃO AUSENTE	A torneira da rede hidráulica está fechada.	Abra a torneira da rede hidráulica.
A MÁQUINA PERDE ÁGUA	<ul style="list-style-type: none"> • A bandeja não descarrega. • Tubo de descarga quebrado ou desprendido ou com problemas no escoamento da água. 	<ul style="list-style-type: none"> • Verifique a descarga dos esgotos. • Verifique e restabeleça a ligação do tubo de descarga para a bandeja.
CAFÉ MUITO QUENTE OU MUITO FRIO	Falha no circuito elétrico ou no circuito hidráulico.	Desligue a máquina e chame a Assistência Técnica.
BORRAS DE CAFÉ MOLHADAS	O grupo de distribuição está muito frio.	Aguarde o completo aquecimento do grupo.
O MANÔMETRO INDICA UMA PRESSÃO IRREGULAR	Falha no circuito hidráulico.	Desligue a máquina e chame a Assistência Técnica.
FORNECIMENTO DE CAFÉ SÓ ATRAVÉS DO BOTÃO MANUAL	Falha no circuito eletrônico.	Desligue a máquina e chame a Assistência Técnica.
BLOQUEIO DO SISTEMA ELETRÔNICO	Falha no circuito elétrico ou no circuito hidráulico.	Desligue a máquina e chame a Assistência Técnica.
A BOMBA VAZA ÁGUA	Falha na bomba.	Desligue a máquina e chame a Assistência Técnica.
O MOTOR PÁRA REPENTINAMENTE OU O PROTETOR TÉRMICO É ACIONADO DEVIDO A UMA SOBRECARGA	Falha na bomba.	Desligue a máquina e chame a Assistência Técnica.
A BOMBA FUNCIONA ABAIXO DA CAPACIDADE NOMINAL	Falha na bomba.	Desligue a máquina e chame a Assistência Técnica.
A BOMBA FAZ BARULHO.	Falha na bomba.	Desligue a máquina e chame a Assistência Técnica.



Os problemas destacados de gris requerem o desligamento da máquina e a assistência do Técnico Qualificado do Fabricante.

8.5 Operações de limpeza

8.5.1 Instruções gerais

Para uma perfeita higiene e eficiência do aparelho são necessárias algumas simples operações de limpeza. As indicações aqui presentes devem ser consideradas válidas para o uso normal da máquina de café, nos casos de utilização intensiva da máquina, as operações de limpeza devem ser efetuadas com maior frequência.



Não utilize detergentes alcalinos, solventes, álcool ou substâncias agressivas. Os produtos/detergentes utilizados devem ser apropriados para tal finalidade e não devem corroer os materiais dos circuitos hidráulicos.

Não use detergentes abrasivos que possam riscar a superfície da carcaça da máquina.

Utilize sempre panos perfeitamente limpos e higienizados.

Para lavar os filtros, os porta-filtros e todos os componentes da máquina utilize os detergentes fornecidos pelo Fabricante ou então produtos específicos para limpar máquinas de café profissionais.

Limpeza	Diária	Semanal
Carcaça e Grelhas: Limpe os painéis da carcaça com um pano umedecido em água morna. Retire a bandeja e a grelha para apoiar as xícaras e lave com água quente.	X	
Filtros y Porta-filtros: Lávelos, diariamente y una vez por semana, como se indica en el pár. 8.5.2. Limpe diariamente conforme descrito no par. 8.5.5 a pagina 131	X	X
Bico do vapor: Mantenha os bicos sempre limpos, utilize um pano umedecido em água morna. Controle e limpe a ponta do bico desobstruindo os furos de saída do vapor com uma pequena agulha. Lave semanalmente conforme descrito no par. 8.5.6 a pagina 131.	X	X
Grupos de distribuição: Limpe os componentes conforme descrito no par.8.5.3 Faça a limpeza interna semanalmente conforme descrito no pár. 8.5.4 . Limpe diariamente conforme descrito no par. 8.5.5 a pagina 131	X	X
Moedor dosador e Tremonha: Limpe a parte interna e externa da tremonha e do dosador com pano umedecido em água morna. Ao terminar, seque tudo cuidadosamente.		X

8.5.2 Limpeza filtros e porta-filtros

Quotidianamente::

- Mergulhe o filtro e o porta-filtro na água quente por uma noite inteira para dissolver a gordura do café;
- enxague tudo com água fria.

Semanalmente::

- Com a ajuda de uma chave de fenda remova o filtro do porta-filtro;
- mergulhe o filtro e o porta-filtro por 10 minutos em água quente e detergente apropriado;
- enxague tudo com água fria.

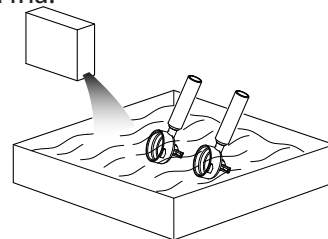

Atención: sumergir sólo la tapa del portafiltro, evitando sumergir la empuñadura también.

El detergente tiene que diluirse en agua fría d acuerdo con las dosis indicadas en el envase (véase fabricante).

8.5.3 Lavagem do grupo de distribuição

É também aconselhável limpar o grupo de distribuição utilizando um porta cápsulas cego e um produto de limpeza específico para o café Wega, conforme o seguinte processo:

- Coloque uma colher de sopa (3 ÷ 5gr) do produto de limpeza no porta cápsulas cego;
- Encaixe o porta cápsulas no grupo distribuidor;
- Inicie o fornecimento manual;
- Aguarde dez segundos;
- Pare a distribuição;
- Repita os pontos 3 - 4 - 5 um mínimo de 5 vezes;
- Remova o porta cápsulas e enxágue com água limpa.

8.5.4 Limpeza filtro de água

Limpe semanalmente o filtro de água da seguinte forma:

- Remova a vedação (1) com atenção para não a danificar, usando a chave de fendas como alavanca;
- retire o filtro de água (2) e o lave com água quente;
- recoloca o filtro de água e a vedação na posição original.

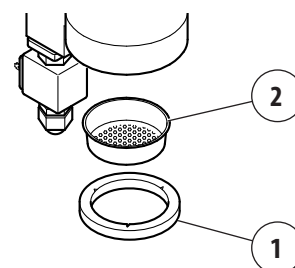

8.5.5 Limpeza filtros do grupo e porta-filtro

Limpe diariamente os filtros do grupo distribuidor e do porta-filtro com a escovinha específica.

Limpe cuidadosamente o interior do anel de engate e do porta-filtro; bem como as bordas e asas do porta-filtro, de forma a eliminar todos os resíduos de café acumulados.

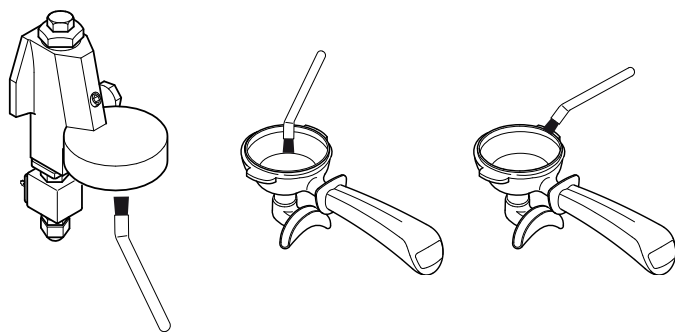

Utilize a escovinha específica fornecida com o aparelho (ver catálogo de peças de reposição).

8.5.6 Limpeza do bico de vapor

Limpe semanalmente o bico de vapor da seguinte forma:

- Mergulhe o bico vaporizador em um bule com água e detergente específico conforme as instruções do fabricante;
- aqueça a solução com o vapor do bico;
- deixe o bico vaporizador esfriar mantendo-o dentro da solução pelo menos por 5 minutos para permitir que o detergente entre no bico devido ao efeito do arrefecimento;
- repita a operação 2 ou 3 vezes de seguida, até que não solte mais resíduos de leite.

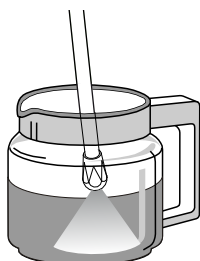

9 SINALIZAÇÕES

9.1 Versão 1GR

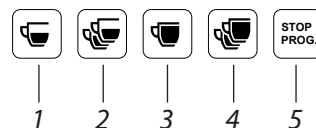

Sinalização	Descrição
Luz intermitente do botão 1, 5.	Falta de água.
Luz intermitente do botão dose selecionado	Impulsos ausentes doseador volumétrico

9.2 Versão 2GR

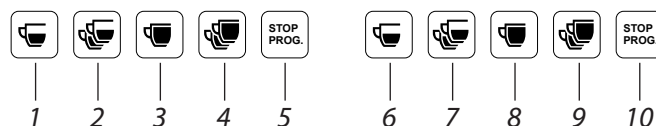

Sinalização	Descrição
Luz intermitente do botão 1, 5, 6, 10.	Falta de água.
Luz intermitente do botão dose selecionado	Impulsos ausentes doseador volumétrico



No caso de sinalização, desligue a máquina e chame a Assistência Técnica.

10 PEÇAS DE REPOSIÇÃO

A substituição dos componentes e/ou partes da máquina deve ser realizada exclusivamente por um técnico qualificado.



Por motivo algum o Usuário está autorizado a efetuar operações de substituições dos componentes e/ou partes da máquina.

11 COLOCAR FORA DE SERVIÇO

Para colocar a máquina fora de serviço é necessário chamar um Técnico Qualificado do Fabricante, pois é preciso desligar o equipamento da rede de energia elétrica e hidráulica e remover a água de todos os circuitos internos.

Depois deste período, apenas o Técnico Qualificado do Fabricante pode recolocar a máquina em serviço.



Por motivo algum o Usuário está autorizado a efetuar operações de desativação por longos períodos e depois recolocar a máquina em serviço.

12 DESMANTELAMENTO

Recomendamos que o desmantelamento da máquina venha realizado pelo Técnico Qualificado do Fabricante.

13 ELIMINAÇÃO

13.1 Informações para a eliminação

Somente para a União Europeia e o Espaço Econômico Europeu.

Este símbolo indica que o produto não poderá ser eliminado junto com o lixo doméstico, conforme a Diretiva RAEE (2012/19/CE), da Diretiva sobre as Pilhas (2006/66/CE) e/ou das leis nacionais que atuam tais Diretivas.



O produto deve ser levado ao ponto de coleta designado, por exemplo, o revendedor no caso de aquisição de um produto semelhante novo, ou então para um centro de coleta autorizado para a reciclagem de equipamentos elétricos e eletrônicos (REEE) e também de pilhas e acumuladores. O tratamento inadequado deste tipo de lixo pode trazer consequências negativas para o meio ambiente e para a saúde dos seres humanos por causa das substâncias potencialmente prejudiciais normalmente contidas em tais tipos de resíduos.

A colaboração do usuário para o tratamento de eliminação correto deste produto contribuirá para a utilização eficaz dos recursos naturais e evitará incorrer em sanções administrativas previstas pelas normas em vigor. Para mais informações sobre a reciclagem deste produto, contate as autoridades locais, o órgão responsável pela coleta dos resíduos, um revendedor autorizado ou o serviço de coleta de lixo doméstico.



Para a eliminação da máquina recomendamos consultar o Técnico Qualificado do Fabricante.

13.2 Informações ambientais

Dentro da máquina existe uma pilha botão de lítio, necessária para a memorização dos dados da máquina e está situada na placa eletrônica.

Elimine a pilha de acordo com as regulamentações em vigor no país.

14 GLOSSÁRIO

Neste capítulo são exibidos os termos menos comuns ou com significado diferente do comum.

Veja a seguir a explicação das abreviações utilizadas e o significado dos pictogramas para indicar a qualificação do operador e o estado da máquina, o seu emprego permite fornecer rapidamente e de forma unívoca as informações necessárias para utilizar a máquina de forma correta em condições de segurança.

Perigo

Uma potencial fonte de lesões ou danos para a saúde.

Área perigosa

Qualquer área na proximidade de uma máquina, cuja presença de uma pessoa constitui um risco para a segurança e a saúde dessa pessoa.

Usuário

As pessoas ou a pessoa encarregada de colocar em funcionamento, realizar a manutenção e a limpeza da máquina conforme descrito neste manual.

Risco

Combinação da probabilidade e da gravidade de uma lesão ou de um dano para a saúde que possa surgir numa situação perigosa.

Proteção

Elemento da máquina utilizado especificamente para garantir a proteção por meio de uma barreira material.

Equipamento de proteção individual (EPI)

Equipamento utilizado ou roupa que a pessoa usa para proteger a sua saúde e segurança.

Uso previsto

O uso da máquina de acordo com as informações fornecidas nas instruções de uso.

Técnico Qualificado pelo Fabricante

Pessoa qualificada, adequadamente treinada e habilitada para realizar operações de ligação, instalação e montagem da máquina; utilizar equipamentos especiais (como guindastes, empilhadeiras, etc.); realizar operações de manutenção ordinária ou extraordinária, particularmente complicadas ou potencialmente perigosas para serem executadas pelo usuário.

Qualificação do Usuário

Nível mínimo das competências que o operador deve possuir para realizar a operação descrita.

Estado da máquina

O estado da máquina compreende o modo de funcionamento e as condições de segurança presentes na máquina.

Risco residual

Riscos que permanecem apesar de terem sido tomadas todas as medidas de proteção integradas no projeto da máquina e apesar das proteções e medidas de proteção complementares adotadas.

Componente de segurança:

- serve para garantir uma função de segurança;
- cuja falha e/ou irregularidade coloque em perigo a segurança das pessoas.

15 ÍNDICE ALFABÉTICO DOS ASSUNTOS

A		
Água quente	127	
Aquecedor de xícaras	126	
Armazenamento.....	123	
B		
Bateria interior.....	132	
C		
Café	126	
CE - marca	122	
Colocar em serviço	123	
Colocar fora de serviço.....	132	
D		
Datos técnicos	122	
Desligamento máquina	124	
Desmantelamento máquina	132	
Destino de uso	119	
E		
Eliminação máquina	132	
Emissões.....	123	
F		
Funcionamento máquina.....	123	
G		
Garantia	118	
Glossário e pictogramas	118	
Grelhas p/soerguer as xícaras.....	126	
I		
Identificação da máquina	119	
Iluminação área distribuição.....	125	
Informações ambientais.....	132	
Instalação	123	
L		
Limpeza	130	
M		
Manual de Instruções - Atualização	118	
Manutenção e limpeza.....	128	
Manutenção periódica.....	128,129	
Marcação CE.....	122	
Marca/Modelo máquina.....	122	
P		
Peças de reposição	132	
Pictogramas	118	
Placa de identificação CE.....	122	
Precauções de segurança.....	113	
Problemas e soluções	129	
Programação.....	127	
R		
Reiniciar valores.....	128	
Renovação da água	125	
S		
Sinalizações	131	
Soluções	129	
V		
Vapor	127	
Vibrações.....	123	

I МЕРЫ ПО ОБЕСПЕЧЕНИЮ БЕЗОПАСНОСТИ

I.I УРОВЕНЬ ПОДГОТОВКИ И ИНФОРМИРОВАНИЯ, КОТОРЫМ ДОЛЖЕН ОБЛАДАТЬ ПОЛЬЗОВАТЕЛЬ

Лица, работающие с кофемашиной должны быть обучены надлежащим образом и информированы о принципах функционирования аппарата и об остаточных рисках, присутствующих во время его эксплуатации.

Пользователь должен уметь применять все процедуры, необходимые при работе с пищевыми продуктами.

I.II ФУНКЦИОНИРОВАНИЕ

Не смотря на то, что кофемашина оснащена всеми возможными защитными механизмами, предназначенными для обеспечения безопасности работы Пользователя, не исключены остаточные риски.

Так называемые остаточные риски связаны с элементами конструкции машины, которые могут представлять опасность для Пользователя в случае их неправильной эксплуатации, при ошибке оценки их опасности или при их дезактивации, при уклонении от предписаний, содержащихся в данном Руководстве по эксплуатации.

На машине, остаточные зоны риска помечены специальными предупредительными знаками, которым Пользователь должен тщательно следовать.

Необходимо обратить внимание на следующие остаточные риски, присутствующие

во время работы и эксплуатации кофемашины, которые не могут быть исключены:



Угроза поражения электрическим током

Эксплуатация электрического оборудования должна осуществляться в соответствии с правилами техники безопасности:

- не прикасаться к аппарату мокрыми или влажными руками или ногами;
- не работать с аппаратом без обуви;
- не использовать удлинители, предназначенные для душа или ванной;
- при отсоединении аппарата не тянуть за шнур питания;
- замена шнура питания аппарата не может быть произведена пользователем. В случае повреждение шнура, выключить машину и вызвать Квалифицированного техника.
- не оставлять аппарат под воздействием атмосферных осадков (дождь, солнце и пр.);
- не вскрывать корпус машины;
- не разливать жидкости на машину;
- не допускать к пользованию устройством детей и недееспособных лиц.



Осторожно! Высокая температура

Некоторые детали машины могут нагреваться до высоких температур:

- избегать контакта с заварочным блоком, нагревателем фильтродержателя и насадками для выпуска воды, пара, а также с паровым автоматом;
- не подставлять руки и другие части тела в направлении выпускных отверстий насадок для выпуска пара, горячей воды или молока.



Следите за тем, чтобы дети не играли с прибором.

Пользователь должен немедленно проинформировать Изготовителя в случае обнаружения дефектов и/или перебоя в работе кофемашины и системы обеспечения безопасности, а также о любой возникающей потенциально опасной ситуации.

В случае сбоя в системе газоснабжения (если установлена) необходимо обратиться к Квалифицированному технику.

Система газоснабжения (если установлена) должна быть отключена в периоды длительного бездействия оборудования (ночью либо в случае закрытия заведения).

Строго запрещено вносить любые изменения в устройство машины и способ ее функционирования, а также в данный документ.



Периодически квалифицированный техник должен осуществлять техническое обслуживание машины и контроль за функционированием всех устройств безопасности.



Несанкционированное вскрытие любой части машины влечет за собой аннуляцию гарантийного срока обслуживания.

I.III ТЕКУЩИЙ РЕМОНТ И ЧИСТКА КОФЕМАШИНЫ

Необходимо обратить внимание на следующие остаточные риски, присутствующие во время текущего ремонта и чистки кофемашины, которые не могут быть исключены:



Угроза поражения электрическим током

Работы по текущему ремонту и чистке аппарата должны осуществляться в соответствии с правилами техники безопасности:

- не осуществлять работы по текущему ремонту при включенной машине;
- не погружать машину в воду;
- не разливать жидкости на машину; не поливать машину из шланга при чистке;

- не допускать к проведению операций по текущему ремонту или чистке детей и недееспособных лиц;
- не снимать защитные щитки и/или детали корпуса машины;
- не вскрывать корпус машины;
- не выполнять работы по текущему ремонту и чистке аппарата, непредусмотренные данным Руководством по эксплуатации.



Осторожно! Высокая температура

Во время проведения чистки машины следует обратить внимание на то, что некоторые ее детали могут нагреваться до высоких температур:

- избегать контакта с заварочным блоком и насадками для выпуска воды и пара;
- не подставлять руки и другие части тела в направлении выпускных отверстий насадок для выпуска пара, горячей воды или молока.

I.IV Характеристика СРЕДСТВ ИНДИВИДУАЛЬНОЙ ЗАЩИТЫ

Во время текущего ремонта и чистки кофемашины необходимо использовать



следующие средства индивидуальной защиты:

Перчатки

Для защиты всех деталей машины, которые имеют непосредственный контакт с пищевыми продуктами (фильтродержатели, фильтры и пр.).



Выполняйте только действия по уходу за кофемашиной, указанные в данном Руководстве по эксплуатации. Все операции по техническому обслуживанию и чистке, не указанные в данном документе, должны выполняться исключительно Квалифицированным техником Компании-изготовителя.

Все действия по уходу за оборудованием должны выполняться после отключения аппарата от электрической сети, закрытия гидравлической цепи и после полного охлаждения кофемашины.

Если не удалось урегулировать сбой в работе аппарата, необходимо выключить машину и вызвать Квалифицированного техника Компании-изготовителя. Запрещено самостоятельно производить ремонтные работы.

Удаление накипи на аппарате должно осуществляться Квалифицированным техником Компании-изготовителя. Это позволит исключить поступление в пищу вредных веществ, используемых в ходе данной операции



Несанкционированное вскрытие любой части машины влечет за собой аннуляцию гарантийного срока обслуживания

МАШИНА ДЛЯ ПРИГОТОВЛЕНИЯ КОФЕ ЭСПРЕССО

Руководство по эксплуатации и техобслуживанию. Инструкции для пользователя.

РУССКИЙ

Оглавление

1	ВВЕДЕНИЕ	139	7	Программирование	149
1.1	Указания по ознакомлению с Руководством по эксплуатации	139	7.1	Программирование порций кофе	149
1.2	Хранение Руководства по эксплуатации	139	7.2	Загрузка данных по умолчанию	150
1.3	Редактирование текста Руководства по эксплуатации	140	8	ТЕКУЩИЙ РЕМОНТ И ЧИСТКА КОФЕМАШИНЫ... ..	150
1.4	Целевая аудитория	140	8.1	Меры по обеспечению безопасности	150
1.5	Словарь терминов и пиктограммы	140	8.2	Периодический ремонт	150
1.6	Гарантия	140	8.3	Техобслуживание после краткосрочного периода бездействия оборудования	151
2	ИДЕНТИФИКАЦИОННЫЙ НОМЕР КОФЕМАШИНЫ	141	8.4	Неисправности в работе кофемашины и способы их устранения	151
2.1	Марка и модель машины	141	8.5	Чистка кофемашины	152
2.2	Общее описание	141	9	Отчеты	153
2.3	Послепродажное обслуживание	141	9.1	1GR	153
2.4	Целевое назначение	141	9.2	2GR	153
2.5	Описание машины	143	10	ЗАПАСНЫЕ ЧАСТИ	154
2.6	Кнопочные панели	144	11	ВЫВОД ИЗ ЭКСПЛУАТАЦИИ	154
2.7	Технические данные и метка CE	144	12	ДЕМОНТАЖ ОБОРУДОВАНИЯ	154
3	ХРАНЕНИЕ КОФЕМАШИНЫ	145	13	УТИЛИЗАЦИЯ	154
4	УСТАНОВКА	145	13.1	Информация об утилизации	154
5	ВВОД В ЭКСПЛУАТАЦИЮ	145	13.2	Экологическая справка	154
6	ФУНКЦИОНИРОВАНИЕ	145	14	СЛОВАРЬ ТЕРМИНОВ	155
6.1	Меры по обеспечению безопасности	145	15	АЛФАВИТНЫЙ УКАЗАТЕЛЬ	156
6.2	Излучения	145			
6.3	Подключение к внутренней емкости (если это предусмотрено)	145			
6.4	Фильтр для внутренней емкости (если это предусмотрено)	146			
6.5	Подключение электричества	146			
6.6	Включение машины	146			
6.7	Выключение машины	146			
6.8	Замена воды	147			
6.9	Подготовка кофемашины к эксплуатации	147			
6.10	Приготовление кофе	148			
6.11	Выпуска пара	149			
6.12	горячая вода	149			

1 ВВЕДЕНИЕ

Перед началом использования кофемашины внимательно ознакомьтесь с данным Руководством по эксплуатации; это позволит оптимизировать работу машины и обеспечит безопасность Вашей работы.

Машина для приготовления кофе-эспрессо, которую Вы приобрели, была разработана и собрана в соответствии с инновационными технологиями, которые послужат гарантией качества машины и надежности ее работы.

В данном Руководстве по эксплуатации представлены все преимущества, которые Вы можете получить, выбрав нашу торговую марку. Здесь Вы найдете указания, как наиболее оптимально использовать машину и как вести себя в случае возникновения неполадок.

Храните данное Руководство по эксплуатации в надежном месте. В случае потери данного Руководства по эксплуатации Вы можете запросить у Изготовителя его копию.



Перед началом использования кофемашины внимательно ознакомьтесь с содержащимися в данном издании инструкциями и следуйте представленным указаниям. Храните данное Руководство по эксплуатации и приложенные технические документы в доступном и надежном месте. Данный документ предполагает, что в месте, где будет установлена кофемашина, соблюдаются все действующие правила техники безопасности и гигиены труда.

Содержащиеся в данном Руководстве по эксплуатации инструкции, рисунки и документация представляют собой конфиденциальную техническую информацию, собственником которой является Компания-изготовитель, и не могут быть воспроизведены ни в полном, ни в частичном объеме.

Изготовитель оставляет за собой право на усовершенствование и/или модификацию продукта. Изготовитель гарантирует, что в данном Руководстве по эксплуатации отражено техническое состояние машины на момент ее введения в торговый оборот.

Компания-изготовитель обращается к своим клиентам с просьбой присылать предложения о возможном усовершенствовании как продукта, так и Руководства по его использованию.

1.1 Указания по ознакомлению с Руководством по эксплуатации

Руководство по эксплуатации разделено на главы. Последовательность глав соответствует временной логике срока службы машины.

Для облегчения непосредственного понимания текста используются термины, сокращения и пиктограммы.

Руководство по эксплуатации включает обложку, содержание и ряд глав. Каждая глава имеет последовательную нумерацию. Номер страницы расположен в нижнем колонтитуле.

На первой странице Руководства по эксплуатации расположены идентификационные данные кофемашины, на последней странице - дата редактирования инструкции.

СОКРАЩЕНИЯ

Разд. =	Раздел
Гл. =	Глава
Пар. =	Параграф
Стр. =	Страница
Рис. =	Рисунок
Табл. =	Таблица

ЕДИНИЦЫ ИЗМЕРЕНИЯ

Единицы измерения, представленные в руководстве по эксплуатации, предусмотрены Международной Системой.

ПИКТОГРАММЫ

Предписания, которым предшествуют данные символы, содержат очень важную информацию, в частности, в том, что касается безопасности работы с аппаратом. Несоблюдение данных требований может привести:

- к возникновению опасности для жизни пользователя;
- к телесным повреждениям пользователя, в том числе серьезным, (в некоторых случаях к смерти);
- к потере права на гарантийное обслуживание товара;
- к снятию ответственности с Изготовителя.



Символ ОПАСНО указывает на наличие возможного риска получения тяжелого телесного повреждения, которое может привести к госпитализации, а в крайних случаях к смерти.



Символ ВНИМАНИЕ указывает на наличие возможного риска получения телесного повреждения средней тяжести, которое потребует профессиональной медицинской помощи.



Символ ПРЕДУПРЕЖДЕНИЕ указывает на наличие возможного риска получения легкого телесного повреждения, которое потребует вмешательства службы скорой помощи и т.п.



Символ ИНФОРМАЦИЯ указывает на важную информацию относительно того или иного аргумента.

1.2 Хранение Руководства по эксплуатации

Руководство по эксплуатации должно бережно храниться и передаваться в случае возможного перехода собственности кофемашины.

Чтобы сохранить целостность Руководства по эксплуатации рекомендуем бережно с ним обращаться, мыть руки перед использованием и не класть на грязную поверхность. Не рекомендуется удалять, вырывать страницы или бесосновательно вносить изменения в Руководство по эксплуатации.

Руководство по эксплуатации должно храниться в защищенном от влаги и огня месте, рядом с кофемашиной.

По запросу пользователя Компания-изготовитель может предоставить копии Руководства по эксплуатации кофемашины

1.3 Редактирование текста Руководства по эксплуатации

Компания-изготовитель оставляет за собой право на модификацию и усовершенствование модели кофемашины без предварительного уведомления; Руководство по эксплуатации, находящееся у пользователя, обновлению не подлежит.

В случае существенной модификации уже установленной модели кофемашины, ведущей к поправке одной либо более глав Руководства по эксплуатации Компания-изготовитель отправит заинтересованным пользователям измененные главы либо полностью отредактированное Руководство по эксплуатации.

Ответственность за замену старой документации на отредактированную полностью лежит на пользователе.

Компания-изготовитель несет ответственность за описания, представленные на итальянском языке. Соответствие возможных переводов на другие языки не может быть полностью проверено. В связи с этим, в случае выявления несоответствий необходимо следовать инструкциям, написанным на итальянском языке, и, по возможности, связаться с Изготовителем, который внесет изменения, если посчитает их целесообразными.



В случае порчи Руководства по эксплуатации (невозможно прочитать написанное и т.п.) пользователь обязан запросить его новую копию у Компании-изготовителя до осуществления каких-либо работ по обслуживанию машины. Запрещено удалять либо переписывать части Руководства по эксплуатации.

Содержащиеся в данном Руководстве по эксплуатации инструкции, рисунки и документация представляют собой конфиденциальную информацию, собственником которой является Компания-изготовитель, и не могут быть воспроизведены ни в полном, ни в частичном объеме без ее предварительного разрешения. Пользователь обязан следовать указаниям, представленным в настоящем Руководстве по эксплуатации. Компания-изготовитель не несет никакой ответственности за неисправность прибора, вызванную неправильным использованием представленных рекомендаций.

1.4 Целевая аудитория

Данное Руководство по эксплуатации предназначено для Пользователей кофемашиной, а именно, для лиц, ответственных за ее настройку, техническое обслуживание и чистку.

КАТЕГОРИИ ПОЛЬЗОВАТЕЛЕЙ КОФЕМАШИНОЙ

Кофемашина предназначена для профессионального использования; в связи с этим работать с ней могут только квалифицированные лица, которые, в частности:

- Достигли совершеннолетнего возраста;
- Физически и психически способны работать с аппаратом;
- Способны понять и истолковать Руководство по эксплуатации и правила техники безопасности;
- Знают правила техники безопасности и могут ими пользоваться;

- Способны работать с кофемашиной;
- Знают определенные Изготовителем правила эксплуатации кофемашины.

1.5 Словарь терминов и пиктограммы

В данном параграфе перечислены особые термины либо термины со значением, отличным от обычного.

Ниже объяснены используемые в Руководстве по эксплуатации сокращения, а также значения пиктограмм, указывающих на квалификацию оператора либо состояние машины. Их использование позволяет быстро и однозначно представить информацию, необходимую для правильной эксплуатации кофемашины в безопасных условиях.

1.5.1 СЛОВАРЬ ТЕРМИНОВ

Пользователь

Упомянутые в Руководстве по эксплуатации лицо либо лица, ответственные за настройку, техническое обслуживание и чистку кофемашины.

Техник, квалифицированный Изготовителем

Лицо, специально обученное и имеющее право осуществлять операции по подключению, установке и сборке кофемашин; использовать специальное оборудование (подъемные механизмы, погрузчики и т.д.); осуществлять плановое или внеплановое техническое обслуживание (особо сложное и потенциально опасное, чтобы быть выполненным обычным пользователем) с особым вниманием к правилам безопасности и гигиены.



Остальные термины словаря представлены в Гл. «14 СЛОВАРЬ ТЕРМИНОВ» Страницы 155.

1.5.2 ПИКТОГРАММЫ

ПИКТОГРАММА	ОПИСАНИЕ
	Угроза поражения электрическим током
	Внимание! Высокая температура
	Обязательное использование защитных перчаток
	Обязательно ознакомьтесь с инструкцией

1.6 Гарантия

Кофемашина имеет действительную в течение 12 месяцев гарантию на все детали, за исключением электрических и электронных элементов, а также изношенных деталей.

2 ИДЕНТИФИКАЦИОННЫЙ НОМЕР КОФЕМАШИНЫ

2.1 Марка и модель машины

Идентификационный номер и модель кофемашины указаны в ПАСПОРТНЫХ ДАННЫХ аппарата и на прилагаемом к нему СЕРТИФИКАТЕ СООТВЕТСТВИЯ НОРМАМ ЕС.

2.2 Общее описание

Кофемашина, представленная в данном Руководстве по эксплуатации, состоит из механических, электрических и электронных элементов. Их совместная работа позволяет создавать напитки на основе молока, кофе и воды.

Данный аппарат произведен в соответствии с Директивами, Правилами и Нормами Европейского Союза, указанными на прилагаемом к нему СЕРТИФИКАТЕ СООТВЕТСТВИЯ НОРМАМ ЕС.

Кофемашина спроектирована и произведена таким образом, что ее функционирование возможно только после правильного подключения к гидравлической и электрической сетям и при условии ее расположения в месте, защищенном от атмосферных осадков.

2.3 Послепродажное обслуживание



2.4 Целевое назначение

Кофемашина предназначена для приготовления профессиональных горячих напитков, таких как чай, капучино, кофе в различных его вариантах (некрепкий, крепкий, эспрессо и т.д.).

Аппарат не предназначен для использования в домашних условиях, он разработан исключительно для профессионального пользования.

Кофемашина может быть использована в условиях, предписанных, указанных и описанных в данном Руководстве по эксплуатации; любое другое условие эксплуатации будет считаться потенциально опасным.

Машина должна быть установлена в месте, доступ к которому имеет исключительно квалифицированный персонал, обладающий необходимым уровнем подготовки (Бар, Ресторан и пр.).

РАЗРЕШЕННЫЕ УСЛОВИЯ ЭКСПЛУАТАЦИИ

Все, которые соответствуют техническим характеристикам кофемашины, операциям и способам ее применения, описанным в данной документации, а также не ставят под угрозу безопасность Пользователя, не способны привести к повреждению машины или нанести ущерб окружающей среде.



Все прочие условия использования аппарата, специально не указанные в данном Руководстве по эксплуатации запрещены и должны быть авторизованы Компанией-изготовителем.

НАЗНАЧЕНИЕ КОФЕМАШИНЫ

Кофемашина произведена исключительно для профессионального пользования.

Использование продуктов/материалов, отличных от указанных Компанией-изготовителем, считается неправильным и ненадлежащим, так как может привести к повреждению машины и к созданию ситуаций, опасных для оператора и/или лиц, находящихся вблизи него.

ПРОТИВОПОКАЗАНИЯ К ИСПОЛЬЗОВАНИЮ

Кофемашина не должна быть использована:

- В целях, отличных от указанных в пар. 2.4, в прочих целях и целях, не указанных в данном Руководстве по эксплуатации;
- С применением материалов, отличных от указанных в данном Руководстве по эксплуатации;
- Без устройств безопасности либо с неработающими устройствами безопасности.

НЕПРАВИЛЬНОЕ ИСПОЛЬЗОВАНИЕ КОФЕМАШИНЫ

Способ использования и область применения, для которых была произведена

настоящая кофемашина предполагают ряд операций и процедур, которые не могут быть изменены без предварительного согласования с Компанией-изготовителем. Все разрешенные способы использования кофемашины указаны в данной документации; любая операция, неуказанная либо не описанная в данном документе, считается невозможной и опасной.

НЕПРЕДУСМОТРЕННЫЕ СПОСОБЫ ЭКСПЛУАТАЦИИ КОФЕМАШИНЫ

Все разрешенные условия эксплуатации аппарата описаны в Руководстве по эксплуатации; любой другой способ эксплуатации считается невозможным, а значит, опасным.

ОБЩИЕ УСЛОВИЯ БЕЗОПАСНОСТИ

Пользователь должен знать о риске возникновения несчастных случаев, об устройствах, предназначенных для обеспечения безопасности, а также общие правила техники безопасности, предусмотренные Директивами ЕС и законодательством страны, где будет установлен аппарат.

Пользователь должен знать принцип работы всех устройств кофемашины.

Он обязан полностью ознакомиться с данным Руководством по эксплуатации.

Техническое обслуживание аппарата должно осуществляться квалифицированными техниками и только после подготовки машины надлежащим образом.

Нарушение целостности аппарата, несанкционированная замена одной либо нескольких деталей машины, использование аксессуаров, изменяющих способ эксплуатации машины, а также использование материалов, отличных от рекомендованных данным Руководством по эксплуатации, могут стать причиной возникновения несчастных случаев.

2.5 Описание машины

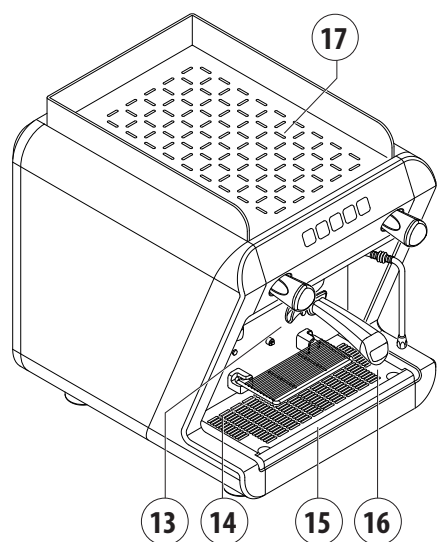
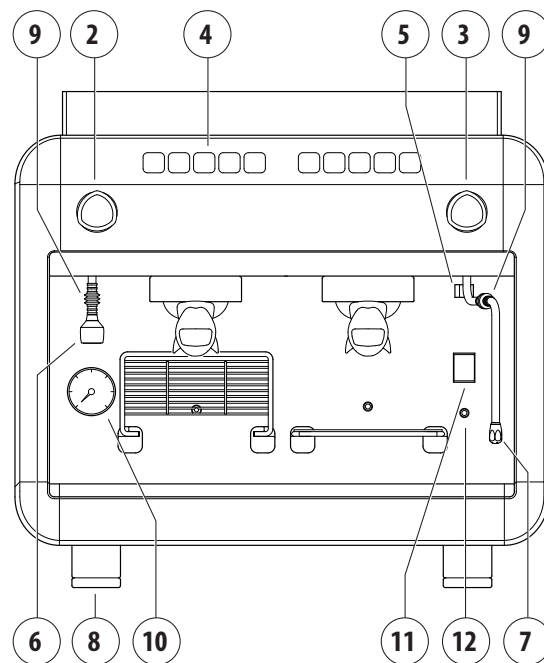
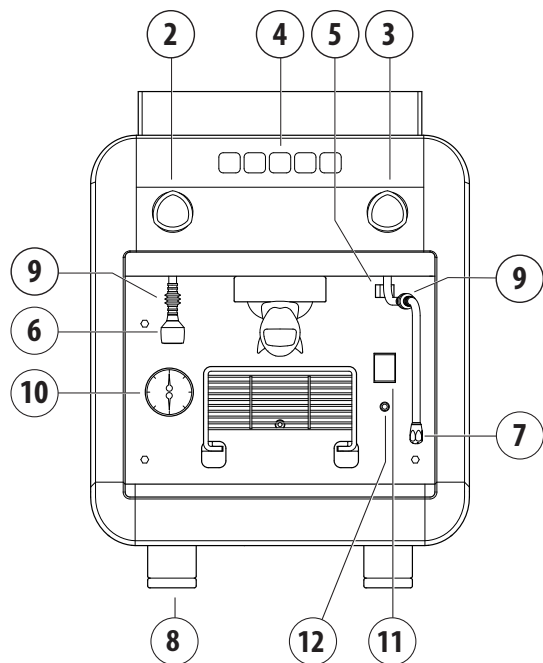

1GR

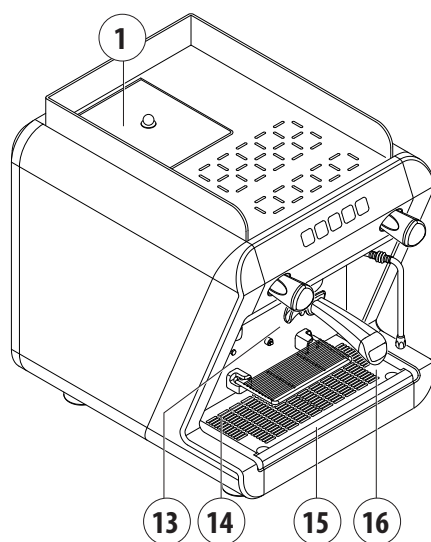

1GR Емкость

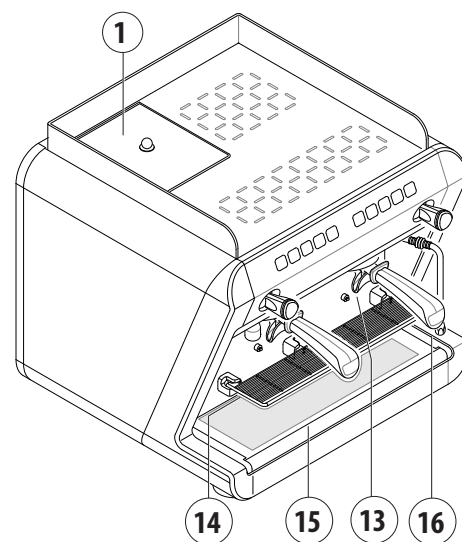

2GR

- | | |
|--|--|
| <ul style="list-style-type: none"> 1. Емкость (если это предусмотрено). 2. Рукоятка подачи горячей воды. 3. Ручка выпуска пара. 4. Команды. 5. Выключатель светодиода рабочей поверхности. 6. Насадка выпуска горячей воды. 7. Ручка пара. 8. Регулируемая лапка. 9. Предохраняющая от ожога резина. 10. Манометр. | <ul style="list-style-type: none"> 11. Выключатель включения машины. 12. Индикаторная лампочка. 13. Выпускной носик подачи кофе. 14. Переворачивающаяся решетка опрокидывания чашек. 15. Бак и решетка опоры чашек. 16. Держатель фильтра. 17. Поверхность нагрева чашек. |
|--|--|

2.6 Кнопочные панели



Кнопочная панель выбора кофе

2.7 Технические данные и метка CE

Технические данные машины представлены в следующей таблице.

	1GR	2GR compatta
Натяжение подачи (V)	120 / 220 - 240	220 - 240
Мощность всасывания (W)	1.300 / 2.350	2.500
Вместимость котла (L / gal UK)	4 / 1.06	
Калибровка защитного клапана (bar / psi)	1.9 / 27.6	
Проверка давления котла (bar / psi)	0.8-1.4 / 11.6-20.3	
Давление подаваемой воды. (bar / psi)	1.5-6 (MAX) / 0,15 - 0,6 МПа MAX	
Давление выпуска кофе (bar / psi)	8-9 / 116-130.5	
Ширина (cm / in)	39 / 15.35	56 / 22.05
Глубина (cm / in)	52,5 / 20,67	52,5 / 20,67
Высота (cm / in)	51,1 / 20,11	51,1 / 20,11
Условия функционирования	5-35 °C / 95° U.R.MAX	

В соответствии с Декретом 2006/42/CE аппарат маркирован знаком CE, согласно которому производитель под собственную ответственность заявляет, что машина является безопасной для пользователей и окружающей среды.

Табличка с маркировкой CE расположена у основания корпуса, под поддоном для сбора капель (каплеуловителем); на ней указаны паспортные данные аппарата. Ниже представлен пример паспортных данных кофемашины:

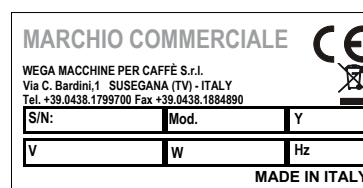

При любом обращении к Изготовителю необходимо указать следующие данные:

- S/N - серийный номер кофемашины;
- Мод. - модель машины;
- Y - дата изготовления.

Данные прибора указаны также на этикетке, расположенной на упаковке машины.

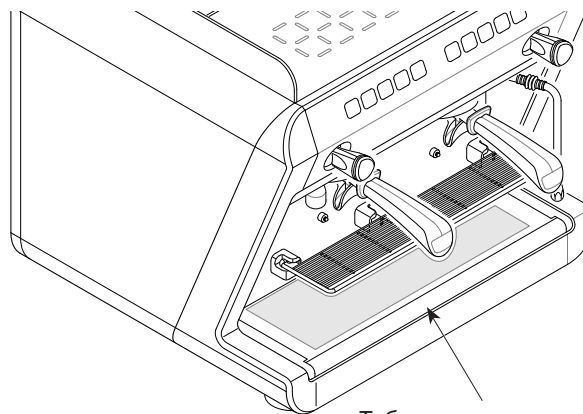

Табличка с маркировкой CE расположена у основания корпуса под каплеуловителем



Запрещено удалять или повреждать табличку с заводской маркировкой. В случае необходимости ее замены, Пользователь обязан срочно обратиться к Изготовителю кофемашины. Замена таблички производится исключительно Изготовителем.

3 ХРАНЕНИЕ КОФЕМАШИНЫ

Складское хранение кофемашины осуществляется либо Компанией-изготовителем, либо Дистрибьютором.

4 УСТАНОВКА

Установка кофемашины должна осуществляться исключительно специалистом, квалифицированным Компанией-изготовителем.



Во время установки кофемашины Квалифицированный техник должен выполнить операции по замене воды, содержащейся в гидравлической цепи.



Кофемашина должна быть установлена на совершенно горизонтальную поверхность; должны быть исключены любые неровности на этой поверхности.



Электрооборудование должно быть снабжено соответствующим выключателем (устройство защитного выключения) на 30 МА.

5 ВВОД В ЭКСПЛУАТАЦИЮ

Ввод в эксплуатацию кофемашины должен осуществляться исключительно техником, квалифицированным Компанией-изготовителем.

6 ФУНКЦИОНИРОВАНИЕ

6.1 Меры по обеспечению безопасности



Внимательно ознакомьтесь с мерами предосторожности, указанными в главе «I МЕРЫ ПО ОБЕСПЕЧЕНИЮ БЕЗОПАСНОСТИ» Страницы 135.

6.2 Излучения

ВИБРАЦИИ

При использовании аппарата в соответствии с указаниями правильной эксплуатации, представленными в данном Руководстве по эксплуатации, возможные обнаруженные вибрации не являются сигналом к возникновению потенциально опасных ситуаций.

ИЗЛУЧЕНИЕ ШУМА

Уровень шумоизлучения машины в среднем составляет менее 70 дБ; это означает, что нет необходимости в использовании индивидуальных средств защиты слухового аппарата.

Если машина начнет издавать отклоняющиеся от нормы шумы, необходимо сообщить об этом Изготовителю.

ЭЛЕКТРОМАГНИТНАЯ ОБСТАНОВКА

Кофемашина произведена для работы должным образом в электромагнитной обстановке промышленного типа и соответствует действующим стандартам в том, что касается электромагнитной совместимости и помехоустойчивости.

6.3 Подключение к внутренней емкости (если это предусмотрено)

- Наполнить емкость питьевой водой;
- Периодически проверять наличие воды в емкости и восстанавливать уровень воды при необходимости.

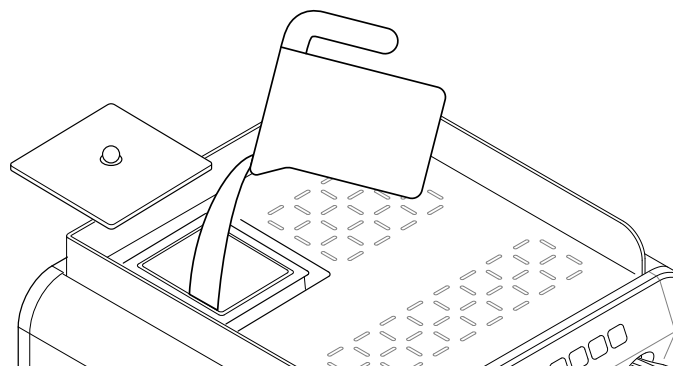

Емкость следует наполнять только холодной питьевой водой. Запрещено применять другие виды жидкостей или газированные напитки. Эксплуатация при отсутствии воды может повредить машину. После продолжительного периода простоя необходимо заменить воду во внутренней емкости.



При медленном мигании индикаторной лампочки (1), (5), (6), (10) наполнить емкость питьевой водой.

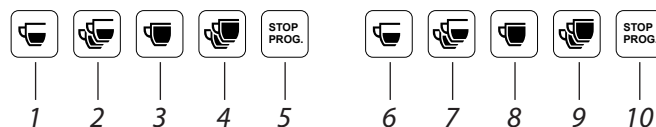

6.4 Фильтр для внутренней емкости (если это предусмотрено)

Если жесткость воды превышает 5°f (французских градусов), рекомендуется использовать фильтр модели BRITA (поставляется в комплекте), который монтируется в емкости. Помимо уменьшения известкового налета фильтр позволяет удалить примеси и иные вещества, такие как хлор, присутствующие в воде. Монтировать фильтр на дне емкости, придерживаясь указаний компании-производителя.

Заменять фильтр емкости, придерживаясь указаний компании-производителя.

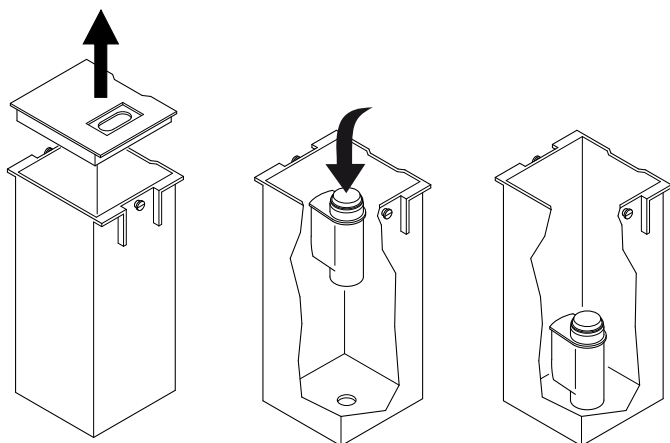

6.5 Подключение электричества

- Проверить, что характеристики, приведенные на паспортной табличке машины, соответствуют напряжению электрической сети;
- Подсоединить вилку машины к электрической сети.

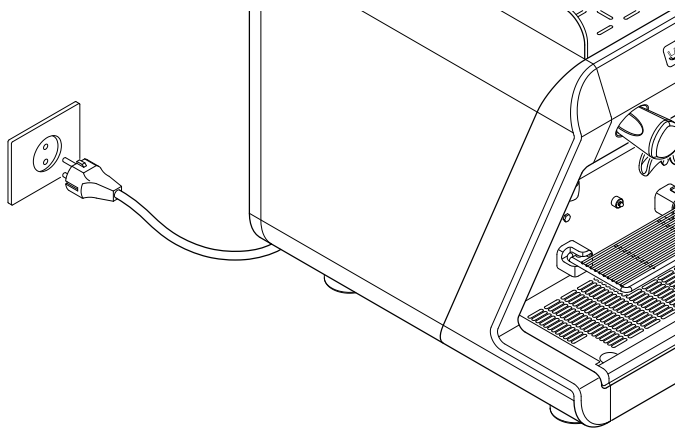

6.6 Включение машины

Откройте кран подачи воды гидравлической сети и смягчителя;

Включить машину с помощью главного выключателя (11).

Перед началом работы выждать несколько минут (около 10 минут), пока на манометре (10) не появится значение рабочего давления (1-1,2 бар).

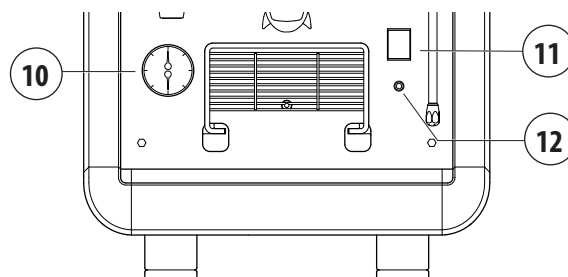

Светодиодные сигналы уровня (12)

Мигает	Фаза загрузки воды в котле
Неподвижный свет	Погрузка воды ОК



Вмешательство тайм-аута из-за блока фазы загрузки воды в котле обозначается миганием светодиодов всех кнопок.



На протяжении фазы разогрева машины (приблизительно 20 минут) клапан давления будет выпускать пар на протяжении нескольких секунд до закрытия данного клапана.

6.7 Выключение машины

Кофемашина выключается путем нажатия на кнопку выключателя либо на кнопку главного выключателя.

6.8 Замена воды

Во время установки кофемашины Квалифицированный техник должен выполнить операции по замене воды, содержащейся в гидравлической цепи, производя следующие действия:

- в конце установки аппарат должен быть включен и доведен до номинального рабочего состояния посредством поддержания его в состоянии «готовности к эксплуатации» в течение 30 минут;
- затем аппарат должен быть выключен; находящаяся в гидравлической цепи вода должна быть слита с тем, чтобы исключить любое исходное загрязнение;
- затем аппарат заново загружается и приводится в номинальное состояние функционирования;
- после достижения кофемашиной состояния «готова к эксплуатации» необходимо приготовить кофе следующим образом:
 - в каждом заварочном блоке приготовить кофе несколько раз подряд таким образом, чтобы было приготовлено как минимум 0,5 литра кофе. В случае если несколько заварочных блоков соединены с одним теплообменником/бойлером кофе, необходимо распределить этот объем в зависимости от количества заварочных блоков;
 - полностью слить находящуюся внутри бойлера горячую воду (3 литра для 1 заварочного блока, 6 литров для 2 заварочных блоков, 8 литров для 3 заварочных блоков, 11 литров для 4 заварочных блоков), осуществляя постоянный выпуск воды из соответствующей насадки. В случае наличия нескольких заварочных блоков распределить этот объем в зависимости от числа заварочных блоков;
 - осуществить непрерывный выпуск пара в течение как минимум 1 минуты из каждой насадки для выпуска пара.



Если машина остается в нерабочем состоянии в течение более 1 недели, необходимо, чтобы Квалифицированный техник произвел полную замену воды (100%), содержащейся в гидравлической цепи машины, используя вышеуказанный метод.



- Перед использованием машины проведите вакуумное дозирование с держателями капсул, подключенными в течение нескольких секунд, для того, чтобы вывести возможный воздух, присутствующий в схеме, что позволяет полностью нагревать регуляторные единицы;
- Перед использованием машины отказаться от кофе для измельчения и проверить рабочее давление машины;
- При дозировании кофе не удаляйте держатель фильтра из группы Brew.

6.9 Подготовка кофемашины к эксплуатации

6.9.1 Помол и дозировка кофе

Дозатор должен быть помещен рядом с кофемолкой, используемой повседневно.

Помол и дозировка кофе должны проводиться в соответствии с указаниями производителя дозатора; кроме того, необходимо придерживаться следующих правил:

- для того, чтобы получить отличный кофе эспрессо, не рекомендуется хранить зерна кофе на протяжении длительного периода. Необходимо соблюдать предельный срок хранения, указанный производителем;
- не рекомендуется молоть большие объемы кофе; желательнее подготовить его в количестве, содержащемся в дозаторе, и использовать по возможности в течение дня;
- не покупайте молотый кофе, поскольку он быстро теряет свои вкусовые качества. Если необходимо, покупайте его в небольших вакуумных упаковках.

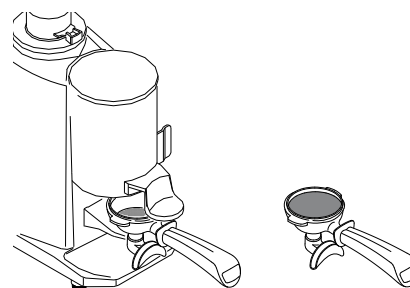

6.9.2 Подготовка фильтродержателя

- Заполните фильтр одной порцией молотого кофе (примерно 6-7 гр.) и придавите его при помощи специального пресса;
- вставьте фильтродержатель в заварочный блок, при этом не закрывая его слишком сильно, чтобы избежать быстрого износа уплотнителей;
- по этой же причине рекомендуется очищать края фильтра, перед тем как вставить фильтродержатель в заварочный блок;
- необходимо следовать правилам, указанным производителем дозатора.

6.9.3 Освещение

Для активации либо деактивации освещения рабочего отверстия нажмите на переключатель (2)

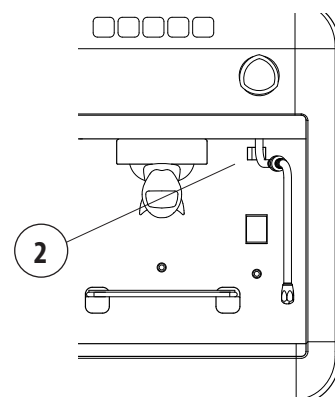

6.9.4 Решетки-подставки для чашек

В случае, когда необходимо наполнить чашки различной высоты, используются специальные откидные опорные решетки, которыми оснащена машина.

Чтобы использовать решетку необходимо снять ее с фиксатора и установить в горизонтальном положении.

Чтобы вернуть опорную решетку в начальное положение, необходимо подтолкнуть ее вверх до полной фиксации.

Информация по чистке решеток представлена в главе «8.5.1 Общие указания» Страницы 152.

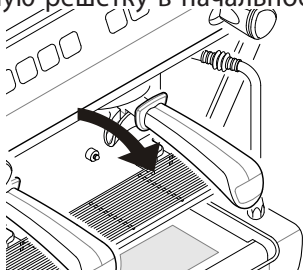

6.9.5 Нагревание чашек

Расположить чашки для нагрева на поверхность нагрева (17).

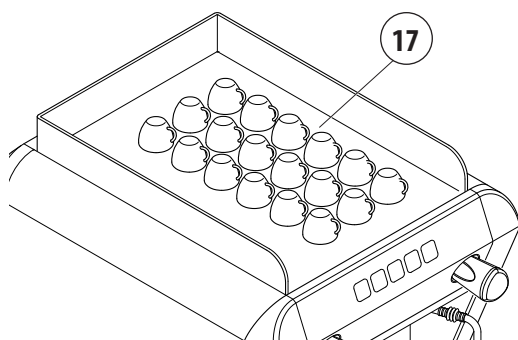

В целях безопасности не рекомендуется класть тряпки и другие предметы на поверхность для нагревания чашек, чтобы избежать перегрева кофемашины.

6.10 Приготовление кофе

- Установить чашку под выпускным носиком подачи кофе

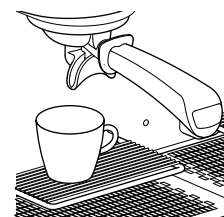

- нажмите кнопку необходимой порции кофе, например  и ожидайте приготовления кофе;



- чтобы заранее отменить приготовление кофе, необходимо повторно нажать кнопку  ;



В случае небольших чашек специальный гриль доступен для поднятия чашек (14).

Для программирования выпуска кофе, см. главу «7.1 Программирование порций кофе» Страницы 149.

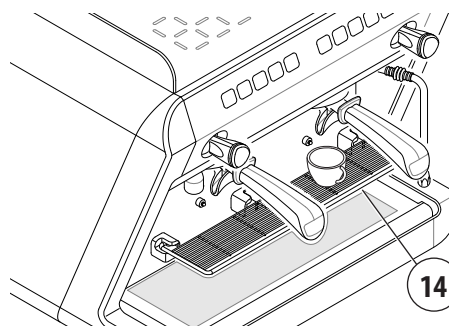

не снимайте держатель фильтра из группы во время кофе. Не ставьте пальцы или любой другой объект в держатель фильтра.

6.11 Выпуска пара

- Погрузите насадку пара в жидкость для нагревания;
- поверните против часовой стрелки ручку крана (6);
- выход из насадки пара будет пропорциональным открытию крана;
- Для блокировки выпуска повернуть ручку крана в направлении часовой стрелки.

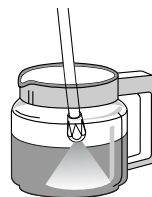
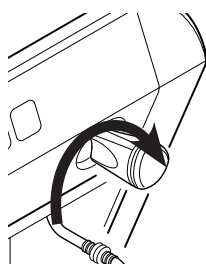
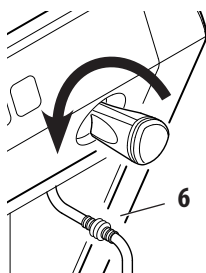

6.12 горячая вода

- Расположить молочник под трубкой для подачи горячей воды (6);
- Повернуть рукоятку подачи горячей воды (2) против часовой стрелки;
- Чтобы прервать подачу пара, повернуть по часовой стрелку рукоятку подачи воды (2).

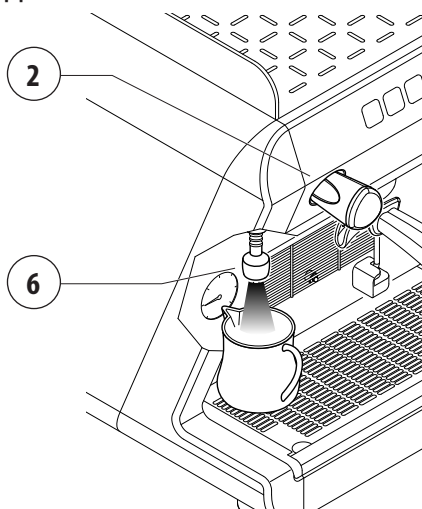



Избегайте контакта с выпускной трубкой горячей воды; не подставляйте руки или другие части тела под выпускное отверстие горячей воды.

7 Программирование

Машина уже запрограммирована Изготовителем. Если Вы хотите изменить порции кофе, выполните следующие действия.

7.1 Программирование порций кофе

- Сначала необходимо настроить правый кнопочный пульт. Таким образом будут автоматически настроены все кнопочные пульта. Если затем необходимо будет настроить остальные кнопочные пульта;
- поставьте чашку под носик выпускного отверстия заварочного блока;
- удерживайте в нажатом состоянии кнопку STOP/PROG. в течение как минимум 5 секунд, чтобы включились все светодиодные индикаторы кнопок порций кофе;
- нажмите на кнопку желаемой порции кофе, например  ;
- чтобы подтвердить желаемую порцию напитка, необходимо выбрать команду  ;
- повторите операцию для других кнопок порций;
- по окончании программирования нажмите кнопку STOP/PROG., пока не выключатся все светодиоды панели.



STOP
PROG.

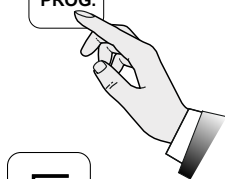

STOP
PROG.

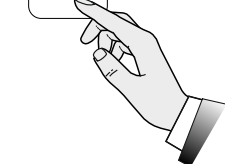

Программирование каждой порции производится молотым кофе, а не ранее использованной кофейной гущей.. Система автоматически выйдет из фазы программирования через 20 секунд после того как была выполнена последняя операция.



Не снимайте фильтродержатель с заварочного блока во время подачи кофе. Не ставьте пальцы или любой другой объект в держатель фильтра.

7.2 Загрузка данных по умолчанию

Используйте эту процедуру для восстановления заводских значений доз, связанных с кофейными напитками.

Выполните следующие действия:

- Выключите машину;
- Не перемещая пальцы ближе к клавиатуре, включите устройство снова и, примерно через 1 секунду, нажмите и удерживайте кнопки **(1)**, **(3)** и **(5)** на правой панели;
- Отпустите клавиши только после проверки того, что индикатор **(5)** STOP/PROG. на обеих кнопках мигает;

- Выключите и снова включите устройство.

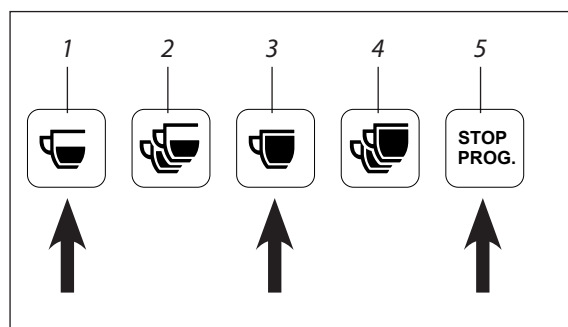

8 ТЕКУЩИЙ РЕМОНТ И ЧИСТКА КОФЕМАШИНЫ

8.1 Меры по обеспечению безопасности



Внимательно ознакомьтесь с мерами предосторожности, указанными в главе «1 МЕРЫ ПО ОБЕСПЕЧЕНИЮ БЕЗОПАСНОСТИ» Страницы 135.

8.2 Периодический ремонт

Кроме осуществления следующих операций по ремонту кофемашины согласно указанной периодичности, необходимо дополнительно вызывать Квалифицированного техника для общего осмотра аппарата по крайней мере один раз в год.

Деталь	Вид операции	Еженедельно	Ежемесячно	Каждые три месяца
МАНОМЕТР	Держать под контролем уровень давления в бойлере, который должен находиться в пределах от 0,8 до 1,4 бар.	X		
МАНОМЕТР	Проверять давление воды во время приготовления кофе; держать под контролем уровень давления, указанный на манометре, который должен находиться в пределах от 8 до 9 бар.		X	
ФИЛЬТРЫ и ФИЛЬТРОДЕРЖАТЕЛИ	Проверять уровень износа фильтров, возможные повреждения краев фильтров, а также наличие в них остатков кофейной гущи. При необходимости заменить фильтры и/или фильтродержатели.		X	
ДОЗАТОР МОЛОТОГО КОФЕ	Проверять порции молотого кофе (примерно 6 -7 гр. на одну порцию) и выполнять контроль степени помола зерен. Жернова кофемолки должны быть острыми и хорошо заточенными; об их износе свидетельствует наличие слишком большого количества пыли в молотом кофе. Рекомендуется вызывать Квалифицированного техника для замены жерновов кофемолки каждые 400/500 кг молотого кофе либо каждые 800/900 кг молотого кофе (если установлены конические жернова).		X	
ФИЛЬТР ДЛЯ ВОДЫ УМЯГЧИТЕЛЬ ВОДЫ	Осуществлять замену картриджа фильтра для воды либо регенерацию умягчителя согласно инструкциям изготовителя.		X	
БОЙЛЕР	Рекомендуется вызывать Квалифицированного техника, как минимум, один раз в 3 месяца для замены воды в бойлере.			X
ПОДДОН ДЛЯ СБОРА КАПЕЛЬ	Рекомендуется не менее одного раза в 3 месяца вызывать Службу технической поддержки для очистки поддона для сбора капель.			X



При возникновении проблем с компонентами аппарата, выделенными серым цветом, необходимо выключить кофемашину и вызвать Квалифицированного техника.

8.3 Техобслуживание после краткосрочного периода бездействия оборудования

Под «краткосрочным периодом бездействия оборудования» понимается срок вывода его из эксплуатации, превышающий одну рабочую неделю.

В случае возобновления работы машины после этого периода, необходимо, чтобы Квалифицированный техник произвел замену всей воды, содержащейся в гидравлической цепи, как это указано в пар. «6.8 Замена воды» Страницы 147.

Кроме того, необходимо осуществить все операции по периодическому техническому ремонту машины, см. предыдущий параграф.

8.4 Неисправности в работе кофемашины и способы их устранения

Неисправность	Причина	Способ устранения
НЕДОСТАТОЧНО МОЩНОСТИ В МАШИНЕ	Машина выключена.	Включить машину.
ОТСУТСТВУЕТ ВОДА В БОЙЛЕРЕ	Кран гидравлической сети закрыт.	Открыть кран гидравлической сети.
СЛИШКОМ МНОГО ВОДЫ В БОЙЛЕРЕ	Повреждение электрической или гидравлической установки.	Выключить кофемашину и связаться со службой технического обслуживания.
НЕ ВЫХОДИТ ПАР ИЗ НАСАДОК ДЛЯ ВЫПУСКА ПАРА	<ul style="list-style-type: none"> Распыриватель насадки засорен. Машина выключена. 	<ul style="list-style-type: none"> Произвести чистку распыривателя насадки пара. Включить машину.
ИЗ НАСАДОК ДЛЯ ВЫПУСКА ПАРА ВЫХОДИТ ВОДА ЛИБО ПАР С ВОДОЙ	Повреждение электрической или гидравлической установки.	Выключить кофемашину и связаться со службой технического обслуживания.
ОТСУТСТВИЕ ПОДАЧИ КОФЕ ИЗ ЗАВАРОЧНОГО БЛОКА	<ul style="list-style-type: none"> Кран гидравлической сети закрыт. Слишком мелкий помол кофейных зерен. 	<ul style="list-style-type: none"> Открыть кран гидравлической сети. Отрегулировать степень помола кофе.
УТЕЧКА ВОДЫ ИЗ КОФЕМАШИНЫ	<ul style="list-style-type: none"> Переполен поддон для сбора капель (каплеуловитель). Сливной шланг сломан, отошел либо засорен, что препятствует сливу воды. 	<ul style="list-style-type: none"> Проверить слив воды в канализацию. Проверить и подсоединить сливной шланг к каплеуловителю.
КОФЕ СЛИШКОМ ГОРЯЧИЙ ЛИБО СЛИШКОМ ХОЛОДНЫЙ	Повреждение электрической или гидравлической установки.	Выключить кофемашину и связаться со службой технического обслуживания.
ВЛАЖНАЯ КОФЕЙНАЯ ГУЩА	Заварочный блок слишком холодный.	Дождаться полного нагревания заварочного блока.
МАНОМЕТР УКАЗЫВАЕТ НЕСООТВЕТСТВУЮЩЕЕ ДАВЛЕНИЕ	Повреждение гидравлической установки.	Выключить кофемашину и связаться со службой технического обслуживания.
ПРИГОТОВЛЕНИЕ КОФЕ ИСКЛЮЧИТЕЛЬНО ВРУЧНУЮ	Поломка в электронной сети.	Выключить кофемашину и связаться со службой технического обслуживания.
ЗАБЛОКИРОВАНА ЭЛЕКТРОННАЯ СИСТЕМА	Повреждение электрической или гидравлической установки.	Выключить кофемашину и связаться со службой технического обслуживания.
ПОТЕРЯ ВОДЫ ИЗ НАСОСА	Повреждение насоса.	Выключить кофемашину и связаться со службой технического обслуживания.
МОТОР РЕЗКО ОСТАНАВЛИВАЕТСЯ ИЛИ ТЕПЛОЙ ВЫКЛЮЧАТЕЛЬ СРАБАТЫВАЕТ ПО ПРИЧИНЕ ПЕРЕГРУЗКИ	Повреждение насоса.	Выключить кофемашину и связаться со службой технического обслуживания.
ПРОИЗВОДИТЕЛЬНОСТЬ РАБОТЫ НАСОСА НИЖЕ НОМИНАЛЬНОЙ	Повреждение насоса.	Выключить кофемашину и связаться со службой технического обслуживания.
ШУМ ПРИ РАБОТЕ НАСОСА	Повреждение насоса.	Выключить кофемашину и связаться со службой технического обслуживания.



При возникновении неисправностей, выделенных серым цветом, необходимо выключить кофемашину и вызвать Квалифицированного Компанией-изготовителем техника.

8.5 Чистка кофемашины

8.5.1 Общие указания

Для идеальной гигиены и эффективного функционирования оборудования необходимо производить следующие простые операции по уходу за ним. Необходимо придерживаться данных указаний, чтобы обеспечить нормальное функционирование машины для приготовления кофе; в случае длительного непрерывного использования машины операции по чистке следует проводить чаще.



Не используйте щелочные моющие средства, растворители, спирт либо агрессивные вещества. Используемые при чистке продукты/моющие средства должны быть предназначены для данных целей, чтобы не повредить материалы гидравлических цепей. Не используйте абразивные чистящие средства, которые могут повредить поверхность корпуса машины.

Всегда используйте только чистые и гигиеничные тряпки.

Для промывки фильтров, фильтродержателей и прочих компонентов кофемашины используйте только моющие средства, рекомендуемые Изготовителем, либо специальные средства для чистки профессиональных машин для приготовления кофе.

Очистка	Ежедн.	Еженед.
Корпус и решетки: Осуществлять чистку панелей корпуса аппарата, используя тряпку, смоченную в теплой воде. Снять поддон и решетку-подставку для чашек и промыть их горячей водой.	X	
Фильтры и фильтродержатели: Промывать ежедневно и еженедельно, как это указано в пар. 8.5.2. Ежедневно выполнять очистку, как указано в параграфе 8.5.5 Страницы 153	X	X
Насадка для выпуска пара: Постоянно поддерживать в чистоте насадку для выпуска пара; для чистки использовать тряпку, смоченную в теплой воде. Проверять и чистить отверстия выхода пара насадок при помощи небольшой иглы. Еженедельно проводить промывку насадок, как это указано в пар. 8.5.6 Страницы 153.	X	X
Заварочные группы: Осуществлять промывку заварочных блоков следуя указаниям пар. 8.5.4 Еженедельно проводить промывку заварочных блоков, как это указано в пар. 8.5.3 . Ежедневно выполнять очистку, как указано в параграфе 8.5.5 Страницы 153	X	X
Дозатор молотого кофе и воронка кофемолки: При помощи тряпки, смоченной в теплой воде, осуществлять чистку внутренней и внешней частей воронки кофемолки и дозатора. Затем тщательно вытереть их.		X

8.5.2 Чистка фильтров и фильтродержателей

Ежедневно:

- Погрузить фильтр и фильтродержатель в горячую воду на всю ночь (это способствует растворению кофейных жиров);

- промыть холодной водой.

Еженедельно:

- При помощи отвертки отсоединить фильтр от фильтродержателя;
- погрузить фильтр и фильтродержатель в горячую воду на 10 минут, добавив в нее специальное моющее средство;
- промыть холодной водой.

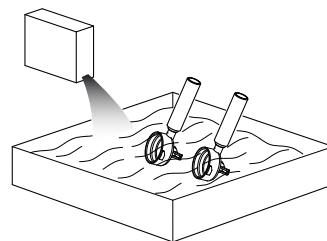

Внимание: погружать в воду только чашу фильтродержателя; не погружать в воду его ручку.

Моющее средство должно быть растворено в холодной воде в пропорции, указанной на упаковке (см. инструкцию производителя).

8.5.3 Промывка заварочного блока

Ежедневно осуществлять промывку заварочных блоков следующим образом:

- С фильтродержателя снять фильтр и вставить глухой фильтр (см. запасные детали);
- добавить в фильтродержатель с глухим фильтром соответствующее моющее средство (см. запасные детали) и подсоединить фильтродержатель к заварочному блоку;
- приводить в действие раздаточную группу до тех пор, пока из выпускного отверстия не будет выходить чистая вода;
- снять фильтродержатель с заварочного блока и проинформировать подачу воды как минимум один раз, чтобы устранить остатки моющего средства;
- снять глухой фильтр с фильтродержателя и заменить его на обычный фильтр.

8.5.4 Чистка сетки заварочного блока

Еженедельно необходимо осуществлять чистку сетки заварочного блока следующим образом:

- При помощи отвертки снять уплотнительное кольцо (1), стараясь не повредить его;
- снять сетку заварочного блока (2) и промыть ее в горячей воде;
- вставить сетку заварочного блока и уплотнительное кольцо на прежнее место.

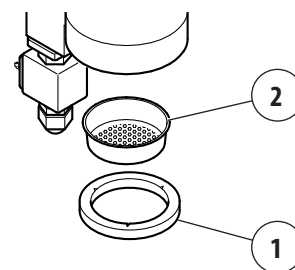

8.5.5 Очистка сетки заварочного блока и фильтродержателя

Ежедневно выполнять очистку сеток заварочного блока и фильтродержателя специальной щеткой.

Тщательно очистить внутреннюю часть соединительного кольца и фильтродержателя, а также край и пластины фильтродержателя для удаления возможных остатков кофе..

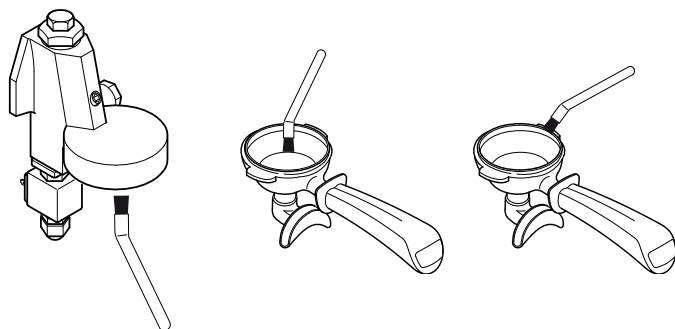

Использовать специальную щетку, поставляемую в комплекте (см. каталог запасных частей).

8.5.6 Чистка насадки для выпуска пара

Еженедельно необходимо осуществлять чистку насадки для выпуска пара следующим образом:

- Поместить насадку в кувшин с водой, предварительно добавив в него специальное моющее средство (согласно инструкциям производителя);
- нагреть раствор паром из насадки;
- дать насадке охладиться, оставив ее погруженной в раствор как минимум на 5 минут; за это время моющее средство поднимется внутрь насадки из-за эффекта охлаждения;
- повторить операцию 2 либо 3 раза, пока остатки молока не будут удалены.

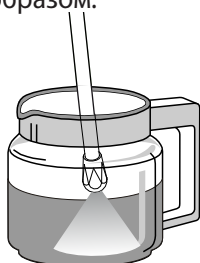

9 Отчеты

9.1 1GR

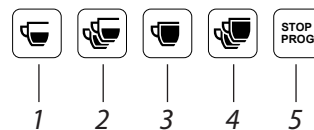

Отчетности	Описание
Мигает каждые 1, 5.	Недостаток воды
Мигает доза выбранной кнопки	Отсутствие объемных дозирующих импульсов

9.2 2GR

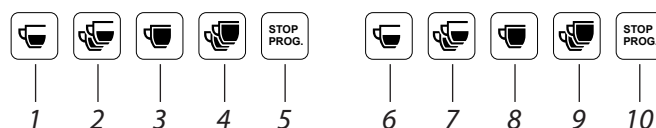

Segnalazione	Descrizione
Мигает каждые 1, 5, 6, 10.	Недостаток воды
Мигает доза выбранной кнопки	Отсутствие объемных дозирующих импульсов



В случае сигнализации выключите машину и обратитесь за технической помощью.

10 ЗАПАСНЫЕ ЧАСТИ

Замена компонентов и/или частей машины должна осуществляться исключительно специалистом, квалифицированным Компанией-изготовителем.



Пользователь не имеет права совершать работы по замене компонентов и/или частей машины.

11 ВЫВОД ИЗ ЭКСПЛУАТАЦИИ

Вывод из эксплуатации машины должен осуществляться Квалифицированным техником Изготовителя, так как необходимо будет отключить аппарат от электрической и гидравлической цепей, а также слить воду из внутренней цепи оборудования.

Введение в эксплуатацию машины после этого периода должно осуществляться Квалифицированным техником Изготовителя.



Пользователь не имеет права совершать работы по выводу кофемашины из эксплуатации на долгий период и по введению ее в эксплуатацию после этого периода.

12 ДЕМОНТАЖ ОБОРУДОВАНИЯ

При демонтаже оборудования рекомендуется прибегнуть к услугам Квалифицированного техника Изготовителя.

13 УТИЛИЗАЦИЯ

13.1 Информация об утилизации

Только для стран Европейского Союза и Европейского экономического пространства.



Данный символ указывает на то, что продукт нельзя выбрасывать вместе с бытовыми отходами в соответствии с Директивой ЕС об отходах электрического и электронного оборудования RAEE (2012/19/CE) и Директивой ЕС об утилизации батареек и аккумуляторов (2006/66/CE), а также в соответствии с национальными законами, приводящими в действие данные Директивы.

Аппарат должен быть передан в специальный пункт сбора отходов, например, дилеру при покупке нового аналогичного оборудования либо в авторизованный центр сбора, занимающийся переработкой отходов электрического и электронного оборудования (RAEE), а также утилизацией батареек и аккумуляторов. Неправильное обращение с отходами подобного типа может иметь негативные последствия для окружающей среды и здоровья человека из-за потенциально опасных веществ, которые, как правило, содержатся в данных отходах.

Правильная утилизация данного продукта со стороны пользователя будет способствовать эффективному использованию природных ресурсов и позволит избежать административных санкций, предусмотренных действующими законами. Для получения дополнительной информации по утилизации данного продукта просим обращаться в органы местной власти либо органы, ответственные за сбор отходов, а также к авторизованным дилерам и в службу сбора бытовых отходов.



Для утилизации кофемашины рекомендуется обратиться к Квалифицированному технику Компании-изготовителя.

13.2 Экологическая справка

Внутри кофемашины расположена литиевая батарея кнопочного типа, необходимая для хранения данных машины. Она помещена в электронную плату.

Необходимо утилизировать батарею в соответствии с действующими законами страны.

14 СЛОВАРЬ ТЕРМИНОВ

В данной части перечислены особые термины либо термины со значением, отличным от обычного.

Ниже объяснены используемые в Руководстве по эксплуатации сокращения, а также значения пиктограмм, указывающих на квалификацию оператора либо состояние машины. Их использование позволяет быстро и однозначно представить информацию, необходимую для правильной эксплуатации кофемашины в безопасных условиях.

Опасность

Потенциальный источник травмы либо ущерба здоровью.

Опасная зона

Любая зона в непосредственной близости от машины, присутствие человека в которой представляет риск для безопасности и здоровья этого человека.

Пользователь

Упомянутые в Руководстве по эксплуатации лицо либо лица, ответственные за настройку, техническое обслуживание и чистку кофемашины.

Риск

Сочетание вероятности и последствий наступления неблагоприятных событий (травмы либо ущерба здоровью), которые могут возникнуть в опасной ситуации.

Предохранительное устройство

Деталь машины, специально используемая для того, чтобы гарантировать защиту посредством материального барьера.

Средства индивидуальной защиты (СИЗ)

Специальная защитная одежда либо средства защиты, используемые работником для защиты здоровья и безопасности.

Использование по назначению

Использование машины в соответствии с информацией, предоставленной в инструкции к применению.

Техник, квалифицированный Изготовителем

Лицо, специально обученное и имеющее право осуществлять операции по подключению, установке и сборке кофемашин; использовать специальное оборудование (подъемные механизмы, погрузчики и т.д.); осуществлять плановое или внеплановое техническое обслуживание (особо сложное и потенциально опасное, чтобы быть выполненным обычным пользователем).

Квалификация пользователя

Минимальный уровень знаний, которым должен обладать оператор, чтобы выполнять определенные операции.

Состояние машины

Состояние машины включает в себя режим работы и условия безопасности машины.

Остаточный риск

Риски, которые остаются не смотря на то, что при проектировании машины были учтены все требования безопасности и не смотря на то, что при работе с ней были приняты все дополнительные меры по защите.

Компонент безопасности:

- компонент, предназначенный для выполнения предохранительных функций;
- компонент, чья поломка и/или неисправность ставят под угрозу безопасность физических лиц.

15 АЛФАВИТНЫЙ УКАЗАТЕЛЬ

Б	Батарея внутренняя.....	154	Табличка с маркировкой CE.....	144
В	Ввод в эксплуатацию	145	Текущий ремонт и чистка.....	150
	Вибрации	145	У	
	Вывод машины из эксплуатации.....	154	Установка	145
	Выключение машины.....	146	Утилизация машины.....	154
Г	Гарантия	140	Ф	
Д	Демонтаж машины	154	Функционирование машины.....	145
З	Запасные части	154	Х	
И	Идентификационный номер кофемашины	141	Хранение машины.....	145
	Излучения	145	Ц	
	Излучения шума	145	Целевое назначение	141
М	Марка/Модель машины.....	144	Ч	
	Маркировка CE	144	Чистка кофемашины.....	152
	Меры по обеспечению безопасности.....	145	Чистка насадки для выпуска пара.....	153
Н	Неисправности и способы их устранения	151	Чистка сетки заварочного блока	152
П	Периодический ремонт.....	150,151	Э	
	Пиктограммы	140	Экологическая справка.....	154
	Помол кофейных зерен	147	Электромагнитные излучения.....	145
	Послепродажное обслуживание.....	141		
	Промывка раздаточной группы.....	152		
	Промывка фильтров и фильтродержателей ...	152		
Р	Руководство по эксплуатации - Корректировка	140		
С	Сетка заварного блока	152		
	СИЗ - Средства индивидуальной защиты	137		
	Словарь терминов.....	155		
	Словарь терминов и пиктограммы	140		
	Способы устранения неисправностей.....	151		
Т				

Ogni macchina è corredata dalla **Dichiarazione di Conformità CE** di cui qui sotto è riportato un esempio
 Each machine is accompanied by the **EC Declaration of Conformity** - see example below
 Chaque machine est accompagnée d'une **Déclaration de conformité CE** dont vous trouverez un exemple ci-dessous
 Jeder Maschine liegt die **EG-Konformitätserklärung** bei, die hier unten als Beispiel abgebildet ist
 Cada máquina se suministra junto con la **Declaración de Conformidad CE** cuyo ejemplo se muestra a continuación
 A máquina é fornecida com uma **Declaração de Conformidade CE** veja abaixo um exemplo
 К каждой кофемашине прилагается **Декларация о соответствии нормам ЕС** Ниже представлен пример данной Декларации

(IT) DICHIARAZIONE DI CONFORMITÀ CE	(ES) DECLARACIÓN DE CONFORMIDAD CE	
(FR) DÉCLARATION DE CONFORMITÉ CE	(EN) EC DECLARATION OF CONFORMITY	
(DE) EG - KONFORMITÄTSERLÄRUNG	(PT) DECLARAÇÃO DE CONFORMIDADE CE	
(RO) DECLARAȚIE DE CONFORMITATE CE		



WEGA MACCHINE PER CAFFÈ S.r.l.
 Via Condotti Bardini, 1
 31058 SUSEGANA (TV) - ITALY

Tipo - Type - Typ - Tip :

**Macchina per caffè - Cafeteras Machines a cafe
 Coffee machines - Kaffeemaschinen
 Máquina de café - Aparat de preparat cafea**

Modello - Model - Modell - Modelo :

N° di serie - Matricula - N° de serie
 Serial No - Seriennummer
 N° de série - Numar de fabrica :

- come costruttore di MACCHINE PER CAFFÈ, dichiara che il prodotto:
 - como fabricante de CAFETERAS, declara que el producto:
 - en tant que constructeur de MACHINES A CAFE, déclare que le produit:
 - being the manufacturer of COFFEE MACHINES, hereby declares that the product:
 - erklärt als Hersteller von KAFFEEMASCHINEN, daß das Gerät:
 - como fabricante de MÁQUINAS DE CAFÉ, declara que a máquina:
 - in calitate de producator de APARATE PENTRU PREPARAT CAFEA, declara ca produsul:



- al quale si riferisce questa dichiarazione è conforme ai requisiti previsti dalle seguenti DIRETTIVE e REGOLAMENTI e successive modifiche e integrazioni:
 - al que se refiere esta declaración es conforme con lo que disponen las siguientes DIRECTIVAS y REGLAMENTOS y siguientes modificaciones y correcciones:
 - auquel se réfère cette déclaration est conforme aux exigences essentielles de DIRECTIVES et RÉGLEMENTS et modifications et ajouts successifs:
 - to which this declaration refers, complies with the requirements set forth by the following DIRECTIVES and REGULATIONS and subsequent amendments:
 - auf welches sich diese Erklärung bezieht, gemäß den folgenden EG-Vorschriften gebaut ist VORSCHRIFTEN und REGULUNGEN sowie nachfolgenden Änderungen und Ergänzungen:
 - referida nesta declaração, é conforme aos requisitos previstos pelas seguintes DIRECTIVAS e REGULAMENTOS e sucessivas modificações e integrações:
 - la care se refera această declarație, este conform cu prevederile DIRECTIVELOR și REGULAMENTE cu modificarile și completările ulterioare:

- 2006/42/CE** Direttiva macchine - Directiva sobre las máquinas - Directive machines - Machinery Directive
 Maschinenrichtlinie - Directiva sobre máquinas - Directiva privind echipamentele tehnice
- 2004/108/CE (*)** Direttiva compatibilità elettromagnetica EMC - Directiva compatibilidad electromagnética EMC - Directive de compatibilité électromagnétique EMC
2014/30/UE ()** Electromagnetic compatibility EMC Directive - Richtlinie elektromagnetische Verträglichkeit EMV
 Directiva sobre a compatibilidade electromagnética EMC - Directiva privind compatibilitatea electromagnetică EMC
- 2006/95/CE (*)** Direttiva bassa tensione - Directiva baja tensión - Directive de basse tension - Low voltage Directive
2014/35/UE ()** Niederspannungsrichtlinie - Directiva sobre baixa tensão - Directiva privind joasa tensiune
- 2012/19/UE** Direttiva RAEE - Directiva RAEE - Directive DEEE - WEEE Directive
 Directiva RAEE - Directiva DEEE (Deseurile de echipamente electrice si electronice)
- 2011/65/UE** Direttiva RoHS - Directiva RoHS - Directive RoHS - RoHS Directive
 RoHS-Richtlinie - Directiva RoHS - Directiva privind interzicerea substantelor periculoase (RoHS)
- 2009/142/CE** Direttiva apparecchi a gas - Directiva aparatos de gas - Directive pour les appareils au gaz - Gas appliances Directive
 Richtlinie für Gasverbrauchseinrichtungen - Directiva sobre aparelhos a gás - Directiva privind aparatele consumatoare de combustibili gazozi
 (*applicabile solo per i modelli con gas - aplicable solamente a los modelos con gas - applicable seulement aux modèles avec gaz - applicable for models with gas kit
 only nur fuer die Ausfuehrungen mit Gas erforderlich - aplicável somente para os modelos com gás - aplicabilă numai în cazul modelelor cu gaz*)
- 1935/2004** Regolamento sui materiali a contatto con i prodotti alimentari - Reglamentos sobre los materiales en contacto con los productos alimenticios
 Règlement sur les matériaux en contact avec les denrées alimentaires - Regulation on food contact materials
 Regelung für Materialien, die mit Lebensmitteln in Kontakt kommen - Regulamento sobre materiais em contacto com os produtos alimentares
 Regulamentul privind materialele care intră în contact cu produsele alimentare

in conformità alle norme - en conformidad de las normas - en conformité avec les normes - in compliance with standards
 gemäß den Vorsch - em conformidade com as normas - in conformitate cu normele :

EN 60335-1, EN 60335-2-75, EN 55014-1, EN 55014-2, EN 61000-3-2, EN 61000-3-3

(*) Validità fino al 19/04/2016 - Validity up to 4/19/2016 - Validité jusqu'à 19/04/2016 - Gültigkeit bis 19/04/2016
 (**) Validità dal 20/04/2016 - Valid from 4/20/2016 - Valable à partir de 20/04/2016 - Gültig von 20/04/2016

L'incarico di costituire e conservare il fascicolo tecnico è affidato alla WEGA MACCHINE PER CAFFÈ S.r.l. in Via Condotti Bardini, 1 - 31058 SUSEGANA (TV) - ITALIA
 La responsabilidad de elaborar y conservar el expediente técnico corresponde alla WEGA MACCHINE PER CAFFÈ S.r.l. Via Condotti Bardini, 1 - 31058 SUSEGANA (TV) - ITALIA
 La tâche de constituer et de conserver le dossier technique est confiée à la WEGA MACCHINE PER CAFFÈ S.r.l. Via Condotti Bardini, 1 - 31058 SUSEGANA (TV) - ITALIE
 The WEGA MACCHINE PER CAFFÈ S.r.l. Via Condotti Bardini, 1 - 31058 SUSEGANA (TV) - ITALY is responsible for establishing and maintaining the technical file
 Die Aufgabe der Einrichtung und Aufrechterhaltung des technischen Unterlagen anvertraut ist, die WEGA MACCHINE PER CAFFÈ S.r.l. Via Condotti Bardini, 1 - 31058 SUSEGANA (TV) - ITALIEN
 A responsabilidade de criar e guardar o fascículo técnico é confiada à WEGA MACCHINE PER CAFFÈ S.r.l. Via Condotti Bardini, 1 - 31058 SUSEGANA (TV) - ITALIA
 Sarcina constituirii și pastrării dosarului tehnic este incredintată WEGA MACCHINE PER CAFFÈ S.r.l. Via Condotti Bardini, 1 - 31058 SUSEGANA (TV) - ITALIA

La presente dichiarazione perde la sua validità nel caso in cui l'apparecchio venga modificato senza espresa autorizzazione del costruttore oppure se installato o utilizzato in modo non conforme a quanto indicato nel manuale d'uso e nelle istruzioni. La presente dichiarazione perde su validità en el caso de que el aparato sea modificado sin expresa autorización del constructor, o bien si ha sido instalado o utilizado de forma no conforme a lo indicado en el manual de uso y en las instrucciones - La présente déclaration sera considérée comme nulle et non avenue si l'appareil est modifié sans l'autorisation du fabricant ou si l'appareil est installé ou utilisé de façon non conforme à ce qui est indiqué dans le manuel d'utilisation et d'installation - This declaration is null and void if the machine is modified without the express authorization of the manufacturer or if improperly installed and used in a way that does not comply with indications in the users' manual and the instructions - Die vorliegende Konformitätserklärung verliert ihre Gültigkeit, falls das Gerät ohne ausdrückliche Genehmigung des Herstellers modifiziert werden sollte oder falls es nicht gemäß den im Bedienungs- und Wartungshandbuch aufgeführten - A presente declaração deixa de ter validade no caso em que o aparelho seja modificado sem autorização do construtor ou se instalado ou utilizado de maneira não conforme ao manual de uso e nas instruções - Această declarație își pierde valabilitatea dacă dispozitivul este modificat fără autorizarea expresă a producătorului sau dacă este instalat sau folosit în alt scop decât cel specificat în manualul și în instrucțiunile de utilizare.

Data di emissione - Fecha de emisión
 Date d'émission - Date of Issue
 Ausstellungsdatum - Data de emisião
 Data emiterii

Susegana,

Managing Director
 Dott. Paolo Nadalet

Ogni macchina è corredata dalla **Dichiarazione di Conformità PED** di cui qui sotto è riportato un esempio
 Each machine is accompanied by the **PED Declaration of Conformity** - see example below
 Chaque machine est accompagnée d'une **Déclaration de conformité PED** dont vous trouverez un exemple ci-dessous
 Jeder Maschine liegt die **PED-Konformitätserklärung** bei, die hier unten als Beispiel abgebildet ist
 Cada máquina se suministra junto con la **Declaración de Conformidad PED** cuyo ejemplo se muestra a continuación
 A máquina é fornecida com uma **Declaração de Conformidade PED** veja abaixo um exemplo
 К каждой кофемашине прилагается **Директива для оборудования, работающего под давлением** Ниже представлен пример данной Директивы

IT DICHIARAZIONE DI CONFORMITÀ CE	ES DECLARACIÓN DE CONFORMIDAD CE	
FR DÉCLARATION DE CONFORMITÉ CE	EN EC DECLARATION OF CONFORMITY	
DE EG - KONFORMITÄTSERLÄRUNG	PT DECLARAÇÃO DE CONFORMIDADE CE	
RO DECLARAȚIE DE CONFORMITATE CE		

**LOGO DEL
PRODUTTORE**

Indirizzo del Produttore

come costruttore di CALDAIE A VAPORE per macchine da caffè e VALVOLE DI SICUREZZA (che la proteggono) dichiara che il prodotto sotto descritto, è conforme ai requisiti previsti nella DIRETTIVA
 como fabricante de calderas a vapor para maquinas de café y valvulas de seguridad (que las protegen) declara que el producto abajo descrito, es conforme a los requisitos previstos en la DIRECTIVA
 en qualité de fabricant de chaudières à vapeur pour machines à café et de soupapes de sécurité (qui protègent la chaudière) déclare que, le produit ci-dessous reporté, est conforme aux normes prévues par la DIRECTIVE
 as manufacturer of boilers for espresso coffee machines and of security valves for their safety hereby declares that the item described here below is manufactured according to the norms laid down in DIRECTIVE
 als Hersteller von Dampfkessel für Kaffeemaschinen und Sicherheitsventile, erklärt dass die unten genannten Produkte gemäss dem Erfordernis der EG-Vorschrift hergestellt sind
 como fabricante de CALDEIRAS A VAPOR para máquinas de café e VÁLVULAS DE SEGURANÇA (que as protegem) declara que o produto descrito abaixo, é conforme com os requisitos previstos pela DIRECTIVA
 in calitate de producator de cazane pentru MASINI DE PREPARAT CAFEA si de supape de siguranta, declara ca produsul cu descrierea de mai jos este fabricat conform normelor scrise in DIRECTIVE 2014/68/UE

CALDAIA - CALDERA - CHAUDIÈRE - BOILER - KESSEL - CALDEIRA - CAZANE

Modello - Modelo - Modele - Model - Modelo - Modell

N° di serie - Matricula - N° de serie - Serial No
 Seriennummer - N° de série - Seria

Lotto - Lote - Lot - Lote - Warenposten

VALVOLA - VALVULA - SOUPAPE - VALVE - VENTILE - VÁLVULA - SUPAPE

Modello - Modelo - Modele - Model - Modelo - Modell

N° di serie - Matricula - N° de serie - Serial No
 Seriennummer - N° de série - Seria

Anno di fabbricazione - Año de fabricación
 Année de fabrication - Year of production
 Baujahr - Ano de fabrico - An de fabricatie

Procedimento di valutazione di conformità Specifiche tecniche utilizzate: I.S.P.E.S.L. Raccolta M, S, VSR e PIVG (ex E) rev. 95	Classifica: Categoria 1	Procedimento: Modulo A
Procedimiento de valuacion de conformidad Specifiche tecniche utilizzate: I.S.P.E.S.L. Tomo M, S, VSR y PIVG (ex E) Rev. 95	Clasificación: Categoría 1	Procedimiento: Modulo A
Procédure d'évaluation de conformité Spécifications technique appliquées: I.S.P.E.S.L. Tome M, S, VSR et PIVG (ex E) Rév. 95	Classification: Catégorie 1	Procédure: Module A
Conformity evaluation procedure Technical specification applied: I.S.P.E.S.L. Tomes M, S, VSR and PIVG (ex E) rev. 95	Classification: Category 1	Procedure: Form A
Bewertungübereinstimmungsverfahren Technische Angaben gemäss: I.S.P.E.S.L. Band M, S, VSR und PIVG (ex E) Rev. 95	Wertung: Klasse 1	Verfahren: Modul A
Processo de avaliação da conformidade Características técnicas utilizadas: I.S.P.E.S.L. Fascículo M, S, VSR e PIVG (ex E) rev. 95	Classificação: Categoria 1	Procedimento: Módulo A
Procedura de evaluare a conformitatii Specificatii tehnice aplicate: I.S.P.E.S.L. Culegere M, S, VSR si PIVG (ex E) Rev. 95	Clasificare: Categoria 1	Procedura: Forma A

Susegana,

Managing Director

WEGA MACCHINE PER CAFFÈ S.r.l.

Via Condotti Bardini, 1 - 31058 SUSEGANA (TV) - ITALY

Tel. +39.0438.1799700 - Fax +39.0438.1884890

www.wega.it - info@wega.it

Cod. WY02000575 - Rev. 01 - 10/2018