



Please read this User Manual carefully before using the associated products.

User Instruction Manual

# DBI-SALA® Lineman's Belt and SEAT-BELT™ Lineman's Belt

(See List of models in Section 9)

## Fall Protection

**WARNING:** This product is part of a personal fall restriction system. The user must read and follow the manufacturer's instructions for each component or part of the complete system. These instructions must be provided to the user of this equipment. The user must read and understand these instructions or have them explained to them before using this equipment. Manufacturer's instructions must be followed for proper use and maintenance of this product. Alterations or misuse of this product or failure to follow instructions may result in serious injury or death.

**IMPORTANT:** If you have questions on the use, care, or suitability of this equipment for your application, contact 3M.

**IMPORTANT:** Record the product identification information from the ID label on the Lineman's Belt in the inspection and maintenance log in section 10.0.

### DESCRIPTION:

DBI-SALA Lineman's Belts are available in two styles: Two D-Ring and Four D-Ring. Lineman's Belts are provided with positioning D-Rings and body pads. See Figure 1.

Figure 1 - DBI-SALA Lineman's Belts

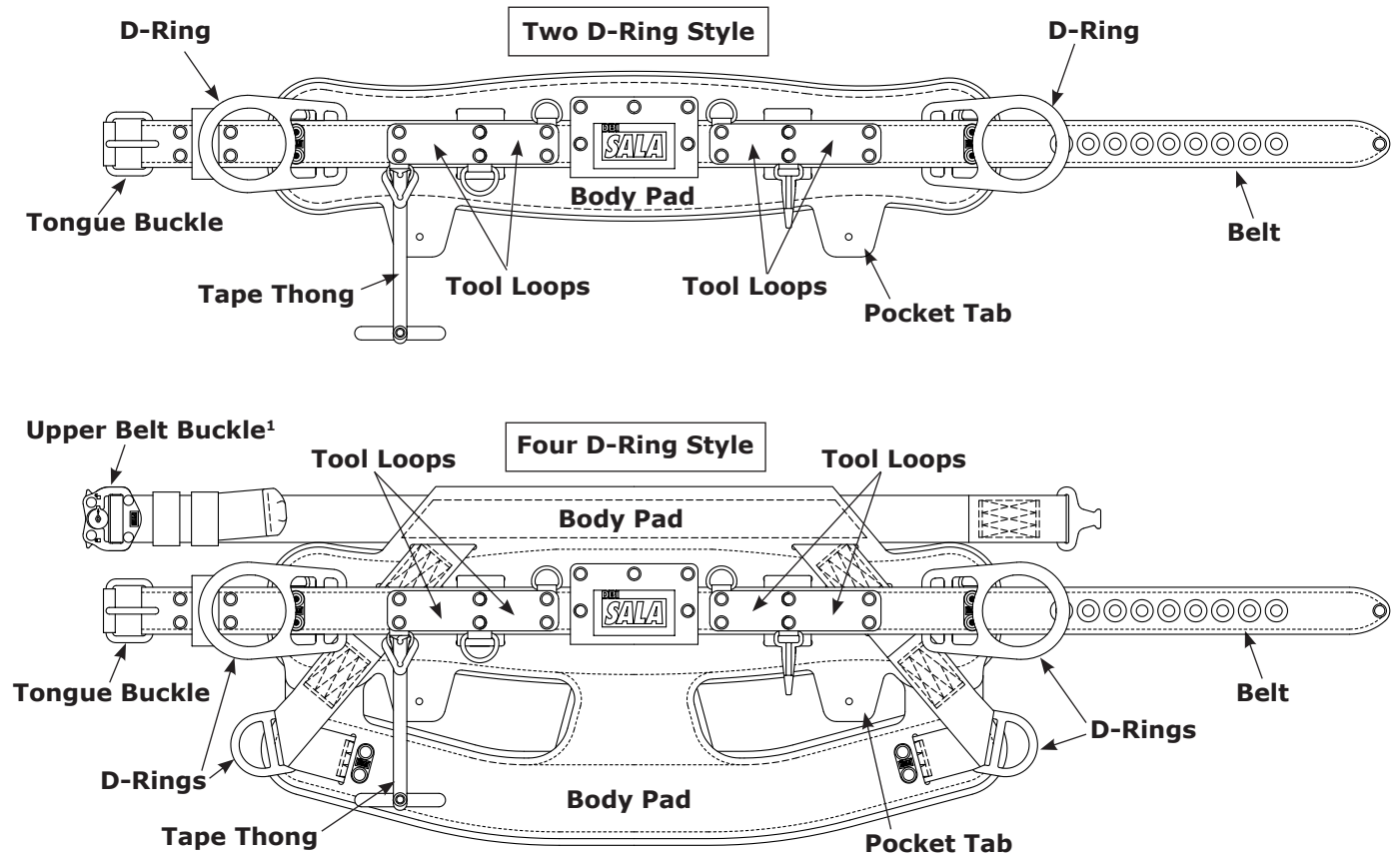

1. Buckle Type: Four D-ring body belts are available with quick connect or tongue buckle options for the upper belt.



# SAFETY INFORMATION

**Please read, understand, and follow all safety information contained in these instructions prior to the use of this Full Body Harness. FAILURE TO DO SO COULD RESULT IN SERIOUS INJURY OR DEATH.**

**These instructions must be provided to the user of this equipment. Retain these instructions for future reference.**

## Intended Use:

This Full Body Harness is intended for use as part of a complete personal fall protection system.

Use in any other application including, but not limited to, material handling, recreational or sports related activities, or other activities not described in the User Instructions, is not approved by 3M and could result in serious injury or death.

This device is only to be used by trained users in workplace applications.

## WARNING

This Full Body Harness is part of a personal fall protection system. It is expected that all users be fully trained in the safe installation and operation of their personal fall protection system. **Misuse of this device could result in serious injury or death.** For proper selection, operation, installation, maintenance, and service, refer to these User Instructions and all manufacturer recommendations, see your supervisor, or contact 3M Technical Service.

- **To reduce the risks associated with working with a Full Body Harness which, if not avoided, could result in serious injury or death:**
  - Inspect the device before each use, at least annually, and after any fall event. Inspect in accordance with the User Instructions.
  - If inspection reveals an unsafe or defective condition, remove the device from service and destroy it.
  - Any device that has been subject to fall arrest or impact force must be immediately removed from service and destroyed.
  - Ensure the harness is worn correctly, appropriately sized, and properly adjusted.
  - Ensure all connecting subsystems (e.g. lanyards) are kept free from all hazards including, but not limited to, entanglement with other workers, yourself, moving machinery, or other surrounding objects.
  - Ensure that fall protection systems/subsystems assembled from components made by different manufacturers are compatible and meet the requirements of applicable standards, including the ANSI Z359 or other applicable fall protection codes, standards, or requirements. Always consult a Competent or Qualified Person before using these systems.
- **To reduce the risks associated with working at height which, if not avoided, could result in serious injury or death:**
  - Ensure your health and physical condition allow you to safely withstand all of the forces associated with working at height. Consult with your doctor if you have any questions regarding your ability to use this equipment.
  - Never exceed allowable capacity of your fall protection equipment.
  - Never exceed maximum free fall distance of your fall protection equipment.
  - Do not use any fall protection equipment that fails pre-use or other scheduled inspections, or if you have concerns about the use or suitability of the equipment for your application. Contact 3M Technical Services with any questions.
  - Some subsystem and component combinations may interfere with the operation of this equipment. Only use compatible connections. Consult 3M prior to using this equipment in combination with components or subsystems other than those described in the User Instructions.
  - Use extra precautions when working around moving machinery (e.g. top drive of oil rigs), electrical hazards, extreme temperatures, chemical hazards, explosive or toxic gases, sharp edges, or below overhead materials that could fall onto you or your fall protection equipment.
  - Use Arc Flash or Hot Works devices when working in high heat environments.
  - Avoid surfaces and objects that can damage the user or equipment.
  - Ensure there is adequate fall clearance when working at height.
  - Never modify or alter your fall protection equipment. Only 3M or parties authorized in writing by 3M may make repairs to the equipment.
  - Prior to use of fall protection equipment, ensure a rescue plan is in place which allows for prompt rescue if a fall event occurs.
  - If a fall event occurs, immediately seek medical attention for the worker who has fallen.
  - Do not use a body belt for fall arrest applications. Use only a Full Body Harness.
  - Minimize swing falls by working as directly below the anchorage point as possible.
  - If training with this device, a secondary fall protection system must be utilized in a manner that does not expose the trainee to an unintended fall hazard.
  - Always wear appropriate personal protective equipment when installing, using, or inspecting the device/system.

## 1.0 APPLICATION

- 1.1 PURPOSE:** DBI-SALA Lineman's Belts are intended to be used as part of a work positioning system. Application: electrical/telephone pole ascending and descending. See Figure 2.

**WORK POSITIONING:** The structure to which the work positioning system is attached must sustain static loads applied in the directions permitted by the work positioning system of at least 3,000 lbs., or twice the potential impact load, whichever is greater. See OSHA 1926.502. When more than one work positioning system is attached to an anchorage, the strengths stated above must be multiplied by the number of work positioning systems attached to the anchorage.

- 1.2 LIMITATIONS:** Consider the following application limitations before using this equipment:
- A. FREE FALL:** Lineman's Belts must not be used in situations where a free fall could occur. Use a full body harness in free fall situations.
  - B. ENVIRONMENTAL HAZARDS:** Use of this equipment in areas where environmental hazards exist may require additional precautions be taken to reduce the possibility of injury to the user or damage to the equipment. Hazards may include, but are not limited to: high heat, caustic chemicals, corrosive environments, high voltage power lines, explosive or toxic gases, moving machinery, or sharp edges.
  - C. TRAINING:** This equipment is intended to be used by persons trained in its correct application and use.
  - D. CAPACITY:** The DBI-SALA Lineman's Belts are designed for use by persons with a combined weight (clothing, tools, etc.) of no more than 310 lbs (141 kg). Make sure all of the components in your system are rated to a capacity appropriate to your application.



- 1.3 STANDARDS:** Refer to the following standard on fall protection:

OSHA	1910.268	Telecommunications.	Body Belt
OSHA	1926.502	Fall protection systems criteria and practices.	Body Belt
OSHA	1926.954	Personal protective equipment.	Body Belt
ASTM	F887	Standard specifications for personal climbing equipment.	Body Belt: Type B
CSA	Z259.1	Body belts and saddles for work positioning and travel restraint.	Body Belt: Type 1

## 2.0 SYSTEM LIMITATIONS & REQUIREMENTS

Consider the following limitations/requirements prior to installing or using this equipment:

- 2.1 COMPATIBILITY OF COMPONENTS:** Unless otherwise noted, 3M equipment is designed for use with 3M approved components and subsystems only. Substitutions or replacements made with non approved components or subsystems may jeopardize compatibility of equipment and may affect safety and reliability of the complete system.
- 2.2 COMPATIBILITY OF CONNECTORS:** Connectors are considered to be compatible with connecting elements when they have been designed to work together in such a way that their sizes and shapes do not cause their gate mechanisms to inadvertently open regardless of how they become oriented. Connectors (hooks, carabiners, and D-Rings) must be capable of supporting at least 5,000 lbs. (22 kN). Connectors must be compatible with the anchorage or other system components. Do not use equipment that is not compatible. Non-compatible connectors may unintentionally disengage (see Figure 3). Connectors must be compatible in size, shape, and strength.
- 2.3 MAKING CONNECTIONS:** Use only self-locking snap hooks and carabiners with this equipment. Only use connectors that are suitable to each application. Ensure all connections are compatible in size, shape and strength. Do not use equipment that is not compatible. Ensure all connectors are fully closed and locked.

3M connectors (snap hooks and carabiners) are designed to be used only as specified in each product's user's instructions. See Figure 4 for illustration of the inappropriate connections stated below. 3M snap hooks and carabiners should not be connected:

- A. To a D-Ring to which another connector is attached.
- B. In a manner that would result in a load on the gate.
- C. In a false engagement, where features that protrude from the snap hook or carabiner catch on the anchor and without visual confirmation seems to be fully engaged to the anchor point.
- D. To each other.
- E. Directly to webbing or rope lanyard or tie-back (unless the manufacturer's instructions for both the lanyard and connector specifically allow such a connection).
- F. To any object which is shaped or dimensioned such that the snap hook or carabiner will not close and lock, or that

roll-out could occur.

- G. In a manner that does not allow the connector to align with the fall arrest device (i.e., lanyard) while under load.

**NOTE:** Other than 3,600 lb. (16 kN) gated hooks, large throat opening snap hooks should not be connected to standard size D-Rings or similar objects which will result in a load on the gate if the hook or D-Ring twists or rotates. Large throat snap hooks are designed for use on fixed structural elements such as rebar or cross members that are not shaped in a way that can capture the gate of the hook.

**Figure 3 - Unintentional Disengagement (Rollout)**

If the connecting element to which a snap hook (shown) or carabiner attaches is undersized or irregular in shape, a situation could occur where the connecting element applies a force to the gate of the snap hook or carabiner. This force may cause the gate (of either a self-locking or a non-locking snap hook) to open, allowing the snap hook or carabiner to disengage from the connecting point.

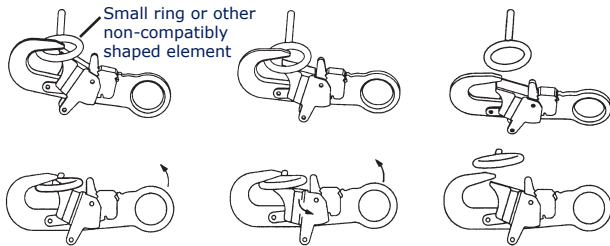

1. Force is applied to the Snap Hook.
2. The Gate presses against the Connecting Ring.
3. The Gate opens allowing the Snap Hook to slip off.

**Figure 4 - Inappropriate Connections**

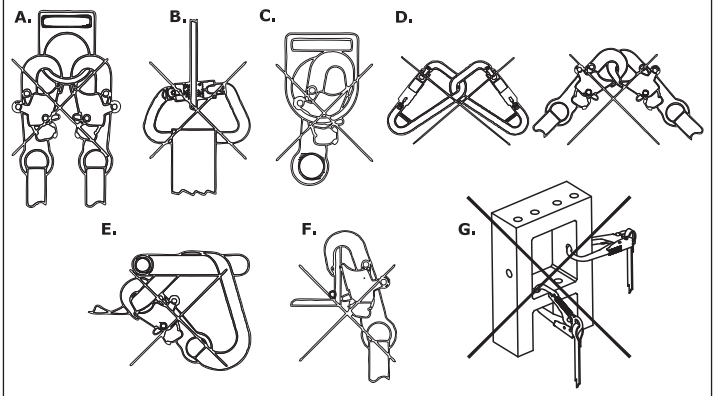

- 2.4 ANCHORAGE STRENGTH:** Work positioning anchorages must be capable of supporting a minimum load of 3,000 lbs. per person attached to the anchorage.

**WARNING:** Work positioning anchorages may only be used where free fall is limited to 2 ft. or less. Work positioning anchorages may not have sufficient strength for fall arrest.

### 3.0 OPERATION AND USE

**WARNING:** Do not alter or intentionally misuse this equipment. Consult with DBI-SALA if using this equipment with components or subsystems other than those described in this manual. Some subsystem and component combinations may interfere with the operation of this equipment.

**WARNING:** Do not use this system if you are unable to tolerate the impact of a fall arrest. Age and fitness can seriously affect your ability to withstand a fall. Pregnant women and minors must not use this equipment.

- 3.1 BEFORE EACH USE** of this equipment, carefully inspect it according to steps listed in section 5.0.
- 3.2 PLAN** your personal restraint system and how it will be used before starting your work. Consider all factors that will affect your safety before, during, and after a fall. Consider the following points when planning your system:
  - A. ANCHORAGE:** Select a rigid anchorage point that is capable of supporting the required loads specified in section 2.4.
  - B. SHARP EDGES:** Avoid working where any part of the system will be in contact with, or abrade against unprotected sharp edges. Do not loop lanyard (if used) around small diameter structural members. If this is unavoidable, cover the sharp edge with a heavy pad.
  - C. RESCUE:** If a fall occurs, the employer must have a rescue plan and the ability to implement it.
  - D. AFTER A FALL:** Lineman's Belts that are subjected to impact forces must be removed from service and destroyed.

**WARNING:** Read and follow manufacturer's instructions for associated equipment used with your work positioning system.

- 3.3 SIZING:** Use the correct size Lineman's Belt to ensure user safety and comfort. An improperly sized belt may be uncomfortable and will increase the possibility of injury while in use. Refer to Table 1 and Figure 5 to determine the correct Lineman's Belt size.

**Table 1**

"D" Size (See Figure 5)		Belt Sizing (See Figure 5)					
		Minimum		Center Hole		Maximum	
in.	cm	in.	cm	in.	cm	in.	cm
D18	46	32	81	36	91	40	102
D19	48	33	84	37	94	41	104
D20	51	34	86	38	97	42	107
D21	53	36	91	40	102	44	112
D22	56	37	94	41	104	45	114
D23	58	38	97	42	107	46	117
D24	61	40	102	44	112	48	122
D25	64	41	104	45	114	49	124
D26	66	42	107	46	117	50	127
D27	69	44	112	48	122	52	132
D28	71	45	114	49	124	53	135
D29	74	46	117	50	127	54	137
D30	76	47	119	51	130	55	140

**Figure 5 - Belt Sizing**

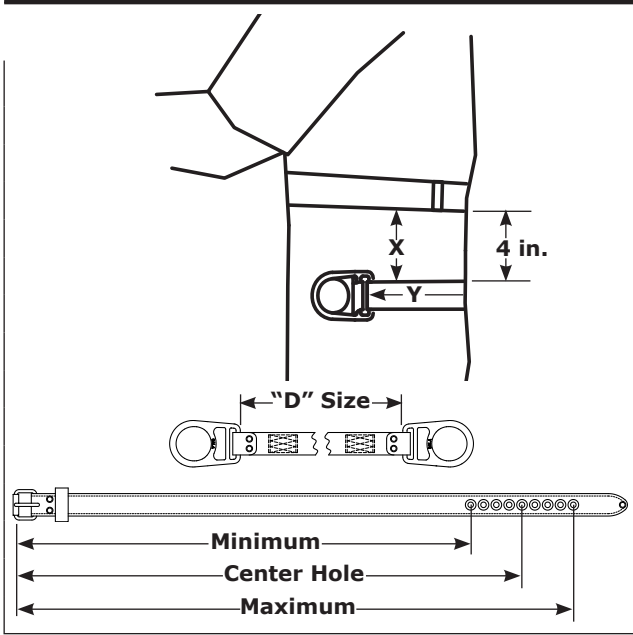

Where to measure to determine correct "D" size for a Lineman's Belt:

**X** = Distance from waist or top of hip bone to where Lineman's Belt is worn.

**Y** = Measurement is from front of hip bone around the back to the front of the other hip bone. This measurement is the "D" size.

**3.4 DONNING THE LINEMAN'S BELT:** Inspect Lineman's Belt according to Section 5.0.

Don and fit the Lineman's Belt as follows:

**Step 1.** Wrap Lineman's Belt around waist, above your hips. See Figure 6.

**Step 2.** Lace belt tongue through buckle as shown in Figure 7. Ensure buckle is properly secured. The Lineman's Belt should be comfortably snug. The tongue of the buckle must be inserted through an existing hole. Do not punch or cut new holes into the belt.

**Step 3.** After donning the Lineman's Belt, connect to other system components according to manufacturer's instructions and Section 3.4.

**3.5 MAKING CONNECTIONS:** Self locking snap hooks and carabiners should be used to reduce the possibility of roll-out. Do not use hooks or connectors that will not completely close over the attachment object. Do not tie a knot in the lanyard or lifeline. Do not connect snap hooks or carabiners to each other. Follow manufacturer's instructions for each component of the system.

**Figure 6 - Donning Lineman's Belt**



**CONNECTING TO THE BODY SUPPORT:** Attach the positioning strap to the side D-Rings on the Lineman's Belt. See Figure 8. On models with floating D-Rings, slide the D-Rings to the appropriate position for your requirements. Reposition or adjust D-Ring positions as required. Ensure connections are compatible in size, shape, and strength. See subsystem manufacturer's instructions for more information on making connections.

**3.6 AFTER USE** of this equipment, clean and store according to section 6.0.

**Figure 7 - Secure Buckle**

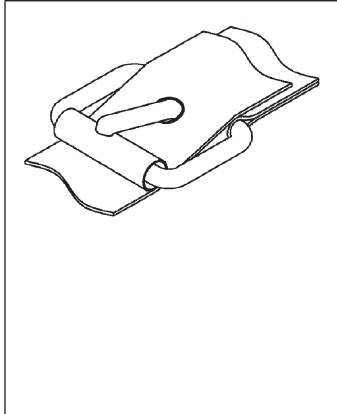

**Figure 8 - Connections**



## 4.0 TRAINING

- 4.1 TRAINING:** The user and the user's employer must be trained in the correct use and care of this equipment. Both parties must be aware of the operating characteristics, application limits, and consequences of improper use of this equipment.

**IMPORTANT:** Training must be conducted without exposing the trainee to a fall hazard. Training should be repeated on a periodic basis.

## 5.0 INSPECTION

### 5.1 FREQUENCY:

- **Before Each Use:** inspect according to steps listed in sections 5.2 and 5.3.
- **This Equipment** must be inspected according to steps listed in this section by a competent person, other than the user, at least annually. Record the results of each inspection in the inspection and maintenance log in section 10.0.

- 5.2 INSPECTION STEPS:** To ensure safe efficient operation, components of the Lineman's Belt should be inspected per the following guidelines:

- Step 1.** Inspect Lineman's Belt hardware (D-Rings, buckles, loop keepers, body pad, etc.). Hardware must not be damaged, broken, or distorted. Hardware must not have any sharp edges, burrs, cracks, worn parts, or corrosion. Ensure buckles work properly. Do not use Lineman's Belts that have missing loop keepers.
- Step 2.** Inspect Lineman's Belt webbing and stitching. Webbing must be free of frayed, cut, or broken fibers. Inspect webbing for tears, abrasions, mold, burns, and discoloration. Webbing must be free of knots, excessive soiling, heavy paint build-up, and rust staining. Inspect webbing for chemical or heat damage, indicated by brown, discolored, or brittle areas on the web surface. Inspect webbing for ultraviolet damage, indicated by discoloration and splinters or slivers on the web surface. Inspect stitching for broken, pulled, or cut stitches. Broken stitches may be an indication the Lineman's Belt has been impact loaded and must be removed from service. All of the above factors are known to reduce webbing strength. Damaged or questionable Lineman's Belts must be removed from service.
- Step 3.** Inspect labels. All labels must be present and fully legible. See section 8.0. Replace missing or illegible labels.
- Step 4.** Inspect each system component according to manufacturer's instructions.
- Step 5.** Record the inspection results in the inspection and maintenance log in section 9.0 of this manual.

- 5.3** If inspection reveals an unsafe or defective condition, remove Lineman's Belt from service and destroy, or contact DBI-SALA for repair or replacement.

**NOTE:** Only DBI-SALA or parties authorized in writing may make repairs to this equipment.

## 6.0 MAINTENANCE, SERVICING, STORAGE

- 6.1** Clean the Lineman's Belt with water and a mild detergent solution. Wipe off hardware with a clean, dry cloth and hang to air dry. Do not force dry with heat. An excessive build-up of dirt, paint, etc., may prevent the Lineman's Belt from working properly, and in severe cases, weaken the webbing. If you have questions about the condition of your Lineman's Belt, contact DBI-SALA .
- 6.2** Additional maintenance and servicing procedures must be completed by DBI-SALA or parties authorized in writing. Do not disassemble this equipment. See section 5.1 for inspection frequency.
- 6.3** Store the Lineman's Belt in a cool, dry, clean environment, out of direct sunlight.

## 7.0 SPECIFICATIONS

- All models meet OSHA requirements.

Model	Materials	Hardware	Stitching
Regular Belt and Back Support Belt	D-Ring Component Webbing: Nylon, 1 3/4 inch, 7,000 lbs minimum tensile strength; Belt Webbing: TPU coated Polyester, 1 3/4 inch, 6,000 lbs minimum tensile strength; Leather: 10 oz. top grain.	Zinc plated D-Rings, 5,000 lbs minimum tensile strength; zinc plated tongue buckle, 4,000 lbs minimum tensile strength; nickel plated latch hook and small D-Ring accessory.	Bonded high strength nylon thread, 5 - 7 stitches per inch.



## 8.0 LABELS

8.1 The following labels must be visible and legible on the Lineman's Belt:



9502409 Rev. C

This product is i-Safe enabled, and contains an electronic tag that can be read by compatible readers – providing inspection logs, inventory management and other safety information.

Ce produit est validé dans i-Safe et contient une rondelle d'identification électronique qui peut être lue par des lecteurs compatibles – en assurant des registres d'inspection, de l'information sur la gestion des stocks et d'autre information relative à la protection.



www.capitalsafety.com



iSafe Information

<p><b>▲ WARNING / AVERTISSEMENT</b> Not to be used for fall arresting. Manufacturer's instructions supplied with this product at time of shipment must be followed. Failure to do so could result in serious injury or death. Inspect before each use. If wear or damage exist, do not use. This body belt is intended to be used to restrain a worker from reaching a hazard or to provide work support once the user reaches a work position. Items subject to Impact loading must be immediately removed from service and destroyed. Make only compatible connections. This item is not flame or heat resistant. Ne pas utiliser comme protection contre les chutes. On doit observer les instructions du fabricant fournies avec ce produit au moment de l'expédition. Négliger de le faire peut causer des blessures graves, voire mortelles. Inspecter avant chaque utilisation. Si le produit est usé ou endommagé, ne pas l'utiliser. Cette ceinture de travail est destinée à empêcher un travailleur d'atteindre un risque ou à assurer un soutien une fois que l'utilisateur atteint sa position de travail. Les articles ayant subi une charge dynamique doivent être immédiatement mis hors de service et détruits. Effectuer seulement des fixations compatibles. Cet article ne résiste pas aux flammes ou à la chaleur.</p>	<p>Body Belt / Ceinture de travail Meets: OSHA Requirements, CSA Z259.1 (Type 1), and ASTM F887-13 10 oz. Top grain leather. Cuir 10 oz. pleine fleur. Do not remove label. / Ne pas enlever cette étiquette.</p>	 <p>www.capitalsafety.com +1-800-328-6146</p> 
<p>Model No. / N° de Modèle: Mfrd.(yr,mo) / Fabr.(aa,mm): Lot: "D" Size / Taille:</p>		

9509378 Rev. C

9503717 REV L

SERIAL NO.  
NUMERO DE SERIE  
**XXXXXX**  
INSPECTION LOG  
RELEVÉ D'INSPECTION  
DATE INITIAL/INITIALE

DO NOT REMOVE THIS LABEL  
NE PAS ENLEVER  
CETTE ÉTIQUETTE

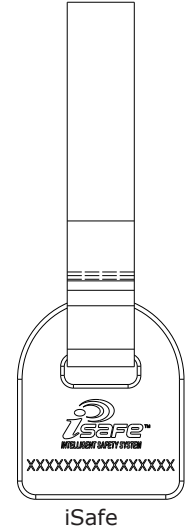

Inspection Log

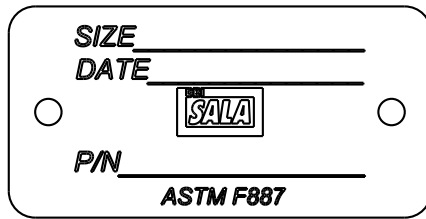

ID/Nameplate

## 9.0 MODELS

9.1 Models covered by this instruction:

<b>1001379</b>	<b>1001389</b>	<b>1001399</b>	<b>1001448</b>
<b>1001380</b>	<b>1001390</b>	<b>1001400</b>	<b>1001449</b>
<b>1001381</b>	<b>1001391</b>	<b>1001401</b>	<b>1001450</b>
<b>1001382</b>	<b>1001392</b>	<b>1001402</b>	<b>1001451</b>
<b>1001383</b>	<b>1001393</b>	<b>1001403</b>	<b>1001452</b>
<b>1001384</b>	<b>1001394</b>	<b>1001404</b>	<b>1001453</b>
<b>1001385</b>	<b>1001395</b>	<b>1001444</b>	<b>1001454</b>
<b>1001386</b>	<b>1001396</b>	<b>1001445</b>	<b>1001455</b>
<b>1001387</b>	<b>1001397</b>	<b>1001446</b>	<b>1001456</b>
<b>1001388</b>	<b>1001398</b>	<b>1001447</b>	<b>1001457</b>







Veuillez lire ce guide de l'utilisateur attentivement avant d'utiliser les produits associés.

## GUIDE DE L'UTILISATEUR

### DBI-SALA® joueur de ligne de ceinture et Seat-Belt™ joueur de ligne de ceinture

(voir la liste des modèles dans la section 9)

## Fall Protection

**AVERTISSEMENT :** ce produit fait partie d'un système personnel de limitation de chutes. L'utilisateur doit lire et respecter les instructions du fabricant relatives à chaque composant et à chaque partie du système. Ces instructions devront être transmises à l'utilisateur de cet équipement. Avant d'utiliser cet équipement, l'utilisateur doit lire et comprendre les présentes instructions ou demander des explications. Les instructions du fabricant doivent être respectées pour une utilisation et un entretien appropriés de ce produit. Tout usage impropre, toute modification apportée à ce produit ou tout non-respect des instructions peuvent entraîner de graves blessures, voire la mort.

**IMPORTANT :** pour toute question relative à l'utilisation, à l'entretien ou à la compatibilité de cet équipement avec votre application, contactez 3M.

**IMPORTANT :** enregistrez les renseignements d'identification du produit que vous trouverez sur l'étiquette d'identification de la ceinture de monteur de lignes, dans le journal d'inspection et d'entretien de la section 10.0 de ce manuel.

### DESCRIPTION :

Les ceintures de monteur de lignes DBI-SALA sont disponibles en deux styles : deux dés d'accrochage et quatre dés d'accrochage. Les ceintures de monteur de lignes sont offertes avec des dés d'accrochage de positionnement et des coussinets de confort. Voir Figure 1.

Figure 1 - Ceintures de monteur de lignes

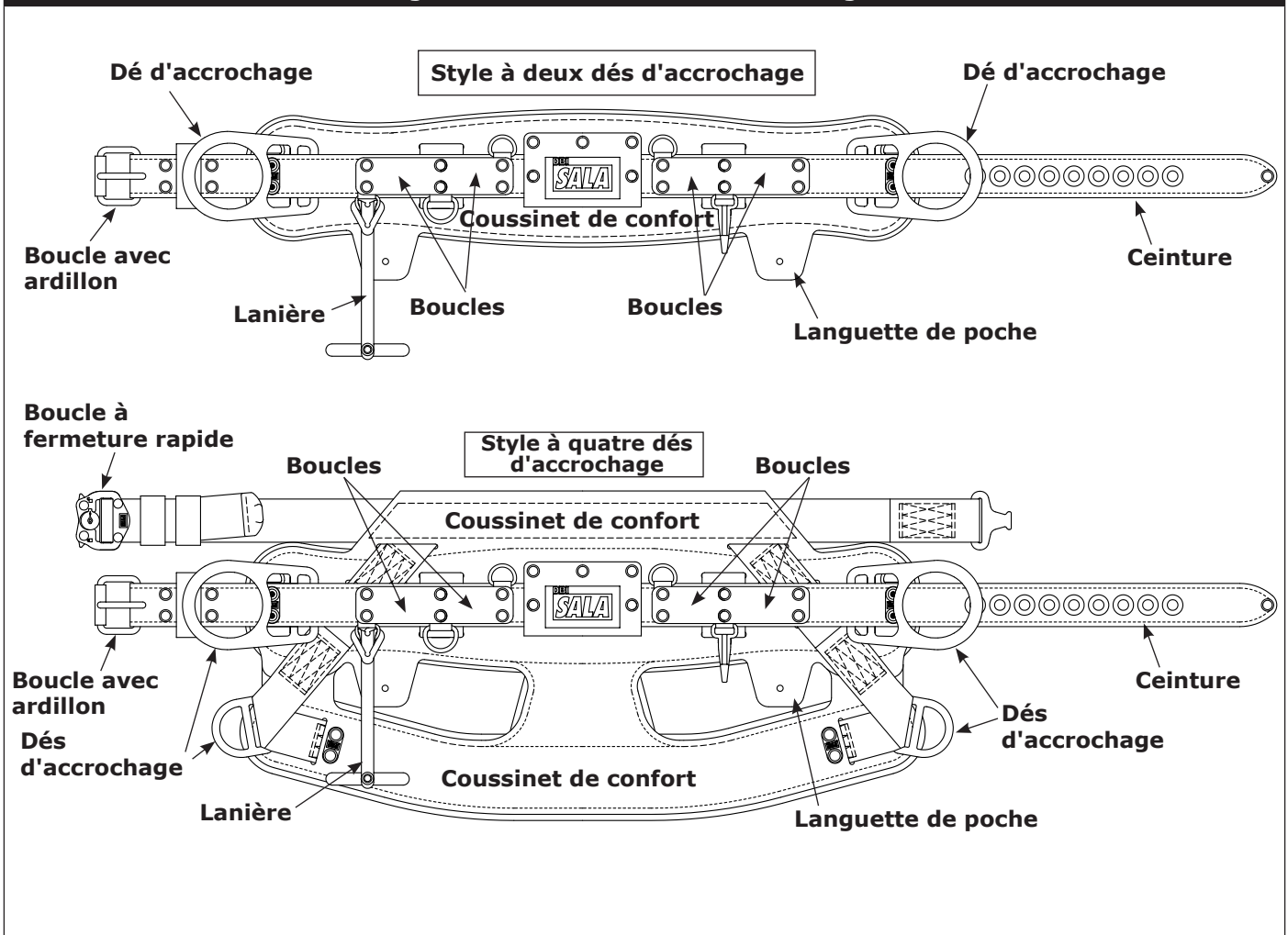

**Veillez lire, comprendre et suivre toutes les informations de sécurité contenues dans ces instructions avant d'utiliser ce harnais de sécurité complet. LE NON-RESPECT DE CES INSTRUCTIONS PEUT ENTRAÎNER DES BLESSURES GRAVES, VOIRE LA MORT.**

**Ces instructions doivent être transmises à l'utilisateur de cet équipement. Veillez conserver ces instructions pour une utilisation ultérieure.**

## Utilisation prévue :

Ce harnais de sécurité complet est prévu pour être utilisé comme partie intégrante d'un système de protection antichute personnel complet.

L'utilisation dans le cadre d'autres applications comme, sans en exclure d'autres, des activités récréatives ou liées au sport, ou d'autres activités non décrites dans les instructions destinées à l'utilisateur, n'est pas approuvée par 3M et peut entraîner des blessures graves voire la mort.

Ce dispositif doit être utilisé uniquement par des usagers formés sur les applications du lieu de travail.

## AVERTISSEMENT

Ce harnais de sécurité complet fait partie intégrante d'un système de protection antichute personnel. Il est attendu que tous les usagers sont entièrement formés sur l'installation sécuritaire et le fonctionnement de leur système de protection antichute personnel. **Une mauvaise utilisation de ce dispositif peut entraîner des blessures graves, voire la mort.** Pour s'assurer d'un choix, d'un fonctionnement, d'une installation, de travaux d'entretien et de réparation appropriés, reportez-vous à ces instructions de l'utilisateur ainsi qu'à toutes les recommandations du fabricant, consultez votre superviseur ou communiquez avec les services techniques de 3M.

- **Pour réduire les risques associés aux travaux nécessitant le port d'un harnais de sécurité complet qui, s'ils ne sont pas évités, pourraient entraîner des blessures graves, voire la mort :**
  - Inspectez le dispositif avant chaque utilisation, au moins annuellement et après chaque cas de chute. Réalisez l'inspection conformément aux instructions de l'utilisateur.
  - Si l'inspection révèle l'existence d'une défektivité ou d'une condition non sécuritaire, retirez le dispositif du service et détruisez-le.
  - Tout dispositif ayant été soumis à un arrêt de chute ou à une force d'impact doit être immédiatement retiré du service et détruit.
  - Assurez-vous que le harnais est porté correctement, que sa taille et son ajustement sont adéquats.
  - Assurez-vous que tous les sous-systèmes de connexion (p. ex. les longes) sont à l'écart de tout danger, ce qui comprend entre autres, l'emmêlement avec les autres travailleurs, vous-même, la machinerie mobile et les objets environnants.
  - Assurez-vous que les systèmes/sous-systèmes de protection antichute assemblés à partir de composants fabriqués par différents fabricants sont compatibles avec les exigences des normes applicables et y satisfont, y compris la norme ANSI Z359 ou d'autres codes, normes ou exigences de protection antichute applicables. Consultez toujours une personne qualifiée ou compétente avant d'utiliser ces systèmes.
- **Pour réduire les risques associés au travail en hauteur qui, s'ils ne sont pas évités, pourraient entraîner des blessures graves, voire la mort :**
  - Assurez-vous que votre condition physique et votre état de santé vous permettent de supporter en toute sécurité toutes les forces associées au travail en hauteur. Consultez votre médecin en cas de questions sur votre capacité à utiliser cet équipement.
  - Ne dépassez jamais la capacité maximale permise de votre équipement de protection antichute.
  - Ne dépassez jamais la distance maximale de chute libre de votre équipement de protection antichute.
  - N'utilisez jamais un équipement de protection antichute qui échoue à une inspection préalable à son utilisation ou à toute autre inspection programmée ou encore si vous vous inquiétez de l'utilisation ou de la pertinence de l'équipement pour votre application. En cas de questions, n'hésitez pas à communiquer avec les services techniques de 3M.
  - Certaines combinaisons de sous-systèmes et de composants peuvent gêner le fonctionnement de cet équipement. N'utilisez que des connecteurs compatibles. Consultez 3M avant d'employer cet équipement conjointement avec des composants ou des sous-systèmes autres que ceux décrits dans les instructions à l'utilisateur.
  - Prenez des précautions supplémentaires lorsque vous travaillez à proximité d'une machinerie mobile (p. ex. l'entraînement supérieur d'une plateforme pétrolière), en présence de risques électriques, de températures extrêmes, de risques chimiques, de gaz explosifs ou toxiques, de bords tranchants ou de matériaux en hauteur pouvant tomber sur vous ou votre équipement de protection antichute.
  - Lorsque vous travaillez dans un environnement où la chaleur est élevée, utilisez des appareils dont l'usage se fait en environnement chaud ou en présence d'arc électrique.
  - Évitez les surfaces et les objets qui pourraient endommager l'équipement de l'utilisateur.
  - Lorsque vous travaillez en hauteur, vérifiez d'abord que la distance d'arrêt est adéquate.
  - Ne modifiez jamais votre équipement de protection antichute. Seules 3M ou les parties autorisées par écrit par 3M sont en droit d'effectuer des réparations sur cet équipement.
  - Avant d'utiliser un équipement de protection antichute, assurez-vous qu'un plan de sauvetage est en place et permet un sauvetage rapide en cas de chute.
  - En cas de chute, obtenez des soins médicaux immédiats pour le travailleur qui a chuté.
  - N'utilisez pas de ceinture de travail dans les applications de protection antichute. N'utilisez qu'un harnais de sécurité complet.
  - Vous pouvez réduire les chutes oscillantes en travaillant aussi près que possible de l'ancrage.
  - Si ce dispositif est utilisé en formation, un second système de protection antichute doit être utilisé aussi de façon à ne pas exposer le stagiaire à un danger de chute involontaire.
  - Portez toujours un équipement de protection individuelle approprié lors de l'installation, de l'utilisation ou de l'inspection du dispositif/système.

## 1.0 APPLICATION

- 1.1 OBJECTIF :** Les ceintures de monteur de lignes DBI-SALA ont été conçues pour être utilisées comme partie d'un système de positionnement de travail. Application : escalade et descente de poteaux électriques/téléphoniques. Voir la Figure 2.

**POSITIONNEMENT DE TRAVAIL :** La structure à laquelle le système de positionnement de travail est fixé doit pouvoir soutenir des charges statiques appliquées dans les directions autorisées par le système de positionnement de travail d'au moins 3 000 lb (13,3 kN) ou deux fois la charge de l'impact potentiel, la valeur la plus grande prévalant. Consultez la norme OSHA 1926.502. Lorsque plusieurs systèmes de positionnement de travail sont fixés à un ancrage, les forces stipulées ci-dessus doivent être multipliées par le nombre de systèmes de positionnement de travail fixés à l'ancrage.

- 1.2 LIMITES :** avant d'utiliser cet équipement, veuillez prendre connaissance des limites d'utilisation suivantes :
- A. CHUTE LIBRE :** Les ceintures de monteur de lignes ne doivent pas être utilisées dans des situations où une chute libre pourrait se produire. Dans des situations de chute libre, vous devez utiliser un harnais de sécurité complet.
  - B. DANGERS ENVIRONNEMENTAUX :** l'utilisation de cet équipement dans des zones présentant des dangers environnementaux peut exiger des précautions additionnelles afin d'éviter que l'utilisateur ne se blesse ou que l'équipement ne subisse des dommages. Ces dangers peuvent inclure, entre autres, la température élevée, les produits chimiques caustiques, les environnements corrosifs, les lignes électriques à haute tension, les gaz toxiques ou explosifs, les machines en mouvement ou encore les arêtes tranchantes.
  - C. FORMATION :** Ce dispositif doit être utilisé par des personnes formées à sa mise en place et à son utilisation.
  - D. CAPACITÉ:** Ce joueur de ligne de ceinture est destiné à être utilisé par des personnes dont le poids combiné maximal (vêtements, outils, etc.) est de 352 lb (160 kg). Assurez-vous que la valeur nominale des composants dans votre système correspond à la capacité appropriée de votre application.

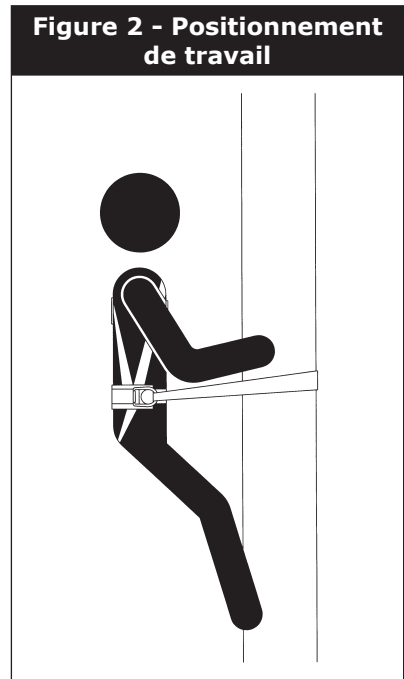

- 1.3 NORMES APPLICABLES :** consultez les normes suivantes sur la protection antichute :

OSHA	1910.268	Télécommunications.	Ceinture de sécurité
OSHA	1926.502	Pratiques et critères en matière de système de protection antichute.	Ceinture de sécurité
OSHA	1926.959	Ceintures de monteur de lignes, sangles et longes de sécurité	Ceinture de sécurité
ASTM	F887	Spécifications standard pour équipement personnel d'escalade.	Ceinture de sécurité : Type B
CSA	Z259.1	Ceintures et selles de sécurité pour les systèmes de positionnement de travail et de retenue de déplacement.	Ceinture de sécurité : Type 1

## 2.0 LIMITES ET EXIGENCES DU SYSTÈME

Consultez les limites/exigences suivantes avant d'installer ou d'utiliser cet équipement :

- 2.1 COMPATIBILITÉ DES COMPOSANTS :** sauf indication contraire, l'équipement 3M est destiné à être utilisé uniquement avec des composants et des sous-systèmes agréés par 3M. Les substitutions ou les remplacements par des composants ou des sous-systèmes non approuvés peuvent affecter la compatibilité de l'équipement ainsi que la sécurité et la fiabilité du système dans son ensemble.
- 2.2 COMPATIBILITÉ DES CONNECTEURS :** les connecteurs sont considérés comme compatibles avec d'autres éléments de connexion lorsqu'ils ont été conçus pour être utilisés ensemble et de manière à ce que leur taille et leur forme ne provoquent pas l'ouverture accidentelle de mécanismes de verrouillage, quelle que soit leur orientation. Les connecteurs (crochets, mousquetons et dés d'accrochage) doivent pouvoir supporter une charge minimale de 5 000 lb. (22 kN). Les connecteurs doivent être compatibles avec le système d'ancrage et toute autre pièce du système. N'utilisez aucun équipement non compatible. Les connecteurs non compatibles peuvent se désengager accidentellement (voir la Figure 3). Les connecteurs doivent être compatibles par leur taille, leur forme et leur résistance.
- 2.3 CONNEXIONS :** utilisez uniquement des crochets et des mousquetons autobloquants avec cet équipement. Utilisez uniquement des connecteurs adaptés à chaque usage. Assurez-vous que tous les connecteurs sont compatibles en taille, forme et résistance. N'utilisez aucun équipement non compatible. Assurez-vous que tous les connecteurs sont complètement fermés et verrouillés.

Les connecteurs 3M (crochets mousquetons et mousquetons) sont conçus pour être utilisés uniquement selon les instructions propres à chacun des produits. Reportez-vous à la figure 4 pour voir une illustration des connexions inappropriées désignées ci-dessous. Les crochets mousquetons et les mousquetons 3M ne doivent pas être connectés :

- A. À un dé d'accrochage auquel un autre connecteur est déjà fixé.
- B. D'une manière à occasionner une charge sur la clavette.
- C. Dans un faux raccord, où des éléments rattachés au crochet mousqueton ou au mousqueton s'accrochent dans l'ancrage et, sans une confirmation visuelle, semblent complètement attachés au point d'ancrage.
- D. Entre eux.

- E. Directement sur les sangles, la longe ou l'arrimage sous tension (sauf si le fabricant de la longe et du connecteur stipule clairement qu'il n'y a aucune contre-indication à ce type de fixation).
- F. À un objet dont la forme ou la dimension bloque la fermeture et le verrouillage du crochet mousqueton ou du mousqueton, ou pourrait provoquer leur décrochage;
- G. De manière qui ne permettrait pas au connecteur de s'aligner sur le système antichute (p. ex. longe) pendant qu'il est sous tension.

**REMARQUE :** Sauf en ce qui concerne les mousquetons d'une résistance de 3 600 lb (16 kN), les crochets mousquetons à ouverture large ne doivent pas être connectés à des dés d'accrochage de taille standard ou des objets semblables qui pourraient entraîner une charge sur la clavette si le crochet ou le dé d'accrochage se tordait ou pivotait. Les crochets mousquetons à ouverture large sont conçus pour être utilisés sur des éléments structuraux fixes, tels que des barres d'armature ou des traverses dont les formes ne peuvent pas accrocher la clavette du crochet.

**Figure 3 - Décrochage involontaire (désengagement)**

Si le connecteur sur lequel se fixe le crochet mousqueton (illustré) ou les fixations du mousqueton est plus petit ou de forme irrégulière, celui-ci risque d'exercer une force sur la clavette du crochet mousqueton ou du mousqueton. Cette force peut entraîner l'ouverture du mousqueton (du crochet mousqueton autoverrouillant ou non verrouillant), permettant ainsi au crochet mousqueton ou au mousqueton de se décrocher du point de connexion.

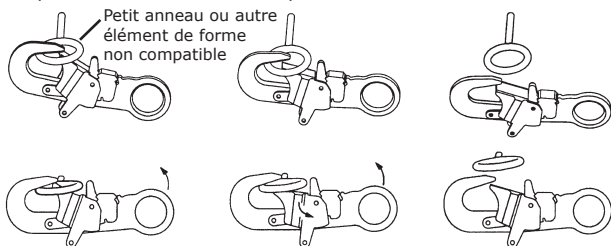

1. La force est appliquée au crochet mousqueton.
2. La clavette s'appuie contre l'anneau de connexion.
3. La clavette s'ouvre et laisse glisser le crochet mousqueton.

**Figure 4 : connexions inappropriées**

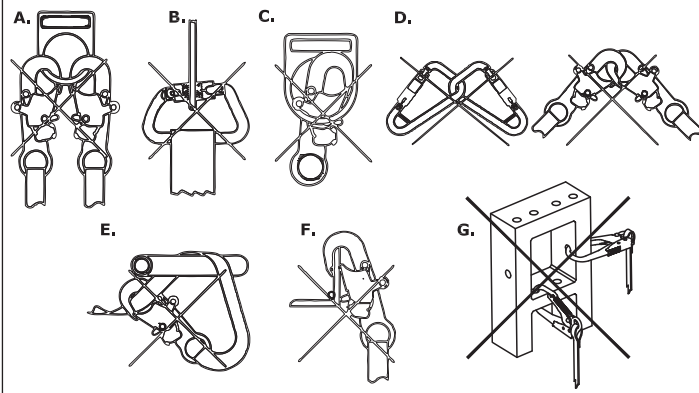

- 2.4 FORCE DE L'ANCRAGE :** Les ancrages de positionnement de travail doivent être capables de supporter un minimum de 3 000 lb (13,3 kN) par personne attachée à l'ancrage.

**AVERTISSEMENT :** On ne peut utiliser d'ancrage de positionnement de travail uniquement si une chute libre serait limitée à 60 cm ou moins. Ces ancrages n'ont pas la force suffisante pour arrêter une chute.

### 3.0 FONCTIONNEMENT ET UTILISATION

**AVERTISSEMENT :** veuillez ne pas modifier cet équipement ni en faire sciemment un usage abusif. Consultez DBI-SALA lorsque cet équipement est utilisé avec des composants ou des sous-systèmes autres que ceux décrits dans ce manuel. Certaines combinaisons de sous-systèmes et de composants peuvent gêner le fonctionnement de cet équipement.

**AVERTISSEMENT :** n'utilisez pas ce système si votre condition physique ne vous permet pas de résister aux forces d'arrêt de chute. L'âge et la condition physique affectent sérieusement la capacité d'un ouvrier à résister aux chutes. Les femmes enceintes et les personnes mineures ne doivent pas utiliser cet équipement.

- 3.1 AVANT CHAQUE UTILISATION** de cet équipement, effectuez une inspection précise de l'équipement conforme aux étapes indiquées à la section 5.0.
- 3.2 PLANIFICATION :** planifiez le système de retenue personnelle et comment il sera utilisé avant de commencer le travail. Considérer tous les facteurs qui affecteraient la sécurité avant, durant et après une chute. La liste suivante souligne les points importants à prendre en compte durant la planification de votre système :
  - A. ANCRAGE :** Choisissez un point d'ancrage stable, capable de supporter les charges prévues à la section 2.4.
  - B. ARÊTES TRANCHANTES :** ne travaillez pas dans les endroits où les composants du système risquent d'entrer en contact avec des rebords tranchants non protégés ou de se frotter contre eux. N'enroulez pas la longe (le cas échéant) autour de petites structures avec un faible diamètre. Si c'est inévitable, placez un coussin épais sur le rebord tranchant exposé.
  - C. SAUVETAGE :** Un plan de sauvetage en cas de chute doit avoir été élaboré par l'employeur ainsi que les moyens de le mettre en œuvre.
  - D. APRÈS UNE CHUTE :** Toute ceinture de monteur de lignes ayant été soumise à des forces d'impact doit être retirée du service et être détruite.

**AVERTISSEMENT :** Vous devez respecter les instructions du fabricant pour tout équipement faisant partie de votre système de positionnement de travail.

**3.3 TAILLE APPROPRIÉE :** Utilisez la taille correcte pour la ceinture de monteuse de lignes afin d'assurer la sécurité et le confort de l'utilisateur. Une ceinture mal adaptée peut être inconfortable et augmente le risque de blessure. Consultez le Tableau 1 et la Figure 5 pour déterminer la taille correcte d'une ceinture de monteuse de lignes.

Tableau 1							
Taille "D" (voir Figure 5)		Taille appropriée (voir Figure 5)					
		Minimum		Trou central		Maximum	
po	cm	po	cm	po	cm	po	cm
D18	46	32	81	36	91	40	102
D19	48	33	84	37	94	41	104
D20	51	34	86	38	97	42	107
D21	53	36	91	40	102	44	112
D22	56	37	94	41	104	45	114
D23	58	38	97	42	107	46	117
D24	61	40	102	44	112	48	122
D25	64	41	104	45	114	49	124
D26	66	42	107	46	117	50	127
D27	69	44	112	48	122	52	132
D28	71	45	114	49	124	53	135
D29	74	46	117	50	127	54	137
D30	76	47	119	51	130	55	140

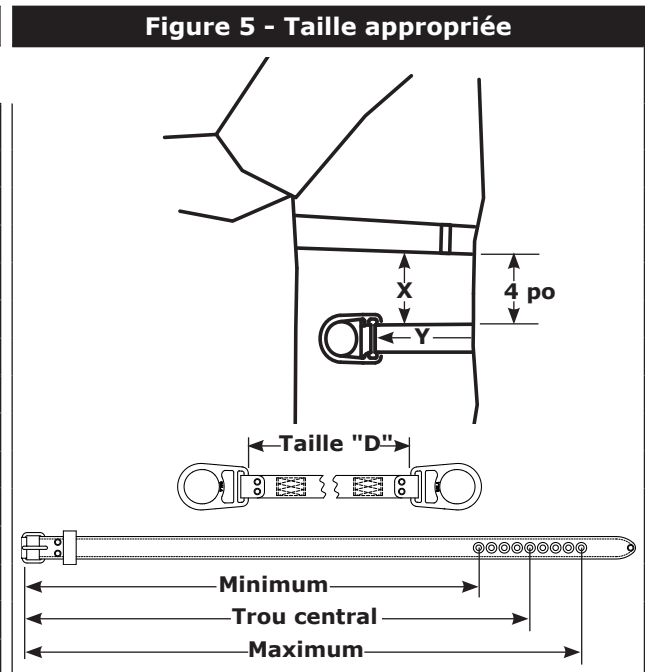

Où mesurer pour déterminer la taille "D" correcte d'une ceinture de monteuse de lignes :

- X** = Distance depuis la taille ou le haut de l'os d'une hanche (os iliaque) jusqu'à où la ceinture de monteuse de lignes est portée.
- Y** = Mesurer depuis l'avant de l'os iliaque puis à l'arrière jusqu'à l'avant de l'autre os iliaque. Cette mesure est la taille "D".

**3.4 ENFILEMENT DE LA CEINTURE DE MONTEUR DE LIGNES :** Inspectez la ceinture de monteuse de lignes conformément à la section 5.0.

Enfilez et ajustez la ceinture comme suit :

- Étape 1.** Enroulez la ceinture autour de la taille, au-dessus de vos hanches. Reportez-vous à la Figure 6.
- Étape 2.** Engagez l'ardillon de la ceinture dans la boucle, comme illustré à la Figure 7. Assurez-vous que la boucle est correctement attachée. La ceinture de monteuse de lignes doit être confortablement serrée. L'ardillon de la boucle doit être inséré à travers un trou existant. Ne percez pas de nouveaux trous dans la ceinture.
- Étape 3.** Avant d'utiliser la ceinture de monteuse de lignes, connectez-la aux autres composants du système selon les instructions du fabricant et de la Section 3.4.



**3.5 CONNEXIONS :** Des crochets mousquetons et des mousquetons autoverrouillants sont requis pour limiter les risques de décrochage. N'utilisez pas de crochets ou de connecteurs qui ne se ferment pas intégralement autour de leur point de fixation. Ne faites aucun nœud dans la longue ou la ligne de vie. Ne connectez aucun crochet mousqueton ou mousqueton l'un à l'autre. Respectez les instructions du fabricant pour chaque composant du système.

**CONNEXION AU HARNAIS DE MAINTIEN :** Fixez la sangle de positionnement aux dés d'accrochage latéraux sur la ceinture de monteuse de lignes. Voir la Figure 8. Sur les modèles avec des dés d'accrochage flottants, faites glisser les dés d'accrochage à la position appropriée selon vos besoins. Repositionnez ou ajustez les positions des dés d'accrochage, tel que requis. Vérifiez que les connexions sont compatibles en termes de taille, de forme et de résistance. Référez-vous aux instructions du fabricant des sous-systèmes pour de plus amples renseignements sur les connexions.

**3.6 APRÈS UTILISATION** de cet équipement, nettoyez-le et conservez-le conformément à la section 6.0 de ce manuel.

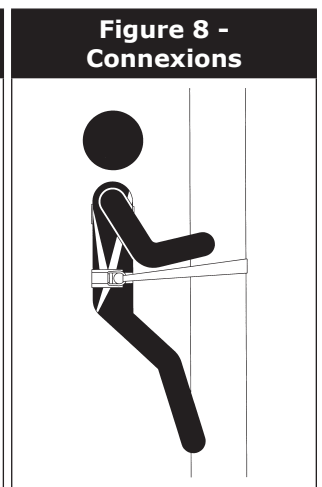
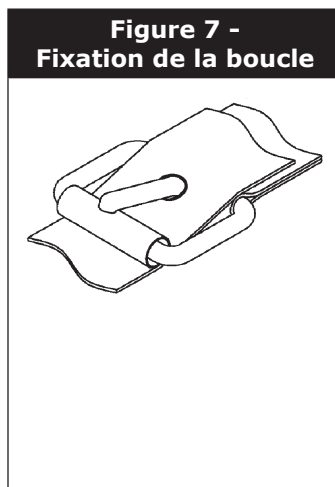



## 4.0 FORMATION

- 4.1 FORMATION :** L'utilisateur et l'employeur de l'utilisateur doivent être formés à l'utilisation et l'entretien corrects de cet équipement. Ils doivent connaître tous deux les caractéristiques d'utilisation, les limites et les conséquences d'un mauvais usage de cet équipement.

**IMPORTANT :** la formation doit se dérouler sans que l'utilisateur soit exposé à un danger de chute. Cette formation doit se répéter à intervalles réguliers.

## 5.0 INSPECTION

### 5.1 FRÉQUENCE :

- **Avant chaque utilisation :** inspectez l'équipement conformément aux étapes indiquées aux sections 5.2 et 5.3.
- **Cet équipement** doit être inspecté au moins une fois par an, par une personne qualifiée autre que l'utilisateur, en suivant les étapes mentionnées dans cette section. Enregistrez les résultats de toutes les inspections dans la section 10.0 du journal d'inspection et d'entretien.

- 5.2 ÉTAPES DE L'INSPECTION :** Pour assurer un fonctionnement sûr et efficace, les composants de la ceinture de monteur de lignes doivent être examinés conformément aux directives suivantes :

**Étape 1.** Inspectez le matériel de la ceinture de monteur de lignes (dés d'accrochage, boucles, gardes de boucle, coussinets, etc.). Ces éléments ne doivent pas être endommagés, cassés ou tordus. Le matériel ne doit pas être endommagé, brisé, tordu, ou présenter des bords tranchants, bavures, fissures, pièces usées ou corrosion. Assurez-vous que les boucles s'enclenchent solidement. Ne jamais utiliser de ceinture de monteur de lignes si elle a des gardes de boucle manquants.

**Étape 2.** Inspectez les sangles et les coutures de la ceinture de monteur de lignes. Les sangles ne doivent pas comporter de fibres effilochées, coupées ou brisées. Inspectez les sangles afin de détecter toute trace de déchirure, abrasion, moisissure, brûlure ou décoloration. Aucune sangle ne doit comporter de nœuds, de salissures excessives, d'accumulation importante de peinture ou de taches de rouille. Vérifiez la présence de dommages chimiques ou causés par la chaleur, lesquels sont indiqués par des endroits brunis, décolorés ou fragiles. Vérifiez la présence de dommages par rayons UV sur les sangles, révélées par des zones brûlées, décolorées ou écorchées sur leur surface. Inspectez les coutures afin de détecter des coutures coupées, brisées, ou des coutures manquantes. Les coutures brisées peuvent indiquer que la ceinture de monteur de lignes a été soumise à une charge d'impact et doit être retirée du service. Les facteurs ci-dessus réduisent la résistance des sangles. Les ceintures endommagées ou douteuses doivent être retirées du service.

**Étape 3.** Inspectez les étiquettes. Toutes les étiquettes doivent être présentes et clairement lisibles. Voir la section 8.0. Remplacez les étiquettes illisibles ou manquantes.

**Étape 4.** Inspectez chacun des composants du système selon les instructions du fabricant.

**Étape 5.** Enregistrez les dates et résultats d'inspection dans le journal d'inspection et d'entretien de la section 9.0 de ce manuel.

- 5.3.** Si l'inspection révèle l'existence d'une défektivité ou d'une condition non sécuritaire, retirez immédiatement la ceinture du monteur de lignes du service ou communiquez avec DBI-SALA pour une réparation ou un remplacement.

**REMARQUE :** Seul DBI/SALA ou les parties autorisées par écrit sont en droit d'effectuer des réparations sur cet équipement.

## 6.0 ENTRETIEN, SERVICE ET ENTREPOSAGE

- 6.1** Nettoyez la ceinture avec de l'eau et un détergent doux. Nettoyez le matériel avec un chiffon propre et sec et suspendez-le pour le faire sécher à l'air. N'utilisez jamais de séchoir à air chaud. Toute accumulation excessive de saletés, peinture, etc. peut empêcher l'absorbeur d'énergie de fonctionner correctement et, dans certains cas graves, diminuer la solidité des sangles. Si vous avez des questions à propos de l'état de votre ceinture de monteur de lignes, communiquez avec DBI-SALA.
- 6.2** Les procédures additionnelles d'entretien et de réparation doivent être effectuées par DBI-SALA ou des parties agréées par écrit. N'essayez pas de désassembler cet appareil. Consultez la section 5.1 pour la fréquence des inspections.
- 6.3** Entrez la ceinture de monteur de lignes dans un environnement frais, sec, propre, à l'écart de la lumière du jour.

## 7.0 FICHE SIGNALÉTIQUE

- Tous les modèles sont conformes aux exigences OSHA.

Modèle	Matériaux	Matériel	Coutures
Ceinture normale et ceinture de soutien lombaire	Sangles du dé d'accrochage : nylon de 1-3/4 po, résistance à la traction minimale de 7,000 lb (31 kN) ; Sangles de ceinture : polyester recouvert de polyuréthane, 1-3/4 po, résistance à la traction minimale de 6 000 lb (26,7 kN) ; Cuir : cuir de surface 10 onces.	Dés d'accrochage plaqués au zinc, résistance à la traction de 5 000 lb (22,2 kN) ; boucle à ardillon plaquée au zinc, résistance à la traction de 4 000 lb (17,8 kN) ; crochet de loquet et petit dé d'accrochage plaqués au nickel.	Filet en nylon collé haute résistance, 5 - 7 coutures par pouce.









Lea detenidamente este manual del usuario antes de usar los productos asociados.

MANUAL DE INSTRUCCIONES PARA EL USUARIO

**Cinturón de DBI-SALA®  
Lineman y  
Cinturón de Seat-  
Belt™ Lineman**  
(Consulte la lista de modelos en la sección 9)

## Fall Protection

**ADVERTENCIA:** Este producto forma parte de un sistema personal de restricción de caídas. El usuario debe leer y seguir las instrucciones del fabricante al usar cada componente y pieza del sistema. Estas instrucciones deben entregarse a los usuarios de este equipo. Antes de utilizar este equipo, el usuario debe leer y comprender estas instrucciones, o bien pedir que se las expliquen. Para el uso y el mantenimiento correctos de este producto, se deberán seguir las instrucciones del fabricante. La modificación o el uso incorrecto de este producto, así como el incumplimiento de las instrucciones, pueden causar heridas graves o, incluso, la muerte.

**IMPORTANTE:** Ante cualquier duda sobre el uso, el cuidado o la compatibilidad de este equipo para la aplicación que desea darle, comuníquese con 3M.

**IMPORTANTE:** Anote en la hoja de registro de inspecciones y mantenimiento de la sección 10.0 la información de identificación del producto que encontrará en la etiqueta de identificación del cinturón para reparador de líneas.

### DESCRIPCIÓN:

Los cinturones para reparador de líneas DBI-SALA están disponibles en dos estilos: con dos anillos en D y con cuatro anillos en D. Los cinturones para reparador de líneas se proveen con anillos en D de posicionamiento y protectores corporales. Vea la figura 1.

Figura 1: Cinturones para reparador de líneas TruFit

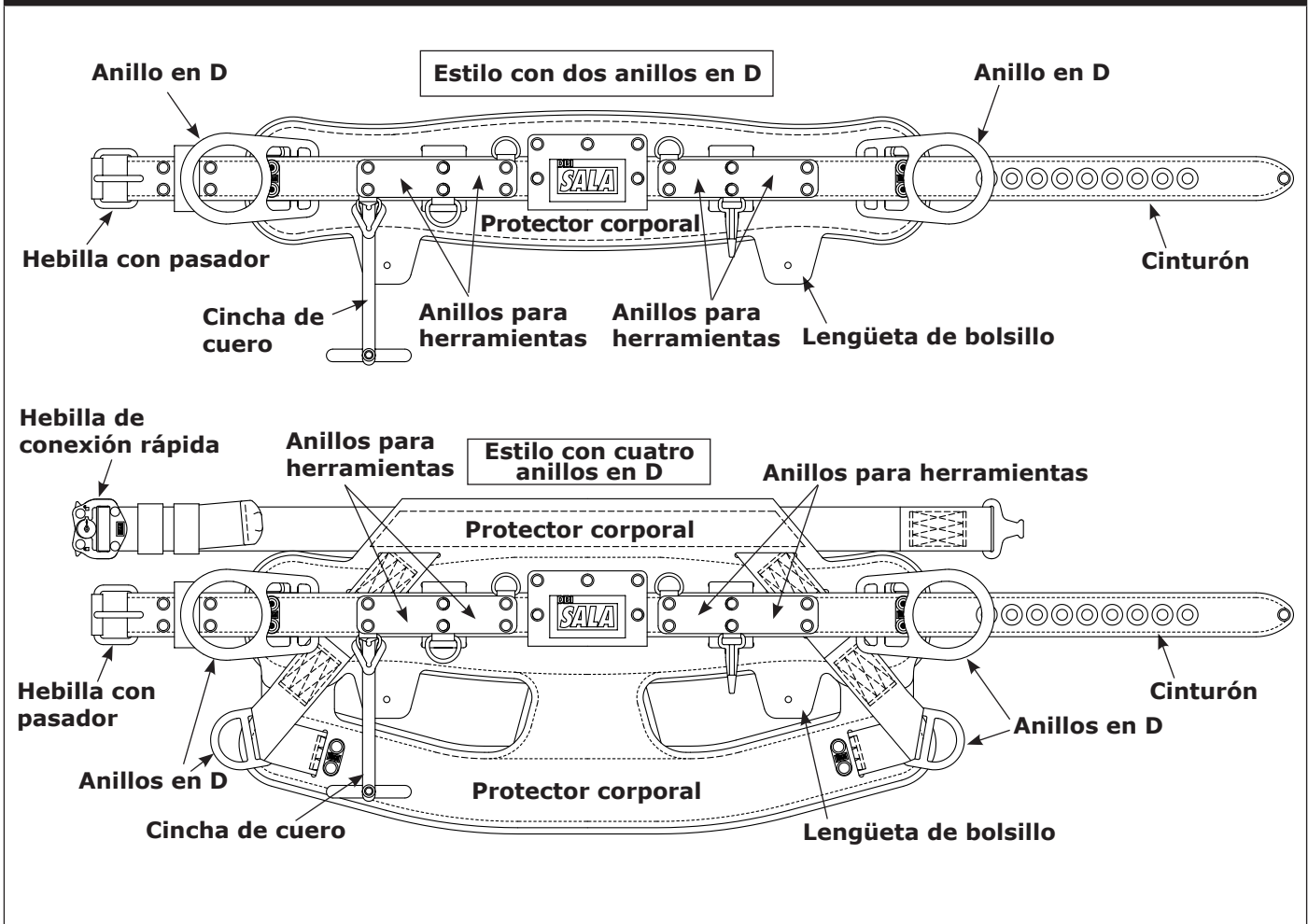

# INFORMACIÓN DE SEGURIDAD

Lea, comprenda y acate toda la información de seguridad incluida en estas instrucciones antes de utilizar este arnés de cuerpo entero. **DE NO HACERLO, PUEDEN PRODUCIRSE LESIONES O LA MUERTE.**

Estas instrucciones deben entregarse a los usuarios de este equipo. Conserve todas las instrucciones para consultas futuras.

## Uso pretendido:

Este arnés de cuerpo entero ha sido diseñado para utilizarse como parte de un sistema personal completo de protección contra caídas.

3M no aprueba su uso para ninguna otra aplicación, incluidas, entre otras, la manipulación de materiales, las actividades de recreación o relacionadas con el deporte u otras actividades no descritas en las Instrucciones para el usuario, ya que podrían ocasionarse lesiones graves o la muerte.

Este dispositivo debe ser utilizado únicamente por usuarios capacitados para aplicaciones en el lugar de trabajo.

## ADVERTENCIA

Este arnés de cuerpo entero es parte de un sistema personal de protección contra caídas. Se prevé que todos los usuarios estén plenamente capacitados para instalar y utilizar con seguridad el sistema de protección contra caídas. **El uso incorrecto de este dispositivo puede provocar lesiones graves o la muerte.** Para su selección, funcionamiento, instalación, mantenimiento y reparación en forma adecuada, consulte las Instrucciones para el usuario y todas las recomendaciones del fabricante, consulte a un supervisor o comuníquese con el Servicio Técnico de 3M.

- **Siga estos pasos para reducir los riesgos asociados al trabajo con un arnés de cuerpo entero que, de no evitarse, podrían producir lesiones graves o la muerte:**
  - Inspeccione el dispositivo antes de cada uso, al menos una vez por año y después de una caída. La inspección se debe realizar de acuerdo con las Instrucciones para el usuario.
  - Si la inspección revela una condición insegura o defectuosa, retire la unidad de servicio y destrúyala.
  - Cualquier dispositivo que haya sido sometido a las fuerzas de detención de caídas o de impacto deberá retirarse inmediatamente del servicio y destruirse.
  - Asegúrese de que el arnés se utilice de manera correcta, con el tamaño adecuado y el ajuste apropiado.
  - Asegúrese de mantener todos los sistemas conectores secundarios (p. ej. eslingas) libres de riesgos, que incluyen, entre otros, el enredo con otros trabajadores, con usted mismo, con maquinaria en movimiento o con otros objetos circundantes.
  - Asegúrese de que los sistemas y sistemas secundarios de protección contra caídas ensamblados con componentes hechos por diferentes fabricantes sean compatibles y cumplan con los requisitos de las normas vigentes, entre ellas ANSI Z359, u otros códigos, normas o requisitos vigentes de protección contra caídas. Consulte siempre a una persona calificada o competente antes de usar estos sistemas.
- **Siga estos pasos para reducir los riesgos asociados al trabajo en altura que, de no evitarse, podrían producir lesiones graves o la muerte:**
  - Asegúrese de que su estado de salud y su condición física le permitan tolerar con seguridad todas las fuerzas asociadas con el trabajo en altura. Consulte a su médico si tiene dudas acerca de su capacidad para utilizar este equipo.
  - Nunca exceda la capacidad permitida del equipo de protección contra caídas.
  - Nunca exceda la distancia máxima de caída libre del equipo de protección contra caídas.
  - No utilice ningún equipo de protección contra caídas que no haya aprobado las inspecciones anteriores al uso u otras inspecciones programadas, o si tiene inquietudes acerca del uso o de la idoneidad del equipo para su aplicación. Comuníquese con los Servicios Técnicos de 3M si tiene preguntas.
  - Algunas combinaciones de sistemas secundarios y componentes pueden interferir en el funcionamiento de este equipo. Utilice solamente conexiones compatibles. Consulte con 3M antes de utilizar este equipo junto con componentes o sistemas secundarios distintos de aquellos descritos en las Instrucciones para el usuario.
  - Tome precauciones adicionales al trabajar cerca de maquinaria en movimiento (por ejemplo, el sistema de propulsión superior de una torre petrolera), si hay riesgos eléctricos, temperaturas elevadas, peligros químicos, gases tóxicos o explosivos, bordes filosos o materiales elevados que pudieran caer sobre el equipo de protección contra caídas.
  - Utilice dispositivos Arc Flash o Hot Works cuando trabaje en ambientes con temperaturas elevadas.
  - Evite superficies y objetos que podrían lesionar al usuario o dañar el equipo.
  - Asegúrese de que haya una separación de caída adecuada al trabajar en alturas.
  - Nunca modifique ni altere el equipo de protección contra caídas. Solo 3M o las entidades autorizadas por escrito por 3M pueden hacer reparaciones en el equipo.
  - Antes de usar el equipo de protección contra caídas, asegúrese de que se haya implementado un plan que permita el rescate inmediato en caso de producirse un evento de caída.
  - Si se produce una caída, busque atención médica de inmediato para la persona accidentada.
  - No utilice cinturones corporales para las aplicaciones de detención de caídas. Utilice únicamente un arnés de cuerpo entero.
  - Trabaje en un lugar situado lo más directamente posible por debajo del punto de anclaje para disminuir las posibilidades de caídas por balanceo.
  - Si está en capacitación con este equipo, se debe utilizar un sistema secundario de protección contra caídas de forma tal que el aprendiz no esté expuesto a un riesgo de caída accidental.
  - Lleve puesto siempre un equipo de protección personal adecuado cuando instale, utilice o revise el dispositivo/sistema.

## 1.0 APLICACIÓN

- 1.1 PROPÓSITO:** Los cinturones para reparador de líneas DBI-SALA están diseñados para usarse como parte de un sistema de posicionamiento para el trabajo. Aplicación: ascenso y descenso de postes de electricidad o telefónicos. Vea la figura 2.

**POSICIONAMIENTO PARA EL TRABAJO:** La estructura a la que se fija el sistema de posicionamiento para el trabajo debe sostener cargas estáticas aplicadas en las direcciones permitidas por el sistema de posicionamiento para el trabajo de al menos 3000 libras, o del doble de la carga del impacto potencial, la cantidad que sea mayor. Vea la norma OSHA 1926.502. Cuando se conecta a un anclaje más de un sistema de posicionamiento para el trabajo, las resistencias mencionadas anteriormente deben multiplicarse por la cantidad de sistemas de posicionamiento para el trabajo conectados al anclaje.

- 1.2 LIMITACIONES:** Antes de utilizar este equipo, tenga en cuenta las siguientes limitaciones en cuanto a las aplicaciones posibles:

- A. CAÍDA LIBRE:** Los cinturones para reparador de líneas no deben usarse en situaciones en que pueda ocurrir una caída libre. Use un arnés de cuerpo entero en situaciones de posible caída libre.
- B. RIESGOS AMBIENTALES:** El uso de este equipo en zonas donde existan riesgos ambientales puede requerir precauciones adicionales para reducir la posibilidad de lesiones al usuario o daños al equipo. Los riesgos posibles incluyen, entre otros: calor extremo, sustancias químicas cáusticas, ambientes corrosivos, líneas de alta tensión, gases explosivos o tóxicos, maquinaria en movimiento o bordes filosos.
- C. CAPACITACIÓN:** El uso de este equipo debe estar a cargo de personas que hayan recibido la debida capacitación para su aplicación y su uso adecuados.
- D. CAPACIDAD:** Cinturón de Lineman está diseñado para personas con un peso combinado (incluida vestimenta, herramientas, etc.) de 130 libras (59 kg) a 310 libras (140 kg). Asegúrese de que la capacidad nominal de todos los componentes del sistema sea apropiada para la aplicación.

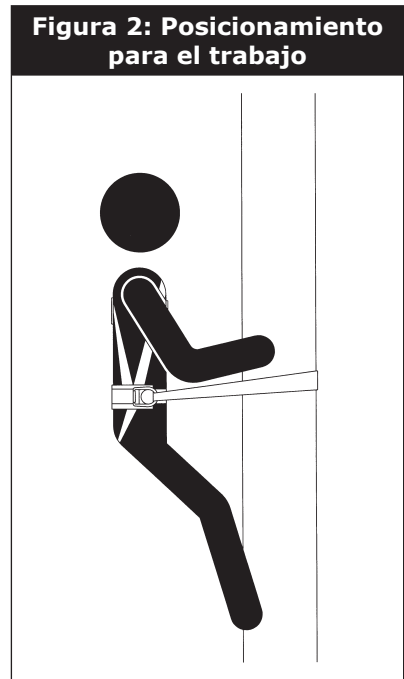

- 1.3 NORMAS:** Consulte las siguientes normas sobre protección contra caídas:

OSHA	1910.268	Telecomunicaciones	Cinturón corporal
OSHA	1926.502	Criterios y prácticas para los sistemas de protección contra caídas	Cinturón corporal
OSHA	1926.959	Cinturones corporales, correas de seguridad y eslingas para reparador de líneas	Cinturón corporal
ASTM	F887	Especificaciones estándar para equipos personales de ascenso	Cinturón corporal: tipo B
CSA	Z259.1	Cinturones corporales y sillines para posicionamiento para el trabajo y restricción de desplazamiento	Cinturón corporal: tipo 1

## 2.0 LIMITACIONES Y REQUISITOS DEL SISTEMA

Tenga en cuenta los siguientes requisitos y limitaciones antes de instalar o utilizar este equipo:

- 2.1 COMPATIBILIDAD DE LOS COMPONENTES:** A menos que se indique lo contrario, el equipo de 3M está diseñado para ser utilizado exclusivamente con los componentes y los sistemas secundarios aprobados por 3M. Las sustituciones o los reemplazos hechos con componentes y sistemas secundarios no aprobados pueden arriesgar la compatibilidad del equipo y pueden afectar la seguridad y confiabilidad de todo el sistema.
- 2.2 COMPATIBILIDAD DE LOS CONECTORES:** Los conectores se consideran compatibles con los elementos de conexión si fueron diseñados para funcionar juntos de manera tal que, independientemente de cómo queden orientados, sus formas y tamaños no provoquen la apertura accidental de los mecanismos de compuerta. Los conectores (ganchos, mosquetones y anillos en D) deben ser capaces de soportar al menos 5000 libras (22 kN). Los conectores deben ser compatibles con el anclaje u otros componentes del sistema. No use un equipo que no sea compatible. Los conectores no compatibles pueden desconectarse accidentalmente (vea la figura 3). Los conectores deben ser compatibles en cuanto a tamaño, forma y resistencia.
- 2.3 CONEXIONES:** Use únicamente mosquetones y ganchos de seguridad de cierre automático con este equipo. Solo utilice los conectores apropiados para cada aplicación. Asegúrese de que todas las conexiones sean compatibles en cuanto a tamaño, forma y resistencia. No use un equipo que no sea compatible. Asegúrese de que todos los conectores estén completamente cerrados y trabados.

Los conectores (ganchos de seguridad y mosquetones) de 3M están diseñados para el uso exclusivo que se especifica en las instrucciones de uso de cada producto. Vea la figura 4 para consultar una ilustración de las conexiones incorrectas que se mencionan a continuación. Los ganchos de seguridad y los mosquetones de 3M no deben conectarse:

- A. A un anillo en D al que se ha fijado otro conector.
- B. De manera tal que se produzca una carga sobre la compuerta.
- C. En una conexión falsa donde los elementos que sobresalen del gancho de seguridad o mosquetón se sujetan al anclaje y, a primera vista, parecería que estuvieran completamente enganchados al punto de anclaje.
- D. Entre sí.
- E. Directamente a una eslinga de cuerda o tejido trenzado o para auto-amarre (a menos que en las instrucciones del fabricante de la eslinga y del conector se permita expresamente esa conexión).
- F. A ningún objeto cuya forma o dimensión hagan que el gancho de seguridad o el mosquetón quede sin cerrar o sin trabar, o que pueda deslizarse.

- G. De manera tal que no permita alinear el conector con el dispositivo de detención de caídas (es decir, la eslinga) en condiciones de carga.

**NOTA:** Los ganchos con compuerta de capacidad diferente a 3600 libras (16 kN) o los ganchos de seguridad con grandes gargantas no se deben conectar a anillos en D de tamaño estándar u objetos similares, ya que eso ocasionará una carga sobre la compuerta si el gancho o el anillo en D se tuerce o se gira. Los ganchos de seguridad con grandes gargantas están diseñados para utilizarse en elementos estructurales fijos, como varillas o piezas transversales que, por su forma, no son capaces de capturar la compuerta del gancho.

**Figura 3: Desconexión accidental (deslizamiento)**

Si el elemento de conexión al que se fija un gancho de seguridad (que se muestra aquí) o mosquetón es más pequeño que lo debido o es de forma irregular, podría surgir una situación en la que el elemento de conexión aplicara una fuerza a la compuerta del gancho de seguridad o mosquetón. Esta fuerza puede provocar la apertura de la compuerta (de un gancho de seguridad con o sin cierre automático) y así desconectar el gancho de seguridad o mosquetón del punto de conexión.

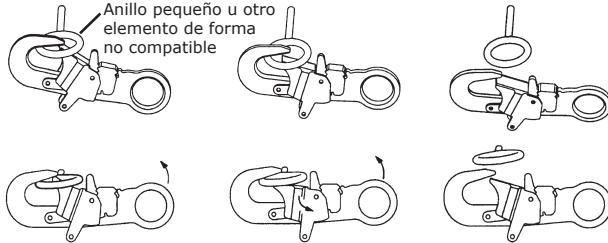

1. Se aplica fuerza al gancho de seguridad.
2. La compuerta presiona contra el anillo de conexión.
3. La compuerta se abre dejando que el gancho de seguridad se deslice.

**Figura 4: Conexiones inapropiadas**

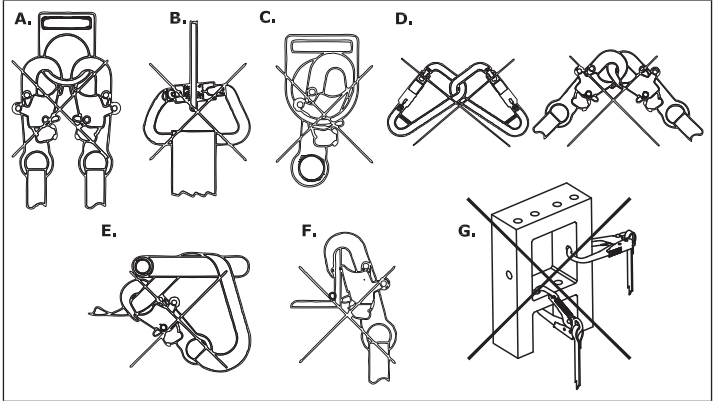

- 2.4. RESISTENCIA DEL ANCLAJE:** Los anclajes de posicionamiento para el trabajo deben ser capaces de soportar una carga mínima de 3000 libras por persona sujeta al anclaje.

**ADVERTENCIA:** Los anclajes de posicionamiento para el trabajo solo pueden usarse donde la caída libre esté limitada a 2 pies o menos. Es posible que los anclajes de posicionamiento para el trabajo no tengan resistencia suficiente para detención de caídas.

### 3.0 OPERACIÓN Y USO

**ADVERTENCIA:** No altere ni use incorrectamente este equipo en forma intencional. Comuníquese con DBI-SALA si utiliza este equipo con componentes o sistemas secundarios que no son los descritos en este manual. Algunas combinaciones de sistemas secundarios y componentes pueden interferir en el funcionamiento de este equipo.

**ADVERTENCIA:** No use este sistema si no es capaz de tolerar el impacto de una detención de caídas. La edad y el estado de salud constituyen dos factores que afectan seriamente la capacidad de soportar una caída. Las mujeres embarazadas y los menores no deben utilizar este equipo.

- 3.1 ANTES DE CADA USO** de este equipo, inspecciónelo cuidadosamente según los pasos descritos en la sección 5.0.
- 3.2 PLANIFIQUE** su sistema de sujeción personal y el modo en que lo utilizará antes de comenzar a trabajar. Considere todos los factores que afectarán su seguridad antes, durante y después de una caída. Tenga en cuenta los siguientes factores al planificar su sistema:
- A. ANCLAJE:** Seleccione un punto de anclaje rígido, capaz de soportar las cargas requeridas especificadas en la sección 2.4.
  - B. BORDES FILOSOS:** Evite trabajar en sitios donde alguna parte del sistema pueda estar en contacto o roce contra bordes filosos sin protección. No enrolle la eslinga (si la usa) alrededor de piezas estructurales de escaso diámetro. Si es inevitable, cubra el borde filoso con un protector grueso.
  - C. RESCATE:** Si ocurre una caída, el empleador debe contar con un plan de rescate y ser capaz de ponerlo en práctica.
  - D. DESPUÉS DE UNA CAÍDA:** Los cinturones para reparador de líneas sometidos a fuerzas de impacto se deben retirar de servicio y destruir.

**ADVERTENCIA:** Lea y siga las instrucciones del fabricante de los equipos asociados que se usen con su sistema de posicionamiento para el trabajo.

**3.3 TAMAÑOS:** Use el tamaño correcto del cinturón para reparador de líneas a fin de garantizar la seguridad y la comodidad del usuario. Un tamaño incorrecto del cinturón puede ser incómodo y aumentará la posibilidad de lesiones durante el uso. Consulte la tabla 1 y la figura 5 para determinar el tamaño correcto del cinturón para reparador de líneas.

Tabla 1							
Tamaño "D" (Vea la figura 5).		Tamaños del cinturón (Vea la figura 5).					
		Mínimo		Orificio central		Máximo	
pulgadas	cm	pulgadas	cm	pulgadas	cm	pulgadas	cm
D18	46	32	81	36	91	40	102
D19	48	33	84	37	94	41	104
D20	51	34	86	38	97	42	107
D21	53	36	91	40	102	44	112
D22	56	37	94	41	104	45	114
D23	58	38	97	42	107	46	117
D24	61	40	102	44	112	48	122
D25	64	41	104	45	114	49	124
D26	66	42	107	46	117	50	127
D27	69	44	112	48	122	52	132
D28	71	45	114	49	124	53	135
D29	74	46	117	50	127	54	137
D30	76	47	119	51	130	55	140

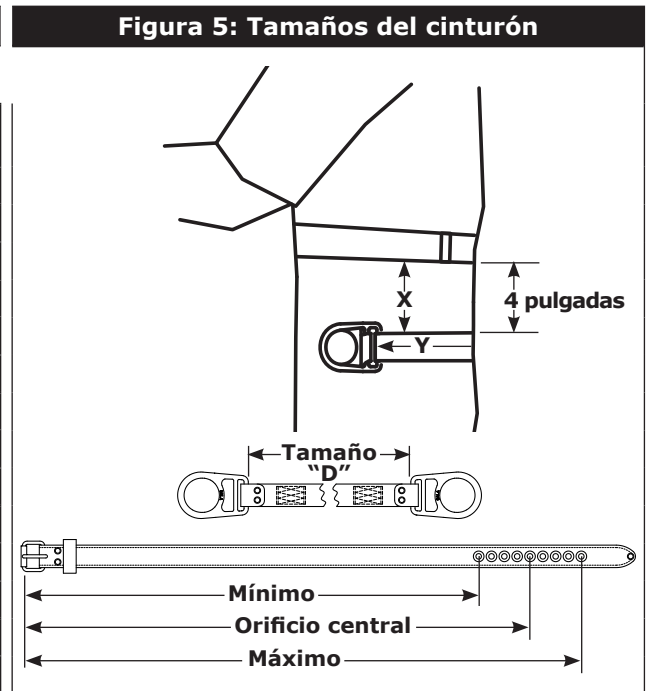

Dónde medir para determinar el tamaño "D" correcto para un cinturón para reparador de líneas:

- X** = Distancia desde la cintura o la parte superior del hueso de la cadera hasta donde se usa el cinturón para reparador de líneas.
- Y** = Medida desde una parte delantera del hueso de la cadera rodeando la parte trasera hasta la otra parte delantera del hueso de la cadera. Esta medida es el tamaño "D".

**3.4 COLOCACIÓN DEL CINTURÓN PARA REPARADOR DE LÍNEAS:** Inspeccione el cinturón para reparador de líneas según los datos de la sección 5.0.

Colóquese y ajústese el cinturón para reparador de líneas de la siguiente manera:

- Paso 1.** Colóquese el cinturón para reparador de líneas alrededor de la cintura, sobre la cadera. Vea la figura 6.
- Paso 2.** Pase la correa del cinturón por la hebilla, como se muestra en la figura 7. Asegúrese de que la hebilla esté bien cerrada. El cinturón para reparador de líneas debe estar ajustado de manera cómoda. El pasador de la hebilla debe introducirse en un orificio existente. No perforo ni corte orificios nuevos en el cinturón.
- Paso 3.** Después de colocar el cinturón para reparador de líneas, conéctelo a otros componentes del sistema según las instrucciones del fabricante y los datos de la sección 3.4.

**Figura 6: Colocación del cinturón para reparador de líneas**



**3.5 CONEXIONES:** Deben usarse mosquetones y ganchos de seguridad de cierre automático para reducir la posibilidad de deslizamiento. No utilice ganchos ni conectores que no se cierren completamente en el accesorio. No haga un nudo en la eslinga o la línea de vida. Los ganchos de seguridad o mosquetones no deben conectarse entre sí. Siga las instrucciones del fabricante al utilizar cada componente del sistema.

**CONEXIÓN A LA SUJECIÓN DEL CUERPO:** Sujete la correa de posicionamiento a los anillos en D laterales en el cinturón para reparador de líneas. Vea la figura 8. En los modelos con anillos en D flotantes, deslícelos a la posición apropiada según sus requisitos. Cambie la posición o regule nuevamente los anillos en D según sea necesario. Asegúrese de que las conexiones sean compatibles en cuanto a tamaño, forma y resistencia. Consulte las instrucciones del fabricante del sistema secundario si necesita información adicional sobre las conexiones.

**Figura 7: Hebilla cerrada**

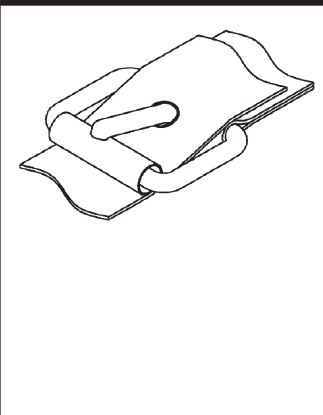

**Figura 8: Conexiones**

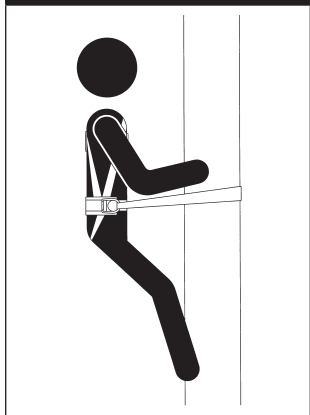

**3.6 DESPUÉS DE USAR** este equipo, límpielo y guárdelo según los datos de la sección 6.0.



## 4.0 CAPACITACIÓN

- 4.1 CAPACITACIÓN:** Tanto los usuarios como sus empleadores deberán ser capacitados en las formas correctas de uso y cuidado de este equipo. También deben estar informados sobre las características operativas, los límites de aplicación y las consecuencias del uso incorrecto de este equipo.

**IMPORTANTE:** La capacitación debe impartirse sin exponer al participante a un riesgo de caída. La capacitación debe repetirse en forma periódica.

## 5.0 INSPECCIÓN

### 5.1 FRECUENCIA:

- **Antes de cada uso**, inspeccione el equipo según los pasos descritos en las secciones 5.2 y 5.3.
- **Este equipo** debe ser inspeccionado por una persona competente, que no sea el usuario, siguiendo los pasos descritos en esta sección, por lo menos una vez al año. Anote los resultados de cada inspección en la hoja de registro de inspecciones y mantenimiento de la sección 10.0.

### 5.2 PASOS DE LA INSPECCIÓN:

Para garantizar el funcionamiento seguro y eficiente, se deben inspeccionar los componentes del cinturón para reparador de líneas según las siguientes pautas:

- Paso 1.** Inspeccione los herrajes (anillos en D, hebillas, presillas, protector corporal, etc.) del cinturón para reparador de líneas. Los herrajes no deben estar dañados, rotos ni deformados. Tampoco deben tener bordes filosos, rebabas, fracturas, partes desgastadas ni corrosión. Asegúrese de que las hebillas funcionen correctamente. No use cinturones para reparador de líneas a los que les faltan presillas.
- Paso 2.** Inspeccione el tejido trenzado y las costuras del cinturón para reparador de líneas. El tejido trenzado no debe estar deshilachado ni con fibras cortadas o rotas. Revise si el tejido trenzado presenta rasgones, raspaduras, moho, quemaduras y decoloración. Este no debe tener nudos ni estar demasiado sucio; tampoco debe tener pintura acumulada ni manchas de corrosión. Revise que no haya sufrido daños ocasionados por sustancias químicas o el calor, cuya evidencia son zonas marrones, decoloradas o quebradizas. Revise que no presente daños por radiación ultravioleta, lo cual se evidencia en la decoloración del material y la presencia de astillas o esquirlas en la superficie de la cinta. Inspeccione las costuras para ver si hay hilos rotos, salidos o cortados. Los hilos cortados pueden indicar que el cinturón para reparador de líneas sufrió una carga de impacto y debe retirarse de servicio. Se sabe que todos los factores antedichos reducen la resistencia del tejido trenzado. Se deben retirar de servicio los cinturones para reparador de líneas dañados o que se considere que podrían estarlo.
- Paso 3.** Inspeccione las etiquetas. Todas las etiquetas deben estar presentes y ser completamente legibles. Vea la sección 8.0. Reemplace las etiquetas faltantes o ilegibles.
- Paso 4.** Inspeccione cada componente del sistema siguiendo las instrucciones del fabricante.
- Paso 5.** Anote los resultados de la inspección en la hoja de registro de inspecciones y mantenimiento que se encuentra en la sección 9.0 de este manual.

- 5.3** Si la inspección revela una condición insegura o defectuosa, retire el cinturón para reparador de líneas de servicio y destrúyalo, o bien comuníquese con DBI-SALA para saber si es posible repararlo o reemplazarlo.

**NOTA:** Solo DBI-SALA o entidades autorizadas por escrito pueden reparar este equipo.

## 6.0 MANTENIMIENTO, REPARACIÓN Y ALMACENAMIENTO

- 6.1** Limpie el cinturón para reparador de líneas con una solución de agua y detergente suave. Limpie los herrajes con un paño limpio y seco, y deje que se sequen al aire libre. No aplique calor para apurar el secado. Una acumulación excesiva de suciedad, pintura, etc. puede hacer que el cinturón para reparador de líneas no funcione correctamente y, en casos extremos, puede debilitar el tejido trenzado. Si tiene alguna pregunta sobre el estado del cinturón para reparador de líneas, comuníquese con DBI-SALA.
- 6.2** Los procedimientos adicionales de mantenimiento y servicio deben ser llevados a cabo por DBI-SALA o por entidades autorizadas por escrito. No desarme este equipo. Vea la frecuencia de inspección en la sección 5.1.
- 6.3** Guarde el cinturón para reparador de líneas en un lugar fresco, seco, limpio y donde no quede expuesto directamente a la luz solar.

## 7.0 ESPECIFICACIONES

- Todos los modelos cumplen con las normas OSHA.

Modelo	Materiales	Herrajes	Costuras
Cinturón regular y cinturón de sujeción de la espalda	Tejido trenzado del componente anillo en D: nailon, 1 3/4 pulgadas, resistencia mínima a la tensión de 7000 libras; tejido trenzado del cinturón: poliéster recubierto con poliuretano termoplástico (TPU), 1 3/4 pulgadas, resistencia mínima a la tensión de 6000 libras; cuero: 10 onzas de alta calidad.	Anillos en D enchapados en zinc, resistencia mínima a la tensión de 5000 libras; hebilla con pasador enchapada en zinc, resistencia mínima a la tensión de 4000 libras; gancho con pestillo enchapado en níquel y accesorio de anillo en D pequeño.	Hilo de nailon trenzado de alta resistencia, de 5 a 7 puntos por pulgada.





**GLOBAL PRODUCT WARRANTY, LIMITED REMEDY  
AND LIMITATION OF LIABILITY**

**WARRANTY:** THE FOLLOWING IS MADE IN LIEU OF ALL WARRANTIES OR CONDITIONS, EXPRESS OR IMPLIED, INCLUDING THE IMPLIED WARRANTIES OR CONDITIONS OF MERCHANTABILITY OR FITNESS FOR A PARTICULAR PURPOSE.

Unless otherwise provided by local laws, 3M fall protection products are warranted against factory defects in workmanship and materials for a period of one year from the date of installation or first use by the original owner.

**LIMITED REMEDY:** Upon written notice to 3M, 3M will repair or replace any product determined by 3M to have a factory defect in workmanship or materials. 3M reserves the right to require product be returned to its facility for evaluation of warranty claims. This warranty does not cover product damage due to wear, abuse, misuse, damage in transit, failure to maintain the product or other damage beyond 3M's control. 3M will be the sole judge of product condition and warranty options.

This warranty applies only to the original purchaser and is the only warranty applicable to 3M's fall protection products. Please contact 3M's customer service department in your region for assistance.

**LIMITATION OF LIABILITY:** TO THE EXTENT PERMITTED BY LOCAL LAWS, 3M IS NOT LIABLE FOR ANY INDIRECT, INCIDENTAL, SPECIAL OR CONSEQUENTIAL DAMAGES INCLUDING, BUT NOT LIMITED TO LOSS OF PROFITS, IN ANY WAY RELATED TO THE PRODUCTS REGARDLESS OF THE LEGAL THEORY ASSERTED.

**GARANTÍA GLOBAL DE PRODUCTO, COMPENSACIÓN LIMITADA  
Y LIMITACIÓN DE RESPONSABILIDAD**

**GARANTÍA:** LAS SIGUIENTES DISPOSICIONES PREVALECEÁN SOBRE CUALQUIER GARANTÍA O CONDICIÓN, EXPRESA O IMPLÍCITA, INCLUIDAS LAS CONDICIONES O GARANTÍAS IMPLÍCITAS DE COMERCIABILIDAD O IDONEIDAD PARA UN FIN ESPECÍFICO.

Salvo que la legislación local estipule lo contrario, los productos de protección contra caídas de 3M están garantizados contra defectos de fabricación de mano de obra y materiales durante un periodo de un año a partir de la fecha de instalación o del primer uso por parte del propietario original.

**COMPENSACIÓN LIMITADA:** Tras recibir comunicación por escrito, 3M reparará o sustituirá los productos que considere que tienen un defecto de fabricación de mano de obra o materiales. 3M se reserva el derecho a solicitar la devolución del producto a sus instalaciones para evaluar las reclamaciones de garantía. Esta garantía no cubre los daños en el producto resultantes de desgaste, mal uso, uso indebido, daños durante el tránsito, mantenimiento inapropiado del producto o daños que escapen al control de 3M. 3M será el único con derecho a determinar el estado del producto y las opciones de garantía.

Esta garantía puede ser utilizada únicamente por el comprador original y es la única que cubre los productos de protección contra caídas de 3M. Si necesita ayuda, póngase en contacto con el departamento de servicios de atención al cliente de 3M.

**LIMITACIÓN DE RESPONSABILIDAD:** EN LA MEDIDA QUE LO PERMITA LA LEGISLACIÓN LOCAL, 3M NO SE RESPONSABILIZARÁ DE LOS DAÑOS INDIRECTOS, FORTUITOS, ESPECIALES O RESULTANTES, INCLUIDA LA PÉRDIDA DE GANANCIA, RELACIONADOS DE MANERA ALGUNA CON LOS PRODUCTOS, INDEPENDIENTEMENTE DE LOS FUNDAMENTOS LEGALES QUE SE ALEGUEN.

**GARANTIE INTERNATIONALE DU PRODUIT, RECOURS LIMITÉ  
ET LIMITATION DE RESPONSABILITÉ**

**GARANTIE :** CE QUI SUIT REMPLACE TOUTES LES GARANTIES OU CONDITIONS, EXPRESSES OU IMPLICITES, Y COMPRIS LES GARANTIES OU LES CONDITIONS IMPLICITES RELATIVES À LA QUALITÉ MARCHANDE ET À L'ADAPTATION À UN USAGE PARTICULIER.

Sauf disposition contraire de la loi, les produits de protection antichute 3M sont garantis contre tout défaut de fabrication en usine et de matériaux pour une période d'un (1) an à compter de la date d'installation ou de la première utilisation par le propriétaire initial.

**RECOURS LIMITÉ :** Moyennant un avis écrit à 3M, 3M réparera ou remplacera tout produit présentant un défaut de fabrication en usine ou de matériaux, tel que déterminé par 3M. 3M se réserve le droit d'exiger le retour du produit dans ses installations afin d'évaluer la réclamation de garantie. Cette garantie ne couvre pas les dommages au produit résultant de l'usure, d'un abus ou d'une mauvaise utilisation, les dommages subis pendant l'expédition, le manque d'entretien du produit ou d'autres dommages en dehors du contrôle de 3M. 3M jugera seul de l'état du produit et des options de garantie.

Cette garantie s'applique uniquement à l'acheteur initial et est la seule garantie applicable aux produits de protection antichute de 3M. Veuillez communiquer avec le service à la clientèle de 3M de votre région pour obtenir de l'aide.

**LIMITATION DE RESPONSABILITÉ :** DANS LES LIMITES PRÉVUES PAR LES LOIS LOCALES, 3M NE SERA TENU POUR RESPONSABLE DE TOUT DOMMAGE INDIRECT, ACCESSOIRE, SPÉCIFIQUE OU CONSÉCUTIF INCLUANT, SANS S'Y LIMITER, LA PERTE DE PROFIT, LIÉS DE QUELQUE MANIÈRE AUX PRODUITS, QUELLE QUE SOIT LA THÉORIE LÉGALE INVOQUÉE.





## Fall Protection

### USA

3833 SALA Way  
Red Wing, MN 55066-5005  
Toll Free: 800.328.6146  
Phone: 651.388.8282  
Fax: 651.388.5065  
3Mfallprotection@mmm.com

### Brazil

Rodovia Anhanguera, km 110  
Sumaré - SP  
CEP: 13181-900  
Brasil  
Phone: 0800-013-2333  
falecoma3m@mmm.com

### Mexico

Calle Norte 35, 895-E  
Col. Industrial Vallejo  
C.P. 02300 Azcapotzalco  
Mexico D.F.  
Phone: (55) 57194820  
3msaludocupacional@mmm.com

### Colombia

Compañía Latinoamericana de Seguridad S.A.S.  
Carrera 106 #15-25 Interior 105 Manzana 15  
Zona Franca - Bogotá, Colombia  
Phone: 57 1 6014777  
fallprotection-co@mmm.com

### Canada

260 Export Boulevard  
Mississauga, ON L5S 1Y9  
Phone: 905.795.9333  
Toll-Free: 800.387.7484  
Fax: 888.387.7484  
3Mfallprotection-ca@mmm.com

### EMEA (Europe, Middle East, Africa)

*EMEA Headquarters:*  
Le Broc Center  
Z.I. 1re Avenue - BP15  
06511 Carros Le Broc Cedex  
France  
Phone: + 33 04 97 10 00 10  
Fax: + 33 04 93 08 79 70  
informationfallprotection@mmm.com

### Australia & New Zealand

137 McCredie Road  
Guildford  
Sydney, NSW, 2161  
Australia  
Toll-Free : 1800 245 002 (AUS)  
Toll-Free : 0800 212 505 (NZ)  
3msafetyaucs@mmm.com

### Asia

*Singapore:*  
1 Yishun Avenue 7  
Singapore 768923  
Phone: +65-6450 8888  
Fax: +65-6552 2113  
TotalFallProtection@mmm.com

### China:

38/F, Maxdo Center, 8 Xing Yi Rd  
Shanghai 200336, P R China  
Phone: +86 21 62753535  
Fax: +86 21 52906521  
3MFallProtecton-CN@mmm.com

### Korea:

3M Koread Ltd  
20F, 82, Uisadang-daero,  
Yeongdeungpo-gu, Seoul  
Phone: +82-80-033-4114  
Fax: +82-2-3771-4271  
TotalFallProtection@mmm.com

### Japan:

3M Japan Ltd  
6-7-29, Kitashinagawa, Shinagawa-ku, Tokyo  
Phone: +81-570-011-321  
Fax: +81-3-6409-5818  
psd.jp@mmm.com

WEBSITE:  
[3M.com/FallProtection](http://3M.com/FallProtection)



EU DECLARATION OF CONFORMITY:  
[3M.com/FallProtection/DOC](http://3M.com/FallProtection/DOC)