

# **KUKirin G2 Pro**

MANUALE

IT



[www.kugookirin.com](http://www.kugookirin.com)

**KuKitin G2 Pro** MANUALE PER LO SCOOTER  
**KuKitin G2 Pro** SCOOTER USER MANUAL

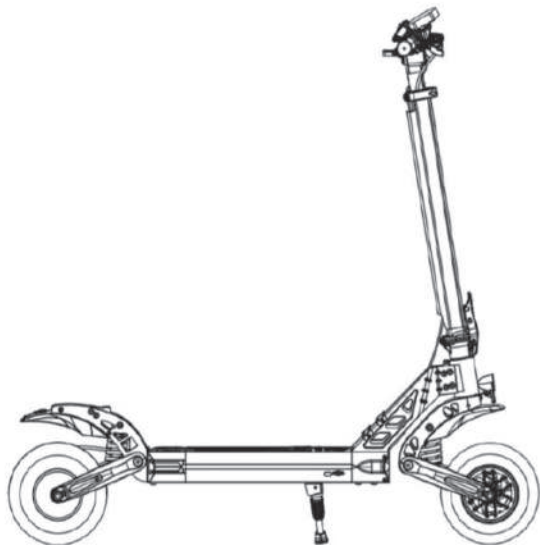

Leggere il manuale prima di usare il prodotto — certificato di garanzia è incluso.

**SOMMARIO**

1. prodotto&accessori	2
2. introduzioni delle funzioni	3
3. precauzioni di sicurezza	4-7
4. esibizione del prodotto	8
5. assemblare del prodotto	9
6. asta anteriore telescopica	10
7. espandere il prodotto per guidarlo	11
8. processi per piegamento dello scooter	12
9. ricaricare	13
10. trasportare	13
11. Procedura di installazione del gruppo sedile opzionale	14
12. posizionare il sedile	15
13. riposizionare il sedile	16
14. Struttura del sistema di controllo	17
15. indicazione per operazione	18
16. istruzione di guidare	19
17. batterie e caricabatterie	20
18. LCD	21
19. indicatori del stato	22
20. manutenzione	23
21. codice di errore	24
22. problmei e soluzioni comuni	25
23. specifiche tecniche	26
24. garanzia e servizi	27
25. certificato di garanzia	28

## MODELLO DEL PRODOTTO

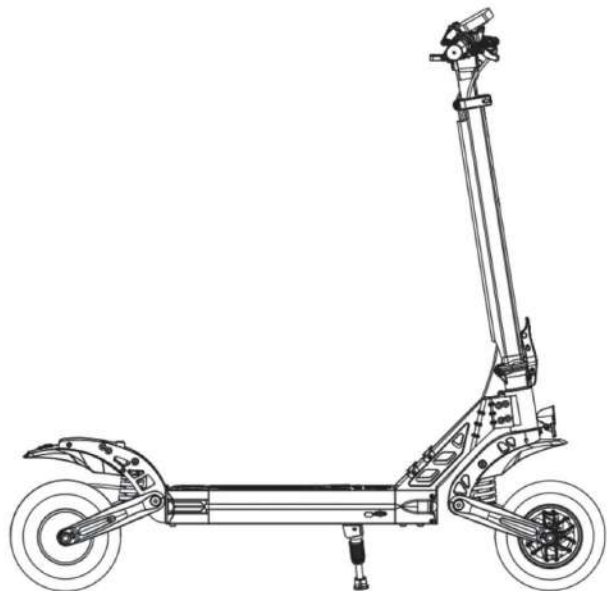

01

## 1.PRODOTTO&ACCESSORI

Corpo



Accessori



1. Quadruolo 2. Istruzioni 3. Pompa 4. Kit attrezzi 5. Caricabatterie 6. Sedile 7. Viti

Controllare attentamente se gli articoli nella scatola sono completi e integri, se mancanti o danneggiati si prega di contattare il venditore.

02

## 2.INTROUZIONE DELLE FUNZIONI

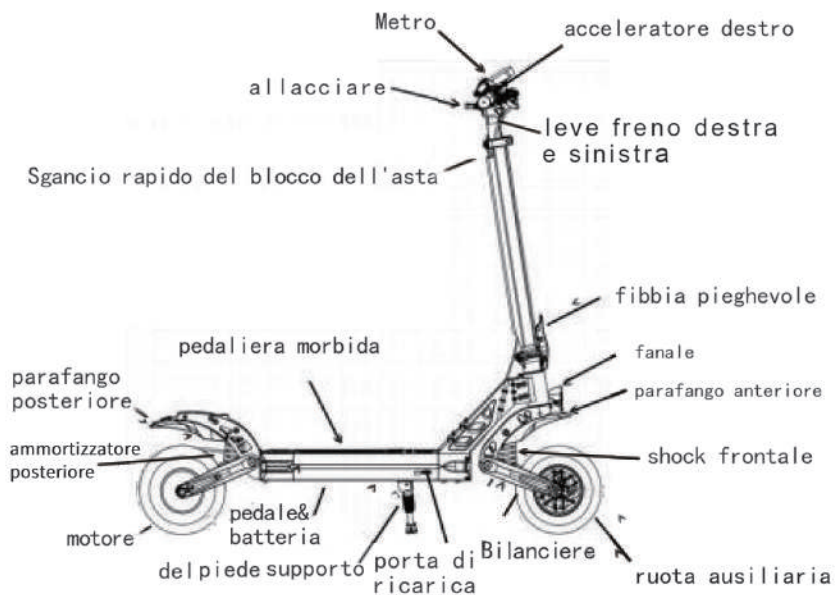

03

## 3.PRECAUZIONI DI SICUREZZA

Attenzione: Leggere attentamente le precauzioni di sicurezza e le istruzioni.

1. Il prodotto non può sostenere più di una persona.



3. durante la guida è consigliato indossare casco, ginocchiere, e altri equipaggiamenti protettivi.

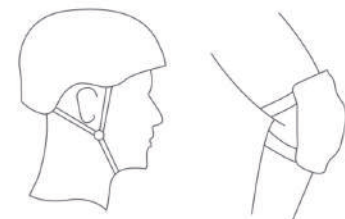

2. Ricordate di non usare il prodotto in luoghi non permessi o pericolosi.



4. Ci vuole un pò di pratica su un terreno pianeggiante prima di guidare lo scooter in strada.



04

5. durante la guida, non fare le azioni pericolose e posizionare i due piedi sullo scooter.

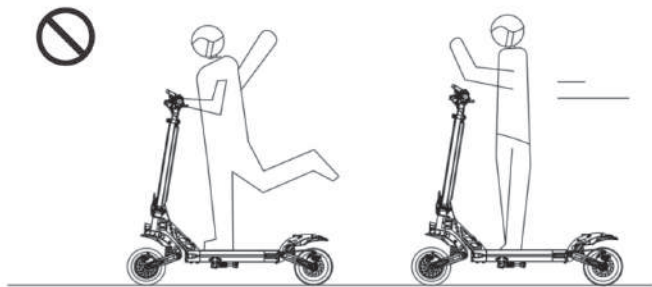

6. La velocità massima dello scooter è 25 km orari. Non dovreste guidare durante la notte. Se guidare alla notte, ricordare di accendere il fanale dello scooter e non superare la velocità di 15km orari.

7. Non utilizzare questo prodotto in un ambiente inferiore a -5 °C (-41°F).

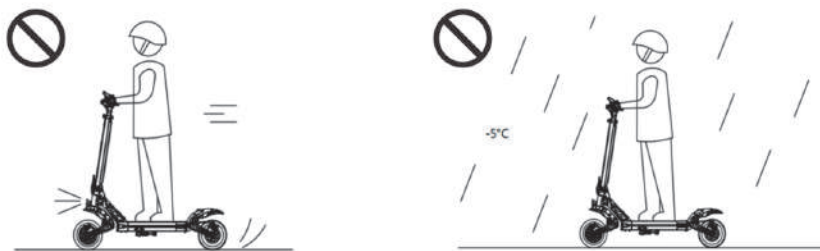

05

8. Incontrando strade sconnesse o condizioni stradali male, rallentare e guidare con cautela o spinta in macchina.



10. Non lasciare che il prodotto per più di 4 cm nell'acqua, per evitare danni all'elettricità del veicolo dovuti all'ingresso di acqua e danneggiamento della parte gas.



9. Non operare su strade scivolose (come acqua, ghiaccio, superficie stradale come l'olio) per guidare lo scooter.



11. In caso di maltempo come pioggia, neve e vento forte, cercare di evitare di guidare per evitare ferite personali.

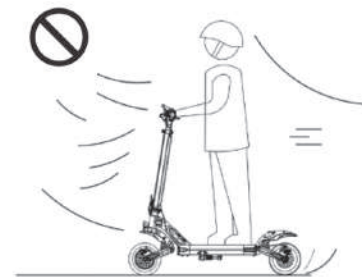

06

12. L'utente deve utilizzare il prodotto in accordo con le istruzioni per il prodotto in questo manuale e non superare il carico che il prodotto può sopportare.

13. Si prega di evitare l'uso o il posizionamento in ambienti ad alta o bassa temperatura. Si prega di non mettere questo prodotto insieme ad oggetti infiammabili in modo da evitare un incendio in situazioni estremamente accidentali.

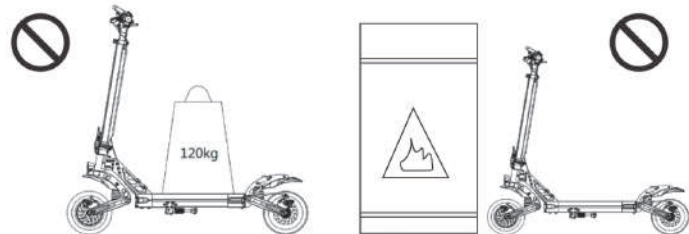

14. Lo scooter è un prodotto di guida speciale, si prega di provare a guidare su una strada liscia senza buche.

**15. Gli utenti devono rispettare le codice stradali. Si deve guidare legalmente in conformità con le leggi e i regolamenti locali. in modo da evitare un incendio in situazioni estremamente accidentali.**

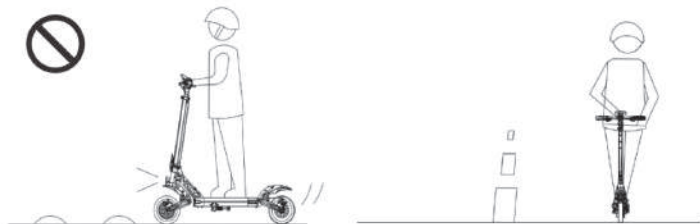

## 4.ESIBIZIONE DEL PRODOTTO



Svolto

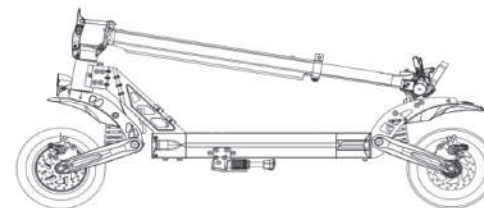

Piegato

## 5. ASSEMBLARE DEL PRODOTTO

1. Far scorrere il gancio verso l'esterno per sganciare il gancio dal supporto del gancio. Quindi erigere il palo anteriore dello scooterR

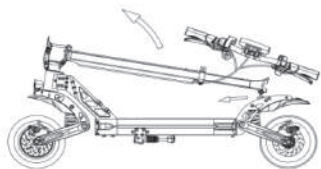

3. Ruotare lo strumento in avanti per esporre i fori delle viti dello strumento, inserire le viti contemporaneamente e serrarle con una chiave inglese. Quindi girare indietro lo strumento e serrare contemporaneamente le viti su entrambi i lati dello strumento con una chiave inglese



2. Dopo aver eretto il palo anteriore, sollevare la fibbia della piastra pieghevole per bloccare la cartella



4. Dopo il montaggio, avviare la macchina per verificare se le luci, i motori, i freni funzionano normalmente e se le viti sono serrate.



## 6. ASTA ANTERIORE TELESCOPICA

### 1. INTRODUZIONE ALL'INGRANAGGIO

Gli ingranaggi telescopici del palo anteriore sono divisi in tre marce, ovvero marcia bassa, marcia media e marcia alta.

### 2. METODO DI CAMBIO MARCIA

Per prima cosa rilasciare lo sgancio rapido, quindi premere la biglia con il pollice e allo stesso tempo premere l'asta verticale verso il basso con l'altra mano. Quando l'asta verticale è all'altezza desiderata, bloccare lo sgancio rapido e l'asta verticale può essere funzione regolata verso il basso, al contrario, può essere realizzata la funzione di regolazione dell'asta verticale verso l'alto.

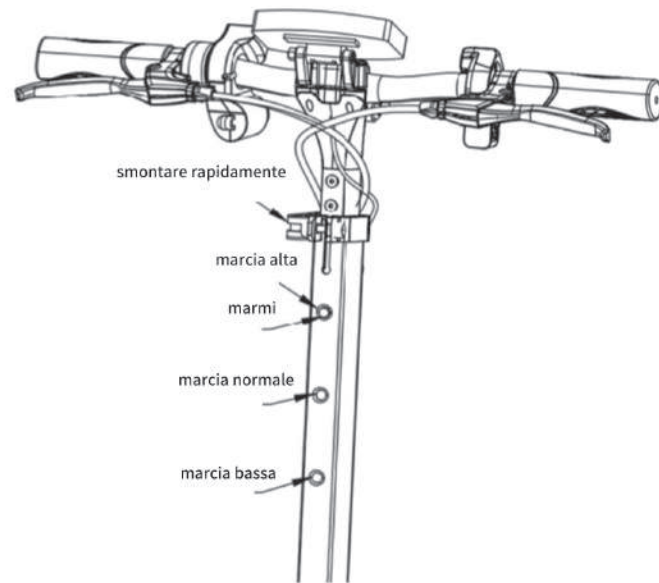

## 7. ESPANDERE IL PRODOTTO PER GUIDARLO

1. Estrarre il gancio con una mano per sganciare il gancio dal supporto del gancio.

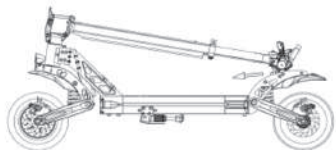

2. Quando il gancio viene rilasciato dal supporto del gancio, sollevare l'asta anteriore e con l'altra mano.

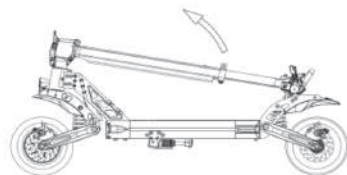

3. Quando l'asta anteriore è in posizione verticale, alzare la fibbia della piastra pieghevole per bloccare la cartella.



4. Dopo aver bloccato la cartella, controllare se ci sono viti allentate o allentate sul corpo.



## 8. PROCESSI PER PIEGAMENTO DELLO SCOOTER

Nota: per la vostra sicurezza, si consiglia di spegnere la macchina e poi piegarla per alzare la barra verticale al livello più alto, quindi seguire i passaggi come mostrato nella figura seguente.

1. Sollevare la fibbia di sicurezza della fibbia della piastra pieghevole.

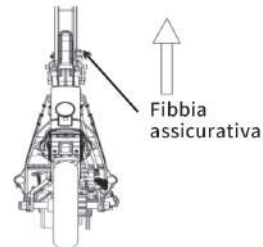

2. Estrarre la fibbia della piastra pieghevole.

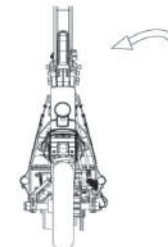

3. Dopo aver rilasciato la fibbia della piastra pieghevole, abbassare lentamente l'asta anteriore.

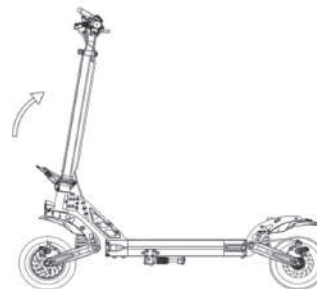

4. Regolare la barra del corpo per far scattare il gancio nella fessura del gancio.

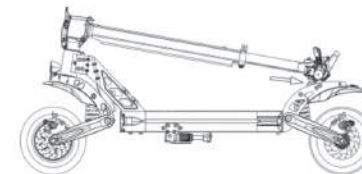



## 9. RICARICARE



Aprire il tappo di gomma della porta di ricarica

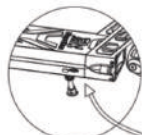

Collegare il caricabatteria



Dopo la ricarica, fissare il tappo di gomma

1. Aprire la spina impermeabile della porta di ricarica e inserire la spina del caricabatterie nel foro di ricarica sul corpo.
2. Inserire la spina di alimentazione del caricabatteria nell'alimentatore.
3. Confermare che la spina di ricarica sia corretta. Quando la spia del caricabatterie è rossa, significa che la carica è in carica e quando la spia.

## 10. TRASPORTARE

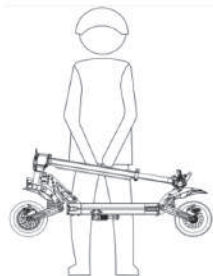
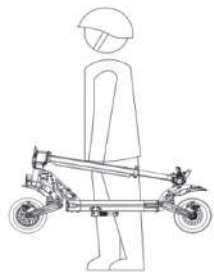

Trasportarlo con una o due mani

## 11. PROCEDURA DI INSTALLAZIONE DEL GRUPPO SEDILE OPZIONALE

1. Fissare la staffa del sedile alla batteria con 4 viti.

2. Dopo aver bloccato le 4 viti, allentare lo sgancio rapido del sedile

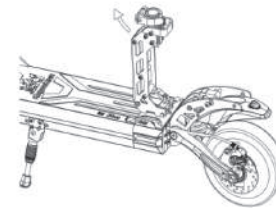
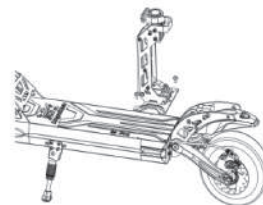

3. Dopo aver rilasciato lo sgancio rapido del sedile, far scattare il sedile nella fessura corrispondente

4. Quando il sedile è regolato nella posizione corretta, ruotare il rilascio rapido per bloccare il sedile.

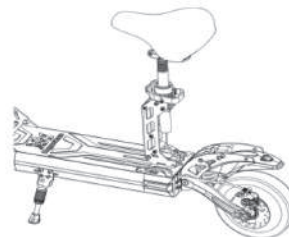

## 12.POSIZIONARE IL SEDILE

1. Tirare il gancio con una mano e scollegarlo dal supporto.



2. Dopo aver ripiegato lo sgancio rapido del sedile, premere l'asse del sedile sull'alto.



3. Dopo aver abbassato completamente l'asta del sedile, tenere la staffa del sedile con una mano e abbassare lentamente il sedile.



## 13.RIPOSIZIONARE IL SEDILE

1. Premere l'asse del sedile verso il basso mentre si solleva il supporto del sedile.



3. Scuotere la staffa del sedile inferiore per confermare se l'albero del sedile è bloccato nella fessura.



2. Quando la staffa del sedile è completamente eretta, rilasciare l'albero del sedile in modo che l'albero del sedile sia bloccato nella fessura.



4. Quando viene confermato che l'albero del sedile è bloccato nella fessura, sollevare lo sgancio rapido del sedile e bloccarlo saldamente.



## 14 .Struttura del sistema di controllo

1. Guanti
2. Leva freno sinistra
3. Tubo manubrio
4. Display
5. Leva freno destra
6. Interruttore fari
7. Serratura elettrica
8. Acceleratore

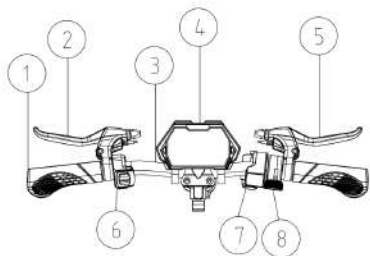

### Funzioni chiave di **G2 Pro**

1. Inserire la chiave e girare la chiave a destra per accendere.
2. Premere a lungo il pulsante di commutazione delle funzioni per accendere e spegnere la macchina
3. Premere brevemente il pulsante di commutazione delle funzioni una volta dopo l'accensione per cambiare marcia, suddivisa in tre marce.
4. Dopo l'accensione, premere il pulsante di commutazione delle funzioni tre volte di seguito per accedere all'interfaccia di impostazione del menu, il display visualizzerà P1, P2, P3, P4, P6, P7, P8, Pa, Pb, Pc. P1: km /miglia impostazione di selezione, km predefinito. P2: Impostazione di livello di tensione: 36V/48V/52V/60V/72V. P3: Diametro della ruota: unità, pollici: si può essere impostato su 080-160 (080 significa 8 pollici, 100 significa 10 pollici e così via), aumentare ogni volta a 5. P4: Numero di poli magnetici per la misurazione della velocità: range: 1-100, predefinito 30. P5: Selezione di crociera: 0 significa nessuna crociera, 1 significa crociera. Quando la crociera non è attiva, l'icona della crociera non si accende: quando la crociera è attivata, l'icona della crociera lampeggia: dopo 8S è entrato in crociera, l'icona della crociera lampeggia: impostazione predefinita è nessuna crociera. P6: impostazione di zero emissione e non zero emissione, 0: zero emissione: 1: non zero emissione, mostra la modalità di avvio quando si accende

(L'icona non verrà visualizzata per zero emissione e viene visualizzato NON per non zero emissione): dopo l'accensione, premere l'acceleratore per avviare direttamente in modalità di zero emissione; in modalità di non zero emissione, è necessario scorrere la bici sopra 5 km/h e premere l'acceleratore per avviarla. P7: impostazione del limite di velocità: range 0-100 percento del limite di velocità. P8: impostazione del tempo di spegnimento: 0, non spegnimento; gli altri numeri sono il tempo di spegnimento, range: 1-60: unità minuto, predefinito 5 minuti. PA: impostazione della forza di avvio: 1-5, minimo 1, massimo 5. PB: impostazione della forza del freno: 1-5, 1-20%, 2-35%, 3-50%, 4-70% , 5-100% Quando viene visualizzato P1, visualizza 0 km o 1 miglio sotto, indicando l'impostazione opzionale di km/miglio; premere a lungo il pulsante di accensione per 3 secondi, il valore lampeggerà; a questo punto, premere brevemente il pulsante di accensione per selezionare 1-miglio o 0-km; quando viene visualizzato 0-km viene selezionato km, visualizzerà Km/h; quando visualizza 1-miglio, selezionare il miglio e visualizzerà il miglio; quindi premere a lungo il pulsante di accensione per uscire e selezionare altri parametri; se non viene eseguita nessuna operazione per 8S, uscirà automaticamente dall'impostazione del parametro (stesse operazioni per altre impostazioni dei parametri); Dopo essere entrati nell'impostazione del menu, se non è necessario modificare il parametro corrente, premere brevemente il pulsante una volta e passare all'interfaccia di impostazione dei parametri successiva, come esempio l'impostazione attuale è P1, se non è necessario modificare P1, quindi premere brevemente per passare a P2 con un solo tasto.

## 15.INDICAZIONE PER OPERAZIONE

### 1. INTERRUOTTORE DI ALIMENTAZIONE

Ruotare la chiave a destra per accendere l'alimentazione e girare la chiave a sinistra per spegnere l'alimentazione.

### 2. IMPOSTAZIONE DELL'INGRANAGGIO

Fare clic sul pulsante di accensione nello stato di avvio per cambiare marcia, l'intervallo può essere: 1a marcia (ECO), 2a marcia (D), 3a marcia (S)(velocità massima)

### 3. MODALITÀ DI CONTROLLO DELLA VELOCITÀ

Avvio diverso da zero: quando la velocità di scorrimento dello scooter è superiore a 3 km/h, l'acceleratore si avvia, premere il dito destro per comporre l'acceleratore e l'intervallo di velocità è (1-45 km/h). Zero start: non c'è bisogno di scivolare in anticipo, premere direttamente il dito destro per comporre l'acceleratore, la gamma di velocità è (1-45 KM/H).

### 4. CONTROLLO DEL FRENO

Tirare i freni con la mano sinistra e azionare il freno elettronico. Maggiore è la forza di trazione, maggiore è la forza frenante. Se viene azionato contemporaneamente il freno a mano destro, la decelerazione è più rapida.

### 5. INTERRUOTTORE FARI A LED

Quando è acceso, fai clic sull'interruttore dei fari per accendere i fari, le luci laterali sinistra e destra e le luci posteriori.

### 6. NAVIGA A VELOCITÀ COSTANTE

L'impostazione iniziale dello scooter non imposta la funzione cruise, se è necessario utilizzare questa funzione, fare riferimento a (descrizione funzione chiave), quando la funzione cruise control è attivata, quando il veicolo raggiunge la velocità impostata, il cruise control la funzione crociera si attiverà automaticamente. Dopo aver acceso l'incrociatore, rilasciare l'acceleratore a pollice e lo scooter si muoverà automaticamente a una velocità uniforme. Se è necessario annullare il controllo della velocità di crociera, tirare la maniglia del freno a mano sinistro, avviare il freno elettronico, se si desidera disattivare la funzione del controllo automatico della velocità, fare riferimento alla (descrizione della funzione del pulsante).

### 7. MODALITÀ DI AVVIO ZERO

Metti un piede a terra, un piede sul pedale, premi lentamente il lato destro dell'acceleratore, dopo che l'auto si avvia senza intoppi, entrambi i piedi stanno sul pedale, controlla la velocità a (1-45 km/h).

## 16.ISTRUZIONI DI GUIDARE

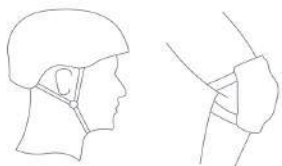

Preparativi per il montaggio

1. Scegli una corsa adatta.
  2. Aprire il prodotto secondo le istruzioni e portare l'equipaggiamento protettivo.
- inizia a cavalcare

1. Comporre la chiave a destra e accendere.
2. Mettere un piede sul pedale e l'altro a terra.
3. Far scorrere il corpo in avanti e premere delicatamente acceleratore a dito proprio giù, l'auto si muoverà lentamente in avanti, dopo una guida fluida, il piede che era originariamente posizionato a terra viene posizionato sul pedale e più veloce è l'angolo dell'acceleratore del dito destro.
4. In caso di emergenza, stringere la maniglia del freno sinistro contemporaneamente alla mano destra anche stringere la maniglia del freno destra, il che può far fermare l'auto più velocemente.
5. In circostanze normali, la mano sinistra stringe la maniglia del freno sinistro, l'auto interromperà immediatamente l'alimentazione e il freno, maggiore è l'angolo di trazione, maggiore è la forza frenante.

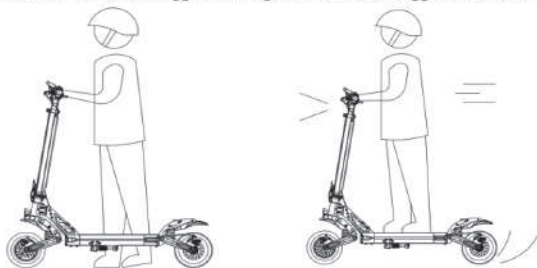

Nota: per garantire la sicurezza della guida, la funzione di partenza diversa da zero è riservata. Se si seleziona la partenza diversa da zero, il corpo dello scooter deve scorrere in avanti per una certa distanza prima di poter utilizzare la funzione dell'acceleratore. **G2 Pro**

## 17.BATTERIE E CARICABATTERIE

Ogni **G2 Pro** scooter Ogni dispositivo è dotato di una batteria al litio e uncaricabatterie smart dedicato specialmente al prodotto, e ogni scooter e isuoi accessori hanno un numero dedicato. Non utilizzare altri caricabatterieper la ricarica e altri tipi di prodotti non devono essere caricati con icaricabatterie del nostro prodotto. Non siamo responsabile per danni causatida ciò.

1. Bateria



**G2 Pro** La batteria al litio in dotazione può essere ricaricataalmeno 800 volte e può essere utilizzata per più di1000 volte durante il normale utilizzo. Le batterie allitio possono essere pericolose durante la ricarica, caricarle all'aperto.

2. caricabatterie

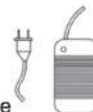

I caricatori speciali forniti dalla nostra azienda hanno lafunzione di protezione dello scooter, quando la batteria è caricaal 100%, si spegnerà automaticamente. Il tempo di ricarica ècirca 7-8 ore. I danni alla batteria causati da fattori anomalinson sono coperti dalla garanzia.

## 18.LED DISPLAY

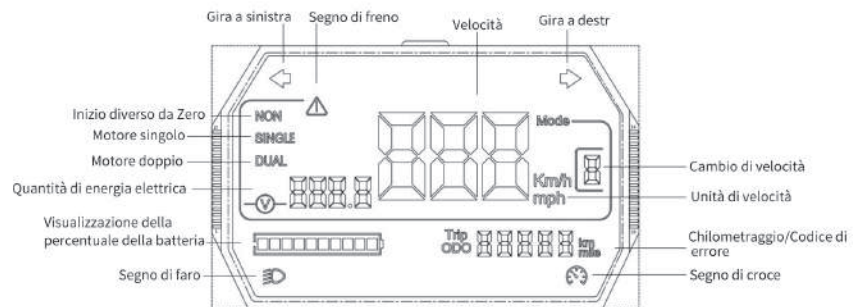

## 19.INDICAZIONE DI STATO

Indicatore di stato dei fari:

Acceso	Spento
Quando l'impostazione del faro è accesa, la spia luminosa è sempre accesa.	Spegnere l'impostazione del faro, quindi spegnere la spia.

Indicazioni per le tre marce:

Marcia uno	Marcia due	Marcia tre
accesso(ECO)	accesso(D)	accesso(S)

## 20.MANUTENZIONE

### lubrificazione

Controllare lo scooter ogni tre mesi per viti allentate. Serrare le viti se necessario. Ogni sei mesi è necessario aggiungere una piccola quantità di lubrificante o olio lubrificante alle parti piegate come manutenzione.

### Batteria

Dopo aver ricevuto il prodotto, caricare pienamente la batteria prima di utilizzarla. La batteria può essere caricata in qualsiasi momento per garantire che la batteria abbia elettricità. Durante questo periodo, la ricarica non causerà alcun danno alla batteria. Caricare la batteria ogni tre mesi quando non è in uso.

### Collocamento e cura quotidiana

Non lasciare a lungo lo scooter sotto il sole cocente o in altri luoghi molto umidi. Mantenere pulita la superficie dello scooter.

## 21.CODICE DI ERRORE

Sono presenti spie lampeggianti che mostrano il seguente codice:

E01 :Guasto motore Hall

E02: Guasto dell'acceleratore

E03 :Guasto motore Hall e guasto acceleratore

E04 :Anomalia bassa tensione batteria

E05 :Guasto motore Hall e guasto batteria bassa

E06 : Guasto acceleratore e guasto batteria bassa

E07 : Guasto motore Hall, guasto acceleratore e guasto batteria bassa

E08: Mancanza fase motore

E09: Guasto al motore di Hall e perdita di fase del motore

E10: Guasto del controller

E11: Guasto motore Hall e guasto controller

E13: Guasto controller, guasto motore Hall e guasto acceleratore

E20: Errore di comunicazione

E30: Errore controller e errore di comunicazione

E31: Guasto del controller e guasto della comunicazione e guasto del motore di Hall

E40: Guasto del freno

E50: Guasto del controller e guasto del freno

E60: Errore di comunicazione e guasto del freno

E70: Guasto del controller, guasto della comunicazione e guasto del freno

## 22.PROBLEMI E SOLUZIONI COMUNI

In caso di problemi con il prodotto, provare a risolverlo con i consigli seguenti:

01 Lo schermo non funziona e diventa nero

Causa: l'esposizione al sole è troppo lunga.

Soluzione: mettilo in un ambiente buio per un po' prima che torni alla normalità.

02 Il valore sullo schermo non corrisponde al valore effettivo

Causa: le impostazioni dei parametri sono errate o mancanti.

Soluzione: tieni premuto il pulsante di accensione per spegnerlo. Premere nuovamente il pulsante di accensione per riavviare il veicolo.

03 La visualizzazione del numero è debole

Causa: Il contatto con la batteria non è buono o la batteria è scarica.

Soluzione: spegnere nuovamente e quindi riavviare. Se il problema di cui sopra persiste, contattare il rivenditore.

04 Quando il prodotto non funziona correttamente, controllare se sono stati eseguiti i seguenti lavori

R. Se l'alimentazione è accesa

B. Controllare la batteria attraverso lo schermo.

C. Se il freno sinistro e destro è in posizione.

D. Se tutti i connettori e i fori di connessione sono collegati correttamente.

Se segui tutti i passaggi precedenti e il prodotto continua a non funzionare correttamente, contatta il tuo rivenditore.

## 23.SPECIFICHE TECNICHE

Nome del prodotto	<b>KuKirin G2 Pro</b> scooter elettrico	
Numero del modello	<b>KuKirin G2 Pro</b>	
Dimensioni del prodotto	prima della piegatura: L * W * H	1187*620*560mm
	dopo la piegatura: L * W * H	1187*620*1315mm
informazioni del venditore	velocità massima	≤45 KM/H
	distanza massima percorribile a piena carica	≤55 KM (dipende dalla condizione stradale, angolo e velocità della guida, abitudini del guidatore/guidatrice,)
	Pendenza massima di guidare	se la pendenza è superiore al 20% si rischia di perderne il controllo.
	pneumatico	pneumatici in gomma da 9 pollici
	Sistema di smorzamento	molla anteriore + molla posteriore
	livello di impermeabilità	IP54
	Sistema di frenaggio	freno elettronico + freno a disco
	LCD	velocità, chilometraggio, marcia, potenza, batteria, segnale di svolta, faro acceso
	sistema di illuminazione	fari di evidenziazione a LED
I parametri principali	Tensione di corrente nominale del caricatore	100-240V
	batteria al litio	48V15AH
	Tempo di carica	7-8 ore circa
stato	capacità di peso	120KG
peso del prodotto	peso netto	26.7KG

## 24.GARANZIA E SERVIZI

Nel periodo di garanzia, siamo responsabili per i problemi qualitativi del prodotto. I prodotti saranno riparati/sostituiti/restituiti. Il periodo di garanzia inizia dal primo acquisto del prodotto ed è subordinato alla data della fattura

Limitazioni di Garanzia: la suddetta garanzia non si applica in presenza di:

A. Improprio uso, trasporto, conservazione del prodotto, includendo la conservazione a temperatura, umidità o altre condizioni ambientali inadeguate;

B. Forza o eventi imprevedibili che sono fuori dal controllo umano;

C. Danni causati da smontare o riparare che non sono fatti i nostri impiegati;

D. Utilizzare in modo che violare le istruzioni dell'uso del prodotto;

E. Il caso di cui la distanza percorsa dal prodotto ha superato 2.000 km. (I normali problemi di usura che si verificano durante l'uso del prodotto non sono coperti dalla garanzia. Questa garanzia scadrà se l'etichetta di identificazione del prodotto originale viene alterata o distrutta.)

Parte da riappare	Durazione della garanzia
assemblaggio controller, Strumento di controllo centrale, motore	6 mesi
Pacco batteria al litio e scheda di protezione, caricabatteria	6 mesi
Gruppo telaio, corpo anteriore, gruppo freno, gruppo pieghevole, barra carrozzeria, forcella anteriore, bus di controllo	Un anno
Sistema frenante, acceleratore a pollice	Un anno

## 25.CERTIFICATO DI GARANZIA

prima di andare a fare la manutenzione del prodotto, compilare le seguenti informazioni in modo completo e chiaro.

Informazioni dell'utente	Nome e cognome		E-mail	
	indirizzo			
	Numero di telefono	Durazione della garanzia		
Informazioni del prodotto	Nome del prodotto		Data di vendita	
	Modello del prodotto		Numero della fattura	
informazioni statistiche del prodotto	nome		Numero di telefono	
	indirizzo		codice postale	