

# X30

# Portable Power Bank

## User Manual

Please read this manual carefully before use and keep it for future reference.





20%



▶ INPUT  
25.2V 3A

▶ OUTPUT  
12.0V 5A



# Thank You!

Thank you for making BLUETTI a part of your family.

From the very beginning, BLUETTI has tried to stay true to a sustainable future through green energy storage solutions for both indoor and outdoor use while delivering an exceptional eco-friendly experience for our homes and our world. That's why BLUETTI makes its presence in 70+ countries and is trusted by millions of customers across the globe.



**Copyright © BLUETTI Corporation. All rights reserved.**

No part of this document may be reproduced or transmitted in any form or by any means without the prior written consent of BLUETTI Corporation.

### **Trademark Declaration**

 **BLUETTI** is a trademark of BLUETTI Corporation.

All other trademarks mentioned in this manual are owned by the trademark owners.

### **Notice**

BLUETTI's products, services, and features are subject to the agreed-upon terms and conditions during purchase. Please note that some products, services, or features described in this manual may not be available under your purchase contract. Unless otherwise specified in the contract, BLUETTI makes no representations or warranties of any kind, express or implied, with respect to the contents of this manual.

The contents of this manual are subject to change without notice. Please get the latest version from: <https://www.bluettipower.com/pages/user-guides>

If you have any questions or concerns about this manual, please contact BLUETTI support for further assistance.

### **SHENZHEN POWEROAK NEWENER CO., LTD.**

Address: F19, BLD No.1, Kaidaer, Tongsha Rd No.168, Xili Street, Nanshan, Shenzhen, China



# Contents

1	Safety Instructions .....	06
1.1	General Safety .....	06
1.2	Storage and Usage .....	07
2	What's In The Box .....	08
3	Product Overview .....	10
4	LCD Screen .....	11
5	Operations .....	12
5.1	Powering On/Off .....	12
5.2	Charging .....	12
5.3	Discharging .....	12
5.4	Set Battery Protection Mode .....	13
6	Specifications .....	14
7	Abbreviations .....	14

# 1. Safety Instructions

Read this manual for instructions on the proper use and safety information for the unit. Follow the warnings and instructions marked on the unit and its accessories. Pay attention to the "Instruction", "Caution", "Warning" and "Danger" symbols in this manual, and follow the instructions carefully to avoid injury or damage. For operations not covered in the manual, please contact our company if necessary. BLUETTI will not be responsible for unauthorized operations.

The Safety Requirements provided herein are for illustrative purposes that include but are not limited to those listed in this manual. Actual operation shall comply with all applicable safety standards.

## 1.1. General Safety

- Always operate or store the unit in the conditions specified in this manual.
- The installation and ambient conditions must comply with the regulations in the relevant international, national or regional standards.
- Unauthorized disassembly, alteration of the equipment or modification of the software code is not allowed.

### **BLUETTI shall not be liable for the following circumstances:**

- Equipment damage caused by force majeure, such as earthquake, fire, storm, flood, mudslide, etc.
- Damage or loss during customer's own transportation.
- Damage caused by storage conditions that do not meet the requirements specified in this manual.
- Damage to the hardware or data of the equipment due to customer negligence, improper operation or intentional damage.
- Damage to the system caused by a third party or the customer, including handling and installation that does not meet the requirements specified in this manual.
- Damage caused by adjustment, alteration or removal of identification marks.

### **Regulate your operations to avoid danger:**

- Do not install, use and maintain the unit in adverse weather conditions such as lightning, rain, snow and strong breezes (including but not limited to handling and operating the unit, plugging and unplugging signal connections to outdoor facilities, working at height, outdoor installations, etc.).
- Always turn off the power source before starting any electrical work.
- Do not clean the unit with water.
- Do not disassemble, modify, tamper with or repair the unit on your own.
- Regularly inspect the unit and its accessories for damage or deterioration.
- If the unit's enclosure is cracked during transportation or use, do not use it and contact BLUETTI support or your local BLUETTI dealers.
- Use a dry powder extinguisher if the unit catches fire.

- In case of fire, EVACUATE the building or affected area immediately, activate the closest FIRE ALARM system and CALL 9-1-1 or your local emergency phone number.
- Use genuine cables and accessories provided by BLUETTI.
- Keep the unit away from heat sources or high temperatures, and do not expose it to direct sunlight.
- Do not store the unit with flammable liquids, gases, or explosive materials.
- Make sure the area where you are using the unit is well ventilated and spacious.
- Do not block or cover the vents of the unit as this may cause irreversible damage to it.
- Use the unit for its intended purpose and avoid stacking objects on top of it during storage or use.
- Do not move the unit during operation as the vibrations and shocks associated with movement may cause damage to the internal hardware.
- In case of malfunction, turn off the unit immediately and contact BLUETTI support or your local BLUETTI dealers if this manual cannot adequately explain the malfunction to you.
- Do not place the unit on an unstable or inclined surface.
- Do not insert foreign objects into any port and vent of the unit.
- Keep away from children and pets.

### **⚠ Legal and Regulatory Requirements**

- The transportation, wiring and maintenance shall comply with all applicable laws, regulations and standards.
- User-provided materials and tools required shall meet the requirements specified in applicable laws, regulations and relevant standards.

## **1.2. Storage and usage**

- When not using the unit for over 3 months, charge it to 40% to 60% SoC to keep it in optimal condition.
- Store the unit in a cool and dry place. The ideal temperature range is 10°C to 30°C. The unit can be safely charged and discharged at temperatures of -20°C to 40°C. However, it's NOT recommended to store the unit in harsh temperatures for extended periods of time.
- Fully cycle the unit every 3 months to maintain the battery's health.
- Clean the unit with a soft dry cloth.
- Before storing the unit, power it off and remove all electrical connections from it.



**⚠ If the SoC drops to 0 (during operation or upon startup), take the following actions to safely restart the unit:**

- 1) Shut down immediately.
- 2) Charging within 48 hours.
- 3) Battery should be kept at an ambient temperature of 5°C to 35°C for 24 hours before charging.

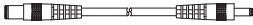
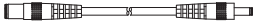
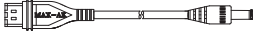
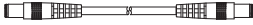
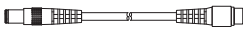

BLUETTI shall not be liable for any equipment damage caused by the violation of above instructions.

## 2. What's In The Box

### Standard Packaging

No.	Item	Picture	Qty.
①	Portable Power Bank		1
②	DC 12V/5A Power Cable ( I )		1
③	DC 12V/5A Power Cable ( II )		1
④	DC 24V/4A Power Cable		1
⑤	DC 24V/4A Power Cable		1
⑥	DC 24V/4A Power Cable		1
⑦	Connector for HP (Connecting with ⑤ together to power AirSense 10)		1
⑧	Connecting Adaptor (Connecting with ⑤ (tagged end) to power DC15V Transcend Mini)		1

## Standard Packaging

No.	Item	Picture	Qty.
⑨	AC Adaptor		1
⑩	Storage Bag		1
⑪	User Manual		1

### 3. Product Overview

X30 is a DC portable power bank with an internal integrated large capacity battery pack. With external adapter charging, LCD display, USB-A and 12V/15V/24V DC output, it is suitable for CPAP power supply and mobile phone charging. Refer to 6. Specifications for more details of X30.

The keys and interfaces of X30 are shown in Figure 3-1.

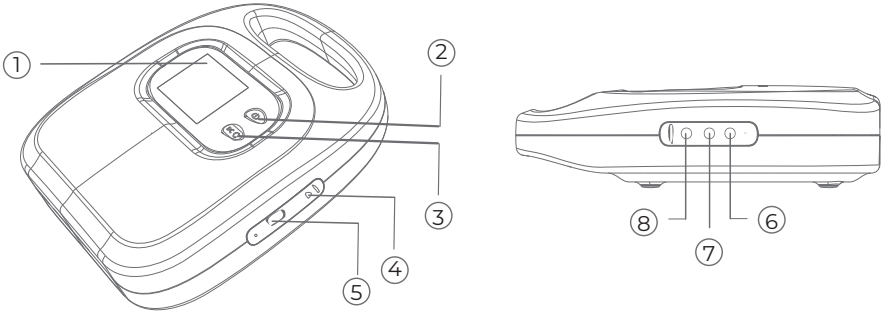

Figure 3-1 Keys and Interfaces of X30

Table 3-1 Descriptions of Keys and Interfaces

No.	Name	Description
①	LCD Screen	Displays operation information e.g. SoC and charging/discharging status.
②	Power Button	Press and hold it for 3 seconds to power on/off X30.
③	DC Button	Enable/disable the DC output.
④	Charging Port	Charge X30 through this port.
⑤	USB-A Output	With DC 5V/2.5A output.
⑥	DC Output (24V)	Power devices with DC 24V input.
⑦	DC Output (15V)	Power devices with DC 15V input.
⑧	DC Output (12V)	Power devices with DC 12V input.

## 4. LCD Screen

The LCD screen is lit when X30 is powered on. If X30 is powered off, press and hold the power button for 3 seconds to turn it on. The display is shown in Figure 4-1.

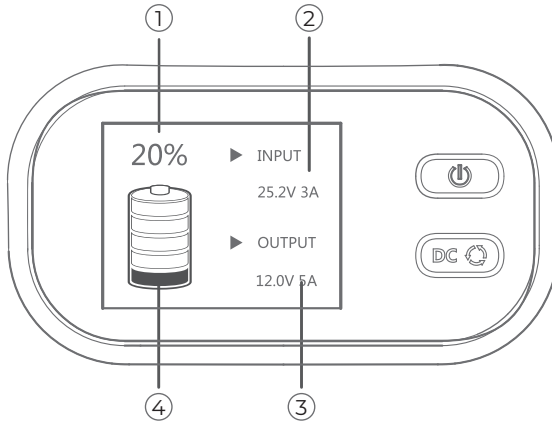

Figure 4-1 LCD Screen

Table 4-1 LCD Screen Description

No.	Name	Description
①	SoC (State of Charging)	Displays the current battery level. When the icon % flashes continuously, X30 is in battery protection mode.
②	Charging (Power Input)	Indicates that X30 is being charged.
③	Discharging (Power Output)	Displays when X30 is powered on. Flashes when a load is connected. Press the DC button and the power output information is displayed (e.g. 12.0V 4A), which means X30 has started powering the DC device.
④	Battery Level	The icon has 5 segments, each indicating 20% of battery power. <b>Note:</b> SoC number indicates the accurate battery level. When the bottom segment flashes, the remaining battery level is less than 5% and the buzzer will continue to beep. Please charge X30 in time.

## 5. Operations

### 5.1 Powering On/Off

- **Powering On:** When X30 is off, press and hold the power button for 3 seconds to power it on. The LCD screen will light up and the buzzer will sound for 3 seconds.

If the LCD backlight is off, press the power button for 0.3 seconds to light it up again.

- **Powering Off:** When X30 is on, press and hold the power button for 3 seconds to power it off. The LCD screen will be turned off and the buzzer will sound for 3 seconds.

### 5.2 Charging

X30 can only be charged via the AC adaptor.

Connect one end of the adaptor to the charging port of X30, and the other end to a wall outlet. As shown in the figure below.

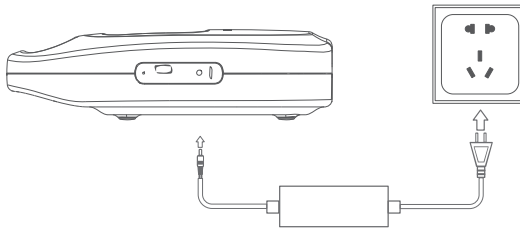

### 5.3 Discharging

The DC outputs of X30 include USB-A, DC 24V, DC 15V and DC 12V. It can power various kinds of devices.

#### 5.3.1 USB-A Port

Simply connect a supported device to this port for charging.

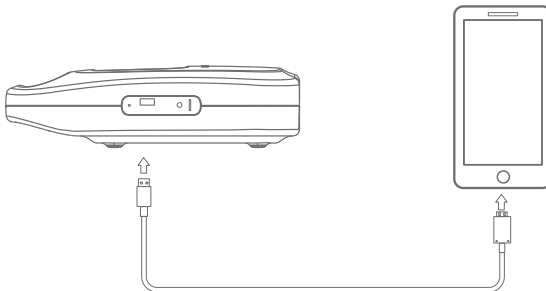



### 5.3.2 DC 12V/15V/24V Outputs

**⚠** Confirm the power input port of your device matches the relevant DC output of X30.

- (1) Connect your device to the matched DC port of X30.
- (2) The device is identified by X30, and the corresponding icon flashes on the LCD screen.
- (3) Press the DC button, the icon stops flashing and the power output of X30 is enabled.

**⚠ Note:**

- Only one of the three ports (DC 24V, DC 15V and DC-12V) can be used at a time.
- Before switching output ports, disconnect the connected device and repeat the steps above.

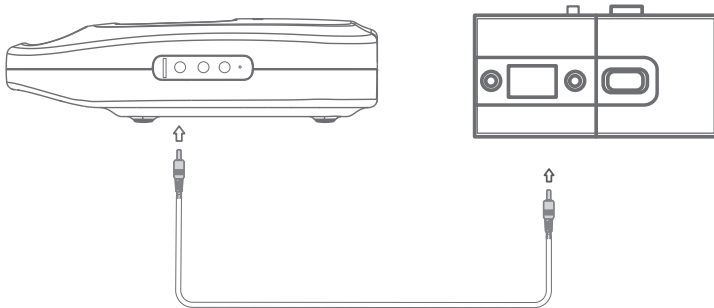

### 5.4 Set Battery Protection Mode

The battery life can be extended under Battery Protection Mode. When enabled, the battery level of X30 will remain between 60% and 70%.

It is recommended to enable this mode if X30 is kept being charged.

- **Enable Battery Protection Mode:** When X30 is powered on, press and hold the DC button for 5 seconds to enable battery protection mode. When enabled, the % icon on the LCD screen will continue to flash.
- **Disable Battery Protection Mode:** Press and hold the DC button for 5 seconds. The mode will also be disabled when powering off X30 or removing the charger. When disabled, the % icon on the LCD screen stops flashing.

## 6. Specifications

Item	Specification
<b>General</b>	
Battery capacity	297Wh
Battery cell	Ternary Lithium
Net weight	About 1.8 kg
Dimensions	202mm×221mm×62mm
Charging temperature	0 C ~ 40 C
Discharging temperature	-20 C ~ +40 C
Storage temperature	-20 C ~ +40 C
Working humidity	5%~95%
<b>DC Output</b>	
DC output ports	DC5525 12V/5A DC5525 15V/4A DC5525 24V/4A
USB-A*1	5V/2.5A
<b>DC Input</b>	
Interface	DC35135
Input power	75W/3A max.
Input voltage	23.8V~26V

## 7. Abbreviations

- DC: Direct Current
- SoC: State of Charge

# X30

# Tragbare Powerbank

## Benutzerhandbuch

Lesen Sie dieses Handbuch vor Gebrauch sorgfältig durch und bewahren Sie es zum späteren Nachschlagen auf.





20%



▶ INPUT  
25.2V 3A

▶ OUTPUT  
12.0V 5A



## Vielen Dank!

Danke, dass Sie BLUETTI in den Kreis Ihrer Familie aufgenommen haben. BLUETTI engagiert sich von jeher für eine nachhaltige Zukunft – mit außergewöhnlich umweltfreundlichen Energiespeicherlösungen für den Innen- und Außenbereich, von denen nicht nur Haushalte sondern wir alle profitieren. Aus diesem Grund ist BLUETTI in mehr als 70 Ländern präsent und genießt das Vertrauen von Millionen Kunden in aller Welt.



## **Copyright © BLUETTI Corporation. Alle Rechte vorbehalten.**

Kein Teil dieses Dokuments darf ohne vorherige schriftliche Zustimmung der BLUETTI Corporation in irgendeiner Form oder mit irgendwelchen Mitteln vervielfältigt oder übertragen werden.

## **Erklärung zum Warenzeichen**

 ist eine Marke der BLUETTI Corporation.

Alle anderen in diesem Handbuch erwähnten Marken sind Eigentum der jeweiligen Markeninhaber.

## **Hinweis**

Für die Produkte, Dienstleistungen und Funktionen von BLUETTI gelten die beim Kauf vereinbarten Bedingungen. Bitte beachten Sie, dass einige der in diesem Handbuch beschriebenen Produkte, Dienstleistungen oder Funktionen möglicherweise nicht im Rahmen Ihres Kaufvertrags verfügbar sind. Sofern im Vertrag nicht anders angegeben, gibt BLUETTI keine ausdrücklichen oder stillschweigenden Zusicherungen oder Garantien in Bezug auf den Inhalt dieses Handbuchs.

Der Inhalt dieses Handbuchs kann ohne vorherige Ankündigung geändert werden. Hier können Sie die neueste Version herunterladen:

<https://www.bluettipower.com/pages/user-guides>

Wenn Sie Fragen oder Bedenken bezüglich dieses Handbuchs haben, wenden Sie sich an den BLUETTI Support, um Unterstützung zu erhalten.

## **SHENZHEN POWEROAK NEWENER CO., LTD.**

Adresse: F19, BLD No.1, Kaidaer, Tongsha Rd No.168, Xili Street, Nanshan, Shenzhen, China

# Inhalt

1	Sicherheitshinweise .....	20
1.1	Allgemeine Sicherheit .....	20
1.2	Aufbewahrung und Gebrauch .....	21
2	Lieferumfang .....	22
3	Produktübersicht .....	24
4	LCD-Bildschirm .....	25
5	Bedienung .....	26
5.1	Ein-/Ausschalten .....	26
5.2	Laden .....	26
5.3	Entladen .....	26
5.4	Einstellen des Batterieschutzmodus .....	27
6	Technische Daten .....	28
7	Abkürzungen .....	28

# 1. Sicherheitshinweise

Studieren Sie dieses Handbuch, um sich über den vorschriftsmäßigen Gebrauch des Geräts und diesbezügliche Sicherheitshinweise zu informieren.

Beachten Sie die auf dem Gerät und dem Zubehör vermerkten Warnhinweise und Anweisungen. Achten Sie auf die Symbole „Anweisung“, „Vorsicht“, „Warnung“ und „Gefahr“ in dieser Anleitung und befolgen Sie die Anweisungen sorgfältig, um Personen- oder Sachschäden zu vermeiden. Für Vorgänge, die nicht im Handbuch beschrieben sind, wenden Sie sich bitte an unser Unternehmen. BLUETTI übernimmt keine Verantwortung für nicht genehmigte Vorgänge.

Die in diesem Handbuch aufgeführten Sicherheitsanforderungen dienen der Veranschaulichung, erheben jedoch keinen Anspruch auf Vollständigkeit. Der tatsächliche Betrieb muss allen geltenden Sicherheitsnormen entsprechen.

## 1.1 Allgemeine Sicherheit

- Betreiben oder lagern Sie das Gerät stets unter den in diesem Handbuch genannten Bedingungen.
- Die Installations- und Umgebungsbedingungen müssen den Vorschriften der einschlägigen internationalen, nationalen oder regionalen Normen entsprechen.
- Das unbefugte Zerlegen/Verändern des Geräts oder Modifizieren des Softwarecodes ist nicht gestattet.

### **⚠️ BLUETTI haftet nicht für die folgenden Umstände:**

- Geräteschäden, die durch höhere Gewalt wie Erdbeben, Feuer, Sturm, Überschwemmung, Erdrutsch etc. verursacht werden.
- Beschädigung oder Verlust während des Transports durch den Kunden selbst.
- Schäden, die durch Lagerungsbedingungen verursacht werden, die nicht den in diesem Handbuch genannten Anforderungen entsprechen.
- Schäden an der Hardware oder den Daten des Geräts, die durch kundenseitige Fahrlässigkeit, unsachgemäße Handhabung oder vorsätzliche Beschädigung verursacht wurden.
- Schäden am System, die durch Dritte oder den Kunden verursacht wurden. Dazu zählen auch Handhabung und Installation, die nicht den in dieser Anleitung genannten Anforderungen entsprechen.
- Schäden, die durch das Anpassen, Ändern oder Entfernen von Kennzeichnungen verursacht wurden.

### **⚠️ Kontrollieren Sie Ihre Betriebsabläufe, um Gefahren zu vermeiden:**

- Installieren, nutzen und warten Sie das Gerät nicht bei ungünstigen Wetterbedingungen wie Gewitter, Regen, Schnee und starkem Wind. (Dies gilt unter anderem für die Handhabung und Bedienung des Geräts, das Anschließen und Trennen von Signalverbindungen zu Außenanlagen, Arbeiten in der Höhe, Installationen im Freien usw.).
- Schalten Sie vor Arbeiten an der Elektrik stets den Strom ab.
- Reinigen Sie das Gerät nicht mit Wasser.
- Zerlegen oder modifizieren Sie das Gerät nicht und führen Sie keine Reparaturen in Eigenarbeit durch.
- Untersuchen Sie das Gerät und sein Zubehör regelmäßig auf Beschädigungen oder Verschleißerscheinungen.
- Wenn das Gehäuse des Geräts beim Transport oder im Betrieb bricht, nehmen Sie das Gerät nicht in Gebrauch. Wenden Sie sich an den BLUETTI Support oder an Ihren BLUETTI Händler.
- Verwenden Sie einen Trockenlöscher, wenn das Gerät in Brand gerät.



- Evakuieren Sie im Brandfall sofort das Gebäude oder den betroffenen Bereich, aktivieren Sie den nächstgelegenen FEUERMELDER und wählen Sie die Notrufnummer 112.
- Verwenden Sie Originalkabel und -zubehör von BLUETTI.
- Halten Sie das Gerät von Wärmequellen oder hohen Temperaturen fern und setzen Sie es nicht direkter Sonneneinstrahlung aus.
- Bewahren Sie das Gerät nicht zusammen mit brennbaren Flüssigkeiten, Gasen oder explosiven Materialien auf.
- Vergewissern Sie sich, dass der Bereich, in dem Sie das Gerät verwenden, gut belüftet ist und ausreichend Platz bietet.
- Die Lüftungsöffnungen des Geräts dürfen nicht blockiert oder abgedeckt werden, da dies zu irreversiblen Schäden führen kann.
- Verwenden Sie das Gerät für den vorgesehenen Zweck und legen Sie keine Gegenstände darauf ab, während es in Betrieb ist oder aufbewahrt wird.
- Bewegen Sie das Gerät nicht, während es in Betrieb ist, da die damit verbundenen Vibrationen und Stöße die Hardware in dessen Innerem beschädigen können.
- Schalten Sie das Gerät bei einer Störung sofort aus. Kontaktieren Sie zudem den BLUETTI Support oder Ihren BLUETTI Händler, wenn die vorliegende Anleitung keine ausreichende Erklärung liefert.
- Stellen Sie das Gerät nicht auf eine instabile oder geneigte Fläche.
- Führen Sie keine Fremdkörper in Anschlüsse oder Belüftungsöffnungen des Geräts ein.
- Von Kindern und Haustieren fernhalten.

### **Gesetze und Vorschriften**

- Transport, Verdrahtung und Wartung müssen allen geltenden Gesetzen, Vorschriften und Normen entsprechen.
- Benutzerseitig bereitgestellte Materialien und Werkzeuge müssen den Anforderungen der geltenden Gesetze, Vorschriften und einschlägigen Normen entsprechen.

## **1.2 Aufbewahrung und Gebrauch**



- Laden Sie das Gerät bei mehr als dreimonatiger Nichtverwendung zu 40 bis 60 % auf, damit es im bestmöglichen Zustand bleibt.
- Bewahren Sie das Gerät an einem kühlen und trockenen Ort auf. Der ideale Temperaturbereich liegt zwischen 10 und 30 °C. Das Gerät kann bei Temperaturen von -20 bis 40 °C sicher ge- und entladen werden. Es wird jedoch davon abgeraten, das Gerät über einen längeren Zeitraum bei extremen Temperaturen aufzubewahren.
- Lassen Sie das Gerät alle 3 Monate einen Komplettzyklus absolvieren, um die Batterie zu pflegen.
- Reinigen Sie das Gerät mit einem weichen, trockenen Tuch.
- Schalten Sie das Gerät vor dem Aufbewahren aus und trennen Sie alle elektrischen Anschlüsse.

 **Wenn der Ladezustand auf 0 fällt (während des Betriebs oder beim Einschalten),** ergreifen Sie die folgenden Maßnahmen für einen sicheren Neustart des Geräts:

- 1) Schalten Sie das Gerät umgehend ab.
  - 2) Laden Sie das Gerät innerhalb von 48 Stunden.
  - 3) Die Batterie sollte vor dem Aufladen 24 Stunden lang bei einer Umgebungstemperatur von 5 bis 35 °C aufbewahrt werden.
- BLUETTI haftet nicht für Geräteschäden, die durch die Missachtung der vorgenannten Hinweise verursacht werden.

## 2. Lieferumfang

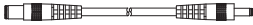
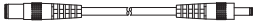
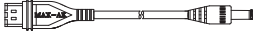
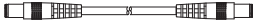
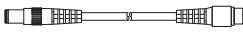
### Standardpaket

Nr.	Artikel	Bild	Anz.
①	Tragbare Powerbank		1
②	DC-Netzkabel, 12 V / 5 A (I)		1
③	DC-Netzkabel, 12 V / 5 A (II)		1
④	DC-Netzkabel, 24 V / 4 A		1
⑤	DC-Netzkabel, 24 V / 4 A		1
⑥	DC-Netzkabel, 24 V / 4 A		1
⑦	Anschluss für HP (Mit ⑤ verbinden, um AirSense 10 mit Strom zu versorgen)		1
⑧	Anschlussadapter (Mit ⑤ (markiertes Ende) verbinden, um DC15V Transcend Mini mit Strom zu versorgen)		1

## Standardpaket

Nr.	Artikel	Bild	Anz.
⑨	Netzteil		1
⑩	Aufbewahrungstasche		1
⑪	Benutzerhandbuch		1

### 3. Produktübersicht

Die X30 ist eine tragbare DC-Powerbank mit einem integrierten Akkumulator mit großer Kapazität. Sie umfasst ein externes Netzteil für das Laden, ein LCD-Display, DC-Ausgänge (USB-A, 12/15/24 V) und ist für die CPAP-Stromversorgung und das Aufladen von Mobiltelefonen geeignet. Unter „6. Technische Daten“ finden Sie weitere Details zur X30.

Die Tasten und Schnittstellen der X30 sind in Abbildung 3-1 dargestellt.



Abbildung 3-1 Tasten und Schnittstellen der X30

Tabelle 3-1 Beschreibungen der Tasten und Schnittstellen

Nr.	Name	Beschreibung
①	LCD-Bildschirm	Zeigt Betriebsinformationen an, z. B. Ladezustand und Lade-/Entladestatus.
②	Ein-/Ausschalttaste	Die Taste 3 Sekunden lang gedrückt halten, um die X30 ein- bzw. auszuschalten.
③	DC-Taste	Den DC-Ausgang aktivieren/deaktivieren.
④	Ladeanschluss	Die X30 über diesen Anschluss aufladen.
⑤	USB-A-Ausgang	Mit DC-Ausgang von 5 V / 2,5 A.
⑥	DC-Ausgang (24 V)	Geräte mit DC-Eingang von 24 V versorgen.
⑦	DC-Ausgang (15 V)	Geräte mit DC-Eingang von 15 V versorgen.
⑧	DC-Ausgang (12 V)	Geräte mit DC-Eingang von 12 V versorgen.

## 4. LCD-Bildschirm

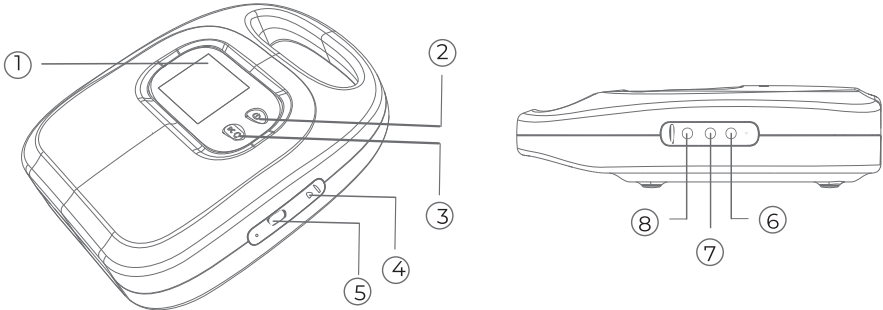
Der LCD-Bildschirm leuchtet auf, wenn die X30 eingeschaltet wird. Sie können die ausgeschaltete X30 einschalten, indem Sie die Ein/Aus-Taste mindestens drei Sekunden lang gedrückt halten. Die Anzeige ist in Abbildung 4-1 dargestellt.



Abbildung 4-1 LCD-Bildschirm

Tabelle 4-1 Beschreibung des LCD-Bildschirms

Nr.	Name	Beschreibung
①	Ladezustand (SoC, State of Charge)	Zeigt den aktuellen Batteriestand an. Wenn das Symbol % kontinuierlich blinkt, befindet sich die X30 im Batterieschutzmodus.
②	Laden (Eingangsleistung)	Zeigt an, dass die X30 geladen wird.
③	Entladen (Ausgangsleistung)	Wird angezeigt, wenn die X30 eingeschaltet ist. Blinkt, wenn eine Last angeschlossen ist. Wenn Sie die DC-Taste drücken, wird die Ausgangsleistung angezeigt (z. B. 12,0 V 4 A), was bedeutet, dass die X30 mit der Stromversorgung des DC-Geräts begonnen hat.
④	Batteriestand	Das Symbol hat 5 Segmente, die jeweils 20 % der Batterieleistung anzeigen. <b>Hinweis:</b> Die Ziffer für den Ladezustand gibt den genauen Batteriestand an. Wenn das untere Segment blinkt, beträgt der verbleibende Batteriestand weniger als 5 % und der Summer ertönt fortlaufend. Bitte laden Sie die X30 rechtzeitig auf.

## 5. Bedienung

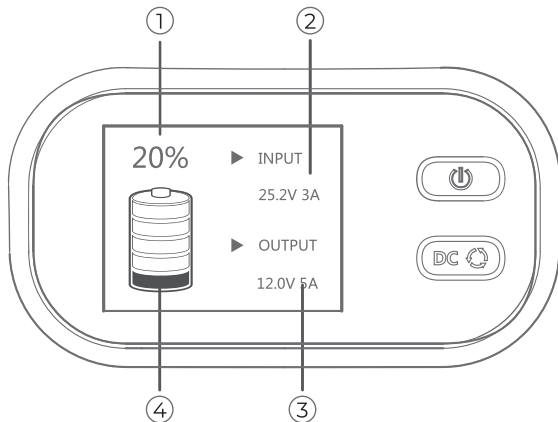
### 5.1 Ein-/Ausschalten

- **Einschalten:** Sie können die ausgeschaltete X30 einschalten, indem Sie die Ein/Aus-Taste mindestens drei Sekunden lang gedrückt halten. Der LCD-Bildschirm leuchtet auf und der Summer ertönt 3 Sekunden lang.

Wenn die LCD-Hintergrundbeleuchtung ausgeschaltet ist, drücken Sie die Ein/Aus-Taste 0,3 Sekunden lang, um sie wieder einzuschalten.

- **Ausschalten:** Sie können die eingeschaltete X30 ausschalten, indem Sie die Ein/Aus-Taste mindestens drei Sekunden lang gedrückt halten. Der LCD-Bildschirm wird deaktiviert und der Summer ertönt 3 Sekunden lang.

### 5.2 Laden

Die X30 kann nur über das Netzteil aufgeladen werden.

Verbinden Sie das eine Ende des Netzteils mit dem Ladeanschluss der X30 und das andere Ende mit einer Steckdose. Dies ist in der nachstehenden Abbildung dargestellt.

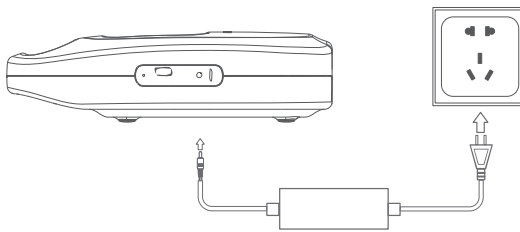

### 5.3 Entladen

Die DC-Ausgänge der X30 umfassen USB-A, 24 V DC, 15 V DC und 12 V DC. Sie kann verschiedene Arten von Geräten mit Strom versorgen.

#### 5.3.1 USB-A-Anschluss

Schließen Sie einfach ein unterstütztes Gerät zum Aufladen an diesen Anschluss an.

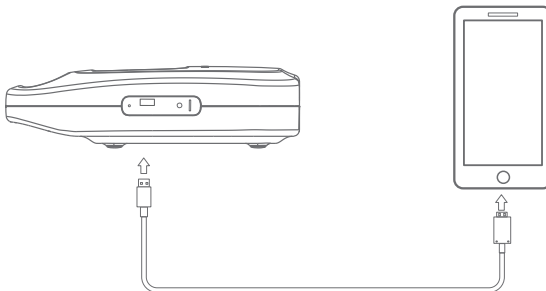

### 5.3.2 DC-Ausgänge mit 12/15/24 V

**⚠** Vergewissern Sie sich, dass der Stromeingang Ihres Geräts mit dem entsprechenden DC-Ausgang der X30 übereinstimmt.

- (1) Schließen Sie Ihr Gerät an den entsprechenden DC-Anschluss der X30 an.
- (2) Das Gerät wird durch die X30 identifiziert und das entsprechende Symbol blinkt auf dem LCD-Bildschirm.
- (3) Wenn Sie die DC-Taste drücken, blinkt das Symbol nicht mehr und der Stromausgang der X30 ist aktiviert.

**⚠ Hinweis:**

- Es kann jeweils nur einer der drei DC-Anschlüsse (24 V, 15 V oder 12 V) verwendet werden.
- Bevor Sie den Ausgang umschalten, trennen Sie das angeschlossene Gerät und wiederholen Sie die obigen Schritte.

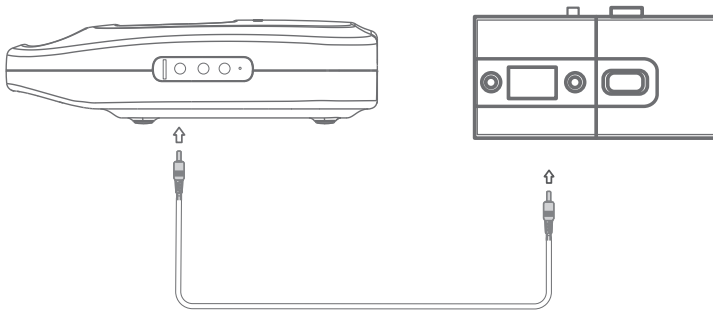

### 5.4 Einstellen des Batterieschutzmodus

Die Batterielebensdauer kann im Batterieschutzmodus verlängert werden. Wenn diese Funktion aktiviert ist, bleibt der Batteriestand der X30 zwischen 60 % und 70 %.

Es wird empfohlen, diesen Modus zu aktivieren, wenn die X30 geladen aufbewahrt wird.

- **Aktivieren des Batterieschutzmodus:** Wenn die X30 eingeschaltet ist, halten Sie die DC-Taste 5 Sekunden lang gedrückt, um den Batterieschutzmodus zu aktivieren. Wenn die Funktion aktiviert ist, blinkt das %-Symbol auf dem LCD-Bildschirm kontinuierlich.
- **Deaktivieren des Batterieschutzmodus:** Drücken Sie die DC-Taste und halten Sie die Taste 5 Sekunden lang gedrückt. Der Modus wird auch deaktiviert, wenn die X30 ausgeschaltet oder das Ladegerät entfernt wird. Wenn die Funktion deaktiviert ist, blinkt das %-Symbol auf dem LCD-Bildschirm nicht mehr.

## 6. Technische Daten

Artikel	Spezifikation
<b>Allgemein</b>	
Batteriekapazität	297 Wh
Batteriezelle	Ternäres Lithium
Nettogewicht	Etwa 1,8 kg
Abmessungen	202 mm × 221 mm × 62 mm
Ladetemperatur	0 °C ~ 40 °C
Entladetemperatur	-20 °C ~ 40 °C
Aufbewahrungstemperatur	-20 °C ~ 40 °C
Luftfeuchtigkeit im Betrieb	5 % ~ 95 %
<b>DC-Ausgang</b>	
DC-Ausgangsanschlüsse	DC5525 12 V / 5 A DC5525 15 V / 4 A DC5525 24 V / 4 A
USB-A *1	5 V / 2,5 A
<b>DC-Eingang</b>	
Schnittstelle	DC35135
Eingangsleistung	Max. 75 W / 3 A
Eingangsspannung	23,8 V ~ 26 V

## 7. Abkürzungen

- DC: Gleichstrom (Direct Current)
- SoC: Ladezustand (State of Charge)





**For more information, please visit:**



@ BLUETTI Support

@ BLUETTI Official



@bluetti\_official



@ bluetti.inc



@ bluetti\_inc



sale-eu@bluettipower.com

sale-uk@bluettipower.com

Kundendienstanschrift EU: Lise-Meitner-Straße 14, 28816 Stuhr, Deutschland

Kundendienstanschrift UK: Unit 2 Northgate, Bolsover Busines Park, Woodhouse Line,  
Chesterfield England S44 6BD

**EU | REP**

Company: POWEROAK GmbH  
Address: Lise-Meitner-Str. 14 28816  
Stuhr Germany  
Email: sale-de@bluettipower.com

**UK | REP**

Company: POWEROAK ENERGY UK CO.,LTD  
Address: Unit 2 NorthGate, Bolsover Business Park,  
Woodhouse Lane Chesterfield England, S44 6BD  
Email: sale-uk@bluettipower.com

### **Customer Service(DE)**

Tel: +49 8006273016

Service Hours: Monday to Friday  
9:00 - 17:00 (local time)

### **Customer Service(UK)**

Tel: +44 8000472906

Service Hours: Monday to Friday 9:00 - 17:00  
(local time)

### **SHENZHEN POWEROAK NEWENER CO., LTD.**

Address: F19, BLD No.1, Kaidaer, Tongsha Rd No.168, Xili Street, Nanshan,  
Shenzhen, China

## Warranty Card

Manufacture Date .....

Sale Date .....

File No. ....

Manufacturer .....

## Warranty Instructions

1. 12-months warranty
2. After-Sale-Service mailbox: [service@bluettipower.com](mailto:service@bluettipower.com)
3. Following situations will go against the warranty terms:
  - A. Any problems, malfunction or damages due to incorrect using methods or caused by unauthorized disassembly or repair.
  - B. The damage caused by force majeure, fire and other extreme abnormal conditions.
  - C. Without the warranty card or the card records is not clear, complete, or without the sales company seal



**BLUETTI**

## Certificate

Inspector: \_\_\_\_\_

QC: \_\_\_\_\_

Just Power On

P/N: 17.0303.0678-00A0