

Country Play House

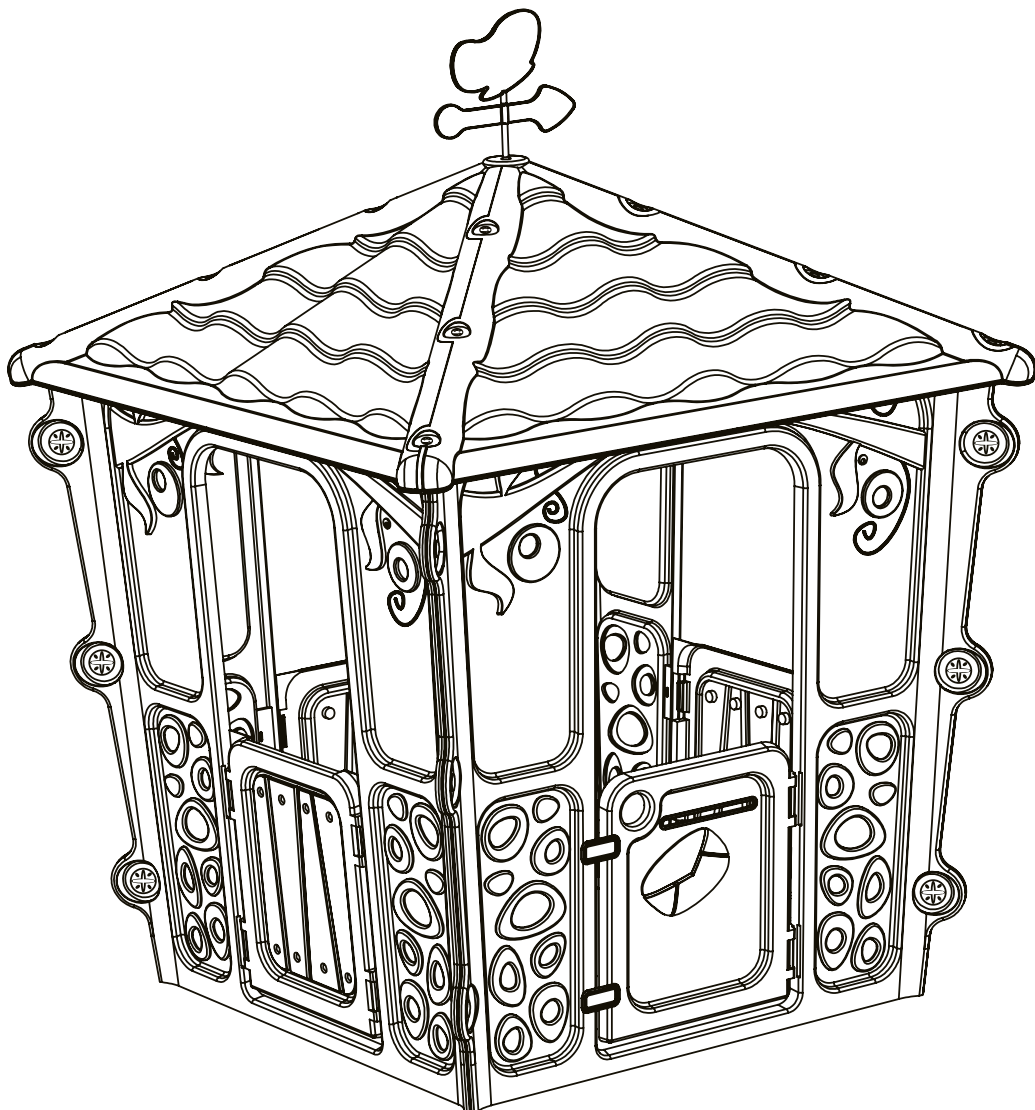

WARNING!

2+
years



x 3

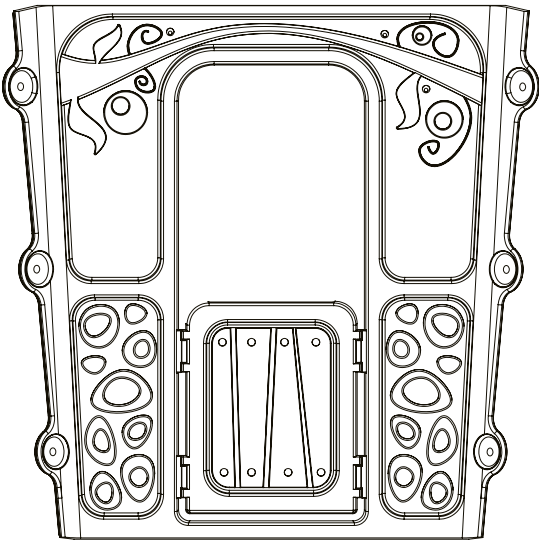

4-56-560

x 1

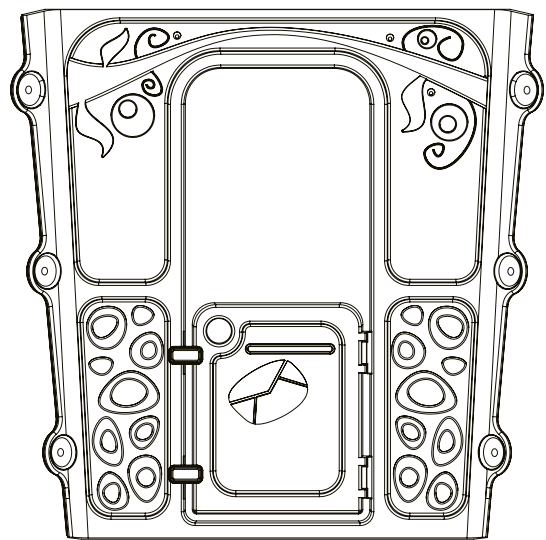

5-56-560

x 4

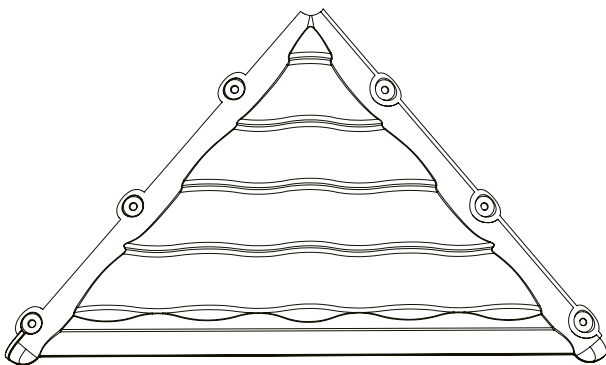

1-44-560

x 1

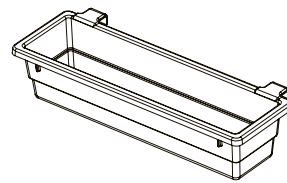

5-69-560

2-44-560  x 1

3-44-560  x 1

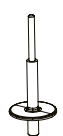
4-44-560  x 1

6-44-560  x 1

8-99-560  x 24

9-51-560  x 24

5-44-560  x 1

1



x 12



x 12

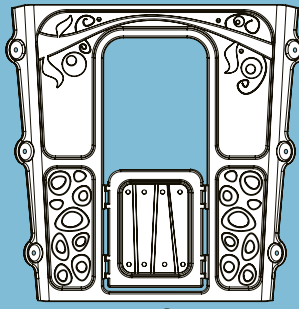

x 3

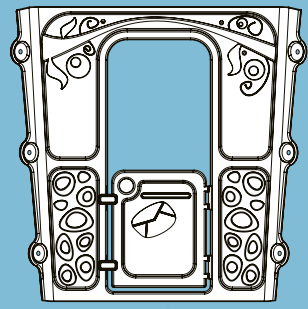

x 1

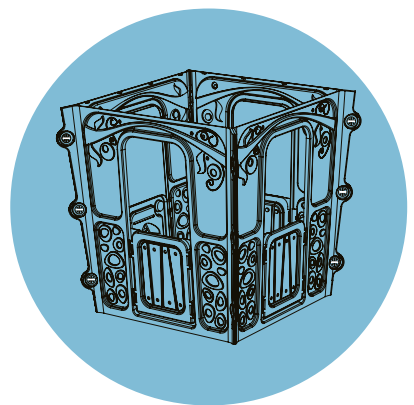
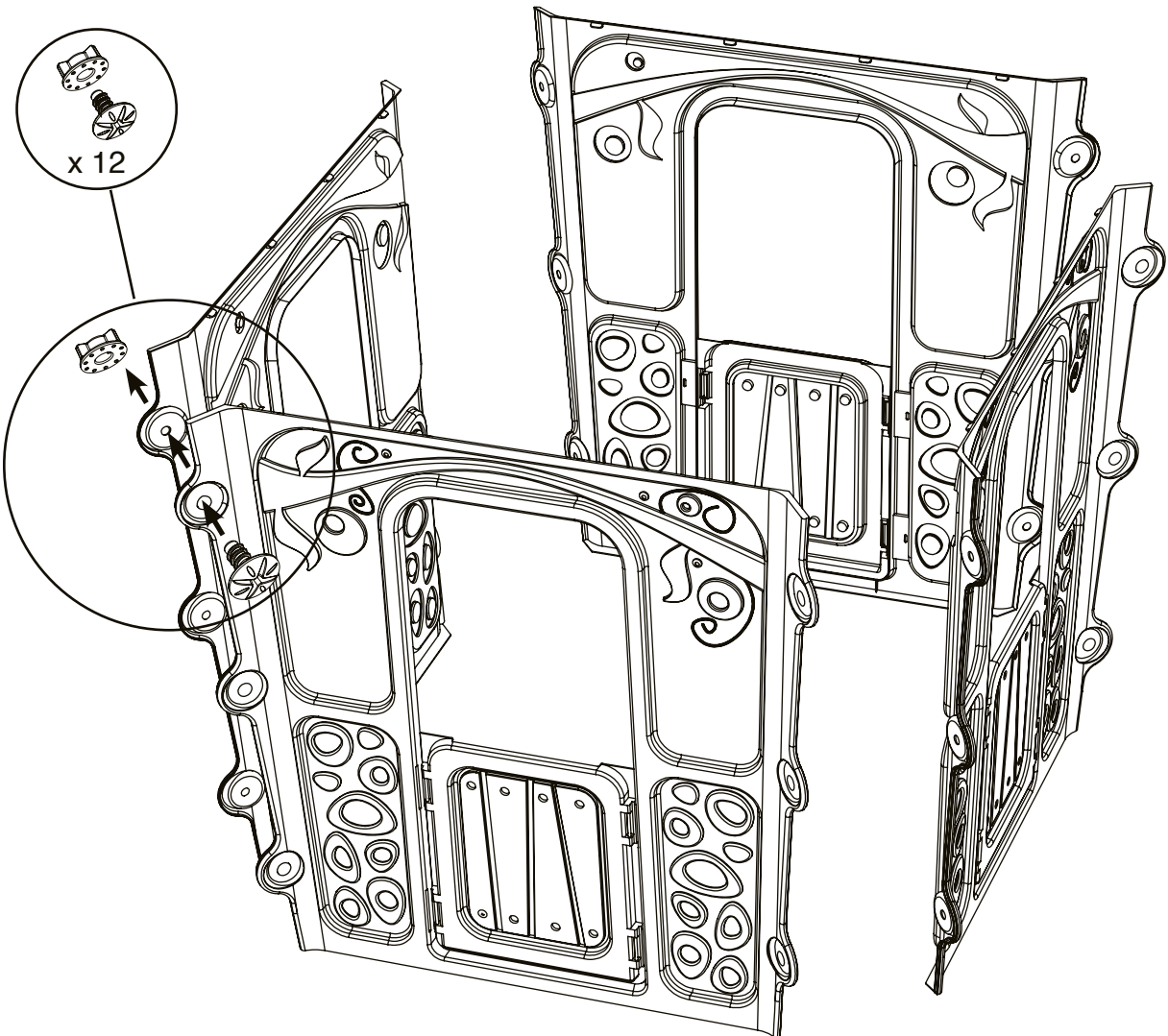

2



x 12



x 12

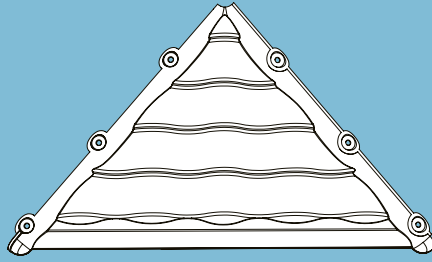

x 4

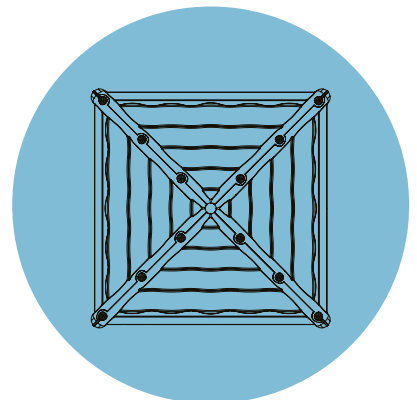
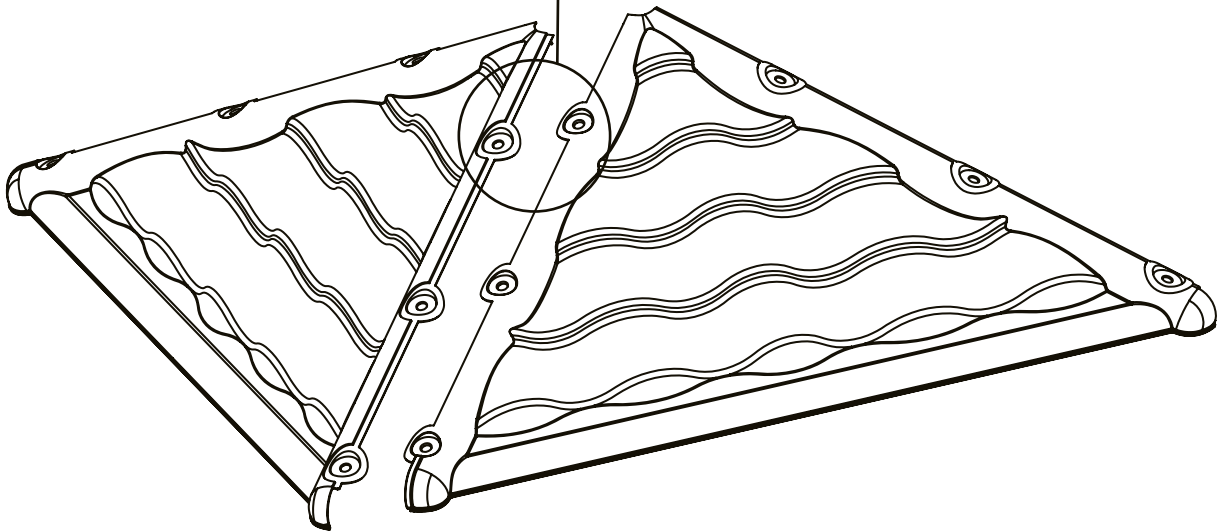
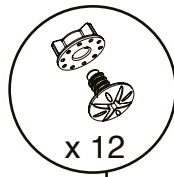

3

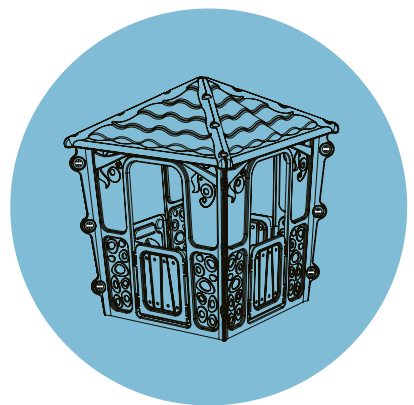
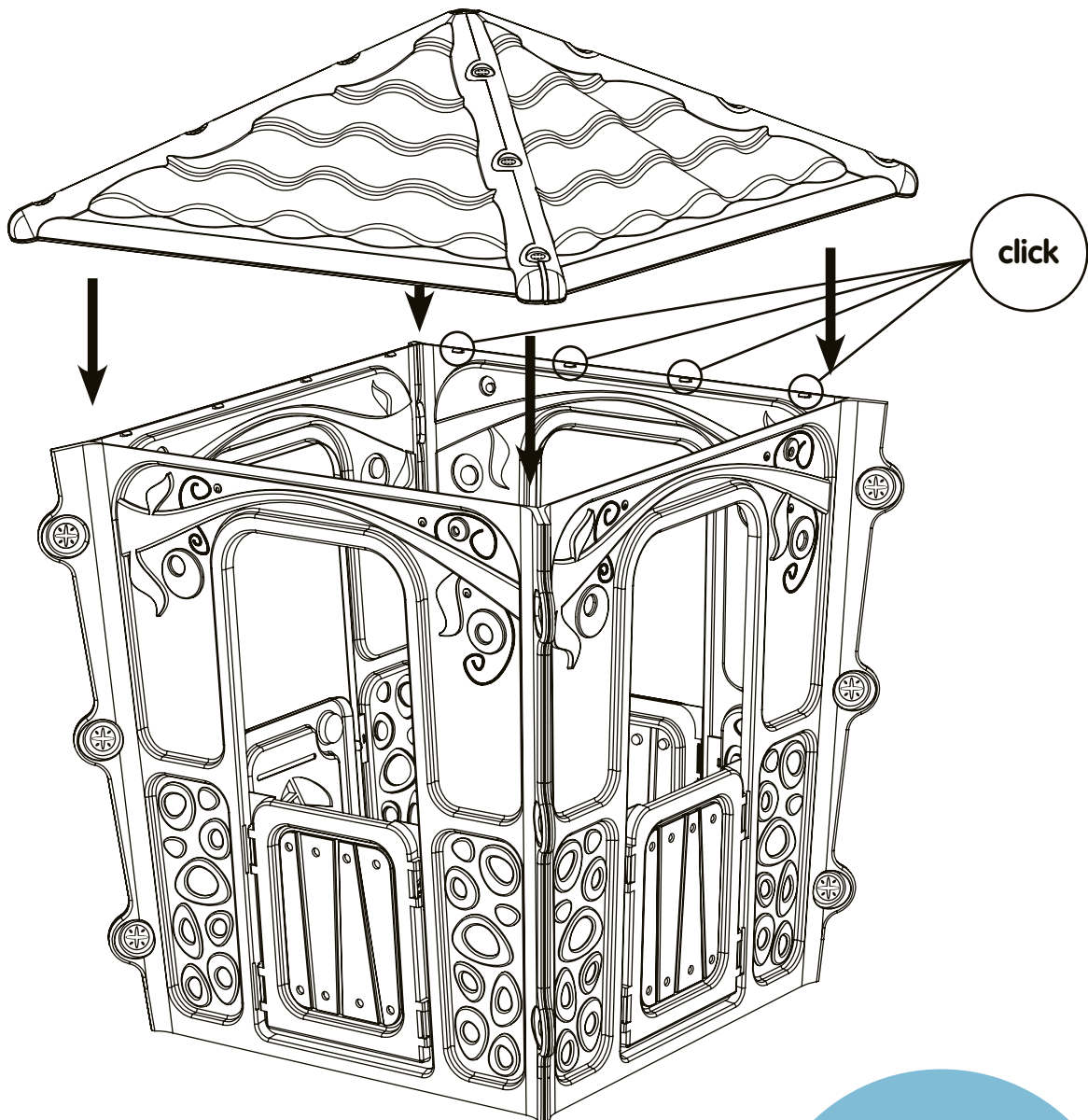

4



x 1

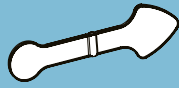

x 1

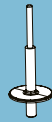

x 1



x 1



x 1

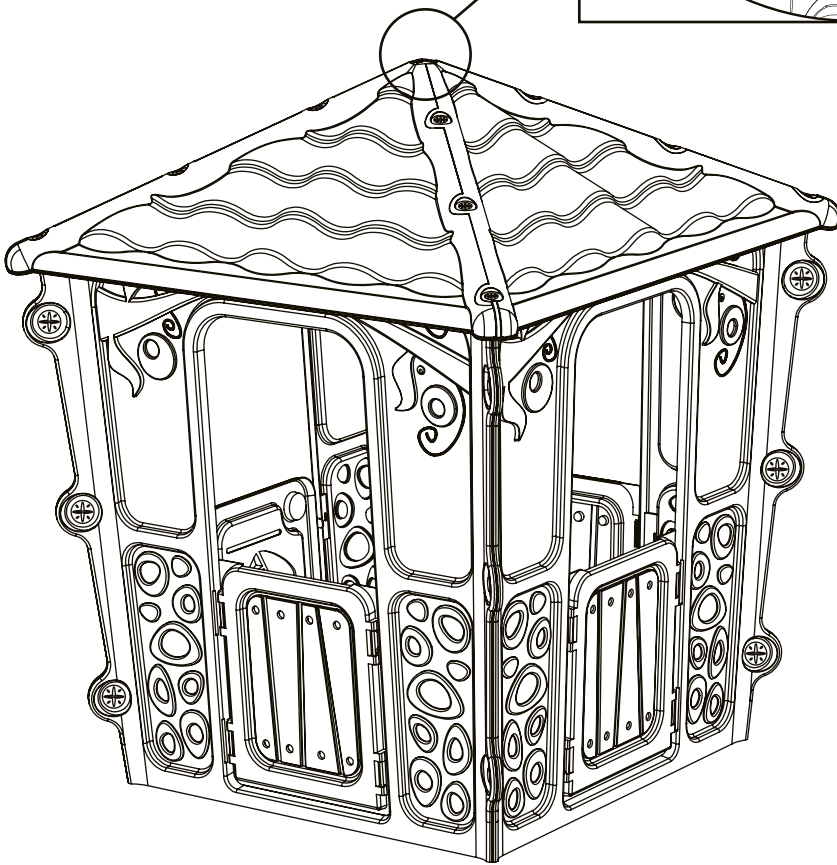
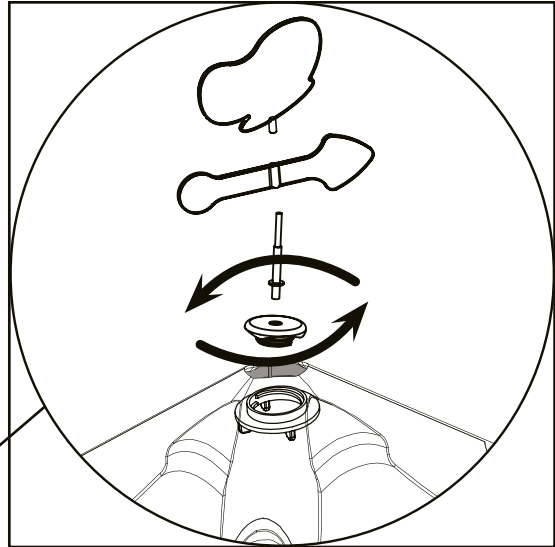

- EN**
- Warning! Domestic use only.
 - Warning! Outdoor use.
 - Warning! 30kg user Maximum weight.
 - Warning! Use under adult supervision only.
 - Warning! 2+ years.
 - Place the toy on a level surface at least 2 metres from any structure or obstruction, such as a fence, garage, house, overhanging branches, laundry lines or electrical wires.
 - Remove all packaging materials such as bags, bands and cartons.
 - The toy should not be installed over concrete, asphalt or any other hard surface
 - Check the toy regularly before use.
 - Check connections regularly for continued security and for any evidence of deterioration or hazards.
 - Replace, if required, with suitable and new parts. Failure to do so may result in an injury or fall.
 - Adult assembly required.
 - Climbing on the roof is forbidden.
 - Take down the item if adverse weather conditions are forecast: for example strong winds.
 - Please keep this instruction sheet for future reference.

- FR**
- Attention. Utilisation extérieure.
 - Attention. Pour enfant à partir de 2 ans.
 - Attention. Pour enfant de poids maximum 30 kg.
 - Attention. Réservé à un usage familial.
 - MONTAGE EXCLUSIVEMENT PAR UN ADULTE.
- ATTENTION**
- A utiliser sous la surveillance rapprochée d'un adulte.
La maison doit être placée sur une surface nivelée en prévoyant une zone minimale de 2 m entre celui-ci et toute structure ou obstacle tel qu'une barrière, un garage, une maison, des branches d'arbres, des fils à linge ou des câbles électriques.
La maison ne doit pas être installée sur du béton, de l'asphalte ou tout autre revêtement en dur.
Ces informations doivent être conservées pour toute référence ultérieure.

MAINTENANCE

Il est de première importance d'effectuer des vérifications sur les parties principales à intervalles réguliers et en particulier au début de chaque saison ainsi qu'au cours de la saison d'utilisation du jeu.
A défaut de procéder à ces vérifications, le jouet d'activité pourrait se renverser, les différents panneaux pourraient tomber sur l'enfant et constituer un danger.
Vérifier tous les écrous et boulons et les resserrer si nécessaire.
Remplacer les éléments défectueux conformément aux instructions du fabricant.

- DE**
- Achtung! Nur für den Hausgebrauch.
 - Achtung! Für draußen.
 - Achtung! Belastbarkeit bis ca. 30 kg.
 - Achtung! Benutzung nur unter Aufsicht von Erwachsenen.
 - Achtung! Altersbeschränkung 2+.
 - Platzieren Sie das Gerät auf einer ebenen Oberfläche mindestens 2 m entfernt von Gebäuden oder Hindernissen wie etwa Zäunen, Garagen, Häusern, überhängende Ästen, Wäscheleinen oder elektrische Leitungen.
 - Entfernen Sie das Verpackungsmaterial wie Plastikbeutel, Bänder und Kartons.
 - Das Spielzeug soll nicht auf Beton, Asphalt oder einer anderen harten Oberfläche aufgebaut werden.
 - Überprüfen Sie den Artikel regelmäßig vor dem Gebrauch.
 - Prüfen Sie die Verbindungen regelmäßig für kontinuierliche Sicherheit und um das Risiko von Verschleißerscheinungen auszuschließen.
 - Ersetzen Sie, wenn nötig, Verschleißteile durch entsprechende neue Teile.
Sollten Sie dies nicht machen, entsteht Verletzungsgefahr.
 - Klettern auf dem Dach ist verboten.
 - Bauen Sie den Artikel ab, wenn ungünstige Wetterbedingungen prognostiziert werden, wie z.B. Sturm etc.!
 - Verwahren Sie diese Gebrauchsanleitung sorgfältig für weitere Korrespondenz.

- ES**
- Advertencia! Solo para uso doméstico.
 - Advertencia! Uso en exterior.
 - Advertencia! Peso máximo permitido 30 kg.
 - Advertencia! Los menores deben ser supervisados por un adulto durante el tiempo que usen este artículo.
 - Colocar el juguete sobre una superficie plana, al menos a una distancia de 2 metros de cualquier estructura u obstrucción, como por ejemplo, cercas, garajes, casas, ramas de árboles, tendedores de ropa o cables eléctricos.
 - Deseche todo el material de embalaje.
 - Advertencia! Mayores de 2 años.
 - Para uso familiar, doméstico, dentro y fuera de la casa.
 - El juego no debe de instalarse sobre hormigón, asfalto o cualquier otra superficie dura.
 - Revise el juguete con regularidad antes de su uso.
 - Revise las conexiones regularmente para seguridad y evidencia de cualquier deterioro peligroso.
 - Se aconseja reemplazar las partes deterioradas por nuevas.
 - El mantenimiento en buenas condiciones del juguete evitará accidentes.
 - El juguete debe ser armado por una persona adulta.
 - El juguete debe ser supervisado, por un adulto.
 - Esta prohibido trepar al techo.
 - Retire el artículo de lugar si hay condiciones climáticas adversas (por ejemplo: vientos fuertes)
 - Le aconsejamos guardar las instrucciones como referencia para el futuro.
 - Retire el producto si las condiciones meteorológicas son severas. por ejemplo: vientos fuertes

- IT**
- Attenzione! Solo uso domestico.
 - Attenzione! Uso esterno.
 - Attenzione! 30kg peso max.
 - Attenzione! Quando bambini usano questo prodotto è necessaria la supervisione di un adulto.
 - Attenzione! Età raccomandata: 2+.
 - Posizionare la casetta su un fondo piano, a una distanza di almeno 2 metri da qualunque tipo di edificio od ostacolo come recinzioni, garage, rami soprastanti, stendibiancheria o cavi elettrici.
 - Rimuovere tutti gli imballaggi come sacchi, plastica e cartoni.
 - Gioco non può essere installato su cemento, asfalto o altra superficie rigida.
 - Verificare regolarmente lo stato del giocattolo prima dell'uso.
 - Verificare regolarmente i collegamenti ai fini della sicurezza cercando eventuali segni di deterioramento o pericoli.
 - Sostituire, se necessario, con pezzi di ricambio adatti e nuovi.
 - La non osservanza di quanto sopra può comportare lesioni o cadute.
 - L'assemblaggio va eseguito obbligatoriamente da persone adulte.
 - È vietato arrampicarsi sul tetto.
 - Tirare giù l'articolo se sono previste condizioni meteo avverse (per es. vento forte).
 - Conservare il presente foglio istruzioni per futuro riferimento.

- NL**
- Waarschuwing! Uitsluitend voor huiselijk gebruik.
 - Waarschuwing! Gebruik voor buitens.
 - Waarschuwing! Maximale belasting 30 kg.
 - Waarschuwing! Gebruik van dit product uitsluitend onder toezicht van een volwassene.
 - Waarschuwing! Voor kinderen vanaf 2 jaar.
 - Plaats het speelgoed op een horizontaal oppervlak, minstens 2 m. van enige constructies of belemmeringen zoals een hek, garage, huis, overhangende takken, waslijnen of elektrische kabels.
 - Verwijder de volledige verpakking, zoals zakken, banden en cartons.
 - Plaats het speeltuig niet op een harde ondergrond, zoals beton of asfalt.
 - Controleer het speeltuig regelmatig voor gebruik.
 - Controleer verbindingen regelmatig op slijtage of ondeugdelijkheid.
 - Indien noodzakelijk, vervang onderdelen door nieuwe, passende onderdelen.
 - Bovenstaande is noodzakelijk ter voorkoming van ongelukken.
 - Montage uitsluitend door een volwassene.
 - Het is verboden op het dak te klimmen.
 - Berg het huisje op bij slechte weersverwachting, zoals storm of harde wind.
 - Bewaar deze instructies voor toekomstig gebruik.
 - Bewaar deze instructies voor toekomstig gebruik.
Nemen van de item als ongunstige weersomstandigheden worden voorspeld: dat wil zeggen: harde wind.

