



SUPPORT D'UNITÉ CENTRALE GRANDE TAILLE

- FR**  Lisez entièrement le guide d'utilisateur avant de commencer l'installation et le montage. Si vous avez des questions concernant les instructions ou les avertissements, veuillez contacter votre distributeur local pour une assistance.
- ATTENTION:** L'utilisation de produits plus lourds que les poids nominaux indiqués peut entraîner une instabilité causant des blessures potentielles.
- Les supports doivent être joints comme spécifié dans les instructions de montage. Une mauvaise installation peut entraîner des dommages ou de graves blessures aux personnes.
 - Un équipement de sécurité et les outils appropriés doivent être utilisés. Ce produit devrait être installé uniquement par des professionnels.
 - Assurez-vous que la surface de soutien supporte en sécurité le poids combiné de l'équipement et de tous les matériaux et composants associés.
 - Utilisez les vis de montage fournies et **NE SERREZ PAS TROP** les vis de montage.
 - Ce produit contient de petites pièces qui peuvent causer un étouffement si elles sont avalées. Éloignez ces pièces des enfants.
 - Ce produit est prévu uniquement pour une utilisation à l'intérieur. L'utilisation de ce produit à l'extérieur peut entraîner une défaillance du produit ou des blessures aux personnes.
- IMPORTANT:** Avant l'installation, assurez-vous que vous avez reçu toutes les pièces selon la liste de vérification des composants. Si une pièce est manquante ou endommagée, téléphonez à votre distributeur local pour qu'il la remplace.
- MAINTENANCE:** A intervalles réguliers (au moins tous les trois mois) vérifiez que le support est d'utilisation sûre et fiable.

LISTE DES PIÈCES NÉCESSAIRES À L'ASSEMBLAGE







 <p>(A) Plaque principale</p>	 <p>(B) Panneau latéral droit</p>	 <p>(C) Panneau latéral gauche</p>	 <p>(D) Plaque de support</p>
 <p>(E) Cale</p>	 <p>(F) Petit bloc</p>	 <p>(G) Vis</p>	 <p>(H) Vis.</p>

SCHÉMA D'ASSEMBLAGE GLOBAL

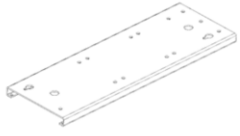
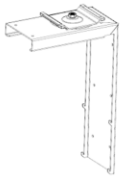

INSTRUCTIONS DE MONTAGE

Étape 1: Positionnez la plaque principale A sous le plateau du bureau .

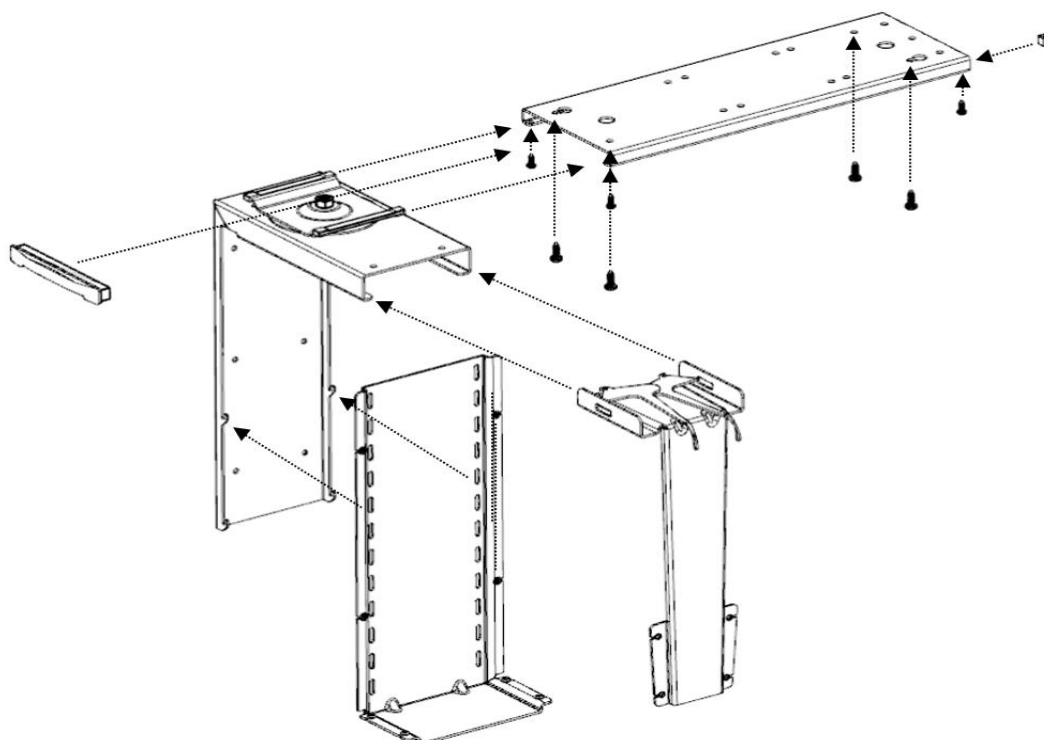
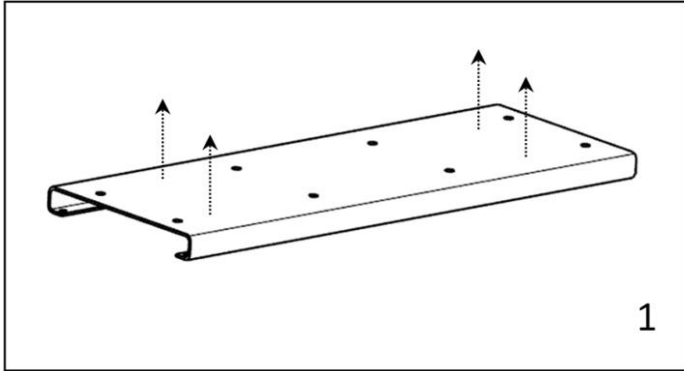

Étape 2: Utilisez 4 vis G pour fixer la plaque principale A sous le plateau du bureau.

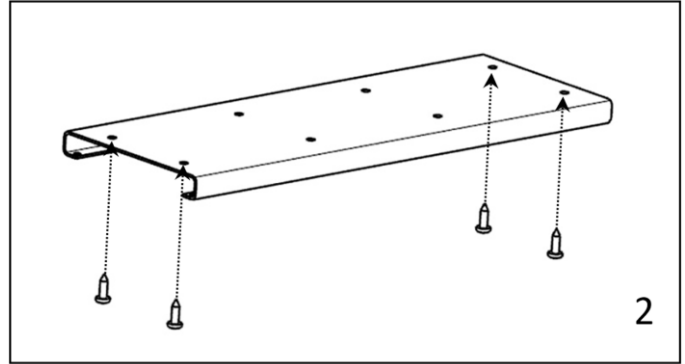

Étape 3: Mettez la cale F dans A, et utilisez une vis I pour fixer la cale.

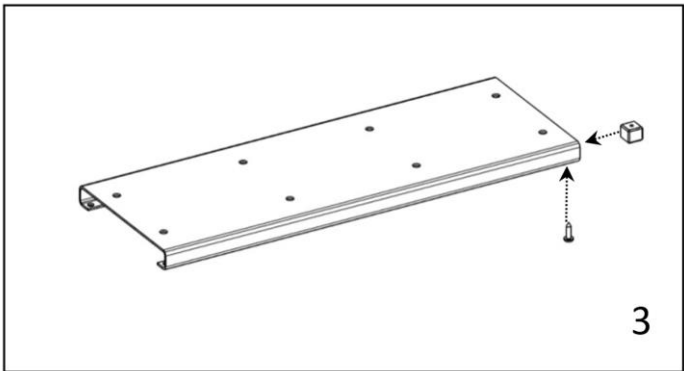

Étape 4: Insérez le panneau latéral droit B dans la plaque principale A.

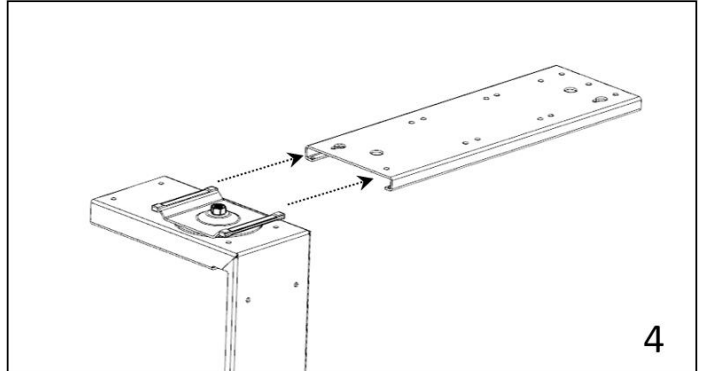

Étape 5: Insérez le panneau latéral gauche C dans le panneau latéral droit B.

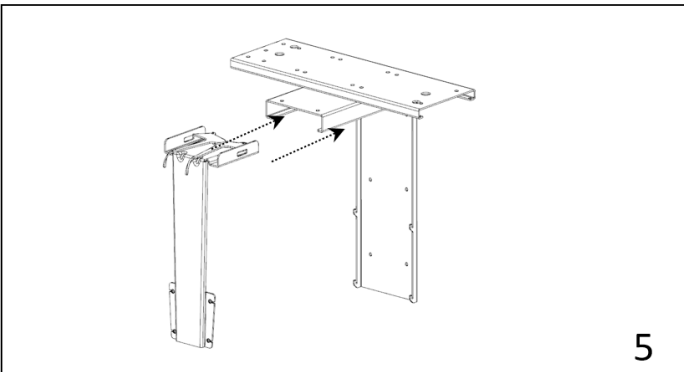

Étape 6: Insérez la plaque de support E dans la plaque principale A, utilisez 2 vis H pour fixer cette dernière.

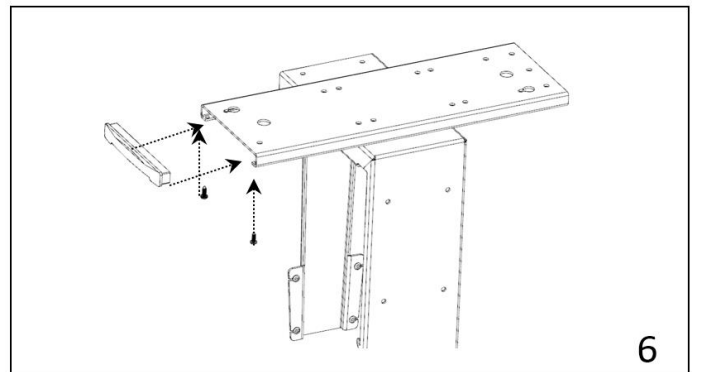

Étape 7: Placez la plaque de support D sur la plaque principale A en fonction de la hauteur de votre unité centrale.

