

LISTE DES PIÈCES DÉTACHÉES / LIST OF THE CHAIR PARTS / LISTA DE LAS PIEZAS DE LA SILLA

FR : (Note : Certaines parties peuvent être différentes de l'image mais les réglages sont identiques.)
 EN : (Note : some parts can be different from the picture, but adjustments remain similar)
 ES : (Nota: Algunas partes pueden ser diferentes de las imágenes pero los ajustes son idénticos).

1) Vérin pneumatique
 Gas Lift
 Cilindro de aire



5) Type B – vis noires
 Type B back screws
 Tipo B - tornillos negros



9) Vis
 Screws
 Tornillo



2) Base



6) Vis accoudoirs
 Armrest screws
 Tornillos de reposabrazos



10) Appui-tête
 Headrest
 Reposacabezas



3) Roues x 5
 Castor x 5
 Ruedas x 5



7) Clé Allen
 Allen Wrench
 Llave Allen



4) Assise
 Seat mechanism
 Asiento

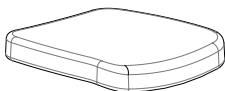

8) Accoudoirs
 Armrests
 Reposabrazos



11) Dossier
 Assembled back
 Respaldo

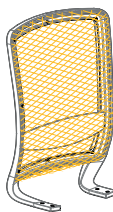

ÉTAPE 1 / STEP 1 / PASO 1

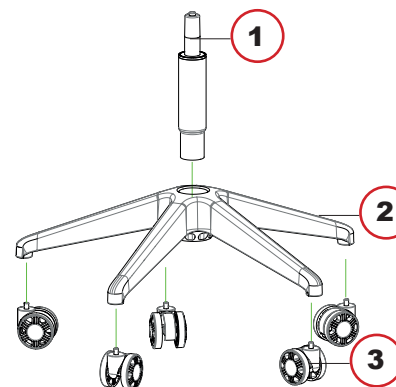

ÉTAPE 2 / STEP 2 / PASO 2

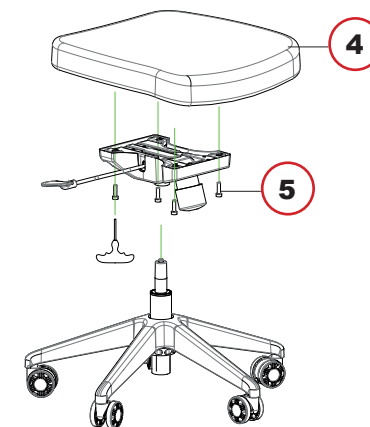

ÉTAPE 3 / STEP 3 / PASO 3

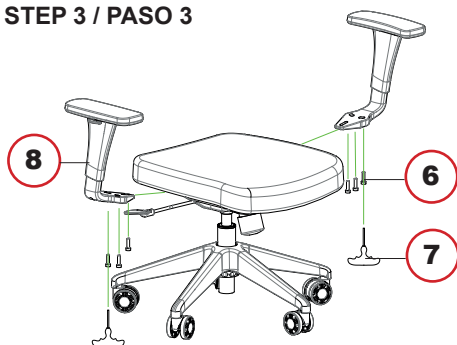

ÉTAPE 4 / STEP 4 / PASO 4

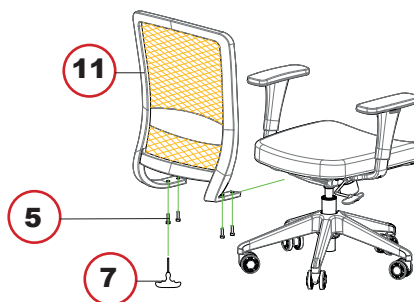

ÉTAPE 5 / STEP 5 / PASO 5

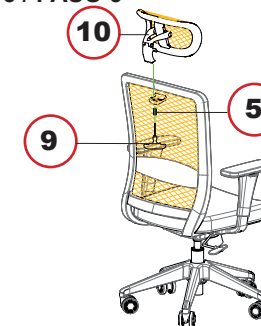

- 1) Réglage de la hauteur et inclinaison de l'appui-tête**
Height and tilt angle of headrest adjustment
Ajuste de la altura e inclinación del reposacabezas

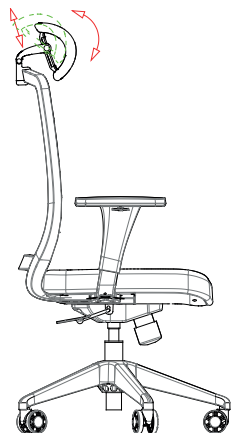

- 2) Réglage du support de l'appui-tête**
Headrest holder adjustment
Ajuste del soporte del reposacabezas

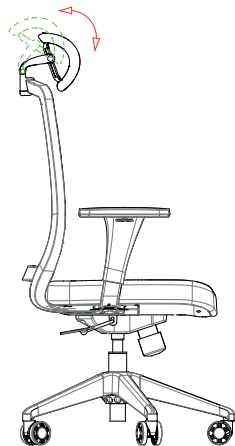

- 3) Réglage des accoudoirs**
Armrest adjustment
Ajuste del reposabrazos

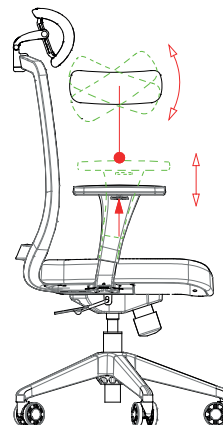

- 4) Réglage de la hauteur du siège**
Hight of seat adjustment
Ajuste de la altura del asiento

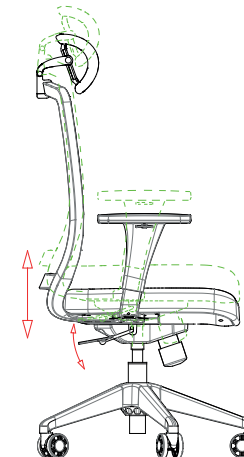

AVERTISSEMENT :

Assurez-vous que le fauteuil transporte qu'une personne à la fois.
N'utilisez pas le fauteuil comme un escabeau ou une échelle. N'utilisez pas le fauteuil avant que toutes les pièces ne soient correctement assemblées.

N'utilisez pas le fauteuil si toutes les vis n'ont pas été serrées.
Si le fauteuil est détruit ou détérioré, ne l'utilisez pas jusqu'à ce qu'il soit réparé.

Pour votre sécurité, les instructions énumérées ci-dessus doivent être strictement respectées.

WARNING :

Make sure that the chair can only carry one person at a time.
Do not use the chair as a step stool or ladder.
Do not use the chair before all parts are properly assembled.
Do not use the chair unless all screws have been tightened.
If destroyed by outside forces or defect work, stop use the chair until repaired.
For your safety, the instructions listed above must be strictly observed.

ADVERTENCIAS:

La silla puede ser utilizada solamente por una persona a la vez.
No utilice la silla como escalera.
No utilice la silla hasta que todas las piezas estén bien montadas.
No utilice la silla si no se han apretado todos los tornillos.
Si la silla está destruida o dañada, no la utilices hasta que haya sido reparada.
Para su seguridad, es necesario respetar estrictamente las instrucciones indicadas anteriormente.