

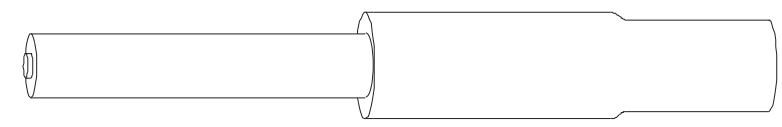

## LISTE DES PIÈCES DÉTACHÉES

Note : Certaines parties peuvent être différentes de l'image mais les réglages sont identique

1) Vérien pneumatique



5) Type B - vis noires



9) Dossier

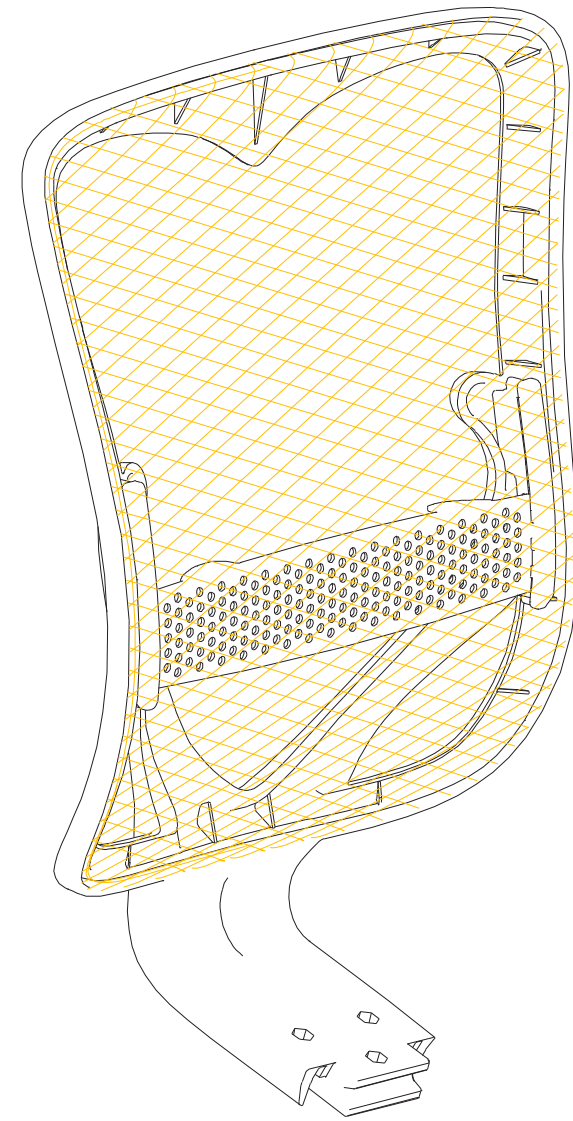

2) Base

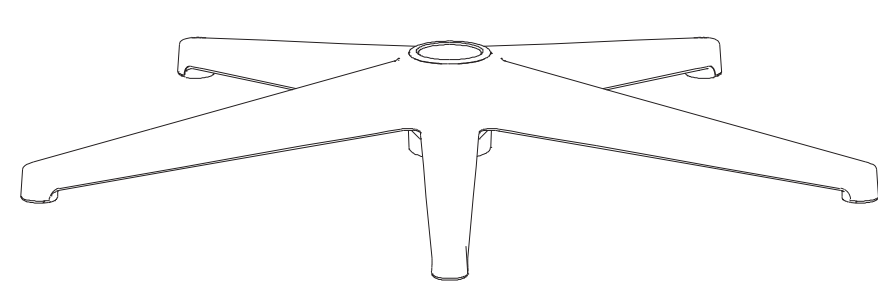

6) Vis accoudoirs

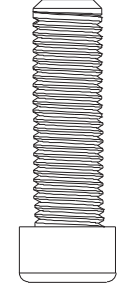

3) Roues x5

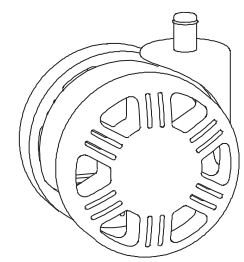

7) Clé Allen

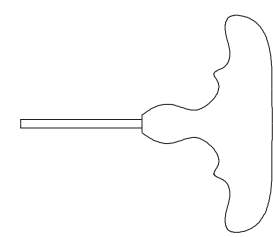

4) Assise

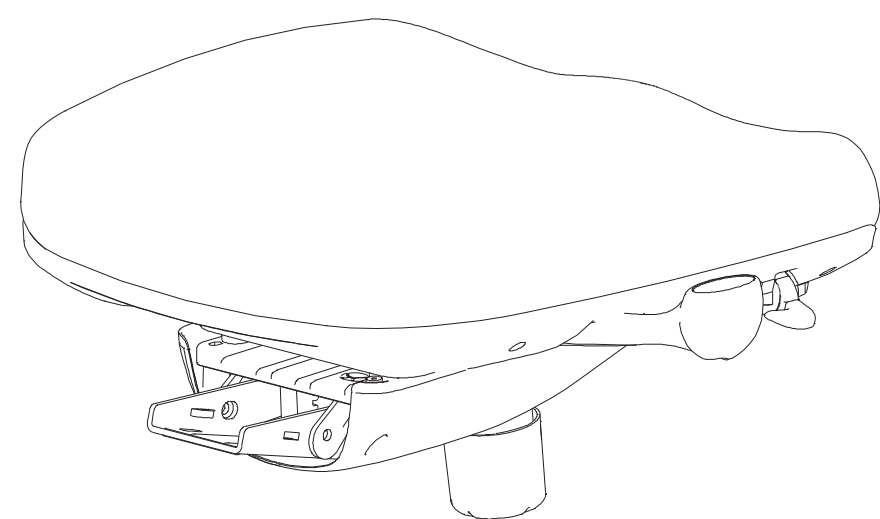

8) Accoudoirs

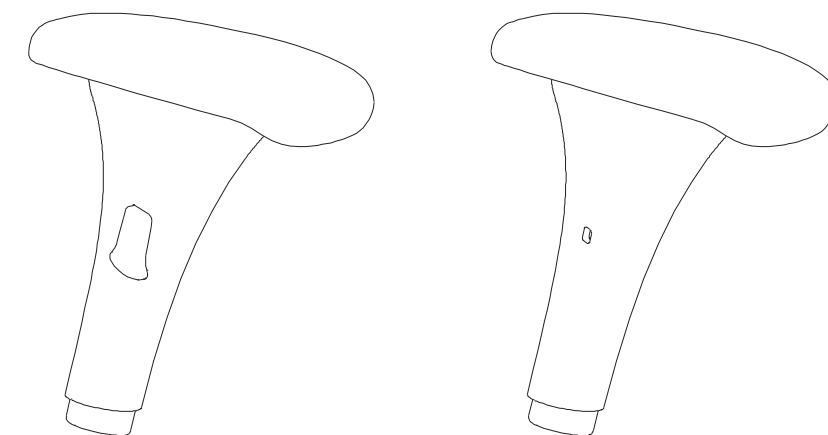

## ÉTAPE 1

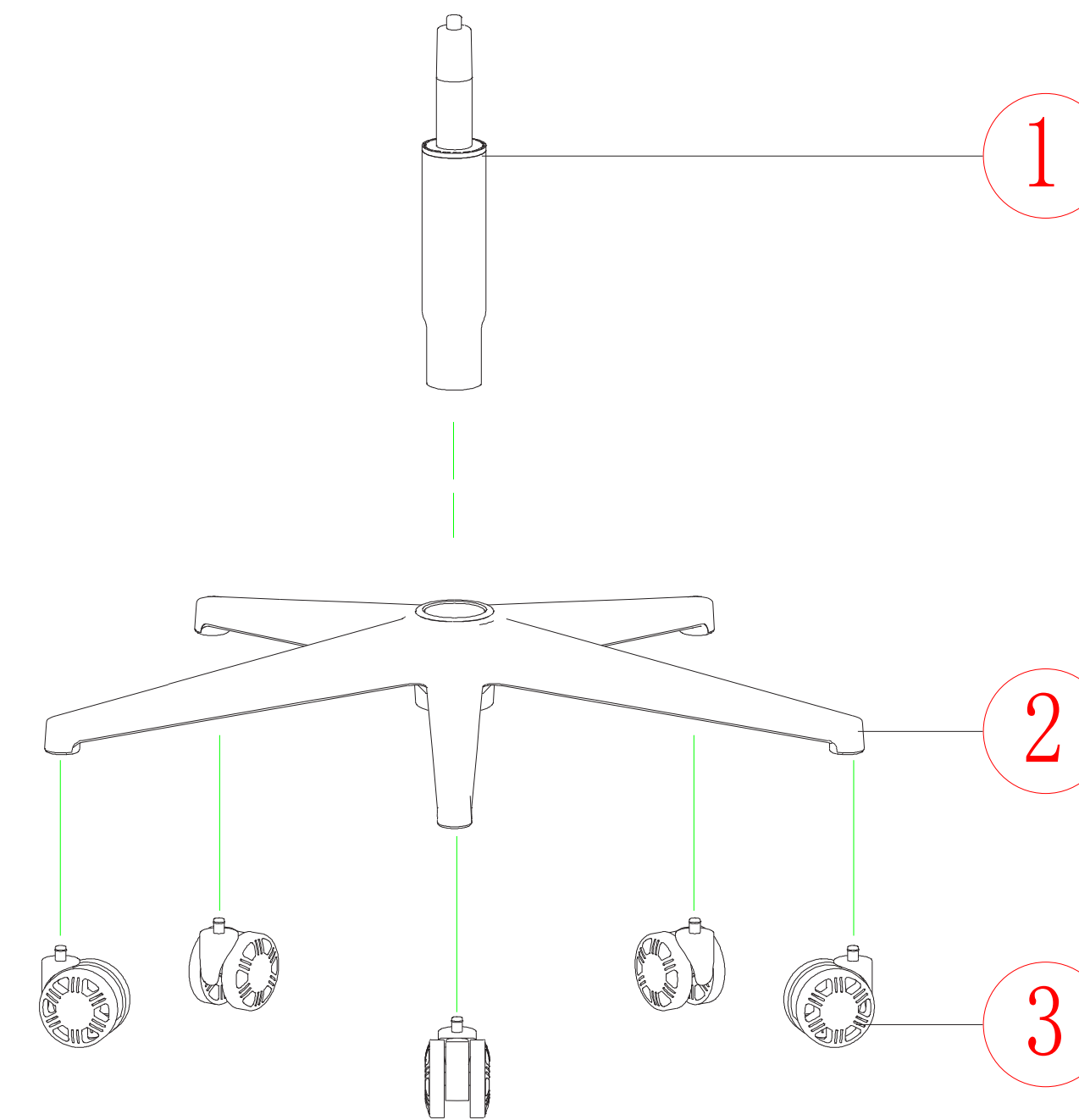

## ÉTAPE 2

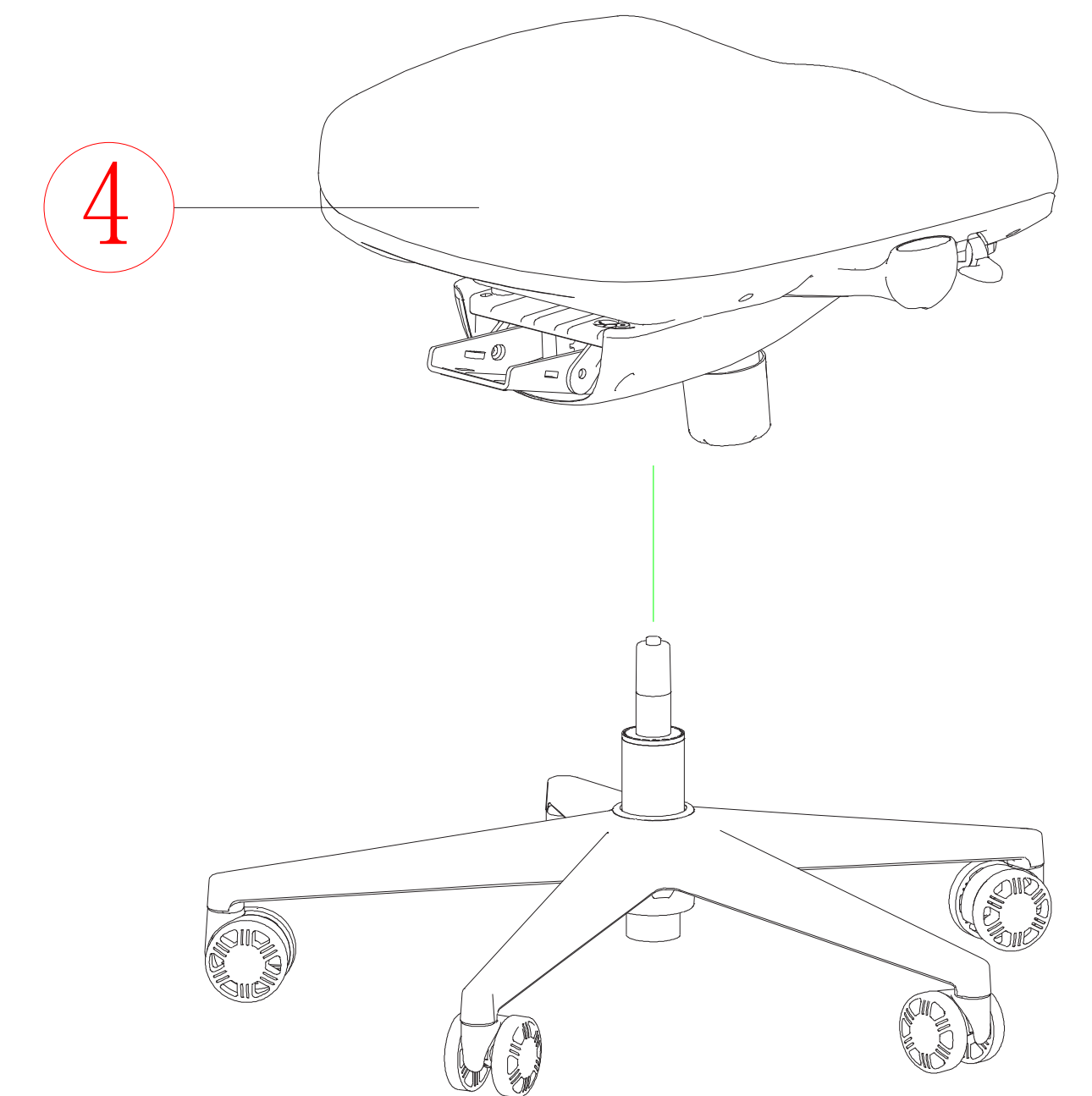

## ÉTAPE 3

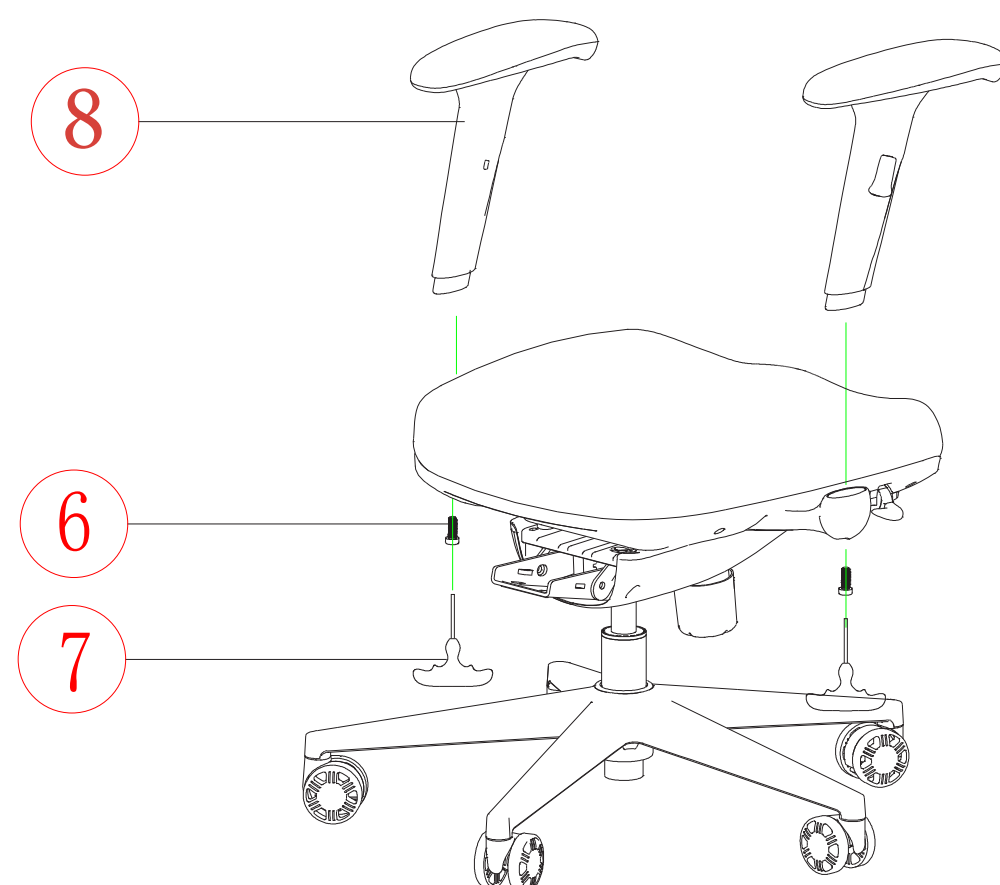

## ÉTAPE 4

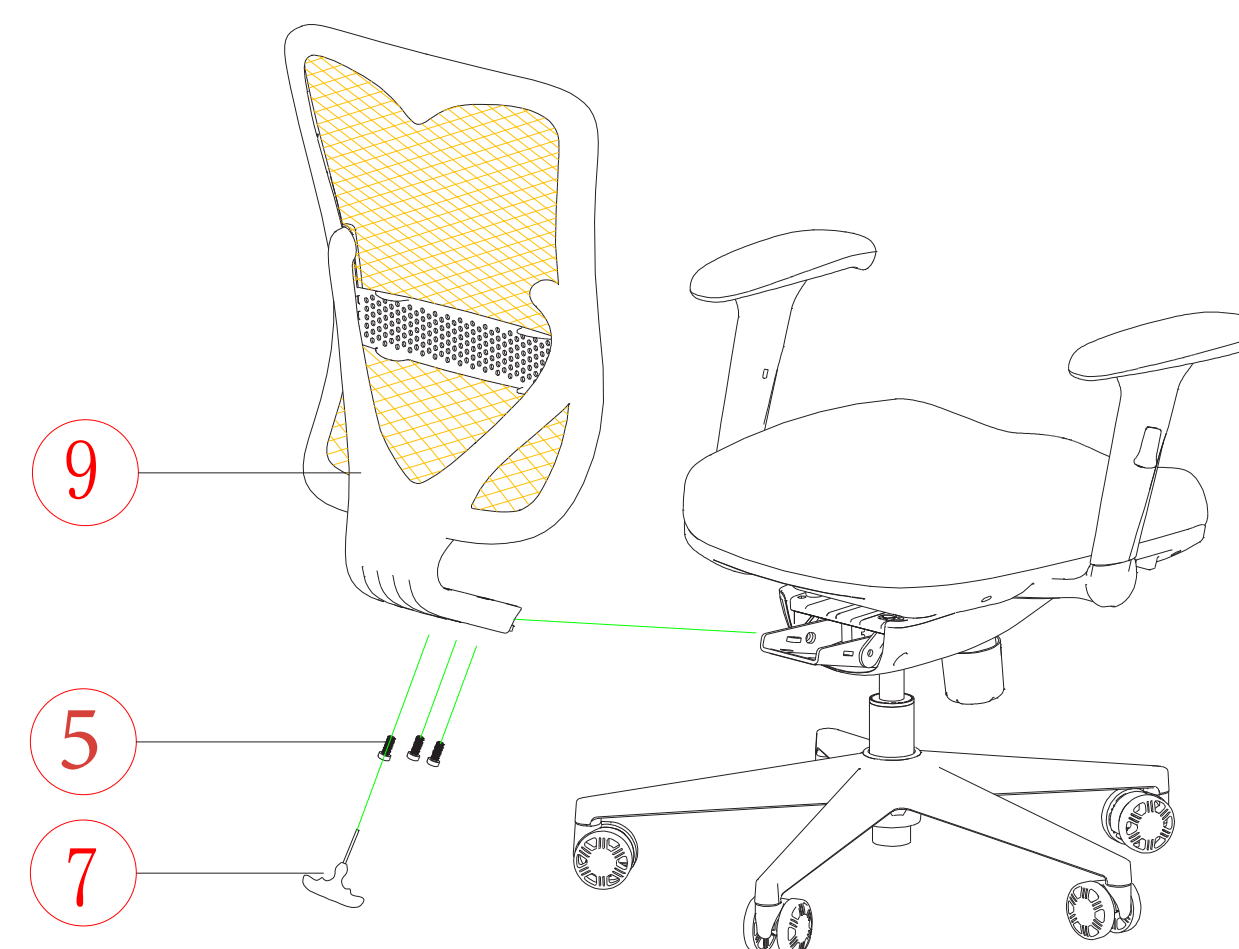

## ÉTAPE 5

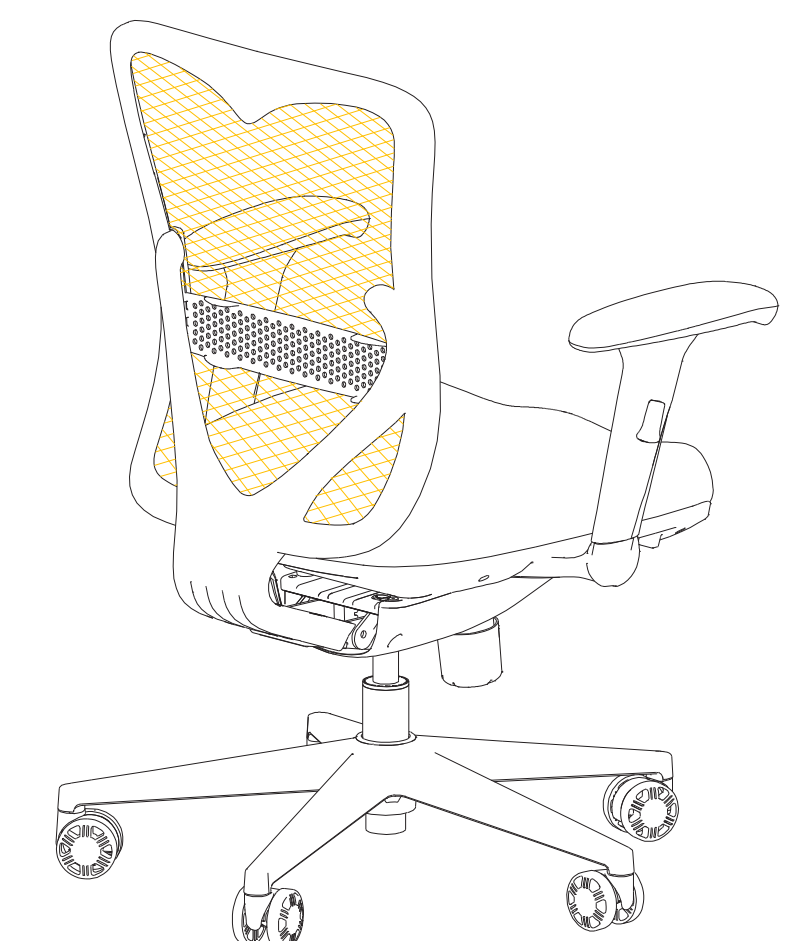

## 1) Réglage de la hauteur du support lombaire

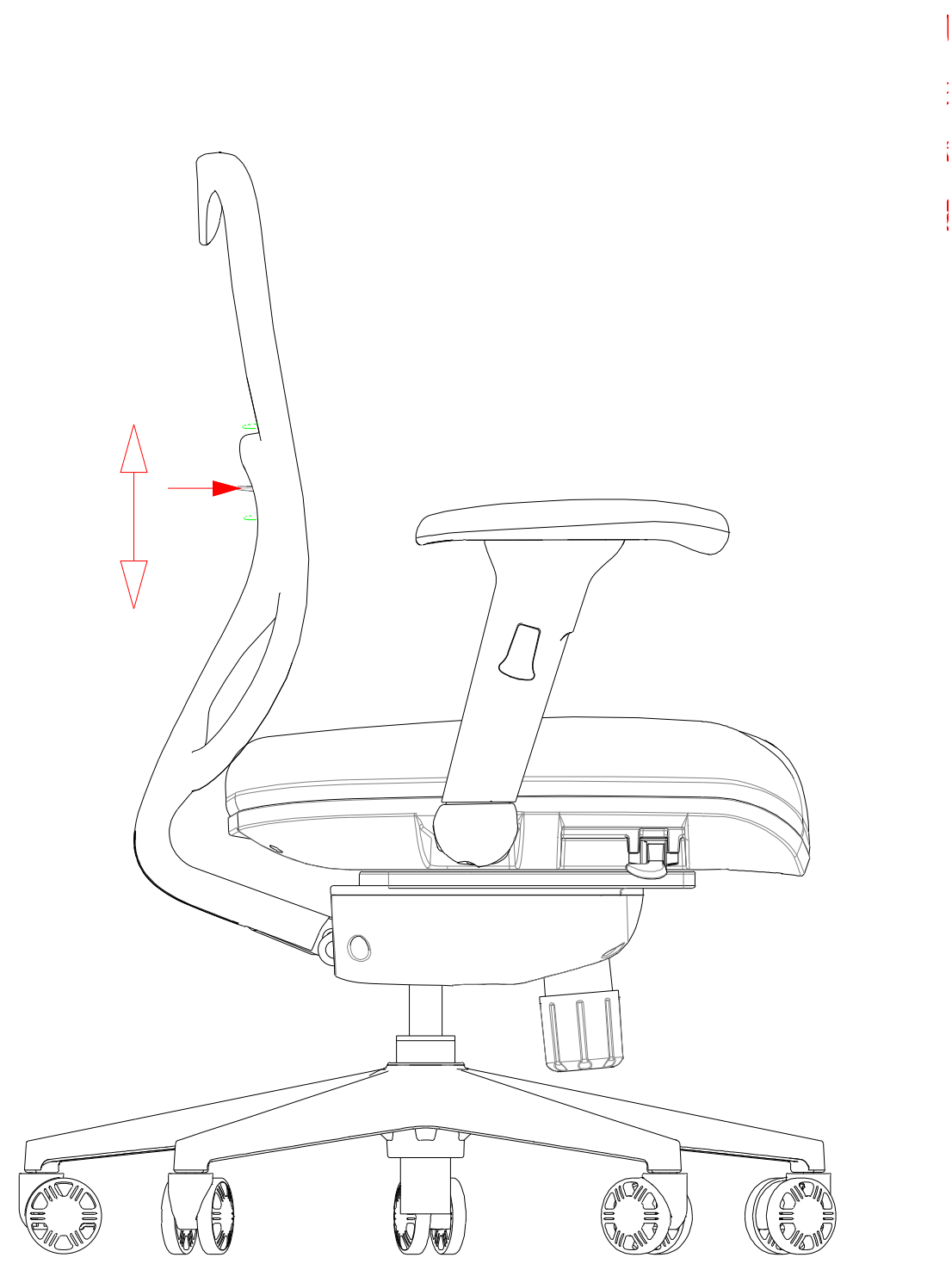

## 2) Réglage de la profondeur d'assise

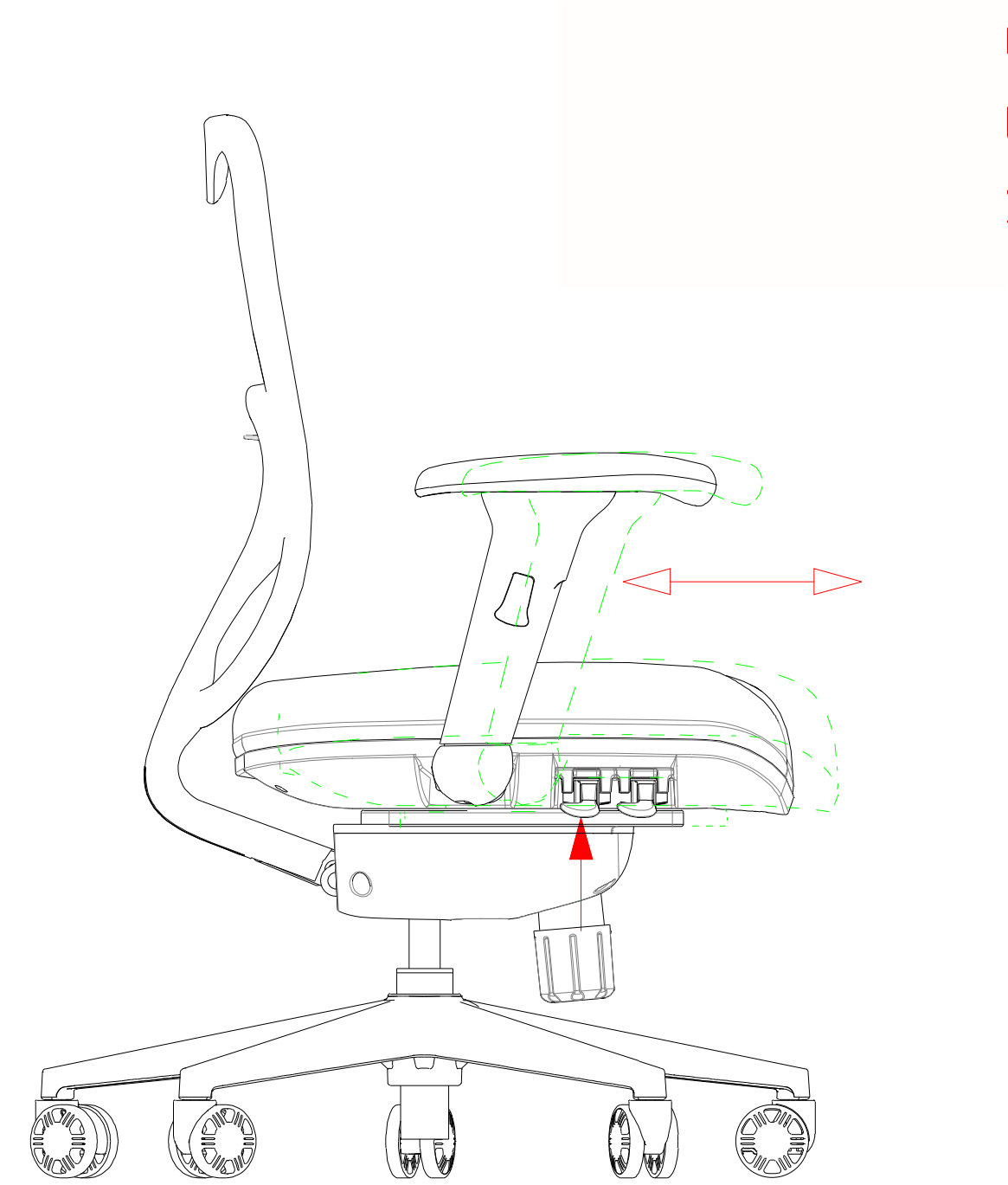

## 3) Réglage des accoudoirs

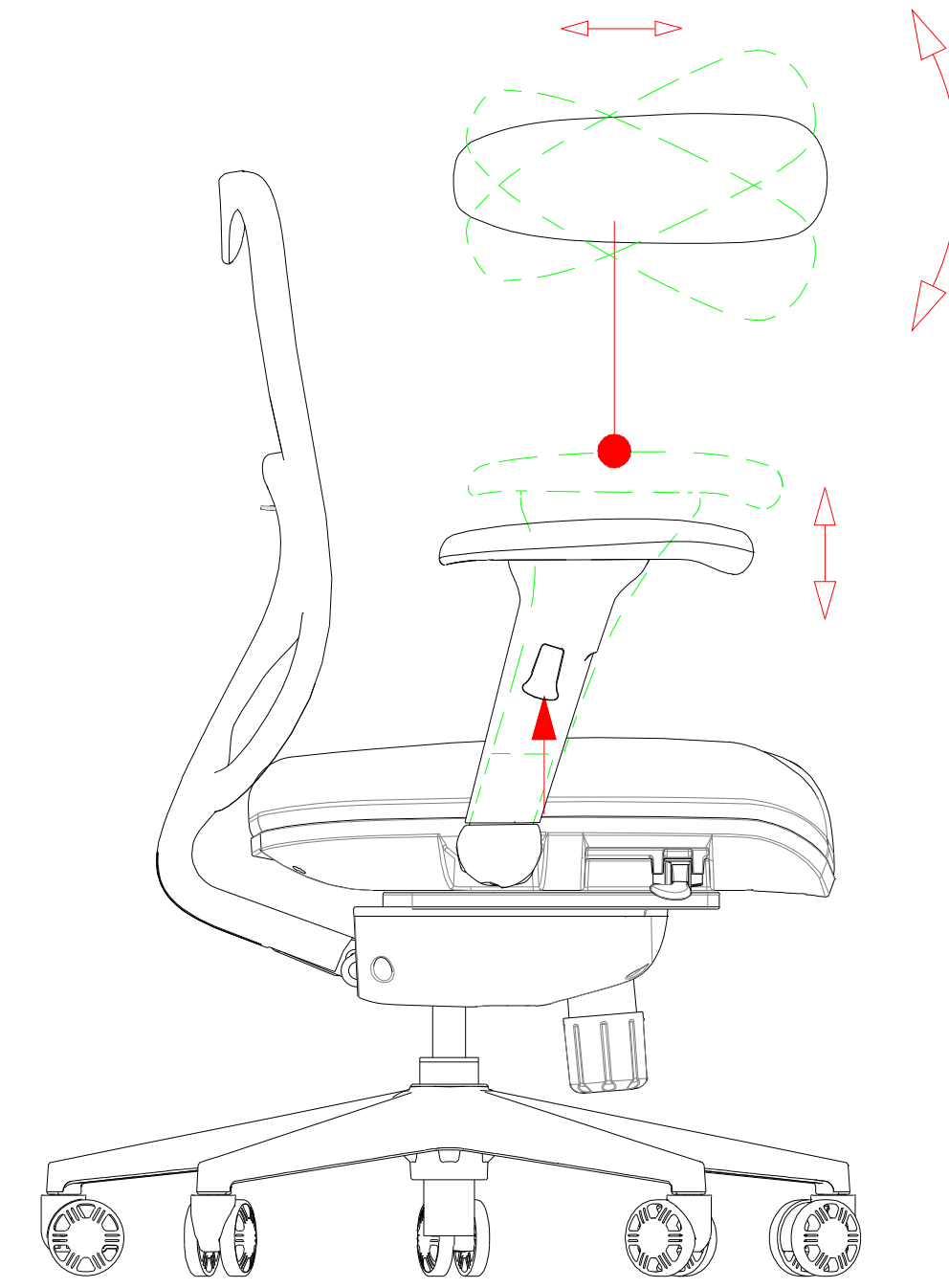

## 4) Réglage de la hauteur du siège

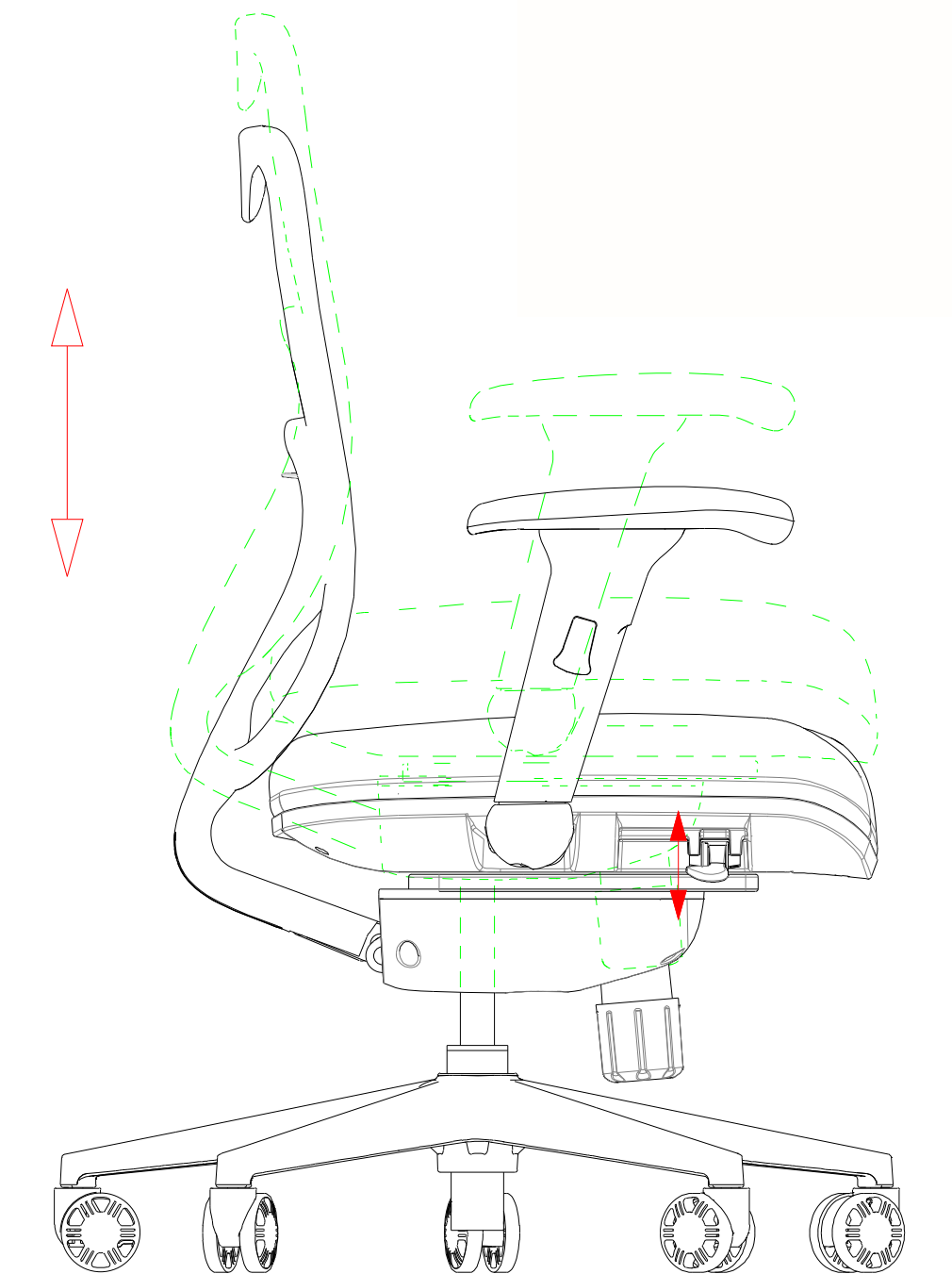

## 4) Réglage de l'inclinaison

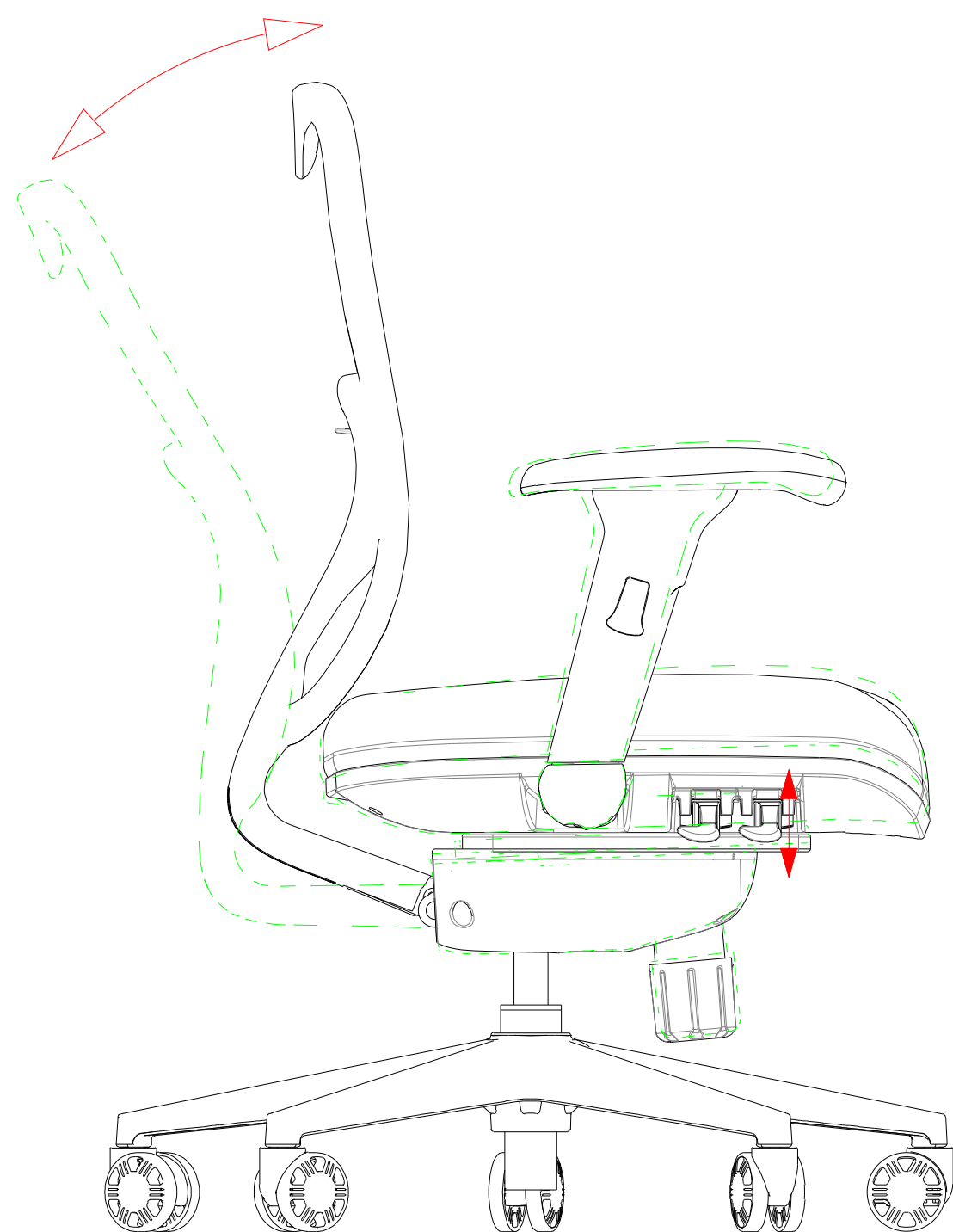

## 4) Réglage dureté de l'inclinaison

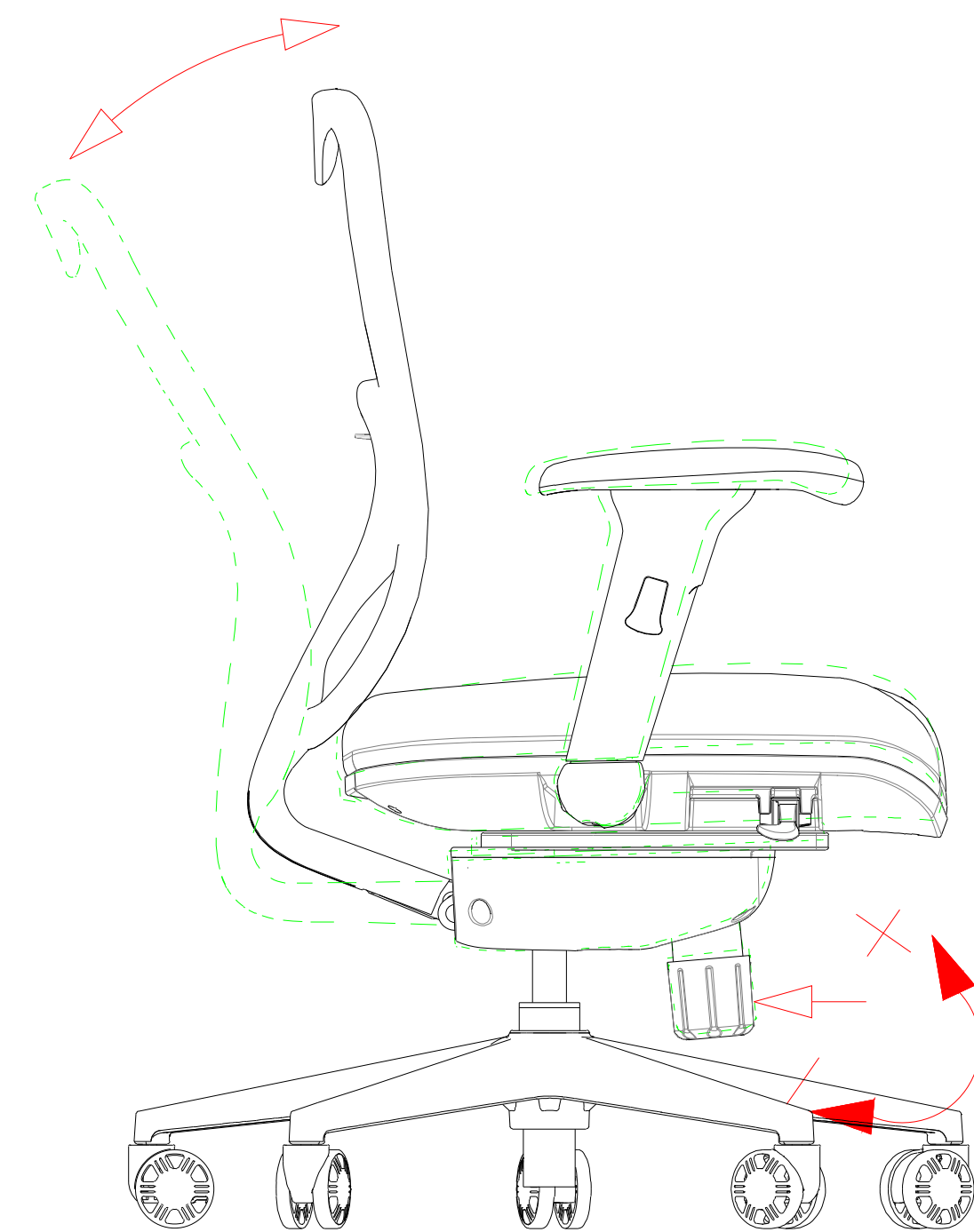

### AVERTISSEMENT :

Assurez-vous que le fauteuil transporte qu'une personne à la fois. N'utilisez pas le fauteuil comme un escabeau ou une échelle. N'utilisez pas le fauteuil avant que toutes les pièces ne soient correctement assemblées. N'utilisez pas le fauteuil si toutes les vis n'ont pas été serrées. Si le fauteuil est détruit ou détérioré, ne l'utilisez pas jusqu'à ce qu'il soit réparé. Pour votre sécurité, les instructions énumérées ci-dessus doivent être strictement respectées.