



# Esterilizador UV

Manual de Usuario

UV-3000

# Índice

## Manual de Usuario

- 01 Advertencia
- 01 Precaución
- 02 Introducción del producto
- 02 Especificación
- 02 Características del panel
- 03 Productos de las piezas
- 04 Introducción del esterilizador UV
- 04 Consejos de uso
- 05 Método de uso
- 05 Preparación para el funcionamiento
- 05 Función y operación
- 06 Función y operación
- 07 Método de sustitución de las piezas del producto
- 07 Método y período de sustitución de la lámpara UV
- 08 Limpieza y mantenimiento
- 08 Precaución
- 08 Método de limpieza
- 09 Nombres y contenidos de sustancias peligrosas de los productos
- 09 Declaración de conformidad
- 10 Garantía

## Advertencia

1. Desembale y saque el producto, compruebe la lista de accesorios. (Manual de usuario x 1, tarjeta de garantía x1, cesta de accesorios x1, filtro de repuesto x1).
2. Coloque la cesta para botellas según sea necesario
3. Limpie el gabinete con un paño limpio semi-húmedo
4. Ponga unas rodajas de limón o jengibre, vacíe la máquina (no coloque ningún artículo) y elija el modo automático para realizar 5 ciclos. Abra la cubierta del armario durante 12 horas para que se disperse el olor de la nueva máquina, lo que puede disipar el olor de los materiales implicados en la producción, el embalaje, el almacenamiento, el transporte y otros
5. Lavar los artículos que van a ser esterilizados, luego ponerlos en el gabinete y seleccionar la función correspondiente para empezar a trabajar.
6. Debido a que las bacterias se reproducen fácilmente en condiciones de humedad, se recomienda secar y esterilizar (modo automático).

## Precaución

1. No utilice accesorios o piezas producidas por otros fabricantes o no recomendadas por Balía. Si se utilizan, la garantía quedará invalida.
2. No coloque el producto donde el bebé pueda tocarlo.
3. Si la lámpara UV está dañada o necesita ser reemplazada, debe ser sustituida por Balía, centro de servicio autorizado o por alguna persona cualificada para evitar un peligro.
4. Compruebe si el voltaje indicado en la parte inferior del aparato se corresponde con el voltaje de red local antes de ser conectado.
5. No permita que los niños toquen bolsas de PE para evitar el riesgo de asfixia.
6. El aparato está diseñado para su uso en interiores.
7. Si el aparato se rompe o se daña, no vuelva a utilizarlo y envíelo al centro de servicio autorizado por Balía para su reparación.
8. No levante ni mueva el aparato durante su uso.

## Introducción del producto

### Especificaciones

Nombre del producto: Esterilizador UV

Modelo: UV-3000

Potencia de esterilización: 8W

Potencia de secado: 75W

Voltaje: 220V-240V, 50Hz-60Hz

Capacidad interior: 7L

Peso neto: 2.02Kg

Peso bruto: 3.1Kg

Tamaño del producto: 280x280x247 mm

Condición de uso: Interior

### Características del panel

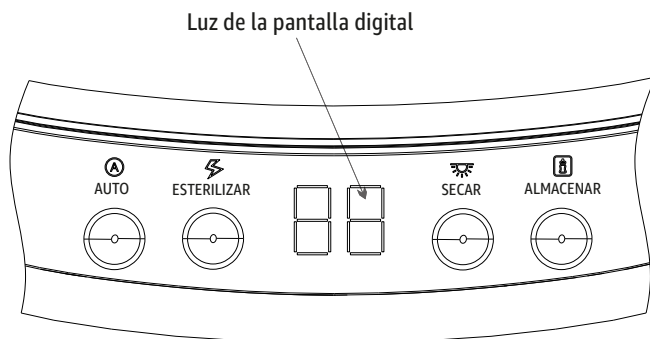

Enchufe a la fuente de alimentación. El esterilizador UV dará un pitido, la luz de la pantalla digital y los botones indicadores se iluminarán durante 1 segundo. Ésto significa que está listo para su uso. Si no es accionado, entrará en el estado de espera. Pulse el botón del modo deseado (SECAR; ESTERILIZAR; ALMACENAR) para entrar en la función. Si desea salir de la función actual, pulse nuevamente el botón correspondiente.

## Partes del producto

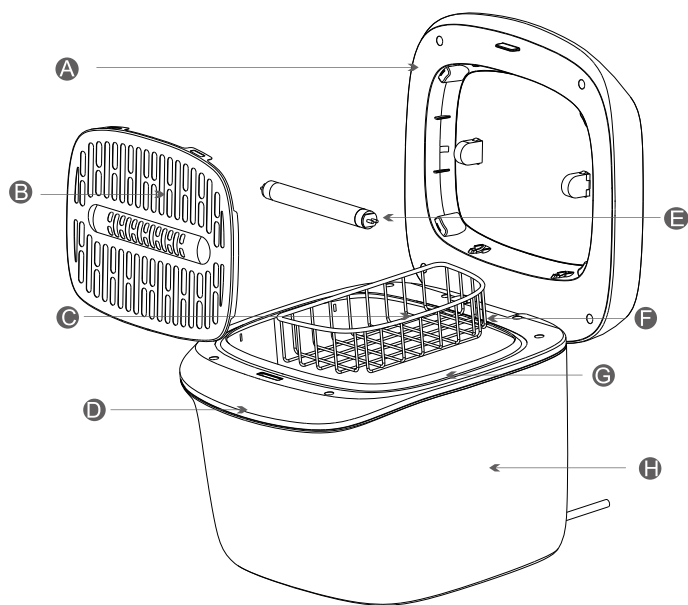

Item	Nombre	Material	Temperatura de resistencia al calor	Temperatura de resistencia al frío	Cantidad
A	Cubierta superior	PP de calidad alimentaria	120°C	-20°C	1
B	Cubierta lámpara	SUS201			1
C	Bandeja de accesorios	SUS304			1
D	Base superior	PP de calidad alimentaria	120°C	-20°C	1
E	Lámpara UV	AC 220V-240V / 50Hz-60Hz 4W philips UV			1
F	Anillo de sellado	Silicona de uso alimentario	200°C	-20°C	1
G	Depósito interior	SUS304			1
H	Cuerpo Principal	PP de calidad alimentaria	120°C	-20°C	1

## Introducción del esterilizador UV

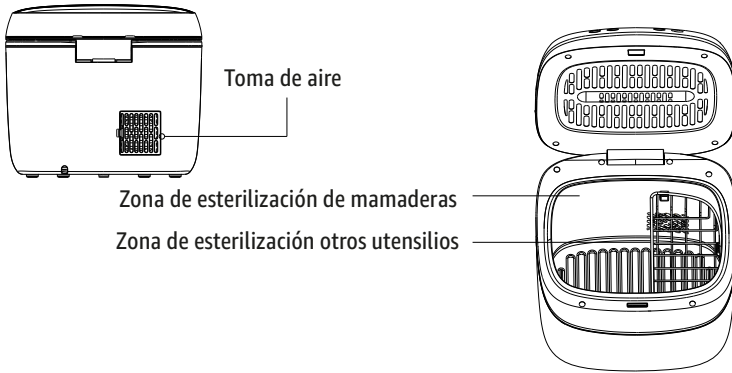

## Consejos de uso

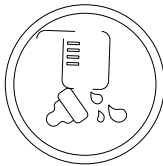

Antes de colocar el objeto, trate de secar el agua dentro del mismo



Por favor, ponga la boca de la mamadera en posición vertical en la cabina de esterilización.

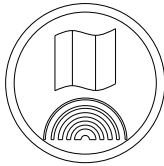

Por favor, estire los artículos que necesitan ser esterilizados durante el proceso.



Pulse el botón del modo actual para comenzar y espere a que el indicador deje de parpadear, luego pulse el mismo botón para cancelar.

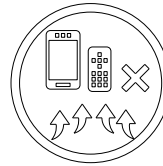

No se deben secar los productos electrónicos.

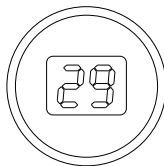

El tiempo se muestra en el panel digital.

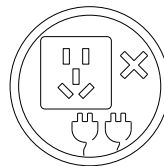

No utilice la misma toma de corriente con otros aparatos de alta potencia.

La altura del objeto no puede superar los 17cm

# Método de uso

## Preparación para la operación

1. Lavar la botella, que debe ser secada y esterilizada, y luego ponerla en el contenedor interior del esterilizador UV.
2. Cuelgue la bandeja de accesorios en el gancho del forro, luego ponga los objetos que necesitan ser secados y esterilizados en la bandeja.
3. Cierre la cubierta superior.

## Funciones

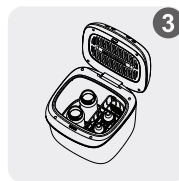
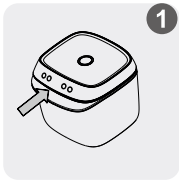

### 1. Función "SECAR":

La función se utiliza sólo cuando se secan objetos, no así de esterilización

(1) Antes de utilizar la función "SECAR", abra la tapa de la pantalla como se muestra en la Figura 1, Figura 2.

(2) Ponga el objeto que va a secar en la bandeja y cierre la tapa de la pantalla como se muestra en la Figura 3 y la Figura 4.

(3) Conecte la alimentación.

(4) Pulse el botón "SECAR". La luz de la pantalla de tiempo parpadea durante 3 segundos y la luz LED se enciende. Entonces se inicia la función "SECAR". El tiempo de trabajo disminuye gradualmente y el intercambio de aire durante 1 minuto antes de finalizar. (Cuando se pulsa el botón "SECAR", la luz de la pantalla de tiempo muestra el tiempo de secado y parpadea en progreso. Luego toque el botón "SECAR"; hay 41/51 minutos para las opciones; Cuando la función "SECAR" está activada, toque la función "SECAR" de nuevo y se cancelará).

**Nota:** Cuando la función "SECAR" se completa, el Esterilizador UV suena 3 veces y entra en el estado.

### 2. Función "ESTERILIZAR":

La función se utiliza sólo cuando se esterilizan objetos, no así de secado.

(1) Antes de utilizar la función "ESTERILIZAR", abra la tapa de la cámara como se muestra en la Figura 1, Figura 2.

(2) Ponga el objeto a esterilizar en la bandeja y cierre la tapa de la pantalla como se muestra en la Figura 3 y la Figura 4.

(3) Conecte la alimentación.

(4) Pulse el botón "ESTERILIZAR", la luz de la pantalla de tiempo parpadea durante 3 segundos y la luz led se enciende. Entonces se inicia la función de "ESTERILIZAR". El tiempo de trabajo disminuye gradualmente y el intercambio de aire comienza antes de 1 minuto del final. (Cuando se pulsa el botón de "ESTERILIZAR" la luz de la pantalla de tiempo muestra el tiempo de esterilización y parpadea en progreso. Luego toque el botón "ESTERILIZAR", hay 11/16/21 minutos para las opciones; Cuando la función "ESTERILIZAR" está activada, toque la función "ESTERILIZAR" de nuevo y se cancelará).

**Nota:** Cuando la función "ESTERILIZAR" se completa, el Esterilizador UV suena 3 veces y entra en el estado de espera.

### 3. Función "AUTO":

La función se utiliza cuando se necesita el secado y la esterilización juntos.

(1) Antes de utilizar la función "AUTO", abra la tapa de la pantalla como se muestra en la Figura 1, Figura 2.

(2) Coloque el frasco o los accesorios que se van a secar y esterilizar en la bandeja y cierre la tapa de la pantalla como se muestra en la Figura 3 y la Figura 4.

(3) Conecte la alimentación.

(4) Presione el botón "AUTO", la luz de la pantalla de tiempo parpadea durante 3 segundos y la luz LED se enciende. Entonces se inicia la función "SECAR". El tiempo de trabajo disminuye gradualmente hasta los 11 minutos y la función "SECAR" se completa. La función "ESTERILIZAR" se inicia automáticamente, luego el aire se intercambia durante 1 minuto antes de finalizar. (Cuando se pulsa el botón "AUTO", las luces de la pantalla muestran el tiempo "AUTO" y parpadean en progreso. Luego toque el botón "AUTO", tres son 51/61 minutos para las opciones; Cuando la función "AUTO" está encendida, toque de nuevo la función "AUTO" y se cancelará).

Nota: Cuando la función "AUTO" está terminada, el Esterilizador UV suena 3 veces y entra en el estado de espera.

### 4. Función "ALMACENAR":

Es la función que se utiliza cuando la botella se mantiene limpia.

(1) Antes de utilizar la función "ALMACENAR" abra la tapa de la pantalla como se muestra en la Figura 1, Figura 2.

(2) Coloque la mamadera o los accesorios que se van a esterilizar en la bandeja del depósito y cierre la tapa de la pantalla como se muestra en la Figura 3 y la Figura 4.

(3) Conecte la alimentación.

(4) Pulse el botón "ALMACENAR", la luz de la pantalla de tiempo parpadea 3 segundos y las luces led se encienden. Entonces se inicia la función "ALMACENAR". El tiempo de trabajo disminuye gradualmente y ejecuta la función "AUTO" durante 1 ciclo automáticamente. A continuación, se realiza la esterilización cada 2 horas, durante 2 minutos y se intercambia el aire durante 20 segundos. El programa dura 72 horas. (Cuando se pulsan los botones "ALMACENAR", la luz de la pantalla muestra el tiempo de "ALMACENAR". Cuando la función "ALMACENAR" está activada, toque de nuevo la función "ALMACENAR" y se cancelará).

Nota: Cuando la función "ALMACENAR" está terminada, el zumbador suena 3 veces. Entra en el estado de espera.

### 5. Retire el enchufe.

#### Nota:

El producto tiene esa función: La cubierta de la pantalla se abre, la energía está encendida: La tapa de la pantalla está cerrada, la alimentación está apagada.

1. Cuando el aparato está en uso, el aparato se apaga después de abrir la tapa de la pantalla.

2. Cuando el aparato está en uso, el aparato se apaga después de abrir la cubierta de la pantalla. Después de cerrar la tapa del visor, la función seleccionada anteriormente se cancela automáticamente. Para seguir trabajando, vuelva a seleccionar la función.



## Cambio de piezas

### Método y periodo de reemplazo de la lámpara UV

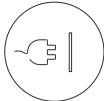

Apagado Refrigeración por lámpara

Herramienta de asistencia

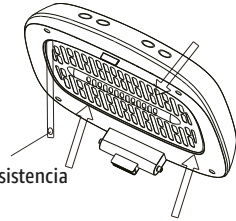

Método de reemplazo de la lámpara UV:

1. Quite la cubierta de la lámpara UV (Como la imagen superior derecha), tenga cuidado con sus manos.
2. Sujete la lámpara UV y gírela 90 grados como la dirección que se muestra a continuación, luego retire la lámpara UV con cuidado.
3. Durante la instalación, enganche la lámpara UV en el enchufe y gírela 90 grados como se indica arriba para terminar la instalación.

90°

Gire la lámpara UV  
según la dirección de la flecha

Lámpara UV

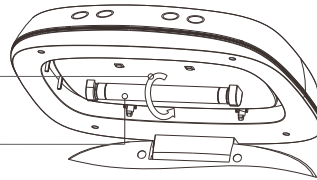

### Período de sustitución



18 meses

1. Se recomienda sustituir la lámpara UV después de 18 meses.
2. La vida útil de la lámpara UV es de más de 6000 horas.

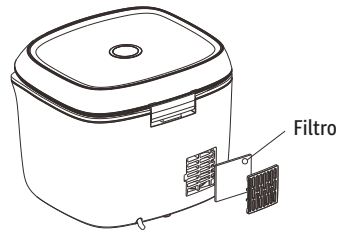

Método de sustitución del filtro:



Apagado



Reemplazar después de 12 meses

1. Cuando el aparato esté apagado, retire el filtro según la dirección de la ilustración.
2. Reemplaze el filtro.

# Limpieza y mantenimiento

## Precaución

1. Limpie el aplicador inmediatamente después de su uso.
2. Con el fin de evitar la humedad y las fugas, por favor, no ponga la máquina en el agua para la limpieza.
3. No utilice la solución de lavado o química en el aparato.
4. No utilice virutilla de acero, limpiadores abrasivos o líquidos corrosivos (como gasolina, acetona o alcohol) para limpiar el aparato.

## Método de limpieza

1. Desconecte el aparato y abra la tapa de la pantalla.
2. Saque la bandeja de accesorios.
3. Limpie el producto con una toalla seca o un paño de algodón seco.

**Nota:** Una vez finalizado el trabajo, hay calor residual en el interior del producto. Por favor, límpielo en unos minutos.

# Nombres y contenidos de las sustancias peligrosas

## Sustancias peligrosas

Nombre del componente	[Pb]	[Hg]	[Cd]	[CrVI]	[PBB]	[PBDE]
Plástico del cuerpo principal	O	O	O	O	O	O
Componente del circuito	X	O	O	O	O	O
Cable de alimentación	X	O	O	O	O	O
Dispositivo eléctrico	X	O	O	O	O	O
Componente de calefacción	O	O	O	O	O	O
Accesorios	O	O	O	O	O	O

Esta tabla está elaborada según la norma SJ/T 11364.

O: Indica que la concentración de sustancias peligrosas en todos los materiales homogéneos de las piezas está por debajo del umbral correspondiente de la norma GB/T 26572.

X: Indica que la concentración de la sustancia peligrosa en al menos un material homogéneo de la pieza está por encima del umbral correspondiente de la norma GB/T 26572.



El periodo de la etiqueta (10 años) indica que los aparatos eléctricos contienen determinadas sustancias nocivas, que pueden utilizarse con seguridad dentro del periodo de protección del medio ambiente. Debe entrar en el sistema de reciclaje una vez superado el periodo de protección medioambiental.

## Declaración de conformidad

Este producto cumple los requisitos de las normas nacionales de seguridad alimentaria correspondientes. La información sobre el cumplimiento de los "materiales en contacto con los alimentos" y las normas de aplicación son las siguientes:

Piezas UV-3000 contacto indirecto con los alimentos		
Nº	Nombre de las partes	Material
1	Depósito interior	SUS304
2	Gancho	Polipropileno
3	Bandeja de accesorios	SUS304
4	Tapa interior	Polipropileno
5	Cubierta lámpara	SUS304
6	Anillo de sellado	Silicona

Nota:

1. Las partes del producto (que estarían en contacto con los alimentos) se ajustan a las normas nacionales de seguridad alimentaria:

GB 4806.1-2016, GB 4806.7-2016, GB 4806.9-2016, GB 4806.11-2016.

2. Instrucciones especiales: Por favor, utilice este producto estrictamente de acuerdo con las instrucciones y la información adjunta del producto. Las piezas mencionadas anteriormente sólo son adecuadas para acoplar la máquina completa de esta marca.

3. Las piezas del producto (que entrarían en contacto con los alimentos) están incluidas en la tabla anterior. Algunos modelos pueden no contener material individual. Tomando el producto real como criterio.

# Garantía

¡Muchas gracias por elegirnos!. Por sus derechos e intereses, guarde la tarjeta de garantía correctamente. Si hay algún problema de calidad, póngase en contacto con el distribuidor.

Nombre \_\_\_\_\_ Nombre producto \_\_\_\_\_

Teléfono \_\_\_\_\_ Modelo \_\_\_\_\_

Tienda \_\_\_\_\_ Fecha \_\_\_\_\_

Dirección \_\_\_\_\_

- El usuario disfrutará de un año de servicio de mantenimiento gratuito a partir de la fecha de compra. Póngase en contacto directamente con el distribuidor.
- Los accesorios de suministro no están cubiertos por la garantía.
- Por favor, presente la tarjeta de garantía y el comprobante de compra o la factura al momento de la reparación.



**¡Muchas gracias por elegirnos!**

Para su correcto uso, asegúrese de leer atentamente el manual de usuario y de guardarlo correctamente.

**Balía SpA**

Rafael Cañas 192, piso 2, Providencia, Santiago, Chile.

**[www.balia.cl](http://www.balia.cl)**

**[contacto@balia.cl](mailto:contacto@balia.cl)**