

COSATTO®

clever stuff for happy babies

R129/03
40 – 87cm
≤13kg

The ABCs

Tote i-Size Base

i-Size Car Seat Base

PT

RU

ZH

ES



(ES) Instrucciones

1 - 22

(PT) Instrução, (RU) Инструкция, (ZH) 说明

(ES) Diagrama de lista de piezas

23

(PT) Diagrama de lista de peças, (RU) Схема к спецификации деталей, (ZH) 零件清单图

(ES) Diagrama de lista de piezas de repuesto

23

(PT) Diagrama de lista de peças sobresselentes, (RU) Схема к спецификации запчастей,
(ZH) 备件清单图

(ES) Diagrama de instrucciones

23 - 29

(PT) Diagrama de instruções, (RU) Схема к инструкции, (ZH) 说明图

IMPORTANTE! LEIA CUIDADOSAMENTE ANTES DE USAR E GUARDE PARA FUTURA CONSULTA

Informação Importante de segurança

O manual de instruções deverá ser mantido em segurança com o assento de carro para criança durante o seu período de vida:

Existe um compartimento na parte de trás do cobertura do assento para guardar o manual de instruções.

A Cosatto quer que esteja contente com a instalação e segurança do assento de carro da sua criança. Se tiver alguma questão, contacte por favor a nossa equipa de serviço de apoio ao cliente pelo nosso telefone (+44 0800 014 9252) ou através de email (cuddle@cosatto.com).

Peso e altura da criança:

- Quando usado em combinação com o Sistema de Retenção para Crianças "Tote i-Size", este Sistema de Retenção para Crianças foi aprovado para transporte de crianças em carros, desde o nascimento, altura entre 40 e 87 cm, até um peso máximo de 13 kg.

Localização:

- IMPORTANTE:** Este sistema de retenção de criança deve ser sempre utilizado virado para a retaguarda.
- Nunca utilize o assento de carro para criança num assento onde esteja um airbag instalado e ativo. Consulte o manual de utilizador do seu veículo para informações sobre como desativar o airbag.

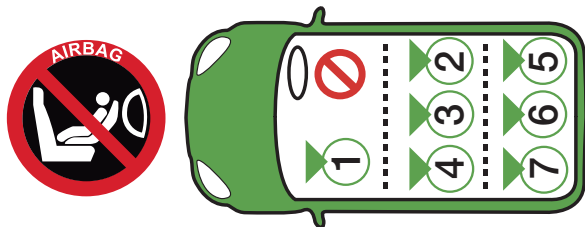

Segurança - Por favor leia com cuidado:

- NUNCA** use este sistema de retenção de criança com a lateral virada para o assento do veículo.
- Devem ser localizados e instalados quaisquer elementos rígidos ou partes plásticas do assento de carro para criança no veículo caso não se encontrem em conformidade, para que não fiquem entalados num assento móvel ou porta de veículo.
- Se o peso do carregamento for superior ao descrito nas instruções, isto pode reduzir significativamente o fator de proteção do Assento de carro para criança.

- Feche **SEMPRE** o arreiço de segurança da sua criança quando utilizar este assento de carro para criança.
- **NUNCA** deixe a sua criança sem supervisão.
- **NÃO** tente desmontar, modificar ou adicionar nenhuma parte do sistema de retenção de criança ou modificar a forma pela qual os cintos do seu carro são feitos ou utilizados.
- Após um acidente o sistema de retenção de criança deve ser substituído assim como os cintos de segurança do assento do veículo. Embora possam não parecer danificados, podem não proteger a sua criança tão bem como poderiam.
- Não coloque nada como toalhas ou almofadas sob o assento de carro para criança. Isto poderá afetar o desempenho do assento de carro para criança em caso de acidente.
- Certifique-se sempre de que o arreiço do assento de carro para criança e cinto do veículo se encontram corretamente sob tensão para assegurar a máxima proteção à sua criança.
- Evite que o arreiço/cinto do veículo fique entalado nas portas dos carros ou que rocem contra partes aguçadas do assento ou corpo.
- Se o cinto/cinto do veículo ficar cortado ou desgastado, troque-o antes de viajar.
- Nunca use outras peças que não sejam aprovadas pela Cosatto.
- A Cosatto aconselha que o assento de carro para criança não deve ser comprado ou vendido em segunda mão. Muitos assentos de carro para criança adquiridos desta forma demonstraram ser perigosos.
- **NOTA:** O assento de carro para criança pode marcar o estofado do assento do veículo. A Cosatto não pode ser responsabilizada por danos ou marcas no estofado do assento do veículo.
- A segurança só é garantida se o assento de carro para criança for instalado em conformidade com estas instruções.
- Prenda seguramente qualquer bagagem ou quaisquer outros objetos que possam ferir o ocupante do assento de carro para criança na eventualidade de uma colisão.
- O não cumprimento das instruções pode ser perigoso e anula automaticamente a garantia e isenta a Cosatto de qualquer responsabilidade.
- O fecho do arreiço foi concebido para ser rapidamente desengatado no caso de uma emergência. **NÃO É À PROVA DE CRIANÇA.** As crianças mais curiosas podem aprender a abrir o fecho. Deve-se aconselhar as crianças a nunca brincarem com o fecho do arreiço ou qualquer outra parte do assento de carro para criança.
- É importante que a tranca do arreiço fique justa, para que a pélvis da criança fique firme e segura.
- Nunca use o assento de carro para criança sem a sua cobertura de tecido pois a cobertura de tecido constitui uma parte integral do desempenho do assento de carro para criança. A cobertura de tecido não deve ser substituída por nenhuma outra que não seja recomendada pela Cosatto.
- Cubra o assento de carro para criança se este se encontrar sob a luz direta do sol por períodos prolongados, pois as superfícies da base do assento de carro para criança podem ficar muito quentes. Verifique a superfície do assento de carro para criança antes de colocar a sua criança no assento.

Nota:

- Quando usado em combinação com a base «Tote i-Size», este é um sistema de retenção «i-Size» para criança. Está aprovado de acordo com a Norma n. 129, para utilização em posições de assento de veículo «compatíveis com i-Size» de acordo com o indicado pelos fabricantes de veículos no manual do utilizado do veículo.
- Para consultar a compatibilidade de um veículo não homologado com i-Size, consulte a app de verificação de ajuste Cosatto (<http://cosat.to/fitchecker>) ou a lista de compatibilidade no site (<http://cosat.to/toteisizebasevl>).
- Nunca use este sistema de retenção de criança em posições de assento onde esteja instalado um airbag ativo na frente.
- Em caso de dúvida, consulte também o fabricante ou vendedor do sistema de retenção de criança.

Lista de Peças:

Por favor, consulte os diagramas:

P1: Base de assento de carro paracriança

P2: ISOFIX perna de suporte

P3: Botão de ajuste de pé do ISOFIX

P4: Indicador de pé ISOFIX

P5: Indicador de assento infantil

P6: Botão de liberação do braço ISOFIX

P7: Indicador de segurança do braço ISOFIX

P8: Alavanca de desbloqueio do assento de carro para criança

P9: Bloqueio de assento de carro para criança

P10: Braço ISOFIX

P11: Guia ISOFIX (x2)

Peças de Substituição:

As peças de substituição mostradas abaixo encontram-se disponíveis para o seu produto. Para os clientes do Reino Unido e Irlanda, encomendas













através do nosso website: <http://www.cosatto.com/service-centre/spares>

Para os clientes do Reino Unido e Irlanda, a informação de contacto para o seu distribuidor local encontra-se em <http://www.cosatto.com/stockists>

Se precisar de mais assistência, queira contactar-nos através do cuddle@cosatto.com

S1: Guia ISOFIX (Conjunto)

Chave de linguagem visual:

	Consultar aviso XX		Repetir a ação x vezes		Pressionar e manter
	Ação correta		Seta de ação geral		Verificar
	Ação incorreta		Bloquear		Continuar para passo XX
	Som audível		Desbloquear		Repetir no outro lado

Informação de ajuste e operação:

Consulte os seguintes diagramas:

Localização:

- 1- AVISO:** Assegure-se que o seu veículo possui pontos de ancoragem ISOFIX.

Consulte a lista de veículos neste manual para informação sobre onde a base do assento de carro para criança poderá ser instalada no seu veículo.

Guia ISOFIX (opcional):

2- Instalação:

A remoção é o procedimento inverso a este.

Base de Assento de Carro para Criança:

3- Preparação:

Abra a perna de suporte ISOFIX (a).

Pressione e mantenha pressionados os botões ISOFIX para o ajuste dos braços (a) e estenda os braços completamente (b).

Instalação:

- 4-** Posicione a base da cadeira auto no banco do veículo (a).

Engate os braços do ISOFIX (b) e assegure-se que os indicadores de segurança do braço ISOFIX se encontram verdes (c).

- 5-** Empurre a base para trás até que esta fique firmemente encostada contra o encosto do banco do veículo (a).

- 6-** Ajuste a perna de apoio (a) até que toque firmemente no chão do veículo (b) e o indicador de contacto da perna de apoio fique de cor verde (c).

Assento de Carro para Criança:

Instalação:

- 7-** Coloque o assento de carro na base (a) e empurre até que as hastes de fixação estejam completamente encaixadas (b).
O indicador ficará verde (c).
Levante o assento de carro para se certificar que os fechos estão seguros. (d).
Ajuste a pega à posição do veículo (e).

8- Remoção:

- Ajuste a pega à posição de transporte (a).
Puxe para trás a alavanca de desbloqueio do assento de carro para criança (b) e levante o assento do carro para criança da base (c).

Base de Assento de Carro para Criança:

Remoção:

- 9-** Recolha totalmente a perna de apoio (a e b).
10- Desengate os braços ISOFIX (a).
Retire a base do banco do veículo (b).

Tratamento e Manutenção:

- O seu sistema de retenção de criança foi concebido para ir de encontro aos padrões de segurança e utilização e manutenção corretas que lhe oferecerão muitos anos de desempenho sem problemas.
- Guarde o seu sistema de retenção de criança num local seco e seguro.
- Ao guardar um sistema de retenção de criança húmido isto irá originar a formação de mofo, por isso, após a exposição a condições húmidas, seque-o com um pano suave ou deixe secar antes de guardar.
- Evite deixar o sistema de retenção de criança à luz do sol por períodos prolongados pois isto pode causar descoloração dos tecidos.
- Inspeccione regularmente se o sistema de retenção de criança contém sinais de danos- pare de utilizar o produto se encontrar danos.
- **NÃO** desmonte ou tente desmontar o sistema de retenção de criança quando limpa. É desnecessário e perigoso fazer isto.
- As partes plásticas e metálicas podem ser limpas com uma esponja embebida em água morna e detergente neutro.
- Consultar cuidados de lavagem em materiais suaves para instruções de limpeza.
- Nunca limpar com produtos abrasivos, à base de amónia, lixívia ou álcool.

Lista de verificação:

- Verificou a compatibilidade do Sistema de Retenção para Crianças com o veículo pretendido?
- Quando aplicável o air-bag está desativado?
- O seu Sistema de Retenção para Crianças está corretamente montado no banco do veículo?
- O seu assento de carro para crianças está corretamente montado no Sistema de Retenção para Crianças?
- Verificou os indicadores de segurança nos braços ISOFIX, na perna de suporte ISOFIX e na segurança do assento?
- A sua criança está corretamente presa no assento de carro para crianças?
- O arreo está adequadamente tensionado e não está torcido?

ВАЖНО! ВНИМАТЕЛЬНО ПРОЧТИТЕ, ПРЕЖДЕ ЧЕМ ПОЛЬЗОВАТЬСЯ ИЗДЕЛИЕМ, И СОХРАНИТЕ ДЛЯ ИСПОЛЬЗОВАНИЯ В БУДУЩЕМ

Важная информация по технике безопасности

Эту инструкцию по эксплуатации следует бережно хранить с детским автокреслом в течение всего срока его использования:

На спинке чехол сиденья есть специальный отсек для хранения инструкции по эксплуатации.

Нам хочется, чтобы вы остались довольны качеством изготовления и уровнем безопасности вашего автокресла от Cosatto. Если у вас возникнут вопросы, свяжитесь с отделом послепродажного обслуживания по телефону +44 0800 014 9252 или по электронной почте cuddle@cosatto.com.

Рост и вес ребенка:

- В случае использования с детским удерживающим устройством «Tote i-Size», это детское удерживающее устройство разрешено к применению для перевозки детей с момента рождения (рост от 40 до 87 см) и до достижения ими веса 13 кг.

Расположение:

- ВАЖНО!** Это детское удерживающее устройство следует всегда устанавливать спиной по ходу движения.
- Категорически запрещается устанавливать детское автокресло на сиденье с включенной подушкой безопасности. Для отключения подушки безопасности обратитесь к руководству по эксплуатации вашего автомобиля.

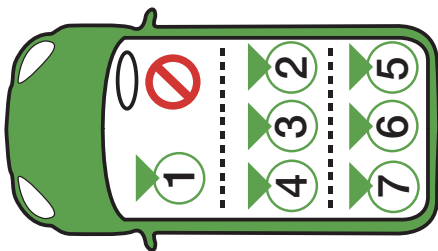

Безопасность – прочтите внимательно:

- КАТЕГОРИЧЕСКИ ЗАПРЕЩАЕТСЯ** устанавливать это детское удерживающее устройство перпендикулярно ходу движения.

- Любые жесткие элементы и пластиковые детали детского автокресла следует всегда располагать и устанавливать таким образом, чтобы их не зажало при регулировке сиденья или закрытии дверцы автомобиля.
- Использование точек нагружения, не предусмотренных этой инструкцией, может значительно снизить уровень безопасности детского автокресла.
- **ОБЯЗАТЕЛЬНО** пристегивайте ребенка удерживающими ремнями при перевозке в детском автокресле.
- **КАТЕГОРИЧЕСКИ ЗАПРЕЩАЕТСЯ** оставлять ребенка без присмотра.
- **ЗАПРЕЩАЕТСЯ** разбирать детское удерживающее устройство и вносить изменения в его конструкцию, добавлять что-либо, а также изменять способ крепления или использования штатных ремней безопасности вашего автомобиля.
- После ДТП следует заменить детское удерживающее устройство и штатные ремни безопасности автомобиля. Даже при отсутствии видимых повреждений они уже не могут обеспечить необходимый уровень безопасности вашего ребенка.
- Запрещается размещать что-либо под детским автокреслом (полотенце, подушку и т.д.). Это может снизить эффективность детского автокресла в случае ДТП.
- Обязательно убедитесь, что удерживающие ремни детского автокресла натянуты правильно. Это необходимо для обеспечения максимального уровня защиты вашего ребенка.
- Следите, чтобы удерживающие ремни не зажало дверцей автомобиля, а также чтобы они не перетерлись об острые выступы на сиденье или кузове.
- В случае надрывов или потертостей на удерживающих ремнях/ штатном ремне безопасности замените их перед поездкой.
- Категорически запрещается использовать запасные части сторонних производителей.
- Компания Cosatto не рекомендует приобретать или продавать бывшие в употреблении детские автокресла. Использование подержанных детских автокресел нередко бывает опасным.
- **ПРИМЕЧАНИЕ:** Детское автокресло может оставлять следы на сиденье автомобиля. Компания Cosatto не несет ответственность за повреждение сиденья автомобиля или следы на нем.
- Компания гарантирует надлежащий уровень безопасности только в том случае, если детское автокресло установлено в соответствии с этой инструкцией.
- Надежно закрепите любой багаж и все предметы, которые в случае столкновения могут упасть и травмировать ребенка, сидящего в детском автокресле.
- Несоблюдение указаний и мер предосторожности сопряжено с опасностью. В этом случае гарантия автоматически аннулируется, а компания Cosatto освобождается от всякой ответственности.
- Конструкция пряжки позволяет быстро отстегивать удерживающие ремни в экстренных случаях. **ЗАЩИТА ОТ ДЕТЕЙ НЕ ПРЕДУСМОТРЕНА.** Любопытный ребенок быстро поймет, как отстегнуть пряжку. Следует предупредить детей о том, что они ни в коем случае не должны играть с пряжкой удерживающих ремней или любой другой деталью детского автокресла.
- Поясной удерживающий ремень должен располагаться как можно ниже и надежно фиксировать таз ребенка.

- Запрещается использовать детское автокресло без чехла, поскольку чехол тоже влияет на эффективность удерживающего устройства. В случае замены чехла следует использовать только чехлы, рекомендованные компанией Cosatto.
- Укрывайте детское автокресло от прямых солнечных лучей. Если надолго оставить его на солнце, основание автокресла может сильно нагреться. Перед тем как посадить ребенка в автокресло, убедитесь, что это безопасно.

Предупреждение:

- В случае использования с основанием «Tote i-Size» размера i необходимо детское удерживающее устройство размера «i». Оно разрешено к применению Регламентом №129 в автомобилях, совместимых с удерживающими устройствами размера «i», при установке в положениях, указанных изготовителями автомобилей в руководстве по эксплуатации автомобиля.
- Если автомобиль не совместим с удерживающими устройствами размера «i», см. приложение Cosatto для проверки совместимости (<http://cosat.to/fitchecker>) или список совместимых моделей на веб-сайте (<http://cosat.to/toteisizebasevl>).
- Категорически запрещается устанавливать это детское удерживающее устройство на сиденье с включенной фронтальной подушкой безопасности.
- Если у вас остались вопросы, проконсультируйтесь с изготовителем или продавцом детского удерживающего устройства.

Перечень запасных частей:

См. схемы:

- P1: Основание детского автокресла
- P2: Опорная стойка ISOFIX
- P3: Кнопка регулировки опоры ISOFIX
- P4: Индикатор ноги ISOFIX
- P5: Индикатор детского автокресла
- P6: кнопка разблокировки кронштейна ISOFIX
- P7: Индикатор безопасности кронштейна ISOFIX
- P8: Рычаг разблокировки детского автокресла
- P9: Фиксаторы детского автокресла
- P10: Кронштейн ISOFIX
- P11: Кронштейн ISOFIX (x2)

Запасные части:

Ниже указаны запасные части, которые вы можете приобрести для этого устройства. Если вы находитесь в Великобритании или в Ирландии, сделайте заказ через наш веб-сайт <http://www.cosatto.com/service-centre/spares>

Если вы находитесь за пределами Великобритании или Ирландии, обратитесь к вашему местному дистрибьютору. Контактные данные дистрибьютора доступны по адресу <http://www.cosatto.com/stockists>

Если у вас остались вопросы, напишите нам на адрес cuddle@cosatto.com

Кронштейн ISOFIX (комплект)

Условные обозначения:

	См. меры предосторожности XX		Повторить действие x раз		Нажать и удерживать
	Правильно		Указывает на действие общего характера		Проверить
	Неправильно		Зафиксировать		Продолжить с шага XX
	Слышен звук		Разблокировать		Повторить с другой стороны

Информация по установке и использованию:

См. следующие схемы:

Расположение:

- 1- ВНИМАНИЕ!** Убедитесь, что ваш автомобиль оборудован точками крепления ISOFIX.

Чтобы правильно выбрать место установки основания детского автокресла в автомобиле, см. список моделей, приведенный в данной инструкции.

Кронштейн ISOFIX (опция):

- 2- Установка:**

Для снятия выполните указанные действия в обратном порядке.

Основание детского автокресла:

- 3- Подготовка:**

Раскройте опорную стойку ISOFIX (a).

Нажав кнопки регулировки кронштейна ISOFIX и удерживая их в этом положении, полностью вытяните кронштейны (a).

Установка:

- 4-** Установите основание автокресла на сиденье автомобиля (a).

Вставьте рычаги ISOFIX (b) и убедитесь, что индикаторы безопасности рычагов ISOFIX зеленого цвета (c).

- 5-** Подайте основание назад, чтобы оно плотно прилегало к спинке сиденья автомобиля (a).

- 6-** Отрегулируйте опорную стойку (a) таким образом, чтобы она плотно прилегала к полу автомобиля (b), а индикатор контакта опорной стойки был зеленого цвета (c).

Детское автокресло:

Установка:

- 7-** Установите автокресло на основание (а) и надавите на него до полного совмещения крепежных штанг (b).
Индикатор изменит цвет на зеленый (с).
LПриподнимите автокресло, чтобы проверить правильность положения фиксатора (d).
Переведите ручку в положение «в автомобиле» (e).

8- Снятие:

Переведите ручку в положение «переноска» (a).

Оттяните назад рычаг разблокировки детского автокресла (b) и снимите детское автокресло с основания (с).

Основание детского автокресла:

Снятие:

- 9-** Полностью втяните опорную стойку (a и b).

- 10-** Высвободите кронштейны ISOFIX (a).

Снимите основание с сиденья автомобиля (b).

Уход и обслуживание:

- Это детское удерживающее устройство полностью соответствует нормам безопасности. При правильном использовании и уходе оно прослужит долгие годы.
- Детское удерживающее устройство следует хранить в сухом и надежном месте.
- На влажном детском удерживающем устройстве может образоваться плесень. Поэтому его следует предварительно протереть сухой мягкой тканью и тщательно высушить.
- Не оставляйте надолго детское удерживающее устройство на солнце во избежание выгорания тканевого чехла.
- Регулярно проверяйте состояние детского удерживающего устройства. Если вы обнаружили повреждение, не пользуйтесь им.
- **ЗАПРЕЩАЕТСЯ** разбирать или пытаться разбирать детское удерживающее устройство при чистке. Это не нужно и небезопасно.
- Пластиковые и металлические детали легко отчищаются губкой, смоченной мягким моющим средством.
- Производите чистку в соответствии с рекомендациями для текстиля.
- Запрещается использовать абразивные чистящие средства, средства на основе аммиака и растворителя, а также отбеливатели.

Контрольный список:

- Вы проверили совместимость детского удерживающего устройства с конкретным автомобилем?
- Отключена ли подушка безопасности (если применимо)?
- Правильно ли установлено детское удерживающее устройство на сиденье автомобиля?
- Правильно ли установлено детское автокресло на детское удерживающее устройство?
- Вы проверили индикаторы безопасности на кронштейнах ISOFIX, опорную стойку ISOFIX, а также безопасность автокресла?
- Правильно ли зафиксирован ребенок в детском автокресле?
- Достаточно ли туго натянуты удерживающие ремни? Не перекручены ли они?

重要提示！使用前仔细阅读并保留以备将来参考。

重要安全信息

这份说明手册应当在儿童安全座椅整个使用寿命期内安全保管：

在椅套后方有一个隔层可用于存放说明手册。

Cosatto 希望您对儿童安全座椅的安装及安全感到满意。如您有任何疑问，请通过电话(+44 0800 014 9252) 或电子邮件(cuddle@cosatto.com)联系我们的客户服务团队。

小孩的身高和体重：

- 当配合“Tote i-Size”儿童限位系统使用时，该儿童限位系统已获批准用于从出生至 13 公斤，身高从40至87厘米的儿童乘车使用。

位置：

• **重要提示：**这种儿童约束系统必须始终以面朝后的位置使用。

• **重要提示：**切勿在装有活动安全气囊的座位上使用这种儿童约束系统。如需获取解除安全气囊活动状态的信息，请参考您的车辆用户手册。

置
种

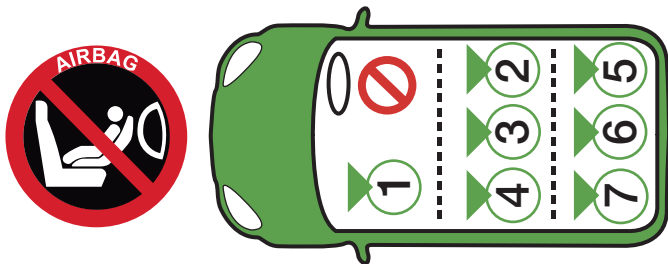

安全 - 请仔细阅读:

- 切勿在使用这种儿童约束系统时使其侧面朝向汽车座椅。
- 儿童安全座椅的任何硬体部分和塑料部件必须妥当放置，因此在车辆的日常使用中，它们不会导致被可移动座椅困在车门内。
- 如果利用说明手册所描述以外的任何承重点，这可严重降低儿童安全座椅的保护系数。
- 始终在使用这种儿童安全座椅时给您的孩子系上安全带。
- 请勿允许儿童独自留守汽车。
- 请勿试图拆除、改装或增加儿童约束系统的任何部件，或者改变您车辆安全带的制作或使用方式。
- 发生事故后应当更换儿童约束系统及车辆安全带。尽管看起来完好无损，它们可能达不到对您孩子应有的保护性能。
- 请勿将诸如毛巾或垫子之类的任何东西放置在儿童安全座椅下面。这会影 响儿童安全座椅在事故中的性能。
- 始终确保儿童安全座椅安全带的松紧适中，从而确保对您孩子的最大保护。
- 谨防安全带被车门卡住或用座椅或身体的锐利部分摩擦。
- 如果安全带/车辆安全带出现裂缝或磨损，请在旅行前更换掉。
- 切勿使用经 Cosatto 认准以外的替换部件。
- Cosatto 建议不要对儿童安全座椅进行二手购买或转售。我们发现通过这种方式获取的许多儿童安全座椅存在危险。
- 注意：这种儿童安全座椅可在车辆座椅垫衬物上留下痕迹。Cosatto 对于车辆座椅垫衬物的损坏或刮痕恕不负责。
- 只有按照这些说明安装儿童安全座椅才能保证其安全。
- 安全放置任何可能在碰撞事故中造成儿童安全座椅使用者受伤的行李或其它物品。
- 如不遵守这些指示将会带来危险，并将自动取消质保和免除 Cosatto 承担任何责任。
- 安全带锁扣已被设计成在紧急状况时可快速解开。它不能防止儿童误操作。好奇心更大的儿童可能学会解开锁扣。应当教会儿童切勿拿安全带锁扣或儿童安全座椅的任何部分来玩耍。
- 腰带安全带须靠下佩戴，这点很重要，这样才能保证儿童的骨盆被牢牢固定。

- 切勿在使用儿童安全座椅时取掉其布套，因为布套构成儿童安全座椅性能的整体部分。布套不应更换为 Cosatto 所推荐以外的产品。
- 遮盖儿童安全座椅如果它被长期置于阳光直射之下，以免儿童安全座椅底座表面变得过热。将儿童置入座椅之前检查儿童安全座椅的表面。

通用:

- 当配合“Tote i-Size”儿童安全座椅使用时，它可以用作 i-Size 儿童约束系统。产品根据第 129 号规定取得了认证，适用于兼容 i-Size 的汽车座位，有关座位的指示请参阅汽车生产厂商提供的汽车使用手册。
- 有关非 i-Size 规格汽车的兼容性详细信息，请参阅 Cosatto 兼容性检查工具 (<http://cosat.to/fitchecker>) 或网站上的兼容性清单 (<http://cosat.to/toteisizebasevl>)。
- 切勿在装有活动前置安全气囊的座椅位置使用这种儿童约束系统。
- 如有疑问，请咨询该儿童约束系统的制造商或零售商。

部件清单:

请参考图:

P1: 儿童安全座椅底座	P7: ISOFIX 手臂安全指示器
P2: ISOFIX 支撑腿	P8: 儿童安全放栏杆
P3: ISOFIX 支撑脚调整按钮	P9: 儿童安全座椅锁
P4: ISOFIX 脚位指示器	P10: ISOFIX 手臂
P5: 儿童汽车座椅指示灯	P11: ISOFIX 扣 (x2)
P6: ISOFIX 臂释放按钮	

更换部件:

下列更换部件可用于您的产品。对于英国及爱尔兰客户，请通过我们的网站订货：<http://www.cosatto.com/service-centre/spares>

对于英国和爱尔兰以外的客户，可在这个网站获取您当地经销商的联系信息：<http://www.cosatto.com/stockists>

如您需要任何其它支持，请致信我们：cuddle@cosatto.com

S1: ISOFIX 扣 x 2

可视化语言键:

	参考警告 XX		重复动作 x 次		按住
	正确动作		一般动作箭头		检查
	错误动作		锁定		继续到第 XX 步骤
	可听声		解锁		在另一侧重复

安装和操作信息:

请参考以下的图:

位置:

- 1- 注意:** 确保您的车辆配备了 ISOFIX 锚固点。
如需获取儿童安全座椅底座在您车辆上的安装位置信息, 请参考本手册列出的车辆清单。

ISOFIX 引导槽 (可选) :

2- 安装:

拆卸是与此步骤相反进行操作。

儿童安全座椅底座:

3- 准备工作:

打开 ISOFIX 支撑腿 (a)。

按住 ISOFIX 连接调整按钮 (b) 并将连接完全拉开 (c)。

安装:

- 4-** 将儿童安全座椅底座放置在车辆座椅上 (a)。

固定 ISOFIX 臂 (b) 并确保 ISOFIX 臂安全指示器为绿色 (c)。

- 5-** 将座椅底部向后推, 直至座椅牢牢固定于座椅靠背 (a)。

- 6-** 调整支撑腿 (a) 直至其稳固接触汽车地板 (b) 且支撑腿接触指示灯为绿色 (c)。

儿童安全座椅:

安装:

- 7-** 将车辆座椅放在底部 (a) 并向下推直到完全扣好 (b) 。

指示器会变成绿色 (c)。

抬起安全座椅以确保锁定 (d) 。

将提手调整至车内位置 (e)。

8- 卸掉:

将提手调整至携带位置 (a)。

向后拉儿童安全座椅释放手柄 (b) 并从底座撤出儿童安全座椅 (c)。

儿童安全座椅底座：

卸掉:

9- 抬起 ISOFIX 支撑腿调整手柄 (a) 并从车辆座椅背撤出底座 (b)。

10- 解开 ISOFIX 手臂 (a)。

将儿童安全座椅底座从车辆座椅撤出 (b)。

保养与维护:

- 您的儿童约束系统的设计是为了满足安全标准，正确的使用和保养会给多年无故障的性能。
- 请将您的儿童约束系统存放于干燥、安全的地方。
- 存储潮湿的儿童约束系统将利于霉菌滋生，因此在潮湿环境中暴露过后，存放之前请用软布彻底擦干。
- 请避免将儿童约束系统长期置于阳光下，因为这可能会导致布料褪色。
- 定期检查儿童约束系统的破损迹象——如发现产品破损则停止使用。
- 请勿在清洁时拆卸或试图拆卸儿童约束系统。这样做毫无必要且十分危险。
- 塑料和金属部件可蘸上温水和中性清洁剂用海绵擦洗干净。
- 请参阅布料上的洗水标签获取清洁说明。
- 切勿使用粗糙的、氨基、含漂白剂的或酒精类清洁剂进行清洁。

清单:

- 您是否确保儿童约束系统与车辆的兼容性?
- 如果适用，是否已停用安全气囊?
- 您的儿童约束系统是否正确安装在车辆座椅?
- 您的儿童安全座椅是否正确安装在儿童约束系统?
- 您是否确保 ISOFIX 臂、ISOFIX 支撑腿和座椅安全指示上的安全提示?
- 您的孩子是否安全的在儿童安全座椅?
- 安全带是否正确拉紧而不扭曲?

¡IMPORTANTE! LEER ATENTAMENTE ANTES DEL USO Y CONSERVAR PARA FUTURA CONSULTA

Información de seguridad importante

El manual de instrucciones debe guardarse de forma segura junto al sistema de retención infantil durante su vida útil:

Hay un compartimento en la parte posterior del cubierta de la sillita para guardar el manual de instrucciones.

Cosatto desea que se sienta satisfecho con la instalación y la seguridad de su asiento de niños para coches. Si tiene cualquier duda al respecto, por favor póngase en contacto con nuestro equipo de atención al cliente llamando a nuestro número de teléfono (+44 0800 014 9252) o bien enviándonos un correo electrónico (cuddle@cosatto.com).

Peso y altura del niño:

- Si se usa en combinación con el sistema de retención infantil "Tote i-Size", este sistema de retención infantil está aprobado para el transporte en coches de niños desde el nacimiento, a una altura de entre 40 y 87 cm, hasta un peso máximo de 13 kg.

Ubicación:

- **IMPORTANTE:** Este sistema de retención infantil deberá utilizarse siempre orientado hacia atrás.
- No use nunca este asiento de niños para coches en un asiento de pasajeros que esté equipado con un airbag activado. Para obtener información acerca de cómo desactivar el airbag, consulte el manual del usuario de su vehículo.

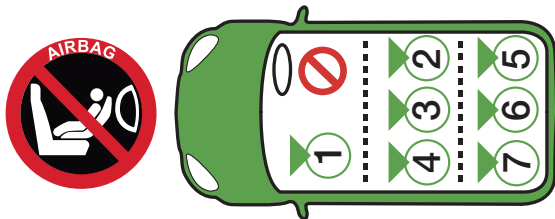

Seguridad. Le rogamos que lea atentamente lo siguiente:

- No utilice **NUNCA** este sistema de retención infantil con la sección lateral orientada hacia el asiento del vehículo.
- Cualquier objeto rígido y piezas de plástico del sistema de retención infantil deben ubicarse o instalarse de forma que no puedan, durante el uso cotidiano del vehículo, quedar atrapados al moverse un asiento o en la puerta del vehículo.
- Si se usan otros puntos de apoyo de carga distintos a los descritos en las instrucciones, puede reducirse de modo significativo el factor de protección del sistema de retención infantil.

- Asegure **SIEMPRE** a su hijo a este asiento de niños para coches utilizando el arnés de seguridad.
- Asegúrese de que el niño esté **SIEMPRE** bajo la supervisión de un adulto.
- **NO** intente desmontar, modificar ni añadir partes ni piezas a este sistema de retención infantil, ni tampoco cambiar el modo en que se utilizan y han sido fabricados los cinturones de seguridad de su vehículo.
- Después de un accidente, el sistema de retención infantil y los cinturones de seguridad del vehículo deberán reemplazarse. Aunque no hayan sufrido ningún tipo de daño aparente, es muy posible que no gocen del mismo nivel de protección que antes poseían.
- No coloque objetos como una toalla o un cojín bajo el sistema de retención infantil, ya que podría afectar a su rendimiento en caso de accidente.
- Asegúrese siempre de que el arnés del sistema de retención infantil esté correctamente tensionado para garantizar la máxima protección del niño.
- Evite que el arnés quede atrapado entre las puertas del coche o que roce contra partes afiladas del asiento o del vehículo.
- Si el arnés/los cinturones de seguridad de su vehículo sufrieran cortes o se agrietaran, reemplácelos inmediatamente antes de viajar.
- No utilice nunca recambios que no hayan recibido la autorización de Cosatto.
- Cosatto aconseja no vender ni comprar de segunda mano un sistema de retención infantil. Muchos sistemas de retención infantil adquiridos de esta manera han demostrado ser peligrosos.
- **NOTA:** El sistema de retención infantil puede marcar la tapicería de los asientos del vehículo. Cosatto no será responsable de daños o marcas causados a la tapicería de los asientos.
- Solo se garantiza la seguridad si el sistema de retención infantil se coloca como indican estas instrucciones.
- Mantenga seguro el equipaje u otros objetos que puedan causar daños al ocupante del sistema de retención infantil en caso de colisión.
- No cumplir con las instrucciones aquí detalladas sería peligroso, por lo que la garantía quedará automáticamente anulada y Cosatto se eximirá de cualquier responsabilidad.
- La hebilla ha sido diseñada para poderse desabrochar con rapidez en caso de emergencia. **NO HA SIDO FABRICADA A PRUEBA DE NIÑOS.** Los niños más curiosos pueden aprender a desabrochar la hebilla. Por ese motivo, será de suma importancia que explique a su hijo que jamás deberá jugar ni con la hebilla del arnés ni con ninguna otra pieza del asiento de niños para coches.
- Es importante que el arnés del regazo se coloque en posición baja de modo que la pelvis del niño quede bien sujeta.
- No use nunca el asiento de niños para coches sin la funda de tejido del asiento, ya que la funda de tejido contribuye de forma activa al rendimiento integral del asiento. La funda de tejido no deberá cambiarse por ninguna otra funda que Cosatto no haya recomendado.
- Cubra el asiento de niños para coches, si este tuviese que quedar expuesto a la luz directa del sol durante un largo período de tiempo, ya que la superficie de la base del asiento de niños para coches podría alcanzar una temperatura extremadamente alta. Compruebe la superficie del asiento de niños para coches antes de colocar al niño en el asiento.

Aviso:

- Si se usa en combinación con una base "Tote i-Size" de tamaño-i, se trata de un sistema de retención infantil de "tamaño-i". Cuenta con la aprobación acorde a la norma R129 para usar en asientos de vehículos "compatibles con el tamaño-i" tal como se indica en el manual de usuario del fabricante del vehículo.
- Para compatibilidad con un vehículo que no sea de tamaño-i, consulte la aplicación de comprobación de ajuste de Cosatto (<http://cosat.to/fitchecker>) o la lista de compatibilidad en el sitio web (<http://cosat.to/toteisizebasevl>).
- Nunca use este sistema de retención infantil en posiciones de asiento en que se haya instalado un airbag delantero activado.
- En caso de duda, consulte con el fabricante o el distribuidor del sistema de retención infantil.

Lista de piezas:

Consulte los diagramas:

P1: Base del asiento de niños para coches

P2: Pata de apoyo ISOFIX

P3: Botón de ajuste del pie ISOFIX

P4: Indicador de pie ISOFIX

P5: Indicador de silla de coche para niños

P6: Botón de liberación del brazo ISOFIX

P7: Indicador de seguridad del brazo ISOFIX

P8: Palanca de liberación de la sillita infantil de coche

P9: Cierres de la sillita infantil de coche

P10: Brazo ISOFIX

P11: Guía ISOFIX (x2)

Recambios:







Disponemos de todos los recambios listados a continuación para su producto. Para los clientes del Reino Unido e Irlanda, por favor realicen sus pedidos a través de nuestro sitio Web: <http://www.cosatto.com/service-centre/spares>

Para los clientes de fuera del Reino Unido e Irlanda, en <http://www.cosatto.com/stockists> encontrarán los datos de contacto de sus distribuidores locales.

Si necesita asistencia adicional, por favor póngase en contacto con nosotros en cuddle@cosatto.com

S1: Guía ISOFIX x 2

Clave de lenguaje visual:

	Consulte la advertencia XX		Repetición de la acción (cuántas veces)		Pulsar y mantener pulsado
	Acción correcta		Flecha de acción general		Comprobar
	Acción incorrecta		Bloquear		Ir al paso XX
	Sonidos		Desbloquear		Repetir en el otro lado

Información de ajuste y funcionamiento:

Consulte los siguientes diagramas:

Ubicación:

- 1- ADVERTENCIA:** Asegúrese de que su vehículo disponga de puntos de anclaje ISOFIX.

Consulte la lista de vehículos que aparece en este manual para saber en qué parte de su vehículo podrá instalar la base del asiento de niños para coche.

Guía ISOFIX (opcional):

- 2- Instalación:**

Para quitarlo, se ha de realizar este proceso a la inversa.

Base del asiento de niños para coches:

- 3- Preparación:**

Abra la pata de apoyo ISOFIX (a).

Pulse y mantenga los botones de ajuste del brazo ISOFIX (b) y extienda los brazos por completo (c).

Instalación:

- 4-** Coloque la base del asiento de niños para coches en el asiento del vehículo (a).

Acople los brazos ISOFIX (b) y asegúrese de que los indicadores de seguridad del brazo ISOFIX estén de color verde (c).

- 5-** Empuje la base hacia atrás hasta que quede apoyada firmemente contra el respaldo del asiento del vehículo (a).

- 6-** Ajuste la pata de apoyo (a) hasta que esté en pleno contacto con suelo del vehículo (b) y el indicador de contacto de la pata de apoyo esté de color verde (c).

Asiento de niños para coches:

Instalación:

- 7-** Coloque la sillita en la base (a) y tire hacia abajo hasta que las barras de seguridad queden totalmente enganchadas (b).

El indicador se pondrá en verde (c).

Eleve la sillita para comprobar que los bloqueos estén asegurados (d).

Ajuste el asa en la posición en vehículo (e).

- 8- Extracción:**

Ajuste el asa en la posición de transporte (a).

Tire hacia atrás de la palanca de liberación de la sillita (b) y extraiga la sillita de la base (c).

Base del asiento de niños para coches:

Extracción:

- 9-** Retraiga totalmente la pata de apoyo (a y b).

- 10-** Desacople los brazos ISOFIX (a).

Retire la base del asiento del vehículo (b).

Cuidado y mantenimiento:

- El sistema de retención infantil se ha diseñado para satisfacer normas de seguridad y, con un uso y mantenimiento correctos, ofrecerá un rendimiento excelente durante muchos años.
- Guarde el sistema de retención infantil en un lugar seco y seguro.
- Guardar un sistema de retención infantil húmedo fomentará el crecimiento de moho, así que, tras exponerlo a condiciones húmedas, séquelo con un paño suave y déjelo secar completamente antes de guardarlo.
- No permita que el sistema de retención infantil quede expuesto a los rayos del sol durante períodos prolongados, ya que ello podría causar la decoloración del tejido.
- Inspeccione el sistema de retención infantil con regularidad y, en caso de detectar signos de daños, deje de utilizar el producto.
- Cuando limpie el sistema de retención infantil, **NO** lo desmonte ni intente desmontarlo. Hacerlo será innecesario y peligroso.
- Las piezas y partes de plástico y de metal deberán limpiarse con una esponja suave, agua tibia y un detergente de dureza mínima.
- Lea la etiqueta de lavado y cuidados para consultar las instrucciones de limpieza del producto.
- No limpie nunca la unidad con limpiadores abrasivos, o basados en amoníaco, lejía o alcoholes.

Lista de comprobación:

- ¿Ha comprobado la compatibilidad del sistema de retención infantil con el vehículo en el que lo colocará?
- De ser pertinente, ¿está desactivado el airbag?
- ¿El sistema de retención infantil se ha colocado correctamente en el asiento del vehículo?
- ¿La sillita se ha colocado correctamente en el sistema de retención infantil?
- ¿Ha comprobado los indicadores de seguridad de los brazos ISOFIX, de la pata de apoyo ISOFIX y de seguridad del asiento?
- ¿El niño está colocado de forma segura en la sillita?
- ¿El arnés está tensado correctamente y no está torcido?

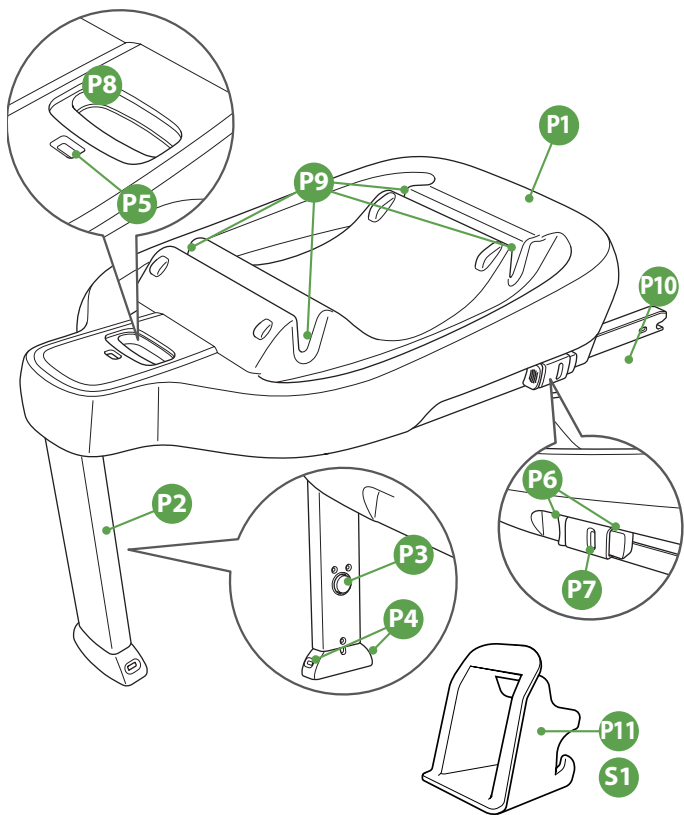

1



2

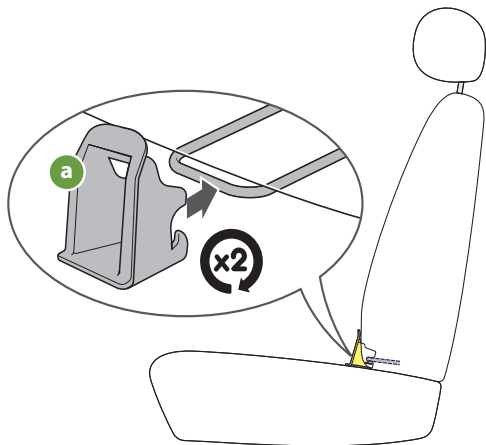

3

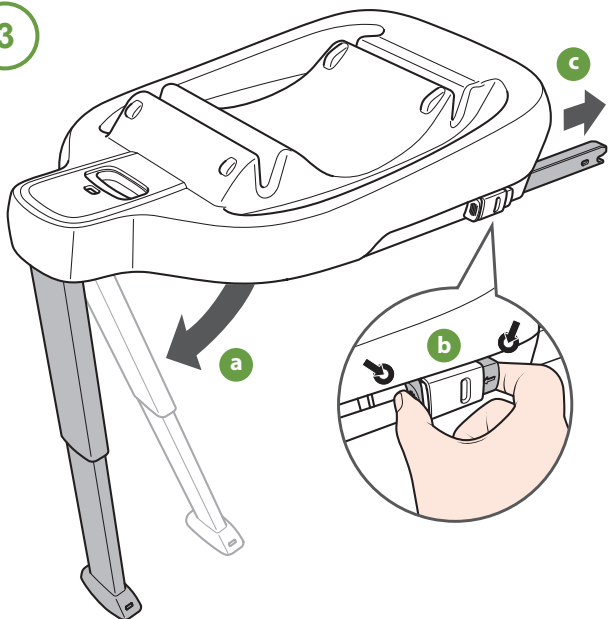

4

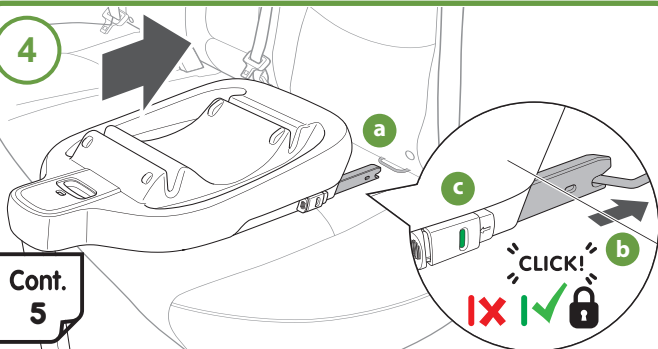

Cont.
5

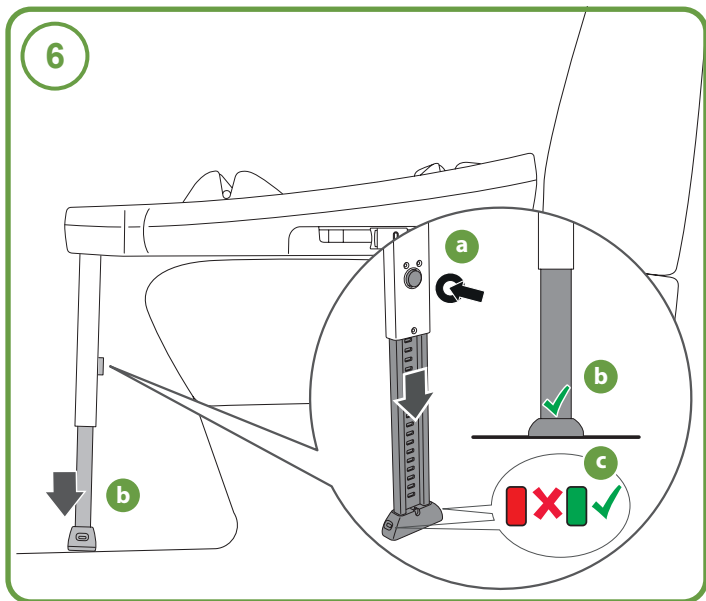
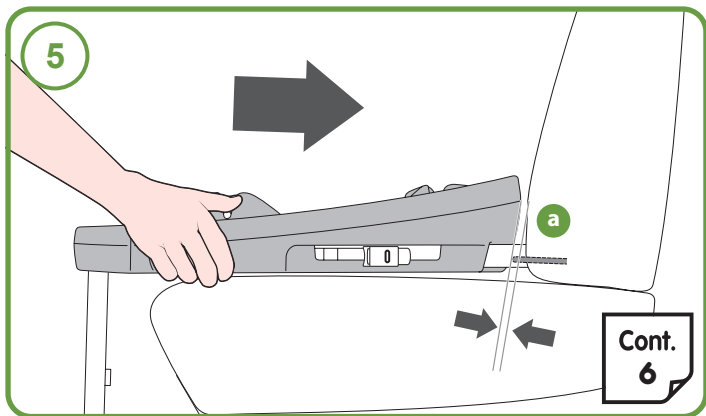

7

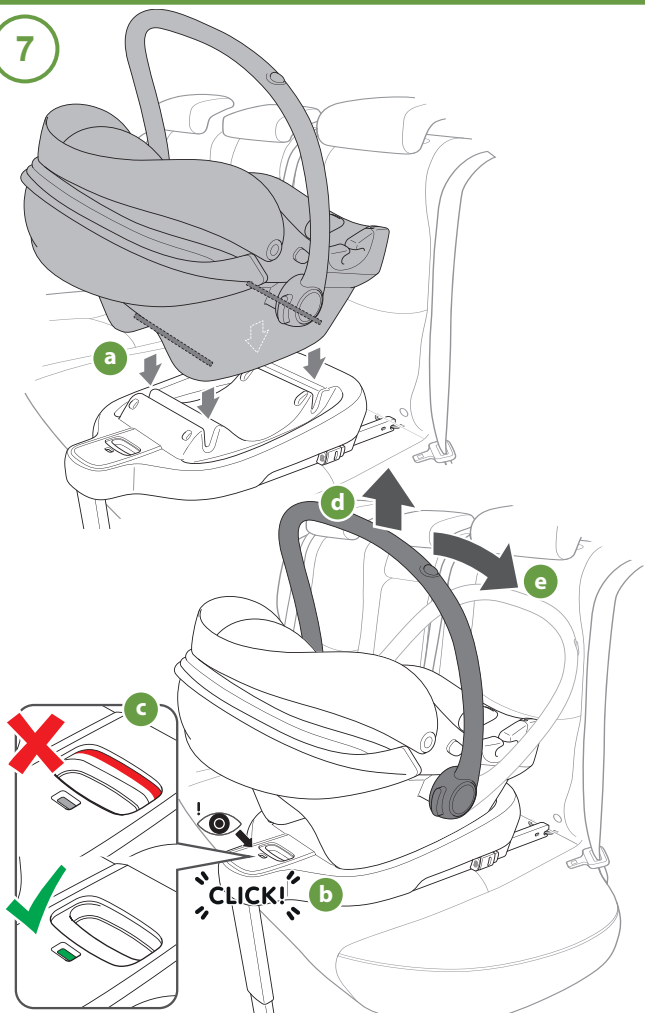

8

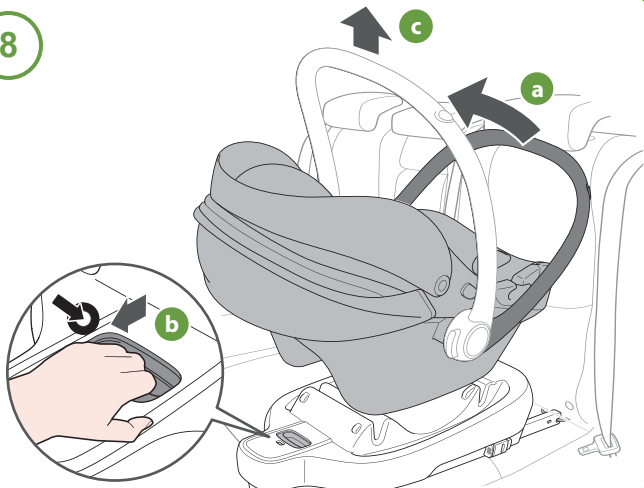

9

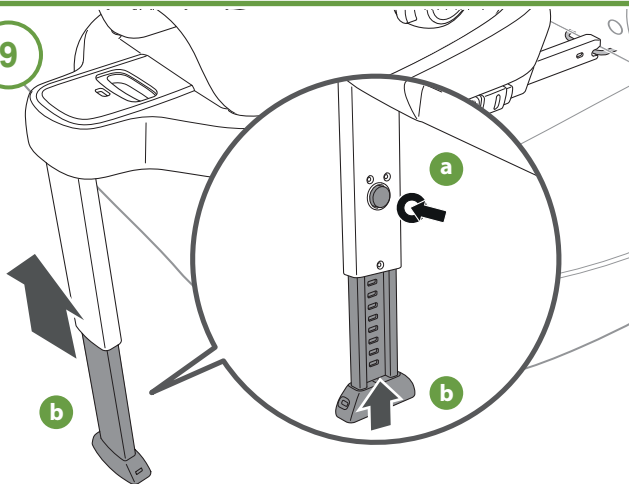

10

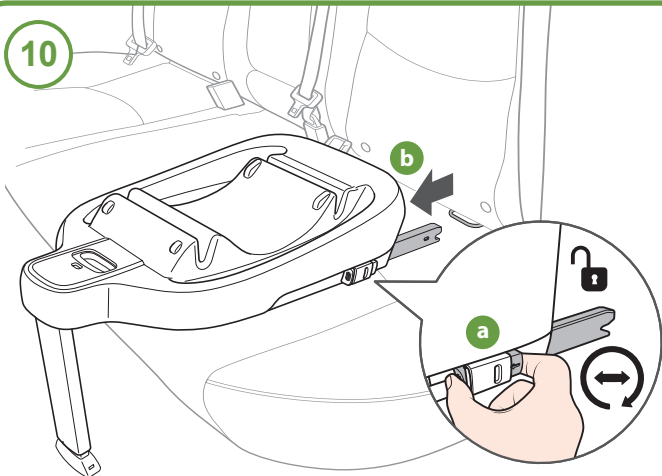

10082022

Right by your Side

Landline: Go freephone fabulous on 0800 014 9252*
Mobile: Ring 0333 323 1729 International: +44 120 486 1007

*calls from BT landlines are free but calls from mobiles
and other networks may vary.

Email: cuddle@cosatto.com

Letter: Cosatto Limited, Bentinck Mill, Bentinck Street,
Farnworth, Bolton, Lancs, BL4 7EP, England.

All the design and trademarks contained herein are the property
of Cosatto Limited. No part of this document may be reproduced
without the permission of Cosatto Limited.

www.cosatto.com

(EN) NOTICE:

- WHEN USED IN COMBINATION WITH “TOTE I-SIZE” CHILD RESTRAINT SYSTEM, THIS IS AN “I-SIZE” CHILD RESTRAINT SYSTEM.
- IT IS APPROVED TO REGULATION NO. 129, FOR USE IN, “I-SIZE COMPATIBLE” VEHICLE SEATING POSITIONS AS INDICATED BY VEHICLE MANUFACTURERS IN THE VEHICLE USERS’ MANUAL.
- FOR COMPATIBILITY OF NON I-SIZE VEHICLE, PLEASE REFER TO THE COSATTO FIT CHECKER APP ([HTTP://COSAT.TO/FITCHECKER](http://cosat.to/fitchecker)) OR THE COMPATIBILITY LIST ON THE WEBSITE ([HTTP://COSAT.TO/TOTEISIZEBASEVL](http://cosat.to/toteisizebasevl)).
- NEVER USE THIS CHILD RESTRAINT SYSTEM IN SEATING POSITIONS WHERE AN ACTIVE FRONTAL AIRBAG IS INSTALLED.
- IF IN DOUBT, CONSULT EITHER THE CHILD RESTRAINT SYSTEM MANUFACTURER OR RETAILER.