

ASSEMBLY, MAINTENANCE, & **USER MANUAL**

MODEL #RGM1941.2

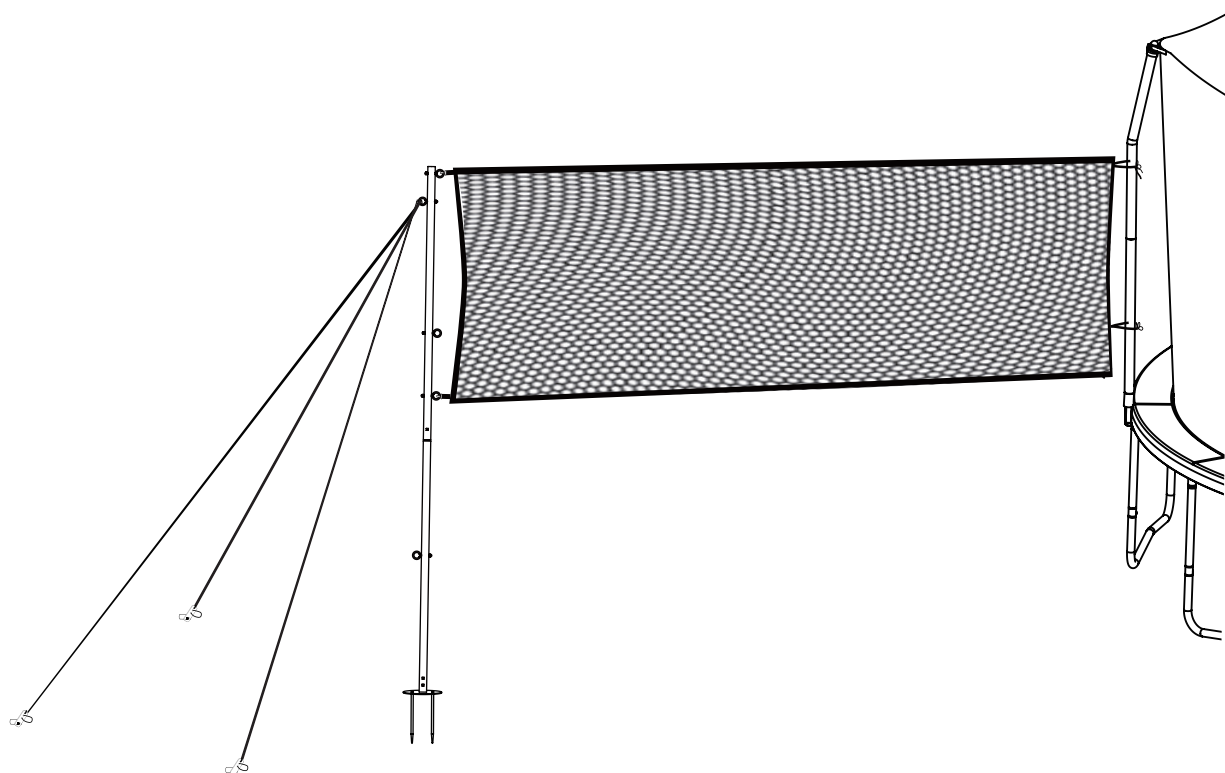

 **WARNING**

Read all precautions and instructions in this manual before using this equipment. Save this manual for future reference.

SKYWALKER

TRAMPOLINES[®]

Skywalker Holdings LLC
P.O. Box 574, Brigham City, UT 84302

TABLE OF CONTENTS

Part List.....	3
Part Identification.....	4-5
Exploded Drawing.....	6
Assembly.....	7-9
Limited Warranty.....	10



STOP EVERYTHING YOU'RE DOING AND REGISTER YOUR PRODUCT

Find our warranty registration online by typing in: www.skywalkertrampolines.com/registration/

You'll need to have the following information handy:

- Name
- Address
- Phone number
- Date of purchase
- Email address
- Model number
- Serial number
- Retailer the product was purchased from

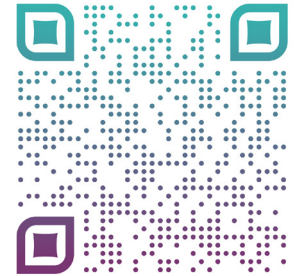

HEY WE'VE GOT SOMETHING REALLY IMPORTANT TO SAY

Skywalker Trampolines belongs to a family of brands focused on providing active products. Check us out online! We've got **assembly videos** (for those of you who prefer movies over books), **FAQs** (so you know you're not the only one who needs help) , **additional products** (including trampolines, sports, fitness, and playground equipment), and most importantly, find us on social media! Because we want to be your friend. **We'd love to see how you are using our products!**



@skywalkertrampolines



skywalkertrampolines



@skywalker_trampolines



@swtrampolines



@swtrampolines



www.skywalkertrampolines.com



IMPORTANT

Trampoline/enclosures and game attachments are susceptible to winds.



WARNING

CHOKING HAZARD- Small parts not for children under 3 years.



WARNING

Adult assembly required.

PART LIST

Key No.	Qty.	Description
1	3	M8x42mm Bolt
2	3	Tensioning Device
3	2	Rope
4	1	Upright Ground Stake
5	5	Lug Bolt
6	1	Volleyball Net
7	1	Upper Upright Pole
8	1	Lower Upright Pole
9	3	Ground Stake
10	3	Guide Line
11	10	M6 Washer
12	3	M8 Arc Washer
13	3	M8 Locknut
14	5	M6 Locknut
15	1	Wrench

ORDERING REPLACEMENT PARTS

We get it, sometimes things happen, but the fun shouldn't stop just because you need a new bolt or screw. To order replacement parts, check out our website www.skywalkertrampolines.com or call our toll-free Customer Care Hotline at **1-866-603-Jump (5867)**, Monday - Thursday 8 a.m. to 5 p.m., Friday 8 a.m. to 3 p.m. Mountain Time (excluding holidays).

Our customer service team will ask you a few questions to get the replacement part sent out as soon as possible. We're not trying to complicate your life, we promise.

When calling, make sure to have the following information ready:

- The model # of the product (see the front cover of this manual)
- The key # and description of the part (see the part list above)
- The quantity needed (only you know the answer to that one!)

BEFORE YOU BEGIN

Thank you for choosing Skywalker Trampolines! We're just as excited as you are to help your family live an active (but most importantly **FUN**) lifestyle. This model is one of our favorites, and we're confident you'll love it, too. We want to make things easier for you, so we have listed all the important information that you (and your little outdoor adventurers) need to know. Make sure you brush up on the warnings, instructions, assembly, maintenance, and use of your new product because there will be a pop quiz at the end (Okay, not **REALLY**, but if you're still reading this, props to you! You're awesome!).

PART IDENTIFICATION

Before you begin, take a look at the drawings below to make sure you have all the parts! The numbers in the squares to the left (key numbers) will help you identify the parts during assembly.



1 M8x42mm Bolt (x3)



2 Tensioning Device (x3)



3 Rope (x2)

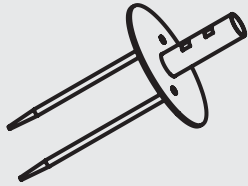

4 Upright Ground Stake (x1)

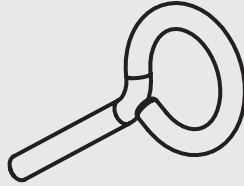

5 Lug Bolt (x5)

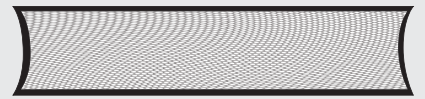

6 Volleyball Net (x1)



7 Upper Upright Pole (x1)

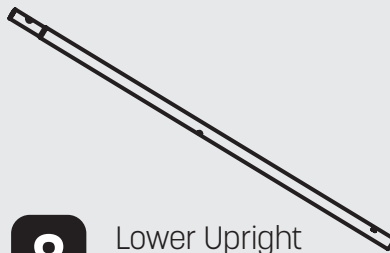

8 Lower Upright Pole (x1)

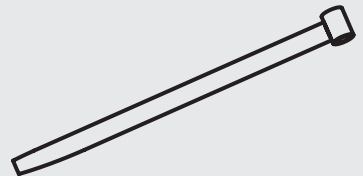

9 Ground Stake (x3)



10 Guide Line (x3)

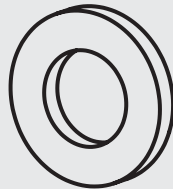

11 M6 Washer (x10)



12 M8 Arc Washer (x3)

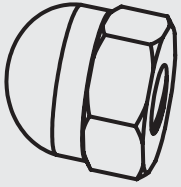

13 M8 Locknut (x3)

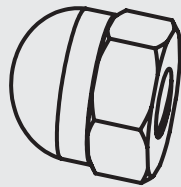

14 M6 Locknut (x5)



15 Wrench (x1)

EXPLODED DRAWING

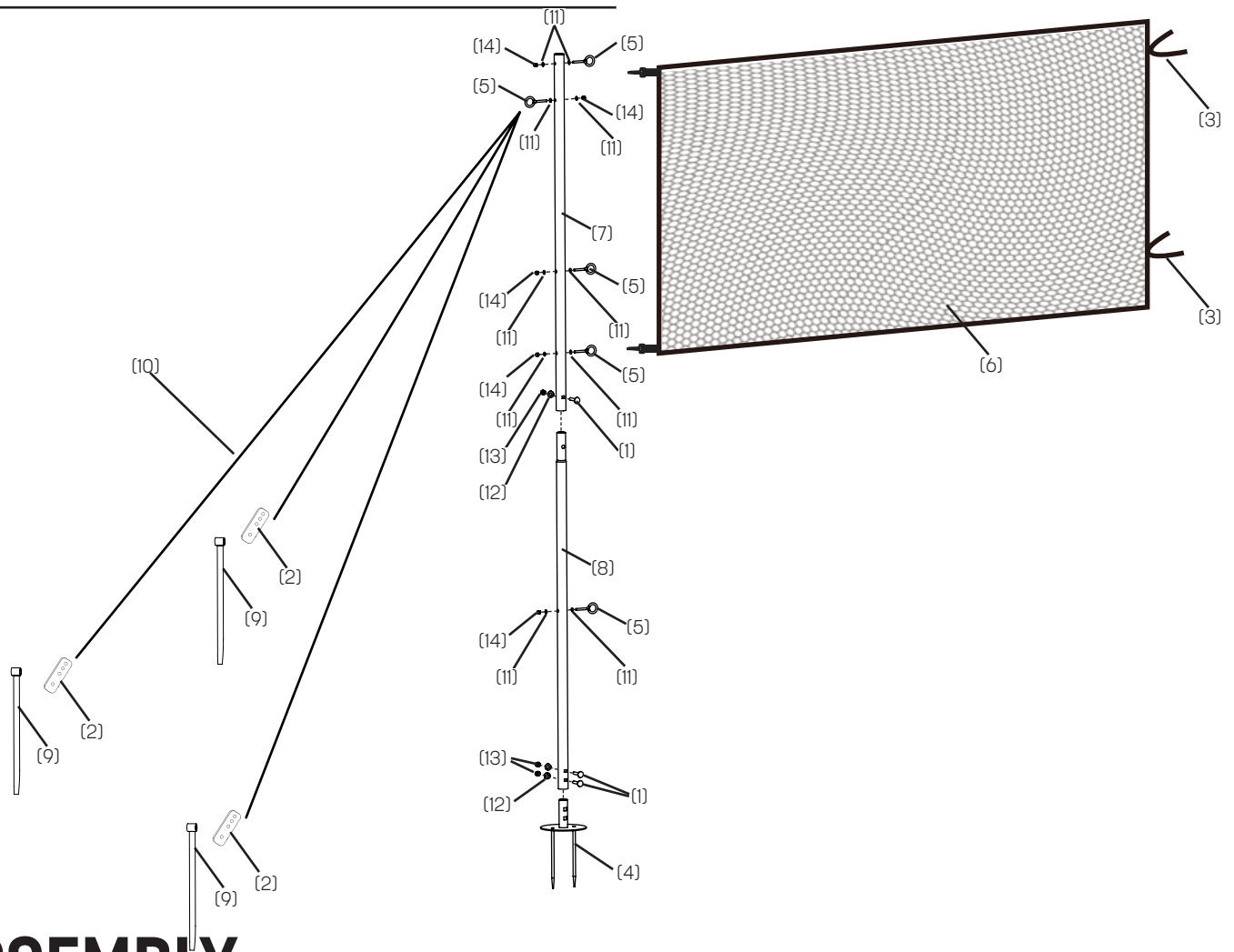

ASSEMBLY

STEP 1

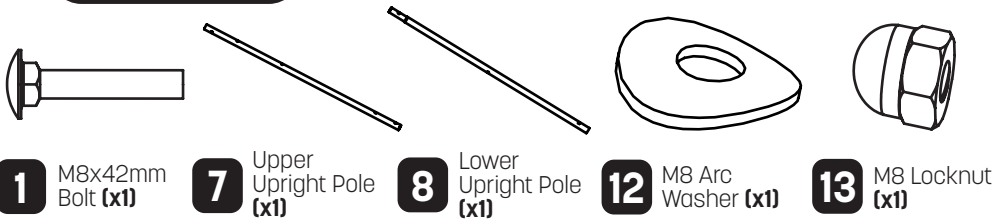

Attach the upper upright pole **(7)** to the lower upright pole **(8)** with one M8x42mm bolt **(1)**, one M8 arc washer **(12)**, and one M8 locknut **(13)**.

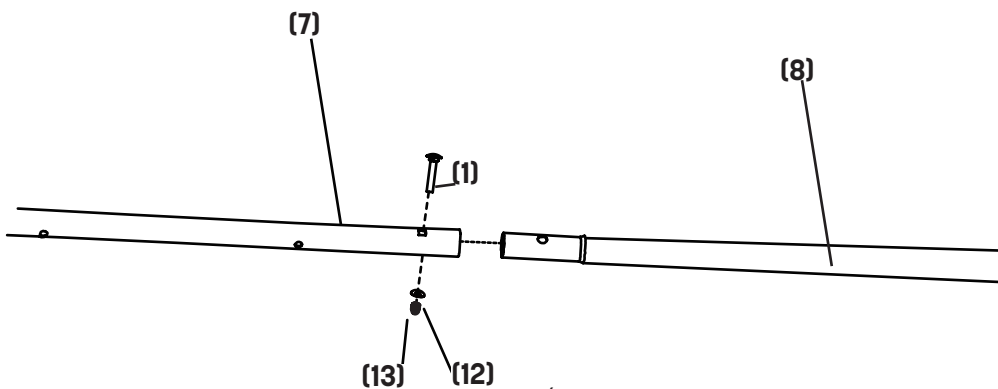

STEP 2

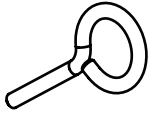

5 Lug Bolt (x5)

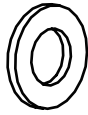

11 M6 Washer (x10)



14 M6 Locknut (x5)

Attach four lug bolts **(5)**, eight M6 washers **(11)**, and four M6 locknuts **(14)** to the same side of the upper upright pole **(7)** and the lower upright pole **(8)**. *Leave the second hole from the top empty. Make sure all four lug bolts face the same direction.* Then attach the remaining lug bolt, two M6 washers, and one M6 locknut to the hole you left empty (second hole from the top). Attach on the opposite side of the upper upright pole from the bolts you attached before.

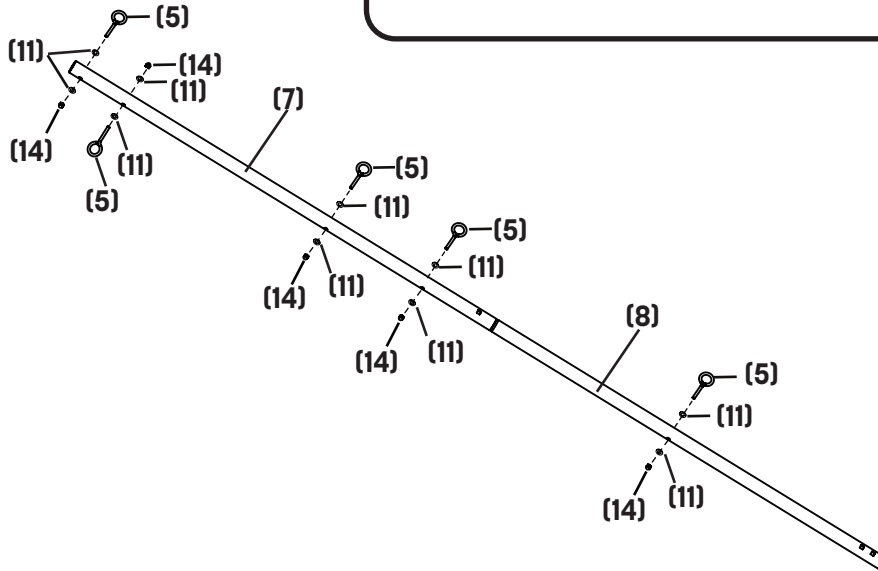

STEP 3

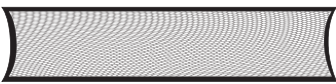

6 Volleyball Net (x1)

Now attach the volleyball net **(6)** to the lug bolts you attached in the previous step. Attach at your preferred height (two possible heights) using the plastic clips.

Then, attach the opposite end of the volleyball net to a straight tube of the trampoline with the two straps on the net. Stretch the volleyball net out away from the trampoline until the volleyball net is pulled tight.

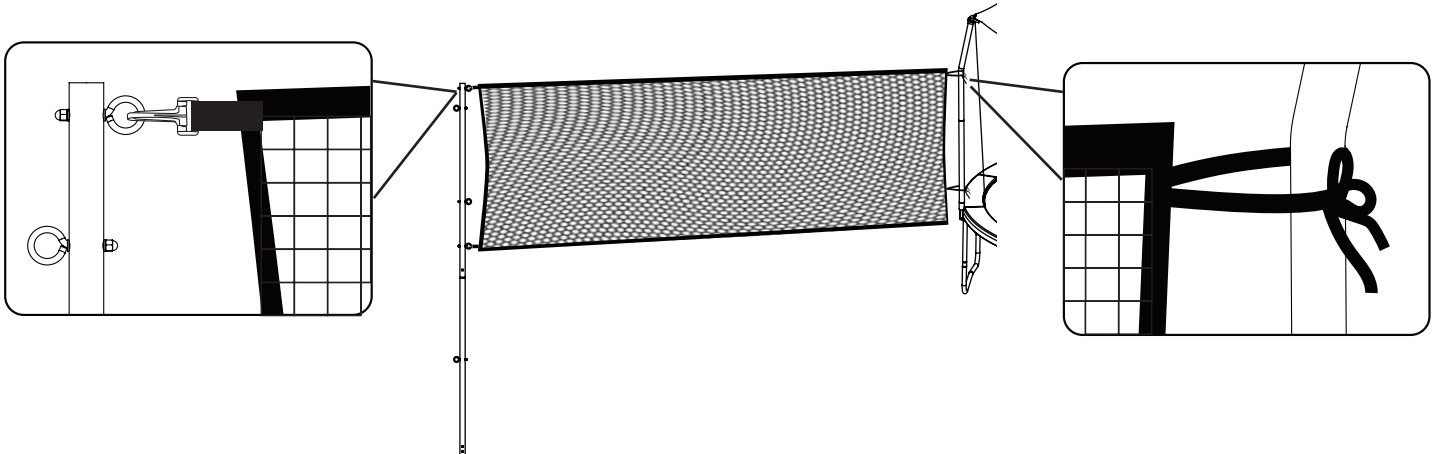

ASSEMBLY

STEP 4

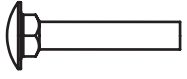

1 M8x42mm Bolt (x2)

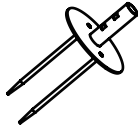

4 Upright Ground Stake (x1)

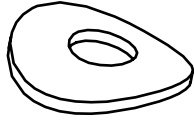

12 M8 Arc Washer (x2)

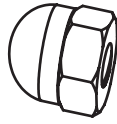

13 M8 Locknut (x2)

With the net pulled tight, push the upright ground stake **(4)** into the ground at the location of the pole. Now attach the upright ground stake to the lower upright pole **(8)** with 2 M8x42mm bolts **(1)**, 2 M8 arc washers **(12)**, and 2 M8 locknuts **(13)**.

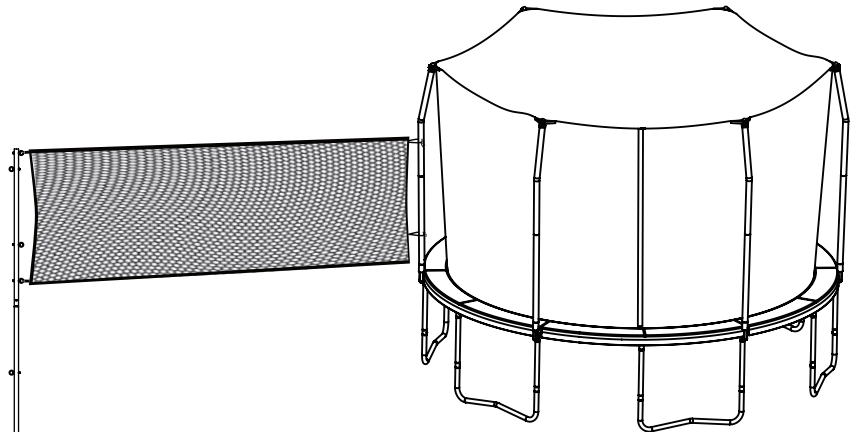
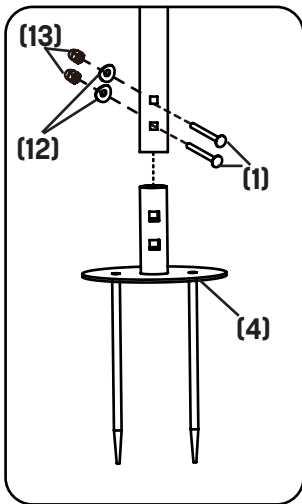

STEP 5



2 Tensioning Device (x1)



10 Guide Line Cords (x3)

Tie the ends of all the three guide line cords **(10)** to the second lug bolt (the one facing the opposite direction from the others lug bolts). You will use these lines to secure and straighten the volleyball net pole.

Using only one guide line, thread the free end of the line through the first three holes of one tensioning device **(2)**. See the example below.

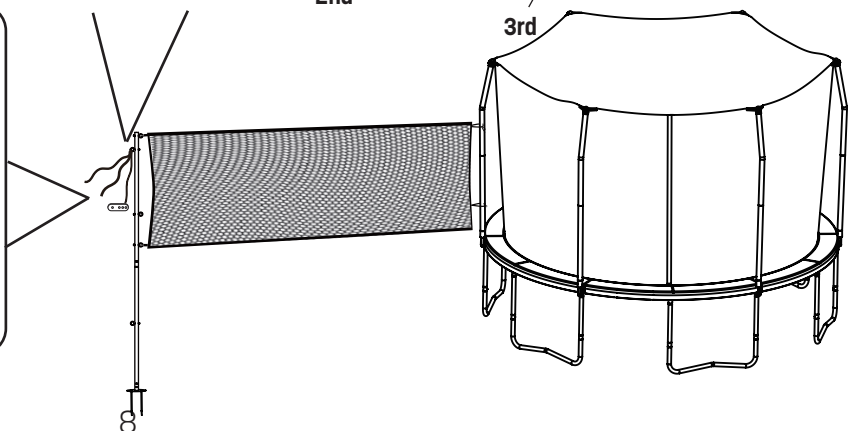
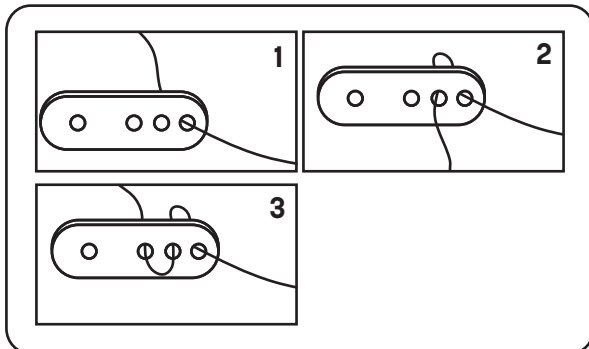
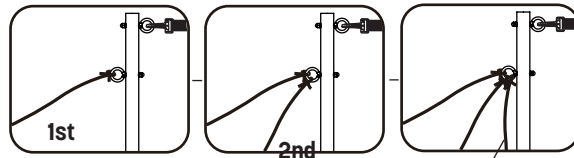

STEP 6



2 Tensioning Device (x2)

9 Ground Stake (x3)

After the third hole, thread the line through the eyelet of a ground stake (9), then back through the fourth hole of the tensioning device. Tie a knot to secure the line in place. Pull the line tightly towards the right and place the ground stake into the ground.

Now repeat steps 5-6 to secure the remaining two guide line cords pulling one tightly forward in the middle and pulling the last line tightly towards the left. (Make sure not to pull the line so tightly that it causes the pole to noticeably lean.)

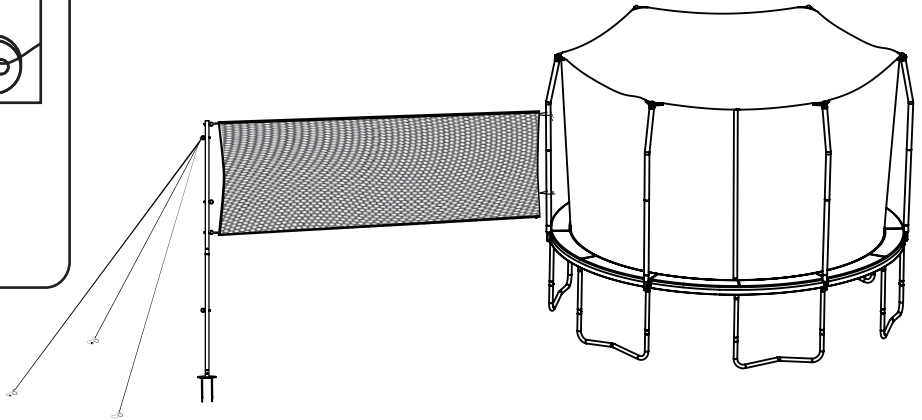
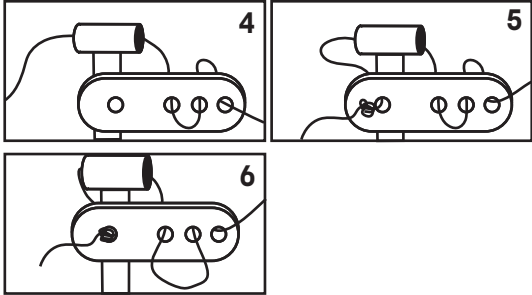

STEP 6

Congratulations on completing your new Volleyball Net! (See, we knew you could do it!). If you love the product, we want to from hear you! Please leave us a review on the retailer's site you purchased this product from, on our Facebook page, or on any other review site. We'd really appreciate it. If we could, we'd give you a gold star.. Are you frustrated or have some suggestions? Contact us directly. We promise we're not trying to ruin your life. We will do everything we can to make it right. See contact info on page 2-3.

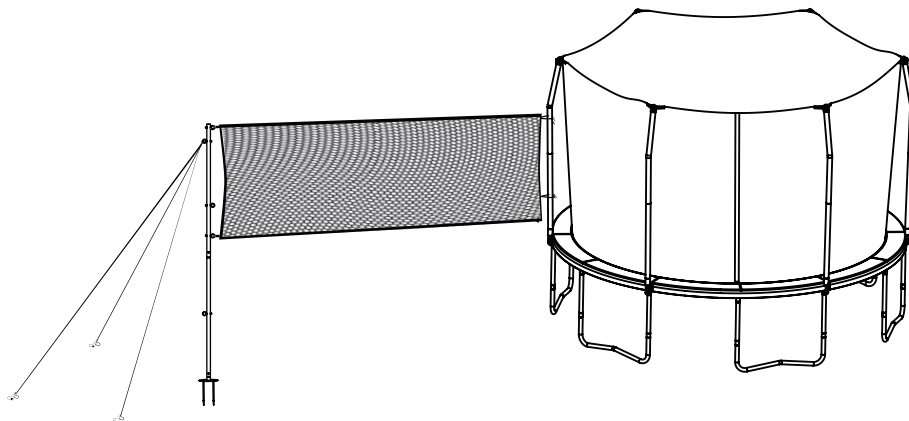

LIMITED WARRANTY

Skywalker Holdings, LLC warrants its products to be free from defects in material and workmanship under normal use and service conditions. **A steel frame is warranted for three (3) years after the date of purchase. All other parts are warranted for one (1) year after the date of purchase.** Warranty coverage extends only to the original retail purchaser from the date of original purchase. This warranty is only valid concerning products used for residential use. Products used for commercial use, such as schools and daycares, will not be covered.

WHAT IS NOT COVERED?



Weather Damage: The warranty does not cover damage due to the effects or acts of nature, such as earthquakes, wind, hurricanes, tornadoes, lightning, rain, fire, snow, excessive heat and cold conditions and/or sun damage. During the winter months the trampoline soft materials will need to be removed and stored in a dry place out of the snow. If left unprotected in the winter months, some components such as springs, jump mat, spring pad and enclosure, may become damaged, voiding this warranty.



Fading and Rust: Our products are fully galvanized. Skywalker does not warranty against rust or corrosion. Some areas may have higher air salt content, higher humidity, heavier rain and heavier snow. Skywalker does not warranty against fading. We suggest customers use a UV protectant on the frame pad to extend the life of the product.



Loss or Damage to Product: Loss or damage caused by shipping, abuse, misuse, improper/abnormal usage or unauthorized repairs are not covered by this warranty and may also void the warranty.



Unauthorized Replacement Parts: The warranty will become void if any defects or damages are associated with the use of unauthorized replacement parts. All replacement parts must be obtained from an authorized agent.



Assembly Service: The warranty does not cover acts or omissions provided by a third-party assembly service. It is the customer's responsibility to check all boxes and confirm all components are included and in their proper condition before installation occurs.

INSPECTION AND REPLACEMENT PARTS:

1. Your product should be inspected upon unpacking and set up and thereafter on a regular basis. Worn, damaged or broken parts should be replaced immediately and before use.
2. Call the Skywalker Trampoline Customer Service Department at 1-866-603-5867 to file a warranty claim. Be prepared to provide the following information: name, shipping address, a copy of your original sales receipt, a brief description of the problem and cause, model number and serial number. We may also ask for photos of the damaged/defective parts.
3. Customer service will review your claim and contact you with further instruction.

NOTE: All requested information must be provided in order to review your warranty claim.

To order replacement parts for your product please visit www.skywalkertrampolines.com

Skywalker Holdings, LLC, PO Box 574, Brigham City, UT 84302 USA.

Printed in China © 2021 Skywalker Holdings, LLC

NOTE: Skywalker Holdings, LLC is not responsible or liable for indirect, special or consequential damages arising out of or in connection with the use or performance of the product or other damages with respect to any economical loss, loss of property, loss of revenue or profits, loss of enjoyment or use, cost of removal, installation or other consequential damages. Some states do not allow the exclusion or limitation of incidental or consequential damages. Accordingly, the above limitation may not apply to you.

The warranty extended hereunder is in lieu of all other warranties and any implied warranty of merchantability or fitness for a particular purpose is limited in its scope and duration to the terms set forth herein. Some states or countries do not allow limitations and how long an implied warranty lasts. Accordingly, the above limitations may not apply to you. This warranty gives you specific legal rights. You may also have other rights which vary state to state or country to country. This warranty is valid only in the country the product was purchased.

This warranty is valid only in the country the product was purchased.

MANUAL DE MONTAJE Y MANTENIMIENTO PARA EL USUARIO

MODELO N.º RGM1941.2

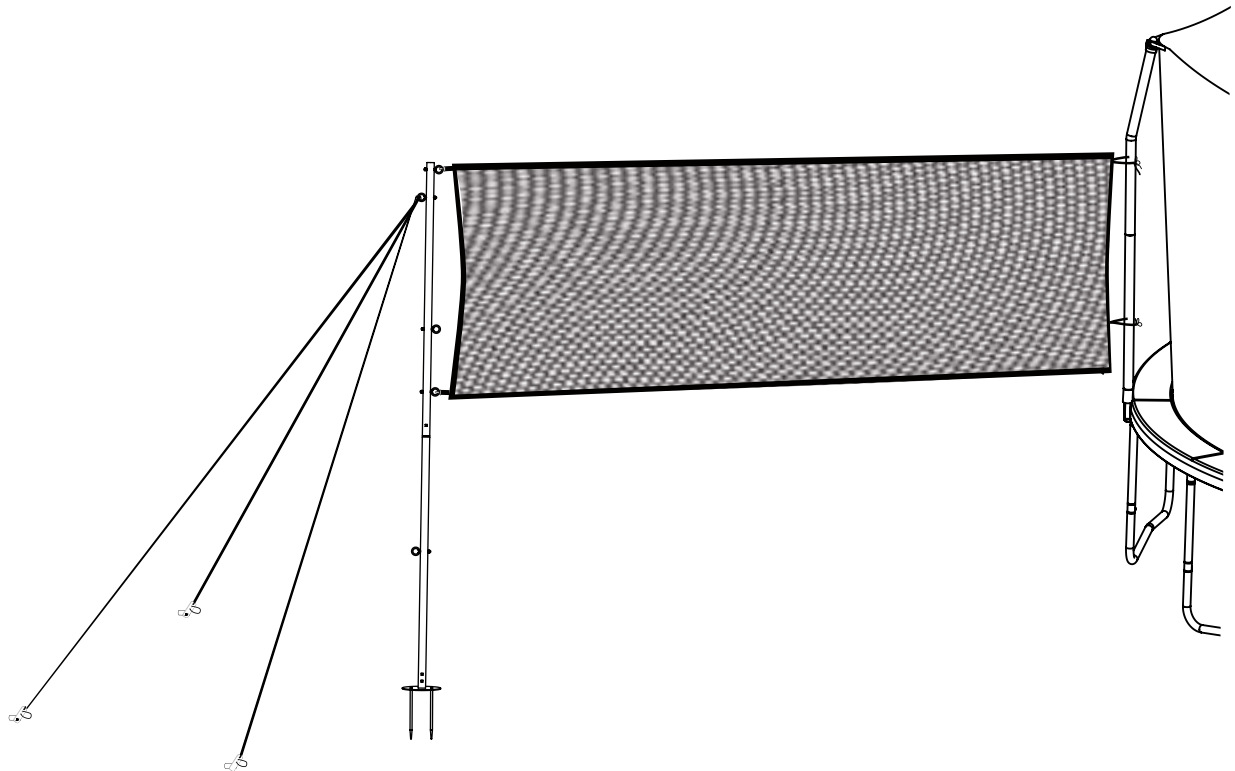

ADVERTENCIA

Lea todas las precauciones e instrucciones de este manual antes de utilizar este producto. Guarde este manual para consultarlo en el futuro.

SKYWALKER

TRAMPOLINES®

Skywalker Holdings LLC
P.O. Box 574, Brigham City, UT 84302

ÍNDICE

Lista de piezas.....	3
Identificación de piezas.....	4-5
Dibujo de despiece.....	6
Montaje.....	7-9
Garantía Limitada.....	10



DEJE TODO LO QUE ESTÁ HACIENDO Y REGISTRE SU PRODUCTO

Encontrará nuestro registro de garantía en línea ingresando en: www.skywalkertrampolines.com/registration/

Deberá tener la siguiente información a mano:

- Nombre
- Dirección
- Número de teléfono
- Fecha de compra
- Correo electrónico
- Número de modelo
- Número de serie
- Vendedor al que le compró el producto



TENEMOS ALGO MUY IMPORTANTE QUE DECIRLE

Skywalker Trampolines pertenece a una familia de marcas enfocadas en ofrecer productos activos. ¡Visite nuestra página web! Tenemos **videos del montaje** (para quienes prefieren ver en vez de leer), **preguntas frecuentes** (para que sepa que no es el único que necesita ayuda), **productos adicionales** (incluidos trampolines y equipos deportivos, para preparación física y juegos), y lo más importante, ¡puede encontrarnos en las redes sociales! Porque queremos ser sus amigos. **¡Nos encantaría ver cómo está utilizando nuestros productos!**



@skywalkertrampolines



skywalkertrampolines



@skywalker_trampolines



@swtrampolines



@swtrampolines



www.skywalkertrampolines.com



IMPORTANTE

El trampoline, los cerramientos y los accesorios de juego son susceptibles a los vientos.



ADVERTENCIA

PELIGRO DE ASFIXIA: las partes pequeñas no son para niños menores de 3 años.



ADVERTENCIA

Es necesario que el montaje lo realice un adulto.

LISTA DE PIEZAS

N.º de ref.	Cant.	Descripción
1	3	Perno M8 x 42 mm
2	3	Dispositivo de tensión
3	2	Cuerda
4	1	Estaca vertical
5	5	Perno de llanta
6	1	Red de voleibol
7	1	Polo vertical superior
8	1	Polo vertical inferior
9	3	Estaca
10	3	Cuerda guía
11	10	Arandela M6
12	3	Arandela con arco M8
13	3	Contratuerca M8
14	5	Contratuerca M6
15	1	Llave

PEDIDO DE PIEZAS DE REPUESTO

Lo sabemos, a veces hay inconvenientes, pero la diversión no debería detenerse solo porque necesita un perno o un tornillo nuevos. Para pedir piezas de repuesto, consulte nuestro sitio web: www.skywalkertrampolines.com o llame a nuestra línea directa gratuita de Atención al Cliente al **1-866-603-Jump (5867)**, de lunes a jueves, de 8 a. m. a 5 p. m., y los viernes de 8 a. m. a 3 p. m., hora de la montaña (excepto días festivos).

Nuestro equipo de atención al cliente le hará algunas preguntas para enviarle la pieza de repuesto lo antes posible. Tenga la seguridad de que no es nuestra intención complicarle la vida.

Cuando llame, asegúrese de contar con la siguiente información:

- El n.º de modelo del producto (consulte la portada de este manual)
- El n.º de referencia y la descripción de la pieza (consulte la lista de piezas anterior)
- La cantidad necesaria (¡solo usted sabe la respuesta a esta pregunta!)

ANTES DE COMENZAR

¡Gracias por elegir Skywalker Trampolines! Estamos tan emocionados como usted por ayudar a que su familia tenga un estilo de vida activo (pero lo más importante: **DIVERTIDO**). Este modelo es uno de nuestros favoritos, y estamos seguros de que a usted también le encantará. Queremos facilitarle las cosas, por lo que hemos enumerado toda la información importante que usted y sus pequeños aventureros al aire libre deben conocer. Asegúrese de repasar todas las advertencias e instrucciones, y la información de montaje, mantenimiento y uso de su nuevo producto, porque al final de este manual, encontrará un cuestionario (bueno, no es **EN SERIO**, pero si aún está leyendo esto, ¡bien hecho! ¡Usted es genial!).

IDENTIFICACIÓN DE PIEZAS

Antes de comenzar, observe los dibujos que aparecen a continuación para asegurarse de que posee todas las piezas. Los números que se encuentran en los recuadros ubicados a la izquierda (números de referencia) lo ayudarán a identificar las piezas durante el montaje.

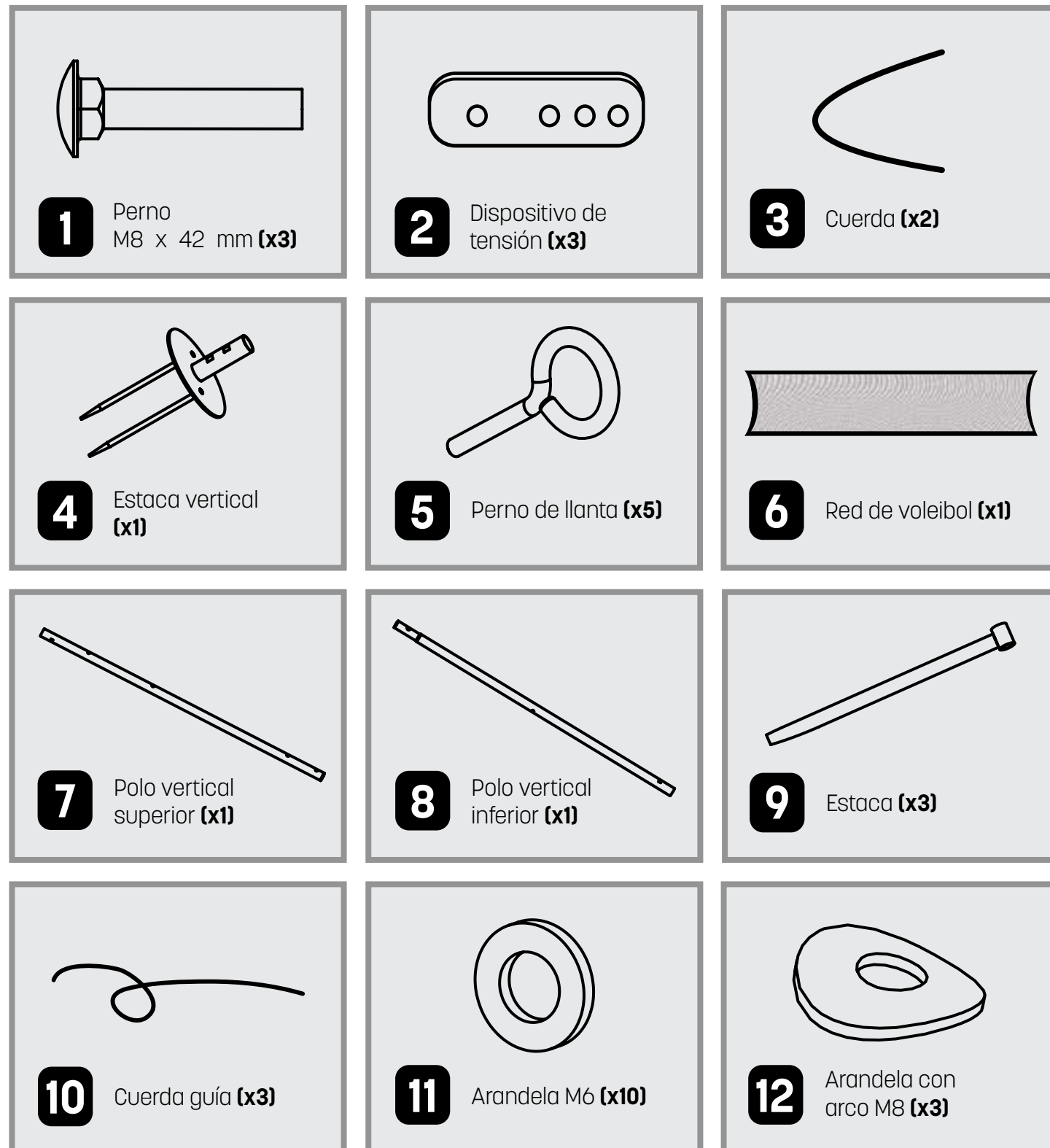

DIBUJO DE DESPIECE

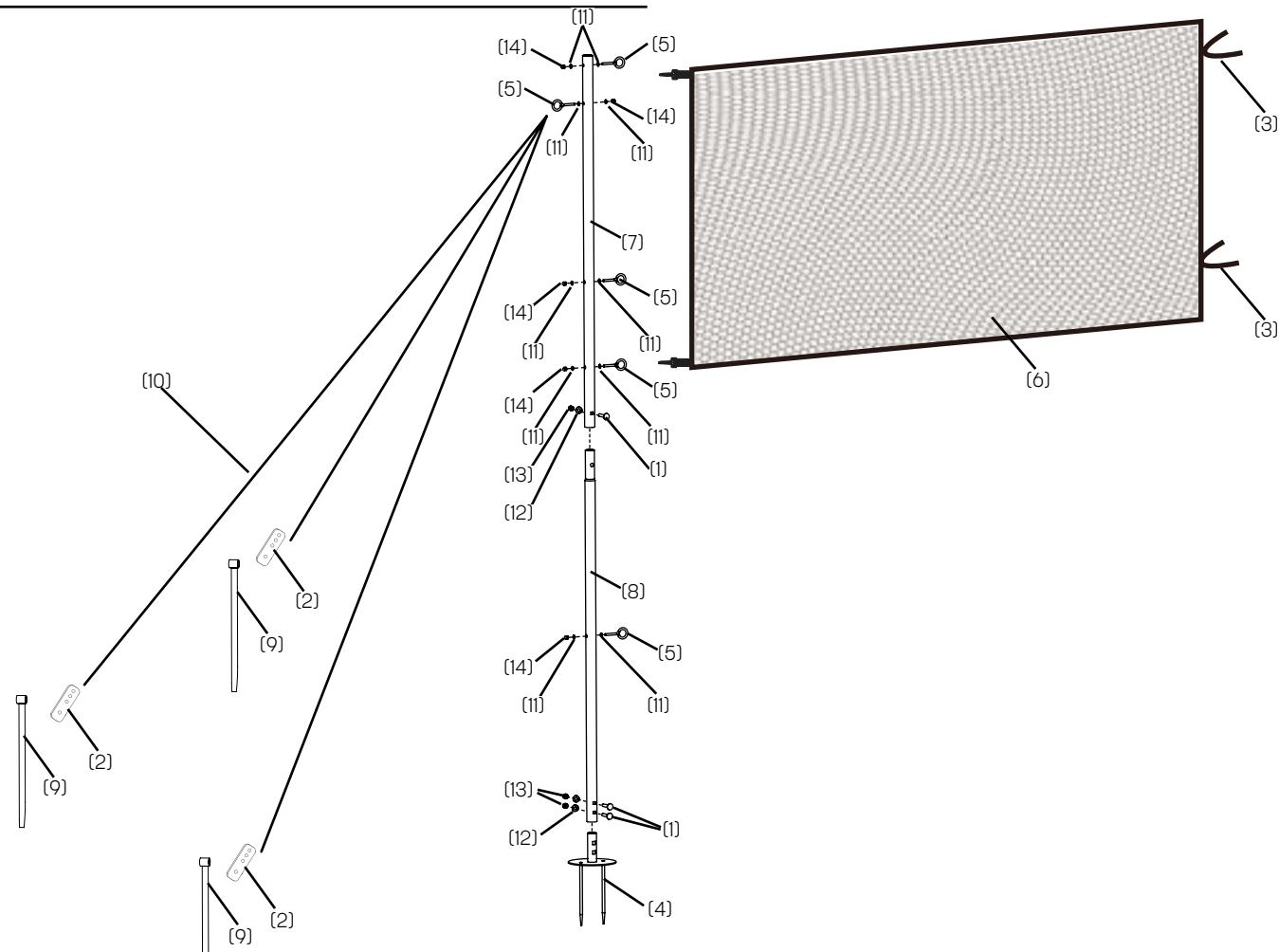

MONTAJE

PASO 1

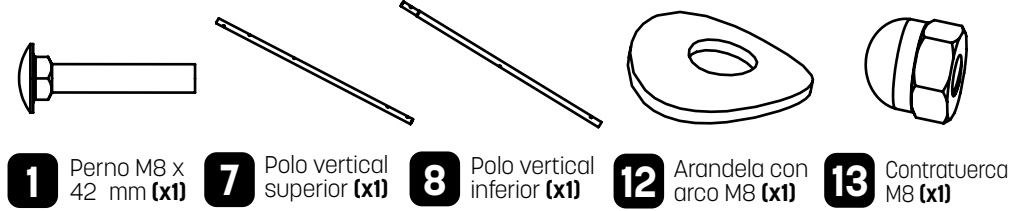

Conecte el polo vertical superior (7) al polo vertical inferior (8) con un perno M8 x 42 mm (1), una arandela con arco M8 (12) y una contratuerca M8 (13).

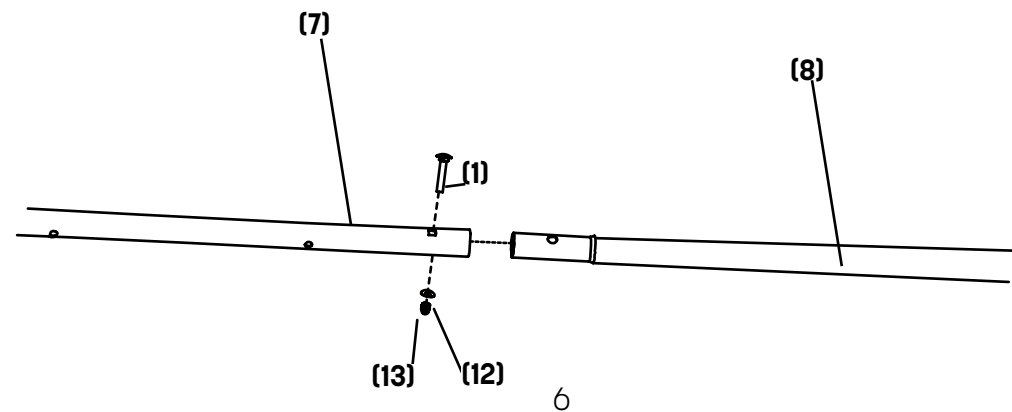

6

PASO 2



Conecte cuatro pernos de llanta (5), ocho arandelas M6 (11) y cuatro contratuercas M6 (14) en el mismo lado del polo vertical superior (7) y el polo vertical inferior (8). Deje el segundo agujero desde arriba vacío. Asegúrese de que todos los pernos de llanta estén orientados hacia el mismo lado. Luego, conecte el perno de llanta restante, dos arandelas M6 y una contratuerca M6 al agujero que dejó vacío (segundo agujero desde arriba). Conecte en el extremo superior del polo vertical superior en los pernos que conectó primero.

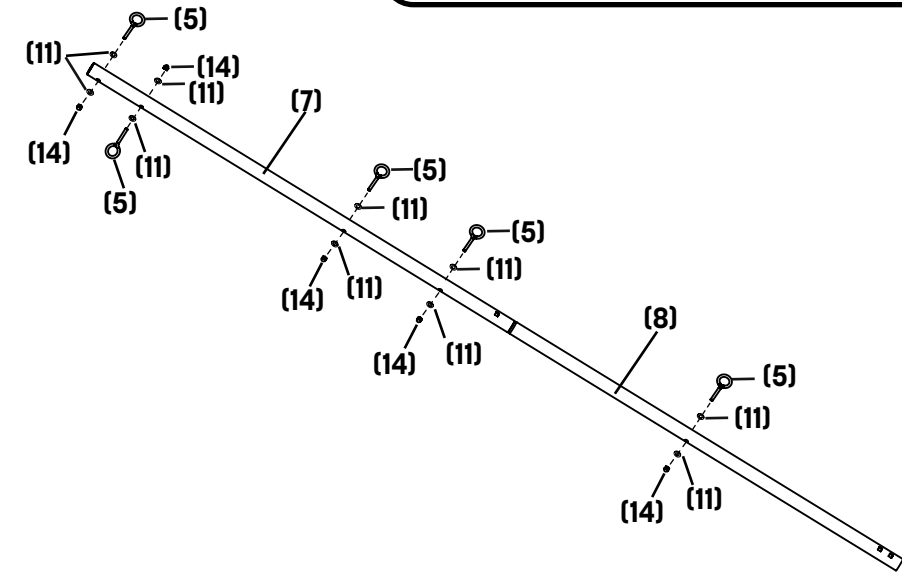

PASO 3

6 Red de voleibol (x1)

Ahora, sujete la red de voleibol (6) a los pernos de llanta que colocó en el paso anterior. Colóquela a su altura preferida (dos alturas posibles) usando los sujetadores plásticos. Luego, sujete el extremo opuesto de la red de voleibol en un tubo recto del trampolín con las dos correas de la red. Estire la red de voleibol y aléjela del trampolín hasta que quede completamente extendida.

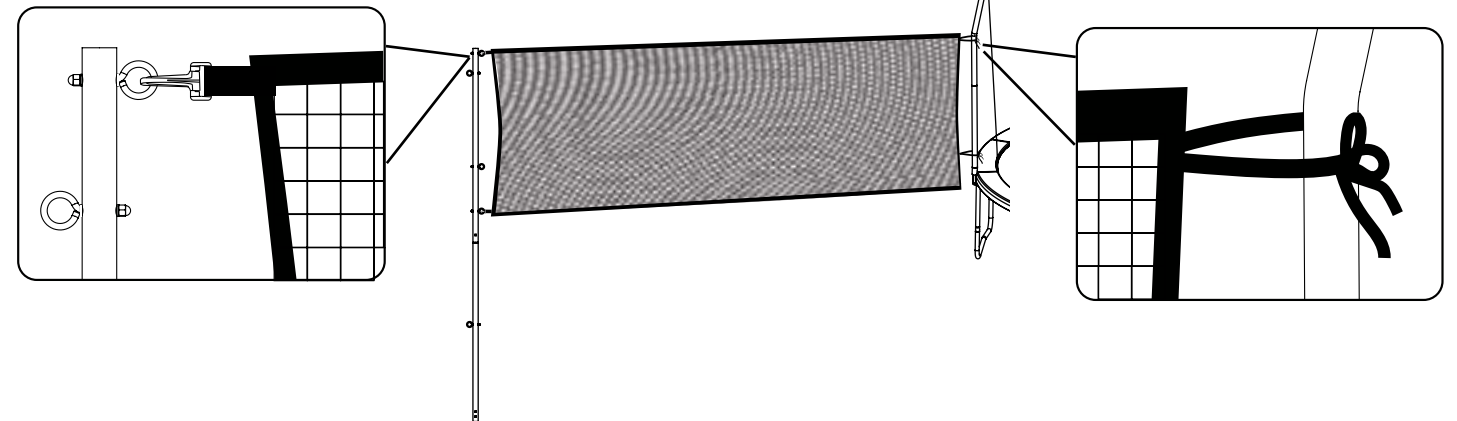

7

MONTAJE

PASO 4

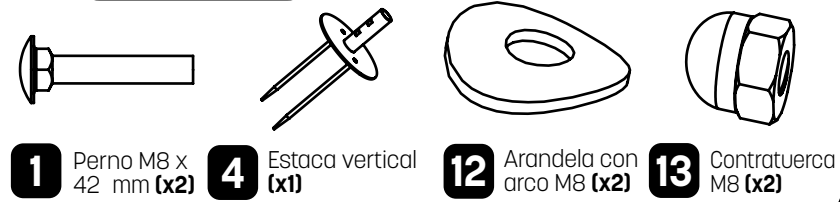

Con la red completamente extendida, clave la estaca vertical (4) en el suelo, en el lugar donde irá el poste vertical. Ahora conecte la estaca vertical al polo vertical inferior (8) con dos pernos M8 x 42 mm (1), dos arandelas con arco M8 (12) y dos contratuerca M8 (13).

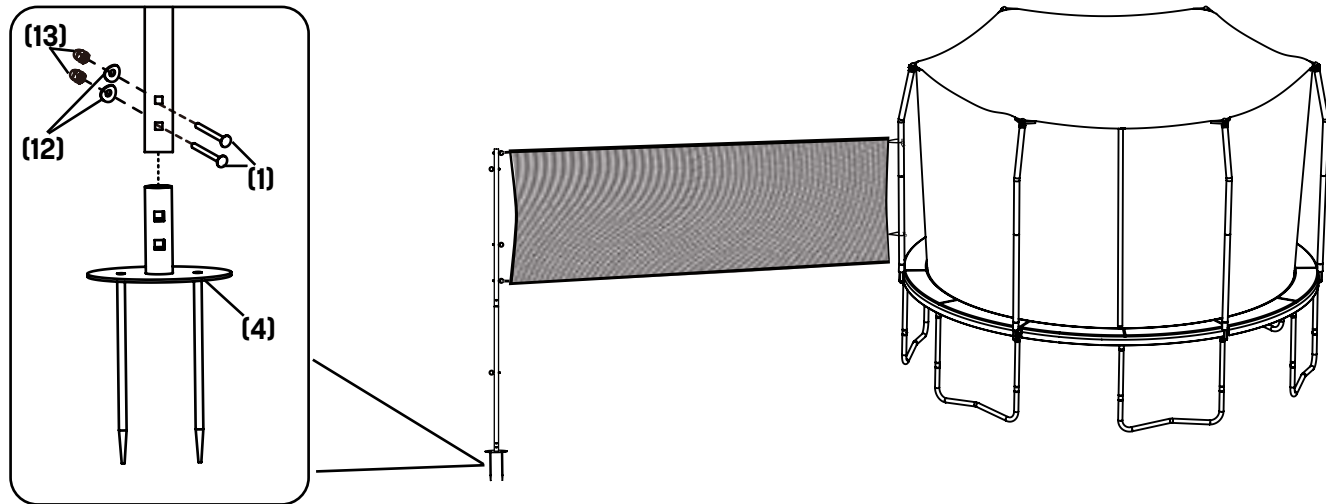

PASO 5



Ate los extremos de las tres cuerdas guía (10) al segundo perno de llanta (el que mira en la dirección opuesta a los otros pernos de llanta). Estas son las cuerdas que usará para asegurar y ajustar el poste de la red de voleibol.

Usando solo una cuerda guía, pase el extremo libre de la cuerda a través de los primeros tres agujeros de un dispositivo de tensión (2). Vea el ejemplo a continuación.

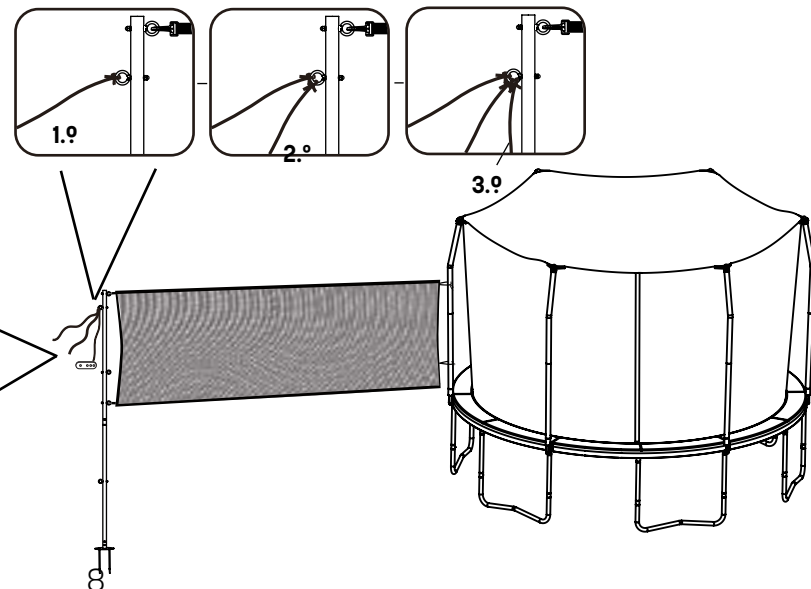

PASO 6



Después del tercer agujero, pase la cuerda por la abertura de una estaca (9) y luego a través del cuarto agujero del dispositivo de tensión. Ate un nudo para asegurar la cuerda en su lugar. Extienda la cuerda hacia la derecha hasta que quede tirante y clave la estaca en el suelo. Ahora repita los pasos 5 y 6 para asegurar las dos cuerdas restantes, extendiendo una hacia adelante en el centro y la última hacia la izquierda. (Asegúrese de no extender la cuerda excesivamente, para que el poste no quede demasiado inclinado).

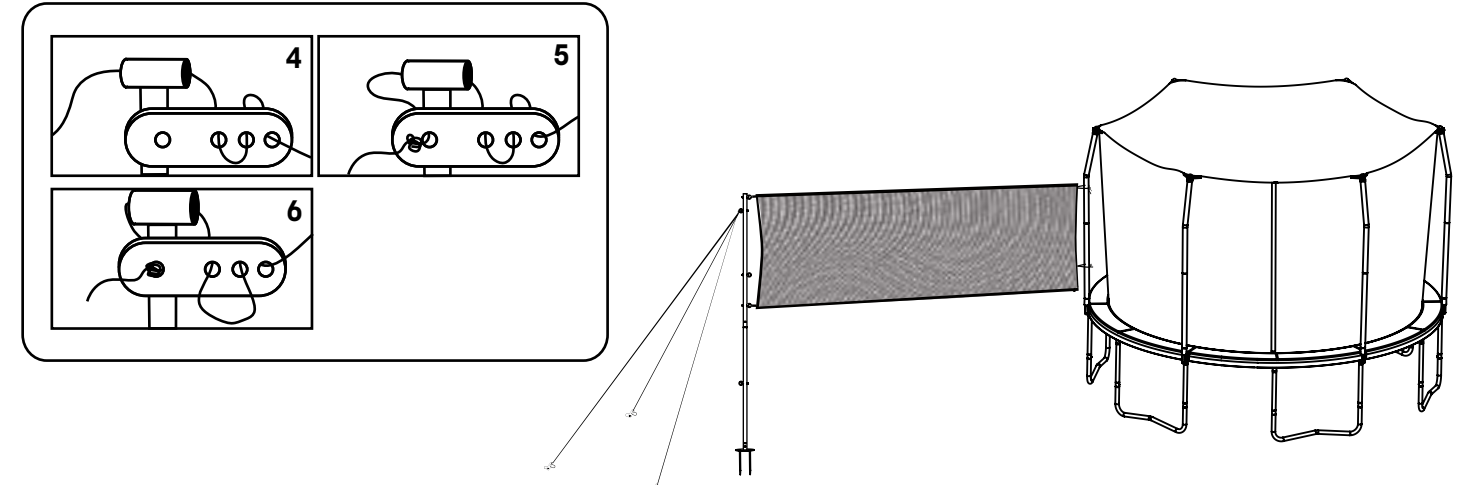

PASO 6

¡Felicidades! Terminó de armar su nueva red de voleibol. (¿Vio?, ¡sabíamos que podía lograrlo!). Si le gusta el producto, ¡queremos conocerlo! Déjenos una reseña en el sitio web del vendedor al que le compró este producto, en nuestra página de Facebook o en cualquier otro sitio de reseñas. Estaremos muy agradecidos. Si pudiésemos, le daríamos una estrella de oro. ¿Está disconforme o tiene algunas sugerencias? Comuníquese con nosotros directamente. Tenga la seguridad de que no es nuestra intención arruinarle la vida. Haremos todo lo posible para que esté a gusto. Consulte la información de contacto en las páginas 2-3.

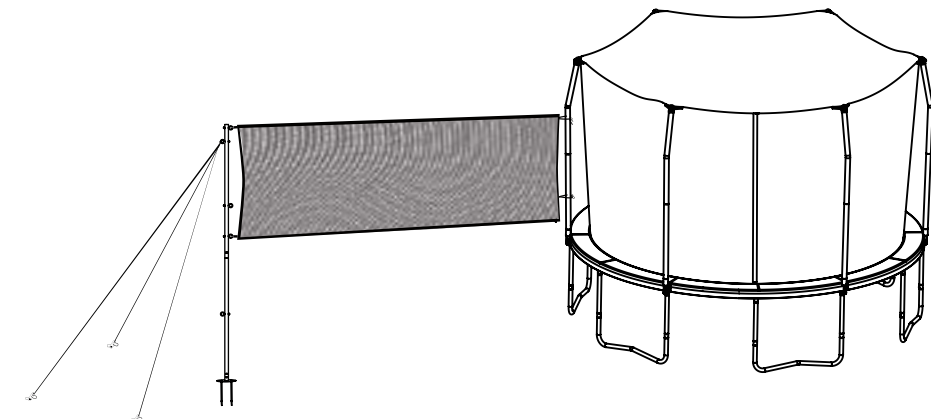

GARANTÍA LIMITADA

Skywalker Holdings, LLC garantiza que sus productos no tendrán materiales ni mano de obra defectuosos en condiciones de uso y servicio normales. **Un armazón de acero tiene una garantía de tres (3) años a partir de la fecha de compra. Las demás piezas tienen una garantía de un (1) año a partir de la fecha de compra.** La cobertura de la garantía se extiende solo al comprador minorista original a partir de la fecha de compra. Esta garantía solo será válida en relación con productos de uso residencial. Los productos de uso comercial, por ejemplo, aquellos utilizados en escuelas y guarderías, no serán cubiertos.

¿QUÉ CASOS NO ESTARÁN CUBIERTOS?



Daño climático: la garantía no cubre daños por efectos o actos de la naturaleza, como terremotos, vientos, huracanes, tornados, relámpagos, lluvias, incendios, nieve, calor o frío excesivo o daño causado por el sol. Durante los meses de invierno, deberá quitar los materiales blandos del trampolín y guardarlos en un lugar seco, lejos de la nieve. Si el trampolín se deja desprotegido durante los meses de invierno, es posible que algunos componentes, tales como los resortes, la lona de salto, la almohadilla y el cerramiento, sufran daños, lo cual anulará la garantía.



Decoloración y óxido: nuestros productos están totalmente galvanizados. Skywalker no ofrece garantía contra el óxido o la corrosión. Es posible que algunas regiones tengan mayor contenido salino, mayor humedad, o lluvias y nieve más fuertes. Skywalker no ofrece garantía por la decoloración. Les aconsejamos a los clientes que utilicen un protector de rayos UV en la almohadilla del armazón para extender la duración del producto.



Pérdida o daños del producto: pérdidas o daños causados por el envío, el abuso, uso incorrecto, inadecuado o anormal, o por las reparaciones no autorizadas, no estarán cubiertos por esta garantía, e incluso, podrían anularla.



Piezas de repuesto no autorizadas: la garantía quedará anulada si se producen defectos o daños relacionados con el uso de piezas de repuesto no autorizadas. Todas las piezas de repuesto deben ser provistas por un agente autorizado.



Servicio de montaje: la garantía no cubre actos u omisiones por parte de un servicio de montaje externo. Es responsabilidad del cliente revisar todas las cajas y comprobar que todos los componentes estén incluidos y en el estado adecuado antes de realizar la instalación.

INSPECCIÓN Y PIEZAS DE REPUESTO:

1. Su producto debe ser inspeccionado al abrir el embalaje y montarlo, y posteriormente de forma periódica. Las partes dañadas, rotas o desgastadas deberán ser reemplazadas de inmediato, antes de ser usadas.
2. Llame al Departamento de Atención al Cliente de Skywalker Trampoline al 1-866-603-5867, para realizar una reclamación de garantía. Esté preparado para proporcionar la siguiente información: nombre, dirección de envío, una copia de su factura de compra original, una descripción breve del problema y su causa, y los números de modelo y de serie del producto. También es posible que le pidamos fotografías de las piezas dañadas/defectuosas.
3. El servicio de atención al cliente revisará su reclamo y lo contactará para brindarle más instrucciones.

NOTA: Toda la información solicitada deberá ser provista para que podamos revisar su reclamación de garantía.

Para solicitar piezas de repuesto para su producto, visite www.skywalkertrampolines.com

Skywalker Holdings, LLC, PO Box 574, Brigham City, UT 84302 EE. UU.
Impreso en China © 2021 Skywalker Holdings, LLC

NOTA: Skywalker Holdings, LLC no es responsable de los daños indirectos, especiales o consecuentes que surjan en relación con el uso o desempeño del producto o de otros daños relativos a cualquier pérdida económica, pérdida de propiedad, pérdida de ingresos o ganancias, pérdida del disfrute o del uso, costo de extracción, instalación u otros daños consecuentes. Algunos estados no permiten la exclusión o limitación de los daños incidentales o consecuentes. Por consiguiente, es posible que la limitación anterior no se aplique a su caso.

La garantía extendida por el presente reemplaza a toda otra garantía, y cualquier garantía implícita de comerciabilidad o idoneidad para un propósito en particular está limitada en su alcance y duración a los términos establecidos en el presente. Algunos estados o países no permiten que haya limitaciones respecto a la duración de una garantía implícita. Por consiguiente, es posible que las limitaciones anteriores no se apliquen a su caso. Esta garantía le concede derechos legales específicos. Puede tener otros derechos que varían de estado a estado o de país a país. Esta garantía será válida únicamente en el país en el que se adquirió el producto.

Esta garantía será válida únicamente en el país en el que se adquirió el producto.

ASSEMBLAGE, ENTRETIEN ET **MANUEL DE L'UTILISATEUR**

N° DE MODÈLE RGM1941.2

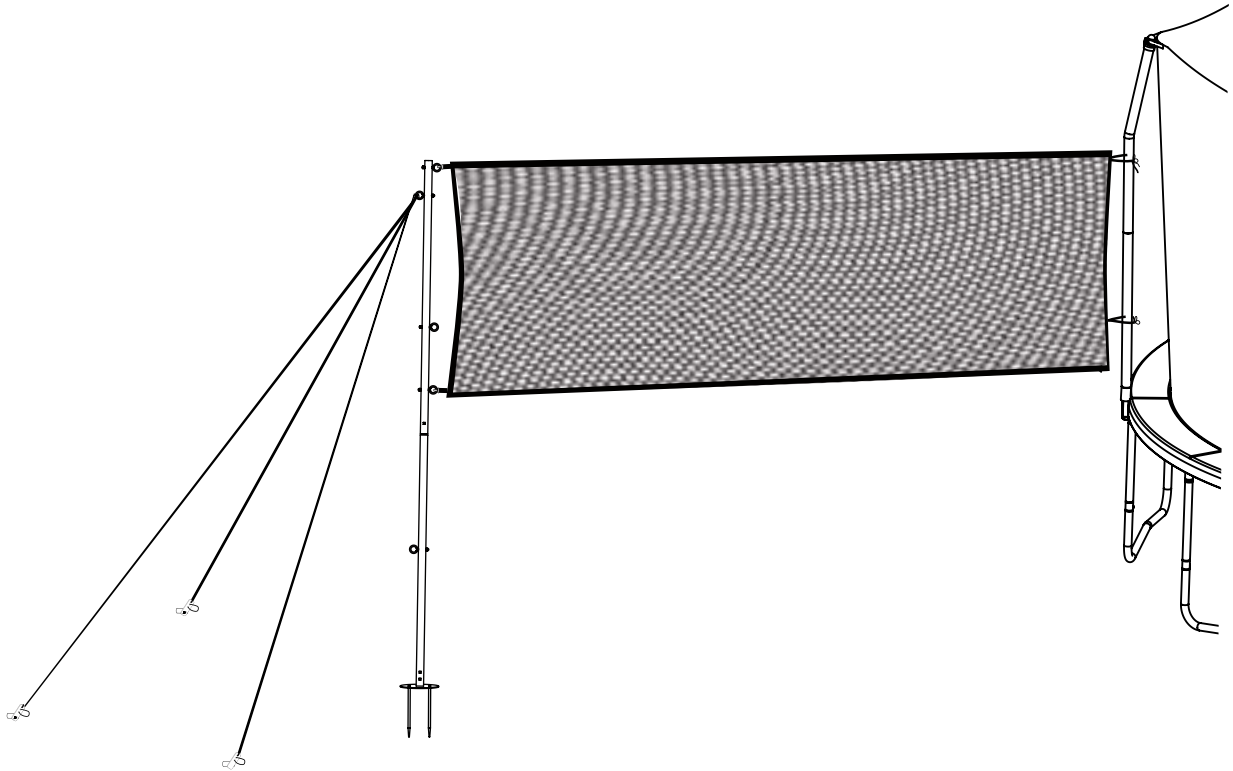

AVERTISSEMENT

Veuillez lire toutes les précautions et les instructions de ce manuel avant d'utiliser cet équipement. Conservez ce manuel pour référence ultérieure.

SKYWALKER

TRAMPOLINES®

Skywalker Holdings LLC
P.O. Box 574 Brigham City, UT 84302

TABLE DES MATIÈRES

Liste des pièces.....	3
Identification des pièces.....	4-5
Dessin éclaté.....	6
Assemblage.....	7-9
Garantie limitée.....	10



ARRÊTEZ TOUT CE QUE VOUS FAITES ET ENREGISTREZ VOTRE PRODUIT

Vous pouvez enregistrer votre garantie en ligne à l'adresse : www.skywalkertrampolines.com/registration/

Vous devrez avoir l'information suivante sous la main :

- Nom
- Adresse
- Numéro de téléphone
- Date d'achat
- Adresse de courrier électronique
- Numéro de modèle
- Numéro de série
- Nom du détaillant duquel vous avez acheté le produit



NOUS AVONS QUELQUE CHOSE DE TRÈS IMPORTANT À VOUS DIRE

Les trampolines Skywalker font partie d'une gamme de produits d'une marque qui met l'accent sur les activités à l'extérieur. Visitez-nous en ligne! Nous avons **des vidéos d'assemblage** (pour ceux qui préfèrent les vidéos aux livres), **une FAQ** (où vous découvrirez que vous n'êtes pas seul à avoir besoin d'aide), **des produits additionnels** (incluant des trampolines, des équipements de sports et de mise en forme et de jeux domestiques) et le plus important, retrouvez-nous sur les médias sociaux! Parce que nous voulons échanger avec vous. **Nous aimerions voir comment vous utilisez nos produits!**



@skywalkertrampolines



skywalkertrampolines



@skywalker_trampolines



@swtrampolines



@swtrampolines



www.skywalkertrampolines.com

IMPORTANT

La trampoline, l'enceinte et les pièces de jeux sont sensibles au vent.



AVERTISSEMENT

RISQUE D'ÉTOUFFEMENT - Les petites pièces ne sont pas recommandées pour les enfants de moins de 3 ans.



AVERTISSEMENT

Assemblage requis par un adulte.

LISTE DES PIÈCES

Numéro de code	Qté	Description
1	3	Boulon M8x42mm
2	3	Dispositif de réglage de tension
3	2	Corde
4	1	Pieux verticaux
5	5	Boulon à collet en V
6	1	Filet de volleyball
7	1	Tige de support supérieure
8	1	Tige de support inférieure
9	3	Pieux
10	3	Câble de guidage
11	10	Rondelle M6
12	3	Rondelle cambrée M8
13	3	Écrou de blocage M8
14	5	Écrou de blocage M6
15	1	Clé

COMMANDER DES PIÈCES DE REMPLACEMENT

Nous le savons... des imprévues peuvent parfois se produire. Mais, l'amusement ne devrait pas s'arrêter simplement parce que vous avez besoin d'un nouveau boulon ou d'une vis. Pour commander des pièces de remplacement, rendez-vous sur notre site Web à l'adresse www.skywalkertrampolines.com ou appelez notre ligne sans frais d'assistance à la clientèle au **1-866-603-Jump (5867)**, du lundi au jeudi de 8 h à 17 h et le vendredi de 8 h à 15 h, heure normale des Rocheuses (à l'exception des jours fériés).

Notre équipe du service à la clientèle vous posera quelques questions de manière à pouvoir vous envoyer la pièce de remplacement le plus rapidement possible. Nous ne sommes pas là pour compliquer les choses, c'est une promesse.

Lorsque vous appelez, assurez-vous d'avoir les informations suivantes sous la main :

- Le numéro de modèle du produit (voir la couverture de ce manuel)
- Le numéro de pièce et sa description (voir la liste des pièces ci-dessus)
- La quantité requise (vous êtes le seul à connaître la réponse à cette question!)

AVANT DE COMMENCER

Merci d'avoir choisi Skywalker Trampolines! Nous sommes très heureux de vous aider à procurer un style de vie actif à votre famille (mais surtout un style de vie **AMUSANT**). Ce modèle est l'un de nos préférés et nous sommes certains que vous allez l'adorer. Pour vous faciliter la tâche, nous avons indiqué toutes les informations importantes que vous (et vos petits aventuriers du plein air) devez savoir. Assurez-vous de bien lire les avertissements, les instructions, la section d'assemblage et d'entretien et d'utilisation de votre nouveau produit parce qu'il y aura un questionnaire rapide à la fin! (En fait, il n'y aura pas **VRAIMENT** de questionnaire, mais comme vous continuez à lire c'est parfait! Vous faites un excellent travail!)

IDENTIFICATION DES PIÈCES

Avant de commencer, regardez les dessins ci-dessous afin de vous assurer que vous avez toutes les pièces! Les numéros dans les carrés à gauche (numéros de code) vous aideront à identifier les pièces pendant l'assemblage.

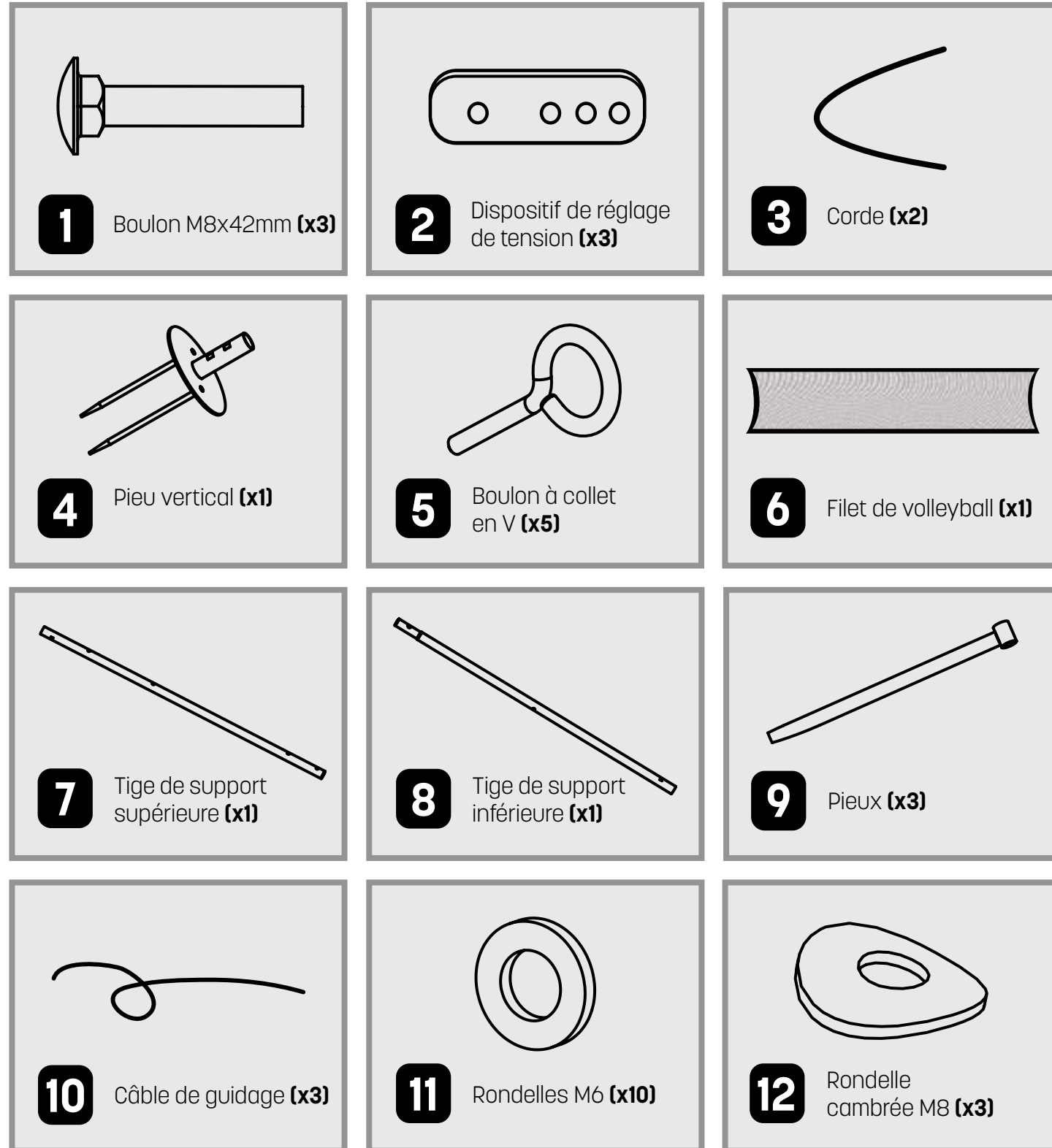

DESSIN ÉCLATÉ

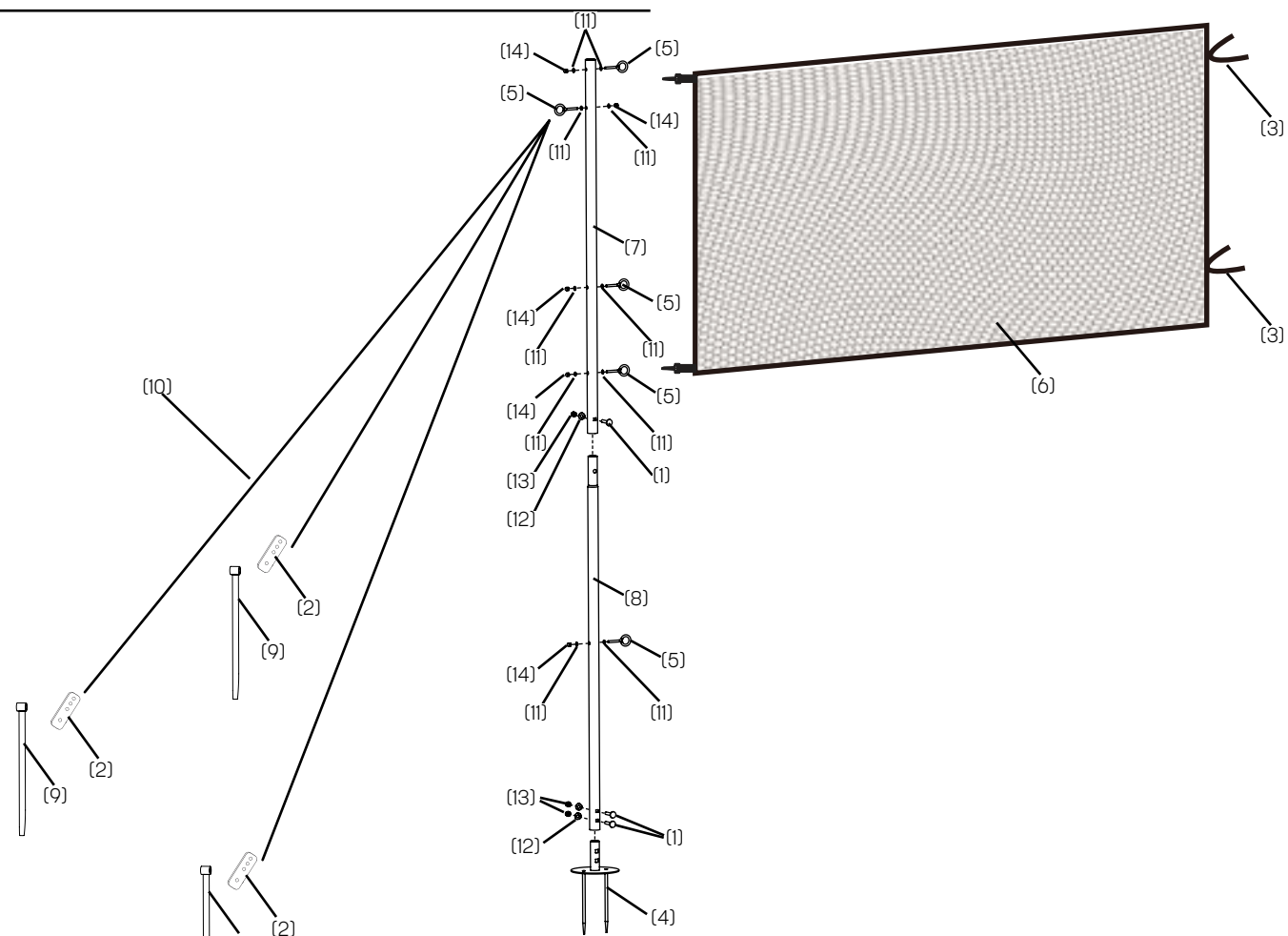

ASSEMBLAGE

ÉTAPE 1

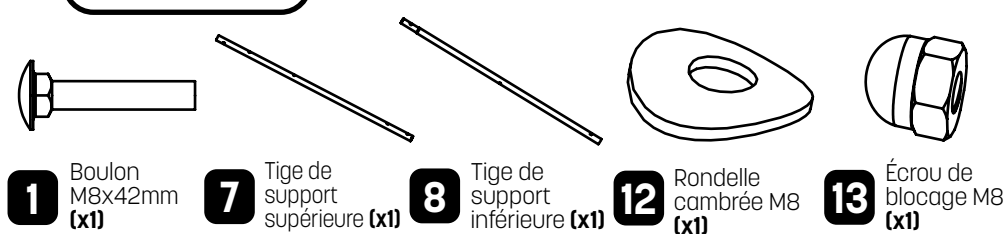

Insérez la tige de support supérieure (7) à la tige de support inférieure (8) avec un boulon M8x42mm (1), une rondelle cambrée M8 (12), et un écrou de blocage M8 (13).

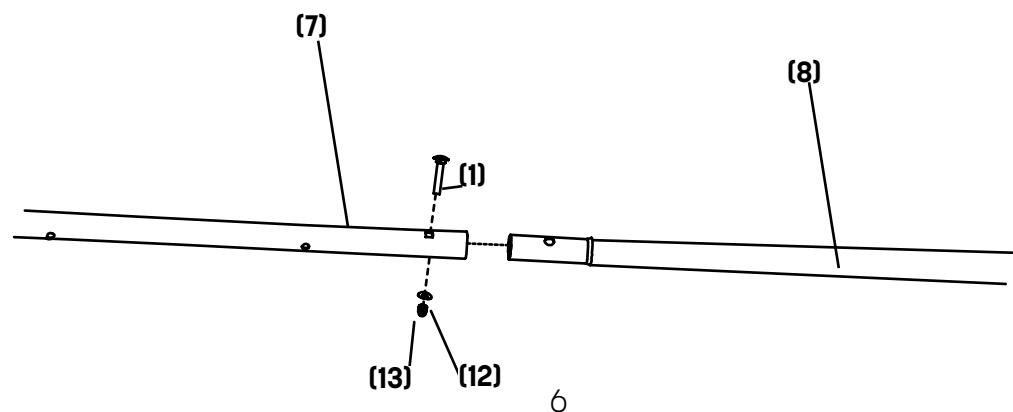

ÉTAPE 2



Installez quatre boulons à collet en V (5), huit rondelles M6 (11), et quatre écrous à blocage M6 (14) sur le côté de la tige de support supérieure (7) et de la tige de support inférieure (8). Laissez le deuxième trou vide à partir du haut. Assurez-vous que les quatre boulons à collet en V sont orientés dans la même direction. Fixez ensuite un boulon à collet en V, deux rondelles M6 et un écrou de blocage M6 dans le trou que vous avez laissé vide (deuxième trou à partir du dessus). Fixez sur le côté opposé de la tige de support supérieur à partir des boulons que vous avez fixé avant.

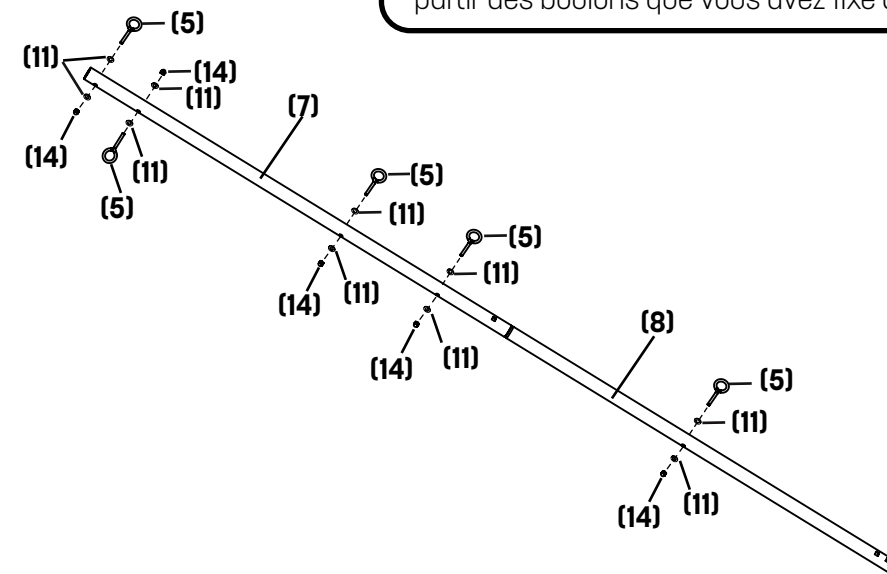

ÉTAPE 3

6 Filet de volleyball (x1)

Fixez maintenant le filet de volleyball (6) aux boulons en collet en V que vous avez fixés à l'étape précédente. Fixez à la hauteur que vous préférez (deux hauteurs possibles) en utilisant les agrafes de plastiques. Attachez ensuite l'extrémité opposée du filet de volleyball à un tube droit de la trampoline avec deux courroies sur le filet. Étirez le filet de volleyball en direction opposée de la trampoline jusqu'à qu'il soit complètement étiré.

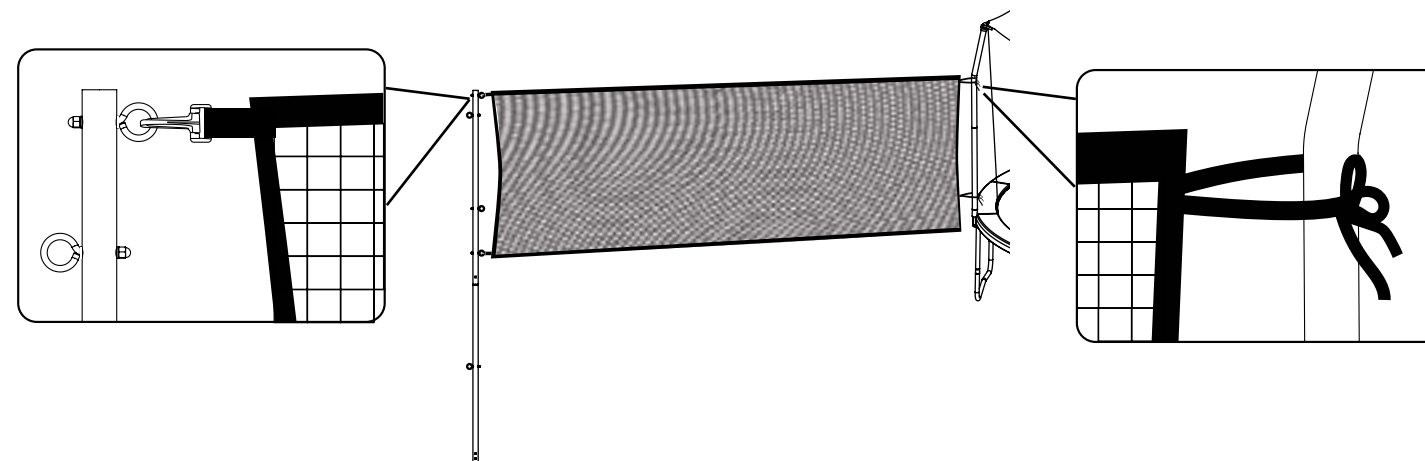

ASSEMBLAGE

ÉTAPE 4

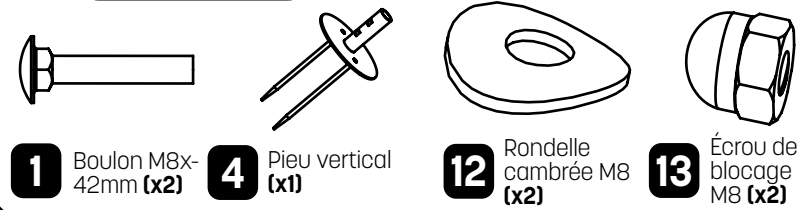

Avec le filet bien étiré, poussez le pieu vertical (4) dans le sol à l'endroit où la tige est située. Maintenant, fixez le pieu vertical à la tige de support inférieure (8) avec 2 boulons M8x42mm (1), 2 rondelles cambrées M8 (12), et 2 écrous de blocage M8 (13).

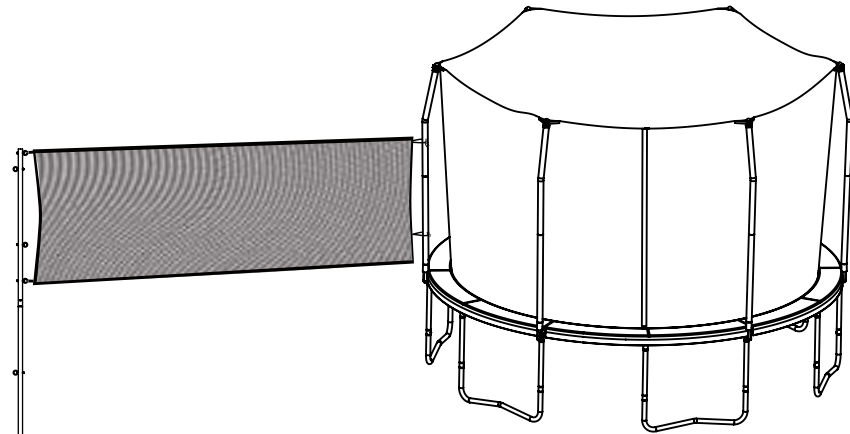
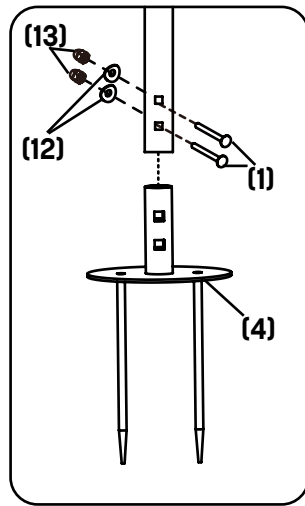

ÉTAPE 5

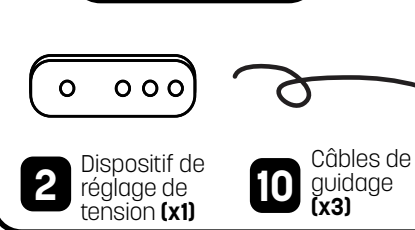

Attachez l'extrémité des trois cordes de guidage (10) au deuxième boulon à collet en V (celui en direction opposée des autres boulons à collet en V). Vous utiliserez ces trois cordes pour fixer et redresser la tige du filet de volleyball.

À l'aide d'une seule corde de guidage, passez l'extrémité non fixé du câble de guidage à travers les 3 premiers trous d'un dispositif de réglage de tension (2). Voir les exemples ci-dessous.

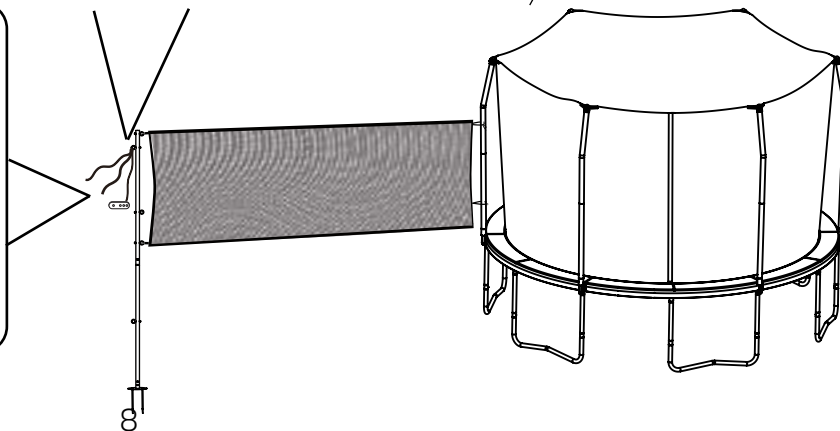
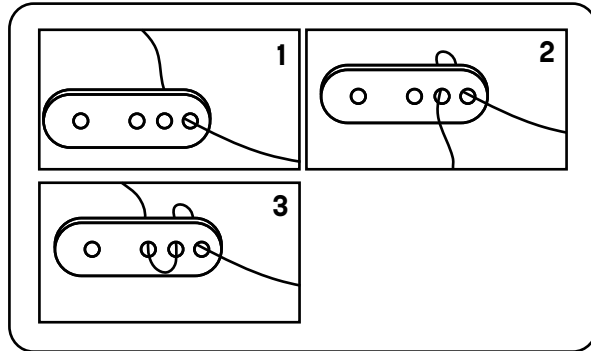
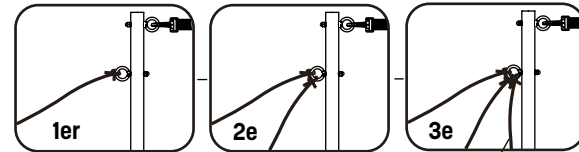

ÉTAPE 6

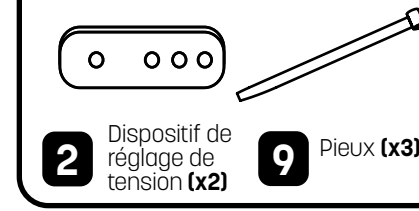

Après, lorsque vous sortez le câble du troisième trou, passez le câble à travers l'œillet du pieu (9), puis à travers le quatrième trou du dispositif de réglage de tension. Faites un nœud pour serrer la câble en place. Tirez sur le câble pour le tendre vers la droite et placez le pieu dans le sol. Maintenant, répétez les étapes 5 et 6 pour serrer les deux câbles de guidage restant en tirant sur un vers l'avant dans le milieu et en tirant sur le dernier câble vers la gauche. (Assurez-vous de ne pas trop tirer sur le câble de manière à ce que la tige soit penchée de manière importante.)

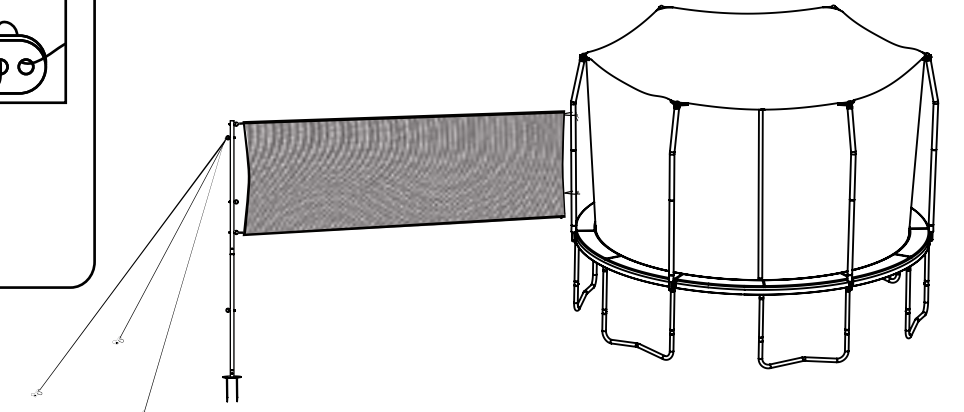
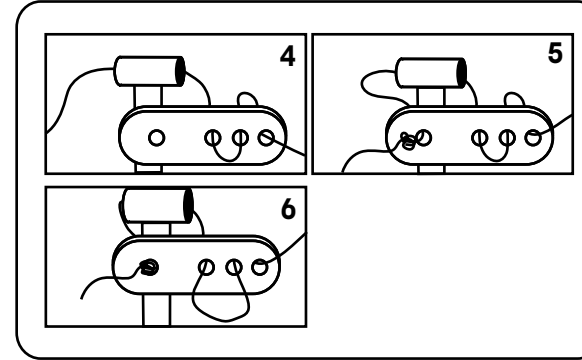

ÉTAPE 6

Félicitations pour avoir assemblé votre nouveau filet de volleyball! (Vous voyez... on savait que vous pouviez réussir!) Nous aimerions savoir si vous aimez votre produit. Laissez-nous une évaluation sur le site du détaillant auprès duquel vous avez acheté ce produit, sur notre page Facebook ou sur tout autre site d'évaluation. Nous souhaitons réellement avoir des nouvelles. Et si nous le pouvons, on vous donnerait une étoile. Vous êtes frustré ou vous avez des suggestions? Communiquez avec nous directement. Nous vous promettons que ne sommes pas là pour compliquer les choses, c'est une promesse. Et nous ferons tout ce que nous pouvons pour vous satisfaire. Consultez les coordonnées à la page 2 et 3.

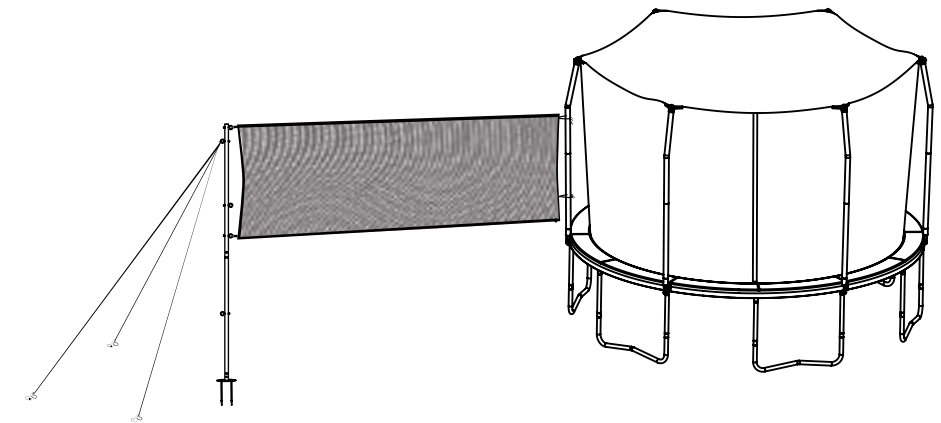

GARANTIE LIMITÉE

Skywalker Holdings, LLC garantit que ses produits sont libres de défauts de fabrication ou de main-d'œuvre dans le cadre d'une utilisation normale et selon les conditions de service. **Le cadre en acier est garanti pendant trois (3) ans après la date de l'achat. Les autres pièces sont garanties pendant un (1) an après la date de l'achat.** La couverture de la garantie s'applique uniquement à l'acheteur initial à partir de la date d'achat. Cette garantie est valide uniquement pour les produits concernés, lorsque utilisés dans un cadre résidentiel. Les produits utilisés pour une utilisation commerciale, comme les écoles et les garderies, ne seront pas couverts.

QU'EST-CE QUI N'EST PAS COUVERT?



Domage provoqué par les intempéries : La garantie ne couvre pas les dommages provoqués par les effets ou des actes de la nature, comme des tremblements de terre, des vents, des ouragans, des tornades, des éclairs, de la pluie, du feu, de la neige, une chaleur excessive et des températures froides et/ou l'endommagement par le soleil. Pendant les mois d'hiver, les matières souples de la trampoline doivent être enlevées et stockées dans un endroit sec, là où il n'y a pas de neige. Si vous ne les protégez pas pendant les mois d'hiver, certaines composantes comme les ressorts, la toile de la trampoline, les coussins de protection des ressorts et l'enceinte peuvent s'endommager et annuler la garantie.



Dégradation des couleurs et rouille : Nos produits sont complètement galvanisés. Skywalker n'offre aucune garantie contre la rouille ou la corrosion. Certaines régions peuvent présenter des conditions d'environnement plus salin, contenant un plus haut taux d'humidité, avec plus de pluie ou de neige. Skywalker n'offre aucune garantie contre la dégradation des couleurs. Nous suggérons aux clients d'utiliser un protecteur UV sur le coussin de protection de l'armature pour prolonger la vie du produit.



La perte ou les dommages du produit : La perte ou les dommages du produit survenant pendant la livraison ou provoqués par une utilisation inappropriée, un usage inadéquat ou anormal ou des réparations qui n'ont pas été effectuées par un représentant autorisé ne sont pas couverts par la garantie et peuvent annuler la garantie.



Commander des pièces de remplacement : La garantie peut être annulée si des défauts ou des dommages sont associés à l'utilisation de pièces de remplacement non autorisées. Toutes les pièces de remplacement doivent être obtenues auprès d'un agent agréé.



Service d'assemblage : La garantie ne couvre pas les travaux ou les omissions lorsque le service d'assemblage est offert par un tiers. Le client est responsable de vérifier que toutes les composantes sont présentes et incluses dans les boîtes et qu'elles sont en bonnes conditions avant l'installation.

INSPECTION ET PIÈCES DE REMPLACEMENT :

1. Votre produit doit être inspecté lors du déballage et de l'installation, puis sur une base régulière. Les pièces endommagées, usées ou brisées doivent être remplacées immédiatement et avant d'utiliser la trampoline à nouveau.
2. Appelez le service à la clientèle de Skywalker Trampoline au 1-866-603-5867 pour faire une réclamation sous garantie. Préparez les informations suivantes pour répondre aux questions du représentant : nom, adresse d'expédition, une copie de votre reçu d'achat original, une brève description du problème et la cause, le numéro de modèle de la trampoline et le numéro de série. Nous pourrions aussi demander des photos des pièces endommagées ou défectueuses.
3. Le service à la clientèle examinera votre réclamation et vous contactera pour vous donner d'autres instructions.

REMARQUE : Toute l'information demandée doit être donnée de manière à évaluer votre réclamation de garantie.

Pour commander des pièces de remplacement pour votre produit, veuillez visiter www.skywalkertrampolines.com

Skywalker Holdings, LLC, PO Box 574, Brigham City, UT 84302 États-Unis.

Imprimé en Chine © 2021 Skywalker Holdings, LLC

REMARQUE : Skywalker Holdings, LLC n'est pas responsable des dommages indirects, particuliers ou consécutifs provenant ou liés à l'utilisation ou la performance du produit ou autres dommages liés à des pertes économiques, des pertes de propriété, des pertes de revenus ou de profits, des pertes de jouissance ou d'utilisation, les coûts liés à l'enlèvement, l'installation ou autres dommages consécutifs. Certains États ou provinces ne permettent pas l'exclusion ou la limitation des dommages accidentels ou consécutifs. En conséquence, il est possible que les limitations mentionnées précédemment ne s'appliquent pas à vous.

La garantie énoncée dans la présente remplace toute garantie et toute garantie implicite de qualité marchande ou d'aptitude à une utilisation particulière se limite à la portée et à la durée des modalités définies dans la présente. Certains États ou pays ne permettent pas de déterminer une échéance aux garanties implicites. En conséquence, il est possible que les limitations mentionnées précédemment ne s'appliquent pas à vous. Cette garantie vous donne des droits juridiques spécifiques. Vous disposez également d'autres droits qui varient d'un État ou d'un pays à l'autre. Cette garantie est valide uniquement dans le pays où le produit a été acheté.

Cette garantie est valide uniquement dans le pays où le produit a été acheté.