

# ASSEMBLY, MAINTENANCE, & **USER MANUAL**

MODEL #SWBB120

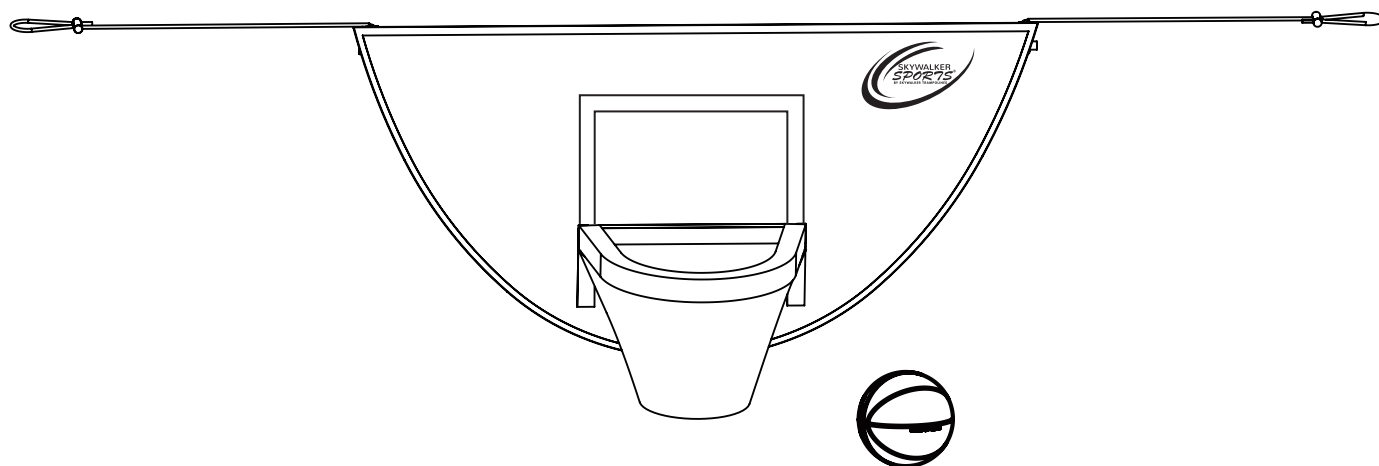

 **WARNING**

Read all precautions and instructions in this manual before using this equipment. Save this manual for future reference.

**SKYWALKER**  
  
**TRAMPOLINES**  
Skywalker Holdings LLC  
P.O. Box 574, Brigham City, UT 84302

# TABLE OF CONTENTS

---

Part List & Part Identification.....	3
Exploded Drawing.....	4
Assembly.....	4-6
Limited Warranty.....	7



## STOP EVERYTHING YOU'RE DOING AND REGISTER YOUR PRODUCT

Find our warranty registration online by typing in: [www.skywalkertrampolines.com/registration/](http://www.skywalkertrampolines.com/registration/)

You'll need to have the following information handy:

- Name
- Address
- Phone number
- Date of purchase
- Email address
- Model number
- Serial number
- Retailer the product was purchased from

## HEY WE'VE GOT SOMETHING REALLY IMPORTANT TO SAY

Check us out online! We've got **assembly videos** (for those of you who prefer movies over books), **FAQs** (so you know you're not the only one who needs help), fascinating **blog posts** (did you know jumping burns more calories than running?), and most importantly, find us on social media! Because we want to be your friend. **We'd love to see how you are using our products!**

**Website:** [skywalkertrampolines.com](http://skywalkertrampolines.com)

**Facebook:** [facebook.com/skywalkertrampolines](https://facebook.com/skywalkertrampolines)

**YouTube:** [youtube.com/c/SkywalkerTrampolines](https://youtube.com/c/SkywalkerTrampolines)

**Pinterest:** [pinterest.com/swtrampolines](https://pinterest.com/swtrampolines)

**Twitter:** [twitter.com/swtrampolines](https://twitter.com/swtrampolines)

**Instagram:** [instagram.com/skywalker\\_trampolines](https://instagram.com/skywalker_trampolines)

## ORDERING REPLACEMENT PARTS

We get it, sometimes things happen, but the fun shouldn't stop just because you need a new bolt or screw. To order replacement parts, check out our website [www.skywalkertrampolines.com](http://www.skywalkertrampolines.com) or call our toll-free Customer Care Hotline at **1-866-603-Jump (5867)**, Monday - Thursday 8 a.m. to 5 p.m., Friday 8 a.m. to 3 p.m. (excluding holidays).

Our customer service team will ask you a few questions to get the replacement part sent out as soon as possible. We're not trying to complicate your life, we promise.

When calling, make sure to have the following information ready:

- The model # of the product (see the front cover of this manual)
- The key # and description of the part (see the part list above)
- The quantity needed (only you know the answer to that one)



### IMPORTANT

Trampoline/enclosures and game attachments are susceptible to winds.



### WARNING

CHOKING HAZARD- Small parts not for children under 3 years.



### WARNING

Adult assembly required.

# PART LIST

Key No.	Qty.	Description
1	1	Backboard
2	1	Rim with net
3	2	Cinch with cord
4	1	Basketball
5	2	Plastic strip

# PART IDENTIFICATION

Before you begin, take a look at the drawings below to make sure you have all the parts! The numbers in the squares to the left (key numbers) will help you identify the parts during assembly.

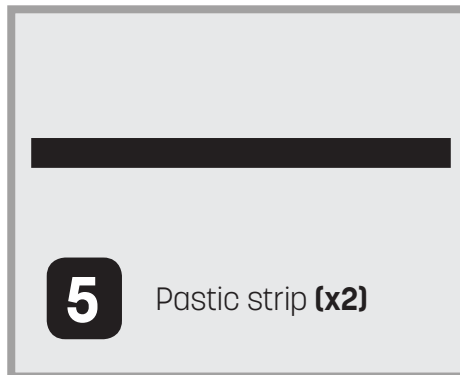
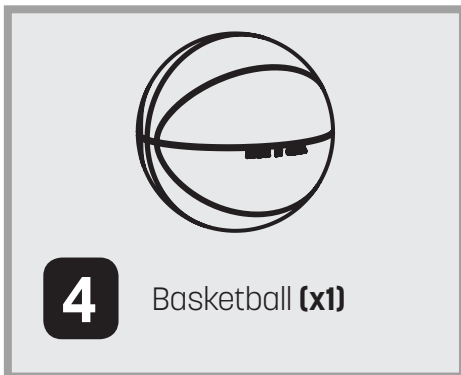
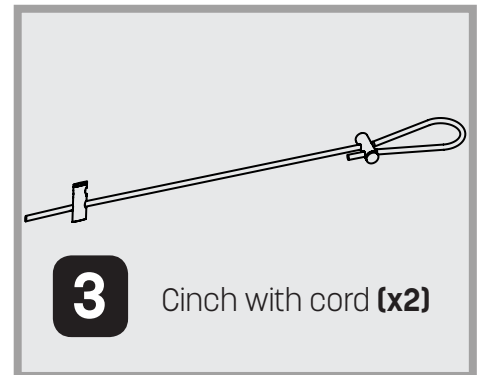
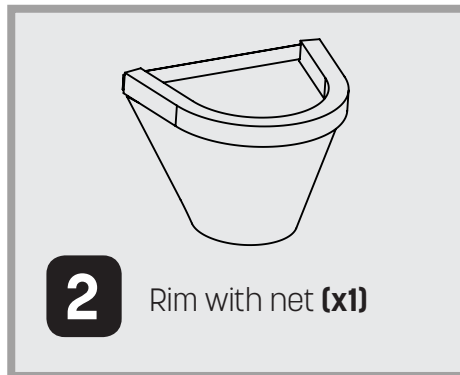
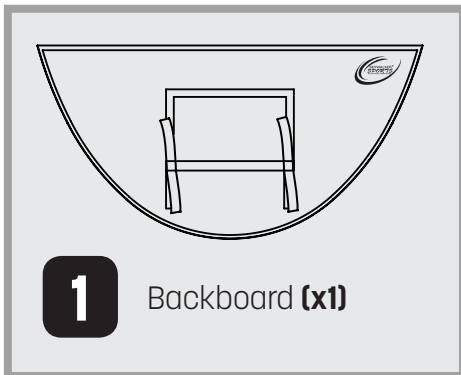

## BEFORE YOU BEGIN

Thanks for choosing Skywalker Trampolines! We're just as excited as you are to help your family live an active (but most importantly **FUN**) lifestyle. This model is one of our favorites, and we're confident you'll love it too. To make things easier for you, we've listed important information that you (and your little outdoor adventurers) need to know. Make sure you brush up on the warnings, instructions, assembly, maintenance, and use of your new product because there will be a pop quiz at the end (Okay, not **REALLY**, but if you're still reading this, props to you! You're awesome).

# EXPLODED DRAWING

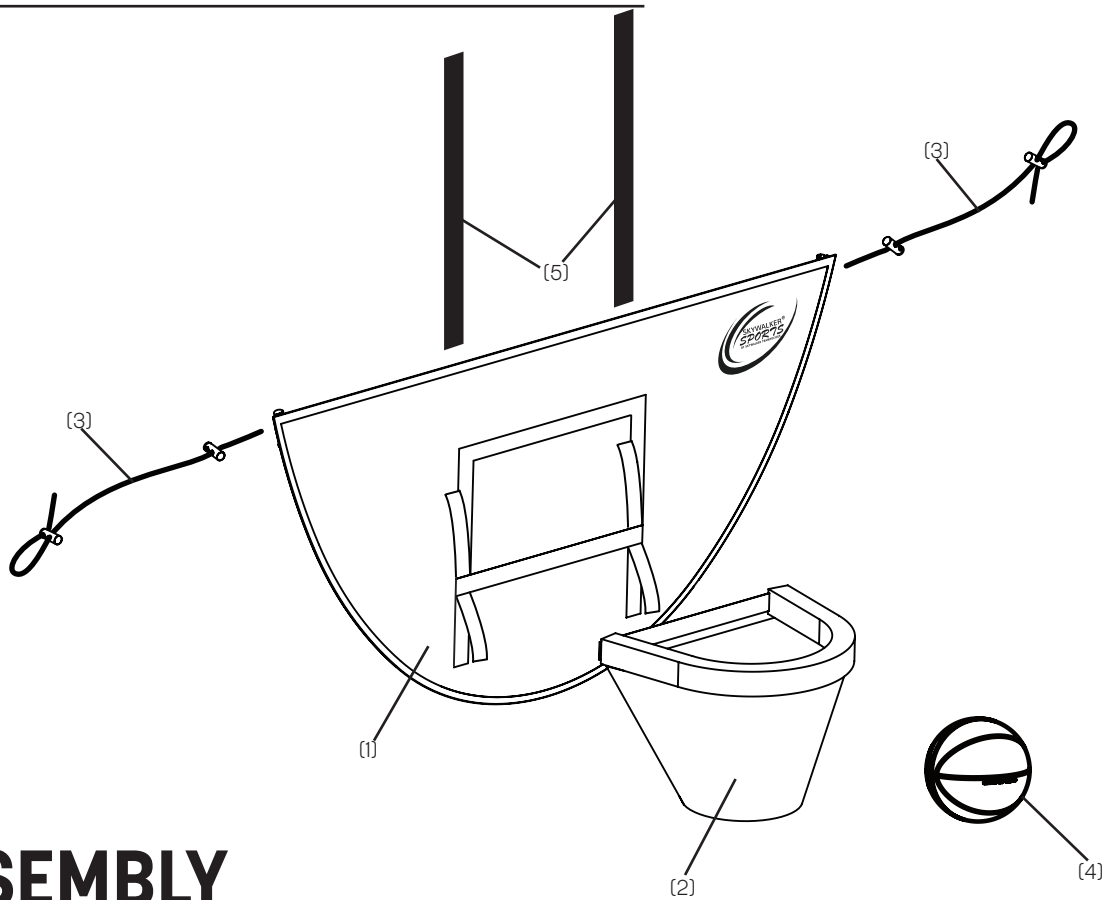

## ASSEMBLY

### STEP 1

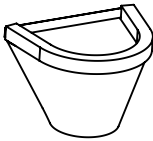
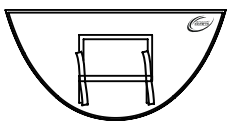

**1** Backboard (x1)

**2** Rim with net (x1)

**5** Plastic Strip (x2)

Before you begin, register your basketball hoop!  
**(See info on page 2).**

Begin by inserting the Plastic strips **(5)** into the sleeves on back of the Backboard **(1)**.

Then attach the Rim **(2)** to the backboard **(1)** with the provided velcro.

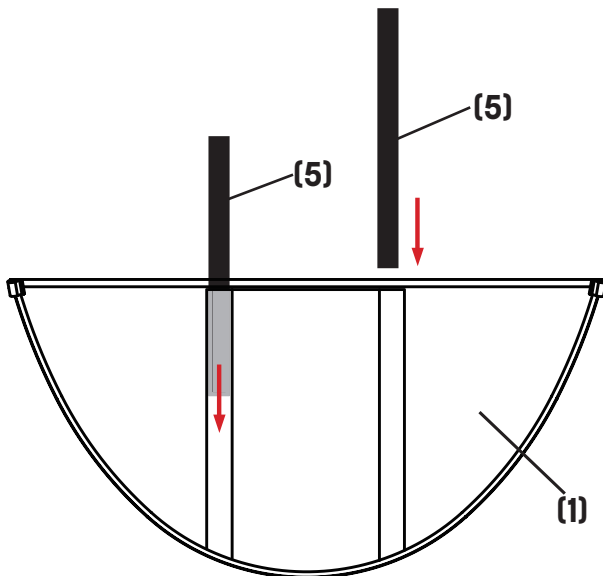

Please note don't paste rim on this small area

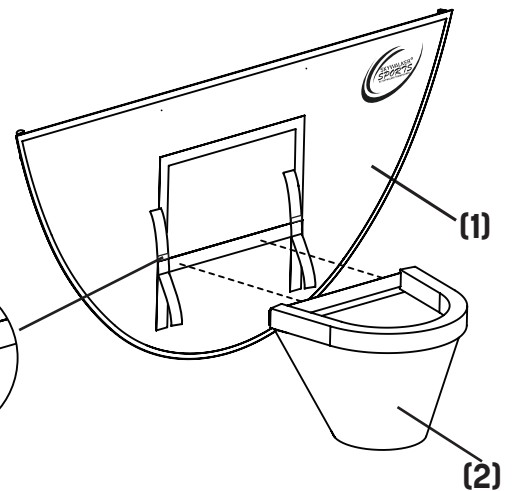
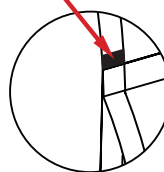

# ASSEMBLY

## STEP 2

Next, place the velcro strips on top and bottom of the rim **(2)** on both sides to secure in place.

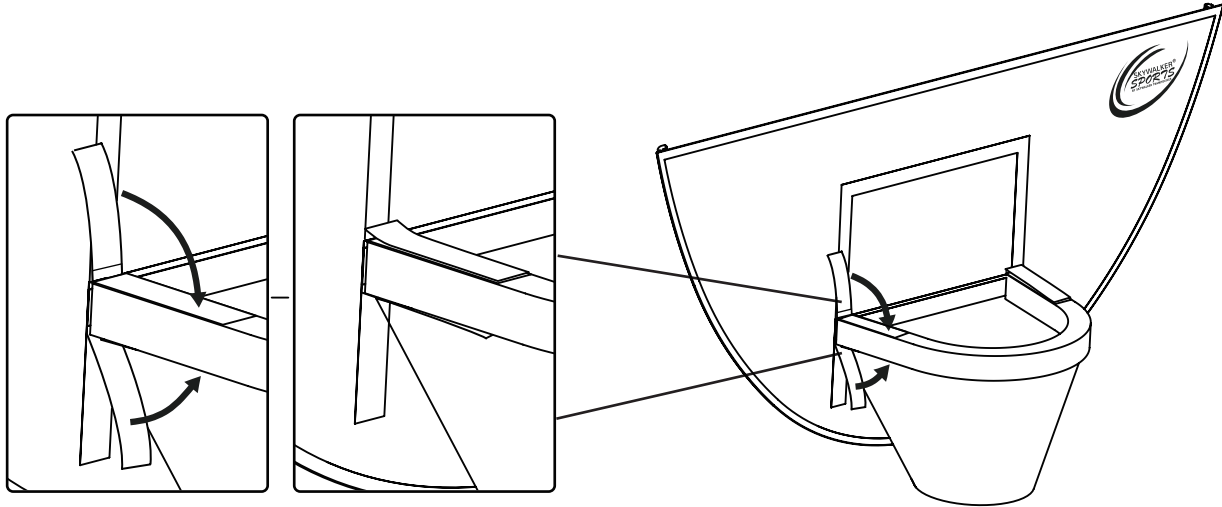

## STEP 3



**3** Cinch with cord (x2)

Then, attach the cinch with cord **(3)** to the back corners of the backboard. Push the cinch, thread the cord through, and pull the cord to make it tight. Press the velcro on the back of backboard.

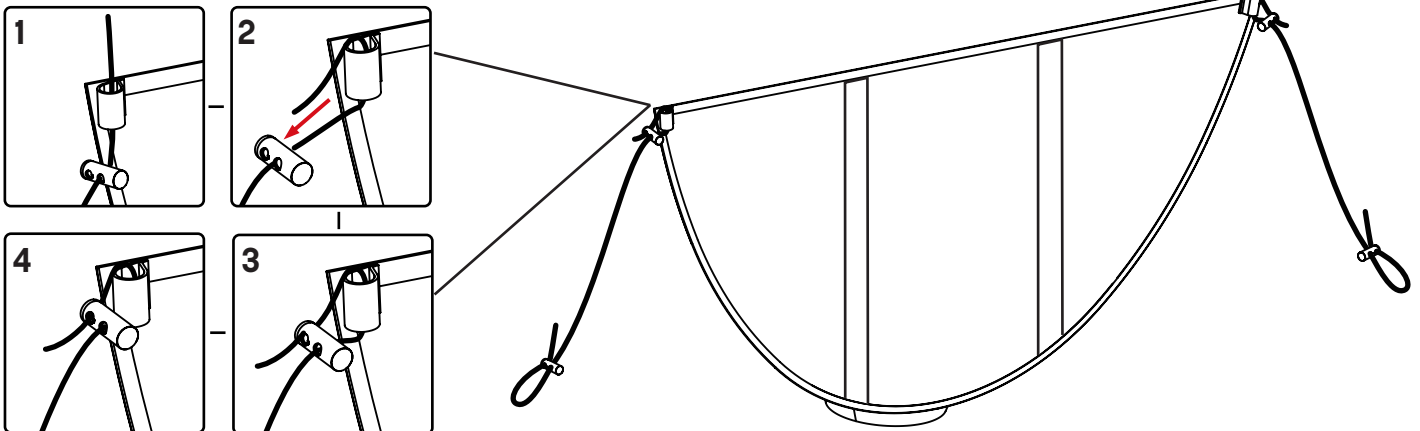

# ASSEMBLY

## STEP 4

Using a ladder, place each end of cords **(3)** onto two pole caps. **Push** the cinch, thread the cord through, and pull the cord to make it tight.

**Note: You may have to pull the velcro and fasten it to the rim more tightly in order to make the basketball hoop hang upright.**

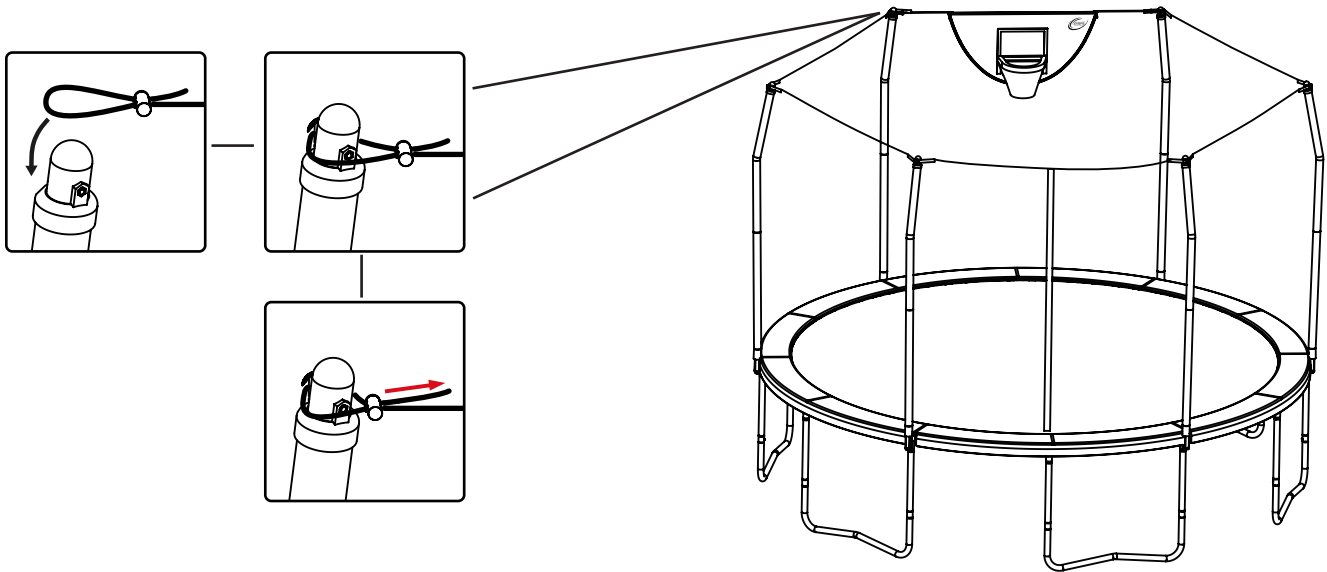

## STEP 5

Congratulations on completing your new Basketball Hoop (See, we knew you could do it!). If you love the product, we want to hear from you! Please leave us a review on the retailer's site you purchased this product from, on our Facebook page, or on any other review site. We'd really appreciate it. If we could, we'd give you a gold star. Are you frustrated or have some suggestions? Contact us directly. We promise we're not trying to ruin your life. We will do everything we can to make it right. See contact info on page 2-3.

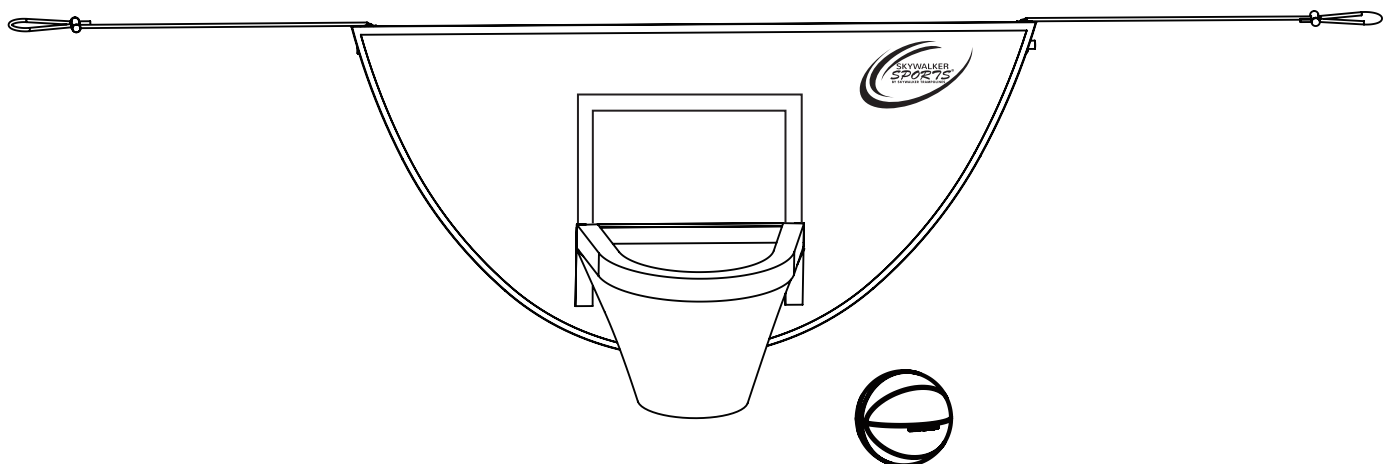

# LIMITED WARRANTY

---

Skywalker Holdings, LLC warrants its products to be free from defects in material and workmanship under normal use and service conditions. **The steel frame is warranted for three (3) years after the date of purchase. All other parts are warranted for one (1) year after the date of purchase.** Warranty coverage extends only to the original retail purchaser from the date of original purchase. This warranty is only valid concerning products used for residential use. Products used for commercial use, such as schools and daycares, will not be covered.

## WHAT IS NOT COVERED?



**Weather Damage:** The warranty does not cover damage due to the effects or acts of nature, such as earthquakes, wind, hurricanes, tornadoes, lightning, rain, fire, snow, excessive heat and cold conditions and/or sun damage. During the winter months the soft materials will need to be removed and stored in a dry place out of the snow. If left unprotected in the winter months, some components may become damaged, voiding this warranty.



**Fading and Rust:** Our products are fully galvanized and/or powder-coated. We do not warrant against rust or corrosion. Some areas may have higher air salt content, higher humidity, heavier rain and heavier snow. We do not warrant against fading. We suggests customers use a UV protectant to extend the life of the product.



**Loss or damage to Product Due to:** caused by shipping, abuse, misuse, improper/abnormal usage or unauthorized repairs are not covered by this warranty and may also void the warranty.



**Unauthorized Replacement Parts:** he warranty will become void if any defects or damages are associated with the use of unauthorized replacement parts. All replacement parts must be obtained from an authorized retailer.



**Assembly Service:** The warranty does not cover acts or omissions provided by a third-party assembly service. It is the customer's responsibility to check all boxes and confirm all components are included and in their proper condition before installation occurs.

## INSPECTION AND REPLACEMENT PARTS:

1. Your product should be inspected upon unpacking and set up and thereafter on a regular basis. Worn, damaged or broken parts should be replaced immediately and before each use.
2. Call the Skywalker Holdings Customer Service Department at 1-866-603-5867 to file a warranty claim. Be prepared to provide the following information: name, shipping address, a copy of your original sales receipt, a brief description of the problem and cause, product model number and serial number. We may also ask for photos of the damaged/defective parts.
3. Customer service will review your claim and contact you with further instruction.

**NOTE:** All requested information must be provided in order to review your warranty claim.

To order replacement parts for your product please visit [www.skywalkertrampolines.com](http://www.skywalkertrampolines.com)

Skywalker Holdings, LLC, PO Box 574, Brigham City, UT 84302 USA.

Printed in China © 2018 Skywalker Holdings, LLC

**NOTE:** SKYWALKER HOLDINGS, LLC IS NOT RESPONSIBLE OR LIABLE FOR INDIRECT, SPECIAL OR CONSEQUENTIAL DAMAGES ARISING OUT OF OR IN CONNECTION WITH THE USE OR PERFORMANCE OF THE PRODUCT OR OTHER DAMAGES WITH RESPECT TO ANY ECONOMIC LOSS, LOSS OF PROPERTY, LOSS OF REVENUE OR PROFITS, LOSS OF ENJOYMENT OR USE, COST OF REMOVAL, INSTALLATION OR OTHER CONSEQUENTIAL DAMAGES. SOME STATES DO NOT ALLOW THE EXCLUSION OR LIMITATION OF INCIDENTAL OR CONSEQUENTIAL DAMAGES. ACCORDINGLY, THE ABOVE LIMITATION MAY NOT APPLY TO YOU.

THE WARRANTY EXTENDED HEREUNDER IS IN LIEU OF ALL OTHER WARRANTIES AND ANY IMPLIED WARRANTY OF MERCHANTABILITY OR FITNESS FOR A PARTICULAR PURPOSE IS LIMITED IN ITS SCOPE AND DURATION TO THE TERMS SET FORTH HEREIN. SOME STATES OR COUNTRIES DO NOT ALLOW LIMITATIONS ON HOW LONG AN IMPLIED WARRANTY LASTS. ACCORDINGLY, THE ABOVE LIMITATION MAY NOT APPLY TO YOU. THIS WARRANTY GIVES YOU SPECIFIC LEGAL RIGHTS. YOU MAY ALSO HAVE OTHER RIGHTS WHICH VARY STATE TO STATE OR COUNTRY TO COUNTRY.

THIS WARRANTY IS VALID ONLY IN THE COUNTRY THE PRODUCT WAS PURCHASED.



# MONTAJE, MANTENIMIENTO Y MANUAL DEL USUARIO

MODELO N° SWBB120

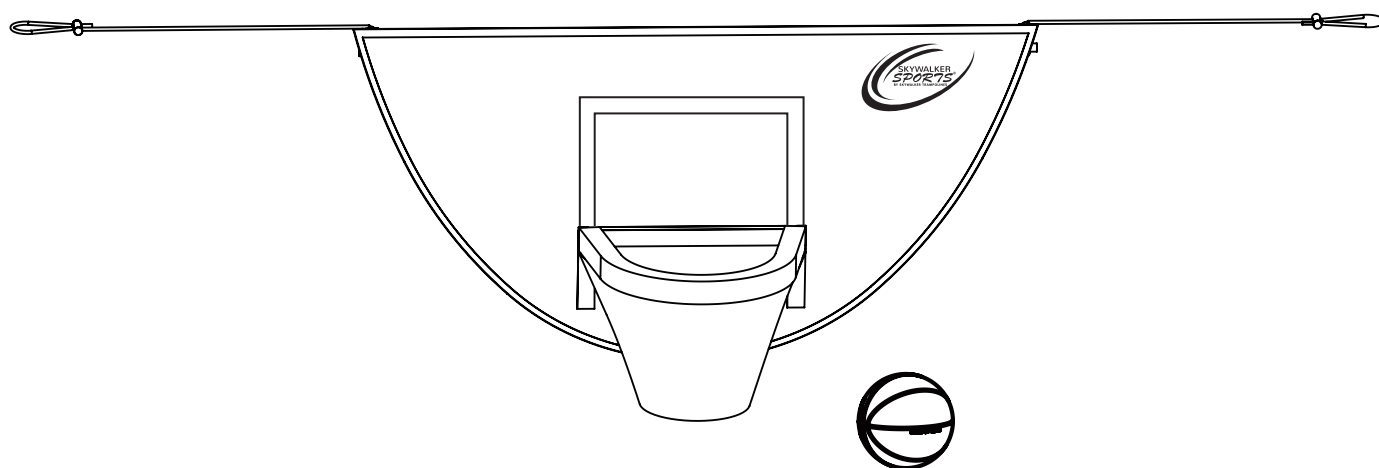

## ADVERTENCIA

Lea todas las precauciones e instrucciones de este manual antes de utilizar este producto. Guarde este manual para consultarlo en el futuro.

**SKYWALKER**  
  
**TRAMPOLINES**  
Skywalker Holdings LLC  
P.O. Box 574, Brigham City, UT 84302

# ÍNDICE

---

Lista e identificación de piezas.....	3
Dibujo de despiece.....	4
Montaje.....	4-6
Garantía limitada.....	7



## DEJE TODO LO QUE ESTÁ HACIENDO Y REGISTRE SU PRODUCTO

Encontrará nuestro registro de garantía en línea ingresando en: [www.skywalkertrampolines.com/registration/](http://www.skywalkertrampolines.com/registration/)

Deberá tener la siguiente información a mano:

- Nombre
- Dirección
- Número de teléfono
- Fecha de compra
- Correo electrónico
- Número de modelo
- Número de serie
- Vendedor al que le compró el producto

## ¡TENEMOS ALGO MUY IMPORTANTE QUE DECIRLE!

¡Visite nuestra página web! Tenemos **videos del montaje** (para quienes prefieren ver en vez de leer), **preguntas frecuentes** (para que sepa que no es el único que necesita ayuda), publicaciones fascinantes en **blogs** (¿sabía que saltar permite quemar más calorías que correr?) y lo más importante... ¡Puede encontrarnos en las redes sociales! Porque queremos ser su amigo. **¡Nos encantaría ver cómo está utilizando nuestros productos!**

**Sitio web:** [skywalkertrampolines.com](http://skywalkertrampolines.com)

**Facebook:** [facebook.com/skywalkertrampolines](https://facebook.com/skywalkertrampolines)

**YouTube:** [youtube.com/c/SkywalkerTrampolines](https://youtube.com/c/SkywalkerTrampolines)

**Pinterest:** [pinterest.com/swtrampolines](https://pinterest.com/swtrampolines)

**Twitter:** [twitter.com/swtrampolines](https://twitter.com/swtrampolines)

**Instagram:** [instagram.com/skywalker\\_trampolines](https://instagram.com/skywalker_trampolines)

## PEDIDO DE PIEZAS DE REPUESTO

Lo sabemos, a veces hay inconvenientes, pero la diversión no debería detenerse solo porque necesita un perno o un tornillo nuevos. Para pedir piezas de repuesto, consulte nuestro sitio web: [www.skywalkertrampolines.com](http://www.skywalkertrampolines.com) o llame a nuestra línea directa gratuita de Atención al Cliente al **1-866-603-Jump (5867)**, de lunes a jueves, de 8 a. m. a 5 p. m., viernes de 8 a. m. a 3 p. m. (excepto días festivos).

Nuestro equipo de atención al cliente le hará algunas preguntas para enviarle la pieza de repuesto lo antes posible. Tenga la seguridad de que no es nuestra intención complicarle la vida.

Cuando llame, asegúrese de contar con la siguiente información:

- El n.º de modelo del producto (consulte la portada de este manual)
- El n.º de referencia y la descripción de la pieza (consulte la lista de piezas anterior)
- La cantidad necesaria (solo usted sabe la respuesta a esta pregunta).



### ¡IMPORTANTE

El trampolín, los cerramientos y los accesorios de juego son susceptibles a los vientos.



### ¡ADVERTENCIA

PELIGRO DE ASFIXIA: las partes pequeñas no son para niños menores de 3 años.



### ¡ADVERTENCIA

Es necesario que el montaje lo realice un adulto.

# LISTA DE PIEZAS

N.º de ref.	Cant.	Descripción
1	1	Tablero
2	1	Aro con la red
3	2	Cincha con cuerda
4	1	Pelota de básquetbol
5	2	Tira plástica

## IDENTIFICACIÓN DE PIEZAS

Antes de comenzar, observe los dibujos que aparecen a continuación para asegurarse de que posee todas las piezas. Los números que se encuentran en los recuadros ubicados a la izquierda (números de referencia) lo ayudarán a identificar las piezas durante el montaje.

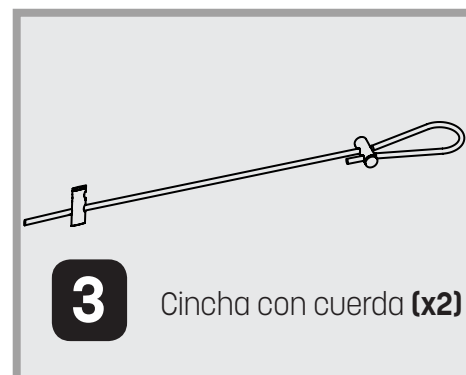
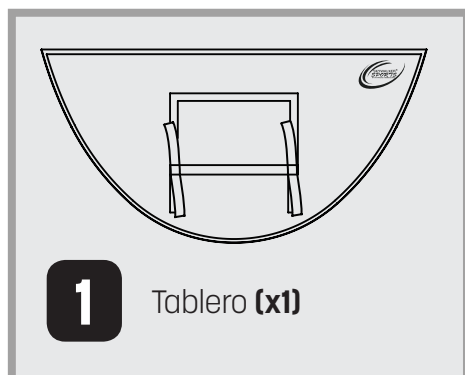

### ANTES DE COMENZAR

¡Gracias por elegir Skywalker Trampolines! Estamos tan emocionados como usted por ayudar a que su familia tenga un estilo de vida activo (pero lo más importante: **DIVERTIDO**). Este modelo es uno de nuestros favoritos, y estamos seguros de que a usted también le encantará. Para su comodidad, incluimos una lista de información importante que usted y sus pequeños aventureros al aire libre deben conocer. Asegúrese de repasar todas las advertencias, instrucciones, la información de montaje, mantenimiento y uso de su nuevo producto, porque al final de este manual, encontrará un cuestionario (Bueno, no es **EN SERIO**, pero si aún está leyendo esto, ¡bien hecho! ¡Usted es genial!)

# DIBUJO DE DESPIECE

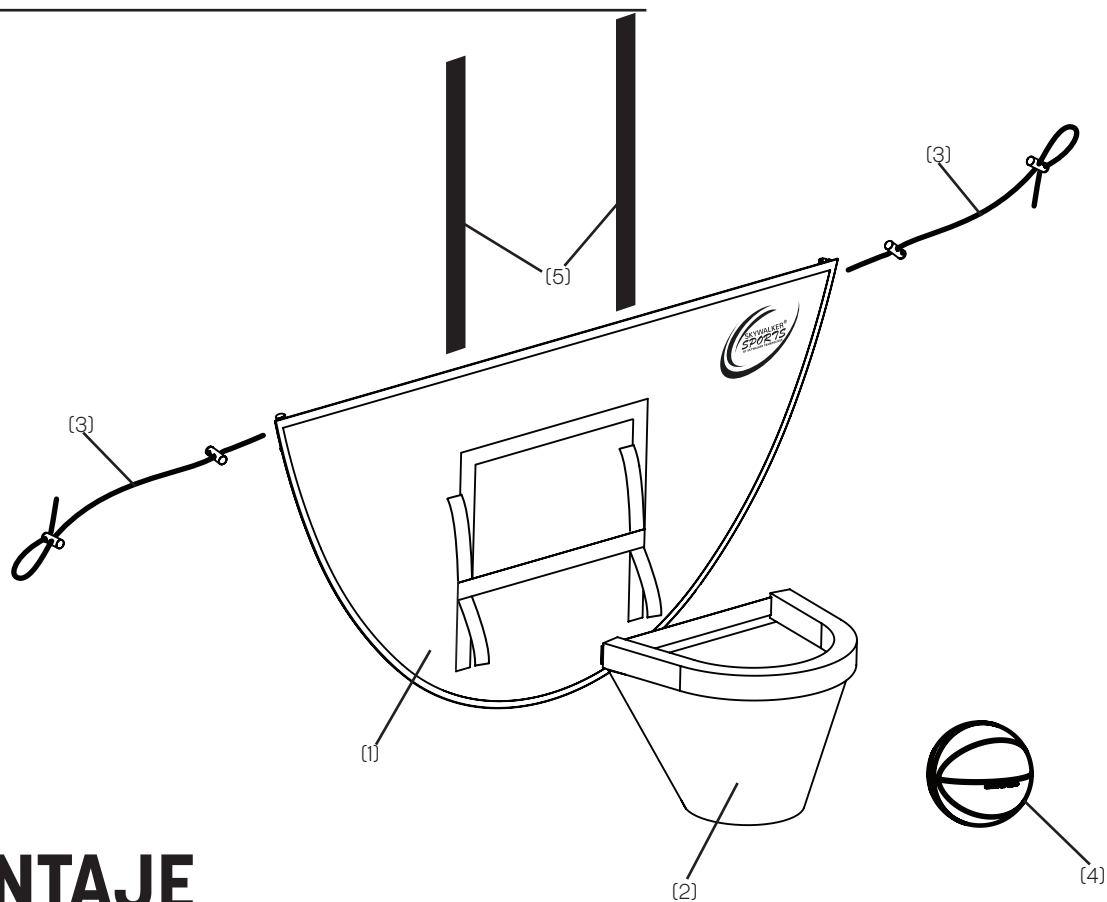

## MONTAJE

### PASO 1

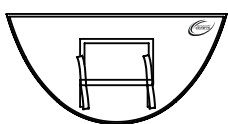

**1** Tablero (x1)

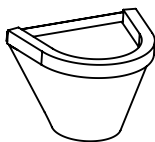

**2** Aro con la red (x1)



**5** Tira plástica (x2)

Antes de comenzar, registre su aro de básquetbol! (Consulte la información en la página 2).

Comience introduciendo las tiras plásticas (5) en las mangas en la parte posterior del tablero (1).

Luego, fije el aro (2) al tablero (1) con el velcro.

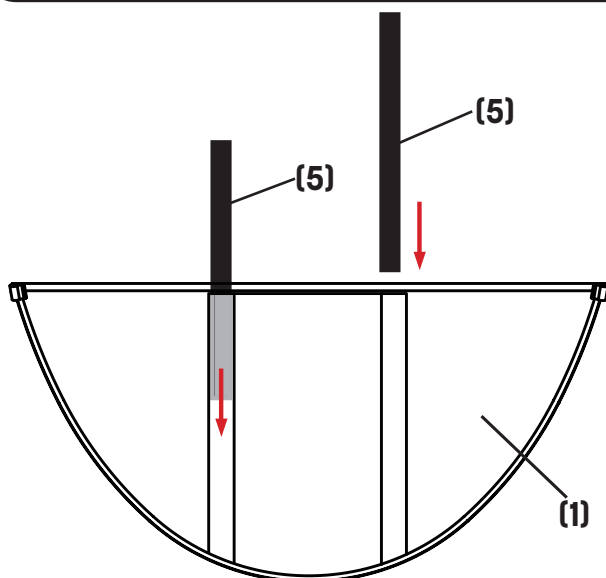

Tenga en cuenta que no debe colocar el aro en esta pequeña área.

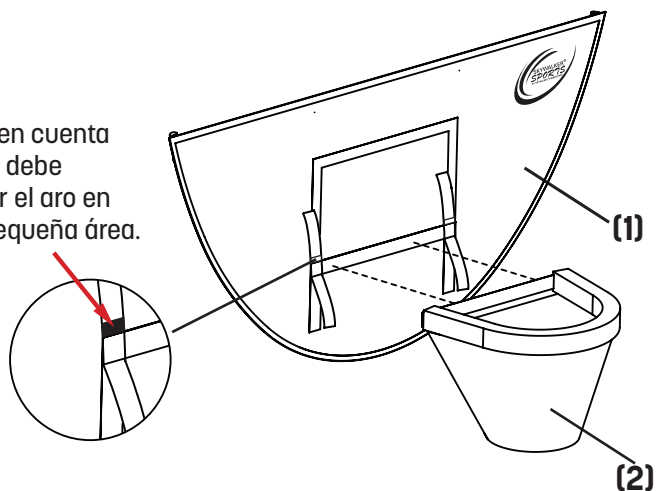

# MONTAJE

## PASO 2

Luego, coloque las tiras de velcro en la parte superior e inferior del aro **(2)** en ambos lados para asegurarlo en su lugar.

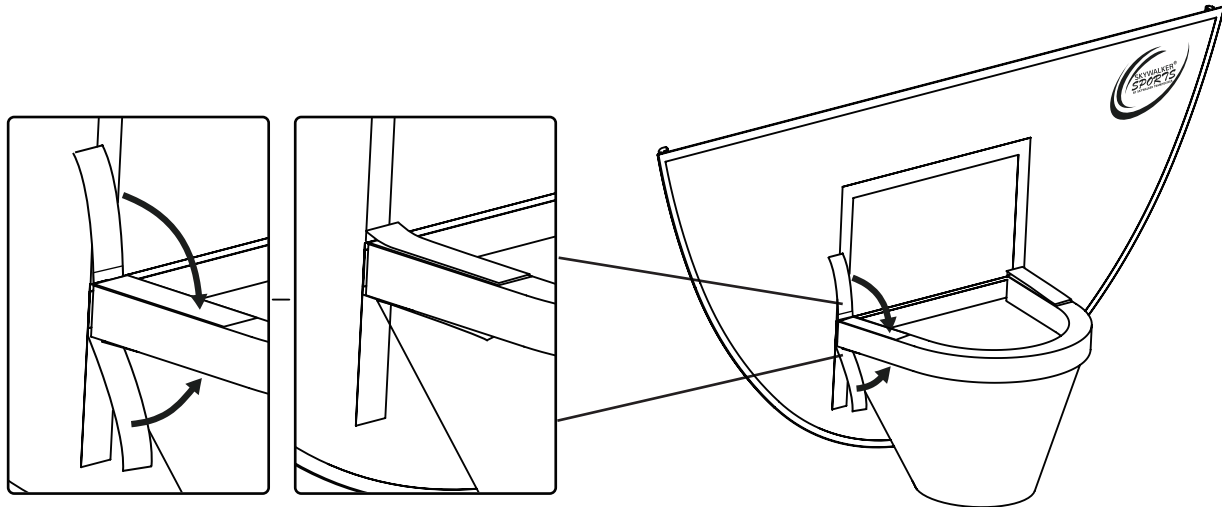

## PASO 3

Luego, fije la cincha con cuerda **(3)** a las esquinas traseras del tablero. Empuje la cincha, pase la cuerda y tire de ella para que quede apretada. Presione el velcro en la parte posterior del tablero.



**3** Cincha con cuerda (x2)

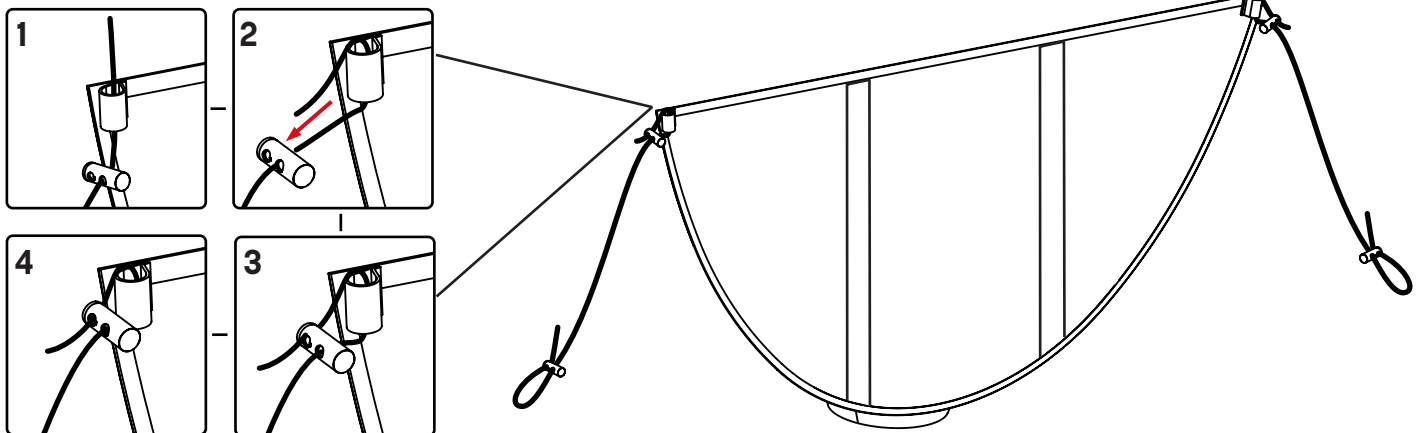

# MONTAJE

## PASO 4

Con una escalera, coloque cada extremo de las cuerdas **(3)** en las dos tapas del poste. **Empuje** la cincha, pase la cuerda y tire de ella para que quede apretada.

**Nota: Es posible que tenga que tirar del velcro y ajustarlo al aro con más fuerza para que el aro de básquetbol cuelgue en posición vertical.**

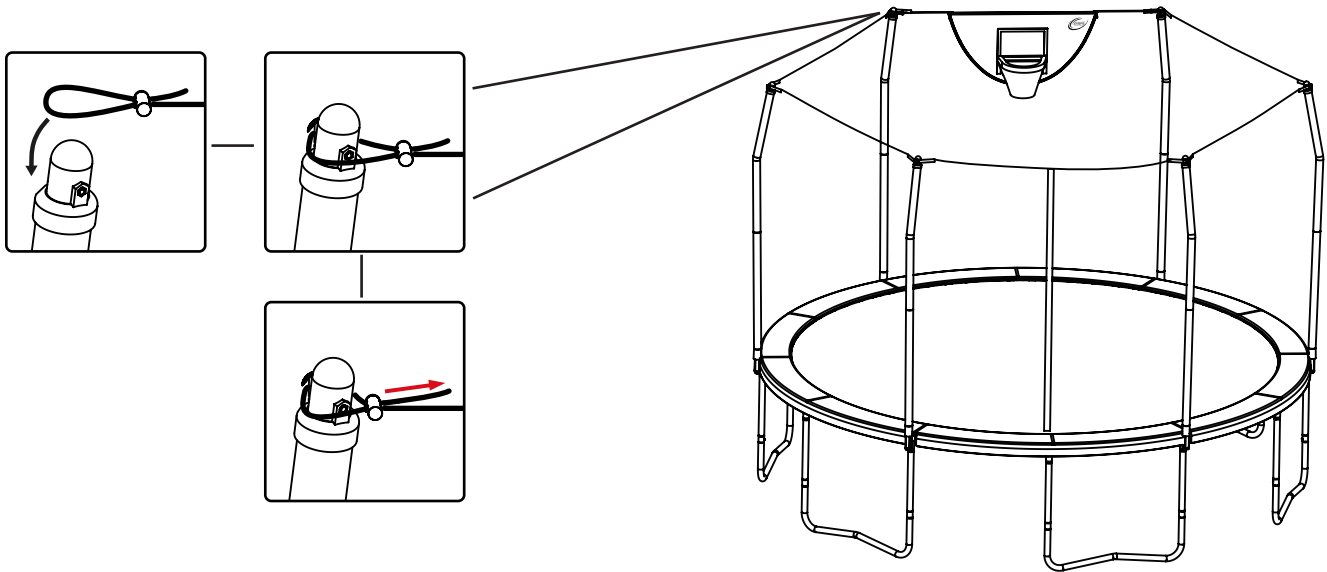

## PASO 5

¡Felicidades! Terminó de armar su aro de básquetbol (¿Vio?, ¡sabíamos que podía lograrlo!). Si le gusta el producto, ¡queremos conocerlo! Déjenos una reseña en el sitio web del vendedor al que le compró este producto, en nuestra página de Facebook o en cualquier otro sitio de reseñas. Estaremos muy agradecidos. Si pudiésemos, le daríamos una estrella de oro. ¿Está disconforme o tiene algunas sugerencias? Comuníquese con nosotros directamente. Tenga la seguridad de que no es nuestra intención arruinarle la vida. Haremos todo lo posible para que esté a gusto. Consulte la información de contacto en las páginas 2-3.

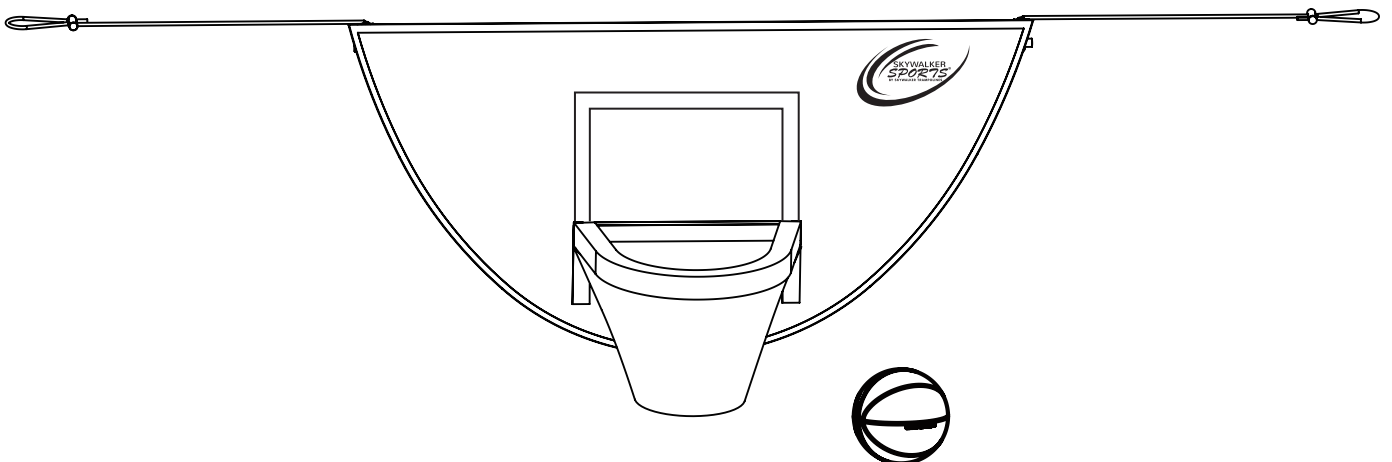

# GARANTÍA LIMITADA

Skywalker Holdings, LLC garantiza que sus productos no tendrán materiales ni mano de obra defectuosos en condiciones de uso y servicio normales. **El armazón de acero tiene una garantía de tres (3) años a partir de la fecha de compra. Las demás piezas tienen una garantía de un (1) año a partir de la fecha de compra.** La cobertura de la garantía se extiende solo al comprador minorista original a partir de la fecha de compra. Esta garantía solo será válida en relación con productos de uso residencial. Los productos de uso comercial, por ejemplo, aquellos utilizados en escuelas y guarderías, no serán cubiertos.

## ¿QUÉ CASOS NO ESTARÁN CUBIERTOS?



**Daño climático:** La garantía no cubre daños por efectos o actos de la naturaleza, como terremotos, vientos, huracanes, tornados, relámpagos, lluvias, incendios, nieve, calor o frío excesivo o daño causado por el sol. Durante los meses de invierno, deberá quitar los materiales blandos y guardarlos en un lugar seco, lejos de la nieve. Si las barras trepadoras están desprotegidas durante los meses de invierno, algunos componentes se pueden ver afectados, lo cual anulará la garantía.



**Decoloración y óxido:** Nuestros productos están totalmente galvanizados o tienen un revestimiento en polvo. No ofrecemos garantía contra el óxido o la corrosión. Es posible que algunas regiones tengan mayor contenido salino, mayor humedad, o lluvias y nieve más fuertes. No ofrecemos garantía contra la decoloración. Les aconsejamos a los clientes que utilicen un protector de rayos UV para extender la duración del producto.



**Las pérdidas o los daños del producto:** causados por el envío, el abuso, uso incorrecto, inadecuado o anormal, o por las reparaciones no autorizadas, no estarán cubiertos por esta garantía, e incluso, podrían anularla.



**Piezas de repuesto no autorizadas:** la garantía quedará anulada si se producen defectos o daños relacionados con el uso de piezas de repuesto no autorizadas. Todas las piezas de repuesto deben ser provistas por un vendedor autorizado.



**Servicio de montaje:** La garantía no cubre actos u omisiones por parte de un servicio de montaje externo. Es responsabilidad del cliente revisar todas las cajas y comprobar que todos los componentes estén incluidos y en el estado adecuado, antes de realizar la instalación.

## INSPECCIÓN Y PIEZAS DE REPUESTO:

1. Su producto debe ser inspeccionado al abrir el embalaje y montarlo, y posteriormente de forma periódica. Las partes dañadas, rotas o desgastadas deberán ser reemplazadas de inmediato, antes de cada uso.
2. Llame al Departamento de Atención al Cliente de Skywalker Holdings al 1-866-603-5867, para realizar una reclamación de garantía. Esté preparado para proporcionar la siguiente información: nombre, dirección de envío, una copia de su factura de compra original, una descripción breve del problema y su causa, y los números de modelo y de serie del producto. También es posible que le pidamos fotografías de las piezas dañadas/defectuosas.
3. El servicio de atención al cliente revisará su reclamo y lo contactará para brindarle más instrucciones.

**NOTA:** Toda la información solicitada deberá ser provista para que podamos revisar su reclamación de garantía.

Para solicitar piezas de repuesto para su producto, visite [www.skywalkertrampolines.com](http://www.skywalkertrampolines.com)

Skywalker Holdings, LLC, PO Box 574, Brigham City, UT 84302 EE. UU.

Impreso en China © 2018 Skywalker Holdings, LLC

**NOTA:** SKYWALKER HOLDINGS, LLC NO ES RESPONSABLE DE LOS DAÑOS INDIRECTOS, ESPECIALES O CONSECUENTES QUE SURJAN EN RELACIÓN CON EL USO O DESEMPEÑO DEL PRODUCTO O DE OTROS DAÑOS RELATIVOS A CUALQUIER PÉRDIDA ECONÓMICA, PÉRDIDA DE PROPIEDAD, PÉRDIDA DE INGRESOS O GANANCIAS, PÉRDIDA DEL DISFRUTE O DEL USO, COSTO DE EXTRACCIÓN, INSTALACIÓN U OTROS DAÑOS CONSECUENTES. ALGUNOS ESTADOS NO PERMITEN LA EXCLUSIÓN O LIMITACIÓN DE LOS DAÑOS INCIDENTALES O CONSECUENTES. POR CONSIGUIENTE, ES POSIBLE QUE LA LIMITACIÓN ANTERIOR NO SE APLIQUE A SU CASO.

LA GARANTÍA EXTENDIDA POR EL PRESENTE REEMPLAZA A TODA OTRA GARANTÍA, Y CUALQUIER GARANTÍA IMPLÍCITA DE COMERCIABILIDAD O IDONEIDAD PARA UN PROPÓSITO EN PARTICULAR ESTÁ LIMITADA EN SU ALCANCE Y DURACIÓN A LOS TÉRMINOS ESTABLECIDOS EN EL PRESENTE. ALGUNOS ESTADOS O PAÍSES NO PERMITEN QUE HAYA LIMITACIONES RESPECTO A LA DURACIÓN DE UNA GARANTÍA IMPLÍCITA. POR CONSIGUIENTE, ES POSIBLE QUE LA LIMITACIÓN ANTERIOR NO SE APLIQUE A SU CASO. ESTA GARANTÍA LE CONCEDE DERECHOS LEGALES ESPECÍFICOS. PUEDE TENER OTROS DERECHOS QUE VARÍAN DE ESTADO A ESTADO O DE PAÍS A PAÍS.

ESTA GARANTÍA SERÁ VÁLIDA ÚNICAMENTE EN EL PAÍS EN EL QUE SE ADQUIRIÓ EL PRODUCTO.



# ASSEMBLAGE, ENTRETIEN, ET MANUEL DE L'UTILISATEUR

N° DE MODÈLE SWBB120

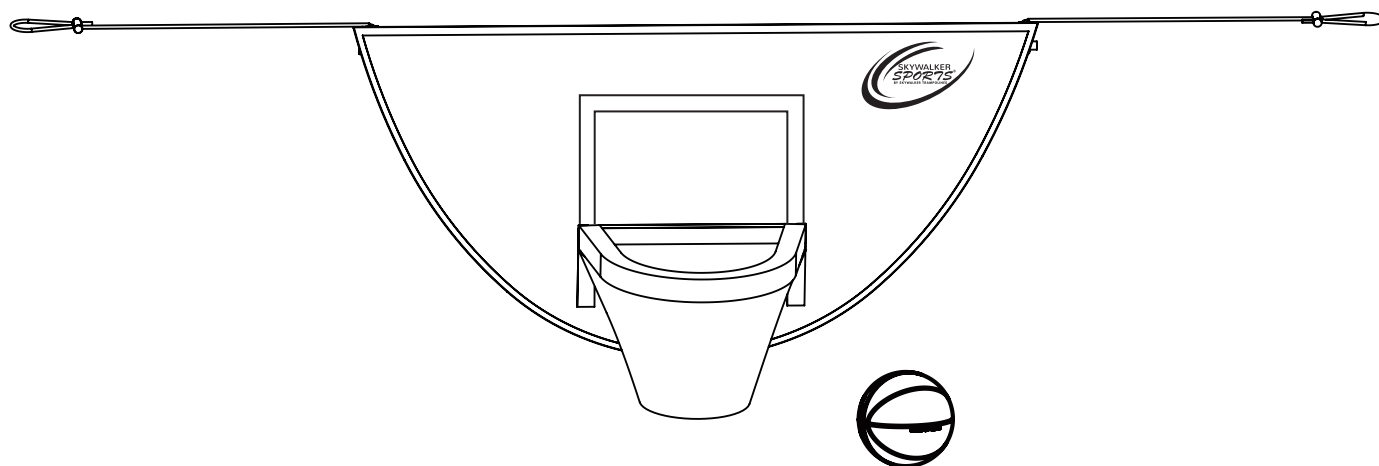

## AVERTISSEMENT

Veuillez lire toutes les précautions et les instructions de ce manuel avant d'utiliser cet équipement. Conservez ce manuel pour référence ultérieure.

SKYWALKER  
  
TRAMPOLINES  
Skywalker Holdings LLC  
P.O. Box 574, Brigham City, UT 84302

# TABLE DES MATIÈRES

Liste des pièces et identification.....	3
Dessin éclaté.....	4
Assemblage.....	4-6
Garantie limitée.....	7



## ARRÊTEZ TOUT CE QUE VOUS FAITES ET ENREGISTREZ VOTRE PRODUIT

Vous pouvez enregistrer votre garantie en ligne à l'adresse : [www.skywalkertrampolines.com/registration/](http://www.skywalkertrampolines.com/registration/)

Vous devrez avoir l'information suivante sous la main :

- Nom
- Adresse
- Numéro de téléphone
- Date d'achat
- Adresse de courrier électronique
- Numéro de modèle
- Numéro de série
- Nom du détaillant duquel vous avez acheté le produit

## NOUS AVONS QUELQUE CHOSE DE TRÈS IMPORTANT À VOUS DIRE

Visitez-nous en ligne! Nous avons **des vidéos d'assemblage** (pour ceux qui préfèrent les vidéos aux livres), **une FAQ** (où vous pourrez connaître les réponses aux questions que plusieurs se posent), **des billets de blogues** fascinants (saviez-vous que sauter sur une trampoline permettait de brûler plus de calories que la course?), et pour finir... Retrouvez-nous sur les médias sociaux! Parce que nous voulons échanger avec vous. **Nous aimerions voir comment vous utilisez nos produits!**

**Site Web** : [skywalkertrampolines.com](http://skywalkertrampolines.com)

**Facebook** : [facebook.com/skywalkertrampolines](https://facebook.com/skywalkertrampolines)

**YouTube** : [youtube.com/c/SkywalkerTrampolines](https://youtube.com/c/SkywalkerTrampolines)

**Pinterest** : [pinterest.com/swtrampolines](https://pinterest.com/swtrampolines)

**Twitter** : [twitter.com/swtrampolines](https://twitter.com/swtrampolines)

**Instagram** : [instagram.com/skywalker\\_trampolines](https://instagram.com/skywalker_trampolines)

## COMMANDER DES PIÈCES DE REMPLACEMENT

Nous le savons... des imprévues peuvent parfois se produire. Mais, l'amusement ne devrait pas s'arrêter simplement parce que vous avez besoin d'une nouvelle vis. Pour commander des pièces de remplacement, rendez-vous sur notre site Web à l'adresse [www.skywalkertrampolines.com](http://www.skywalkertrampolines.com) ou appelez notre ligne sans frais d'assistance à la clientèle au **1-866-603-Jump (5867)**, du lundi au jeudi de 8 h à 17 h, le vendredi de 8 h à 15 h (à l'exception des jours fériés).

Notre équipe du service à la clientèle vous posera quelques questions de manière à pouvoir vous envoyer la pièce de remplacement le plus rapidement possible. Nous ne sommes pas là pour compliquer les choses, c'est une promesse.

Lorsque vous appelez, assurez-vous d'avoir les informations suivantes sous la main :

- Le numéro de modèle du produit (voir la couverture de ce manuel)
- Le numéro de pièce et sa description (voir la liste des pièces ci-dessus)
- La quantité requise (vous êtes le seul à connaître la réponse à cette question)



### IMPORTANT

La trampoline, l'enceinte et les pièces de jeux sont sensibles au vent.



### AVERTISSEMENT

RISQUE D'ÉTOUFFEMENT - Les petites pièces ne sont pas recommandées pour les enfants de moins de 3 ans.



### AVERTISSEMENT

Assemblage requis par un adulte.

# LISTE DES PIÈCES

N° de la légende	Qté.	Description
1	1	Panneau
2	1	Anneau avec filet
3	2	Sangle avec corde
4	1	Basketball
5	2	Languette de plastique

## IDENTIFICATION DES PIÈCES

Avant de commencer, regardez les dessins ci-dessous afin de vous assurer que vous avez toutes les pièces! Les numéros dans les carrés à gauche (numéros de code) vous aideront à identifier les pièces pendant l'assemblage.

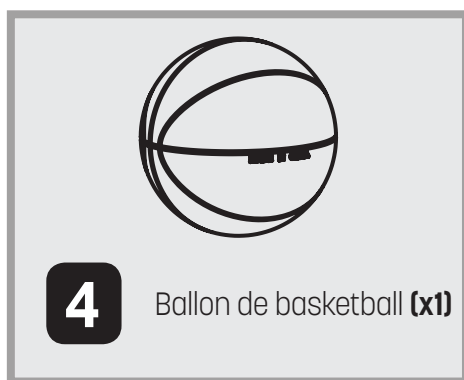
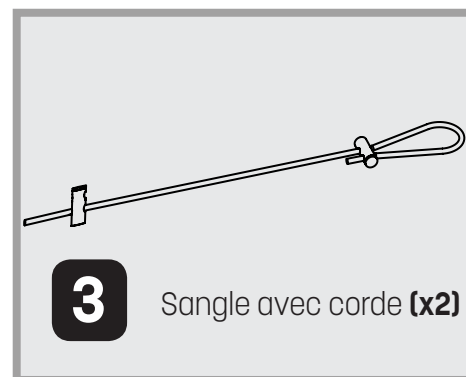
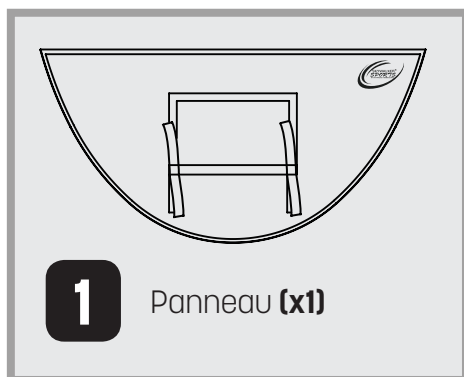

### AVANT DE COMMENCER

Merci d'avoir choisi Skywalker Trampolines! Nous sommes très heureux de vous aider à procurer un style de vie actif à votre famille (mais surtout un style de vie **AMUSANT**). Ce modèle est l'un de nos préférés et nous sommes certains que vous allez l'adorer. Pour vous faciliter la tâche, nous avons indiqué l'information importante que vous (et vos petits aventuriers du plein air) devez savoir. Assurez-vous de bien lire les avertissements, les instructions, la section d'assemblage et d'entretien et d'utilisation de votre nouveau produit parce qu'il y aura un questionnaire rapide à la fin! (En fait, il n'y aura pas **VRAIMENT** de questionnaire, mais comme vous continuez à lire c'est parfait! Vous faites un excellent travail).

# DESSIN ÉCLATÉ

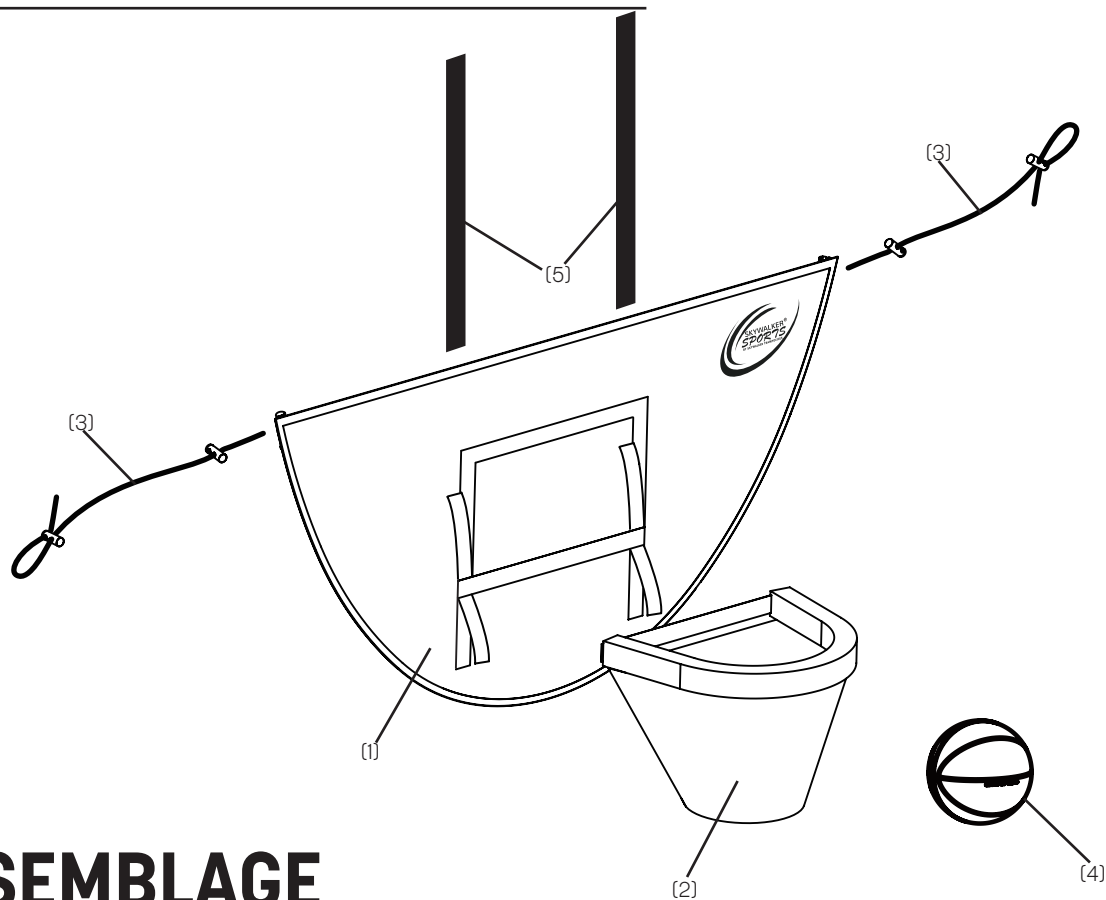

## ASSEMBLAGE

### ÉTAPE 1

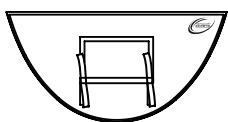

**1** Panneau (x1)

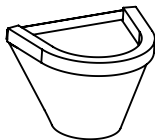

**2** Anneau avec filet (x1)



**5** Languette de plastique (x2)

Avant de commencer, enregistrez votre panier de basketball! **(Voir les informations à la page 2).** Commencez par insérer les languettes de plastique **(5)** dans les manchons de l'arrière du panneau **(1)**. Attachez ensuite l'anneau **(2)** au panneau **(1)** à l'aide du velcro fourni à cet effet.

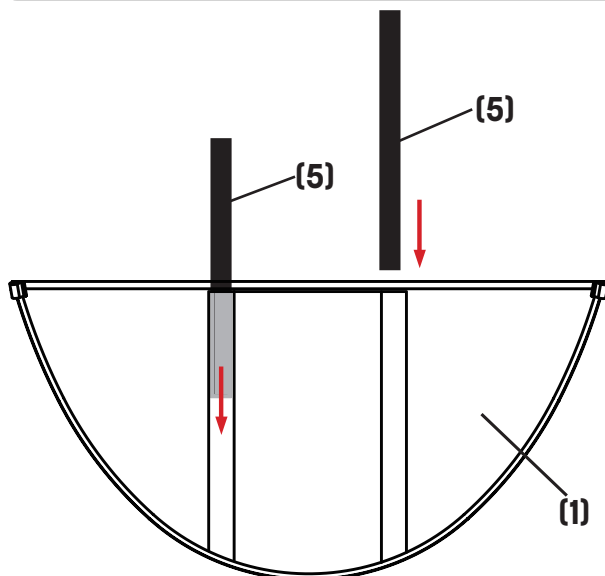

Veuillez ne pas coller l'anneau sur cette petite section

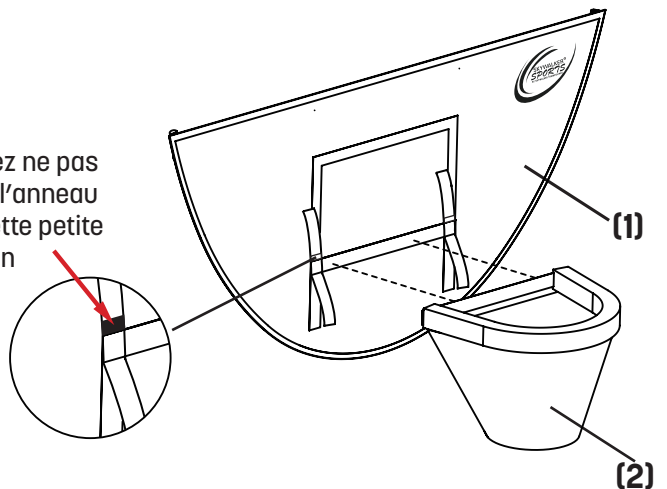

# ASSEMBLAGE

## ÉTAPE 2

Placez ensuite la languette de velcro sur le dessus et le bas de l'anneau **(2)** des deux côtés pour le fixer en place.

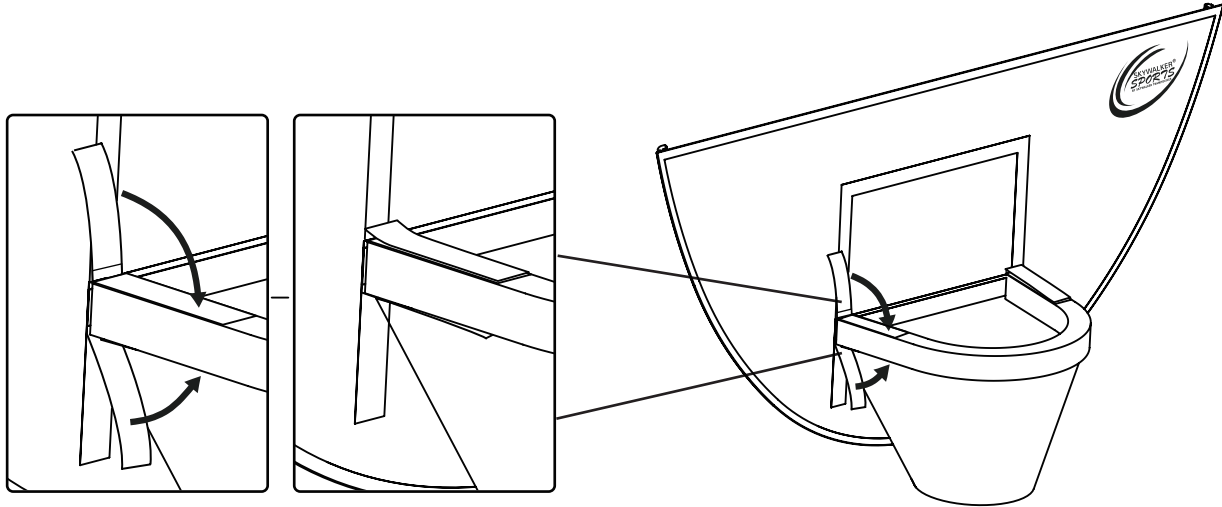

## ÉTAPE 3

Attachez ensuite la sangle avec corde **(3)** aux coins arrière du panneau. Poussez la sangle, insérez le cordon et tirez sur celui-ci pour le serrer. Poussez le velcro à l'arrière du panneau.



**3** Sangle avec corde (x2)

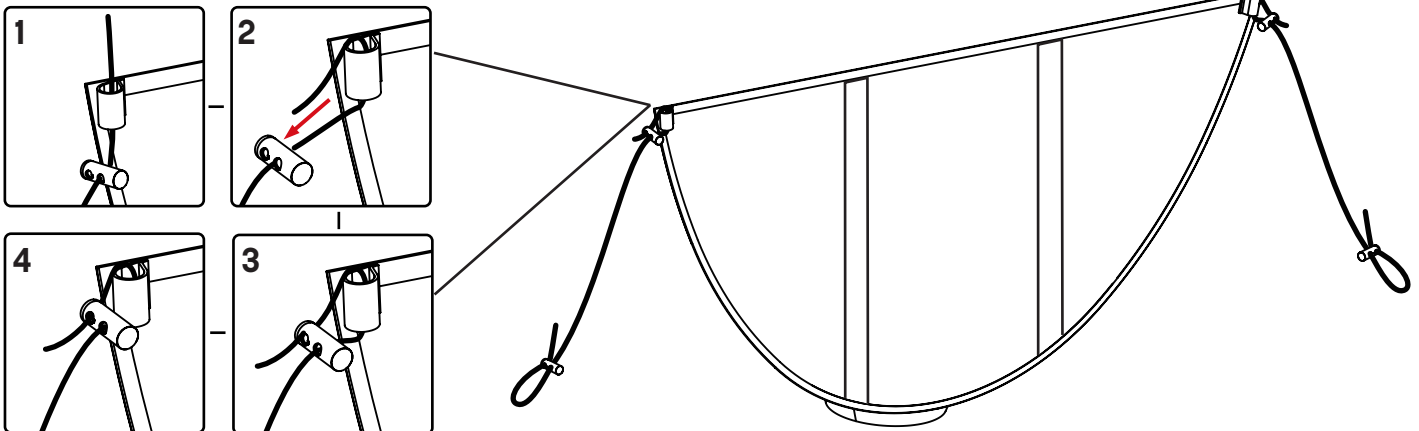

# ASSEMBLAGE

## ÉTAPE 4

En utilisant une échelle, placez chaque énoncé des cordons **(3)** sur les deux capuchons de poteau. **Poussez** la sangle, insérez le cordon et tirez sur celui-ci pour le serrer.

**Remarque : Il est possible que vous deviez tirer sur le velcro et le serrer davantage sur l'anneau afin de maintenir le panier de basketball à la verticale.**

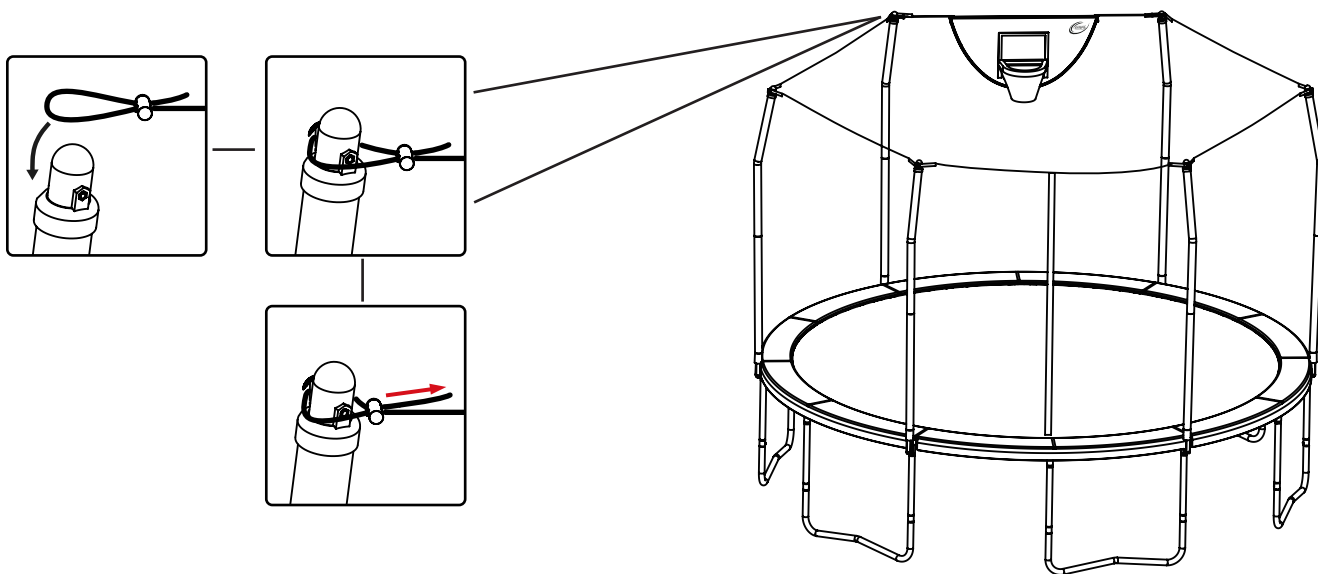

## ÉTAPE 5

Félicitations pour avoir terminé l'assemblage de votre nouveau panier de basketball (Vous voyez... on savait que vous pouviez réussir!). Nous aimerions savoir si vous aimez votre produit. Laissez-nous une évaluation sur le site du détaillant auprès duquel vous avez acheté ce produit, sur notre page Facebook ou sur tout autre site d'évaluation. Nous souhaitons réellement avoir des nouvelles. Et si nous le pouvions, on vous donnerait une étoile. Vous êtes frustré ou vous avez des suggestions? Communiquez avec nous directement. Nous vous promettons que ne sommes pas là pour compliquer les choses c'est une promesse. Et nous ferons tout ce que nous pouvons pour vous satisfaire. Consultez les coordonnées à la page 2 et 3.

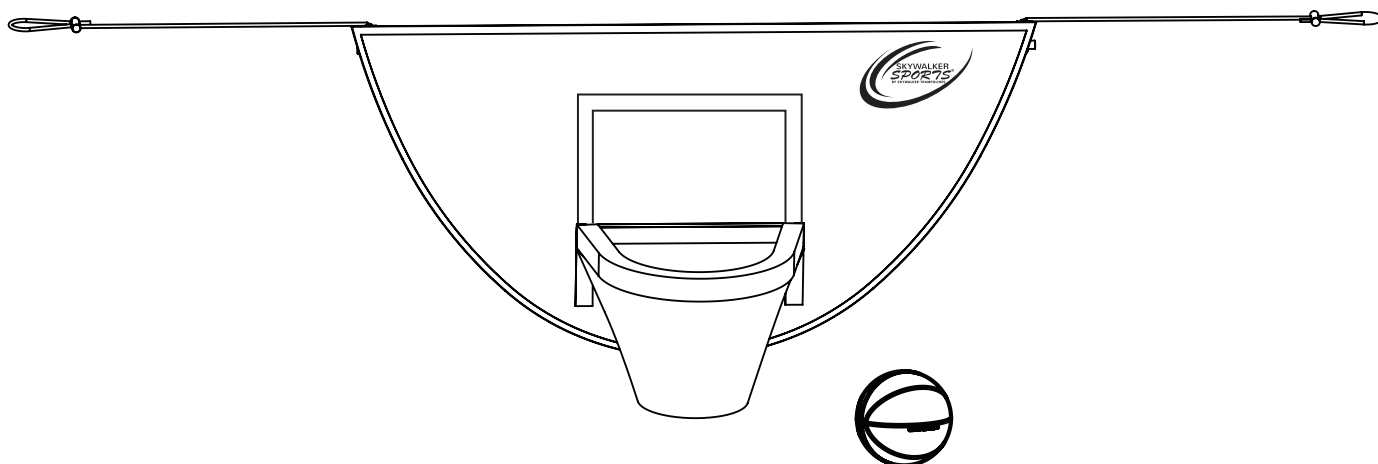

# GARANTIE LIMITÉE

Skywalker Holdings, LLC garantit que ses produits sont libres de défauts de fabrication ou de main-d'œuvre dans le cadre d'une utilisation normale et selon les conditions de service. **Le cadre en acier est garanti pendant trois (3) ans après la date de l'achat. Les autres pièces sont garanties pendant un (1) an après la date de l'achat.** La couverture de la garantie s'applique uniquement à l'acheteur initial à partir de la date d'achat. Cette garantie est valide uniquement pour les produits concernés, lorsqu'utilisés dans un cadre résidentiel. Les produits utilisés pour une utilisation commerciale, comme les écoles et les garderies, ne seront pas couverts.

## QU'EST-CE QUI N'EST PAS COUVERT?



**Domage provoqué par les intempéries** : La garantie ne couvre pas les dommages provoqués par les effets ou des actes de la nature, comme des tremblements de terre, des vents, des ouragans, des tornades, des éclairs, de la pluie, du feu, de la neige, une chaleur excessive et des températures froides et/ou l'endommagement par le soleil. Pendant les mois d'hiver, les matières souples doivent être enlevées et stockées dans un endroit sec, là où il n'y a pas de neige. Si vous ne les protégez pas pendant les mois d'hiver, certains composants peuvent s'endommager ce qui annulera la garantie.



**Dégradation des couleurs et rouille** : Nos produits sont entièrement galvanisés et/ou thermoplaqués. Nous n'offrons aucune garantie contre la rouille ou la corrosion. Certaines régions peuvent présenter des conditions d'environnement plus salin, contenant un plus haut taux d'humidité, avec plus de pluie ou de neige. Nous n'offrons aucune garantie contre la dégradation des couleurs. Nous suggérons aux clients d'utiliser un protecteur UV sur pour prolonger la vie du produit.



**La perte ou les dommages du produit survenant pendant** la livraison ou provoqués par une utilisation inappropriée, un usage inadéquat ou anormal ou des réparations qui n'ont pas été effectuées par un représentant autorisé ne sont pas couverts par la garantie et peuvent annuler la garantie.



**Pièces de remplacement non autorisées** : La garantie peut être annulée si des défauts ou des dommages sont associés à l'utilisation de pièces de remplacement non autorisées. Toutes les pièces de remplacement doivent être obtenues auprès d'un détaillant agréé.



**Service d'assemblage** : La garantie ne couvre pas les travaux ou les omissions lorsque le service d'assemblage est offert par un tiers. Le client est responsable de vérifier que toutes les composantes sont présentes et incluses dans les boîtes et qu'elles sont en bonnes conditions avant l'installation.

## INSPECTION ET PIÈCES DE REMPLACEMENT :

1. Votre produit doit être inspecté lors du déballage et de l'installation, puis sur une base régulière. Les pièces endommagées, usées ou brisées doivent être remplacées immédiatement et avant d'utiliser la trampoline à nouveau.
2. Appelez le service à la clientèle de Skywalker Holdings au 1-866-603-5867 pour faire une réclamation en vertu de la garantie. Préparer les informations suivantes pour répondre aux questions du représentant : nom, adresse d'expédition, une copie de votre reçu d'achat, une brève description du problème et de la cause, le numéro de modèle du produit et le numéro de série. Nous pourrions aussi demander des photos des pièces endommagées ou défectueuses.
3. Le service à la clientèle examinera votre réclamation et vous contactera pour vous donner d'autres instructions.

**REMARQUE** : Toute l'information demandée doit être donnée de manière à évaluer votre réclamation de garantie.

Pour commander des pièces de remplacement pour votre produit, veuillez visiter [www.skywalkertrampolines.com](http://www.skywalkertrampolines.com)

Skywalker Holdings, LLC, PO Box 574, Brigham City, UT 84302 États-Unis.

Imprimé en Chine © 2018 Skywalker Holdings, LLC

**REMARQUE :** SKYWALKER HOLDINGS, LLC N'EST PAS RESPONSABLE DES DOMMAGES INDIRECTS, PARTICULIERS OU CONSÉCUTIFS PROVENANT OU LIÉS À L'UTILISATION OU LA PERFORMANCE DU PRODUIT OU AUTRES DOMMAGES LIÉS À DES PERTES ÉCONOMIQUES, DES PERTES DE PROPRIÉTÉ, DES PERTES DE REVENUS OU DE PROFITS, DES PERTES DE JOUISSANCE OU D'UTILISATION, LES COÛTS LIÉS À L'ENLÈVEMENT, L'INSTALLATION OU AUTRES DOMMAGES CONSÉCUTIFS. CERTAINS ÉTATS OU PROVINCES NE PERMETTENT PAS L'EXCLUSION OU LA LIMITATION DES DOMMAGES ACCIDENTELS OU CONSÉCUTIFS. EN CONSÉQUENCE, IL EST POSSIBLE QUE LES LIMITATIONS MENTIONNÉES PRÉCÉDEMMENT NE S'APPLIQUENT PAS À VOUS.

LA GARANTIE ÉNONCÉE DANS LA PRÉSENTE REMPLACE TOUTE GARANTIE ET TOUTE GARANTIE IMPLICITE DE QUALITÉ MARCHANDE OU D'APTITUDE À UNE UTILISATION PARTICULIÈRE SE LIMITE À LA PORTÉE ET À LA DURÉE DES MODALITÉS DÉFINIES DANS LA PRÉSENTE. CERTAINS ÉTATS OU PAYS NE PERMETTENT PAS DE DÉTERMINER UNE ÉCHÉANCE AUX GARANTIES IMPLICITES. EN CONSÉQUENCE, IL EST POSSIBLE QUE LES LIMITATIONS MENTIONNÉES PRÉCÉDEMMENT NE S'APPLIQUENT PAS À VOUS. CETTE GARANTIE VOUS DONNE DES DROITS JURIDIQUES SPÉCIFIQUES. VOUS DISPOSEZ ÉGALEMENT D'AUTRES DROITS QUI VARIENT D'UN ÉTAT OU D'UN PAYS À L'AUTRE.

CETTE GARANTIE EST VALIDE UNIQUEMENT DANS LE PAYS OÙ LE PRODUIT A ÉTÉ ACHETÉ.