

ASSEMBLY, MAINTENANCE, & **USER MANUAL**

MODEL #SJG201

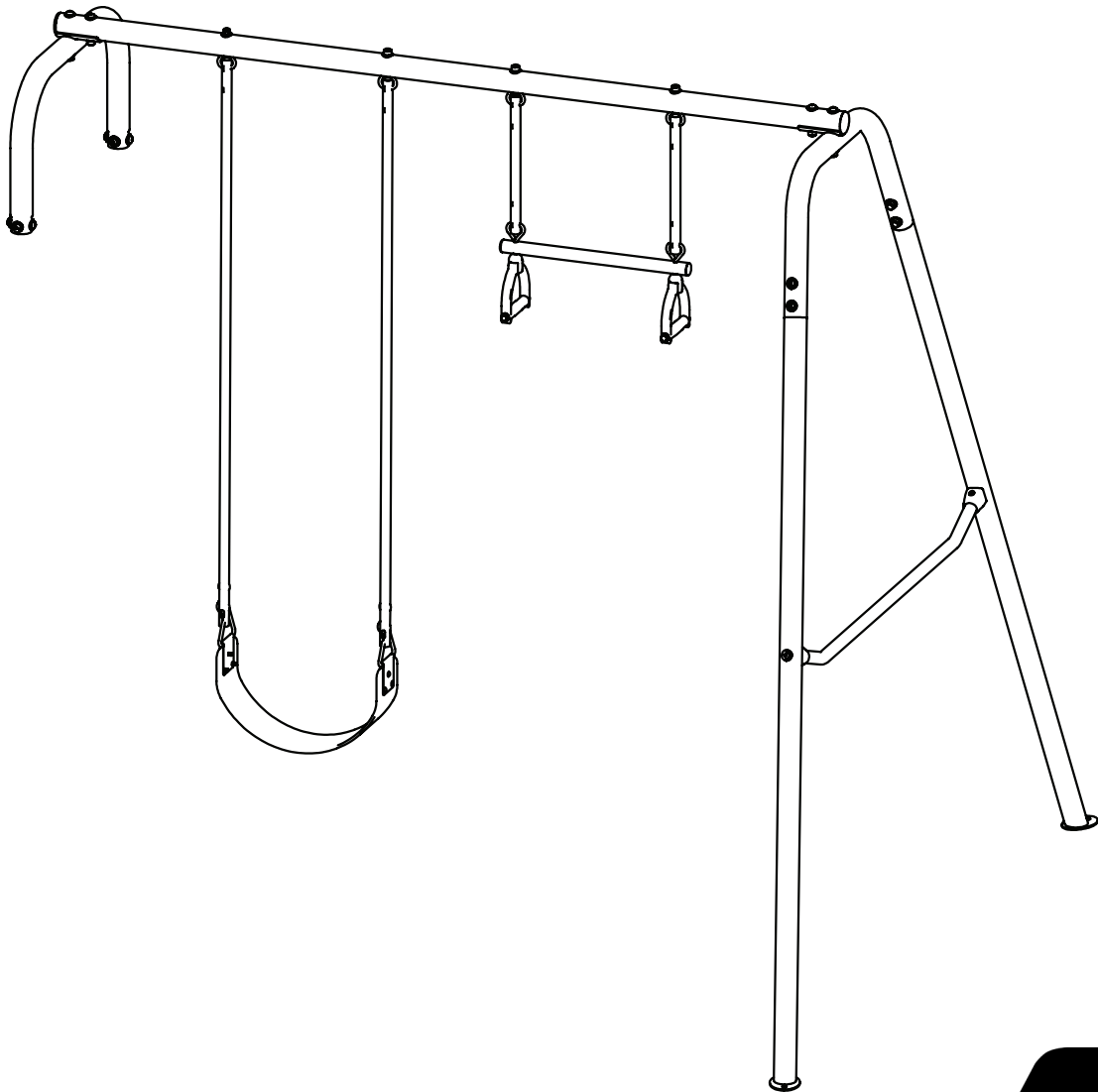

WARNING

Read the assembly, installation, care, maintenance, and use instructions in this manual prior to assembling and using this equipment. Save this manual for future reference.

Ages: **4-8**

Maximum occupancy: **2 users**

Maximum weight: **81lbs each, Total weight limit 162 lbs.**



Skywalker Holdings LLC
P.O. Box 574, Brigham City, UT 84302

TABLE OF CONTENTS

Part List.....	3
Part Identification.....	4-5
Exploded Drawing.....	6
Assembly.....	7-11
Installation.....	12
Maintenance & Care Information.....	13
Jungle Gym Safety information.....	14
Instructions for Use.....	15
Warning Label Placement.....	16
Playground Surfacing Materials Information.....	17
Limited Warranty.....	18



STOP EVERYTHING YOU'RE DOING AND REGISTER YOUR SWING SET ACCESSORY

Find our warranty registration online by typing in: www.skywalkertrampolines.com/registration/

You'll need to have the following information handy:

- Name
- Address
- Phone number
- Date of purchase
- Email address
- Product model number
- Product serial number
- Retailer the trampoline was purchased from

HEY WE'VE GOT SOMETHING REALLY IMPORTANT TO SAY

Check us out online! We've got **assembly videos** (for those of you who prefer movies over books), **FAQs** (so you know you're not the only one who needs help), fascinating **blog posts** , and most importantly, find us on social media! Because we want to be your friend. **We'd love to see how you are using our products!**

Website: skywalkertrampolines.com

Facebook: facebook.com/skywalkertrampolines

YouTube: youtube.com/c/SkywalkerTrampolines

Pinterest: pinterest.com/swtrampolines

Twitter: twitter.com/swtrampolines

Instagram: instagram.com/skywalker_trampolines



WARNING

CHOKING HAZARD- Small parts not for children under 3 years.



WARNING

Adult assembly required.

PART LIST

Key No.	Qty.	Description	Key No.	Qty.	Description
1	1	Top Tube	15	2	Plastic Protector
2	1	U Frame 1	16	2	M6 Washer
3	1	U Frame 2	17	2	M6x40mm Button Bolt
4	1	Upright 1	18	2	M6 Locknut
5	1	Upright 2	19	2	D50 Inner Cap
6	1	Cross Bar	20	2	M8x65mm Button Bolt
7	1	Swing Set	21	4	M8 Washer
8	1	Flying Rings	*	3	Hex Key
9	20	M8 Arc Washer	*	1	Wrench
10	8	M8 Locknut	#	1	Use's Manual
11	8	M8X20mm Button Bolt			
12	2	M8X105mm Button Bolt			
13	4	M8X60mm Button Bolt			
14	2	M8X35mm Button Bolt			

ORDERING REPLACEMENT PARTS

We get it, sometimes things happen. But the fun shouldn't stop just because you need a new bolt or screw! To order replacement parts, check out our website at: www.skywalkertrampolines.com or call our toll-free Customer Care Hotline at **1-866-603-Jump (5867)**, Monday to Thursday, 8 a.m. to 5 p.m., Friday, 8 a.m. to 3 p.m. Mountain Time (excluding holidays).

Our customer service team will ask you a few questions in order to get the replacement part sent out as soon as possible. We're not trying to complicate your life, we promise.

When calling, make sure to have the following information ready:

- The model # of the product (see the front cover of this manual)
- The key # and description of the part (see the part list on the next page)
- The quantity needed (only you know the answer to that one!)
- The desired method of shipping (boat? plane? train? fire-breathing flying dragon?)

BEFORE YOU BEGIN

Thanks for choosing ActivPlay! We're just as excited as you are to help your family live an active (but most importantly **FUN**) lifestyle. This model is one of our favorites, and we're confident you'll love it too. To make things easier for you, we've listed important information that you (and your little outdoor adventurers) need to know. Make sure you brush up on the warnings, instructions, assembly, maintenance, and use of your new product because there will be a pop quiz at the end (Okay, not **REALLY**, but if you're still reading this, props to you! You're awesome.).

PART IDENTIFICATION

Before you begin, take a look at the drawings below to make sure you have all the parts! The numbers in the squares to the left (key numbers) will help you identify the parts during assembly.

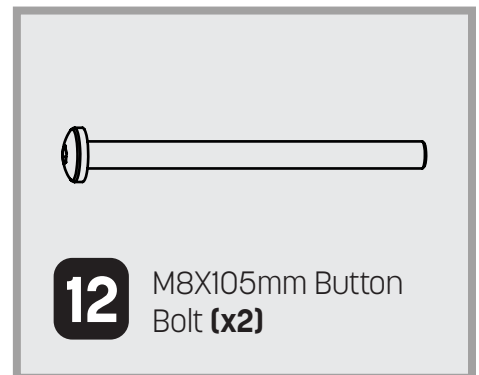
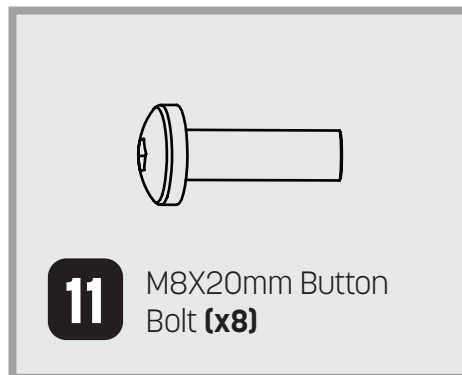
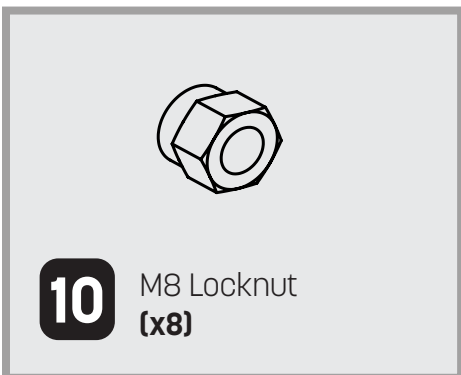
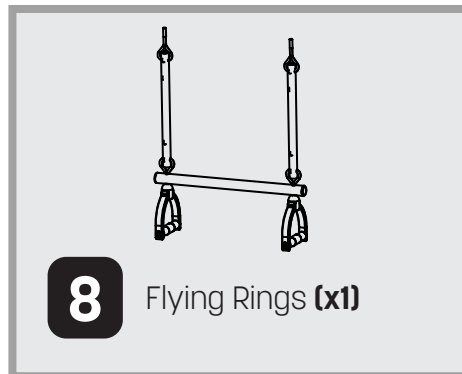
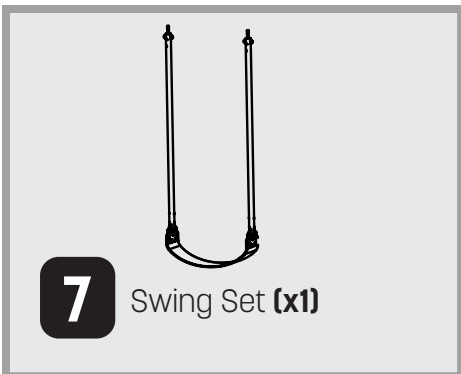
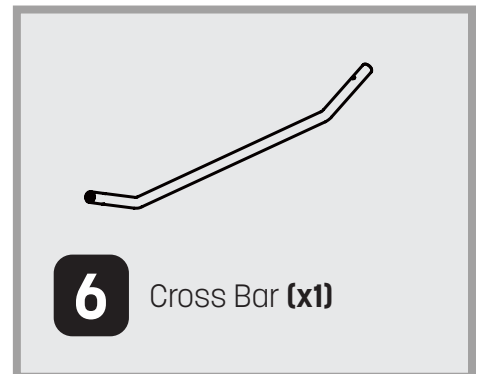
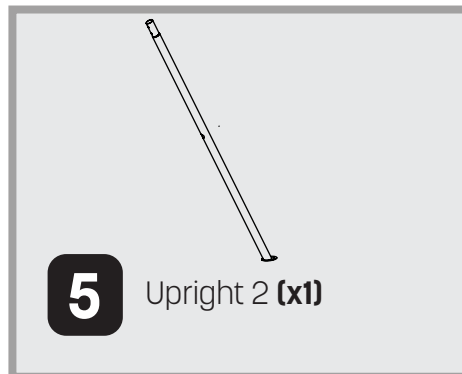
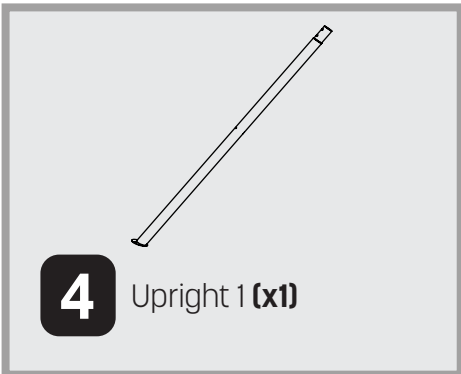
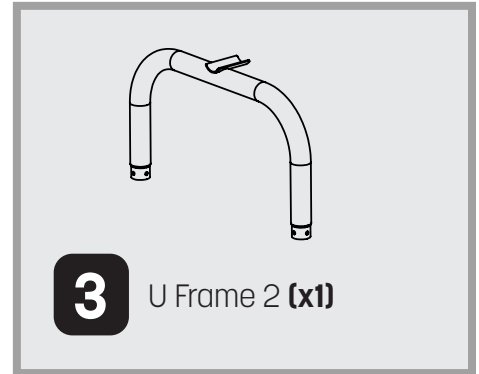
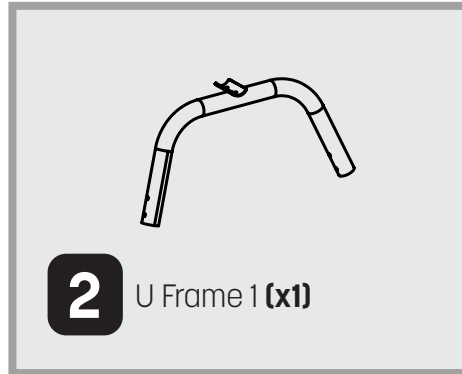
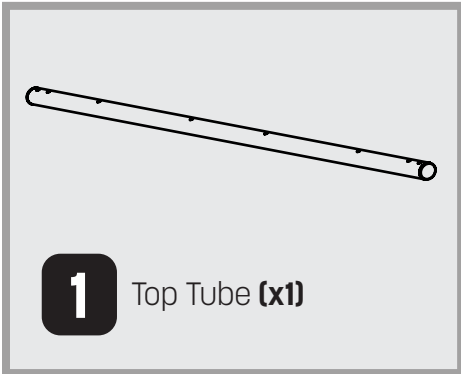

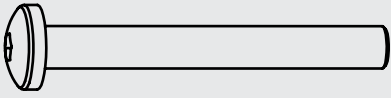

13 M8X60mm Button Bolt **(x4)**

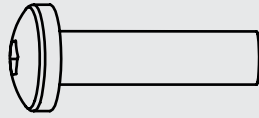

14 M8X35mm Button Bolt **(x2)**

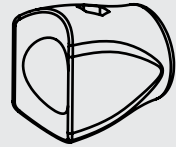

15 Plastic Protector **(x2)**

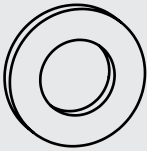

16 M6 Washer **(x2)**

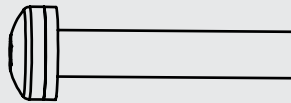

17 M6x40mm Button Bolt **(x2)**

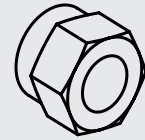

18 M6 Locknut **(x2)**

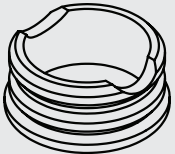

19 D50 Inner Cap **(x2)**

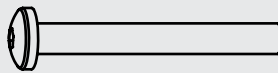

20 M8x65mm Button Bolt **(x2)**

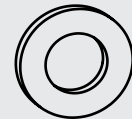

21 M8 Washer **(x4)**

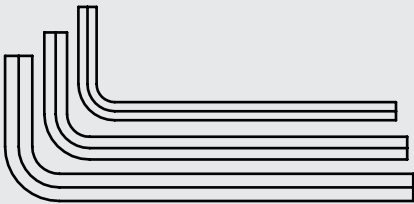

***** Hex Key **(x3)**

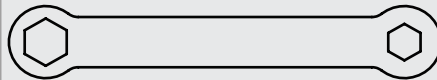

***** Wrench **(x1)**

ASSEMBLY

READ THIS BEFORE YOU BEGIN

- We've provided some tools to help with assembly, but you're more than welcome to use your own
- The assembly steps refer to parts by their descriptions and key numbers (see the part list on page 3)
- The assembly steps are written in a specific order, and if you don't follow them exactly, you may end up having to start all over again
- Most importantly, this may not be the easiest thing you've ever done, but it will be **worth it**. Trust us

STEP 1

Register your Swing Set Accessory! For info on **warranty registration**, see page 2.

STEP 2



6 Cross Bar (x1)



15 Plastic Protector (x2)



16 M6 Washer (x2)

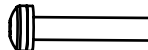

17 M6X40mm Button Bolt (x2)



18 M6 Locknut (x2)

Attach the Plastic Protector (15) to the cross bar (6) with two M6 X40mm Button Bolts (17), two M6 Washers (16) and two M6 Locknuts (18).
Don't tighten the locknuts.

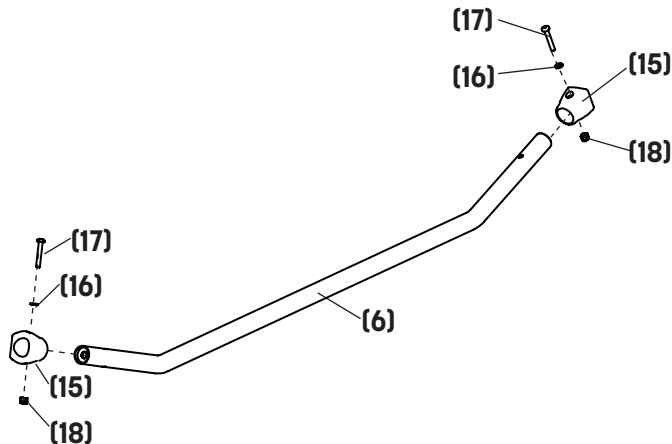

ASSEMBLY

STEP 3

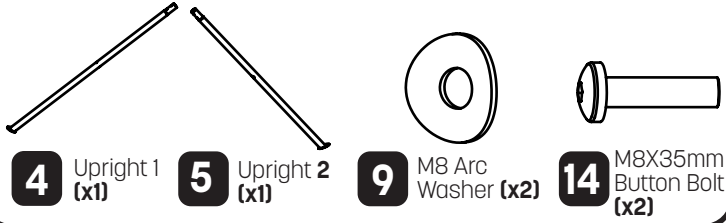

Fix the Upright 1 **(4)** and the Upright 2 **(5)** with two M8 Arc Washers **(9)** and two M8X35mm Button Bolts **(14)**.

Don't tighten the locknuts.

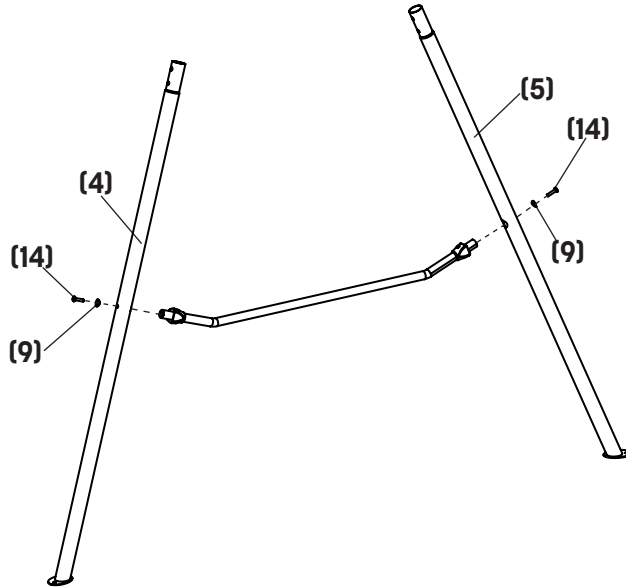

STEP 4

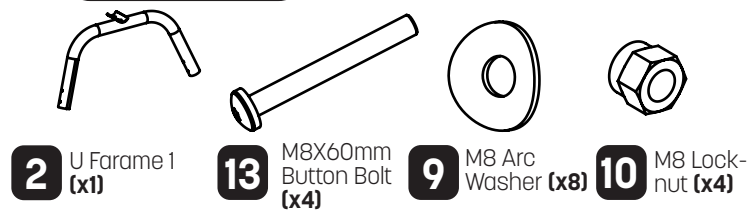

Attach the U Frame **(1)** to the Upright 1 **(4)** and the Upright 2 **(5)** with eight M8 Arc Washers **(9)**, four M8X60mm Button Bolts **(13)**, four M8 Locknuts **(10)**.

Go ahead and tighten all the locknuts.

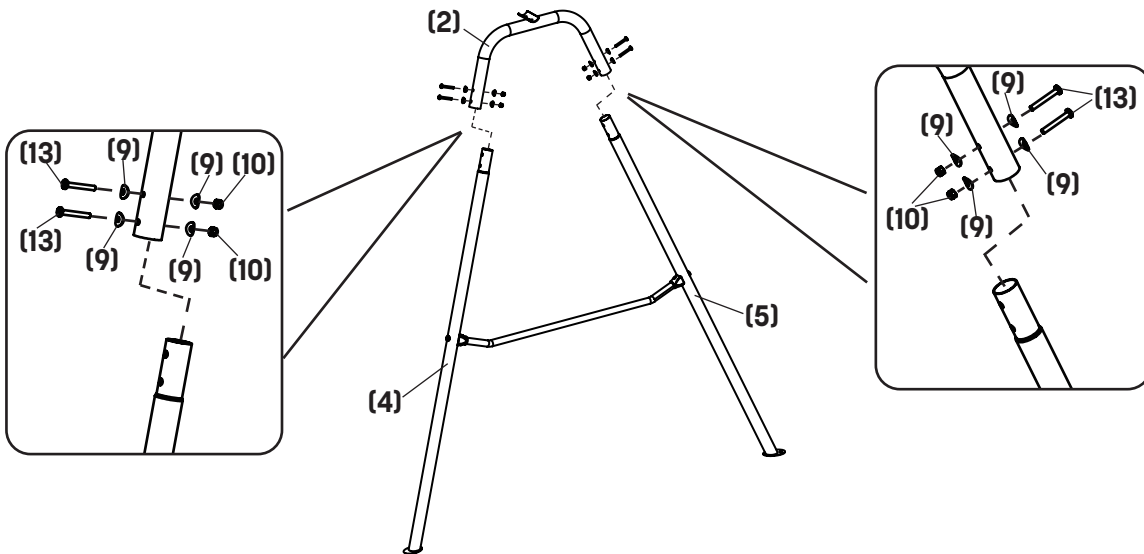

STEP 5

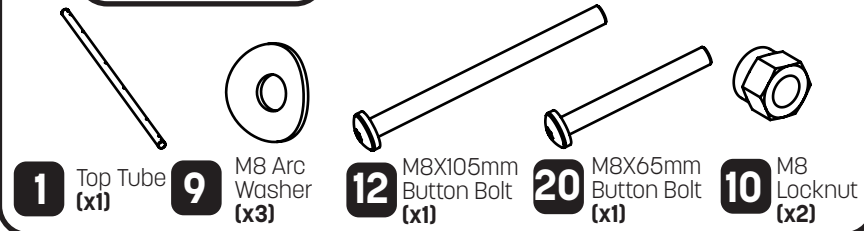

Attach the Top Tube **(1)** to the U Frame 1 **(2)** with the M8X65mm Button Bolt **(20)**, M8X105mm Button Bolt **(12)**, three M8 Arc Washer **(9)** and two M8 Locknuts **(10)**.
Note: The round hole lies in this side.

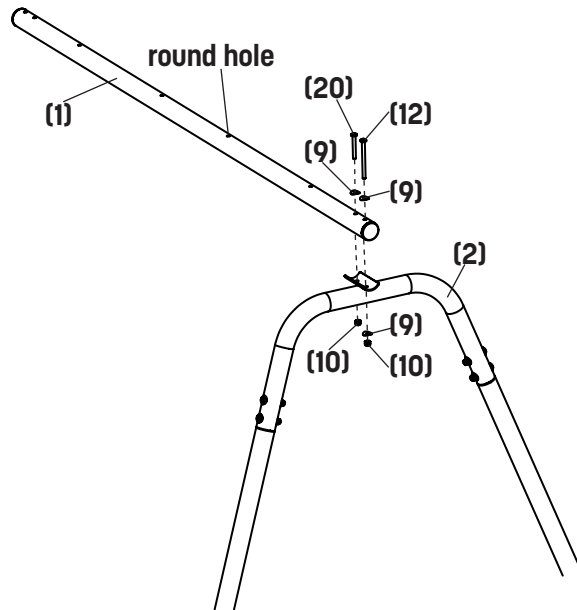

STEP 6

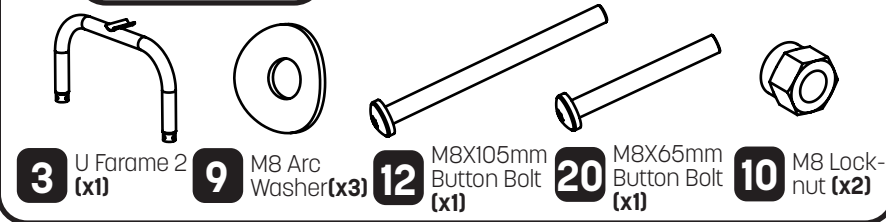

Attach the Top Tube **(1)** to the U Frame 2 **(3)** with the M8X65mm Button Bolt **(20)**, M8X105mm Button Bolt **(12)**, three M8 Arc Washers **(9)** and two M8 Locknuts **(10)**.
Note: The round hole lies in this side.

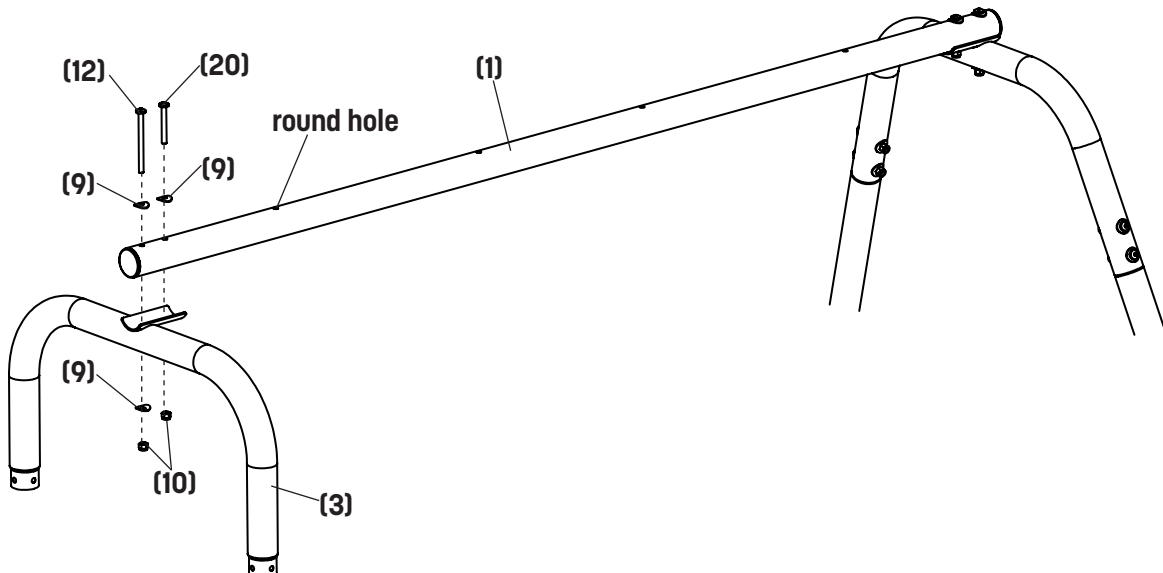

ASSEMBLY

STEP 7

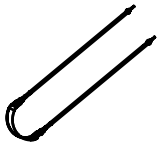

7 Swing Set (x1)

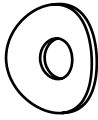

9 M8 Arc Washer (x2)



10 M8 Locknut (x2)

Attach the Swing Set (7) to the Top Tube (1) with two M8 Arc Washers (9) and two M8 Locknuts (10).

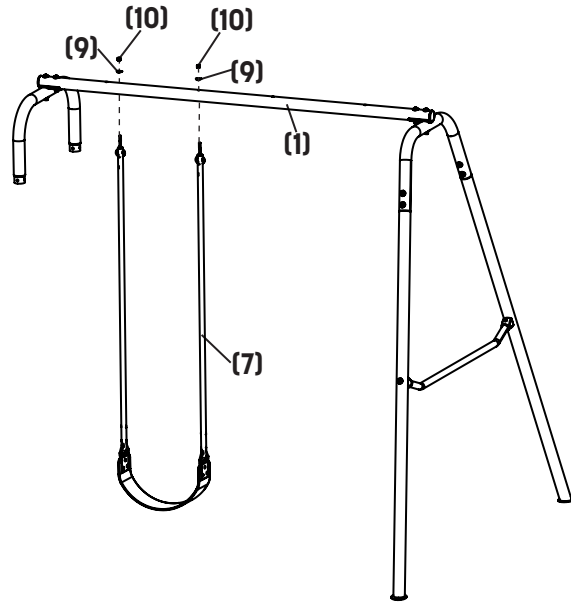

STEP 8

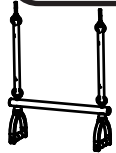

8 Flying Ring (x1)

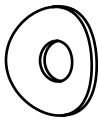

9 M8 Arc Washer (x2)



10 M8 Locknut (x2)

Attach the Flying Ring (8) to the Top Tube (1) with two M8 Arc Washers (9) and two M8 Locknuts (10).

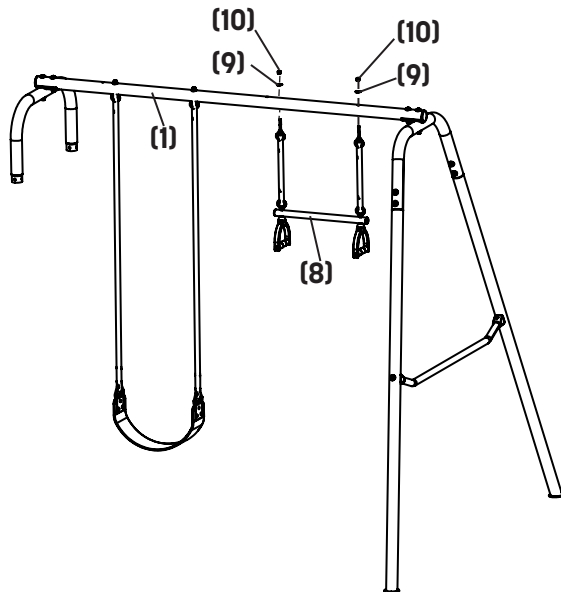

STEP 9

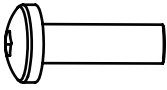

11 M8x20mm
Button Bolt
(x8)

9 M8 Arc
Washer (x4)

21 M8 Washer
(x4)

Remove the two Plastic Caps from the Jungle Gym. Attach the U Frame 2 **(3)** to the Jungle Gym with eight M8x20mm Button Bolts **(11)** and four M8 Arc Washers **(9)** and four M8 Washers **(21)**.

Go ahead and tighten all the nuts.

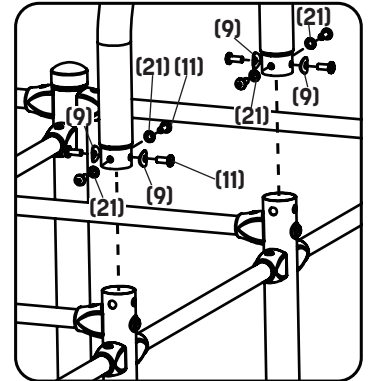
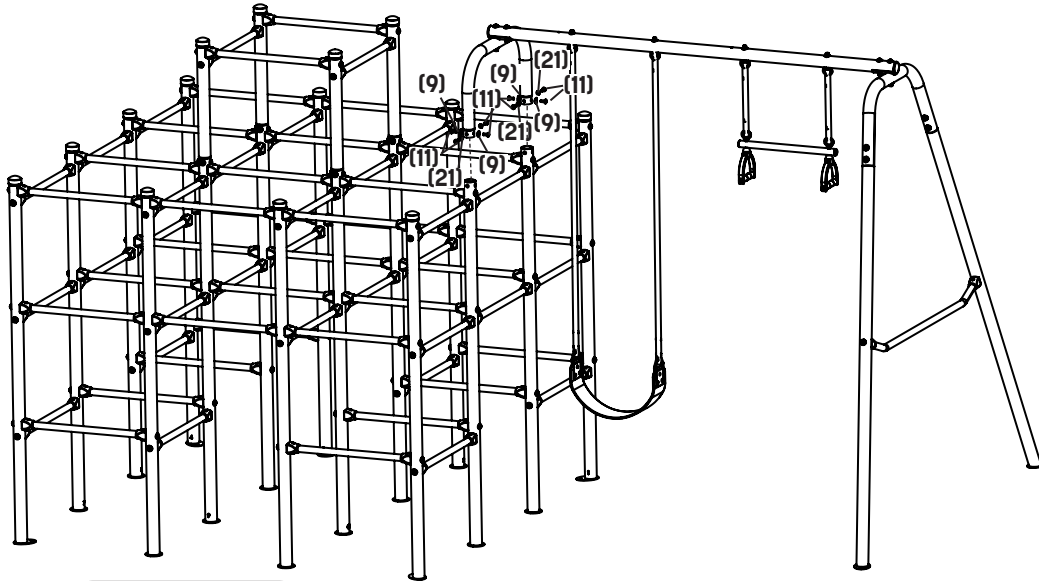

STEP 10

Congratulations on completing your Swing Set Accessory. (See, we knew you could do it!) If you love the product, we want to hear from you! Please leave us a review on the retailer's site you purchased this product from, on our Facebook page, or on any other review site. We'd really appreciate it. If we could, we'd give you a gold star.

Are you frustrated or have some suggestions? Contact us directly. We promise we're not trying to ruin your life. We will do everything we can to make it right. See contact info on page 2-3.

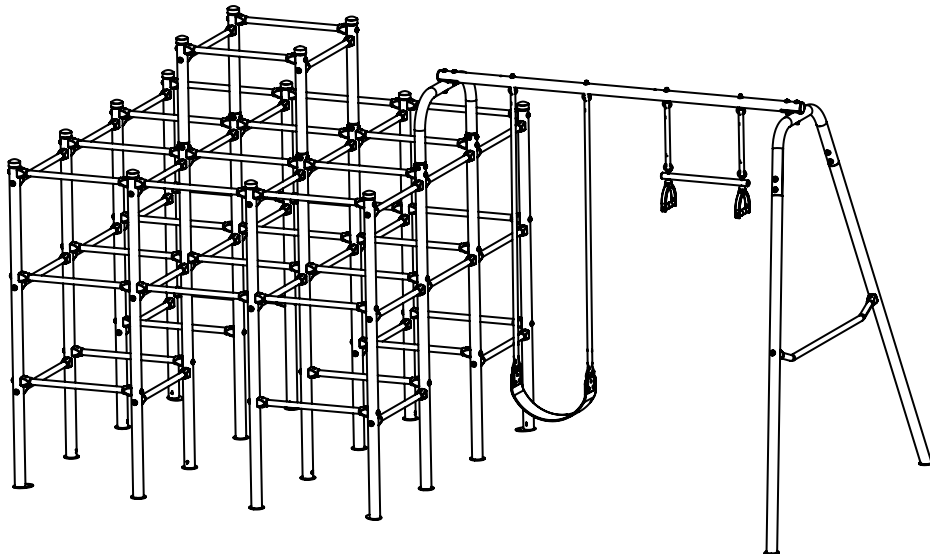

ASSEMBLY

STEP 11

We highly recommend placing anchors into the ground through the feet of the swing set as shown below. The anchors would help to prevent tipping, overturning, or lifting of the support frame.

Note: The anchor is not provided in this product and will need to be purchased separately. The recommended size of the anchor is shown below.

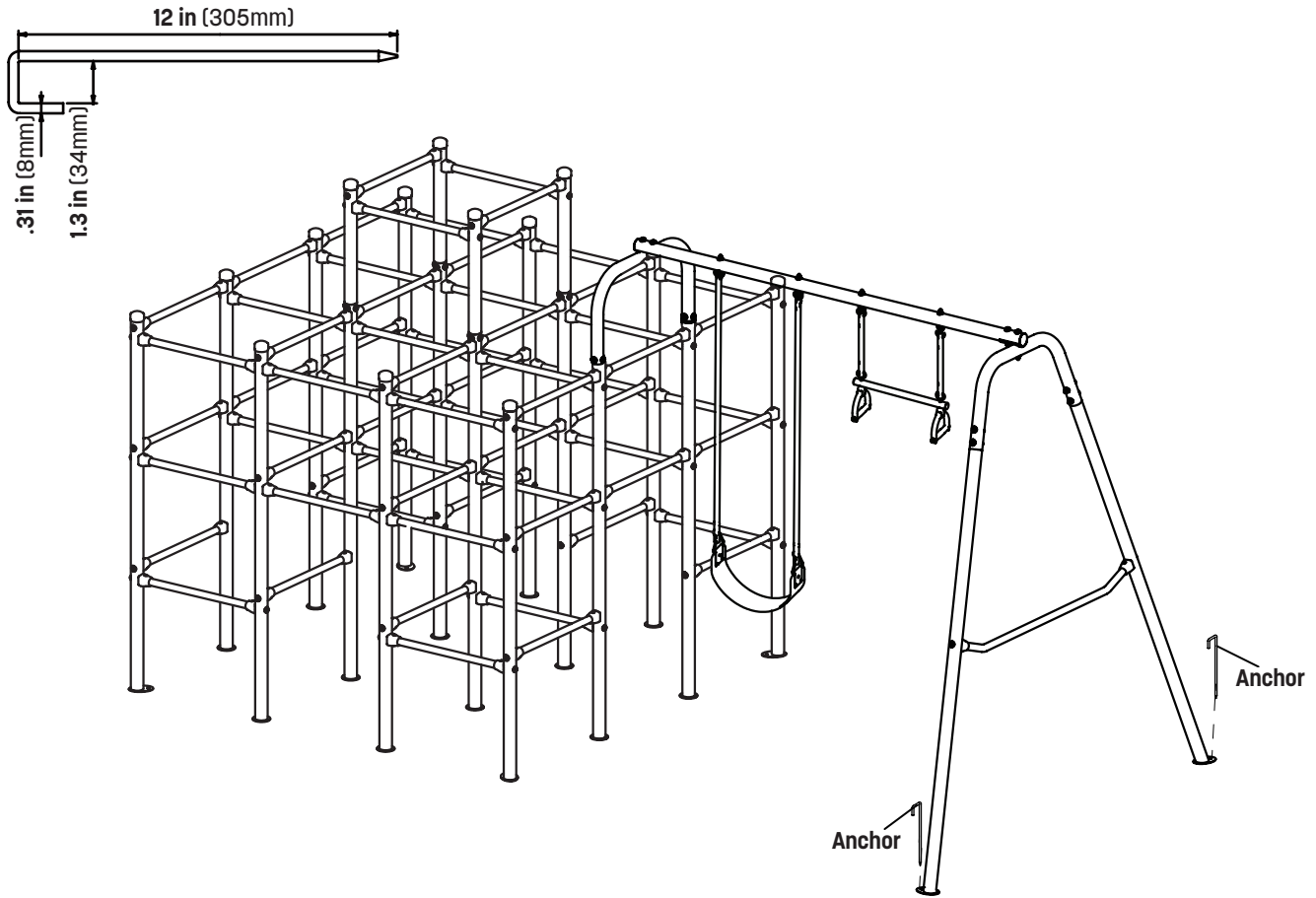

INSTALLATION

WARNING!

To reduce the risk of serious injury, read all important precautions and instructions in this manual and all warnings on the Jungle Gym Base Station before assembly and use of this product.

1. It is the responsibility of the owner and supervisors of this Jungle Gym Base Station to make sure all users obey the safety instructions printed in this material.
2. This product is intended for use by children ages 4-8.
3. Use the Jungle Gym only as described in this manual.
4. Always use the Jungle Gym under adult supervision.
5. Total weight capacity is 162 lbs.
6. Be sure that Jungle Gym Base Station is on a level surface, not less than 6 ft (1.8m) from any structure or obstruction such as a fence, garage, house, overhanging branches, laundry lines, or electrical wires.
7. Do not install over concrete, asphalt, packed earth, grass, carpet, or any other hard surface. The maximum fall height for the product is 6.2 ft (1.9 m). A fall onto a hard surface can result in serious injury or death. The Jungle Gym Base Station should never be placed on a hard surface such as concrete or asphalt.
8. It is recommended that the gym set be anchored to the ground. Be certain that all anchoring devices are placed below the level of the playing surface or below ground to prevent tripping. Anchors are sold separately.
9. It is recommended that the Jungle Gym Base Station be placed on shock absorbing surface. Shedded bark mulch, wood chips, fine sand or fine gravel are considered to be acceptable shock absorbing surfaces when installed and maintained at a sufficient depth under and around Jungle Gym Base Station.
10. Do not let children use equipment until properly assembled and anchored.
11. Always inspect the Jungle Gym Base Station before it is used and replace any worn, defective, or missing parts and tighten any bolts that have become loose. (Users may be hurt if the Jungle Gym is used when it is in poor condition.)

MAINTENANCE & CARE INFORMATION

Congratulations and high five on successfully assembling your new ActivPlay Swing Set Accessory! Now, the best way to keep your new Swing Set in tip-top shape, is to follow this checklist periodically:

At the beginning of each play season:

- Tighten all hardware
- Lubricate all metallic moving parts
- Check metal parts for rust. If found, sand and repaint using a nonlead-based paint
- Reinstall any plastic parts, such as swing seats or any other items that were removed for the cold season

Twice a month during play season:

- Tighten all hardware
- Check all protective coverings on bolts, pipes, edges, and corners. Replace if they are loose, cracked, or missing
- Rake and check depth of loose fill protective surfacing materials to prevent compaction and to maintain appropriate depth. Replace as necessary
- Spot clean frame when dirt accumulates

Once a month during play season:

- Lubricate all metallic moving parts
- Check all moving parts including swing seats, ropes, cables, and chains for wear, rust, or other deterioration
Replace as needed

At the end of each play season or when the temperature drops below 32°F:

- Remove plastic swing seats and other items as specified by the manufacturer and take indoors or do not use
- Rake and check depth of loose fill protective surfacing materials to prevent compaction and to maintain appropriate depth. Replace as necessary
- Owners shall be responsible for maintaining the legibility of the warning labels

Disposal Instructions: If discarding, disassemble and dispose of the Jungle Gym Swing Set in such a way that no unreasonable hazards will exist at the time the Jungle Gym Swing Set is discarded

If any these conditions exist, this product should be disassembled or otherwise protected from being used until the condition is fixed.

Jungle Gym SAFETY INFORMATION

A Jungle Gym is a recreational product.

The information on this manual identify important safety precautions. The precautions are not all-inclusive, because a Jungle Gym can be used in ways that this manual cannot cover completely.

USING THE JUNGLE GYM SAFELY

Adult Supervision of Children

Children using the Jungle Gym must be supervised by adults at all times.

Adults may pay particular attention to:

- Entering and exiting the Jungle Gym safely
- Appropriate clothing, No loose-fitting clothing, scarf's, ponchos or clothing that is potentially hazardous
- Do not attach items to the Jungle Gym that are not specifically designed for use with the equipment, such as but not limited to, jump ropes, clothesline, pet leashes, cables, extension cords, garden hose and chains as they may cause a strangulation hazard
- Darkness increases the chances of a fall. Do not use the Jungle Gym unless there is plenty of lighting provided

Electrocutions Hazard Associated with the Metal Frame of the Jungle Gym

The Jungle Gym frame is made of metal. It is not grounded and will conduct electricity. For this reason, an electrocution hazard exists. No light, electric heaters, extension cords or household electrical appliances are to be permitted in or on the Jungle Gym at any time.

Placing the Jungle Gym in a Safe Place

To avoid injury, the Jungle Gym must be kept away from objects and possible hazards including electric power wiring, tree limbs, and fences. Do not place the Jungle Gym near any other recreational device or structures such as a swimming pool or hot tub. The Jungle Gym must be placed on a level surface before use. The area around the Jungle Gym must always have plenty of light.

For the Supervisor

Be familiar with the information in this manual and enforce all of the safety rules. Help new users and all user to the Jungle Gym. All Jungle Gym users must have someone watch them, regardless of the skill or age of the user. Keep the Jungle Gym free of any objects that could interfere with the proper use of the Jungle Gym such as but not limited to, jump ropes, clothesline, pet leashes, cables, extension cords, garden hose and chains as they may cause a strangulation hazard.

For the Jungle Gym User

Do not use the Jungle Gym when under the influence of drugs or alcohol. Do not attempt to jump onto or off of the Jungle Gym. Wear clothing that does not have drawstrings, hooks, loops or anything else that can get caught in the Jungle Gym.

INSTRUCTIONS FOR USE

To reduce the risk of serious injury, read and follow all of the warnings, precautions, and instructions in this manual before you use this equipment. Warnings and instructions for care, maintenance, and use of this JUNGLE GYM Swing Set are included to promote safe enjoyable use of this equipment.

1. The Jungle Gym is designed for up to 2 persons and has a 162 lb. total weight limit.
2. On-site adult supervision for children of all ages at all times is required.
3. Instruct children not to walk close to, in front of, behind, or between moving items. Instruct children to keep a safe distance away to keep from being struck by items in play.
4. Instruct children not to twist swing chains or ropes or loop them over the top support bar since this may reduce the strength of the chain rope.
5. Instruct children to avoid swinging empty seats. These may strike other children or come back and strike you.
6. Teach children to sit in the center of the swings with their full weight on the seats. DO NOT allow children to stand on the seats and DO NOT allow children to lean to the side or collide with other playmates.
7. Instruct children not to use the equipment in any manner other than intended.
8. Instruct children not to get off equipment while it is in motion. Do not allow children to jump from moving play items.
9. Dress children in appropriate clothing while playing on and around the equipment. Do not allow the children to wear loose fitting clothing, hood and neck drawstrings, scarves, cord-connected items, capes, and ponchos. These items can cause death by strangulation.
10. Do not allow children to play on equipment when it is wet. Injury due to slips or falls may occur.
11. Instruct children not to attach items to the playground equipment that are not specifically designed for use with the equipment, such as, but not limited to, jump ropes, clothesline, pet leashes, cables and chain as they may cause a strangulation hazard.
12. Instruct children to always grasp the Jungle Gym frame rails while playing and climbing.
13. Check the openings between rollers and sliding surfaces of rollers slides for materials that could be potentially hazardous.
14. Make sure that suspended climbing ropes, chain, or cable are secured at both ends and cannot be looped back on itself.
15. Instruct children to remove their bike or other sports helmets before playing.
16. Dress children with well-fitting and full foot enclosing footwear. Do not wear clogs, flip flops, and sandals.
17. **WARNING:** Lawn swings are designed for use by children two years of age and older. The use by children under the age of two can result in entrapment between the seat and back rest because the child's body may pass through the opening, causing entrapment of the child's head. Such entrapment may result in strangulation. NEVER place children in a rearward facing position or with legs between the seat and backrest.
18. Instruct children to step on and off of the Jungle Gym Station, do not jump.
19. Check bolts before every use. Tighten any bolts that have become loose before allowing children to play.

Don't forget to check us out online! **We'd love to hear from you.**

Website: skywalkertrampolines.com

Facebook: facebook.com/skywalkertrampolines

YouTube: youtube.com/channel/UCUty7EqwIGouK5ovzGpHGGrw/feed

Pinterest: pinterest.com/swtrampolines

Twitter: twitter.com/swtrampolines?lang=en

Instagram: instagram.com/skywalker_trampolines/?hl=en

WARNING LABEL PLACEMENT

The labels shown on this page have been attached to the JUNGLE GYM Swing Set in the indicated locations. If one of the labels or is missing or illegible, call our Customer Care Hot Line toll-free at **1-866-603-JUMP (5867)**, Monday to Thursday, 8 a.m. to 5 p.m., and Friday, 8 a.m. to 3 p.m. Mountain Time, to order a free replacement label.



WARNING/ADVERTENCIA

Age Grading: 4-8 years, maximum weight of 81 lbs.
Maximum Occupancy
7 children
SJG200 3 children
SJG201 2 children
SJG202 1 children
SJG203 1 children
The total maximum weight not exceed of 567 lbs.

Model SJG201

Jungle Gym Swing Set

Made in China

Skywalker Holdings, LLC
P.O. Box 547 Brigham City, UT 84302

www.skywalkertrampolines.com

Factory address: Qingda Industrial
Park Chengyang Qingdao Shandong
China

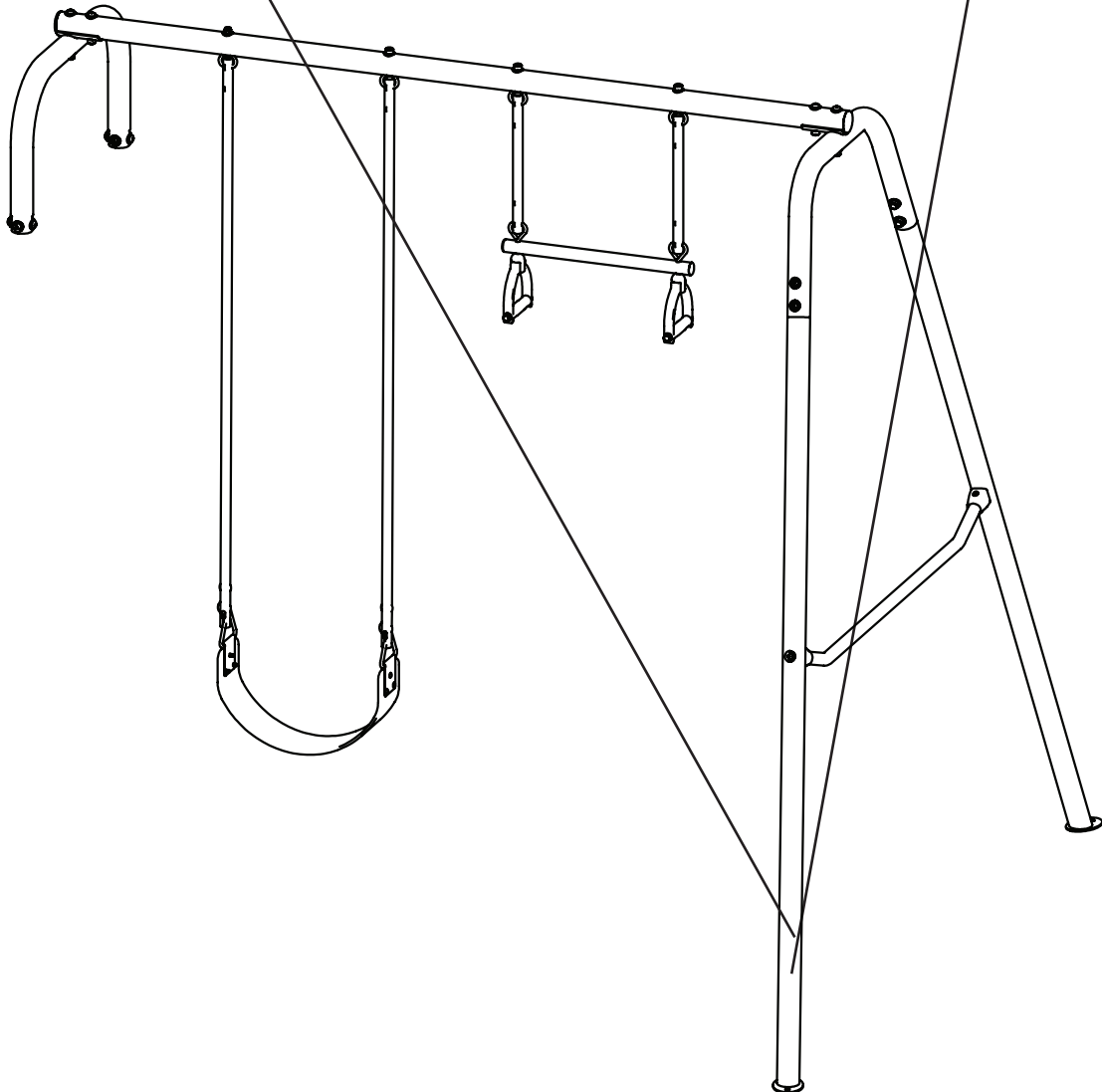

PLAYGROUND SURFACING MATERIALS

The following information is from Section 4 of the United States Consumer Product Safety Commission's (USCPSC) Outdoor Home Playground Safety Handbook for playground surfacing material.

X3. SECTION 4 OF THE CONSUMER PRODUCT SAFETY COMMISSION'S OUTDOOR HOME PLAYGROUND SAFETY HANDBOOK

X3.1 Select Protective Surfacing – One of the most important things you can do to reduce the likelihood of serious head injuries is to install shock-absorbing protective surfacing under and around your play equipment. The protective surfacing should be applied to a depth that is suitable for the equipment height in accordance with ASTM Specification F1292. There are different types of surfacing to choose from; which ever product you select, follow these guidelines:

X3.1.1 Loose Fill Materials:

X3.1.1.1 Maintain a minimum depth of 9 inches of loose-fill materials such as wood mulch/chips, engineered wood fiber (EWF), or shredded/recycled rubber mulch for equipment up to 8 feet high; and 9 inches of sand or pea gravel for equipment up to 5 feet high. NOTE: An initial fill level of 12 inches will compress to about a 9-inch depth of surfacing over time. The surfacing will also compact, displace, and settle, and should be periodically refilled to maintain at least a 9-inch depth.

X3.1.2 Use a minimum of 6 inches of protective surfacing for play equipment less than 4 feet in height. If maintained properly, this should be adequate. (At depths less than 6 inches, the protective material is too easily displaced or compacted.) NOTE: Do not install home playground equipment over concrete, asphalt, or any other hard surface. A fall onto a hard surface can result in serious injury to the equipment user. Grass and dirt are not considered protective surfacing because wear and environmental factors can reduce their shock absorbing effectiveness. Carpeting and thin mats are generally not adequate protective surfacing. Ground level equipment such as a sandbox, activity wall, playhouse or other equipment that has no elevated play surface does not need any protective surfacing.

X3.1.3 Use containment, such as digging out around the perimeter and/or lining the perimeter with landscape edging. Don't forget to account for water drainage.

X3.1.3.1 Check and maintain the depth of the loose-fill surfacing material. To maintain the right amount of loose-fill materials, mark the correct level on play equipment support posts. That way you can easily see when to replenish and/or redistribute the surfacing.

X3.1.3.2 Do not install loose fill surfacing over hard surfaces such as concrete or asphalt.

X3.1.4 Poured-In-Place Surfaces or Pre-Manufactured Rubber Tiles – You may be interested in using surfacing other than loose-fill materials like rubber tiles or poured-in-place surfaces.

X3.1.4.1 Installations of these surfaces generally require a professional and are not "do-it-yourself " projects.

X3.1.4.2 Review surface specifications before purchasing this type of surfacing. Ask the installer/ manufacturer for a report showing that the product has been tested to the following safety standard: ASTM F 1292 Standard Specification for Impact Attenuation of Surfacing Materials within the Use Zone of Playground Equipment. This report should show the specific height for which the surface is intended to protect against serious head injury. This height should be equal to or greater than the fall height - vertical distance between a designated play surface (elevated surface for standing, sitting, or climbing) and the protective surfacing below - of your play equipment.

X3.1.4.3 Check the protective surfacing frequently for wear.

X3.1.5 Placement – Proper placement and maintenance of protective surfacing is essential. Be sure to:

X3.1.5.1 Extend surfacing at least 6 feet from the equipment in all directions.

X3.1.5.2 For to-fro swings, extend protective surfacing in front of and behind the swing to a distance equal to twice the height of the top bar from which the swing is suspended.

X3.1.5.3 For tire swings, extend surfacing in a circle whose radius is equal to the height of the suspending chain or rope, plus 6 feet in all directions.

This information has been extracted from the CPSC publications "Playground Surfacing – Technical Information Guide" and "Handbook for Public Playground Safety." Copies of these reports can be obtained by sending a postcard to the: Office of Public Affairs, U.S. Consumer Product Safety Commission, Washington, D.C., 20207 or call the toll-free hotline: 1-800-638-2772.

LIMITED WARRANTY

Skywalker Holdings, LLC warrants its products to be free from defects in material and workmanship under normal use and service conditions. **The steel frame is warranted for three (3) years after the date of purchase. All other parts are warranted for one (1) year after the date of purchase.** Warranty coverage extends only to the original retail purchaser from the date of original purchase. This warranty is only valid concerning products used for residential use. Products used for commercial use, such as schools and daycares, will not be covered.

WHAT IS NOT COVERED?



Weather Damage: The warranty does not cover damage due to the effects or acts of nature, such as earthquakes, wind, hurricanes, tornadoes, lightning, rain, fire, snow, excessive heat and cold conditions and/or sun damage. During the winter months the trampoline soft materials will need to be removed and stored in a dry place out of the snow. If left unprotected in the winter months, some components such as springs, jump mat, spring pad and enclosure, may become damaged, voiding this warranty.



Fading and Rust: Our products are fully galvanized. Skywalker does not warranty against rust or corrosion. Some areas may have higher air salt content, higher humidity, heavier rain and heavier snow. Skywalker does not warranty against fading. We suggests customers use a UV protectant on the frame pad to extend the life of the product.



Loss or Damage to Product Due to: **Loss or damage caused during** shipping or caused by abuse, misuse, improper or abnormal usage or authorized repair are not covered by this warranty and may also void the warranty.



Unauthorized Replacement Parts: The warranty will become void if any defects or damages are associated with the use of unauthorized replacement parts. All replacement parts must be obtained from an authorized agent.



Assembly Service: The warranty does not cover acts or omissions provided by a third-party assembly service. It is the customer's responsibility to check all boxes and confirm all components are included and in their proper condition before installation occurs.

INSPECTION AND REPLACEMENT PARTS:

1. Your Jungle Gym Swing Set should be inspected upon unpacking and set up and thereafter on a regular basis. Worn, damaged or broken parts should be replaced immediately and before use.
2. Call the Skywalker Trampoline Customer Service Department at 1-866-603-5867 to file a warranty claim. Be prepared to provide the following information: name, shipping address, a copy of your original sales receipt, a brief description of the problem and cause, trampoline model number and serial number. We may also ask for photos of the damaged/defective parts.
3. Customer service will review your claim and contact you with further instruction.

NOTE: All requested information must be provided in order to review your warranty claim.

To order replacement parts for your product please visit www.skywalkertrampolines.com

Skywalker Holdings, LLC, PO Box 574, Brigham City, UT 84302 USA.

Printed in China © 2019 Skywalker Holdings, LLC

NOTE: Skywalker Holdings, LLC is not responsible or liable for indirect, special or consequential damages arising out of or in connection with the use or performance of the product or other damages with respect to any economic loss, loss of property, loss of revenue or profits, loss of enjoyment or use, cost of removal, installation or other consequential damages. Some states do not allow the exclusion or limitation of incidental or consequential damages. Accordingly, the above limitation may not apply to you.

The warranty extended hereunder is in lieu of all other warranties and any implied warranty of merchantability or fitness for a particular purpose is limited in its scope and duration to the terms set forth herein. Some states or countries do not allow limitations on how long an implied warranty lasts. Accordingly, the above limitation may not apply to you. This warranty gives you specific legal rights. You may also have other rights which vary state to state or country to country.

This warranty is valid only in the country the product was purchased.

MONTAJE, MANTENIMIENTO Y MANUAL DEL USUARIO

MODELO N.º SJG201

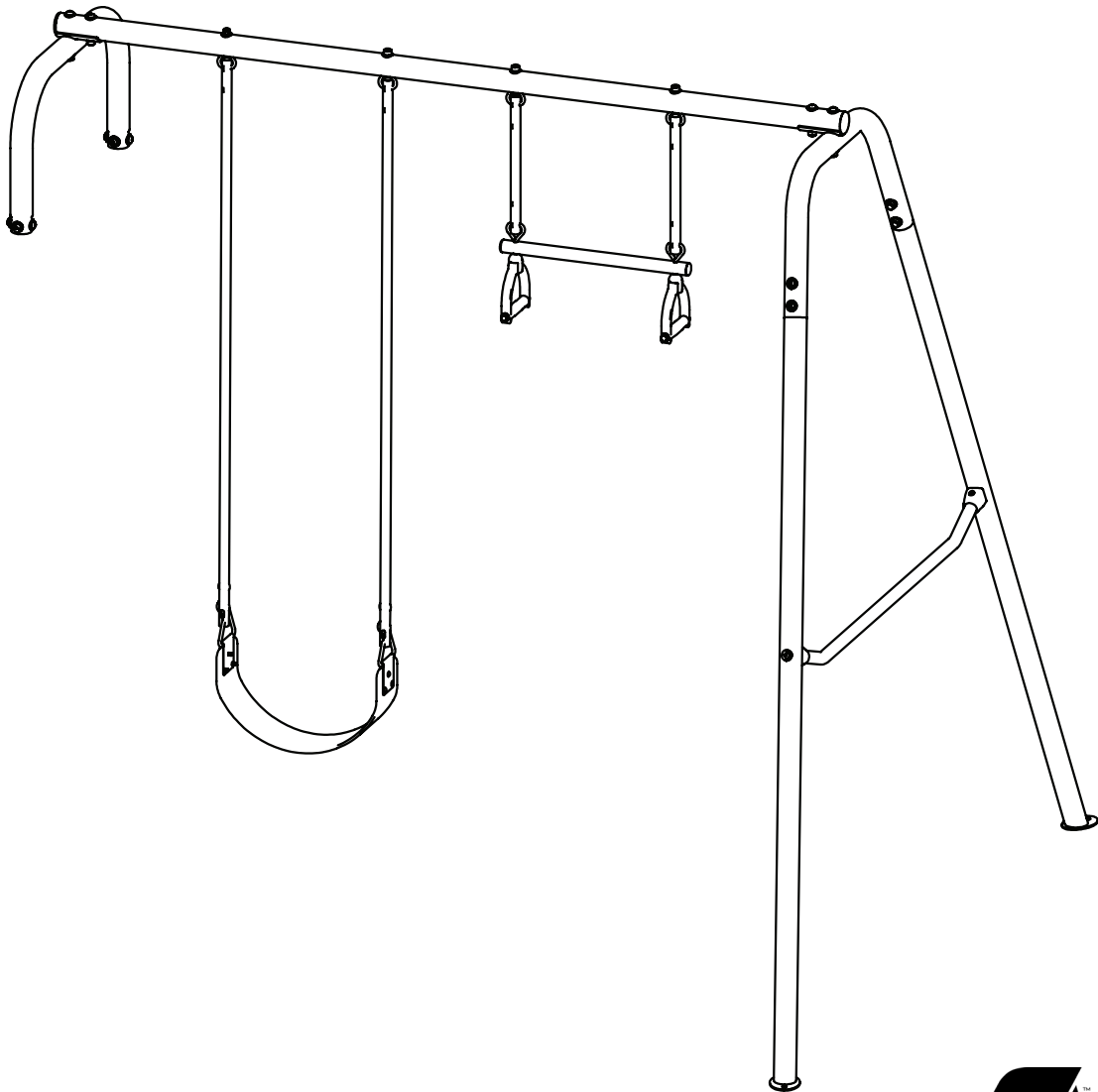

ADVERTENCIA

Lea las instrucciones de montaje, instalación, cuidado, mantenimiento y uso que se encuentran en este manual antes de montar y usar este equipo. Guarde este manual para consultarlo en el futuro.

Edades: **de 4 a 8**

Capacidad máxima: **dos usuarios**

Peso máximo: **81 libras cada uno. Límite de peso total: 162 libras.**



Skywalker Holdings LLC
P.O. Box 574, Brigham City, UT 84302

ÍNDICE

Lista de piezas	3
Identificación de piezas	4-5
Dibujo de despiece	6
Montaje	7-11
Instalación	12
Información de mantenimiento y cuidado	13
Información de seguridad sobre el gimnasio de plaza	14
Instrucciones de uso	15
Posición de la etiqueta de advertencia	16
Información sobre materiales de acabado de la zona de juegos	17
Garantía limitada	18



DEJE TODO LO QUE ESTÁ HACIENDO Y REGISTRE EL ACCESORIO DEL JUEGO DEL COLUMPIO

Encontrará nuestro registro de garantía en línea ingresando en: www.skywalkertrampolines.com/registration/

Deberá tener la siguiente información a mano:

- Nombre
- Dirección
- Número de teléfono
- Fecha de compra
- Correo electrónico
- Número de modelo del producto
- Número de serie del producto
- Vendedor al que le compró el trampolín

¡TENEMOS ALGO MUY IMPORTANTE QUE DECIRLE!

¡Visite nuestra página web! Tenemos **videos del montaje** (para quienes prefieren ver en vez de leer), **preguntas frecuentes** (para que sepa que no es el único que necesita ayuda), publicaciones fascinantes en **blogs**, y lo más importante, ¡puede encontrarnos en las redes sociales! Porque queremos ser su amigo. **¡Nos encantaría ver cómo está utilizando nuestros productos!**

Sitio web: skywalkertrampolines.com

Facebook: facebook.com/skywalkertrampolines

YouTube: youtube.com/c/SkywalkerTrampolines

Pinterest: pinterest.com/swtrampolines

Twitter: twitter.com/swtrampolines

Instagram: instagram.com/skywalker_trampolines



ADVERTENCIA

PELIGRO DE ASFIXIA: las partes pequeñas no son para niños menores de 3 años.



ADVERTENCIA

Es necesario que el montaje lo realice un adulto.

LISTA DE PIEZAS

N.º de ref.	Cant.	Descripción	N.º de ref.	Cant.	Descripción
1	1	Tubo superior	15	2	Protector de plástico
2	1	Armazón con forma de U 1	16	2	Arandela M6
3	1	Armazón con forma de U 2	17	2	Perno de botón M6 X 40 mm
4	1	Poste vertical 1	18	2	Contratuercas M6
5	1	Poste vertical 2	19	2	Tapa interior D50
6	1	Barra transversal	20	2	Perno de botón M8 X 65 mm
7	1	Juego del columpio	21	4	Arandela M8
8	1	Anillos voladores	*	3	Llave hexagonal
9	20	Arandela con arco M8	*	1	Llave
10	8	Contratuercas M8	#	1	Manual del usuario
11	8	Perno de botón M8 X 20 mm			
12	2	Perno de botón M8 X 105 mm			
13	4	Perno de botón M8 X 60 mm			
14	2	Perno de botón M8 X 35 mm			

PEDIDO DE PIEZAS DE REPUESTO

Lo sabemos, a veces hay inconvenientes. Pero la diversión no debería detenerse solo porque necesita un perno o un tornillo nuevos. Para pedir piezas de repuesto, consulte nuestro sitio web: www.skywalkertrampolines.com, o llame a nuestra línea directa gratuita de Atención al Cliente al **1-866-603-Jump (5867)**, de lunes a jueves, de 8 a. m. a 5 p. m., viernes de 8 a. m. a 3 p. m., hora de la montaña (excepto días festivos).

Nuestro equipo de atención al cliente le hará algunas preguntas para enviarle la pieza de repuesto lo antes posible. Tenga la seguridad de que no es nuestra intención complicarle la vida.

Cuando llame, asegúrese de contar con la siguiente información:

- El n.º de modelo del producto (consulte la portada de este manual)
- El n.º de referencia y la descripción de la pieza (consulte la lista de piezas en la página siguiente).
- La cantidad necesaria (¡solo usted sabe la respuesta a esta pregunta!)
- El método de envío deseado (¿barco, avión, tren, dragón volador que escupe fuego?).

ANTES DE COMENZAR

¡Gracias por elegir ActivPlay! Estamos tan emocionados como usted por ayudar a que su familia tenga un estilo de vida activo (pero lo más importante: **DIVERTIDO**). Este modelo es uno de nuestros favoritos, y estamos seguros de que a usted también le encantará. Para su comodidad, incluimos una lista de información importante que usted y sus pequeños aventureros al aire libre deben conocer. Asegúrese de repasar todas las advertencias, instrucciones, la información de montaje, mantenimiento y uso de su nuevo producto, porque al final de este manual, encontrará un cuestionario (Bueno, no es **EN SERIO**, pero si aún está leyendo esto, ¡bien hecho! Usted es genial).

IDENTIFICACIÓN DE PIEZAS

Antes de comenzar, observe los dibujos que aparecen a continuación para asegurarse de que posee todas las piezas. Los números que se encuentran en los recuadros ubicados a la izquierda (números de referencia) lo ayudarán a identificar las piezas durante el montaje.

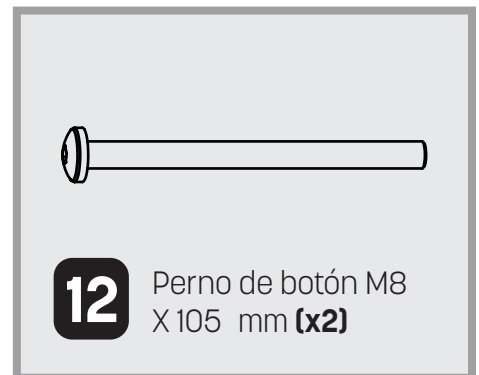
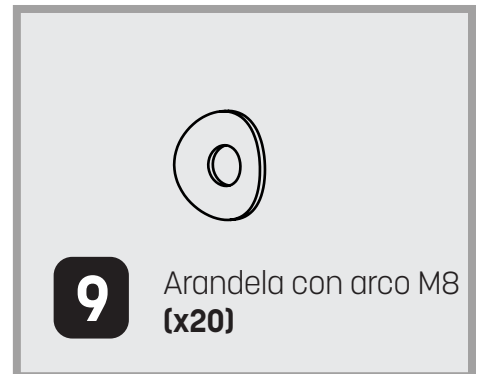
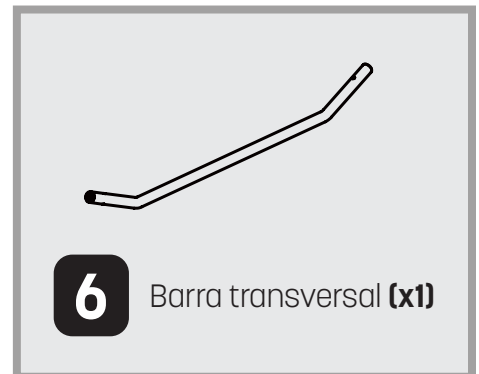
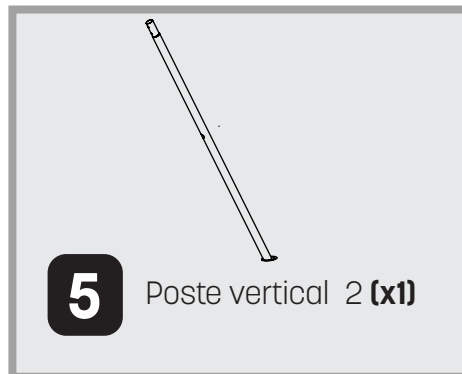
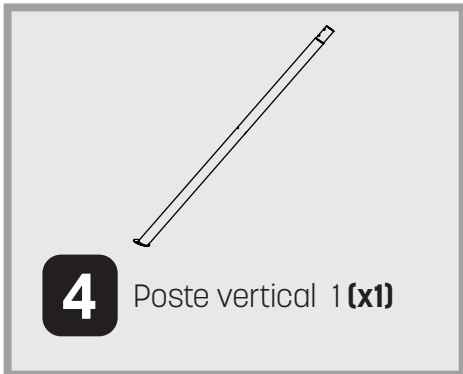
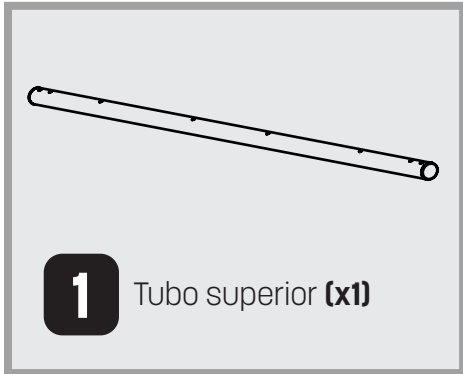

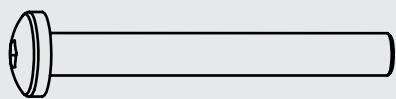

13 Perno de botón
M8 x 60 mm (x4)

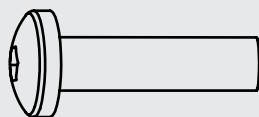

14 Perno de botón
M8 X 35 mm (x2)

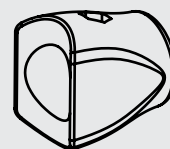

15 Protector de plástico
(x2)



16 Arandela M6
(x2)

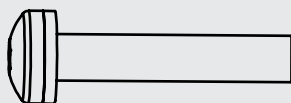

17 Perno de botón
M6 x 40 mm (x2)

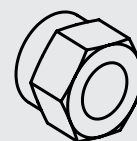

18 Contratuerca M6
(x2)



19 Tapa interior D50
(x2)

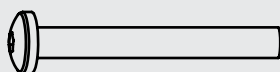

20 Perno de botón
M8 X 65 mm (x2)



21 Arandela M8
(x4)

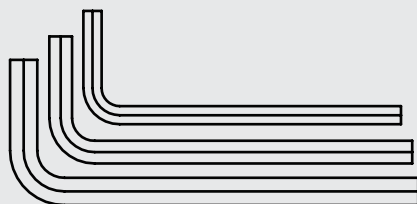

***** Llave hexagonal (x3)

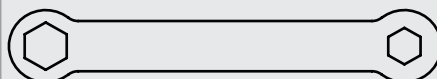

***** Llave (x1)

DIBUJO DE DESPIECE

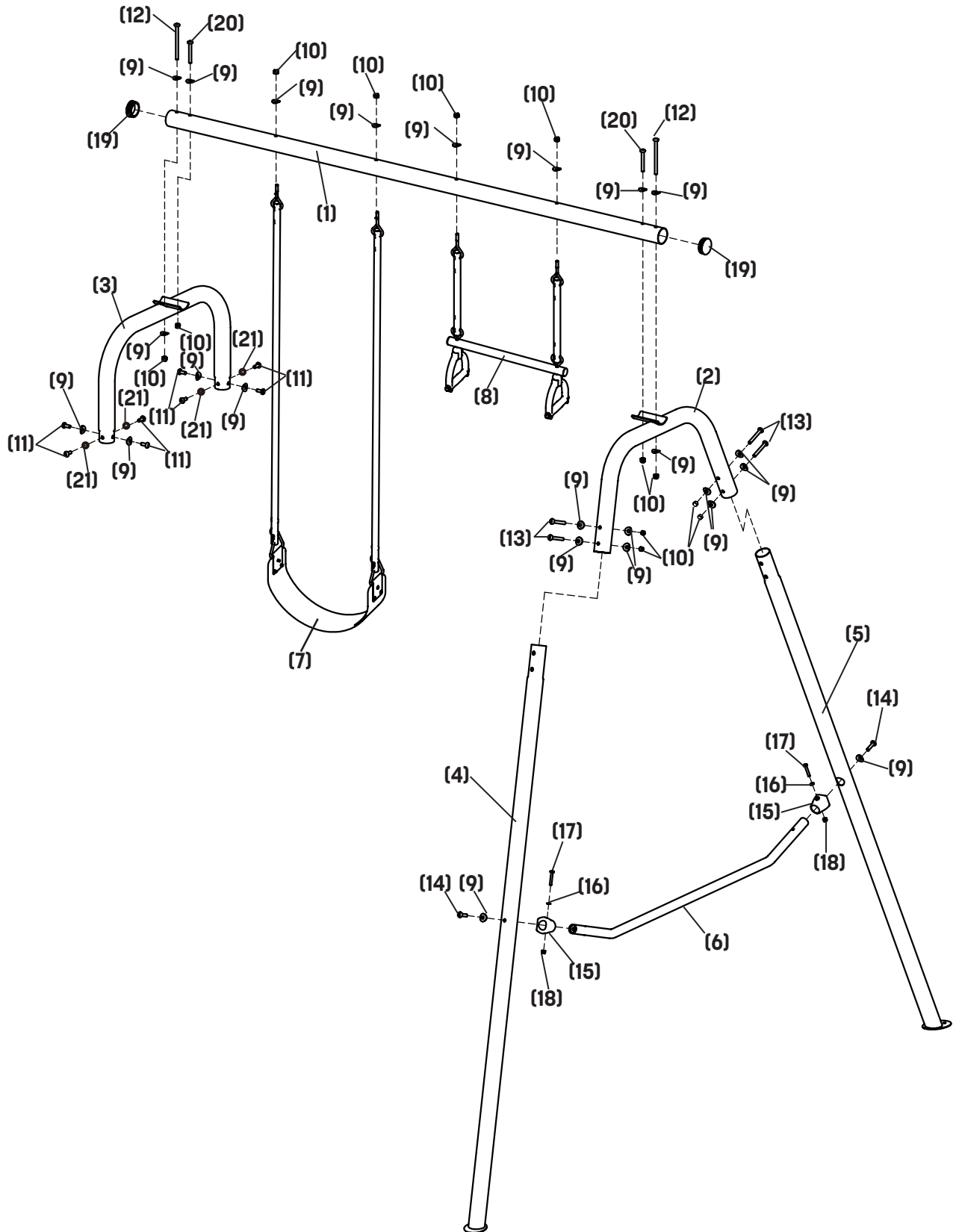

MONTAJE

LEA LO SIGUIENTE ANTES DE COMENZAR

- Hemos incluido algunas herramientas para que utilice durante el montaje, pero también puede utilizar sus propias herramientas.
- Los pasos de montaje hacen referencia a las piezas por medio de sus descripciones y números de referencia (consulte la lista de piezas en la página 3).
- Los pasos de montaje se enumeran en un orden específico, y si no los sigue al pie de la letra, es posible que tenga que empezar de cero nuevamente.
- Lo más importante es que probablemente esto no sea lo más sencillo que ha hecho, pero **valdrá la pena**. Confíe en nosotros.

PASO 1

¡Registre su accesorio del juego de columpio! Para obtener información sobre el registro de garantía, consulte la página 2.

PASO 2



Conecte el protector de plástico **(15)** con la barra transversal **(6)** con dos pernos de botón M6 X 40 mm **(17)**, dos arandelas M6 **(16)** y dos contratuerca M6 **(18)**.
No ajuste las contratuerca.

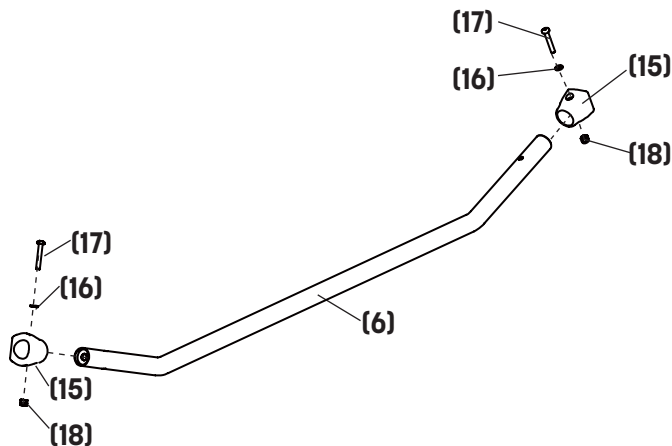

MONTAJE

PASO 3

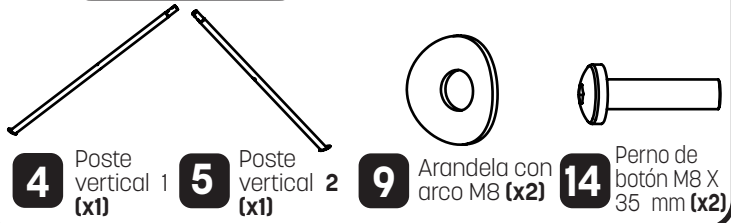

Fije el poste vertical 1 (4) y el poste vertical 2 (5) con dos arandelas con arco M8 (9) y dos pernos de botón M8 X 35 mm (14).

No ajuste las contratuercas.

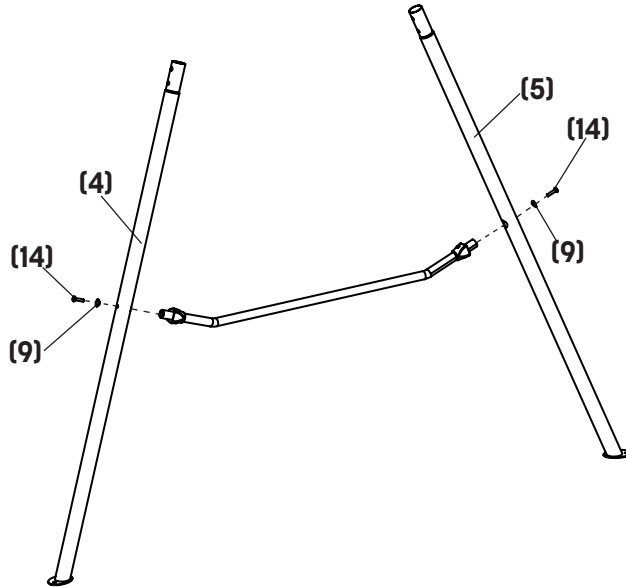

PASO 4



Conecte el armazón con forma de U (1) al poste vertical 1 (4) y al poste vertical 2 (5) con 8 arandelas con arco M8 (9), cuatro pernos con botón M8 X 60 mm (13) y cuatro contratuercas M8 (10).

Ahora, ajuste todas las contratuercas.

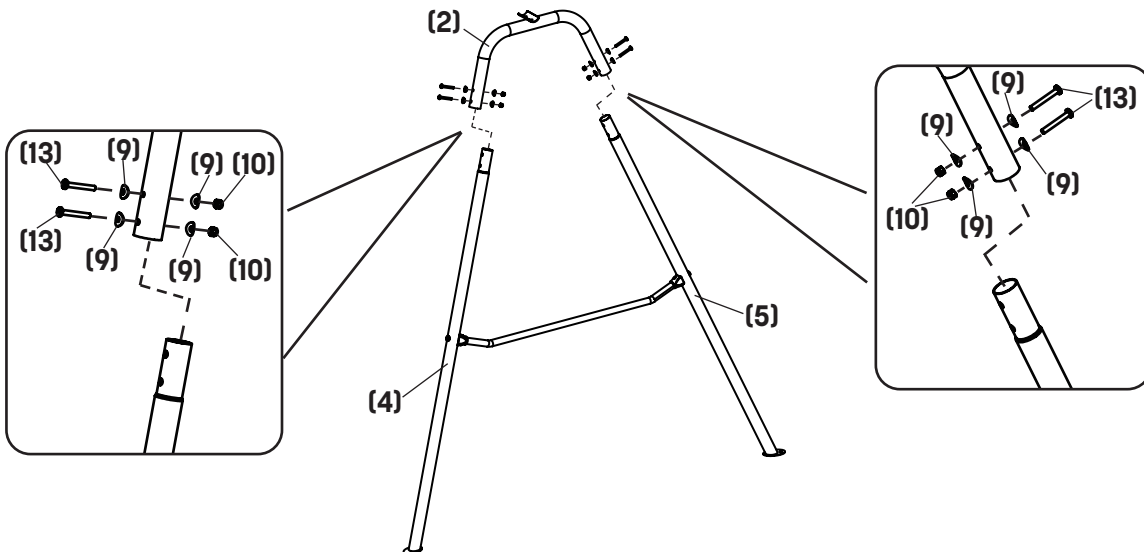

PASO 5



Fije el tubo superior **(1)** al armazón con forma de U **(2)** con el perno de botón M8 X 65 mm **(20)**, el perno de botón M8 X 105 mm **(12)**, tres arandelas con arco M8 **(9)** y dos contratuercas M8 **(10)**.

Nota: El agujero circular se encuentra sobre este lado.

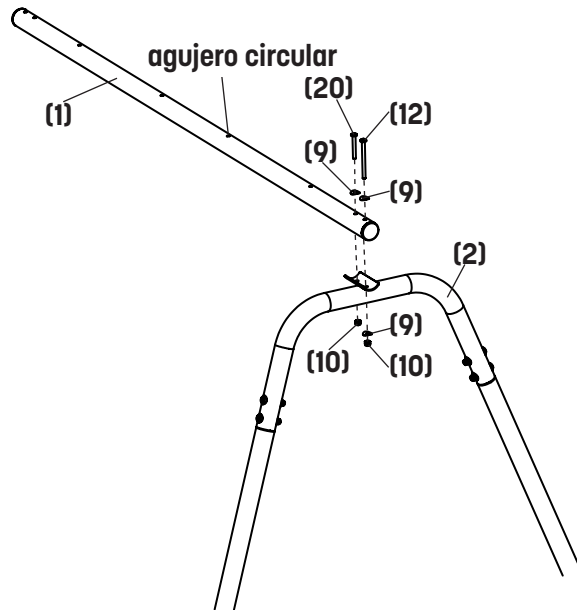

PASO 6

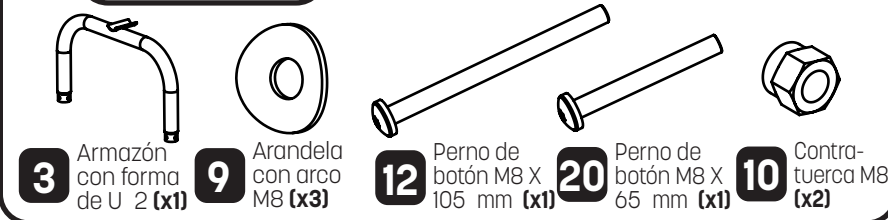

Fije el tubo superior **(1)** al armazón con forma de U **(3)** con el perno de botón M8 X 65 mm **(20)**, el perno de botón M8 X 105 mm **(12)**, tres arandelas con arco M8 **(9)** y dos contratuercas M8 **(10)**.

Nota: El agujero circular se encuentra sobre este lado.

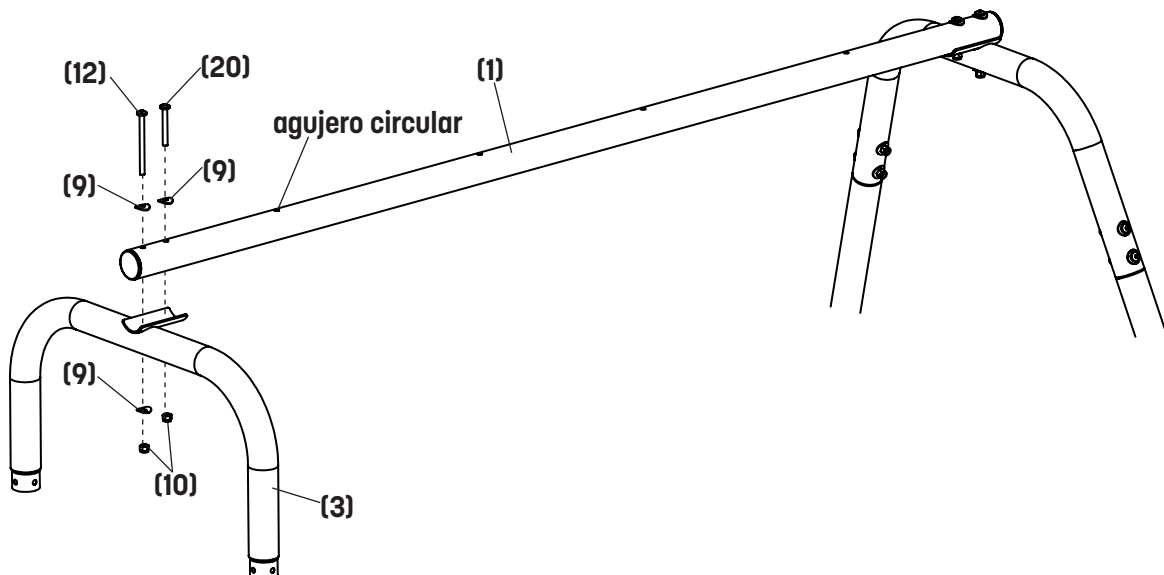

MONTAJE

PASO 7

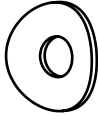
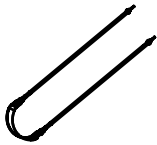

- 7** Juego de columpio (x1) **9** Arandela con arco M8 (x2) **10** Contratuerca M8 (x2)

Fije el juego de columpio (7) al tubo superior (1) con dos arandelas con arco M8 (9) y dos contratuercas M8 (10).

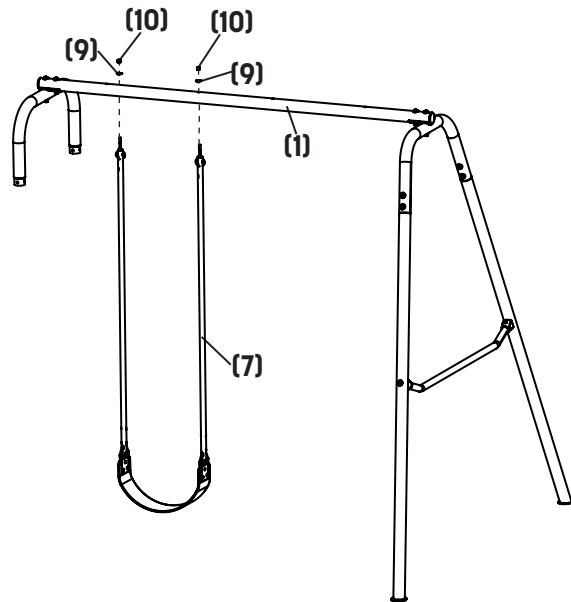

PASO 8

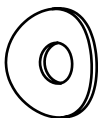
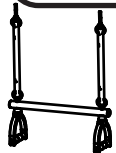

- 8** Anillo volador (x1) **9** Arandela con arco M8 (x2) **10** Contratuerca M8 (x2)

Fije el anillo volador (8) al tubo superior (1) con dos arandelas con arco M8 (9) y dos contratuercas M8 (10).

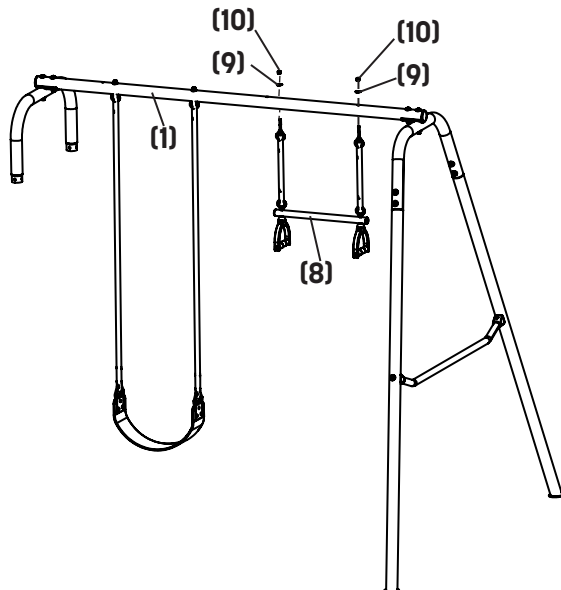

PASO 9

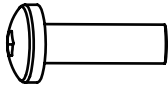

11 Perno de botón M8 X 20 mm (x8)

9 Arandela con arco M8 (x4)

21 Arandela M8 (x4)

Retire las dos tapas de plástico del gimnasio de plaza. Conecte el armazón con forma de U 2 (**3**) al gimnasio de plaza con ocho pernos de botón M8 X 20 mm (**11**) y cuatro arandelas con arco M8 (**9**) y cuatro arandelas M8 (**21**).

Ahora, ajuste todas las tuercas.

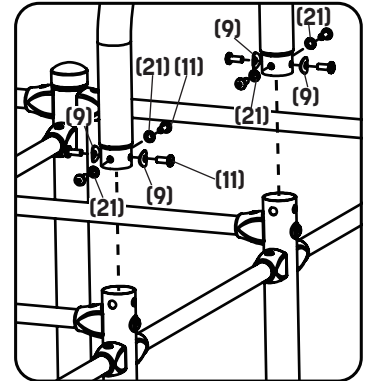
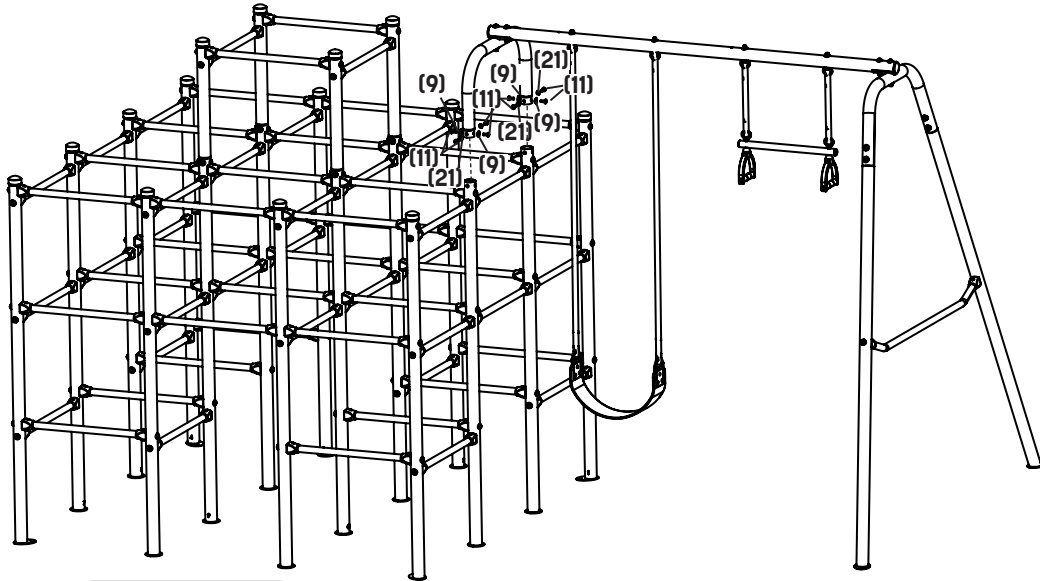

PASO 10

¡Felicidades! Terminó de armar su juego de accesorios del columpio. (¿Vio?, ¡sabíamos que podía lograrlo!). Si le gusta el producto, ¡queremos conocerlo! Déjenos una reseña en el sitio web del vendedor al que le compró este producto, en nuestra página de Facebook o en cualquier otro sitio de reseñas. Estaremos muy agradecidos. Si pudiésemos, le daríamos una estrella de oro.

¿Está disconforme o tiene algunas sugerencias? Comuníquese con nosotros directamente. Tenga la seguridad de que no es nuestra intención arruinarle la vida. Haremos todo lo posible para que esté a gusto. Consulte la información de contacto en las páginas 2-3.

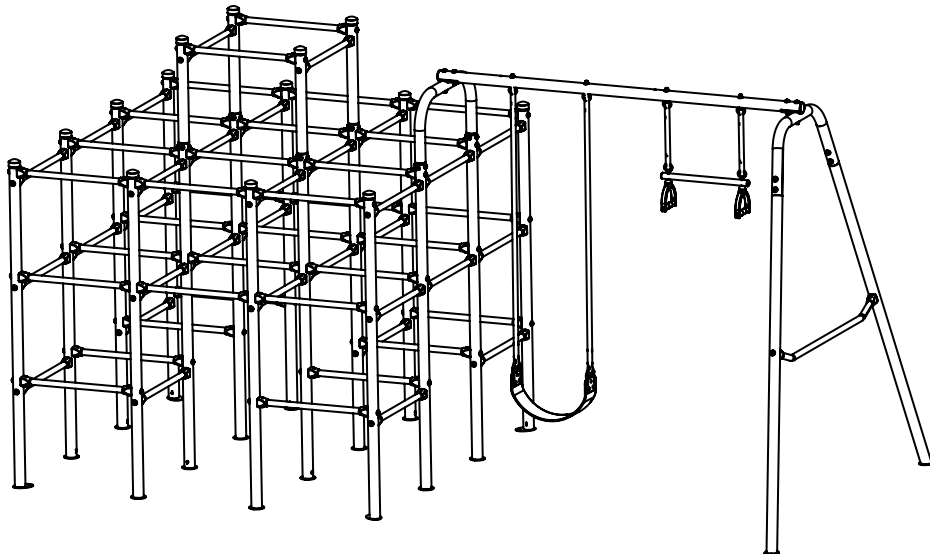

INSTALACIÓN

¡ADVERTENCIA!

Para reducir el riesgo de lesiones graves, lea todas las precauciones e instrucciones importantes de este manual y todas las advertencias que aparecen sobre la estación base del gimnasio de plaza antes del montaje y uso de este producto.

1. Es responsabilidad del propietario y de los supervisores de la estación base del gimnasio de plaza asegurarse de que todos los usuarios sigan las instrucciones de seguridad impresas en este material.
2. Este producto está destinado a niños de 4 a 8 años de edad.
3. Utilice el gimnasio de plaza solo como se describe en este manual.
4. Siempre use el gimnasio de plaza bajo la supervisión de un adulto.
5. La capacidad total de peso es de 162 libras.
6. Asegúrese de colocar la estación base del gimnasio de plaza sobre una superficie plana a no menos de 6 pies (1.8 m) de cualquier estructura u obstrucción, tal como una cerca, garaje, casa, ramas colgantes, líneas para colgar la ropa o cables eléctricos.
7. No instale sobre concreto, asfalto, tierra compacta, césped, alfombra o cualquier otra superficie dura. La altura máxima de la caída del producto es de 6.2 pies (1.9 m). Una caída sobre una superficie dura puede provocar lesiones graves o la muerte. La estación base del gimnasio de plaza nunca debe colocarse sobre superficies duras como concreto o asfalto.
8. Se recomienda que el juego del gimnasio esté anclado al suelo. Asegúrese de que todos los dispositivos de anclaje estén colocados por debajo del nivel de la superficie de juego o bajo tierra para evitar tropezar. Los anclajes se venden por separado.
9. Se recomienda colocar la estación base del gimnasio de plaza en una superficie amortiguadora. La mantilla de corteza descascarillada, las astillas de madera, la arena fina o la gravilla fina se consideran superficies aceptables de amortiguación cuando se instalan y mantienen a una profundidad suficiente debajo y alrededor de la estación base del gimnasio de plaza.
10. No permita que los niños usen el equipo hasta que se monte o se ancle adecuadamente.
11. Siempre inspeccione la estación base del gimnasio de plaza antes de usarla, reemplace las piezas desgastadas, defectuosas o faltantes y ajuste los pernos que se hayan aflojado. (Los usuarios pueden resultar heridos si la estación base del gimnasio de plaza se utiliza cuando está en mal estado).

INFORMACIÓN DE MANTENIMIENTO Y CUIDADO

¡Felicitaciones!, ¡choque los cinco! ¡Ha montado su nuevo accesorio de juego de columpio de ActivPlay con éxito! La mejor manera de conservar el estado de su juego de columpio es seguir esta lista de verificación de forma periódica:

Realice lo siguiente al comienzo de cada temporada de juego:

- Apriete todos los herrajes.
- Lubrique todas las piezas móviles metálicas.
- Compruebe que las piezas metálicas no tengan óxido. Si lo encuentra, lije y pinte utilizando una pintura sin plomo.
- Vuelva a instalar las piezas de plástico, como los asientos para columpios o cualquier otro elemento que se haya retirado durante la temporada invernal.

Realice lo siguiente dos veces por mes durante la temporada de juego:

- Apriete todos los herrajes.
- Revise todas las cubiertas de protección de pernos, tubos, bordes y esquinas. Reemplácelas si están flojas, rotas o faltan.
- Revise y compruebe la profundidad de los materiales de superficie de protección de relleno suelto para evitar la compresión y mantener la profundidad adecuada. Reemplace si es necesario.
- Limpie el armazón cuando se acumule el polvo.

Realice lo siguiente una vez al mes durante la temporada de juego:

- Lubrique todas las piezas móviles metálicas.
- Revise todas las piezas móviles, incluidos los asientos para columpios, las cuerdas, los cables y las cadenas en busca de desgaste, óxido u otro deterioro, y reemplácelas según sea necesario.

Al final de cada temporada de juegos o cuando la temperatura cae por debajo de los 32 °F:

- Retire los asientos de plástico para columpios y otros elementos según lo especificado por el fabricante y llévelos bajo techo o no los use.
- Revise y compruebe la profundidad de los materiales de superficie de protección de relleno suelto para evitar la compresión y mantener la profundidad adecuada. Reemplace si es necesario.
- Los propietarios serán responsables de mantener la legibilidad de las etiquetas de advertencia.

Instrucciones para su desecho: En caso de desecharlo, desmonte y deseche el juego de columpio del gimnasio de plaza de manera tal que no existan riesgos innecesarios al momento de descartarlo.

Si alguna de estas condiciones existiera, se deberá desmontar este producto o, de otro modo, deberá ser protegido para que no se use hasta que la condición esté resuelta.

Gimnasio de plaza **INFORMACIÓN DE SEGURIDAD**

El gimnasio de plaza es un producto de recreación.

La información de este manual identifica importantes precauciones de seguridad. Las precauciones no incluyen todas las posibilidades, dado que un gimnasio de plaza puede utilizarse de maneras que este manual podría no cubrir en su totalidad.

CÓMO UTILIZAR EL GIMNASIO DE PLAZA DE FORMA SEGURA

Supervisión de los niños por parte de adultos

Los niños que usan el gimnasio de plaza deben ser supervisados permanentemente por adultos.

Los adultos pueden prestar especial atención a lo siguiente:

- Entrar y salir del gimnasio de plaza de forma segura.
- Ropa adecuada, ropa que No sea holgada, bufandas, ponchos o prendas que sean potencialmente peligrosas.
- No coloque artículos al gimnasio de plaza que no estén diseñados específicamente para su uso con el equipo, tales como, entre otros, cuerdas para saltar, sogas, correas para mascotas, cables, cables de prolongación, mangueras de jardín y cadenas, ya que pueden provocar un estrangulamiento.
- La oscuridad aumenta las posibilidades de caerse. No utilice el gimnasio de plaza a menos que haya una iluminación adecuada.

Riesgo de electrocución asociado con el armazón de metal del gimnasio de plaza.

El armazón del gimnasio de plaza está hecho de metal. No está conectado a tierra y conducirá la electricidad. Por este motivo, existe un riesgo de electrocución. No se permiten luces, calentadores eléctricos, cables de prolongación o electrodomésticos en el gimnasio de plaza en ningún momento.

Colocar el gimnasio de plaza en un lugar seguro.

Para evitar lesiones, el gimnasio de plaza debe mantenerse alejado de objetos y posibles peligros, incluido el cableado de energía eléctrica, ramas de árboles y cercas. No coloque el gimnasio de plaza cerca de ningún dispositivo o estructura recreativos, como una piscina o bañera de hidromasaje. El gimnasio de plaza debe colocarse sobre una superficie nivelada antes de su uso. El área alrededor del gimnasio de plaza debe estar siempre bien iluminada.

Para el supervisor

Familiarícese con la información de este manual y respete todas las normas de seguridad. Ayude a los nuevos usuarios y a todos los usuarios del gimnasio de plaza. Todos los usuarios del gimnasio de plaza deben contar con alguien que los supervise, independientemente de su habilidad o edad. No coloque objetos que puedan interferir con el uso adecuado del gimnasio de plaza, tales como, entre otros, cuerdas para saltar, sogas, correas para mascotas, cables, cables de prolongación, mangueras de jardín y cadenas, ya que pueden provocar un estrangulamiento.

Para el usuario del gimnasio de plaza:

No use el gimnasio de plaza si está bajo la influencia de drogas o alcohol. No intente saltar hacia o desde el gimnasio de plaza. Use ropa que no tenga cordones, ganchos, lazos o cualquier otro elemento que pudiera dar lugar a enredos en el gimnasio de plaza.

INSTRUCCIONES DE USO

Para reducir el riesgo de lesiones graves, lea y respete todas las advertencias, precauciones e instrucciones de este manual antes de usar este equipo. Se incluyen advertencias e instrucciones para el cuidado, mantenimiento y el uso de este juego de columpio del GIMNASIO DE PLAZA para promover el uso seguro y placentero de este equipo.

1. El gimnasio de plaza está diseñado para un máximo de 2 personas y tiene un límite de peso total de 162 libras.
2. Se requiere la supervisión permanente en el sitio de los niños de cualquier edad, por parte de personas adultas.
3. Indíqueles a los niños que no caminen cerca, frente, detrás o entre elementos móviles. Indique a los niños que estén a una distancia prudente para no estrellarse con los elementos mientras juegan.
4. Indíqueles a los niños que no tuerzan las cadenas o cuerdas del columpio y que no las den vuelta sobre la barra de soporte superior, ya que esto puede reducir la resistencia del cable de la cadena.
5. Indíqueles a los niños que eviten balancear los asientos vacíos. Estos pueden golpear a otros niños o volver y golpearlo a usted.
6. Enséñeles a los niños a sentarse en el centro de los columpios con todo su peso sobre los asientos. NO permita que los niños se paren en los asientos NI se inclinen hacia un lado o choquen con otros compañeros de juego.
7. Indíqueles a los niños que no usen el equipo de manera diferente a lo especificado.
8. Indíqueles a los niños que no se bajen del equipo mientras esté en movimiento. No permita que los niños salten de los elementos de juego móviles.
9. Vista a los niños con ropa adecuada mientras juegan en el equipo o a su alrededor. No permita que los niños usen ropa holgada, capuchas y cordones para el cuello, bufandas, artículos con cordeles, capas y ponchos. Estos objetos pueden causar la muerte por estrangulación.
10. No permita que los niños jueguen en el equipo cuando esté mojado. Se pueden producir lesiones por resbalones o caídas.
11. Indíqueles a los niños que no coloquen artículos al equipo para zonas de juegos que no estén diseñados específicamente para su uso con el equipo, tales como, entre otros, cuerdas para saltar, sogas, correas para mascotas, cables y cadenas, ya que pueden provocar un estrangulamiento.
12. Indíqueles a los niños que siempre deben agarrar los rieles del armazón del gimnasio de plaza mientras juegan y trepan.
13. Revise las aberturas entre los rodamientos y las superficies deslizantes de las guías deslizantes para ver si hay materiales que puedan ser potencialmente peligrosos.
14. Asegúrese de que las cuerdas de trepar, la cadena o el cable suspendidos estén asegurados en ambos extremos y no se puedan enredar.
15. Indíqueles a los niños que se quiten los cascos de bicicletas o de otros deportes antes de jugar.
16. Los niños deben usar calzado del talle adecuado y que cubra todo el pie. No use zuecos, chancletas ni sandalias.
17. ADVERTENCIA: Los columpios de césped están destinados a niños mayores de dos años. El uso por parte de niños menores de dos años puede ocasionar un atascamiento entre el asiento y el respaldo porque el cuerpo del niño puede pasar a través de la abertura, y provocar que la cabeza del niño se atasque. Si se atasca, puede estrangularse NUNCA coloque a los niños en una posición orientada hacia atrás o con las piernas entre el asiento y el respaldo.
18. Indíqueles a los niños que suban y bajen de la estación del gimnasio de plaza, que no salten.
19. Revise los pernos antes de cada uso. Ajuste los pernos que se han aflojado antes de permitir que los niños jueguen.

¡No olvide visitarnos en la web! ¡Nos encantaría estar en contacto con usted!

Sitio web: skywalkertrampolines.com

Facebook: facebook.com/skywalkertrampolines

YouTube: youtube.com/channel/UCUty7EqwIGouK5ovzGpHGw/feed

Pinterest: pinterest.com/swtrampolines

Twitter: twitter.com/swtrampolines?lang=en

Instagram: instagram.com/skywalker_trampolines/?hl=en

POSICIÓN DE LA ETIQUETA DE ADVERTENCIA

Las etiquetas que se muestran en esta página se han colocado en el juego de columpio del GIMNASIO DE PLAZA en los lugares indicados. Si falta alguna de las etiquetas o es ilegible, llame a nuestra línea directa gratuita de Atención al Cliente al **1-866-603-JUMP (5867)**, de lunes a jueves, de 8 a. m. a 5 p. m., y los viernes, de 8 a. m. a 3 p. m., hora de la montaña, para pedir una etiqueta de reemplazo gratuita.



ADVERTENCIA

Clasificación por edad: de 4 a 8 años, peso máximo de 81 libras.

Capacidad máxima

7 niños

SJG200 3 niños

SJG201 2 niños

SJG202 1 niños

SJG203 1 niños

El peso máximo total no debe exceder de 567 libras.

Modelo SJG201

Juego de columpio del gimnasio de plaza

Hecho en China

Skywalker Holdings, LLC
P.O. Box 547 Brigham City, UT 84302

www.skywalkertrampolines.com

Dirección de la fábrica: Qingda Industrial
Park Chengyang Qingdao Shandong,
China

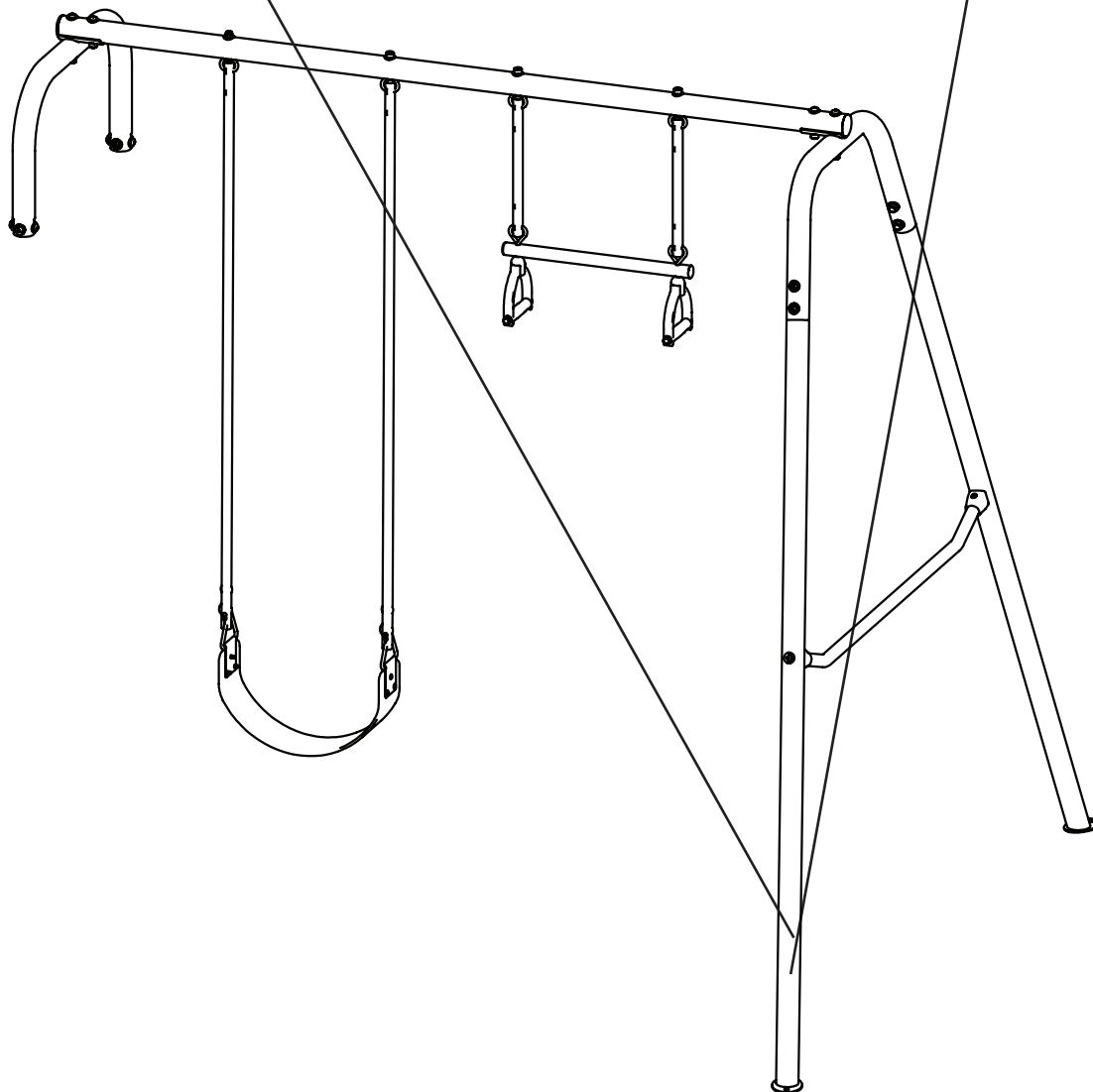

INFORMACIÓN SOBRE MATERIALES DE SUPERFICIES DE PROTECCIÓN DE LA ZONA DE JUEGOS

La siguiente información proviene de la sección 4 del manual de seguridad de zonas de juegos en residencias de la Comisión de Seguridad de Productos del Consumidor de Estados Unidos (United States Consumer Product Safety Commission, USCPSC) para los materiales de superficies de protección de las zonas de juegos.

X3. SECCIÓN 4 DEL MANUAL DE SEGURIDAD DE ZONAS DE JUEGOS EN EL EXTERIOR DE RESIDENCIAS DE LA COMISIÓN DE SEGURIDAD DE PRODUCTOS DEL CONSUMIDOR

X3.1 Superficie de protección seleccionada: una de las cosas más importantes que puede hacer para reducir la probabilidad de lesiones graves en la cabeza es instalar superficies de protección amortiguadoras debajo y alrededor del equipo de juego. La superficie de protección debe aplicarse a una profundidad adecuada según la altura del equipo, conforme a la norma F1292 de ASTM. Existen diferentes tipos de superficies para elegir. Independientemente del producto que elija, siga estas pautas:

X3.1.1 Materiales de relleno suelto:

X3.1.1.1 Mantenga una profundidad mínima de nueve pulgadas de materiales de relleno suelto como astillas/mantilla de madera, madera procesada, mantilla de caucho reciclado/triturado para equipos de hasta ocho pies de alto; y nueve pulgadas de arena o gravilla para equipos de hasta cinco pies de alto. NOTA: Un nivel de relleno inicial de 12 pulgadas se reducirá a una profundidad aproximada de nueve pulgadas de superficie con el tiempo. La superficie de protección también se compactará, desplazará y fijará, y se debe rellenar periódicamente para mantener una profundidad de al menos 9 pulgadas.

X3.1.2 Use una superficie de protección de al menos seis pulgadas para un equipo de juego de menos de 4 pies de altura. Esto es adecuado si se mantiene de forma apropiada. (Con profundidades inferiores a seis pulgadas, el material de protección se desplaza o compacta fácilmente). NOTA: No instale el equipo para zonas de juegos en residencias sobre concreto, asfalto o cualquier otra superficie dura. Una caída sobre una superficie dura puede provocar lesiones graves a la persona que use el equipo. El césped y el polvo no se consideran superficies de protección debido a que el desgaste y los factores ambientales pueden reducir su efectividad de amortiguación. Las alfombras y las lonas finas, por lo general, no son superficies de protección adecuadas. Los equipos al nivel del suelo como areneros, paredes de actividades, casas de muñecas u otros equipos que no tienen una superficie de juego elevada no necesitan superficies de protección.

X3.1.3 Use medios de contención, como cavar alrededor del perímetro o revestir el perímetro con bordes para jardín. No se olvide del drenaje de agua.

X3.1.3.1 Compruebe y mantenga la profundidad del material de superficie de protección de relleno suelto. Para mantener la cantidad adecuada de materiales de relleno suelto, marque el nivel correcto en los postes de apoyo del equipo de juego. De esta forma puede ver fácilmente cuándo rellenar o redistribuir la superficie de protección.

X3.1.3.2 No instale una superficie de protección con relleno suelto sobre superficies duras, como concreto o asfalto.

X3.1.4 Superficies vertidas in situ o losetas de caucho prefabricadas: es posible que le convenga usar superficies de protección que no sean materiales de relleno suelto como losetas de caucho o superficies vertidas in situ.

X3.1.4.1 La instalación de estas superficies generalmente requiere un profesional y no es un trabajo que puede hacer "usted mismo".

X3.1.4.2 Revise sus especificaciones antes de comprar este tipo de superficie de protección. Pídale al instalador o fabricante un informe que indique que se ha probado el producto conforme a la siguiente norma de seguridad: Especificación de la norma ASTM F 1292 para la atenuación de impacto con materiales de superficie de protección dentro de la zona de uso del equipo. Este informe debe mostrar la altura específica desde la cual la superficie de protección podrá proteger a los usuarios contra lesiones graves en la cabeza. Esta altura debe ser igual o mayor a la altura de la caída desde el equipo de juego (distancia vertical entre la superficie de juego designada [superficie elevada para pararse, sentarse o trepar] y la superficie de protección que se encuentra debajo).

X3.1.4.3 Verifique, con frecuencia, que la superficie de protección no tenga desgastes.

X3.1.5 Colocación: la colocación y el mantenimiento adecuados de la superficie de protección son fundamentales. Asegúrese de realizar lo siguiente:

X3.1.5.1 Extienda la superficie al menos 6 pies del equipo en todas las direcciones.

X3.1.5.2 Para columpios estándar, extienda la superficie de protección en la parte frontal y trasera del columpio a una distancia equivalente al doble de la altura de la barra superior de la que se suspende el columpio.

X3.1.5.3 Para columpios de neumáticos, extienda la superficie en un círculo con un radio equivalente a la altura de la cadena o soga de suspensión, más 6 pies en todas las direcciones.

Esta información se extrajo de las publicaciones de CPSC: "Superficies de protección de zonas de juegos: guía de información técnica" y "Manual de seguridad para zonas de juegos públicas". Puede obtener copias de estos informes enviando una tarjeta a la siguiente dirección: Office of Public Affairs, U.S. Consumer Product Safety Commission, Washington, D.C., 20207 o llamando a la línea directa gratuita: 1-800-638-2772.

GARANTÍA LIMITADA

Skywalker Holdings, LLC garantiza que sus productos no tendrán materiales ni mano de obra defectuosos en condiciones de uso y servicio normales. **El armazón de acero tiene una garantía de tres (3) años a partir de la fecha de compra. Las demás piezas tienen una garantía de un (1) año a partir de la fecha de compra.** La cobertura de la garantía se extiende solo al comprador minorista original a partir de la fecha de compra. Esta garantía solo será válida en relación con productos de uso residencial. Los productos de uso comercial, por ejemplo, aquellos utilizados en escuelas y guarderías, no serán cubiertos.

¿QUÉ CASOS NO ESTARÁN CUBIERTOS?



Daño climático: La garantía no cubre daños por efectos o actos de la naturaleza, como terremotos, vientos, huracanes, tornados, relámpagos, lluvias, incendios, nieve, calor o frío excesivo o daño causado por el sol. Durante los meses de invierno, deberá quitar los materiales blandos del trampolín y guardarlos en un lugar seco, lejos de la nieve. Si el trampolín está desprotegido durante los meses de invierno, algunos componentes tales como los resortes, la lona de salto, la almohadilla y el cerramiento, se pueden ver afectados, lo cual anulará la garantía.



Decoloración y óxido: Nuestros productos están totalmente galvanizados. Skywalker no ofrece garantía contra el óxido o la corrosión. Es posible que algunas regiones tengan mayor contenido salino, mayor humedad, o lluvias y nieve más fuertes. Skywalker no ofrece garantía por la decoloración. Les aconsejamos a los clientes que utilicen un protector de rayos UV en la almohadilla del armazón para extender la duración del producto.



Pérdida o daños del producto debido a lo siguiente: Las pérdidas o los daños causados durante el envío, o por el abuso, uso incorrecto, inadecuado o anormal, o por la reparación no autorizada, no estarán cubiertos por esta garantía, e incluso, podrían anularla.



Piezas de repuesto no autorizadas: La garantía quedará anulada si se producen defectos o daños relacionados con el uso de piezas de repuesto no autorizadas. Todas las piezas de repuesto deben ser provistas por un agente autorizado.



Servicio de montaje: La garantía no cubre actos u omisiones por parte de un servicio de montaje externo. Es responsabilidad del cliente revisar todas las cajas y comprobar que todos los componentes estén incluidos y en el estado adecuado, antes de realizar la instalación.

INSPECCIÓN Y PIEZAS DE REPUESTO:

1. El juego de columpio del gimnasio de plaza debe ser inspeccionado al abrir el embalaje y montarlo, y posteriormente de forma periódica. Las partes dañadas, rotas o desgastadas deberán ser reemplazadas de inmediato, antes de ser usadas.
2. Llame al Departamento de Atención al Cliente de Skywalker Trampoline al 1-866-603-5867, para realizar una reclamación de garantía. Esté preparado para proporcionar la siguiente información: nombre, dirección de envío, una copia de su factura de compra original, una descripción breve del problema y su causa, y los números de modelo y de serie del trampolín. También es posible que le pidamos fotografías de las piezas dañadas/defectuosas.
3. El servicio de atención al cliente revisará su reclamo y lo contactará para brindarle más instrucciones.

NOTA: Toda la información solicitada deberá ser provista para que podamos revisar su reclamación de garantía.

Para solicitar piezas de repuesto para su producto, visite www.skywalkertrampolines.com

Skywalker Holdings, LLC, PO Box 574, Brigham City, UT 84302 EE. UU.

Impreso en China © 2019 Skywalker Holdings, LLC

NOTA: Skywalker Holdings, LLC no es responsable de los daños indirectos, especiales o consecuentes que surjan en relación con el uso o desempeño del producto o de otros daños relativos a cualquier pérdida económica, pérdida de propiedad, pérdida de ingresos o ganancias, pérdida del disfrute o del uso, costo de extracción, instalación u otros daños consecuentes. Algunos estados no permiten la exclusión o limitación de los daños incidentales o consecuentes. Por consiguiente, es posible que la limitación anterior no se aplique a su caso.

La garantía extendida por el presente reemplaza a toda otra garantía, y cualquier garantía implícita de comerciabilidad o idoneidad para un propósito en particular está limitada en su alcance y duración a los términos establecidos en el presente. Algunos estados o países no permiten que haya limitaciones respecto a la duración de una garantía implícita. Por consiguiente, es posible que la limitación anterior no se aplique a su caso. Esta garantía le concede derechos legales específicos. Puede tener otros derechos que varían de estado a estado o de país a país.

Esta garantía será válida únicamente en el país en el que se adquirió el producto.

ASSEMBLAGE, ENTRETIEN, ET MANUEL DE L'UTILISATEUR

N° DE MODÈLE SJG201

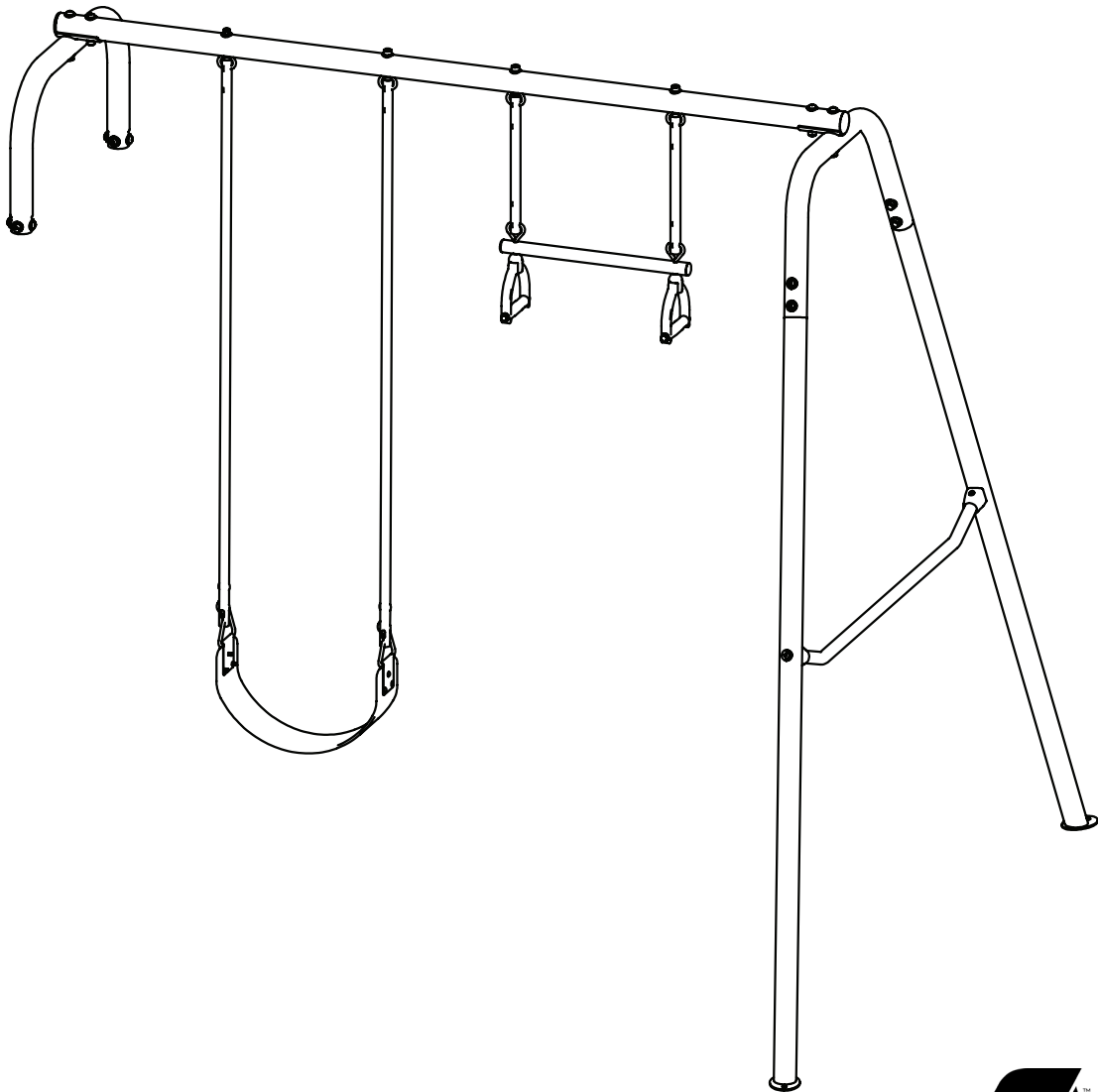

AVERTISSEMENT

Lisez les instructions d'assemblage, d'installation, d'entretien, de maintenance et d'utilisation de ce manuel avant d'assembler et d'utiliser cet équipement. Conservez ce manuel pour référence ultérieure.

Âges : **4 à 8 ans**

Nombre maximum d'utilisateurs : **2 utilisateurs**

Poids maximum : **37 kg (81 lb) chaque, limite totale de poids de 73,5 kg (162 lb)**



Skywalker Holdings LLC

P.O. Box 574, Brigham City, UT 84302

TABLE DES MATIÈRES

Liste des pièces.....	3
Identification des pièces.....	4-5
Dessin éclaté.....	6
Assemblage.....	7-11
Installation.....	12
Information sur l'entretien et la maintenance.....	13
Information de sécurité du Module de jeu.....	14
Instructions d'utilisation.....	15
Emplacement de l'étiquette d'avertissement.....	16
Information sur les matériaux de remplissage pour les aires de jeux.....	17
Garantie limitée.....	18



ARRÊTEZ TOUT CE QUE VOUS FAITES ET ENREGISTREZ VOTRE ACCESSOIRE DE MODULE DE JEU

Vous pouvez enregistrer votre garantie en ligne à l'adresse : www.skywalkertrampolines.com/registration/

Vous devrez avoir l'information suivante sous la main :

- Nom
- Adresse
- Numéro de téléphone
- Date d'achat
- Adresse de courrier électronique
- Numéro de modèle du produit
- Numéro de série du produit
- Nom du détaillant duquel vous avez acheté la trampoline

NOUS AVONS QUELQUE CHOSE DE TRÈS IMPORTANT À VOUS DIRE

Visitez-nous en ligne! Nous avons **des vidéos d'assemblage** (pour ceux qui préfèrent les vidéos aux livres), **une FAQ** (où vous découvrirez que vous n'êtes pas seul à avoir besoin d'aide), **des billets de blogues fascinants** et retrouvez-nous sur les médias sociaux! Parce que nous voulons échanger avec vous. **Nous aimerions voir comment vous utilisez nos produits!**

Site Web : skywalkertrampolines.com

Facebook : facebook.com/skywalkertrampolines

YouTube : youtube.com/c/SkywalkerTrampolines

Pinterest : pinterest.com/swtrampolines

Twitter : twitter.com/swtrampolines

Instagram : instagram.com/skywalker_trampolines

 **AVERTISSEMENT**
RISQUE D'ÉTOUFFEMENT -
Les petites pièces ne sont
pas recommandées pour les
enfants de moins de 3 ans.

 **AVERTISSEMENT**
Assemblage requis par
un adulte.

LISTE DES PIÈCES

N° de la légende	Qté.	Description	N° de la légende	Qté.	Description
1	1	Tube supérieur	15	2	Protecteur de plastique
2	1	Cadre en U 1	16	2	Rondelle M6
3	1	Cadre en U 2	17	2	Boulon à tête M6x40mm
4	1	Montant 1	18	2	Écrou de blocage M6
5	1	Montant 2	19	2	Capuchon interne D50
6	1	Traverse	20	2	Boulon à tête M8x65mm
7	1	Balançoire	21	4	Rondelle M8
8	1	Trapèze	*	3	Clé hexagonale
9	20	Rondelle cambrée M8	*	1	Clé
10	8	Écrou de verrouillage M8	#	1	Manuel de l'utilisateur
11	8	Boulon à tête M8X20mm			
12	2	Boulon à tête M8X105mm			
13	4	Boulon à tête M8X60mm			
14	2	Boulon à tête M8X35mm			

COMMANDER DES PIÈCES DE REMPLACEMENT

Nous le savons, des imprévus peuvent parfois se produire. Mais, l'amusement ne devrait pas s'arrêter simplement parce que vous avez besoin d'une nouvelle vis! Pour commander des pièces de remplacement, rendez-vous sur notre site Web à l'adresse : www.skywalkertrampolines.com ou appelez notre ligne sans frais d'assistance à la clientèle au **1-866-603-Jump (5867)**, du lundi au vendredi de 8 h à 17 h Heure des Rocheuses (à l'exception des jours fériés).

Notre équipe de service à la clientèle vous posera quelques questions de manière à pouvoir vous envoyer la pièce de remplacement le plus rapidement possible. Nous ne sommes pas là pour compliquer les choses, c'est une promesse.

Lorsque vous appelez, assurez-vous d'avoir les informations suivantes sous la main :

- Le numéro de modèle du produit (voir la couverture de ce manuel)
- Le numéro de pièce et sa description (voir la liste des pièces à la page suivante)
- La quantité requise (vous êtes le seul à connaître la réponse à cette question!)
- Le mode d'expédition souhaité (par bateau? par avion? par train? par dragon crachant du feu?)

AVANT DE COMMENCER

Merci d'avoir choisi ActivPlay! Nous sommes très heureux de vous aider à procurer un style de vie actif à votre famille (mais surtout un style de vie **AMUSANT**). Ce modèle est l'un de nos préférés et nous sommes certains que vous allez l'adorer. Pour vous faciliter la tâche, nous avons indiqué l'information importante que vous (et vos petits aventuriers du plein air) devez savoir. Assurez-vous de bien lire les avertissements, les instructions, la section d'assemblage et d'entretien et d'utilisation de votre nouveau produit parce qu'il y aura un questionnaire rapide à la fin! (En fait, il n'y aura pas **VRAIMENT** de questionnaire, mais comme vous continuez à lire c'est parfait! Vous faites un excellent travail.)

IDENTIFICATION DES PIÈCES

Avant de commencer, regardez les dessins ci-dessous afin de vous assurer que vous avez toutes les pièces! Les numéros dans les carrés à gauche (numéros de code) vous aideront à identifier les pièces pendant l'assemblage.

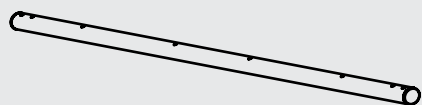

1 Tube courbé (x1)

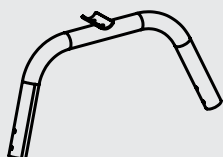

2 Cadre en U 1 (x1)

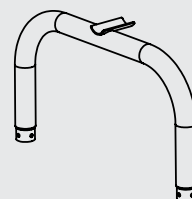

3 Cadre en U 2 (x1)

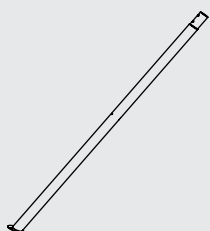

4 Montant 1 (x1)

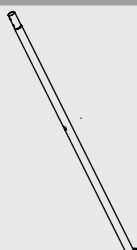

5 Montant 2 (x1)



6 Traverse (x1)

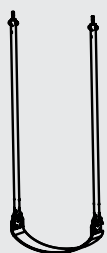

7 Balançoire (x1)

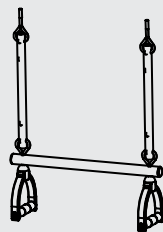

8 Trapèze (x1)



9 Rondelle cambrée M8 (x20)

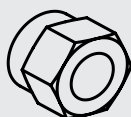

10 Écrou de blocage M8 (x8)

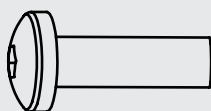

11 Boulon à tête M8X20mm (x8)

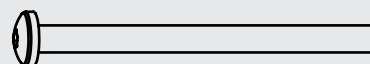

12 Boulon à tête M8X105mm (x2)

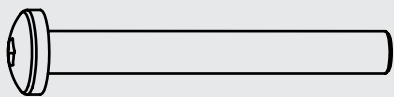

13 Boulon à tête
M8x60mm (x4)

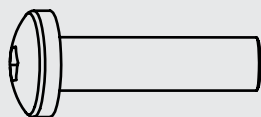

14 Boulon à tête
M8x35mm (x2)

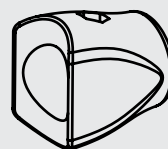

15 Protecteur de plastique
(x2)



16 Rondelle M6
(x2)

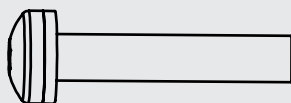

17 Boulon à tête
M6x40mm (x2)

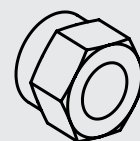

18 Écrou de blocage M6
(x2)



19 Capuchon interne D50
(x2)

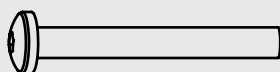

20 Boulon à tête
M8x65mm (x2)



21 Rondelle M8
(x4)

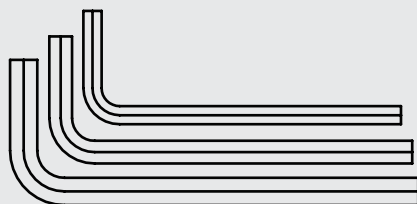

***** Clé hexagonale (x3)

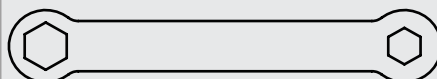

***** Clé (x1)

DESSIN ÉCLATÉ

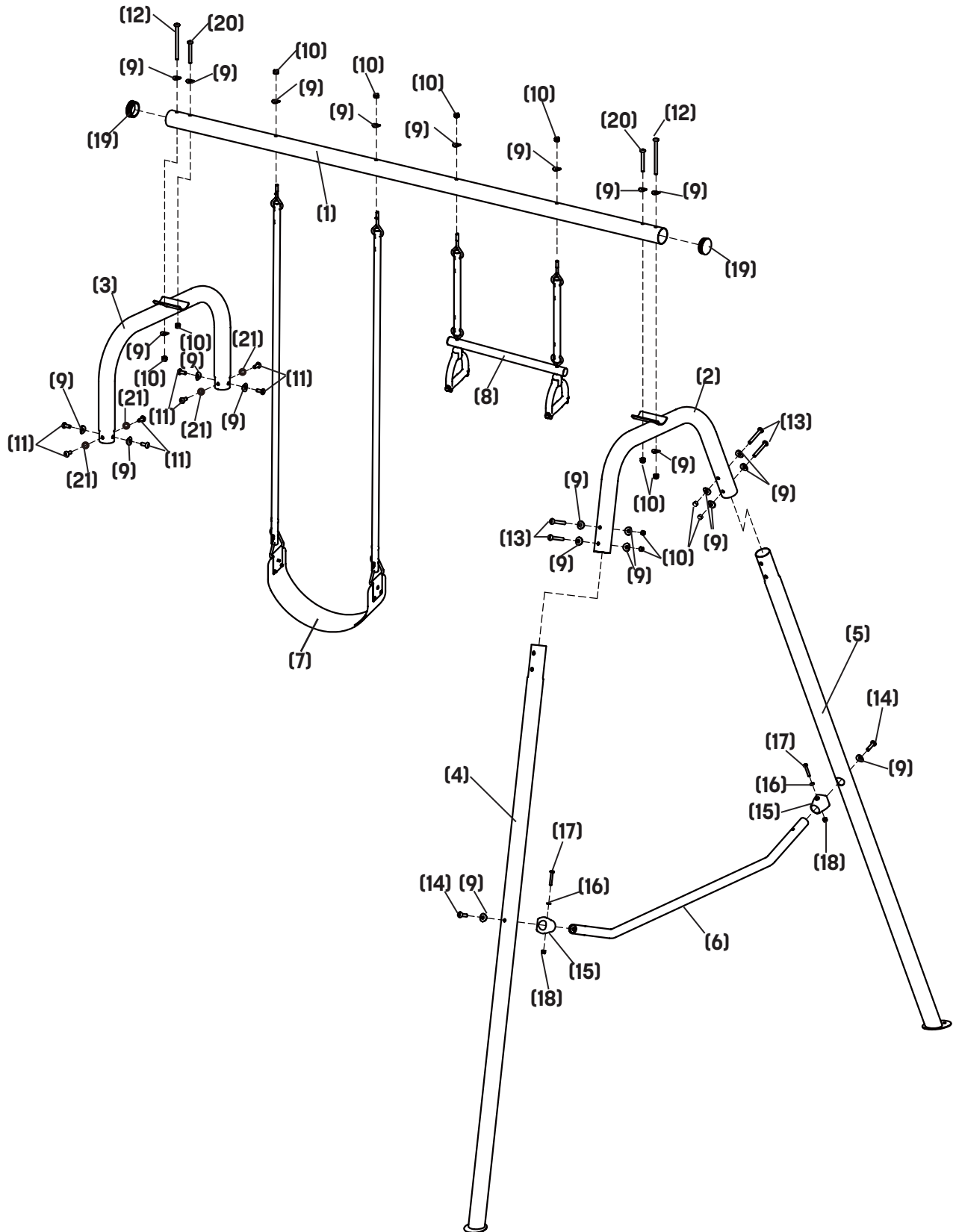

ASSEMBLAGE

LISEZ CECI AVANT DE COMMENCER

- Nous avons fourni certains outils pour vous aider avec l'assemblage, mais vous pouvez utiliser les vôtres
- Les étapes d'assemblage font référence aux pièces par leur description et leur numéro de légende (voir la liste des pièces à la page 3)
- Les étapes d'assemblage sont écrites dans un ordre spécifique et si vous ne les suivez pas dans cet ordre, vous pourriez devoir recommencer toutes les étapes.
- Et n'oubliez pas, bien que ce ne soit pas la chose la plus facile que vous ayez faite, sachez que c'est une tâche qui en **vaut la peine**. Faites-nous confiance

ÉTAPE 1

Enregistrez votre balance! Pour plus d'information sur l'enregistrement de la garantie, consultez les instructions à la page 2.

ÉTAPE 2



6 Traverse
(x1)



15 Protecteur
de plastique
(x2)



16 Rondelle
M6 (x2)

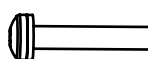

17 Boulon à tête
M6X40mm
(x2)



18 Écrou de
blocage
M6 (x2)

Attachez le protecteur en plastique **(15)** à la traverse **(6)** avec deux boulons à tête M6X40mm **(17)**, deux rondelles M6 **(16)** et deux écrous de blocage M6 **(18)**.
Ne serrez pas les écrous de blocage.

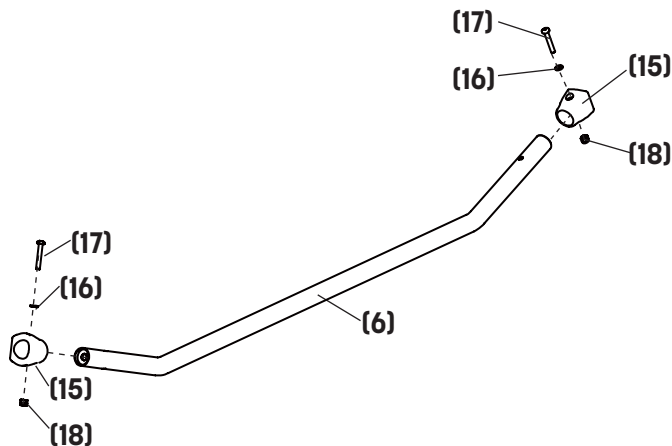

ASSEMBLAGE

ÉTAPE 3

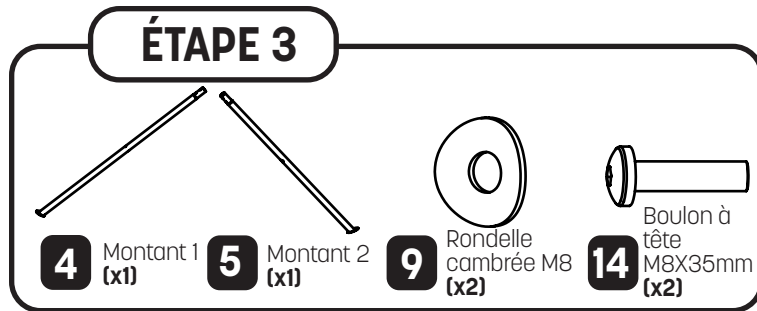

Attachez le montant 1 (4) et le montant 2 (5) à l'aide de deux rondelles cambrées M8 (9) et deux boulons à tête M8X35mm (14).

Ne serrez pas les écrous de blocage.

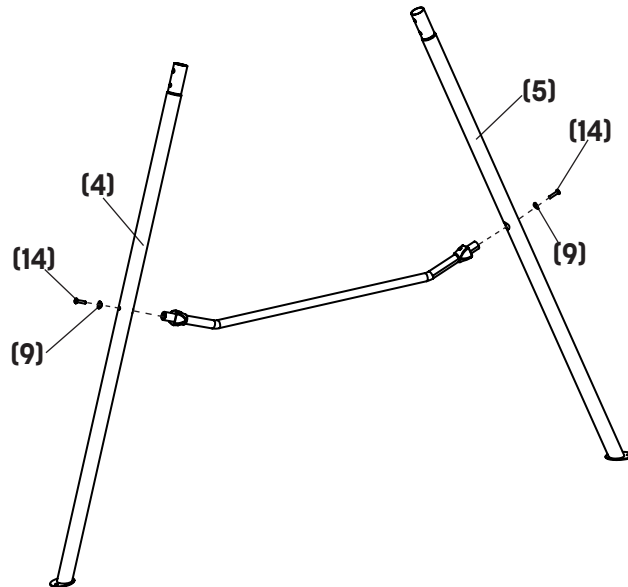

ÉTAPE 4

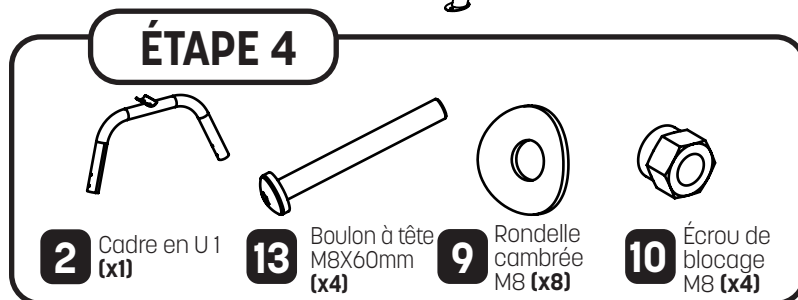

Attachez le cadre en U (1) sur le montant 1 (4) et le montant 2 (5) avec huit rondelles cambrées M8 (9), quatre boulons à tête M8X60mm (13), et quatre écrous de blocage M8 (10).

Vous pouvez maintenant serrer tous les écrous de verrouillage.

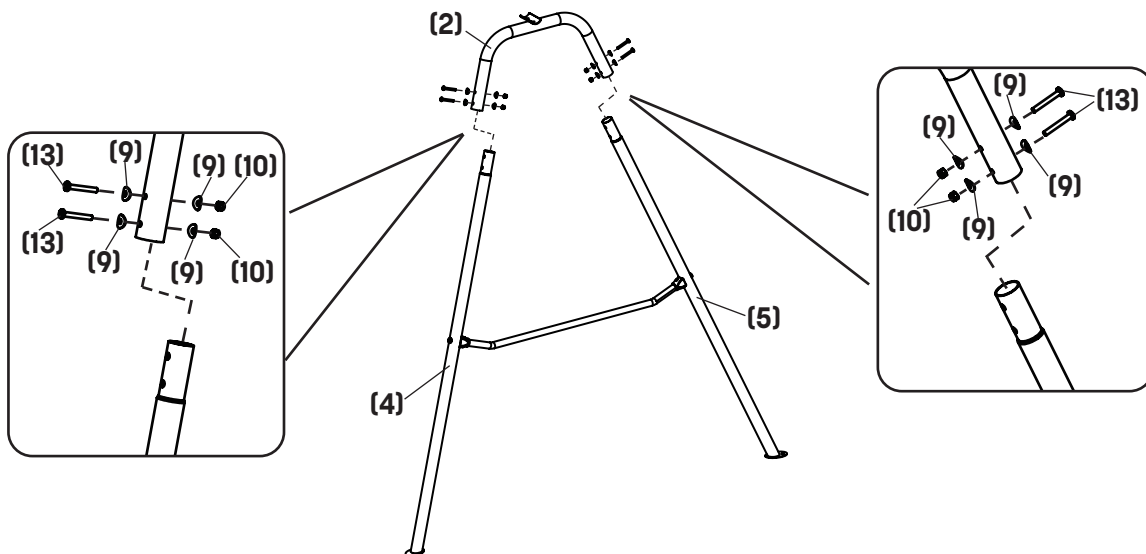

ÉTAPE 5

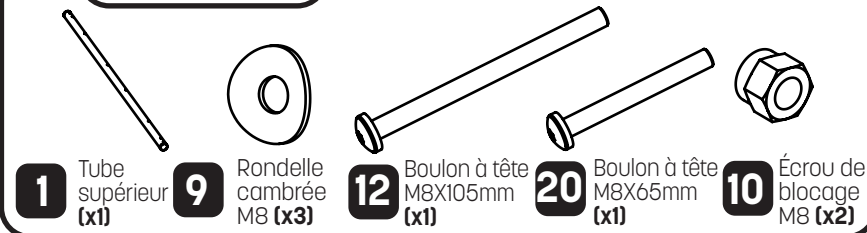

Attachez le tube supérieur **(1)** au cadre en U 1 **(2)** avec un boulon à tête M8x65mm **(20)**, un boulon à tête M8x105mm **(12)**, trois rondelles cambrées M8 **(9)** et deux écrous de blocage M8 **(10)**.

Remarque : Le trou rond se trouve de ce côté.

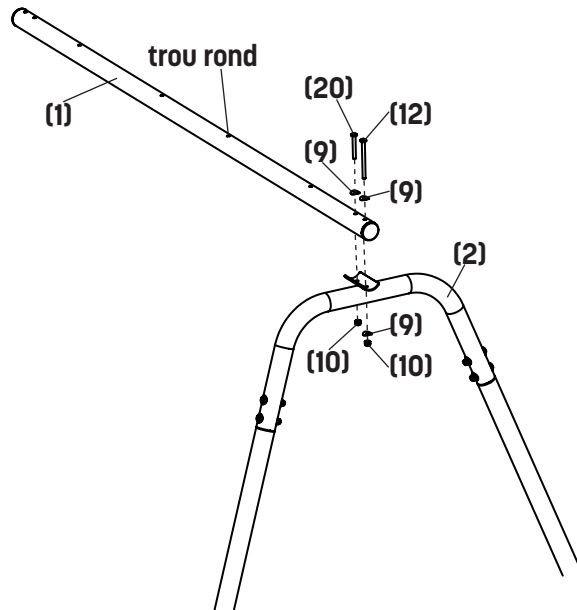

ÉTAPE 6

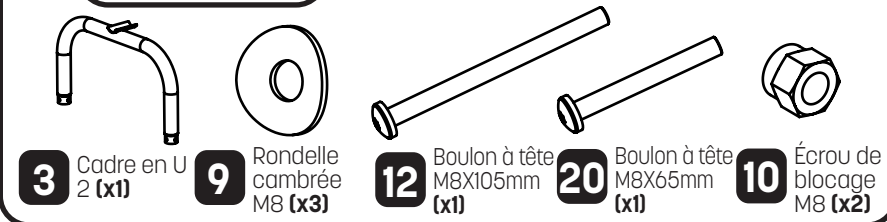

Attachez le tube supérieur **(1)** au cadre en U 2 **(3)** avec un boulon à tête M8x65mm **(20)**, un boulon à tête M8x105mm **(12)**, trois rondelles cambrées M8 **(9)** et deux écrous de blocage M8 **(10)**.

Remarque : Le trou rond se trouve de ce côté.

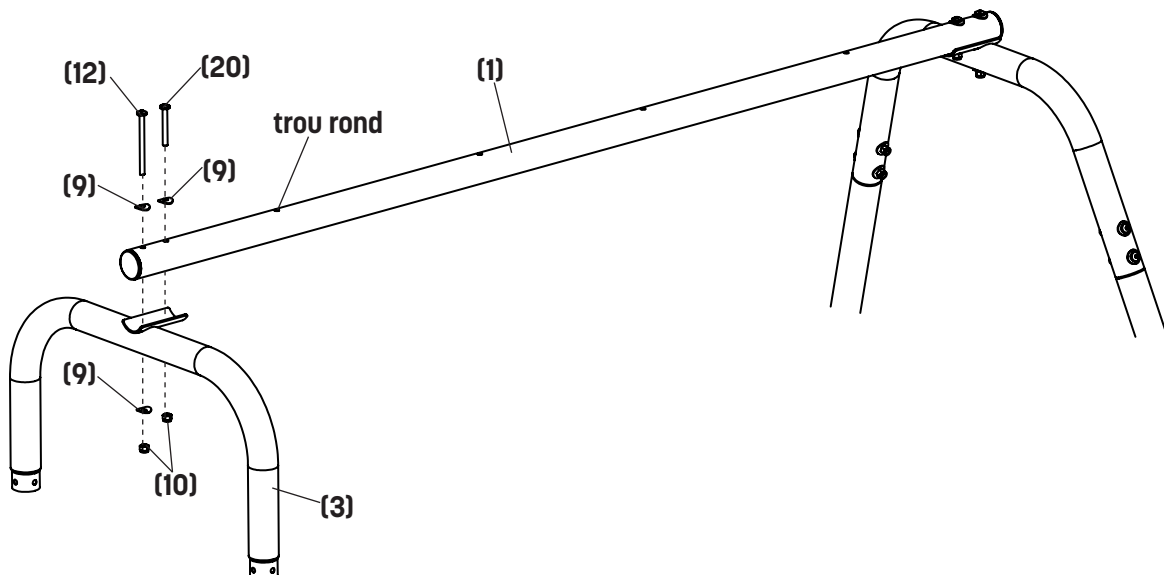

ASSEMBLAGE

ÉTAPE 7

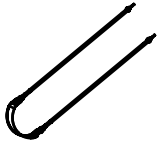

7 Balançoire (x1)

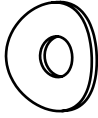

9 Rondelle cambrée M8 (x2)



10 Écrou de blocage M8 (x2)

Attachez la balançoire **(7)** au tube supérieur **(1)** à l'aide de deux rondelles cambrées M8 **(9)** et deux écrous de blocage M8 **(10)**.

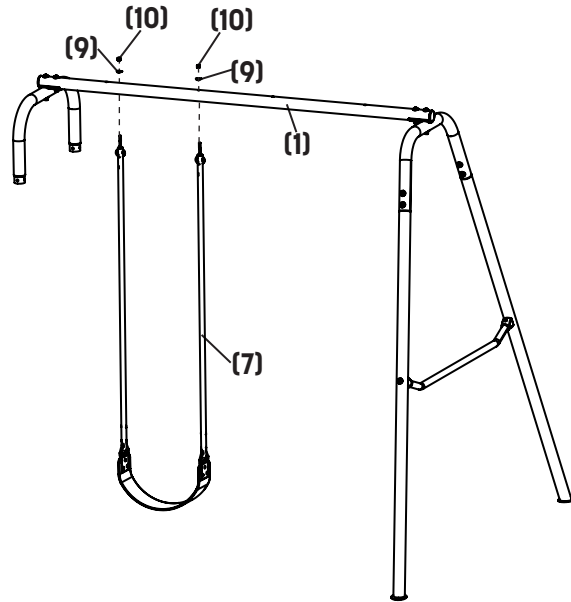

ÉTAPE 8

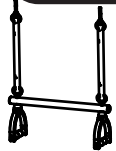

8 Trapèze (x1)



9 Rondelle cambrée M8 (x2)



10 Écrou de blocage M8 (x2)

Attachez le trapèze **(8)** au tube supérieur **(1)** à l'aide de deux rondelles cambrées M8 **(9)** et deux écrous de blocage M8 **(10)**.

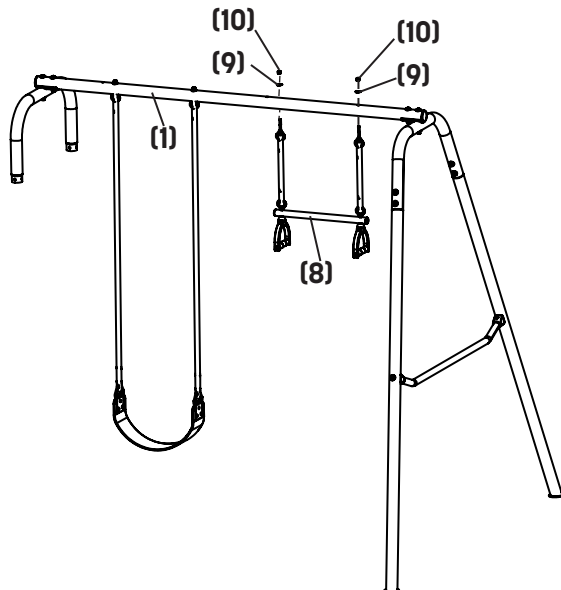

ÉTAPE 9

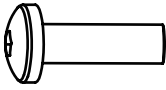

11 Boulon à tête
M8x20mm
(x8)



9 Rondelle
cambrée
M8 (x4)



21 Rondelle M8
(x4)

Retirez les deux capuchons de plastique du Module de jeu.
Attachez le cadre en U 2 **2(3)** au Module de jeu avec huit
boulons M8x20mm **(11)** et quatre rondelles cambrées M8 **(9)**
et quatre rondelles M8 **(21)**.

Vous pouvez maintenant serrer tous les écrous.

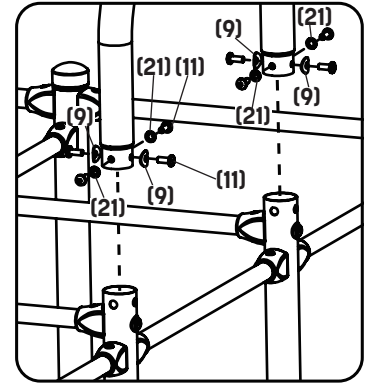
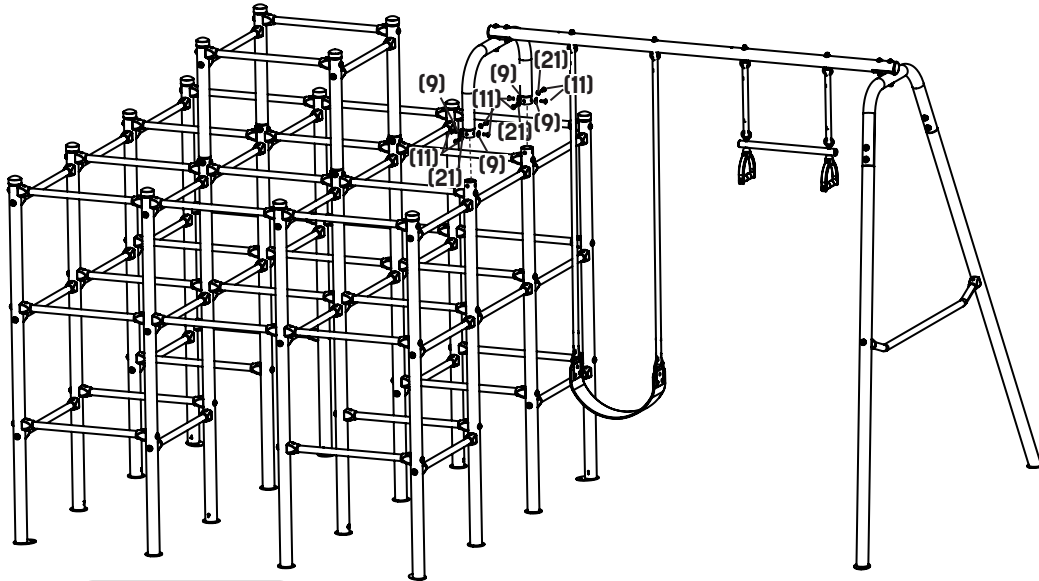

ÉTAPE 10

Félicitations pour avoir terminé l'assemblage de votre balançoire. (Vous voyez... on savait que vous pouviez réussir!) Nous aimerions savoir si vous aimez votre produit. Laissez-nous une évaluation sur le site du détaillant auprès duquel vous avez acheté ce produit, sur notre page Facebook ou sur tout autre site d'évaluation. Nous souhaitons réellement avoir des nouvelles. Et si nous le pouvons, on vous donnerait une étoile. Vous êtes frustré ou vous avez des suggestions? Communiquez avec nous directement. Nous vous promettons que ne sommes pas là pour compliquer les choses c'est une promesse. Et nous ferons tout ce que nous pouvons pour vous satisfaire. Consultez les coordonnées à la page 2 et 3.

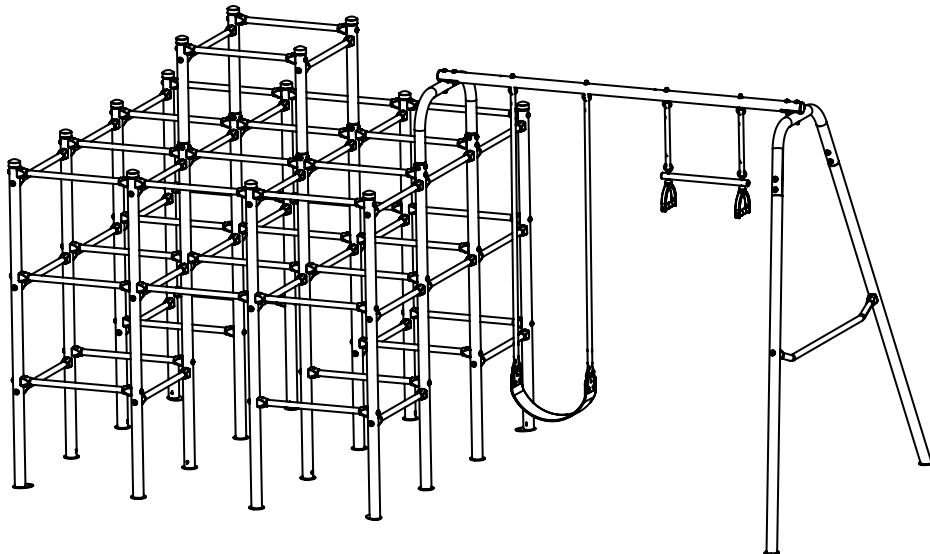

ASSEMBLAGE

ÉTAPE 11

Nous recommandons fortement de placer les ancres dans le sol à travers les pieds de la balançoire, comme illustré ci-dessous. Les ancrages aideraient à empêcher le basculement, le retournement ou le soulèvement du cadre de support.

Remarque: L'ancre n'est pas fournie dans ce produit et devra être achetée séparément. La taille recommandée de l'ancre est indiquée ci-dessous.

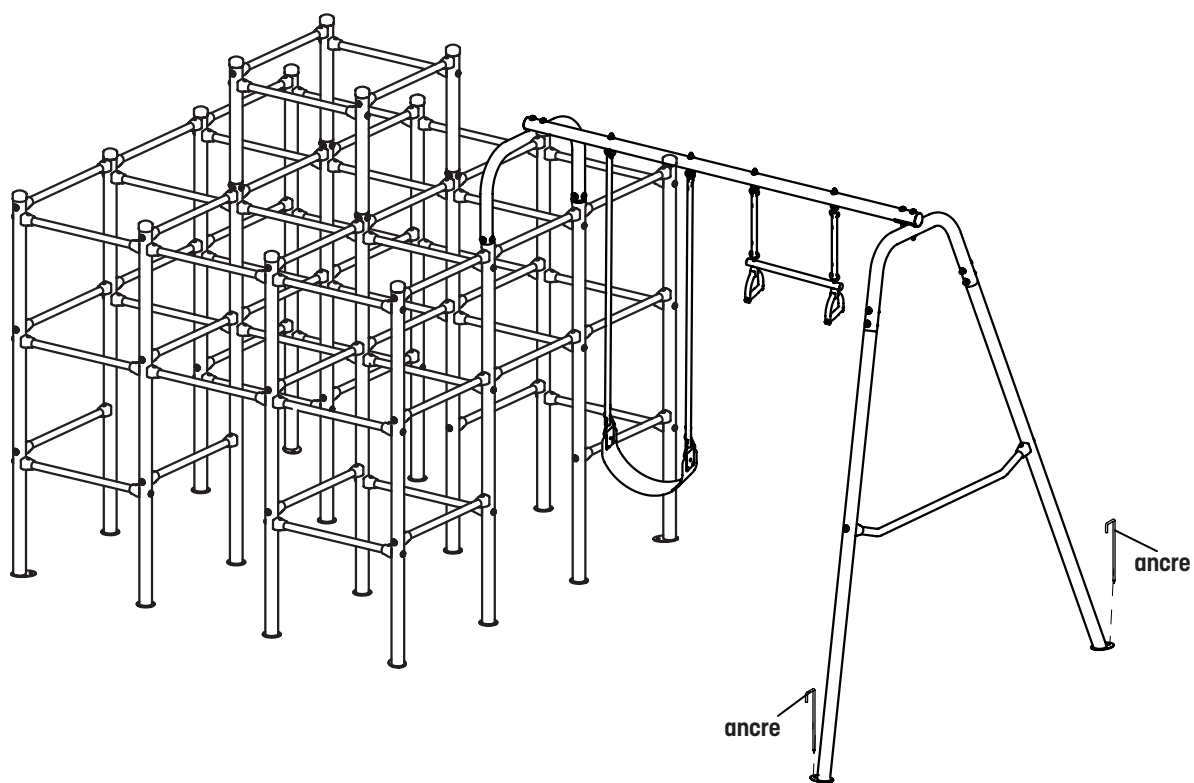
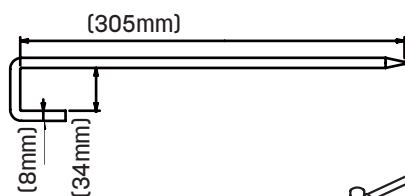

INSTALLATION

AVERTISSEMENT!

Afin de réduire le risque de blessures graves, lisez et respectez tous les avertissements, précautions et instructions indiqués dans ce manuel et tous les avertissements pour la Station de base avec module de jeu avant l'assemblage ou l'utilisation de ce produit.

1. Il est de la responsabilité du propriétaire et des superviseurs de cette Station de base avec module de jeu de s'assurer que tous les utilisateurs se conforment aux instructions de sécurité indiquées dans ce manuel.
2. Ce produit est destiné pour être utilisé par des enfants âgés de 4 à 8 ans.
3. Utilisez le Module de jeu uniquement comme indiqué dans ce manuel.
4. Le Module de jeu doit toujours être utilisé sous la supervision d'un adulte.
5. La capacité totale de poids est de 73 kg (162 lb).
6. Assurez-vous que la Station de base avec module de jeu soit sur une surface plane, à au moins 1,8 m (6 pi) d'une structure ou d'une obstruction comme une clôture, un garage, une maison, une branche en surplomb, une corde à linge ou des lignes électriques.
7. N'installez pas celui-ci sur des surfaces en béton, en asphalte, en terre compactée, du gazon, du tapis ou toutes autres surfaces dures. La hauteur maximale de chute du produit est de 1,9 m (6 pi 2 po). Une chute sur une surface dure peut provoquer de graves blessures ou la mort. La Station de base avec module de jeu ne devrait jamais être placé sur une surface dure comme du béton ou de l'asphalte.
8. Il est recommandé que le Module de jeu soit ancré dans le sol. Assurez-vous que les dispositifs d'ancrage sont positionnés sous le niveau de la surface de jeu ou du sol pour éliminer les risques de trébuchement. Les ancrages sont vendus séparément.
9. Il est recommandé que la Station de base avec module de jeu soit positionnée sur une surface antichoc. Le paillis de copeaux d'écorce, les copeaux de bois, le sable ou le gravier fin sont considérés comme étant des surfaces antichocs acceptables lorsqu'ils sont installés et entretenus à une profondeur suffisante sous et autour de la Station de base avec module de jeu.
10. Ne laissez pas les enfants utiliser l'équipement avant d'avoir complété l'assemblage ou l'ancrage.
11. Inspectez toujours la Station de base avec module de jeu avant de l'utiliser et remplacez toutes pièces usées, défectueuses ou manquantes et resserrez les boulons desserrés. (Les utilisateurs peuvent être blessés par le Module de jeu s'il est utilisé en mauvaise condition.)

INFORMATION SUR L'ENTRETIEN ET LA MAINTENANCE

Félicitations et bravo, vous avez assemblé avec succès votre nouvelle balançoire ActivPlay! Maintenant, la meilleure façon de garder votre nouvelle balançoire en bon état, c'est de vérifier périodiquement les éléments suivant :

Au début de chaque saison de jeu :

- Serrez toute la quincaillerie
- Lubrifiez tous les pièces mobiles mécaniques.
- Vérifiez les pièces de métaux pour détecter la présence de rouille. Si vous en détectez, sablez et peignez à l'aide d'une peinture sans plomb
- Réinstallez les pièces en plastique comme les sièges de balançoire ou tout autre article ayant été retirés pour l'hiver.

Deux fois par mois pendant la saison de jeu :

- Serrez toute la quincaillerie
- Vérifiez tous les revêtements protecteurs sur les boulons, les tubes, les rebords et les coins. Remplacez-les s'ils sont relâchés, fêlés ou manquants
- Agitez et vérifiez l'épaisseur du revêtement protecteur pour éviter le compactage et pour maintenir une épaisseur appropriée. Remplacez si nécessaire
- Enlevez les taches sur l'armature lorsque la saleté s'accumule

Une fois par mois pendant la saison de jeu :

- Lubrifiez tous les pièces mobiles mécaniques.
- Vérifiez toutes les pièces en mouvement incluant les sièges de balançoire, les cordes, les câbles et les chaînes pour détecter la présence d'usure, de rouille ou toute autre forme de détérioration. Remplacez au besoin.

À la fin de chaque saison de jeu ou lorsque la température est inférieure à 0 C (32 F) :

- Retirez les sièges de balançoire en plastique et les autres articles spécifiés par le fabricant et entrez-les à l'intérieur ou ne les utilisez pas
- Agitez et vérifiez l'épaisseur du revêtement protecteur pour éviter le compactage et pour maintenir une épaisseur appropriée. Remplacez si nécessaire
- Les propriétaires sont responsables de conserver la lisibilité des étiquettes d'avertissement.

Instructions sur la mise au rebut : Si le Module de jeu de balançoire doit être mis au rebut, démontez et disposez le Module de jeu de balançoire de telle façon à ce qu'aucun risque déraisonnable n'existe au moment où il est mis au rebut

Si l'une de ces conditions existe, le produit devrait être désassemblé ou protégé de façon à ce qu'il ne soit pas utilisé avant d'être réparé.

INFORMATION DE SÉCURITÉ DU MODULE DE JEU

Le Module de jeu est un produit récréatif.

L'information contenue dans ce manuel identifie les précautions de sécurité importantes. Les précautions ne comprennent pas toutes les situations puisque le Module de jeu peut être utilisé de certaines façons que ce manuel ne couvre pas.

UTILISER LE MODULE DE JEU EN TOUTE SÉCURITÉ

Supervision d'un adulte pour les enfants

Les enfants utilisant le Module de jeu doivent être supervisés par des adultes en tout temps.

Les adultes doivent porter une attention particulière :

- L'entrée et la sortie du Module de jeu de façon sécuritaire
- Le port de vêtements approprié. Évitez les vêtements amples, les foulards, les ponchos ou les vêtements potentiellement dangereux.
- N'attachez pas d'articles au Module de jeu qui ne sont pas spécifiquement conçus pour être utilisés avec cet équipement comme, sans pour autant s'y limiter, les cordes à sauter, les cordes à linge, les laisses pour les animaux, les câbles, les rallonges, les boyaux d'arrosage et les chaînes pouvant entraîner des risques d'étranglement
- La noirceur augmente le risque de chute. N'utilisez pas le Module de jeu si l'éclairage est inadéquat

Risques d'électrocution associés avec l'armature de métal du Module de jeu

L'armature du Module de jeu est constituée de métal. Elle n'est pas mise à la terre et est conductrice de l'électricité. Un risque d'électrocution est donc possible. Aucune lumière, aucun radiateur électrique, aucune rallonge ou aucun appareil électrique ménager ne doivent être sur le Module de jeu à aucun moment.

Placer le Module de jeu dans un lieu sûr

Pour éviter les blessures, le Module de jeu doit être tenu loin des objets et des risques potentiels comme les cordons électriques, les branches d'arbre et les clôtures. Ne placez pas le Module de jeu près d'autres appareils ou structures récréatives comme une piscine ou un spa. Le Module de jeu doit être placé sur une surface au niveau avant l'utilisation. La zone entourant le Module de jeu doit toujours être bien éclairée.

Pour le superviseur

Familiarisez-vous avec l'information contenue dans ce manuel et appliquez toutes les règles de sécurité. Aidez les nouveaux utilisateurs et tous les utilisateurs à monter dans le Module de jeu. Tous les utilisateurs du Module de jeu doivent avoir quelqu'un qui les supervise, peu importe les compétences ou l'âge de l'utilisateur. Assurez-vous qu'il n'y ait pas d'objets sur le Module de jeu pouvant interférer avec l'utilisation adéquate de celui-ci comme, sans pour autant s'y limiter, les cordes à sauter, les cordes à linge, les laisses pour les animaux, les câbles, les rallonges, les boyaux d'arrosage et les chaînes pouvant entraîner des risques d'étranglement.

Pour les utilisateurs du Module de jeu

N'utilisez pas le Module de jeu lorsque vous avez consommé des drogues ou de l'alcool. N'essayez pas de sauter sur ou en dehors du Module de jeu. Portez des vêtements qui n'ont pas de cordons, de crochets, de boucles ou quoi que ce soit pouvant se prendre dans le Module de jeu.

INSTRUCTIONS D'UTILISATION

Afin de réduire le risque de blessures graves, lisez et respectez tous les avertissements, précautions et instructions indiqués dans ce manuel avant d'utiliser cet équipement. Les avertissements et les instructions pour l'entretien, la maintenance et l'utilisation du Module de jeu de balançoire sont inclus afin d'encourager une utilisation sécuritaire et agréable de cet équipement.

1. Le Module de jeu est conçu pour accueillir jusqu'à 2 personnes avec une limite totale de poids de 74 kg (162 lb).
2. La supervision d'un adulte sur place pour les enfants de tout âge est requise.
3. Informez les enfants de ne pas marcher près, à l'avant, derrière ou entre les éléments en mouvement. Informez les enfants de garder une distance sécuritaire afin d'éviter d'être heurtés par les éléments pendant le jeu.
4. Demandez aux enfants de ne pas tordre les chaînes ou les cordes de la balançoire et de ne pas les enrouler autour de la barre supérieure puisque ceci pourrait affaiblir la chaîne ou la corde.
5. Demandez aux enfants de ne pas balancer des sièges vides. En faisant ceci, ils pourraient frapper d'autres enfants ou se blesser eux-mêmes.
6. Montrez aux enfants de s'asseoir au centre de la balançoire en mettant tout leur poids sur le siège. NE LAISSEZ PAS les enfants se tenir debout sur les sièges ou NE LAISSEZ PAS les enfants se pencher sur le côté ou entrer en collision avec leurs compagnons de jeu.
7. Informez les enfants de ne pas utiliser l'équipement d'autres façons que celles prévues.
8. Informez les enfants de ne pas descendre de l'équipement pendant qu'il est en mouvement. Ne laissez pas les enfants sauter des éléments de jeux en mouvement.
9. Habillez les enfants avec des vêtements appropriés lorsqu'ils jouent autour de l'équipement. Ne laissez pas les enfants porter des vêtements amples, des cordons au niveau du capuchon ou du cou, des foulards, des articles reliés par un cordon, des capes et des ponchos. Ces articles peuvent entraîner la mort par étranglement.
10. Ne laissez pas les enfants jouer sur l'équipement lorsque celui-ci est mouillé. Des blessures provoquées par des chutes ou des glissements pourraient se produire.
11. Demandez aux enfants de ne pas attacher d'articles sur les modules de jeu qui ne sont pas spécifiquement conçus pour être utilisés avec cet équipement comme, sans pour autant s'y limiter, les cordes à sauter, les cordes à linge, les laisses pour les animaux, les câbles et les chaînes pouvant entraîner des risques d'étranglement.
12. Montrez aux enfants à toujours tenir la structure du Module de jeu lorsqu'ils jouent ou grimpent sur celui-ci.
13. Vérifiez les ouvertures entre les roulettes et les surfaces glissant sur des roulettes pour toute matière pouvant être possiblement dangereuse.
14. Assurez-vous que les cordes, les chaînes ou les câbles suspendus sont bien fixés aux deux extrémités et ne peuvent pas s'entremêler.
15. Demandez aux enfants de mettre leur casque de vélo ou de sport de côté avant de jouer.
16. Chaussez les enfants avec des chaussures appropriées couvrant complètement le pied. Ne portez pas de sabots, de tongs ou de sandales.
17. **AVERTISSEMENT** : Les balançoires résidentielles sont conçues pour les enfants de deux ans et plus. Les enfants de moins de deux ans peuvent se coincer entre le siège et le dossier étant donné que leur corps est assez petit pour passer à travers l'ouverture tandis que la tête peut rester coincée. Ceci pourrait provoquer un étranglement de l'enfant. Ne positionnez JAMAIS un enfant à l'envers ou avec les jambes entre le siège et le dossier.
18. Demandez aux enfants de monter et de descendre du Module de jeu sans sauter.
19. Vérifiez les boulons avant chaque utilisation. Serrez les boulons qui sont desserrés avant de laisser des enfants y jouer.

N'oubliez pas de nous visiter en ligne! **Nous aimerions avoir de vos nouvelles.**

Site Web : skywalkertrampolines.com

Facebook : facebook.com/skywalkertrampolines

YouTube : youtube.com/channel/UCUty7EqwIGouK5ovzGpHGrw/feed

Pinterest : pinterest.com/swtrampolines

Twitter : twitter.com/swtrampolines?lang=en

Instagram : instagram.com/skywalker_trampolines/?hl=en

EMPLACEMENT DE L'ÉTIQUETTE D'AVERTISSEMENT

Les étiquettes mentionnées sur cette page ont été fixées au MODULE DE JEU de balançoire aux emplacements indiqués. Si les étiquettes ne sont pas présentes ou illisibles, appelez notre ligne sans frais d'assistance à la clientèle au **1-866-603-JUMP (5867)**, du lundi au jeudi de 8 h à 17 h et le vendredi de 8 h à 15 h heure normale des Rocheuses, pour commander des étiquettes de remplacement gratuitement.



AVERTISSEMENT

Catégorie d'âge : 4 à 8 ans, poids maximal de 37 kg (81 lb)

Nombre maximum d'utilisateurs

7 enfants

SJG200 3 enfants

SJG201 2 enfants

SJG202 1 enfant

SJG203 1 enfant

Le poids total maximum ne doit pas dépasser 257 kg (567 lb)

Modèle SJG201

Module de jeu de balançoire

Fabriqué en Chine

Skywalker Holdings, LLC

P.O. Box 547 Brigham City, UT 84302

www.skywalkertrampolines.com

Adresse de l'usine : Parc industriel
Qingda Chengyang Qingdao Shandong
Chine

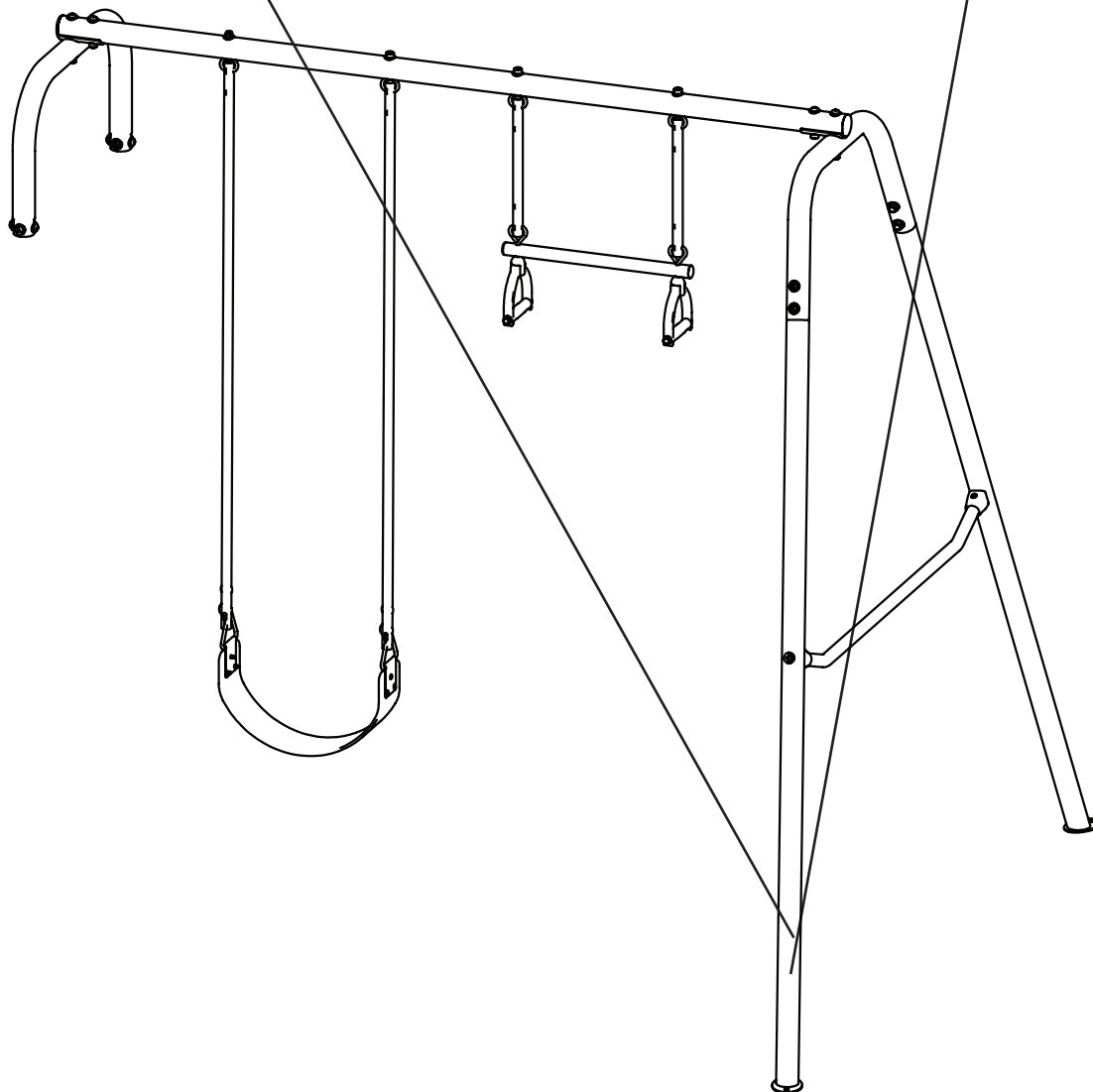

MATÉRIAUX DE REMPLISSAGE POUR LES AIRES DE JEUX

L'information suivante provient de la section 4 du Guide de sécurité des aires de jeux en plein air de l'organisme américain « United States Consumer Product Safety Commission ».

X3. SECTION 4 DU GUIDE DE SÉCURITÉ DES AIRES DE JEUX EN PLEIN AIR DE L'ORGANISME AMÉRICAIN « UNITED STATES CONSUMER PRODUCT SAFETY COMMISSION ».

X3.1 Sélection d'un revêtement protecteur – l'une des plus importantes actions que vous pouvez entreprendre pour réduire les probabilités de blessures graves à la tête est d'installer un revêtement protecteur antichoc sous et autour de votre équipement de jeu. Le revêtement protecteur doit être installé à une profondeur qui est appropriée pour la hauteur de l'équipement selon la spécification F1292 ASTM. Il existe différents types de revêtements que vous pouvez choisir; peu importe le produit que vous sélectionnez, respectez les directives suivantes :

X3.1.1 Matériaux de remblayage en vrac :

X3.1.1.1 Conservez une profondeur minimum de 22,9 cm (9 po) de matériaux de remblayage en vrac comme du pailis/copeaux de bois, de la fibre de bois d'ingénierie (EWF) ou du caoutchouc déchiqueté pour un équipement ayant jusqu'à 2,4 m (8 pi) de haut; et 22,9 cm (9 po) de sable ou de gravillon pour un équipement ayant jusqu'à 2,7 m (9 pi).
REMARQUE : Un niveau de remplissage de 30,5 cm (12 po) de profondeur se compressera pour atteindre environ 22,9 cm (9 po) de profondeur avec le temps. Le revêtement se compactera, se déplacera et se déposera et devra être rempli à nouveau périodiquement pour conserver une profondeur d'au moins 22,9 cm (9 po).

X3.1.2 Utilisez un minimum de revêtement protecteur de 15,2 cm (6 po) pour l'équipement de jeu ayant une hauteur inférieure à 1,8 m (4 pi) en hauteur. Ceci devrait être adéquat si l'entretien est effectué adéquatement. (À une profondeur de 15,2 cm (6 po), le revêtement protecteur est trop facilement déplacé ou compacté.)
REMARQUE : N'installez pas d'équipement d'aire de jeu domestique sur du béton, de l'asphalte ou d'autres revêtements durs. Une chute sur une surface dure peut provoquer de graves blessures à l'utilisateur de l'équipement. Le gazon et la terre ne sont pas considérés comme étant des revêtements protecteurs puisque l'usure et les facteurs environnementaux peuvent réduire leur efficacité d'absorption des chocs. Les moquettes et les tapis minces ne sont généralement pas adéquats comme revêtement protecteur. Les équipements au sol comme un bac à sable, un mur d'activité, une maisonnette ou d'autres équipements n'ayant pas de surfaces de jeu surélevées n'ont pas besoin de revêtement protecteur.

X3.1.3 Utilisez un dispositif de confinement, en creusant autour du périmètre et/ou en installant une bordure pour aménagement paysager autour du périmètre. N'oubliez pas de prendre en considération l'écoulement de l'eau.

X3.1.3.1 Vérifiez et entretenez la profondeur du matériau de remplissage en vrac. Afin de maintenir la bonne quantité de matériau de remplissage, marquez le niveau approprié sur les poteaux de soutien de l'équipement de jeu. De cette façon, vous pouvez facilement voir quand remplir de nouveau et/ou redistribuer le matériau de remplissage.

X3.1.3.2 Ne mettez pas de matériau de remplissage sur des surfaces dures comme du béton ou de l'asphalte.

X3.1.4 Les sols coulés ou les carrelages en caoutchouc préfabriqués – Vous pourriez être intéressé par l'utilisation de matériaux de remplissage autre que des matériaux en vrac comme les carrelages en caoutchouc ou les surfaces coulées.

X3.1.4.1 Les installations de ces surfaces nécessitent généralement un professionnel et ne sont pas des projets à effectuer par soi-même.

X3.1.4.2 Passez en revue les spécifications de ces revêtements de surface avant d'en faire l'achat. Demandez à l'installateur/fabricant de vous fournir un rapport démontrant que le produit a été testé selon les normes suivantes : La norme ASTM F1292 pour l'atténuation d'impact des matériaux de remplissage pour l'utilisation dans la zone immédiate de l'équipement d'air de jeux. Ce rapport doit indiquer la hauteur spécifique pour laquelle la surface est prévue protéger contre les graves blessures à la tête. Cette hauteur doit être égale ou supérieure à la hauteur de chute – distance verticale entre une surface de jeu déterminée (surface surélevée pour se tenir debout, s'asseoir ou grimper) et le revêtement protecteur – de votre équipement de jeu.

X3.1.4.3 Vérifiez le revêtement protecteur fréquemment pour l'usure.

X3.1.5 Positionnement – Le positionnement et l'entretien approprié du revêtement protecteur sont essentiels. Assurez-vous de :

X3.1.5.1 Prolonger le matériel de remplissage à au moins 1,8 m (6 pi) à partir de l'équipement dans toutes les directions.

X3.1.5.2 Pour les balançoires to-fro swings, prolonger le matériau de remplissage à l'avant et à l'arrière de la balançoire à une distance de deux fois la hauteur de la barre du haut sur laquelle la balançoire est suspendue.

X3.1.5.3 Pour les balançoires avec pneu, prolonger le matériau en cercle avec un rayon égal à la hauteur de la chaîne ou la corde suspendue, plus 1,8 m (6 pi) dans toutes les directions.

Cette information a été recueillie dans les publications CPSC « Matériau de remplissage pour aire de jeu – Guide d'information technique » et « Manuel pour la sécurité des aires de jeux publics. » Les copies de ces rapports peuvent être obtenues en envoyant une carte postale au : Office of Public Affairs, U.S. Consumer Product Safety Commission, Washington, D.C., 20207 ou appelez sur la ligne sans frais : 1-800-638-2772.

GARANTIE LIMITÉE

Skywalker Holdings, LLC garantit que ses produits sont libres de défauts de fabrication ou de main-d'œuvre dans le cadre d'une utilisation normale et selon les conditions de service. **Le cadre en acier est garanti pendant trois (3) ans après la date de l'achat. Les autres pièces sont garanties pendant un (1) an après la date de l'achat.** La couverture de la garantie s'applique uniquement à l'acheteur initial à partir de la date d'achat. Cette garantie est valide uniquement pour les produits concernés, lorsqu'utilisés dans un cadre résidentiel. Les produits utilisés pour une utilisation commerciale, comme les écoles et les garderies, ne seront pas couverts.

QU'EST-CE QUI N'EST PAS COUVERT?



Domage provoqué par les intempéries : La garantie ne couvre pas les dommages provoqués par les effets ou des actes de la nature, comme des tremblements de terre, des vents, des ouragans, des tornades, des éclairs, de la pluie, du feu, de la neige, une chaleur excessive et des températures froides et/ou l'endommagement par le soleil. Pendant les mois d'hiver, les matières souples de la trampoline doivent être enlevées et stockées dans un endroit sec, là où il n'y a pas de neige. Si vous ne les protégez pas pendant les mois d'hiver, certaines composantes comme les ressorts, la toile de la trampoline, les coussins de protection des ressorts et l'enceinte peuvent s'endommager et annuler la garantie.



Dégradation des couleurs et rouille : Nos produits sont complètement galvanisés. Skywalker n'offre aucune garantie contre la rouille ou la corrosion. Certaines régions peuvent présenter des conditions d'environnement plus salin, contenant un plus haut taux d'humidité, avec plus de pluie ou de neige. Skywalker n'offre aucune garantie contre la dégradation des couleurs. Nous suggérons aux clients d'utiliser un protecteur UV sur le coussin de protection de l'armature pour prolonger la vie du produit.



La perte ou les dommages du produit en raison de : **La perte ou les dommages pendant** la livraison ou provoqués par une utilisation inappropriée, à un usage inadéquat ou anormal ou à une réparation qui n'a pas été effectuée par un représentant autorisé ne sont pas couverts par la garantie et peuvent annuler la garantie.



Commander des pièces de remplacement : La garantie peut être annulée si des défauts ou des dommages sont associés à l'utilisation de pièces de remplacement non autorisées. Toutes les pièces de remplacement doivent être obtenues auprès d'un agent agréé.



Service d'assemblage : La garantie ne couvre pas les travaux ou les omissions lorsque le service d'assemblage est offert par un tiers. Le client est responsable de vérifier que toutes les composantes sont présentes et incluses dans les boîtes et qu'elles sont en bonnes conditions avant l'installation.

INSPECTION ET PIÈCES DE REMPLACEMENT :

1. Votre module de jeu de balançoire doit être inspecté lors du déballage et de l'installation, puis sur une base régulière. Les pièces endommagées, usées ou brisées doivent être remplacées immédiatement et avant d'utiliser la trampoline à nouveau.
2. Appelez le service à la clientèle de Skywalker Trampoline au 1-866-603-5867 pour faire une réclamation sous garantie. Préparer les informations suivantes pour répondre aux questions du représentant : nom, adresse d'expédition, une copie de votre reçu d'achat, une brève description du problème et la cause, le numéro de modèle de la trampoline et le numéro de série. Nous pourrions aussi demander des photos des pièces endommagées ou défectueuses.
3. Le service à la clientèle examinera votre réclamation et vous contactera pour vous donner d'autres instructions.

REMARQUE : Toute l'information demandée doit être donnée de manière à évaluer votre réclamation de garantie.

Pour commander des pièces de remplacement pour votre produit, veuillez visiter www.skywalkertrampolines.com

Skywalker Holdings, LLC, PO Box 574, Brigham City, UT 84302 États-Unis.

Imprimé en Chine © 2019 Skywalker Holdings, LLC

REMARQUE : Skywalker Holdings, LLC n'est pas responsable des dommages indirects, particuliers ou consécutifs provenant ou liés à l'utilisation ou la performance du produit ou autres dommages liés à des pertes économiques, des pertes de propriété, des pertes de revenus ou de profits, des pertes de jouissance ou d'utilisation, les coûts liés à l'enlèvement, l'installation ou autres dommages consécutifs. Certains États ou provinces ne permettent pas l'exclusion ou la limitation des dommages accidentels ou consécutifs. En conséquence, il est possible que les limitations mentionnées précédemment ne s'appliquent pas à vous.

La garantie énoncée dans la présente remplace toute garantie et toute garantie implicite de qualité marchande ou d'aptitude à une utilisation particulière se limite à la portée et à la durée des modalités définies dans la présente. Certains États ou pays ne permettent pas de déterminer une échéance aux garanties implicites. En conséquence, il est possible que les limitations mentionnées précédemment ne s'appliquent pas à vous. Cette garantie vous donne des droits juridiques spécifiques. Vous disposez également d'autres droits qui varient d'un État ou d'un pays à l'autre.

Cette garantie est valide uniquement dans le pays où le produit a été acheté.