

TENWAYS

AGO X

BENUTZERHANDBUCH

Energiegeladene Fahrt in der Stadt

FINDEN SIE IHRE SPRACHE

Scannen Sie den QR-Code, um die Benutzerhandbücher in Deutsch / Niederländisch /
Französisch / Italienisch / Spanisch aufzurufen

Die Benutzerhandbücher in Englisch / Deutsch/ Niederländisch / Französisch / Italienisch/
Spanisch sind auch in der TENWAYS App verfügbar.



QR-Code

INDEX

BAUEN SIE IHR TENWAYS E-BIKE ZUSAMMEN

Checkliste für die Werkzeugbox	01
Aufbau und Komponenten des E-Bikes	02
Montageschritte	04

BEDIENUNG DES DISPLAYS

Größe des Displays	19
Funktionen und Parameter	20
Tasten	21
Bedienungsmethoden	22
Benutzermenü	26

BENUTZUNG DES E-BIKES

Verbinden Sie sich mit der TENWAYS App	31
Vor Ihrer ersten Fahrt	32
Routinemäßige Wartung	33
Rahmencode	36

WICHTIGE HINWEISE

Garantie	38
Häufig gestellte Fragen	39
Warnungen	40

CHECKLISTE FÜR DIE WERKZEUGBOX

Werkzeugbox

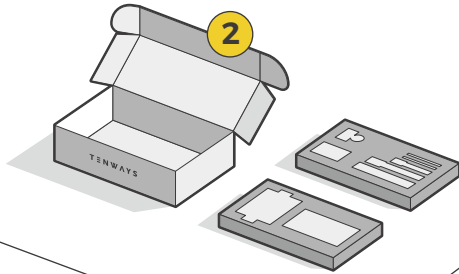

Akkubox

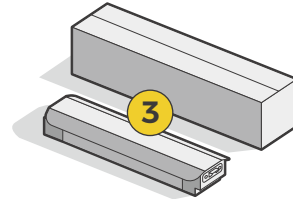

Fahrradbox

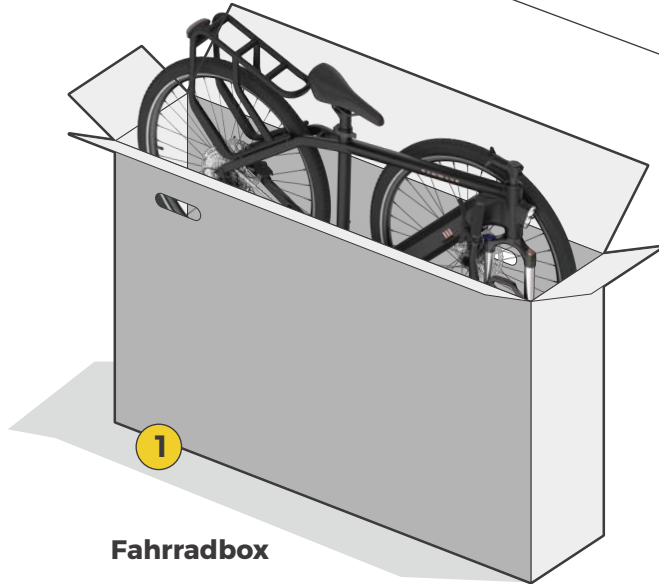

Werkzeuge

- Sechskantschlüssel Nr. 3
- Sechskantschlüssel Nr. 4
- Sechskantschlüssel Nr. 5
- Schraubenschlüssel Nr. 10
- Schraubenschlüssel Nr. 15
- Kreuzschlitzschraubenzieher

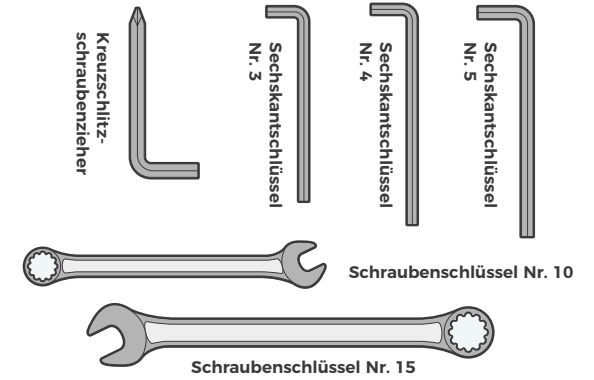

Zubehör

- Ladegerät und Adapter
- Fahrradpedale L
- Fahrradpedale R
- Tragbare Luftpumpe
- Vordere & hintere Reflektoren

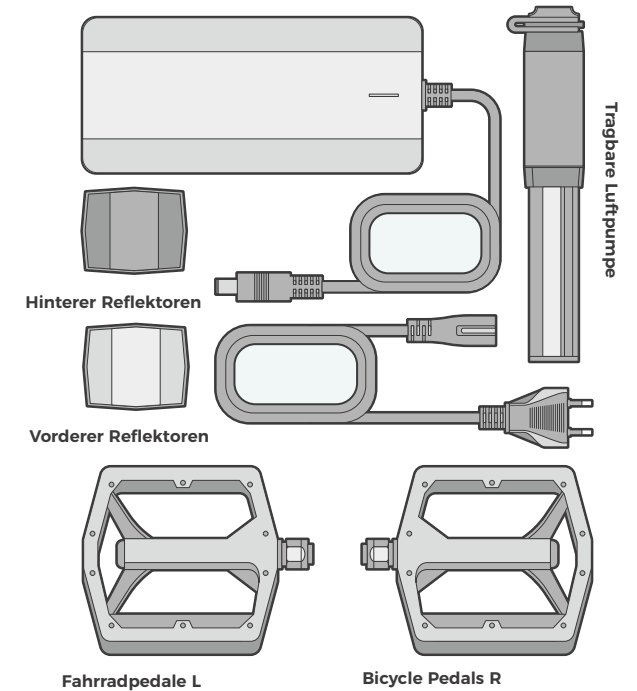

AUFBAU UND KOMPONENTEN DES E-BIKES



BAUEN SIE IHR TENWAYS E-BIKE ZUSAMMEN

01.
MONTIEREN SIE DEN LENKER

02.
NEHMEN SIE DAS VORDERRAD AB

03.
MONTIEREN SIE DEN STÄNDER

04.
**ENTFERNEN SIE DEN SCHNELLSPANNER
VON DER VORDERRADGABEL UND
MONTIEREN SIE IHN AM VORDERRAD VOR**

05.
BAUEN SIE DAS VORDERRAD EIN

06.
BAUEN SIE DAS VORDERE SCHUTZBLECH EIN

07.
SETZEN SIE DEN AKKU EIN

08.
BAUEN SIE DIE PEDALE EIN

09.
STELLEN SIE DIE HÖHE DES SATTELS EIN

10.
BAUEN SIE DIE REFLEKTOREN EIN

01 . MONTIEREN SIE DEN LENKER

Benötigte Werkzeuge: Sechskantschlüssel Nr. 4

01

Halten Sie die Vorderradgabel mit einer Hand fest und drehen Sie den Vorbau nach vorne. Entfernen Sie dann die vordere Befestigung mit dem Sechskantschlüssel Nr. 4.

Sechskantschlüssel Nr. 3



Sechskantschlüssel Nr. 5



01 . INSTALL THE HANDLEBAR

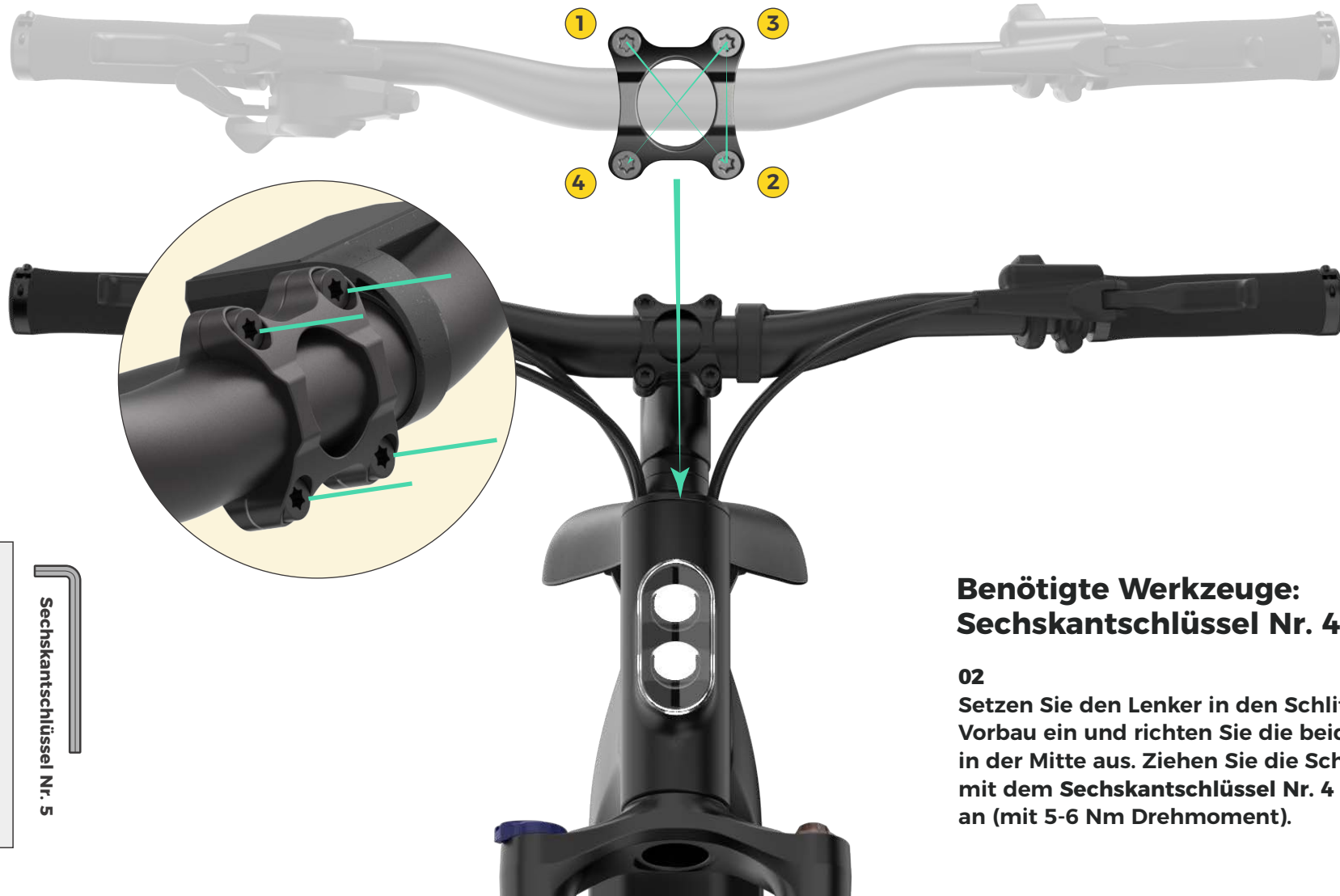

Benötigte Werkzeuge: Sechskantschlüssel Nr. 4

02
Setzen Sie den Lenker in den Schlitz am Vorbau ein und richten Sie die beiden Teile in der Mitte aus. Ziehen Sie die Schrauben mit dem Sechskantschlüssel Nr. 4 diagonal an (mit 5-6 Nm Drehmoment).

01 . MONTIEREN SIE DEN LENKER



Benötigte Werkzeuge: Sechskantschlüssel Nr. 4

03

Stellen Sie die Richtung des Steuersatzes ein, und ziehen Sie die Schrauben am Vorbau und an der Vorderradgabel mit dem Sechskantschlüssel Nr. 4 fest (mit 5-6 Nm Drehmoment).

04

Achten Sie auf die Farben der Kabelstecker und schließen Sie die Displaykabel an.

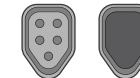

Achtung: Schließen Sie nur Kabelstecker der gleichen Farbe an. Das Anschließen von Kabelsteckern unterschiedlicher Farben kann zu Schäden am E-Bike führen.

02. NEHMEN SIE DAS VORDERRAD AB

Nehmen Sie das Vorderrad ab und entfernen Sie die Kunststoffschutzabdeckungen auf beiden Seiten des Rades.

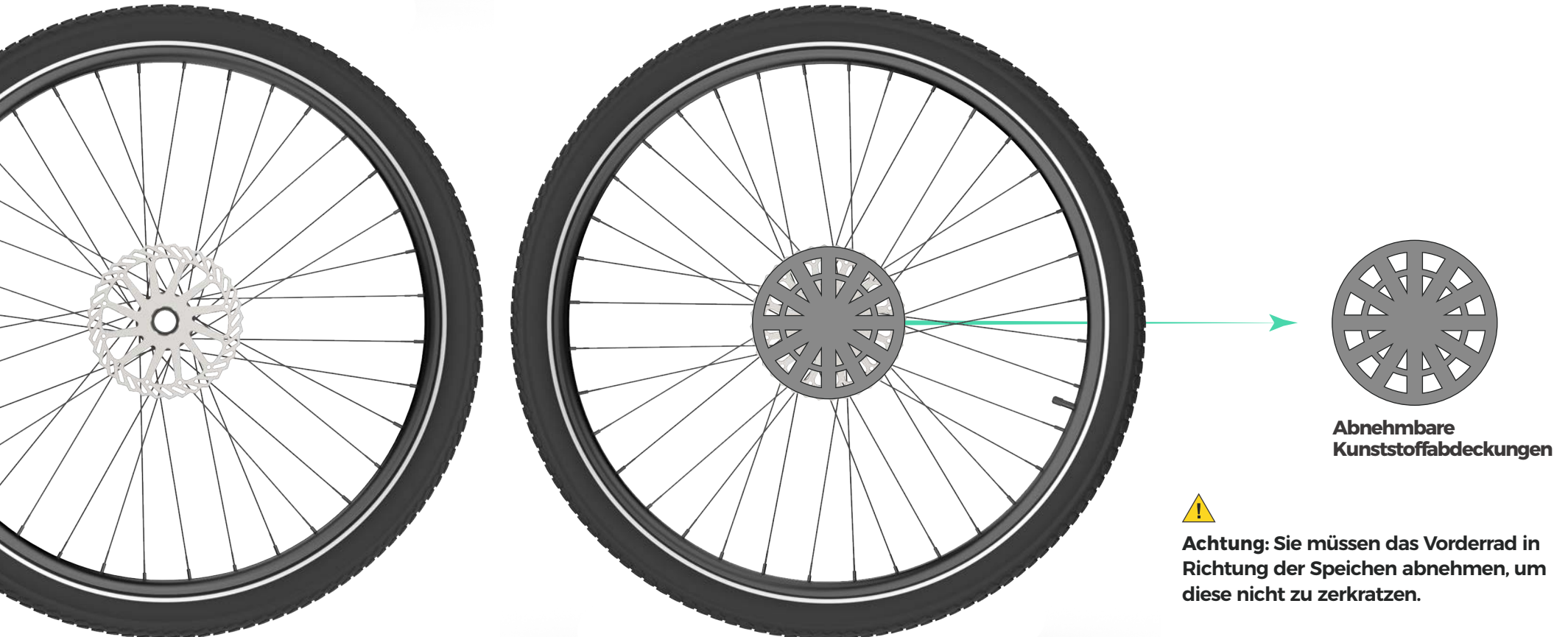

03. MONTIEREN SIE DEN STÄNDER

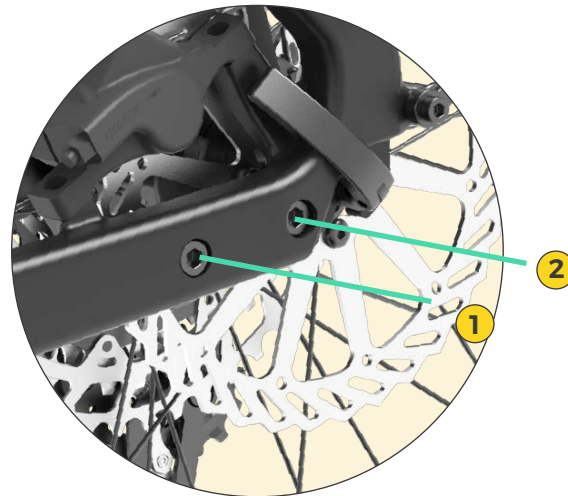

Benötigte Werkzeuge: Sechskantschlüssel Nr. 5 und Nr. 4

01

Befestigen Sie den Ständer mit dem Sechskantschlüssel Nr. 5 am Rahmen; das Drehmoment sollte 9-12 Nm betragen.

02

Stellen Sie die Länge des Ständers mit dem Sechskantschlüssel Nr. 4 ein (es wird empfohlen, die Länge des Ständers auf das Maximum einzustellen); das Drehmoment sollte 5-7 Nm betragen.



5 mm Sechskantschlüssel



4 mm Sechskantschlüssel



3 mm Sechskantschlüssel

04. RETIRA EL EJE DE LIBERACIÓN RÁPIDA DE LA HORQUILLA DELANTERA Y PREINSTÁLALO EN LA RUEDA DELANTERERA

01
Lösen Sie die Mutter und nehmen Sie den Schnellspanner ab.

02
Entfernen Sie sämtliches Verpackungsmaterial vom Schnellspanner.

03
Bringen Sie den Schnellspanner gemäß der in der Abbildung gezeigten Richtung am Vorderrad an und ziehen Sie dann die Mutter fest.

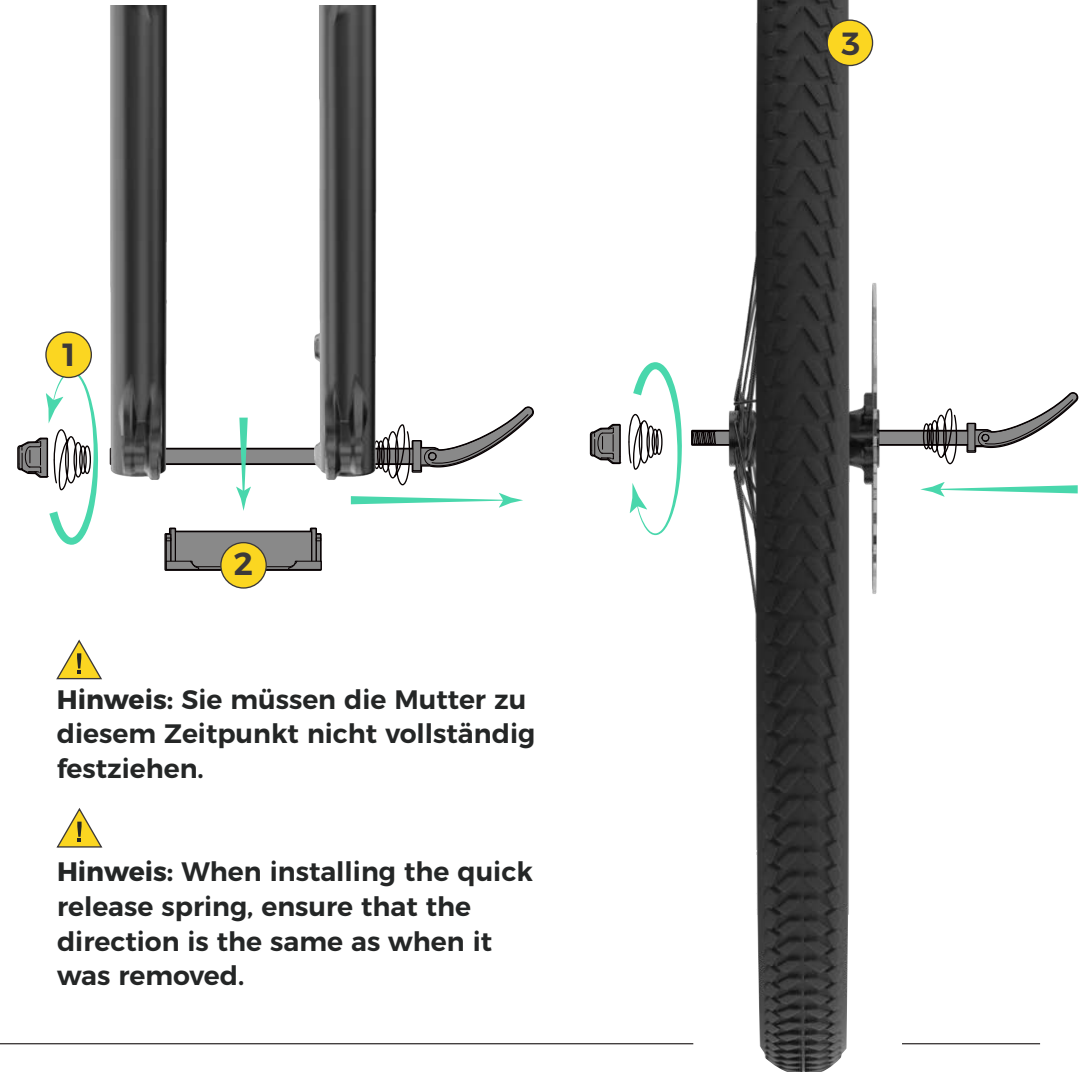
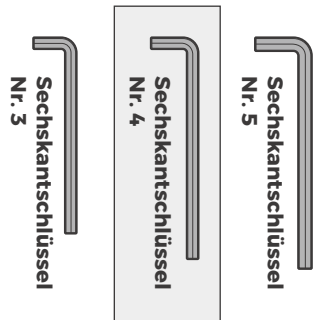

05. BAUEN SIE DAS VORDERRAD EIN

Benötigte Werkzeuge: Sechskantschlüssel Nr. 5

01
Bringen Sie den Schnellspannhebel in die geöffnete Position und entfernen Sie die Schutzabdeckungen von den Bremsschellen. Führen Sie die Vorderradgabel zum Vorderrad; stellen Sie sicher, dass das Vorderrad zentriert ist und die Bremsscheibe in der Mitte der Bremsschellen liegt.

02
Ziehen Sie die Schnellspannmutter fest und drehen Sie sie dann gemäß der Abbildung in die geschlossene Position.



05. BAUEN SIE DAS VORDERRAD EIN

Benötigte Werkzeuge: Sechskantschlüssel Nr. 5

03

Schieben Sie das Fahrrad hin und her und betätigen Sie die Bremse, um zu prüfen, ob das Vorderrad wackelt. Ist dies der Fall, wiederholen Sie bitte Schritt 2, bis Sie beim Schließen des Schnellspannhebels genügend Widerstand spüren.

04

Drehen Sie das Vorderrad mit der Hand und prüfen Sie, ob es Anzeichen von Reibungen gibt.



Sechskantschlüssel Nr. 3



Sechskantschlüssel Nr. 4



Sechskantschlüssel Nr. 5



Hinweis: Dieser Schritt ist sehr wichtig. Bitte befolgen Sie die Anweisungen genau. (Bewahren Sie die Schutzabdeckungen der Bremsen zur späteren Verwendung an einem sicheren Ort auf.)

06. BAUEN SIE DAS VORDERRAD EIN

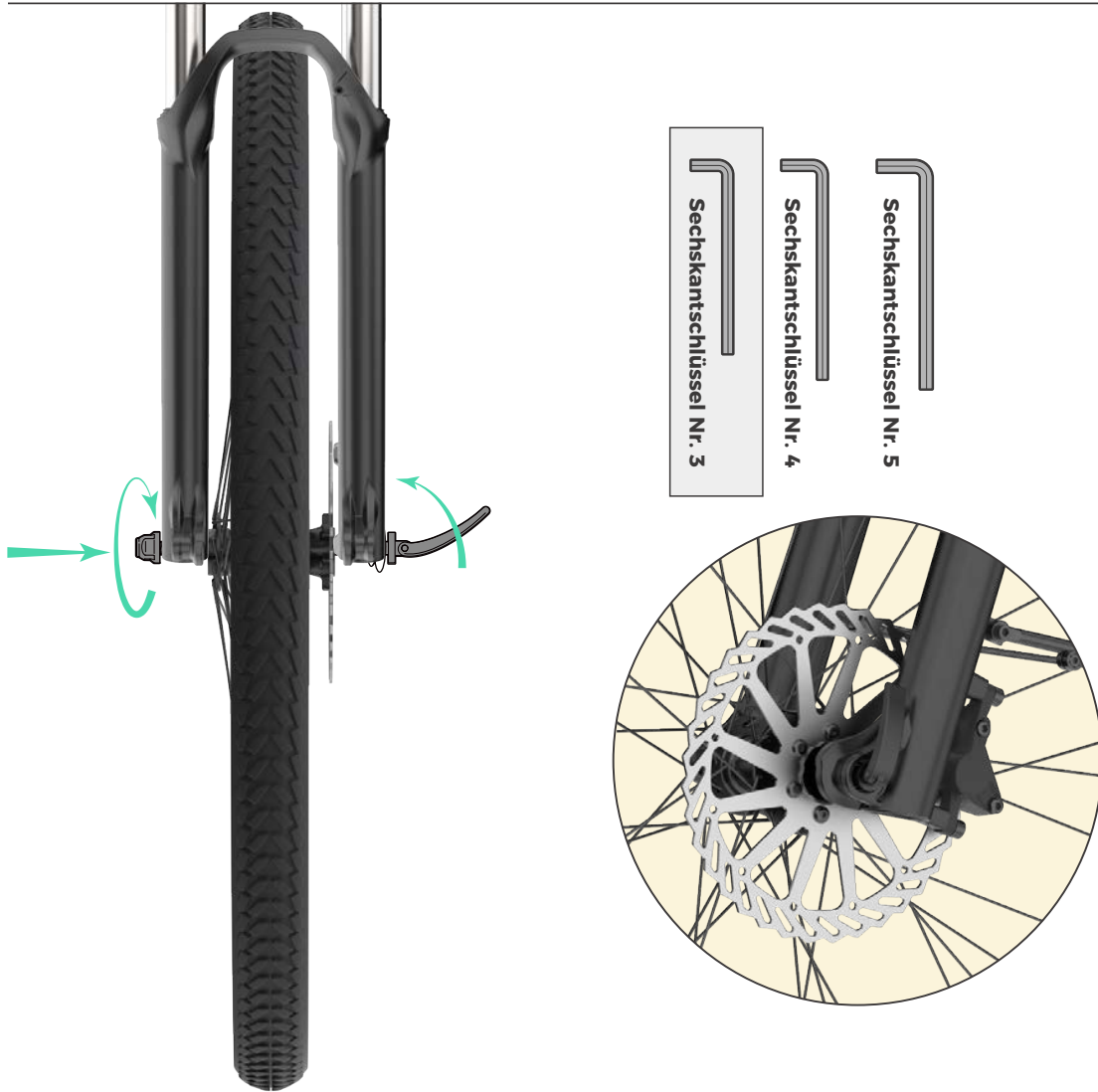

Benötigte Werkzeuge: Sechskantschlüssel Nr. 5

05

Wenn ja, führen Sie bitte die folgenden Schritte aus, um Anpassungen vorzunehmen:

- Lösen Sie mit dem Sechskantschlüssel Nr. 5 die Befestigungsschrauben der Bremsschellen ein wenig, um sicherzustellen, dass sie sich etwas bewegen lassen.
- Betätigen Sie die Vorderradbremse 3 bis 5 Mal.
- Halten Sie den Vorderradbremshebel gedrückt und ziehen Sie die Befestigungsschrauben der Bremsschellen fest.
- Drehen Sie das Vorderrad mit der Hand und überprüfen Sie auf Reibungsgeräusche.
- Wenn durch das Hören die Stelle der Reibungsgeräusche festgestellt wird, lösen Sie die Befestigungsschrauben der Bremsschellen.
- Stellen Sie die Position der Bremsschellen manuell ein, um die Scheibe zu zentrieren, und ziehen Sie die Schrauben wieder fest.

06. BAUEN SIE DAS VORDERE SCHUTZBLECH EIN



Vorderansicht



Seitenansicht



Benötigte Werkzeuge: Sechskantschlüssel Nr. 4 und Nr. 5

01

Stellen Sie den Abstand zwischen Schutzblech und Reifen ein und verwenden Sie dann den **Sechskantschlüssel Nr. 5**, um die Laschen des Schutzblechs an der Vorderradgabel zu befestigen. Das Drehmoment sollte 8-10 Nm betragen.

02

Verwenden Sie den **Sechskantschlüssel Nr. 4**, um die Schutzblechhalterungen zu befestigen. Das Drehmoment sollte 3-4 Nm betragen.



5 mm Sechskantschlüssel



4 mm Sechskantschlüssel



3 mm Sechskantschlüssel

07. SETZEN SIE DEN AKKU EIN



01
Kippen und schieben Sie das untere Ende des Akkus in das Akkufach und drücken Sie dann das obere Ende mit der Hand nach oben.

02
Sie werden ein Klicken hören, wenn der Akku fest sitzt.



08. BAUEN SIE DIE PEDALE EIN

Benötigte Werkzeuge: 15 mm Schraubenschlüssel

01

Unterscheiden Sie zwischen dem linken und dem rechten Pedal. Das rechte und das linke Pedal sind mit einem R bzw. einem L gekennzeichnet. Das rechte Pedal wird für die Seite mit der Kurbelgarnitur verwendet, während das linke Pedal für die andere Seite verwendet wird.

02

Ziehen Sie das rechte Pedal im Uhrzeigersinn und das linke Pedal gegen den Uhrzeigersinn fest.

03

Wenn Sie einen großen Widerstand spüren, sollten Sie aufhören, die Pedale festzuziehen. Richten Sie dann die Pedale neu aus und bauen Sie sie erneut ein.



Hinweis: Bauen Sie die Pedale nicht gewaltsam ein, wenn Sie einen großen Widerstand spüren.

15 mm Schraubenschlüssel



09. STELLEN SIE DIE HÖHE DES SATTELS EIN

Öffnen Sie die Sattelstützenklemme, stellen Sie den Sattel auf eine geeignete Höhe ein und schließen Sie die Klemme.

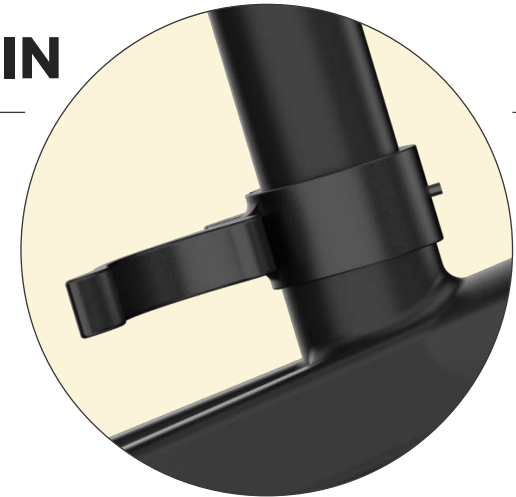

Hinweis:

a. Die Höhe der Sattelstütze sollte die markierte Sicherheitslinie nicht überschreiten.

b. Die Höhe der Sattelstütze ist auf das Minimum eingestellt, wenn sie vollständig eingeschoben ist.



09. BAUEN SIE DIE REFLEKTOREN EIN

**Benötigte Werkzeuge:
Kreuzschlitzschraubenzieher.**

01

Distinguish between the front reflector and the rear one. The rear reflector is red, while the front one is white.

02

Verwenden Sie den Kreuzschlitzschraubenzieher, um den hinteren Reflektor an der Sattelstütze und den vorderen Reflektor am Lenker zu befestigen.

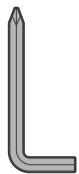
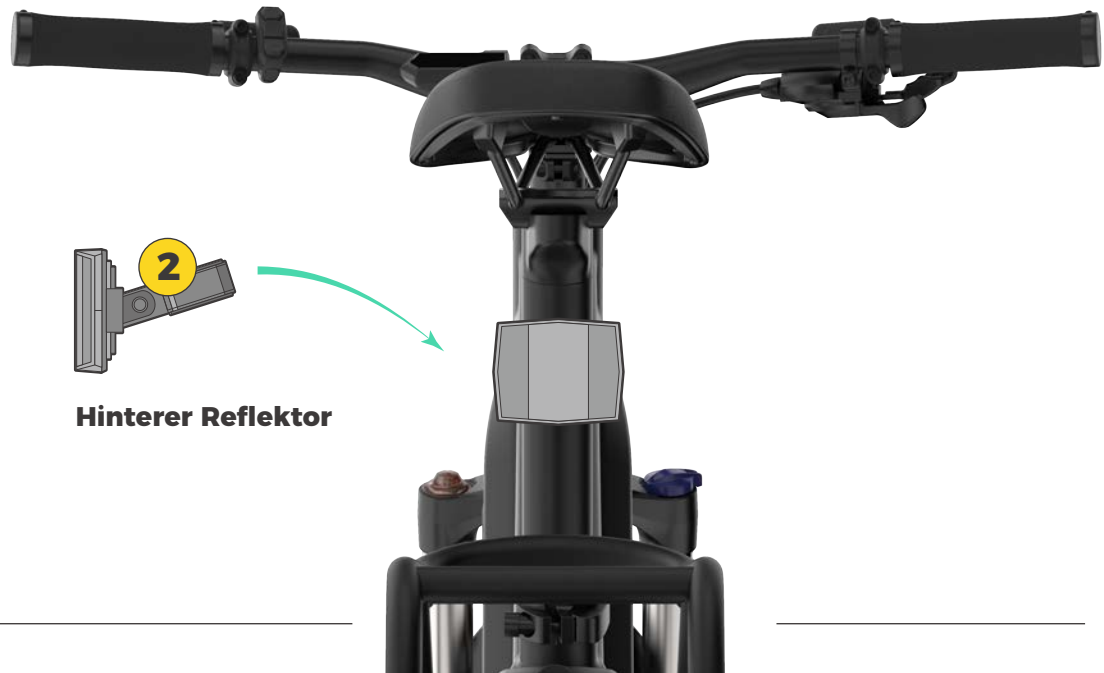
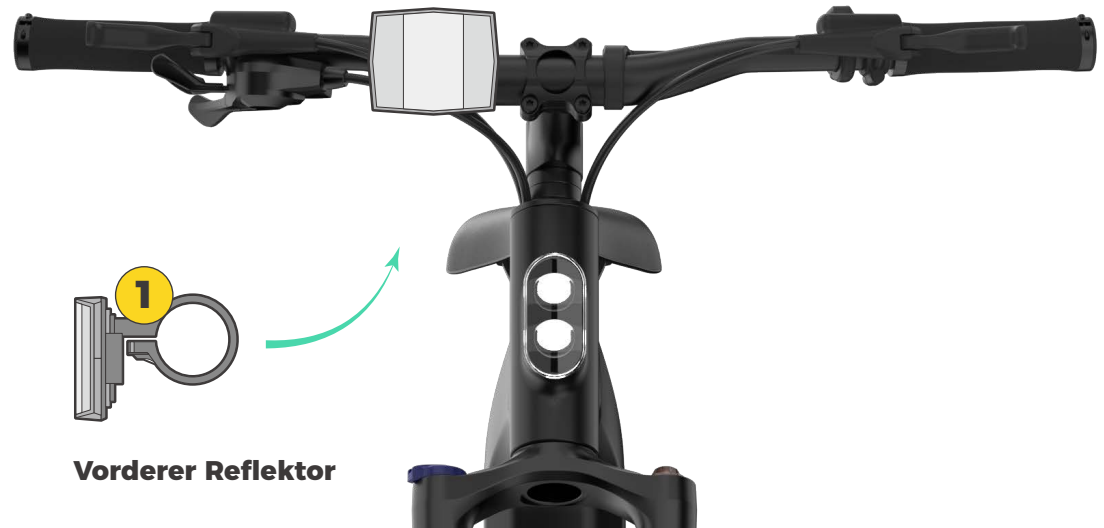

**Kreuzschlitz
schraubenzieher**

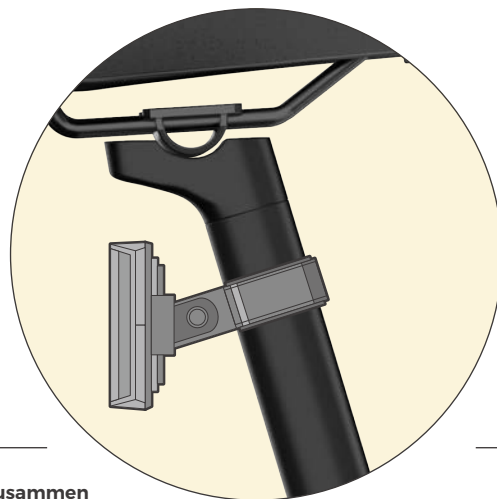

BEDIENUNG DES DISPLAYS

01.
GRÖÖE DES DISPLAYS

02.
FUNKTIONEN UND PARAMETER

03.
TASTEN

04.
BEDIENUNGSMETHODEN

05.
BENUTZERMENÜ



01 . GRÖÖE DES DISPLAYS

Ansicht von oben

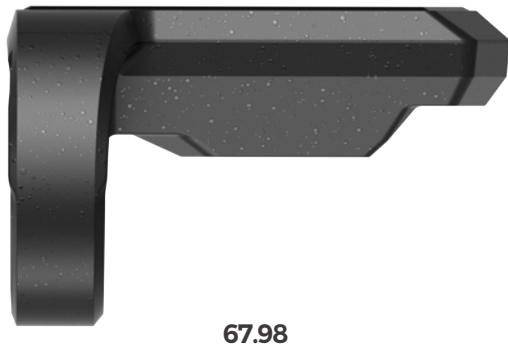

Seitenansicht

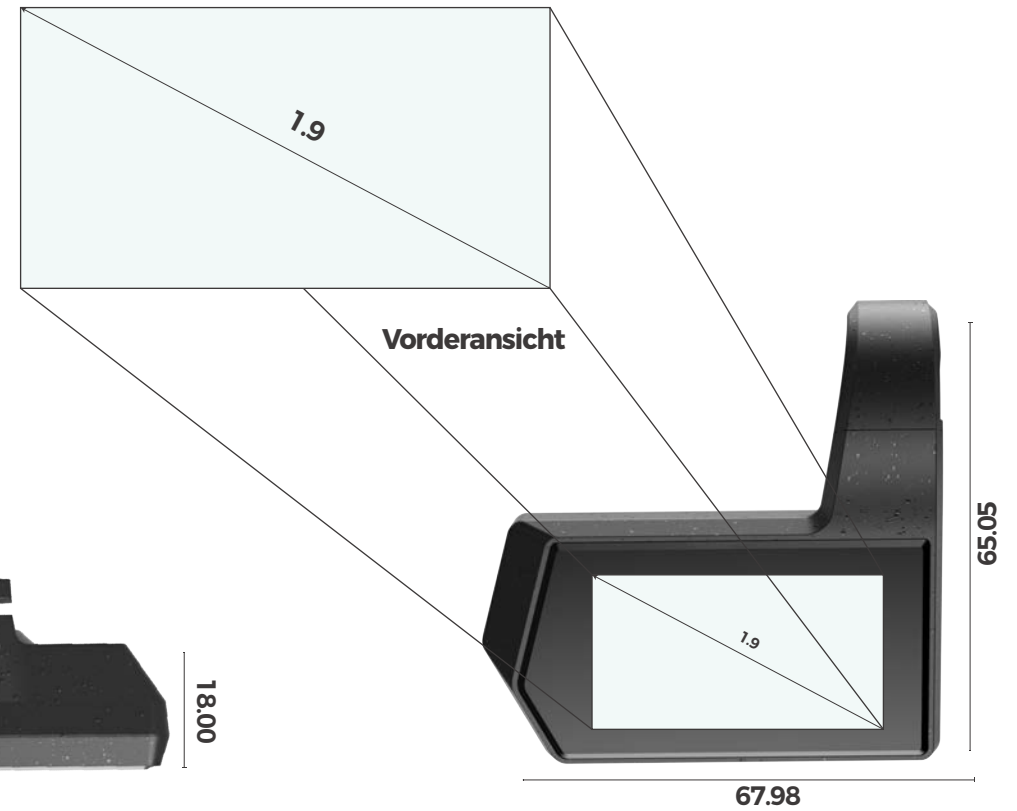
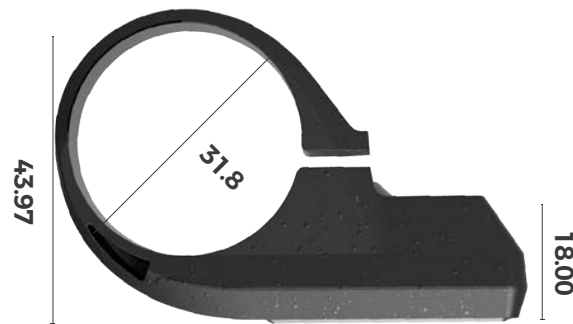

02. FUNKTIONEN UND PARAMETER

Das Display zeigt allgemeine Fahrtdaten und statistische Ergebnisse an und bietet folgende Funktionen:

- Echtzeit-Geschwindigkeit, Höchstgeschwindigkeit und Durchschnittsgeschwindigkeit
- Akkustand
- Unterstützungsmodus
- ODO und TRIP
- Fahrtzeit
- Verbrannte Kalorien
- Lichtanzeigen
- Umschalten zwischen metrischen / imperialen Einheiten
- Fehlercode
- Einstellung der Hintergrundbeleuchtung
- Automatische Ausschaltzeit
- USB-Anschluss Typ C (5 V / 1000 mA)
- App-Verbindung und Datensynchronisation

03. TASTEN

Button	Name	Functions
⏻	[Ein/Aus]-Taste	<ol style="list-style-type: none">1. Ein-/Ausschalten des Displays.2. Bestätigt die Funktion.
+	[+]-Taste	<ol style="list-style-type: none">1. Einstellen von Parametern.2. Schaltet das Licht ein/aus3. Bedienung des Menüs
-	[-]-Taste	<ol style="list-style-type: none">1. Einstellen von Parametern.2. Aktivieren/Deaktivieren der Unterstützungsfunktion.3. Bedienung des Menüs



[Ein/Aus]-Taste



[+]-Taste

[-]-Taste

04. BEDIENUNGSMETHODEN



Hinweis: Hinweis: Bitte nehmen Sie die in diesem Handbuch erwähnten Bedienungsmethoden des Displays nur als Referenz, da die tatsächliche Benutzeroberfläche leicht abweichen kann, wenn die Software später aktualisiert wird. Wenn Sie Fragen haben, senden Sie bitte eine E-Mail an support@tenways.com.

4.1 Ein-/Ausschalten des Displays

Wenn das Display mit einem Passwort konfiguriert wurde, halten Sie die [Ein/Aus]-Taste gedrückt und geben Sie das korrekte Passwort ein, um die Benutzeroberfläche mit dem Logo aufzurufen, die Benutzeroberfläche für die Fahrt wird nach 2 Sekunden angezeigt.

Wenn das Display nicht mit einem Passwort konfiguriert wurde, halten Sie die [Ein/Aus]-Taste gedrückt, um die Benutzeroberfläche mit dem Logo aufzurufen, die Benutzeroberfläche für die Fahrt wird nach 2 Sekunden angezeigt.

Halten Sie im eingeschalteten Zustand die [Ein/Aus]-Taste gedrückt, um das Display auszuschalten.

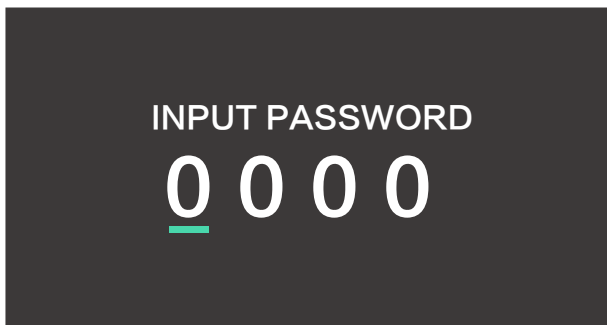

04. BEDIENUNGSMETHODEN

4.2 Benutzeroberfläche für die Fahrt

Auf dieser Benutzeroberfläche werden die Parameter der Fahrt angezeigt:

Bluetooth-Anzeige

Zeit in HH:MM

Akkuanzeige

Echtzeit-Geschwindigkeit
Bereich: 0,0 bis 99,9

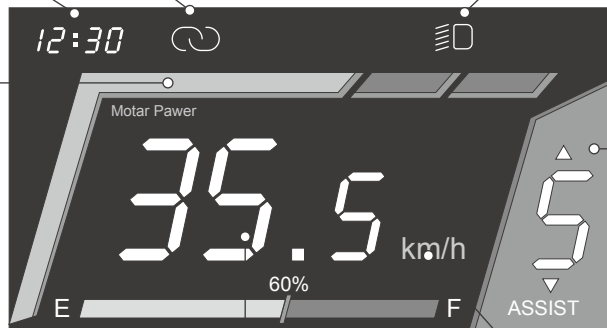

Scheinwerfer-Anzeige

Unterstützungsmodus
Stufen des
Unterstützungsmodus
(0 bis 5)

Einheit (Die Standard-
einstellung ist
"km/h". Diese kann
auf "mph"
umgestellt werden).

Drücken Sie die
[Ein/Aus]-Taste
Detailseite für die Fahrt

Akkustand

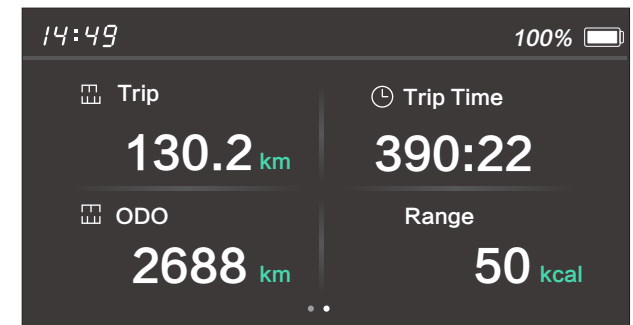
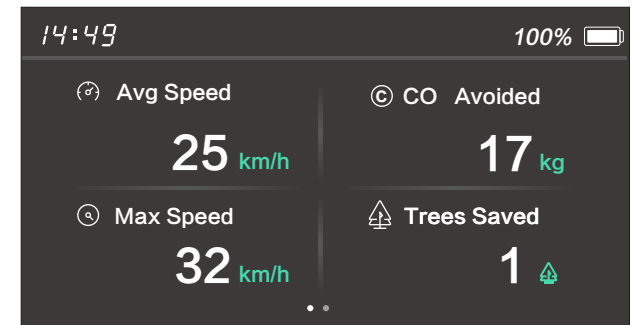
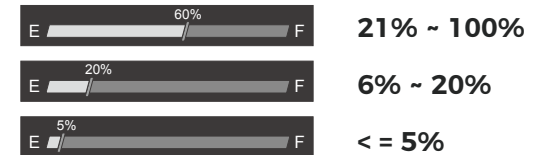

04. BEDIENUNGSMETHODEN

4.3 Ändern der PAS-Stufen

Klicken Sie auf die Taste [+] oder [-], um zwischen den PAS-Stufen zu wechseln.

Halten Sie die Taste [-] gedrückt, um in den Gehmodus "6km/h" zu gelangen, und lassen Sie die Taste los, um den Modus zu verlassen.

4.4 Beleuchtung auf "ON/OFF" schalten

Halten Sie die Taste [+] 2 Sekunden lang gedrückt, um die Beleuchtung auf " ON/OFF " zu schalten.

4.5 Zurücksetzen des Fahrtkilometerstands

Halten Sie die [Ein/Aus]-Taste und die [+]-Taste gleichzeitig gedrückt, um den Fahrtkilometerstand zurückzusetzen.

Beim Zurücksetzen des Fahrtkilometerstands werden auch die Höchstgeschwindigkeit, die Durchschnittsgeschwindigkeit, die Gesamtfahrzeit und die Gesamtkalorien zurückgesetzt.

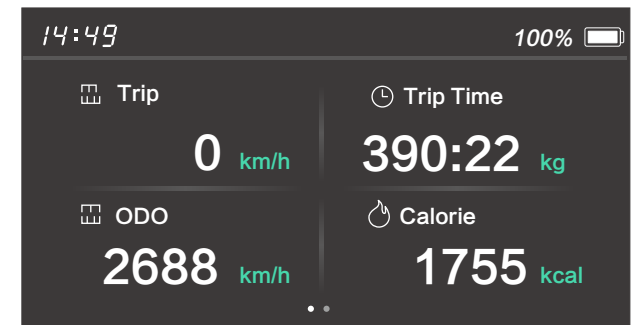

04. BEDIENUNGSMETHODEN

4.6 Fehlercodes

Allgemeine Fehlercodes (Die folgenden Informationen dienen nur als Referenz. Wenn Sie einen Fehlercode sehen, wenden Sie sich bitte an **TENWAYS** unter support@tenways.com):

Beschreibung	Fehlercode
Der Stromfluss ist nicht normal oder die MOS-Röhre ist beschädigt	Overcurrent Error
Störungen des Lenkers	Throttle Hall Error
Verlust der Motorphase	Motor Phase Error
Ungewöhnliche Hallsignale des Motors	Motor Hall Error
Störungen der Bremse	Brake Error
Unterspannung	Undervoltage Warning
Kommunikationsfehler	Communication Error

Halten Sie die Tasten [+] und [-] gleichzeitig 1 Sekunde lang gedrückt, um die Benutzeroberfläche für die Menü aufzurufen. Hier können Sie die Höchstgeschwindigkeit, die Dateneinheiten, die automatische Abschaltzeit und die Helligkeit der Hintergrundbeleuchtung einstellen.

Das System kehrt automatisch zur Benutzeroberfläche für die Fahrt zurück, wenn mehr als 60 Sekunden lang kein Bedienungsvorgang auf der Benutzeroberfläche für die Menü erfolgt.

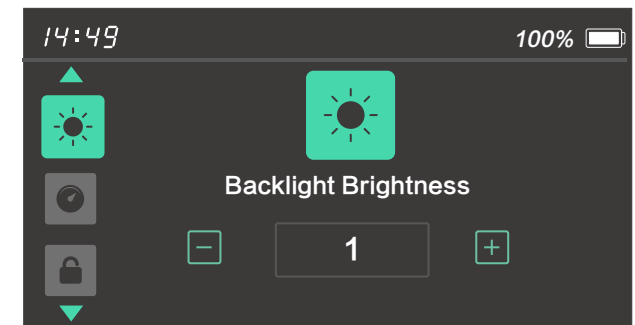

05. BENUTZERMENÜ

5.1 Löschen des Fahrkilometerstands

Nachdem Sie die Benutzeroberfläche für die Menüvorschau aufgerufen haben, drücken Sie die [Ein/Aus]-Taste, um das Löschen der Fahrtdaten zu bestätigen.

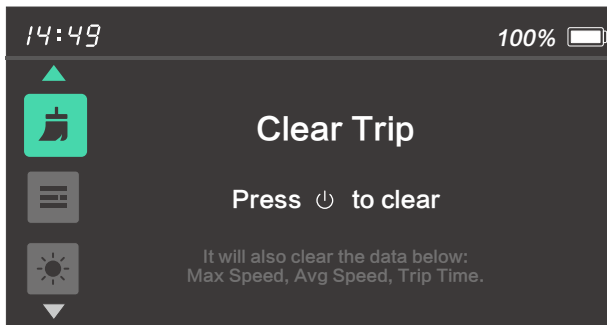

5.2 Einstellungen der Einheiten

Drücken Sie nach dem Aufrufen der Benutzeroberfläche für die Menüvorschau die [Ein/Aus]-Taste, um diesen Menüpunkt aufzurufen, und klicken Sie dann auf die [+]-Taste oder die [-]-Taste, um zwischen "km / h" und "mph" zu wechseln. Drücken Sie die [Ein/Aus]-Taste, um die Einstellung zu bestätigen und zu speichern, sowie um zur nächsten Benutzeroberfläche des Menüs zu wechseln.

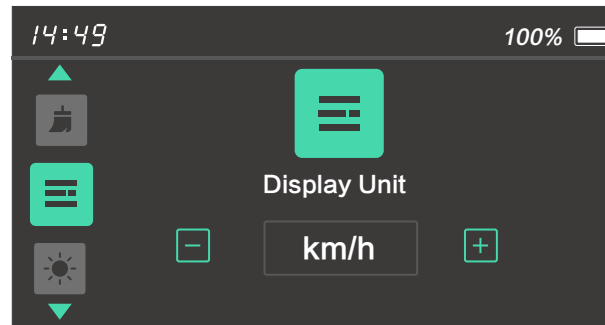

5.3 Einstellung der Helligkeit der Hintergrundbeleuchtung des Displays

Drücken Sie nach dem Aufrufen der Benutzeroberfläche für die Menüvorschau die [Ein/Aus]-Taste, um diesen Menüpunkt aufzurufen, und klicken Sie dann auf die [+]-Taste oder die [-]-Taste, um die Helligkeit auf "AUTO", 1, 2, 3, 4 oder 5 einzustellen. "AUTO" bedeutet automatische Hintergrundbeleuchtung. Drücken Sie die [Ein/Aus]-Taste, um die Einstellung zu bestätigen und zu speichern, sowie um zur nächsten Benutzeroberfläche des Menüs zu wechseln.

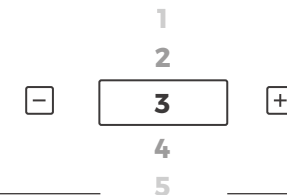
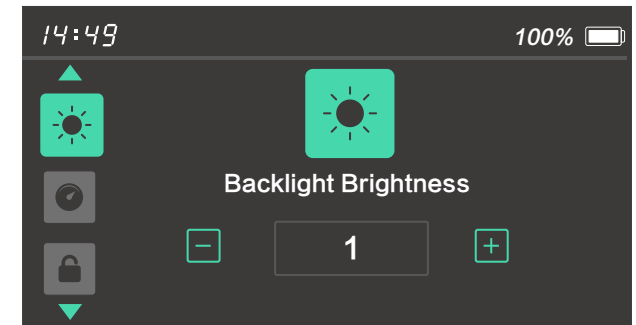

05. BENUTZERMENÜ

5.4 Einstellen der automatischen Ausschaltzeit

Drücken Sie nach dem Aufrufen der Benutzeroberfläche für die Menüvorschau die [Ein/Aus]-Taste, um diesen Menüpunkt aufzurufen, und klicken Sie dann auf die [+]-Taste oder die [-]-Taste, um die automatische Abschaltzeit auf einen Wert zwischen 0 und 99 Minuten einzustellen. "OFF" bedeutet, dass die automatische Abschaltfunktion deaktiviert ist.

Drücken Sie die [Ein/Aus]-Taste, um die Einstellung zu bestätigen und zu speichern, sowie um zur nächsten Benutzeroberfläche des Menüs zu wechseln.

5.5 Einstellungen für das automatische Scheinwerferlicht

Drücken Sie nach dem Aufrufen der Benutzeroberfläche für die Menüvorschau die [Ein/Aus]-Taste, um diesen Menüpunkt aufzurufen, und klicken Sie dann auf die [+]-Taste oder die [-]-Taste, um zwischen "ON / OFF" zu wählen.

Drücken Sie die [Ein/Aus]-Taste, um die Einstellung zu bestätigen und zu speichern, sowie um zur nächsten Benutzeroberfläche des Menüs zu wechseln.

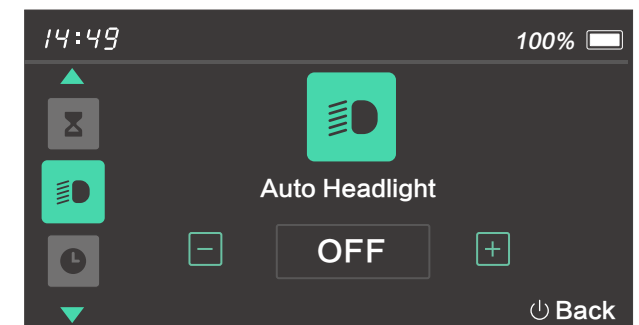
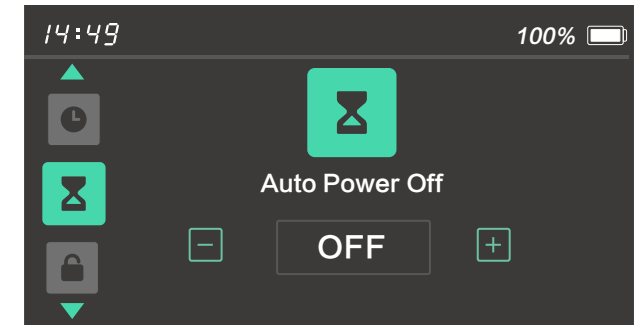

05. BENUTZERMENÜ

5.6 Einstellungen für das Benutzerpasswort (konfigurierbar)

Drücken Sie nach dem Aufrufen der Benutzeroberfläche für die Menüvorschau die [Ein/Aus]-Taste, um diesen Menüpunkt aufzurufen, und klicken Sie dann auf die [+]-Taste oder die [-]-Taste, um die Option „Password“ auszuwählen, und drücken Sie die [Ein/Aus]-Taste, um den Punkt “Password” aufzurufen und “ON” oder “OFF” auszuwählen. Drücken Sie die [Ein/Aus]-Taste, um die Einstellung zu bestätigen und den Vorgang zu beenden. Wenn die Option “Password” auf “ON” steht, drücken Sie die [Ein/Aus]-Taste, um die Option “Change Password” aufzurufen und das aktuelle Passwort zu ändern, wobei Sie mit der ersten Ziffer beginnen. Wenn die erste Ziffer “1” zu blinken beginnt, klicken Sie auf die [+]-Taste oder die [-]-Taste, um eine Zahl zwischen 0 und 9 auszuwählen. Drücken Sie die [Ein/Aus]-Taste, um die Einstellung zu bestätigen und zur zweiten Ziffer zu wechseln. Wiederholen Sie den Vorgang, um das gesamte Passwort zu ändern. Wählen Sie “Back”, um die Benutzeroberfläche zur Einstellung des Benutzerpassworts zu verlassen.

[Power] button



[+] button

[-] button

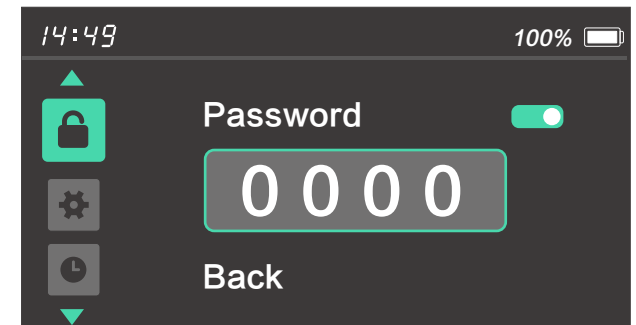
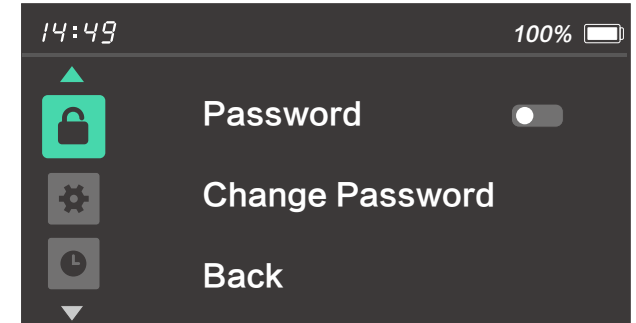

Hinweis: Die Option “Password” wird auf der Benutzeroberfläche des Menüs nur angezeigt, wenn das Passwort im erweiterten Menü festgelegt wurde.

05. BENUTZERMENÜ

5.7 Systeminformationen

Die Systeminformationen, wie z. B. die Softwareversion, werden angezeigt, nachdem Sie die Benutzeroberfläche für die Menüvorschau aufgerufen haben.

5.8 Zeiteinstellungen

Drücken Sie nach dem Aufrufen der Benutzeroberfläche für die Menüvorschau die [Ein/Aus]-Taste, um diesen Menüpunkt aufzurufen. Klicken Sie auf die [+]-Taste oder die [-]-Taste, um nach dem Blinken der Stundenanzeige einen Wert zwischen 00 und 23 auszuwählen. Drücken Sie die [Ein/Aus]-Taste, um die Einstellung zu bestätigen und zur Minute zu wechseln, und klicken Sie auf die [+]-Taste oder die [-]-Taste, um einen Wert zwischen 00 und 59 auszuwählen.

Drücken Sie die [Ein/Aus]-Taste, um die Einstellung zu bestätigen und zu speichern, sowie um zur nächsten Benutzeroberfläche des Menüs zu wechseln.

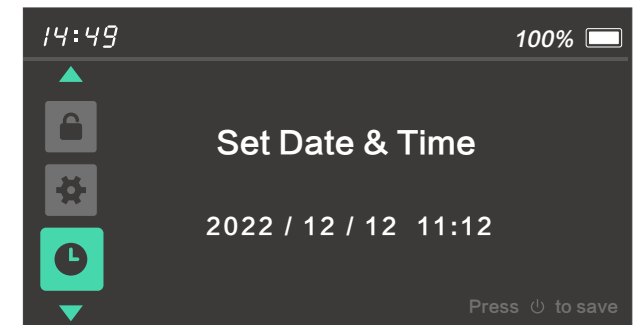
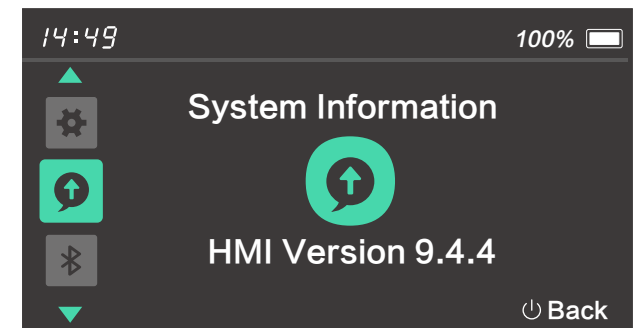

BENUTZUNG DES E-BIKES

**01.
VERBINDEN SIE SICH MIT DER TENWAYS APP**

**02.
VOR IHRER ERSTEN FAHRT**

**03.
ROUTINEMÄßIGE WARTUNG**

**04.
RAHMENCODE**

01 . VERBINDEN SIE SICH MIT DER TENWAYS APP

1. Schalten Sie die Bluetooth-Funktion Ihres Mobiltelefons ein.
2. Öffnen Sie die TENWAYS App.
3. Klicken Sie auf "Register" und scannen Sie dann den QR-Code auf dem Rahmen. Der QR-Code befindet sich in der Nähe des Tretlagers am unteren Ende des Rahmenunterrohrs.
4. Tragen Sie die Farbe und die Höhe der Sattelstütze Ihres E-Bikes ein und geben Sie Ihrem E-Bike einen Namen.
5. Schalten Sie das Display Ihres E-Bikes ein und geben Sie das Passwort ein.
6. Ihr E-Bike ist 10 Sekunden später automatisch mit der TENWAYS App verbunden.

02. VOR IHRER ERSTEN FAHRT

Laden Sie den Akku vor Ihrer ersten Fahrt zu 100% auf.

- **Wenn Sie Ihr E-Bike aufladen:**
- Laden Sie das E-Bike in Innenräumen auf und halten Sie es von direkter Sonneneinstrahlung, Regen oder Schnee fern.
- Verwenden Sie zum Aufladen des E-Bikes nur das Ladegerät von **TENWAYS**.
- Achten Sie auf eine angemessene Umgebungstemperatur. Die beste Umgebungstemperatur für das Ladegerät liegt zwischen 20°C und 25°C. Eine niedrigere Temperatur kann zu einer unzureichenden Aufladung führen, während eine höhere Temperatur zu einer Überladung führen kann.
- Es wird empfohlen, das Ladegerät unmittelbar nach dem vollständigen Aufladen des E-Bikes zu entfernen, um eine Überladung des Akkus zu vermeiden.
- Wenn Sie das Ladegerät zum Laden des Akkus verwenden, schließen Sie das Ladegerät an den Ladeanschluss des Akkus und dann an die Steckdose an. Wenn Sie das Ladegerät entfernen, ziehen Sie den Stecker des Ladegeräts aus der Steckdose und dann den Stecker des Ladegeräts aus dem Ladeanschluss des Akkus.
- Prüfen Sie den Reifendruck mit der Hand oder mit einem Messgerät und stellen Sie sicher, dass der Druck im Bereich von 40 - 65 PSI oder 2,8 - 4,5 bar liegt.
- Prüfen Sie, ob die Antriebskette richtig auf dem Kettenblatt und dem Freilauf aufgehängt ist (die Kette kann aufgrund der hinteren Kettenschaltung während des Transports nach außen fallen). Vergewissern Sie sich vor der Fahrt mit Ihrem E-Bike im Straßenverkehr, dass die örtlichen Vorschriften eingehalten werden, z. B. die Vorschriften für Fahrausrüstung, Kontrollleuchten
- und Reflektoren. Stellen Sie sicher, dass Sie die richtige Schutzausrüstung tragen. Tragen Sie immer einen Helm und stellen Sie sicher, dass Sie eine klare Sicht haben.
- Wenn der Sattel richtig eingestellt ist, sollte er sich auf Hüfthöhe befinden.
- Überprüfen und vergewissern Sie sich, dass Vorderrad-Schnellspanner, Lenker, Bremsen, Pedale und andere zugehörige Teile des E-Bikes ordnungsgemäß befestigt sind, bevor Sie losfahren.
- Die Bremseinstellungen sind je nach Land / Region unterschiedlich. Prüfen Sie zuerst, welcher Bremshebel auf welche Bremse wirkt, und wenn dies nicht Ihren Gewohnheiten entspricht, empfehlen wir Ihnen, die Einstellungen von einem Fachmann ändern zu lassen, damit Sie während der Fahrt im Notfall das Vorder- und das Hinterrad richtig bremsen können. Wenn Sie während der Fahrt auf Probleme stoßen, bremsen Sie bitte zuerst (bitte bremsen Sie beide Räder gleichzeitig, um innerhalb der kürzest möglichen Strecke anzuhalten).
- Überprüfen Sie die Lenkung; die Lenkung hat einen entscheidenden Einfluss auf die Brems- und Fahrsicherheit.
- Wir empfehlen Ihnen, eine entsprechende Versicherung für Fahrräder oder E-Bikes in Ihrer Region abzuschließen. So können Sie sich rechtzeitig an Ihre Versicherungsgesellschaft oder-agentur wenden, um im Falle eines Unfalls angemessenen Schutz zu erhalten.

03. ROUTINEMÄßIGE WARTUNG

Tägliche Inspektion

Überprüfen Sie vor der Fahrt, ob die Schrauben der folgenden wichtigen Teile richtig festgezogen sind:

- 1.Schrauben zwischen Vorbau und Vorderradgabel
- 2.Schrauben zwischen Lenker und Vorbau
- 3.Schrauben zwischen Bremshebel und Lenker
- 4.Schrauben zwischen Bremsschellen und Rahmen oder Vorderradgabel
- 5.Schrauben zwischen Bremsscheiben und Tretlagern

Verwenden Sie die mitgelieferten Werkzeuge, um alle losen Schrauben festzuziehen.

Nachdem alle Schrauben vor der ersten Fahrt richtig festgezogen sind, überprüfen Sie nach 200 km Fahrstrecke, ob sie immer noch die gleiche Befestigungsleistung besitzen. Nach den ersten 200 km sollten Sie die Schrauben alle 1.000 km überprüfen.

Es wird empfohlen, die Befestigungsleistung der Schrauben alle 600 km zu überprüfen, wenn Sie häufig bei schwierigen Straßenverhältnissen fahren.

Tägliche Reinigung

- Use a rag or large brush to clean off dust when there is not much mud on your e-bike.
-
- When there is a lot of mud on your e-bike, use a brush dipped into soapy water to wash it off, rinse it with a little clean water, then dry it with a soft cloth.
-
- Apply 2 to 3 drops of lubricant at each link turning point after the chain is cleaned and dried.
-
- Check the wear degree of the brake blocks after you have cleaned them to see if they can ensure normal braking. Replace them promptly if they are seriously worn.
-
- It is recommended to clean the e-bike after you ride it for about 200 km. You need to clean the bike first before you put it into storage if you plan to not ride for a long period of time.



Hinweis: Reinigen Sie das E-Bike nicht mit einer Hochdruckwasserpistole, da dies die mechanischen Drehgelenke und die zugehörigen mechanischen Befestigungsteile beschädigen könnte.

03. ROUTINEMÄßIGE WARTUNG

Pflege des Akkus

Betriebs- und Lagertemperaturen des Akkus.

Die Betriebstemperatur des Lithiumakkus beträgt 0°C bis 30°C. Es wird empfohlen, den Lithiumakku in einer Umgebung mit einer Temperatur von 0°C bis 25°C und einer relativen Luftfeuchtigkeit von 65±20% zu lagern.

Die Leistung von Lithiumakkus wird durch die Umgebungstemperatur beeinflusst. Machen Sie sich keine Sorgen, wenn die Leistung Ihres Akkus bei kaltem Wetter nachlässt. Die Leistung des Akkus wird sich wieder einstellen, wenn die Temperatur steigt.

Der Akku sollte möglichst nicht über 95% geladen oder unter 10% entladen werden, da dies die Lebensdauer des Akkus verkürzen kann. Ein angemessenes Lade- und Entladeschema kann die beschleunigte Alterung oder Beschädigung des Akkus abmildern.

Wenn Sie Ihr E-Bike längere Zeit nicht benutzen, halten Sie den Akkustand bei 50% bis 70%, überprüfen Sie den Zustand des Akkus alle 2 Monate, um Schäden durch Überentladung zu vermeiden, und laden und entladen Sie den Akku alle 3 Monate.

Wartung der Bremsen

Die neuen Bremsklötze und -scheiben haben relativ glatte Oberflächen, so dass sich die Bremswirkung verbessert, nachdem Sie 100 km gefahren sind oder auf langen Gefällestrecken 3 bis 5 Mal gebremst haben und diese Oberflächen dadurch aufgeraut sind. Überprüfen Sie die Schrauben zwischen dem Bremshebel und dem Lenker sowie die Schrauben zwischen den Bremsschellen und dem Rahmen oder der Vorderradgabel:

Überprüfen Sie, ob diese Schrauben auch nach 200 km Fahrt mit dem E-Bike noch die gleiche Befestigungsleistung haben. Überprüfen Sie nach den ersten 200 km alle 1.000 km die Befestigungsleistung. Es wird empfohlen, die Befestigungsleistung der Schrauben nach alle 600 km zu überprüfen, wenn Sie häufig bei schwierigen Straßenverhältnissen fahren.

Der Verschleißgrad der Bremsklötze sollte nach 1.000 km Fahrt auf normalen Straßen oder nach 600 km Fahrt bei schwierigen Straßenverhältnissen überprüft werden. Die Bremsklötze sollten umgehend ausgetauscht werden, wenn sie zu zwei Dritteln oder mehr abgenutzt sind.

sind, der Abnutzungsgrad der Bremsklötze aber noch akzeptabel ist und es keine Anzeichen für einen Ölaustritt an den Bremsen gibt, wenden Sie sich an ein professionelles Fahrradgeschäft und bitten Sie die Techniker, das Schmiermittel nachzufüllen.

Wenden Sie sich an ein Fachgeschäft und bitten Sie die Techniker, die Ursache für ungewöhnliche Geräusche während der Fahrt herauszufinden und zu beheben, die auch nach der Reinigung der Bremsklötze und -scheiben von Öl bestehen bleiben.

03. ROUTINEMÄßIGE WARTUNG

Wartung im Fachgeschäft

Es wird empfohlen, 2-3 Mal pro Quartal oder nach alle 1.000 km Fahrt ein Fahrradfachgeschäft zur Wartung aufzusuchen. Bei einer solchen Wartung sollten folgende Punkte überprüft / durchgeführt werden:

- Die Leistung der hydraulischen Bremsen.
- Die Befestigungsleistung von Schrauben, insbesondere denjenigen zwischen den Scheiben und den Tretlagern, sowie in wichtigen Teilen.
- Der Verschleißgrad der Vorderradgabelteile.
- Der Verschleißgrad des Kettenrads, des Freilaufs und der Kette.
- Der Verschleißgrad der Vorderradnabenlager.
- Der Verschleißgrad der Pedalgelenke.
- Das Fachgeschäft sollte die internen Drehgelenke schmieren, um die Leichtgängigkeit der Drehgelenke im Kettenrad, im Freilauf, in den Vorderradgabelteilen, in den Vorderradnabenlagern, im Tretlager, in den Pedalen und in anderen Teilen zu gewährleisten.
- Der Abnutzungsgrad der Reifen.
- Der Befestigungszustand von Akku, Controller, Motor, Kilometerzähler und anderen elektronischen Steuerteilen.

04. RAHMENCODE

Der Rahmencode in Form eines QR-Codes befindet sich in der Nähe des Tretlagers am unteren Ende des Rahmenunterrohrs.

Sie können den QR-Code mit Ihrem Mobiltelefon scannen, um den 16- bis 18-stelligen Rahmencode anzuzeigen. Sie können den Rahmencode verwenden, um eine Versicherung abzuschließen.

Bitte geben Sie die Informationen zum Rahmencode an, wenn Sie uns für eine Beratung kontaktieren.

IMPORTANT REMINDERS

01.
WARRANTY

02.
FAQ

03.
WARNINGS

01 . GARANTIE

Dieses Produkt hat die entsprechende Zertifizierung nach EN15194-2017 Vorschriften für elektrisch unterstützte Fahrräder bestanden.

Die Garantiezeit für alle Originalteile beginnt mit dem Lieferdatum und ist in den Garantiebedingungen von TENWAYS festgelegt.

Ansprüche im Rahmen der Garantie müssen direkt an TENWAYS geltend gemacht werden und es ist ein Kaufnachweis erforderlich.

Die Garantie gilt für den Erstbesitzer und ist auf weitere Besitzer übertragbar.

Die Garantie deckt folgende Umstände nicht ab:

- Eine falsche Montage oder Installation des Produkts durch den Benutzer.
- Eine unsachgemäße oder fahrlässige Verwendung, Bedienung oder Veränderung des Produkts.
- Eine Wartung entgegen den Wartungsanweisungen des Produkts (z. B. mangelnde Wartung der Bremsen).
- Normale Abnutzung und normaler Verschleiß.
- Mängel, die mit der normalen Nutzungs- oder Lebensdauer des Produkts zusammenhängen.
- Schäden oder Mängel aufgrund von Unfällen.

02. HÄUFIG GESTELLTE FRAGEN

Frage:

Um was für ein Modell handelt es sich bei diesem E-Bike? Für welches Gelände ist dieses E-Bike geeignet?

Antwort:

Dies ist das AGO X E-Bike. Es ist ein städtisches Pendler-Bike, das für Bürgersteige oder leicht mit Schlaglöchern übersäte Straßen in der Stadt geeignet ist. Fahren Sie es nicht auf Gebirgsstraßen. Andernfalls kann es zu Unfällen kommen.

Frage:

Wie schwer ist das ganze E-Bike inklusive Akku?

Antwort:

Es wiegt etwa 27 kg.

Frage:

Was soll ich tun, wenn Teile beschädigt sind oder während des Gebrauchs Störungen auftreten?

Antwort:

Kontaktieren Sie bitte sofort den TENWAYS Kundendienst oder wenden Sie sich an Fachleute für Fahrradreparaturen, um eine Inspektion und Wartung vorzunehmen.

Frage:

Wie lange dauert es, den Akku vollständig aufzuladen?

Antwort:

Etwa 6 Stunden.

Frage:

Wie weit kann man mit einer Akkuladung fahren?

Antwort:

65 bis 100 km.

Frage:

Wie hoch ist der erforderliche Reifendruck?

Antwort:

Der Luftdruck der Reifen sollte im Bereich von 40-65 PSI oder 2,8-4,5 bar liegen.

Frage:

Wie hoch ist der allgemeine Geräuschpegel dieses Produkts während der Fahrt?

Antwort:

Dieses Produkt hat die entsprechende Zertifizierung nach EN15194-2017 bestanden, was bedeutet, dass der Fahrer während der Fahrt keine Geräusche über 70 dB von diesem E-Bike hören wird.

03. WARNUNGEN

- Dieses E-Bike ist für das Fahren in der Stadt konzipiert. Verwenden Sie es nicht für Rennen, Mountain Biking oder andere nicht städtische Nutzungsszenarien. Es ist wichtig, dass Sie Ihr E-Bike und seinen Verwendungszweck zu verstehen, da es bei Verwendung in falschen Nutzungsszenarien zu Unfällen mit Personenschäden kommen kann.
- Inspektion und Wartung sind sehr wichtig für die Sicherheit und Lebensdauer Ihres E-Bikes. Sie sollten Bremsen, Reifen, Lenker und Felgen regelmäßig überprüfen.
- Alle nicht gewarteten Teile können brechen oder schlecht funktionieren und möglicherweise lebensgefährliche Unfälle verursachen.
- Wenn Sie einen gefederten Kindersitz anbringen möchten, vergewissern Sie sich bitte, dass er korrekt installiert und befestigt ist, um mögliche Verletzungen zu vermeiden.
- Ihr E-Bike muss den gesetzlichen Vorschriften für das Fahren auf öffentlichen Straßen unter allen Bedingungen entsprechen, auch bei schlechtem Wetter, in der Nacht, am frühen Morgen oder in der Dämmerung. Es liegt in Ihrer Verantwortung, sich mit allen in Ihrem Land geltenden Gesetzen vertraut zu machen und diese einzuhalten, einschließlich der ordnungsgemäßen Ausrüstung von Ihnen und Ihrem E-Bike gemäß den gesetzlichen Vorschriften.
- Unsachgemäße Montage, Installation, Bedienung und Wartung von Zubehör und Teilen kann zu schweren Verletzungen oder sogar zum Tod führen. Nehmen Sie keinerlei Änderungen am Rahmen oder an den Originalteilen vor. Änderungen können Schäden an Ihrem E-Bike verursachen und zu lebensgefährlichen Unfällen führen. Unpassendes Zubehör oder eine fehlerhafte Montage kann die Leistung des Produkts beeinträchtigen und das Fahren unsicher machen.
- Wie alle mechanischen Teile unterliegen auch E-Bikes Verschleiß und Beanspruchung. Verschiedene Materialien und Komponenten können unterschiedlich auf Verschleiß oder Überbeanspruchung reagieren. Stellen Sie sicher, dass Sie Ersatzteile für Reifen, Bremsklötze und andere Verschleißteile bereithalten.
- Wenn die vorgesehene Lebensdauer eines Bauteils überschritten wurde, kann es plötzlich ausfallen und zu Verletzungen des Fahrers führen. Risse, Kratzer oder Farbveränderungen deuten darauf hin, dass die Lebensdauer des Bauteils erreicht ist und es ersetzt werden sollte.
- Besondere Vorsicht ist geboten, wenn Sie Zubehör von Drittanbietern an Ihrem E-Bike montieren. Kindersitze und Gepäckträger können die Last erhöhen und den Gesamtschwerpunkt des E-Bikes nach oben verlagern. Wenn das E-Bike außer Kontrolle gerät, können Sie und das mitfahrende Kind verletzt werden oder sogar ums Leben kommen.
- Berühren Sie die Bremsscheiben nicht, während sich die Vorder- und Hinterräder noch drehen, oder direkt nachdem Sie die Bremsen betätigt haben. Sie könnten sich verletzen oder Verbrennungen erleiden.
- Wenn Sie Fragen zum Akku haben, wenden Sie sich an den Kundendienst von TENWAYS.
- Während der Fahrt ist höchste Konzentration erforderlich.
- Plötzliches Bremsen oder Lenken kann zu einem Unfall führen.
- Nehmen Sie keine Modifikationen oder Manipulationen am Motor und am eingebauten Computersystem des E-Bikes vor.
- Modifikationen oder Manipulationen jeglicher Art führen zum Erlöschen Ihrer Garantie und können lebensgefährliche Unfälle verursachen.

- Die Bremseinstellungen sind je nach Land / Region unterschiedlich. Prüfen Sie zuerst, welcher Bremshebel auf welche Bremse wirkt. Wenn dies nicht Ihren Gewohnheiten entspricht, empfehlen wir Ihnen, die Einstellungen von einem Fachmann ändern zu lassen.
- Radfahren in der Stadt kann gefährlich sein. Das Fahren ohne Helm kann zu schweren Verletzungen oder sogar zum Tod führen.
- Benutzen Sie kein Headset und telefonieren Sie nicht während der Fahrt.
- Fahren Sie nicht, wenn Sie nicht die volle Kontrolle über das E-Bike haben.
- Fahren Sie auf rutschigem Untergrund oder bei nassem Wetter besonders vorsichtig. Fahren Sie langsam und bremsen Sie leicht, um einen größeren Bremsabstand zu ermöglichen.
- Ihre Fahrgeschwindigkeit sollte den Straßenverhältnissen, Ihren Fähigkeiten und den örtlichen Gesetzen und Vorschriften entsprechen.
- Unsere Scheibenbremsen verfügen über eine bessere Bremsfähigkeit und können sich von anderen Bremssystemen unterscheiden. Bitte machen Sie sich vor der ersten Fahrt mit der Leistung der Bremsen vertraut.
- Stellen Sie sicher, dass alle Lichter ordnungsgemäß funktionieren und nicht verdeckt sind. Wir empfehlen die Verwendung von Lichtern in allen Umgebungen, um eine maximale Sichtbarkeit zu gewährleisten.
- Installieren Sie keinen Kindersitz auf dem AGO X. Dies kann zu Verletzungen oder Tod führen.
- Lassen Sie den Motor nicht über einen längeren Zeitraum unter hoher Last laufen.
- Laden Sie das E-Bike nicht mit Ladegeräten auf, die nicht von TENWAYS stammen.
- Stellen Sie das E-Bike nicht in ein starkes Magnetfeld oder in dessen Nähe, und legen Sie keine magnetischen Gegenstände in die Nähe des Tretlagers.
- Das E-Bike ist für ein maximales Gewicht von 120 kg konzipiert; eine Überschreitung dieses Gewichts kann zu einem lebensgefährlichen Unfall führen.
- Hängen Sie keine Taschen, Regenschirme oder andere übermäßig große oder schwere Gegenstände an den Lenker.
- Tragen Sie beim Fahren keine zu langen Kleidungsstücke, da sie sich in den Rädern oder der Kurbelgarnitur verfangen können.
- Versuchen Sie nicht, die internen Komponenten des E-Bikes zu öffnen oder zu berühren, da dies zu dauerhaften Schäden führen kann.
- Schlagen Sie nicht auf den Motor oder sein Gehäuse, beschädigen Sie ihn nicht und tauchen Sie ihn nicht in Wasser ein.
- Versuchen Sie nicht, das Display zu entfernen, es sei denn, dies ist für Wartungsarbeiten erforderlich.
- Verwenden Sie keine Komponenten anderer E-Bike-Marken an TENWAYS E-Bikes.
- Dieses Handbuch kann nicht die Montage- und Wartungsmethoden für jedes Teil des E-Bikes abdecken, und die technischen Details, die in den Texten und Abbildungen des Handbuchs gezeigt werden, können sich auch ändern. Bitte wenden Sie sich an TENWAYS, wenn Sie keine Antworten auf Ihre technischen Probleme finden.

ACHTUNG

- Der Akkusatz **MUSS** vor der Verwendung in die Akkuhalterung des Rahmens eingerastet werden.
- Stellen Sie vor dem Aufladen sicher, dass der Akku und das Ladegerät nicht beschädigt sind.
- Verbinden Sie nicht den Plus- und Minuspol des Akkusatzes.
- Setzen Sie den Akku keinen hohen Temperaturen aus.
- Stellen Sie sicher, dass das Akkuladegerät vom Akkusatz abgetrennt und weggelegt wurde, bevor Sie fahren.
- Laden Sie Ihren Akku immer bei Temperaturen zwischen 10 und 26 Grad Celsius auf.
- Setzen Sie den Akku nicht Salzwasser aus und lassen Sie das E-Bike nicht für längere Zeit im Regen stehen.
- Verwenden Sie zum Laden nur Originalzubehör.