

TENWAYS

elektrische stadsrit

Installatiehandleiding

CGO600

Pak je TENWAYS e-bike uit

- (1) Neem de fiets, de zadelpen en de gereedschapskist eruit.
- (2) Verwijder (en recycle) het verpakkingsmateriaal.
- (3) Bewaar de fietsdoos en gereedschapskist om later te kunnen gebruiken.

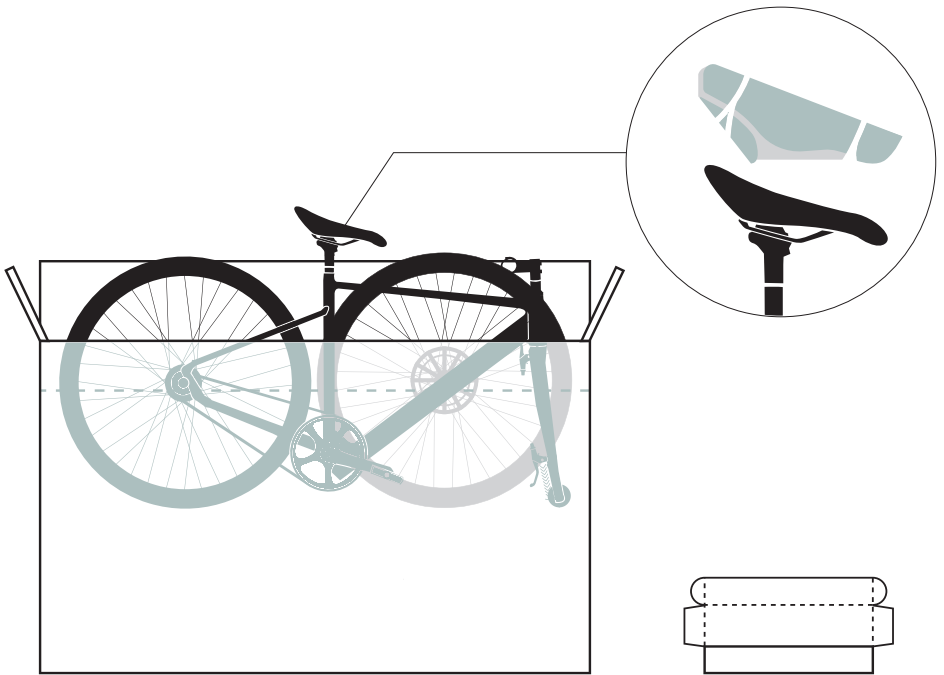

Fietsdoos

Gereedschapskist

Checklist gereedschapskist



10 mm
Moersleutel



15 mm
Moersleutel



3 mm
Inbussleutel



4 mm
Inbussleutel



5 mm
Inbussleutel



Kruiskopschroevendraaier



Fietspomp



Achterlicht



USB-
oplader voor
achterlicht



Adapterkabel



Lader

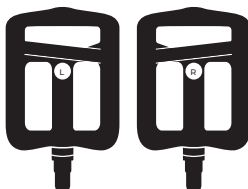

Fietspedalen

Haal het voorwiel eruit

(1) Haal het voorwiel eruit.

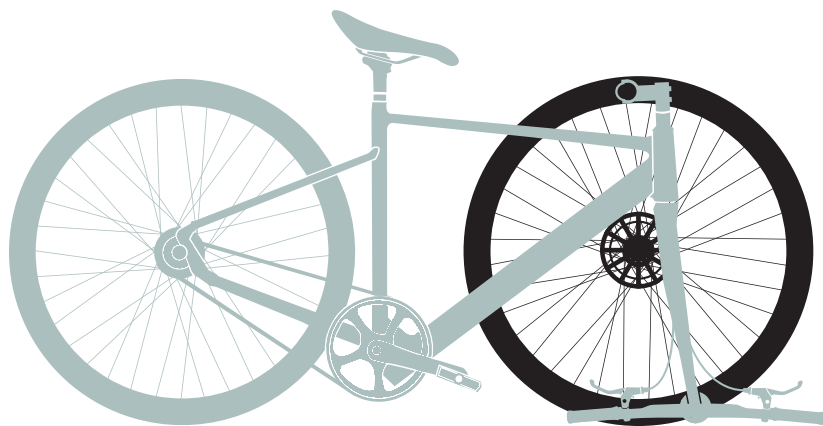

(2) Verwijder (en recycle) de plastic ringen aan beide zijden van de wielnaaf.



Afneembare
plastic
ringen

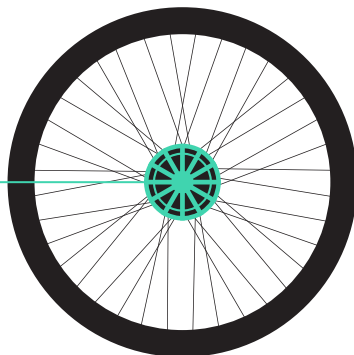

Draai de stuurpen naar voren

- (1) Houd de balhoofdbuis met één hand vast.

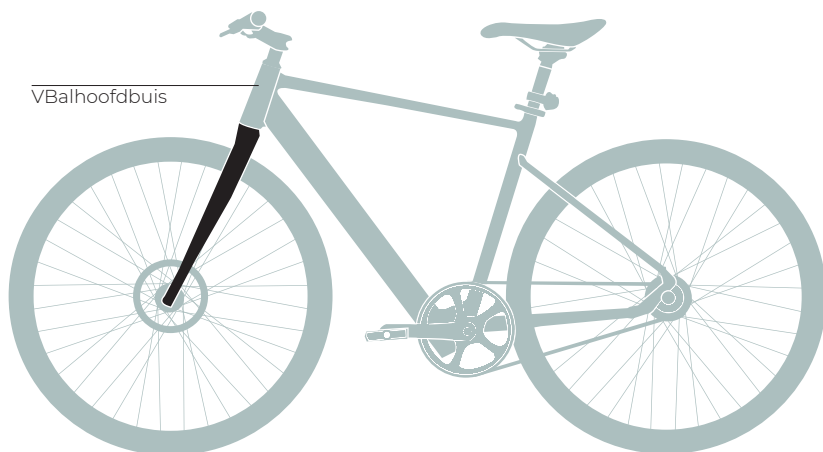

- (2) Gebruik de andere hand om de stuurpen naar voren te draaien.

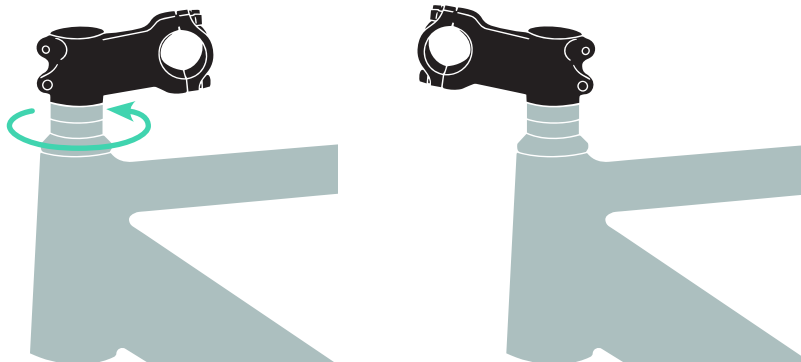

04

Verwijder de voorste klem van de stuurpen

- (1) Gebruik een 4 mm inbussleutel om de 4 klembouten naar links los te draaien.

⚠️ Zorg ervoor dat je de boutringen niet kwijtraakt.

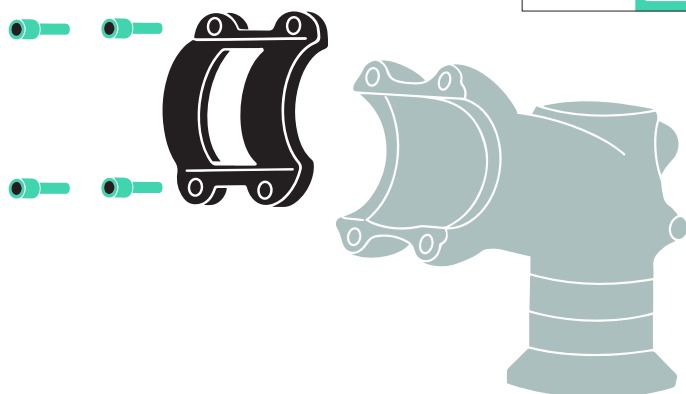
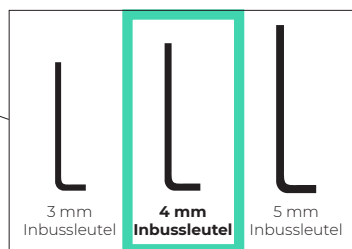
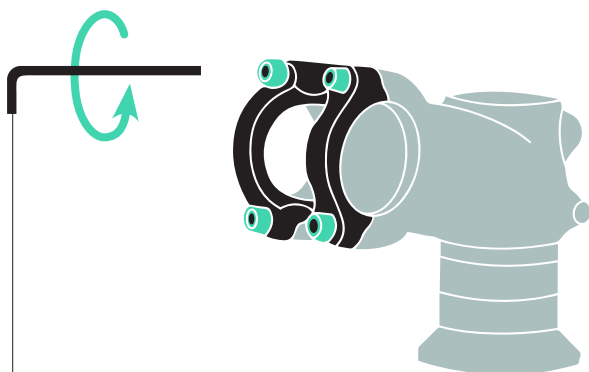

Installeer het stuur

- (1) Plaats het stuur in de gewenste stand. Het "kruissymbool" moet in het midden staan.

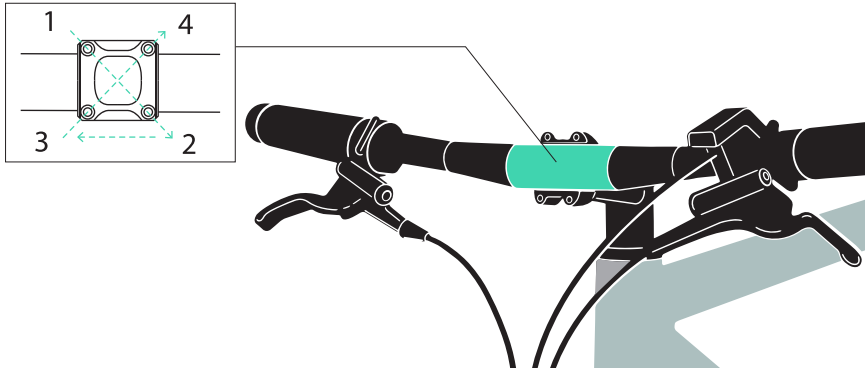

- (2) Gebruik een 4 mm inbussleutel om de 4 bouten naar rechts vast te draaien. De volgorde is weergegeven in de afbeelding hierboven. Draai ze nog niet helemaal vast.
- (3) Draai de bouten goed vast als het stuur en de bouten correct gemonteerd zijn.

⚠ Het maximale aanhaalmoment van de 4 bouten is 6 Nm. Als het stuur correct is gemonteerd en het voorwiel is gemonteerd, moet de remhendel op 45° ten opzichte van de grond staan.

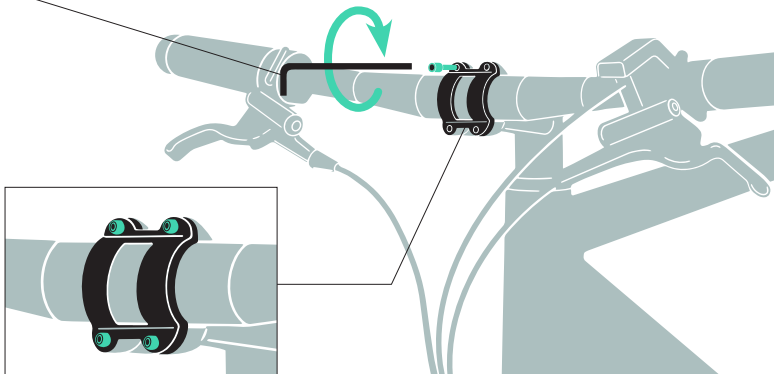

06

Installeer de koplamp

- (1) Draai de koplamp naar boven.
- (2) Gebruik de kruiskopschroevendraaier om de voorste installatiebout van de koplamp vast te zetten.

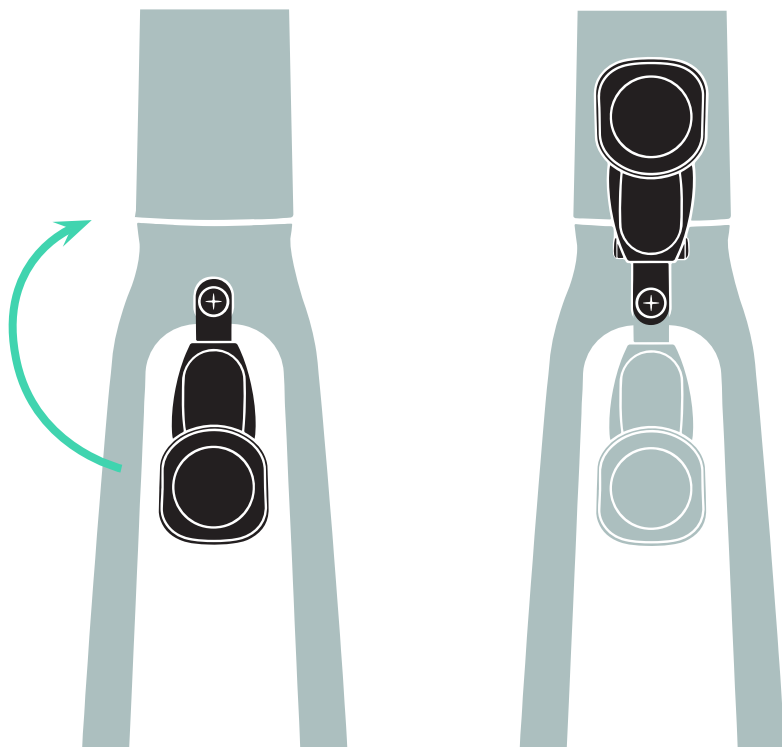

- (3) Gebruik een 10 mm sleutel om de achterste moer naar rechts vast te draaien.
- (4) Gebruik een 3 mm inbussleutel om de bout in het midden van de koplamp vast te draaien.

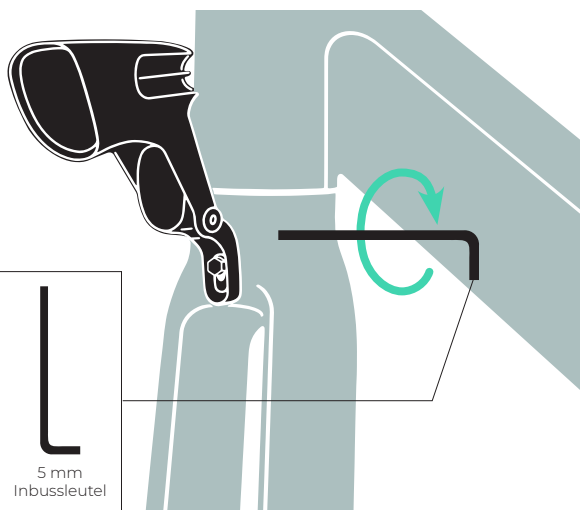
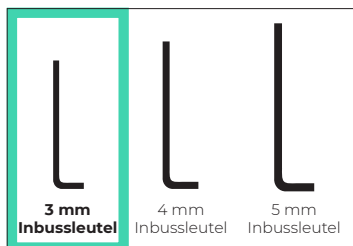
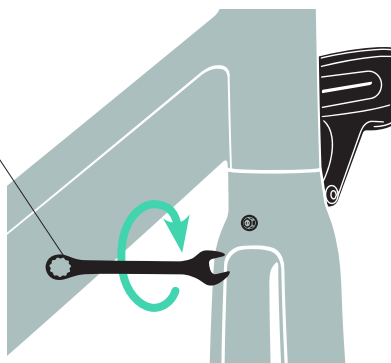
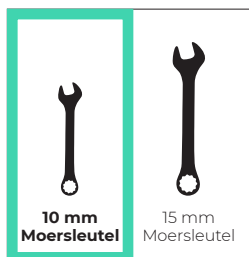

Verwijder de snelspanner van het voorwiel

- (1) Open de snelspanner van het voorwiel.
- (2) Draai de stelmoer los en verwijder de plastic verpakking.

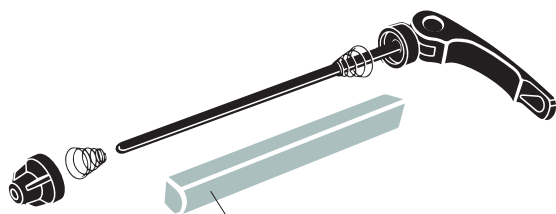
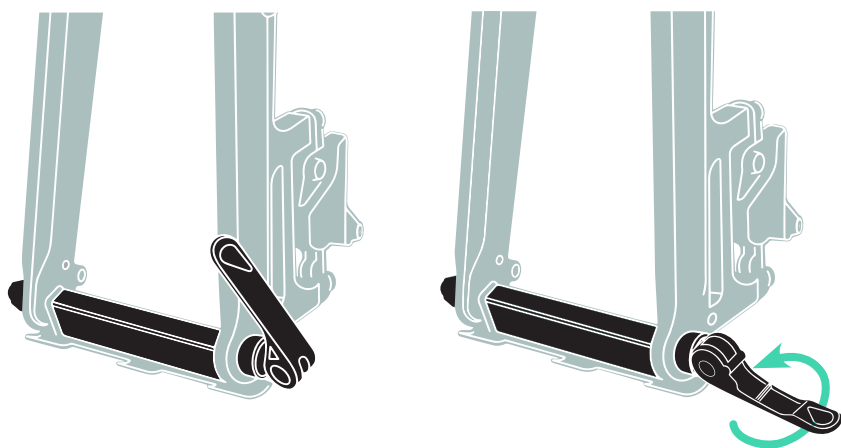

Je zult dit niet
meer nodig
hebben

08

Verwijder het plastic inzetstuk van de remklauw

- (1) Bewaar het plastic inzetstuk voor later. Het kan helpen om de remklauw te beschermen als het voorwiel wordt verwijderd.

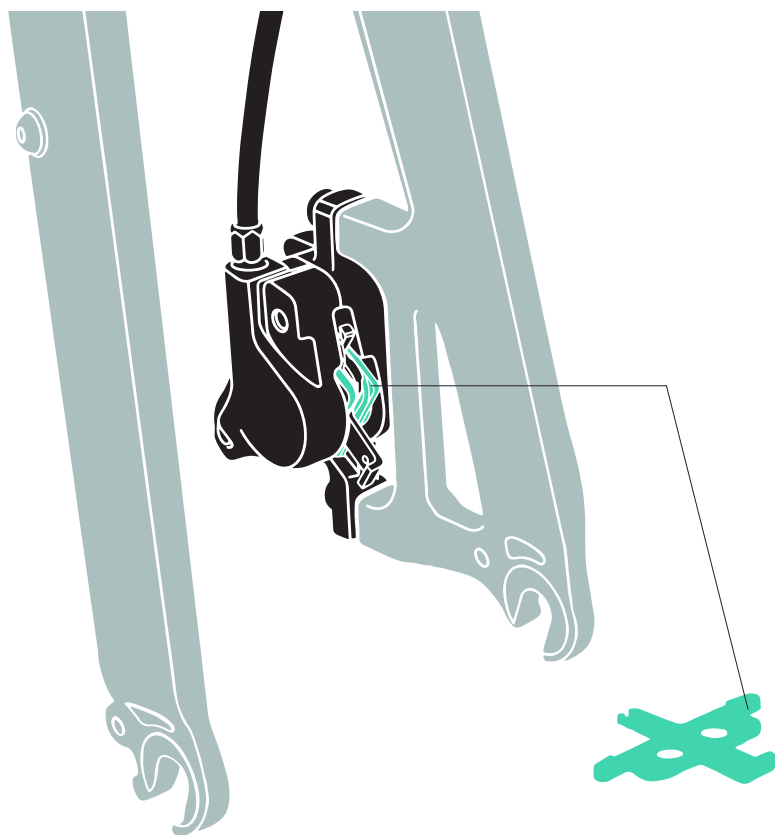



09

Installeer het voorwiel

 Deze stap is uiterst belangrijk, dus lees de aanwijzingen aandachtig.

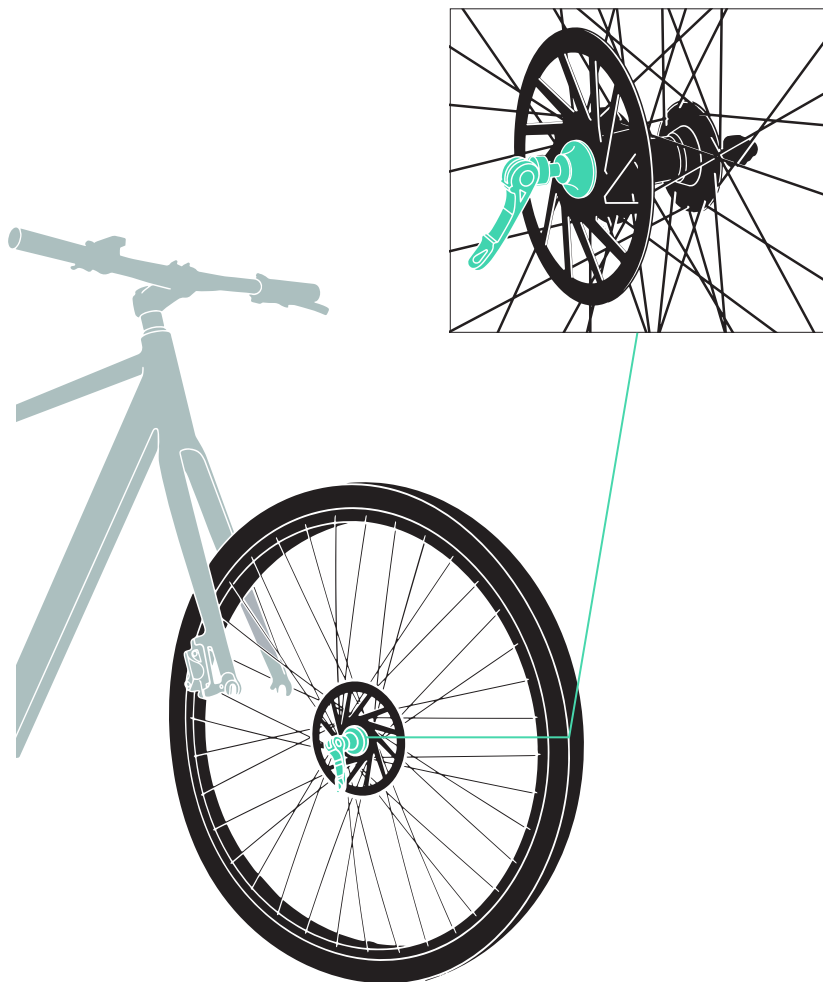
(1) Zet de snelspanner in de open stand en zet het voorwiel goed vast.



 Deze stap is uiterst belangrijk, dus lees de aanwijzingen aandachtig.

- (2) Open en sluit de snelspanner met één hand, terwijl je met de andere hand de stelmoer geleidelijk naar rechts vastdraait.
- (3) Blijf de moer aandraaien tot je weerstand voelt van de hendel als deze parallel staat met de naaf.
- (4) Pak de voorvork met je vingers vast en druk met de palm van je hand op de snelspanner. Er is veel kracht nodig om de hendel goed vast te zetten.
- (5) Wanneer de hendel volledig gesloten is, moet hij zich in de stand bevinden zoals in onderstaande afbeelding is getoond.

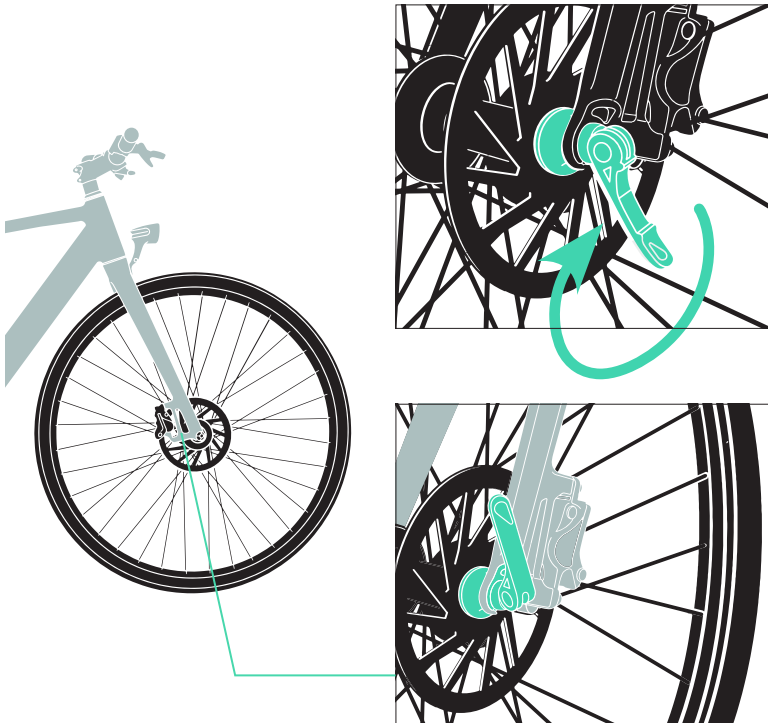

Controleer de uitlijning

- (1) Draai de bouten van de remklauw los met een 5 mm inbussleutel zodat hij iets kan bewegen.

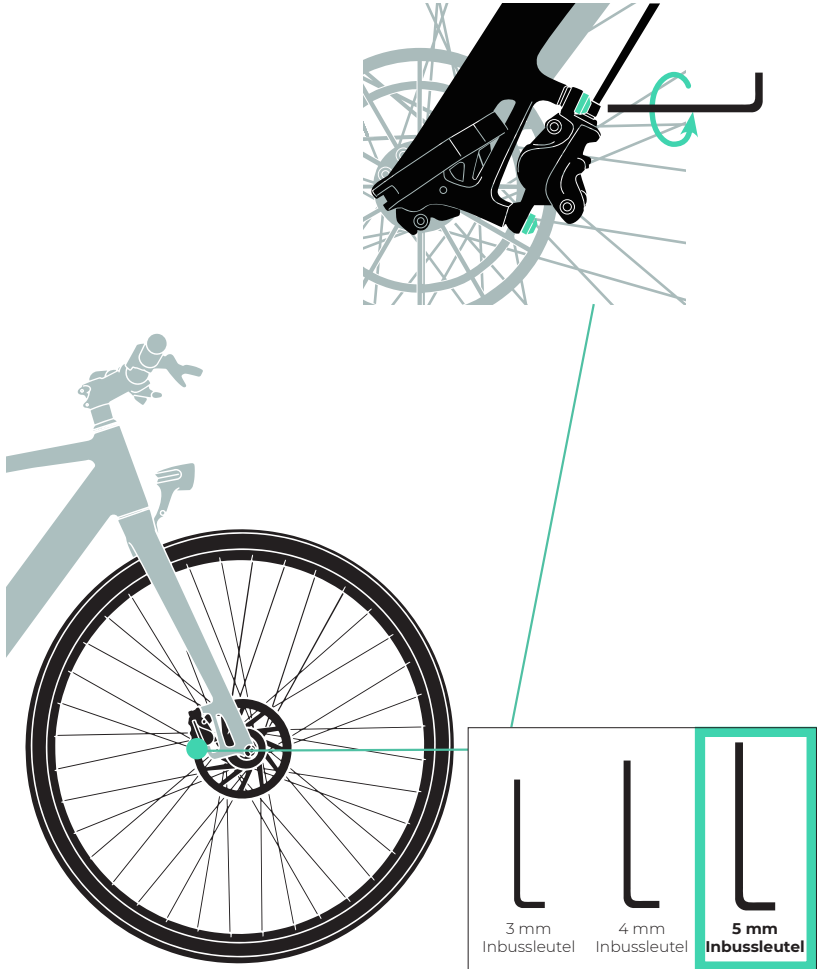

ing van de remschijf

(2) Knijp 5 keer in de voorrem

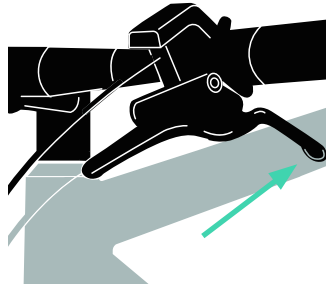
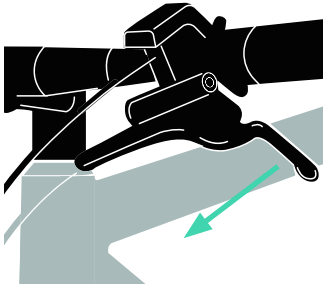

(3) Houd de voorrem aangetrokken en draai de bouten van de remklauw vast met een 5 mm inbussleutel.

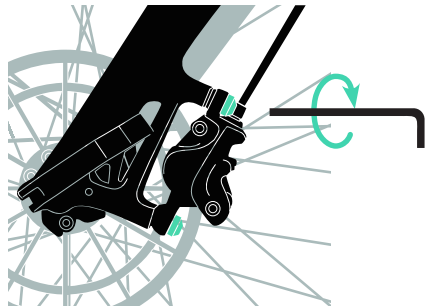
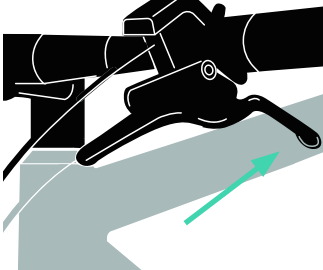

(4) Draai aan het voorwiel om te controleren of er wrijvingsgeluid is.

(5) Draai de bouten van de remklauw los als er wrijvingsgeluid is.

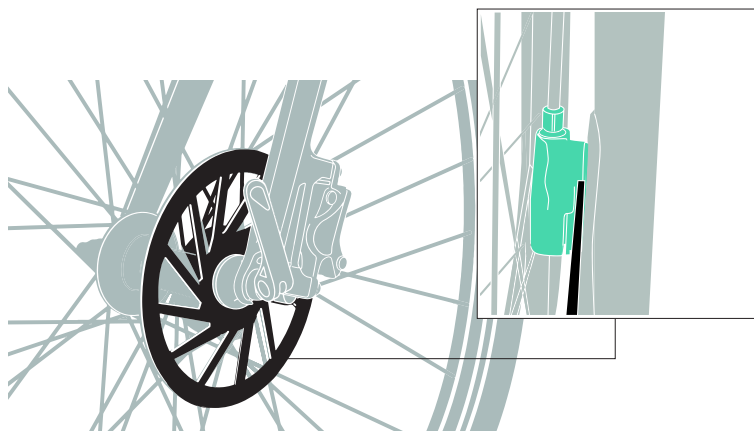
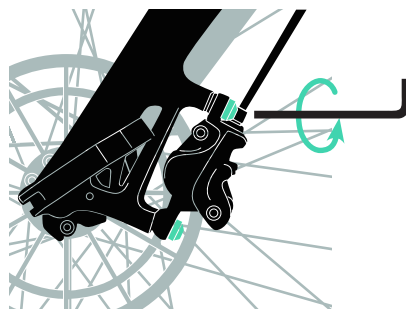
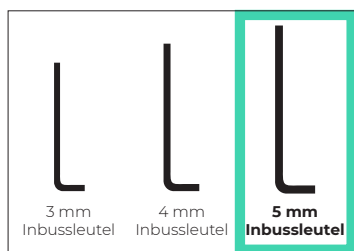

Beweeg de remklauw met de hand om de remschijf te centreren.

(6) Draai de bouten vervolgens stevig vast terwijl je de voorrem intrekt.

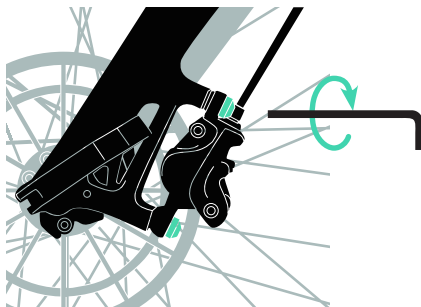
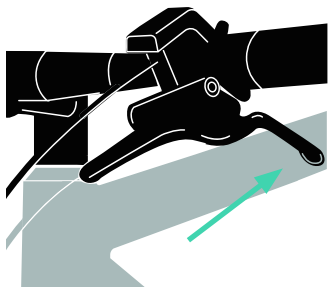

Monteer de pedalen

- (1) De pedalen zijn gemarkeerd met "R" (rechts) en "L" (links). Dit verwijst naar de twee kanten van de e-bike. Het R pedaal gaat naar de kant van de koolstofriem, en het L pedaal gaat naar de andere kant.

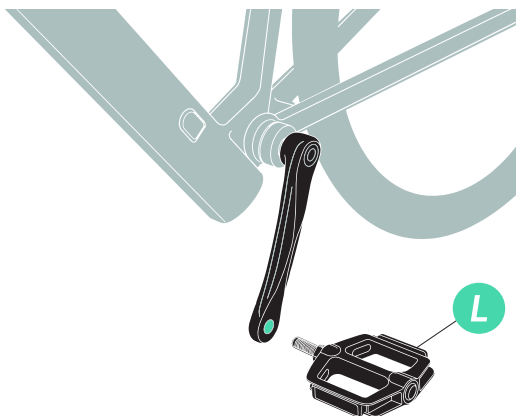

- (2) Installeer het linker pedaal door deze linksom te draaien. Draai het pedaal goed vast met een 15 mm sleutel.
- (3) Installeer het rechter pedaal door deze rechtsom te draaien. Draai het pedaal goed vast met een 15 mm sleutel.

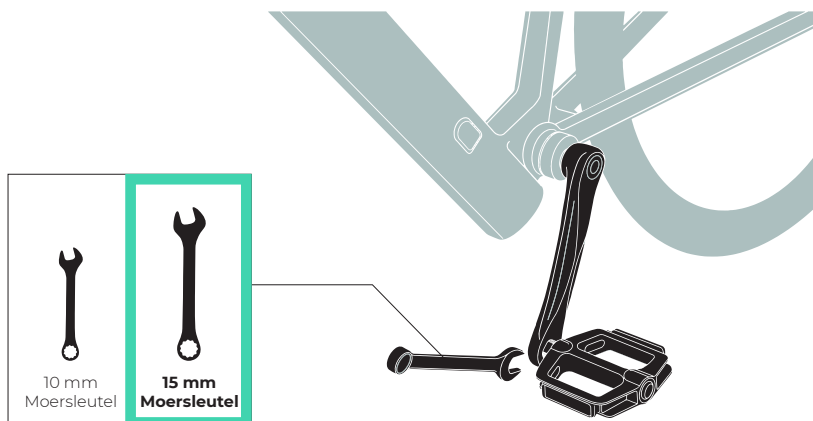

11

Installeer het zadel en het achterlicht

- (1) Draai de stelmoer los en open de snelspanner van de zitbuis.
- (2) Steek de zadelpen in de zitbuis en sluit de snelspanner goed af.
- (3) Bevestig het achterlicht stevig aan de zadelpen met het bandje.

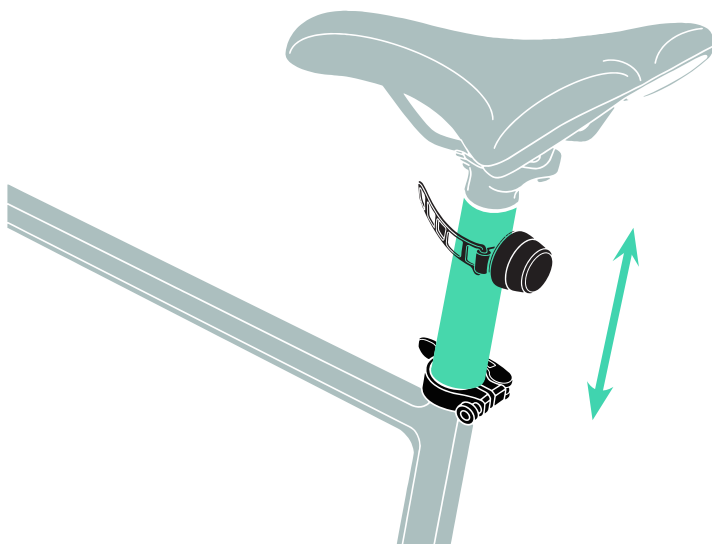

Stel het stuur af

- (1) Het voorwiel stevig tussen de benen houden en het stuur met de handen uitlijnen. Plaats het stuur loodrecht op het voorwiel.
- (2) Gebruik een 4 mm inbussleutel om de 2 bouten op de stuurpen stevig naar rechts vast te draaien.

 Als de stuurpen niet stevig is gemonteerd, loopt je het risico dat je plotseling de macht over het stuur verliest, wat ernstig letsel tot gevolg kan hebben.

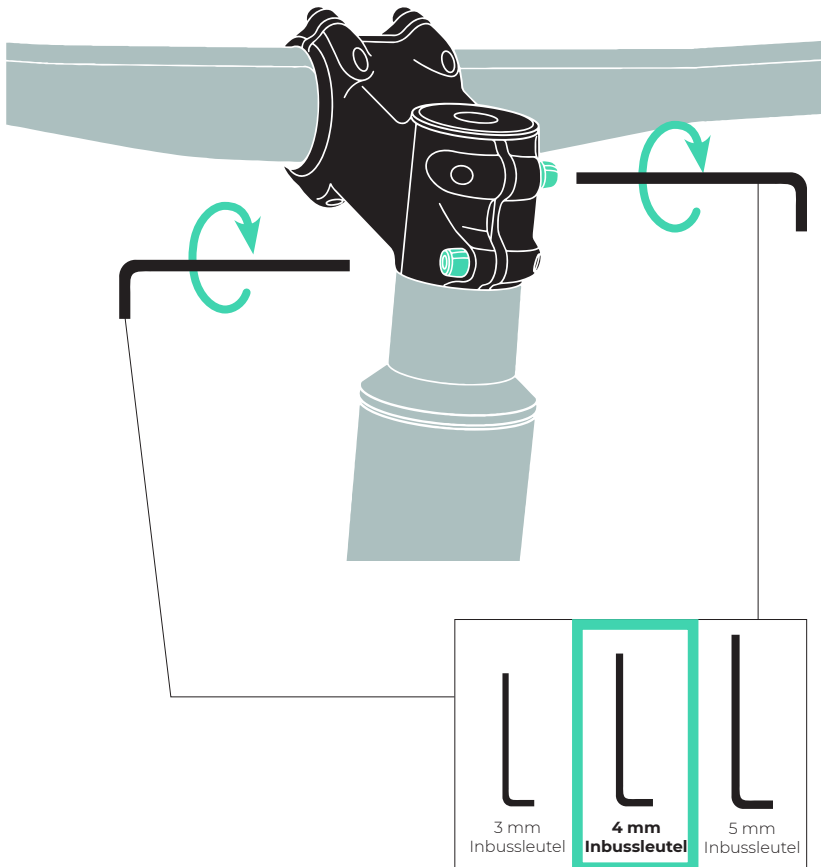

Displaypaneel



Displaypaneel - stel het wachtwoord in

Het standaardwachtwoord is "0000"

- (1) Wacht na het inschakelen van het paneel ongeveer 20 seconden.
- (2) Houd de M-toets ingedrukt om het menu te openen.
- (3) Gebruik de toetsen omhoog en omlaag om "password" (wachtwoord) te selecteren, en druk op de M-toets.
- (4) Gebruik de toetsen omhoog en omlaag om de cijfers te veranderen.
- (5) Houd de M-toets ingedrukt om het wachtwoordmenu te sluiten.
- (6) Ga naar de hoofdpagina om het nieuwe wachtwoord op te slaan.

13

Hoe maak ik verbinding met de TENWAYS App?



(1) Schakel Bluetooth van je smartphone in.

(2) Open je TENWAYS App.

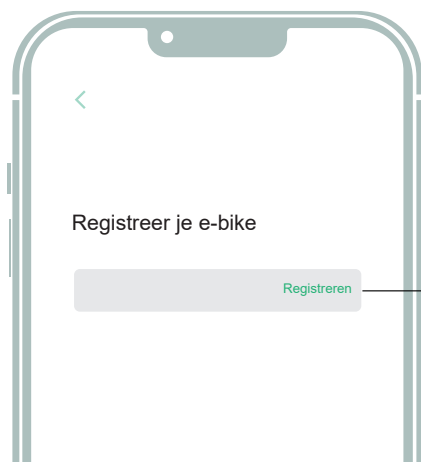
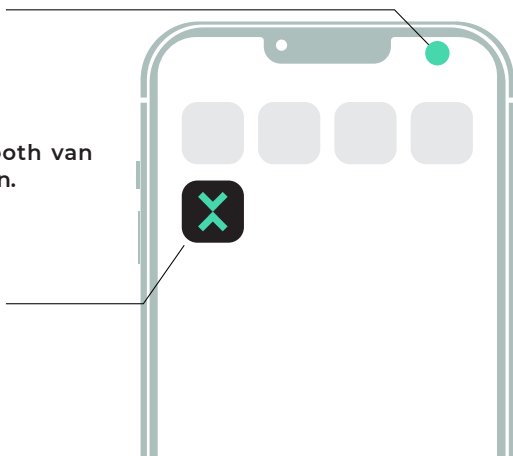

(3) Tik op "Register" (Registreren)

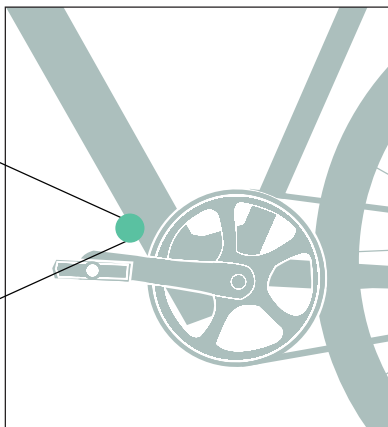

(4) Scan de QR code op de onderbuis.



(5) Vul de kleur en maat van je e-bike in en geef hem een speciale naam.

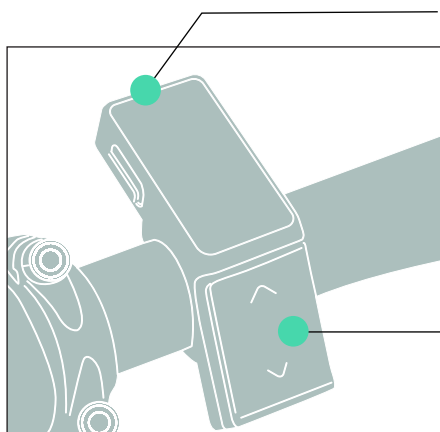

(6) Zet het display van je e-bike aan.

Voer het wachtwoord in.

(7) De app maakt automatisch verbinding in ongeveer 10 seconden.

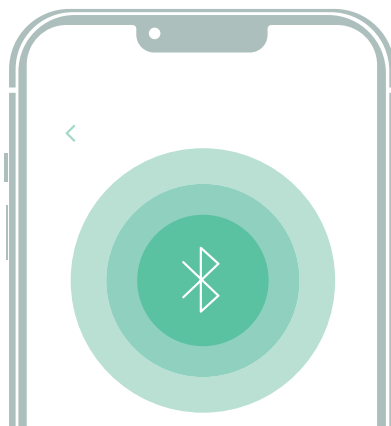

Allereerst

Bouten en moeren controleren

Controleer en draai deze bouten en moeren goed vast met het bijgeleverde gereedschap voordat je de e-bike de eerste keer gebruikt.

- De bout aan de bovenkant van het stuur met een 4 mm inbussleutel.
- De 2 bouten op de stuurpen met een 4 mm inbussleutel.
- De bouten op de remhendels met een 4 mm inbussleutel.
- De bouten van de remklauw met een 5 mm inbussleutel.
- De vijf bouten rond de crankset met een 5 mm inbussleutel.

Controleer en draai deze bouten opnieuw aan na 200 km rijden. Voer dezelfde controles daarna elke 1000 km uit of na 600 km bij het rijden op slechte wegen.

Controleer het voorwiel

- Open en sluit de snelspanner en controleer of hij goed vergrendeld is. Een goed vergrendelde snelspanner vereist aanzienlijke kracht om te openen.
- Het is absoluut noodzakelijk om de staat van het voorwiel vóór elke rit te controleren, vooral nadat je de fiets op openbare plaatsen hebt geparkeerd.

Controleer de remmen

- Controleer vóór je eerste rit of de remhendel stevig aan het stuur is bevestigd en of de remklauw stevig aan de voorvork is bevestigd.
- Wanneer met beide remmen wordt geremd op een vlakke weg met een snelheid van 16 km/h, is de remafstand ≤ 5 meter. Wanneer alleen met de achterrem wordt geremd, is de remafstand ≤ 10 meter. Als je de remkracht onvoldoende vindt, neem dan direct contact op met het TENWAYS klantenserviceteam.

Controleer de bandenspanning

- Pomp voor je eerste rit de banden op tot 50-75 psi.

Eerste rit

Stel de zadelpen in

- Als de zadelpen goed is afgesteld, moet hij op heuphoogte staan.
- Als je, zittend op het zadel en met één pedaal in de laagste stand, je hiel op dat pedaal kunt plaatsen met een bijna volledig gestrekt been, staat de zadelpen op de juiste hoogte.
- Zorg ervoor dat de zadelpen niet voorbij de minimale dieptemarkering staat.

Laad de batterij op

- De batterij voor je eerste rit volledig opladen. Bij het verzenden is je e-bike is om veiligheidsredenen niet volledig opgeladen.

Installeer de TENWAYS App

- De TENWAYS-app kan worden gedownload in de App Store en op Google Play.
- Als je de TENWAYS App hebt aangesloten, kun je elke rit vastleggen.

Veilig rijden

Algemene richtlijnen

- Draag altijd een helm in overeenstemming met de plaatselijke wet- en regelgeving.
- Houd altijd twee voeten op de pedalen.
- Rij de gepaste snelheid en je snelheid niet plotseling verhogen of verlagen.
- Houd voldoende afstand van andere fietsen en auto's.
- Blijf geconcentreerd tijdens het fietsen.
- Vermijd fietsen in extreme weersomstandigheden, of wanneer je vermoeid bent.
- Houd je aan alle de verkeersregels wanneer je op de e-bike rijdt.

Rijden bij nat weer

Remmen is moeilijker op natte wegen, dus verlaag je rijsnelheid.

Nachts rijden

- Controleer voordat je 's nachts gaat rijden of de voor- en achterlichten en de reflecterende strips aan de zijkant van de wielen in goede staat verkeren.
- Wij raden je ten zeerste aan reflecterende kleding te dragen wanneer je 's nachts rijdt.
- Bedek de voor- en achterlichten en de reflecterende strips niet met kleding of bagage.
- Rijd langzaam.
- Vermijd drukke straten, of gevaarlijke wegomstandigheden.

Onderhoud

Houd je fiets schoon

- Regelmatig schoonmaken is belangrijk om je e-bike in optimale staat te houden. Voorkom de ophoping van vuil te voorkomen zodat bewegende delen soepel en geruisloos werken.
- Maak de e-bike af en toe goed schoon met een sopje of met schoon water. Het display en de motor zijn beide waterdicht.
- Als je e-bike onder de modder zit, wacht dan tot deze is opgedroogd en maak hem vervolgens schoon met een schoonmaakborstel en een sopje.
- Als er stof op de koolstofriem zit, de boven- en onderkant van de riem met water schoonmaken en afdrogen.
- Wij raden je ten eerste aan de e-bike na elke 200 km te schoon te maken. Als je van plan bent de e-bike langer niet te gebruiken, maak hem dan eerst schoon.



Gebruik geen waterslang om de e-bike te reinigen.

Behandeling van de batterij

- Een juiste opslag en behandeling van de batterij kan de levensduur aanzienlijk verlengen.
- Gebruik alleen de oplader die door TENWAYS wordt geleverd.
- Wij raden je aan de batterij op te laden in een droge omgeving bij een temperatuur tussen 20°C-25°C.
- De batterij mag niet te veel worden opgeladen of te veel worden ontladen. Wij bevelen een laad/ontlaad cyclus aan tussen 10% en 90% laadtoestand.
- Als je van plan bent de e-bike langere tijd niet te gebruiken, laad de batterij dan op tot 50%-70% laadtoestand.
- De batterij moet ten minste om de 3 maanden worden opgeladen en ontladen.
- Lithium-ion batterijen zijn gevoelig voor temperatuur, dus het is mogelijk dat de prestaties minder zijn op koudere dagen. Je TENWAYS e-bike zal weer optimaal presteren zodra de dagen warmer worden.

Onderhoud

Langdurige opslag

- De aanbevolen temperatuur voor opslag is tussen 0°C-25°C en een vochtigheid tussen 45%-85%.
- Pomp de banden op tot 50%-60% van de aanbevolen bandenspanning.
- Vermijd directe blootstelling aan regen en zonlicht.
- Maak de batterij regelmatig schoon en zorg er goed voor.
- Voordat je de fiets opnieuw gebruikt, moet je de ladingstoestand van de batterij, de bandenspanning, de spanning van de bouten en de toestand van de remmen controleren.

Zorg ervoor dat de bouten goed vastzitten

Het is belangrijk dat de bouten de altijd goed vast zitten. Zie blz. 26 voor de procedure en de frequentie van het controleren van de bouten.

Onderhoud van de remmen

- De remmen moeten regelmatig worden gecontroleerd. Ze moeten schoon zijn en worden afgesteld voor optimale remprestaties.
- De remmen kunnen na verloop van tijd minder efficiënt worden door slijtage. Wij raden je aan de remmen te laten controleren, repareren of zo nodig te laten vervangen wanneer de remkracht afneemt.
- Het inknijpen van de remhendels moet solide aanvoelen. De remhendels mogen het stuur nooit raken.
- Controleer de remschijf en de remklauw om de paar weken. Er mag geen vuil of olie op de remschijf en de remklauw zitten. Olie is meestal de oorzaak van piepende geluiden.
- Controleer de slijtage van de remkabels regelmatig en vraag om professionele hulp als iets kapot of versleten is.

Professioneel onderhoudsschema

Het is belangrijk dat de e-bike regelmatig een professionele controle ondergaat door een gerenommeerde lokale fietsenwinkel. Wij raden je aan dit 2-3 keer per 3 maanden te controleren, of na elke 1000 km. De volgende punten moeten worden gecontroleerd:

- De remprestaties.
- De bouten op cruciale posities, vooral de vijf bouten rond het crankstel.
- De slijtage van de cartridge headset.
- De slijtage van het lager van de voorwielnaaf.
- De slijtage van de verbindingpunten van de pedalen.
- De slijtage van de behuizing, de wanden en het loopvlak van de band.
- De interne verbinding van alle elektrische onderdelen.

Frame nummer

- Het framenummer is een QR-code die op de onderbuis staat, vlakbij de trapas.
- Gebruik je smartphone om de QR-code te scannen voor toegang tot het 15 cijferig framenummer.
- Wij raden je ten eerste aan een passende verzekering af te sluiten met het framenummer.

Garantie

- Dit product heeft de EN15194-2017 voorschriften voor elektrisch ondersteunde fietsen doorstaan.
- Alle originele onderdelen worden gedekt door de garantie voor een periode van twee jaar vanaf de datum van levering.
- Claims onder deze garantie moeten rechtstreeks bij TENWAYS worden ingediend en een bewijs van aankoop is vereist.
- De garantie geldt voor oorspronkelijke eigenaars en is overdraagbaar op volgende eigenaars.
- Het volgende wordt niet gedekt door de garantie:
 - (1) Onjuiste montage of installatie van het product door de gebruiker.
 - (2) Onjuist of nalatig gebruik, bediening of wijziging van het product.
 - (3) Onderhoudsproces in strijd met de onderhoudsinstructies van het product (bv. gebrek aan onderhoud van de remmen).
 - (4) Normale slijtage.
 - (5) Defecten die inherent zijn aan de normale gebruiksduur of levensduur van het product.
 - (6) Beschadigingen of defecten door ongevallen.

Waarschuwingen

- Knoei niet met onderdelen van de e-bike. Het ontwerp van de TENWAYS e-bike is gebaseerd op de relevante veiligheidsvoorschriften en is vele malen getest. De gebruikers zijn verantwoordelijk voor eventuele schade als gevolg van het knoeien met onderdelen.
- De e-bike is ontworpen voor een maximaal draagvermogen van 120 kg. De e-bike is niet ontworpen voor het vervoer van vracht of passagiers. Installeer geen kinderzitjes of bagagedragers.
- Hang geen tassen, paraplu's of andere zware of grote voorwerpen aan het stuur van je e-bike.
- Draag geen lange rokken of poncho's, en hang geen lange snoeren, banden of andere voorwerpen aan je e-bike tijdens het rijden. Het gevaar bestaat dat ze verstrikt raken in de wielen of in het aandrijfsysteem.
- Wees voorzichtig bij het rijden in natte en gladde wegen. Rijd langzaam en rem voorzichtig om rekening te houden met een langere remafstand.
- Wijzig je fiets niet met accessoires/aanpassingen die de garantie ongeldig maken. Dit kan leiden tot defecten en/of ongeoorloofd gebruik op de openbare weg.
- Raak de schijfrem niet aan na het remmen. Deze wordt heet na het remmen en kan letsel veroorzaken.
- Rijd niet te snel op hellingen of oneffen wegen.
- Rijd niet onder invloed van alcohol, drugs of andere verdovende middelen.
- De motor niet langdurig overbelasten.
- Parkeer de e-bike niet in de buurt van sterke magnetische velden.
- Gebruik de e-bike niet voor enig doel dat kan resulteren in lichamelijk letsel of schade aan eigendommen.



EPAC volgens EN15194

tenways.com