

TENWAYS

MANUAL
DE USUARIO
CARGO ONE

Un paseo por la gran
ciudad con muchas ganas



SUSCRÍBASE AL BOLETÍN DE TENWAYS

Escanee el código QR y suscríbese para estar al día de nuestras últimas noticias, promociones y consejos sobre bicis eléctricas.

Todo lo que necesita para disfrutar de su bici eléctrica.



Boletín de noticias



Si recibe su Cargo One completamente montada, siga al apartado «**Funcionamiento del monitor**» y «**Cómo usar la bici**».



Si recibe su Cargo One en el embalaje, móntelo siguiendo las instrucciones del Manual del usuario de Cargo One.

ÍNDICE

Caja	01
Lista de comprobación de la caja de herramientas	03
Estructura y componentes de la bicicleta	05
Monte su bici eléctrica TENWAYS	09

FUNCIONAMIENTO DE LA PANTALLA

Tamaño de pantalla	32
Botones	33
Modos de funcionamiento	35
Menú de usuario	35

CÓMO USAR LA BICI

Cómo conectarse a la aplicación TENWAYS	48
Antes de montarse por primera vez	48
Mantenimiento rutinario	50
Código del cuadro	55

NOTAS IMPORTANTES

Garantía	57
Preguntas frecuentes	58
Advertencias	59

CAJA

1

Caja con el cuadro delantero

Guardabarros delantero

Cuadro delantero

Base de la capota

Rueda frontal

Luz delantera

Horquilla frontal

Pie

Capota

Batería



Base de la capota



Batería

CAJA

2

Cajón

Cajón

Cubierta superior * 2

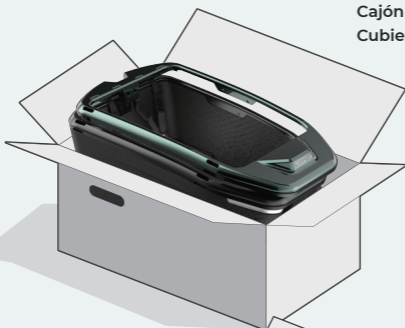

3

Caja con el cuadro posterior

Biela de dirección

Cuadro posterior

Cartucho

Horquilla posterior

Caja de herramientas

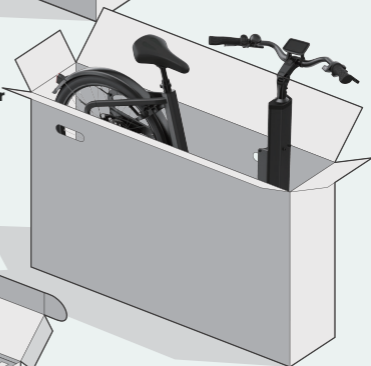

LISTA DE COMPROBACIÓN DE LA CAJA DE HERRAMIENTAS

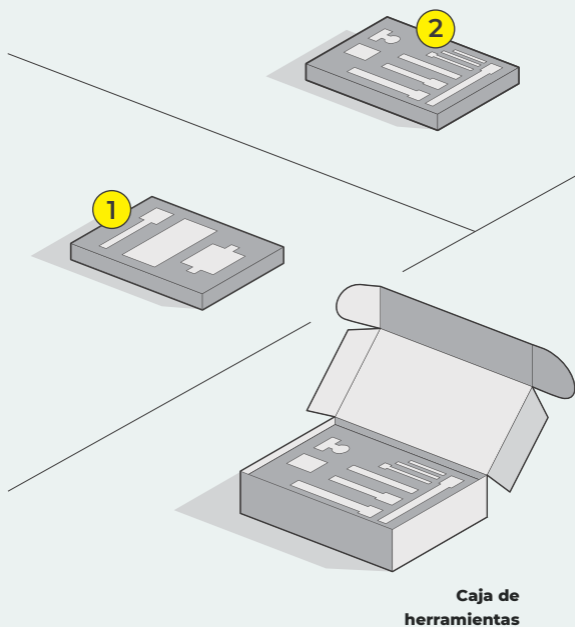

LISTA DE COMPROBACIÓN DE LA CAJA DE HERRAMIENTAS

Herramientas

- Llave nº 15
- Llave nº 17
- Llave nº 19
- Llave hexagonal nº 2,5
- Llave hexagonal nº 3
- Llave hexagonal nº 4
- Llave hexagonal nº 5
- Llave hexagonal nº 6
- Llave de caja T9
- Destornillador de estrella
- Llave ajustable de 8 pulgadas

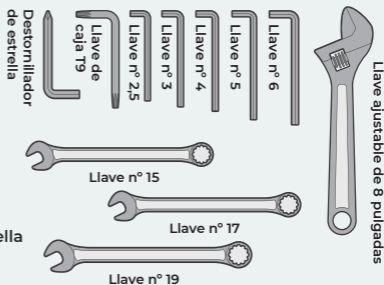

Accesorios

- Cargador
- Reflector posterior
- Pedal de bici I
- Pedal de bici D
- Bombín

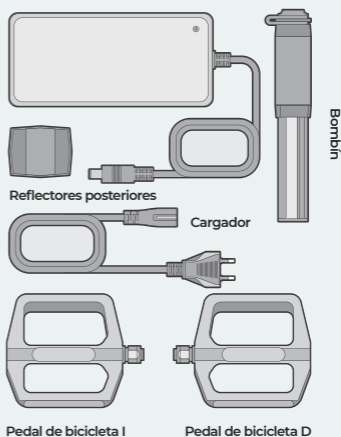

ESTRUCTURA Y COMPONENTES DE LA BICICLETA

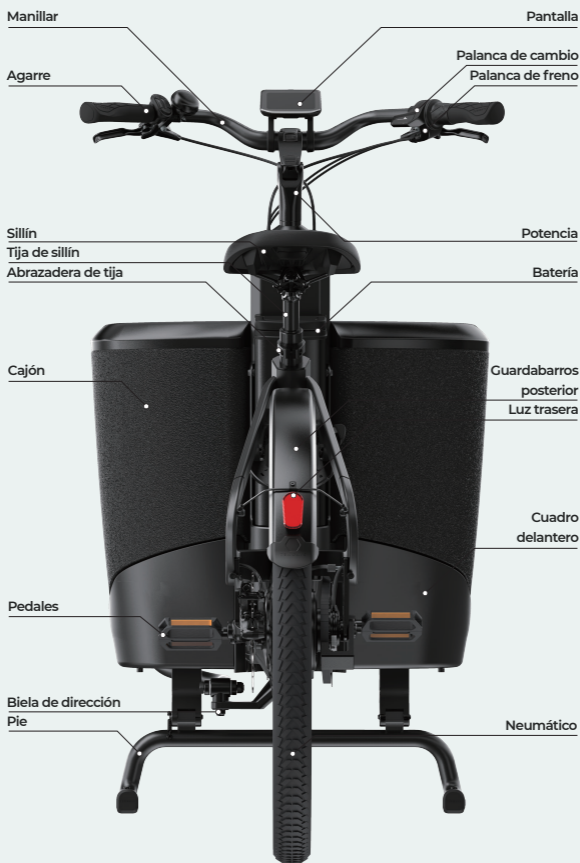

ESTRUCTURA Y COMPONENTES DE LA BICICLETA



ESTRUCTURA Y COMPONENTES DE LA BICICLETA

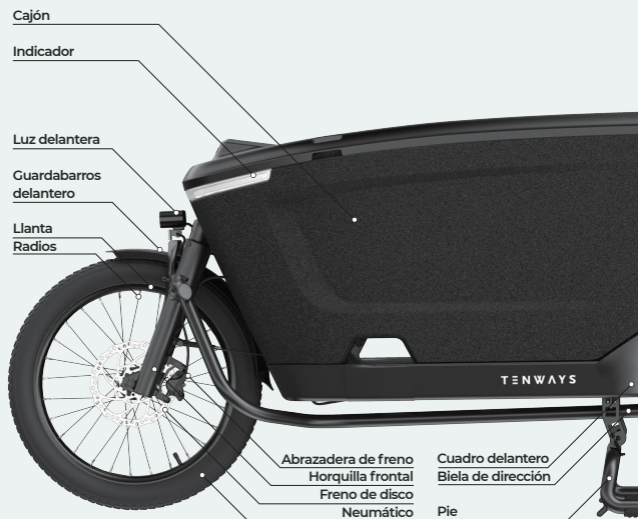

ESTRUCTURA Y COMPONENTES DE LA BICICLETA

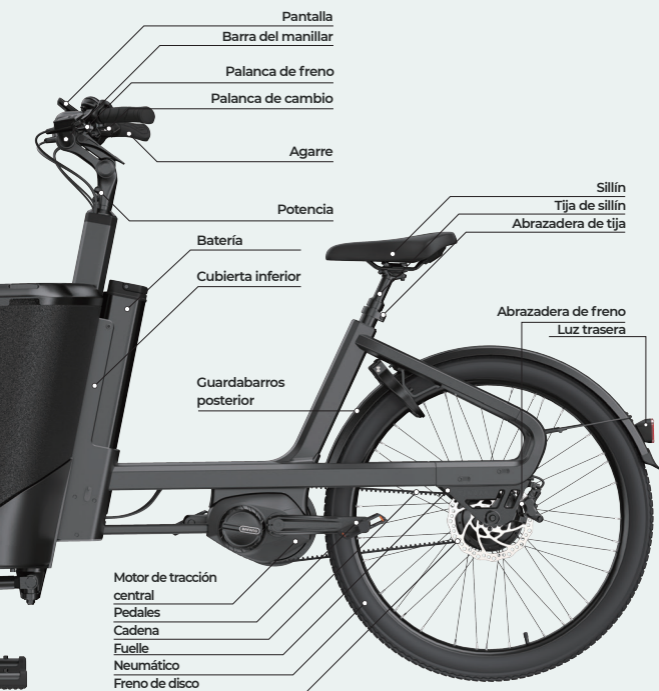

MONTE SU BICI ELÉCTRICA TENWAYS

01.

**GIRE LA CABEZA DEL MANILLAR Y AJUSTÉLA
PARA QUE ESTÉ EN EL ÁNGULO CORRECTO**

02.

MONTE EL PIE

03.

MONTE LA RUEDA DELANTERA

04.

**MONTE LA LUZ Y EL GUARDABARROS
DELANTERO**

05.

**MONTE EL CUADRO
DELANTERO Y POSTERIOR**

06.

MONTE LA PINZA DEL FRENO DELANTERO

07.

MONTE LA BIELA DE DIRECCIÓN

08.

MONTE EL CAJÓN

09.

MONTE LA BATERÍA

10.

MONTE LOS PEDALES

11.

AJUSTE LA ALTURA DEL SILLÍN

12.

**MONTE EL
REFLECTOR TRASERO**

13.

**MONTE LA
CAPOTA**

01.

GIRE LA CABEZA DEL MANILLAR Y AJUSTÉLA PARA QUE ESTÉ EN EL ÁNGULO CORRECTO

Herramientas necesarias: Llave hexagonal nº 5

01
Abra la abrazadera para regular la potencia y ajuste los ángulos del manillar y la potencia.



Nota: Si la fuerza de apriete sobre el manillar es insuficiente, apriete el tornillo interior de la abrazadera de ajuste con la llave hexagonal nº 5. Par máximo: 15 Nm.



 Llave hexagonal nº 5



01.

GIRE LA CABEZA DEL MANILLAR Y AJUSTÉLA PARA QUE ESTÉ EN EL ÁNGULO CORRECTO

Herramientas necesarias: Llave hexagonal nº 4 y llave hexagonal nº 2,5

02

Gire la potencia, ajuste los ángulos de las manetas de freno izquierda y derecha y, a continuación, apriete las manetas de freno con la llave hexagonal nº 4. Par de torsión: 5-6 Nm.

 Llave hexagonal nº 4

 Llave hexagonal nº 2,5

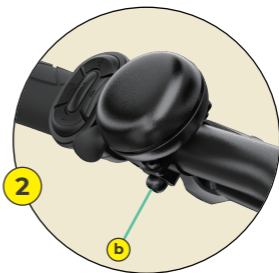

01.

GIRE LA CABEZA DEL MANILLAR Y AJUSTÉLA PARA QUE ESTÉ EN EL ÁNGULO CORRECTO

Herramientas necesarias:
destornillador de estrella

03

Ajuste el ángulo de la pantalla y apriete con la llave hexagonal n° 2,5. Par de torsión: 1,5-2 Nm.

04

Ajuste el ángulo de la palanca de empuñadura y apriétela con la llave hexagonal n° 3. Par de torsión: 2-3 Nm.

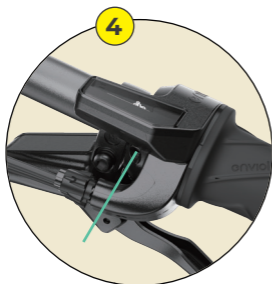

Destornillador de estrella



02.

MONTE EL PIE



01

Dele la vuelta al chasis.



02

Alinee los orificios del pie con los del cuadro delantero y apriételos con la llave hexagonal nº 6. Par de torsión: 8-10 Nm.

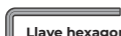

Llave hexagonal nº 6



03.

MONTE LA RUEDA DELANTERA

Herramientas necesarias:

Llave hexagonal nº 6

01

Saque el eje pasante de la horquilla delantera con la llave hexagonal nº 6.

02

Saque el eje pasante de la horquilla delantera con la llave hexagonal nº 6. Par de torsión: 8-10 Nm.

 Llave hexagonal nº 6

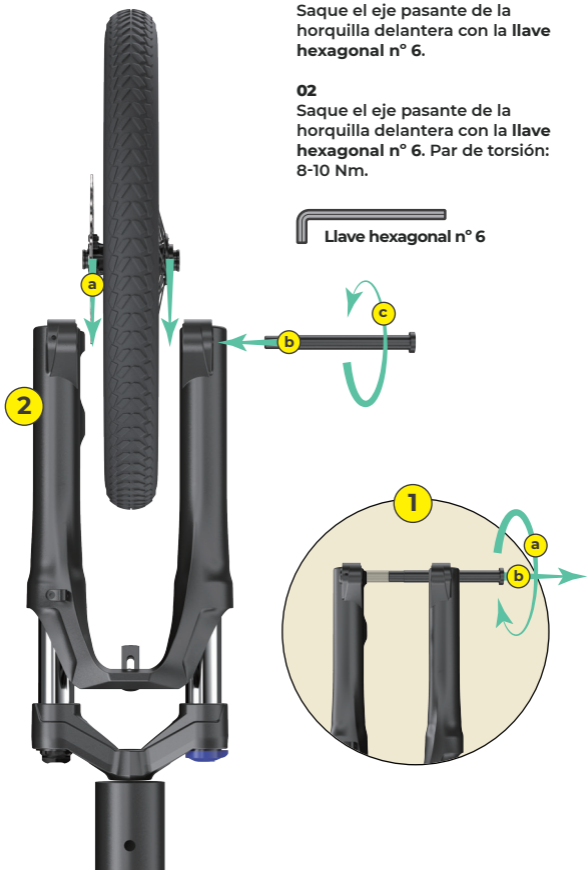

04.

MONTE LA LUZ Y EL GUARDABARROS DELANTERO

Herramientas necesarias:

Llave hexagonal nº 3, nº 4 y nº 5

01

Fije la luz delantera y el saliente del guardabarros delantero al reborde de la horquilla delantera con la llave hexagonal nº 5. Par de apriete: 6-8 Nm.

02

Fije el tirante del guardabarros a la conexión de fijación del guardabarros de la horquilla delantera con la llave hexagonal nº 4. Par de torsión: 2-3 Nm.

03

Ajuste la distancia entre el guardabarros y el neumático con la llave hexagonal nº 3. Par de torsión: 1,5-2 Nm.



Nota: Ajuste la distancia entre el guardabarros y el neumático.

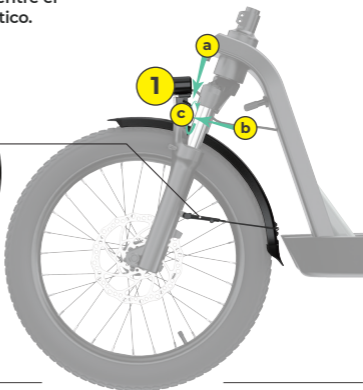
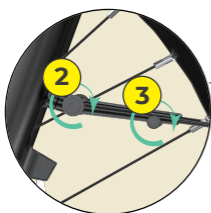

05.

MONTE EL CUADRO DELANTERO Y POSTERIOR

Herramientas necesarias:

Llave hexagonal nº 6

01

Aparque la bici con el pie para mantener el cuadro delantero en pie.

02

Coloque el poste delantero del cuadro trasero en el cuadro delantero a lo largo de la ranura de guía, alinee los orificios y, a continuación, apriételes con la llave hexagonal nº 6. Par de torsión: 10-14 Nm.

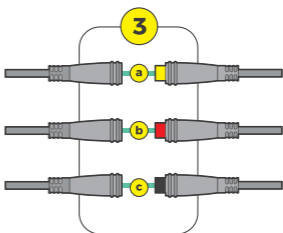

03

Los cables de los conectores están codificados por colores. Distinga todos los colores de los cables e instale los conectores en los cuadros delantero y trasero según estos colores.



05.

MONTE LA RUEDA DELANTERA

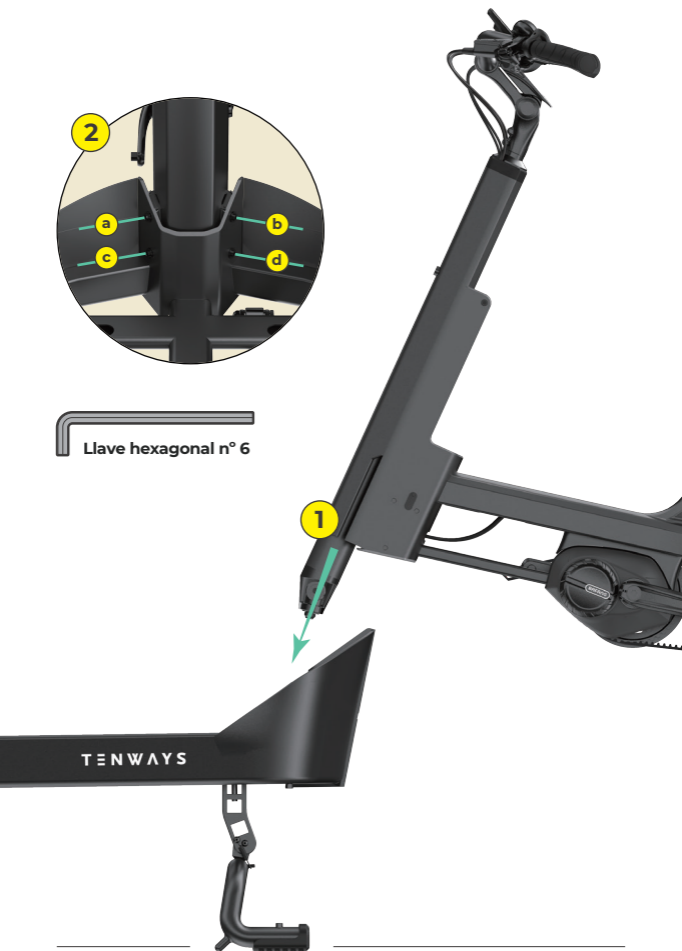
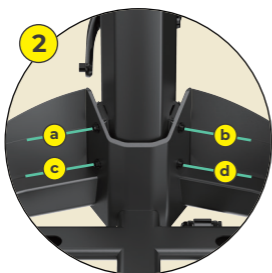

06.

MONTE LA PINZA DEL FRENO DELANTERO

Herramientas necesarias: Llave hexagonal nº 5 y llave hexagonal nº 3

01

Saque el bloque de sujeción de la pinza de freno delantera, ponga la pinza de freno en la base correspondiente de la horquilla delantera. Coloque el disco de freno en el centro de la pinza de freno y apriételo con la llave hexagonal nº 5. Par de torsión: 8-10 Nm.

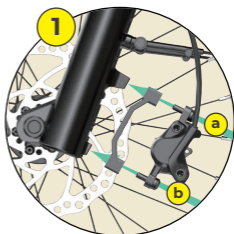

02

Pase el cable hidráulico por la parte inferior del cuadro delantero y fíjelo con bridas.

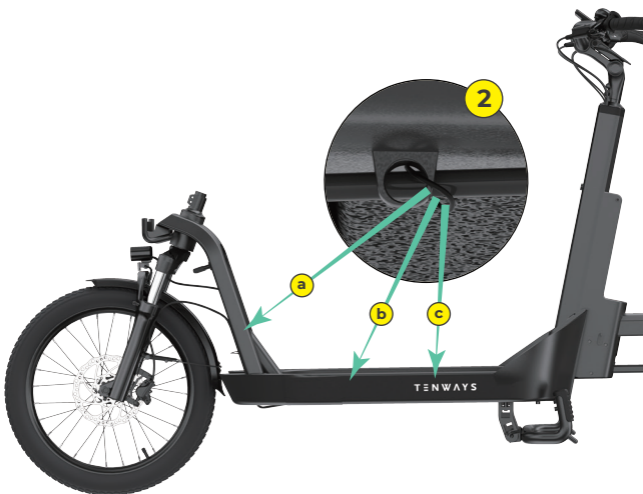

07.

MONTE LA BIELA DE DIRECCIÓN

Herramientas necesarias: Llave inglesa n.º 17, llave inglesa n.º 19 y llave ajustable de 8 pulgadas

01

Fije la biela de dirección a la barra guía de la horquilla delantera con la llave n.º 19 y la llave ajustable de 8 pulgadas. Par de torsión: 25-30 Nm.

02

Fije la biela de dirección al eje de dirección principal con la llave n.º 17. Par de torsión: 20-25 Nm.

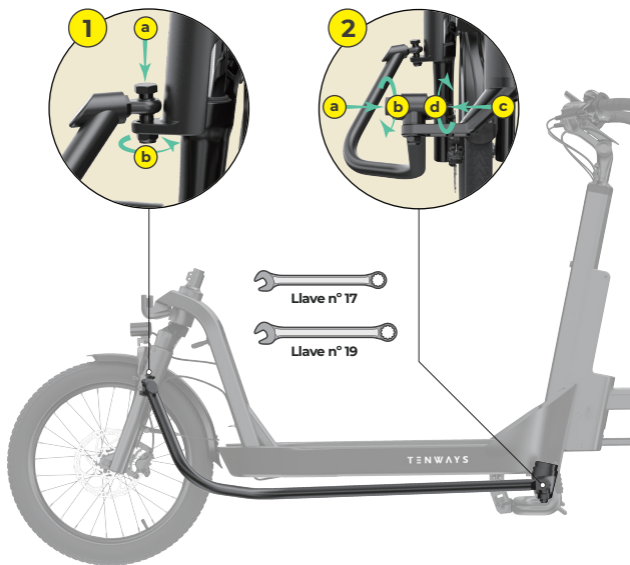

08.

MONTE EL CAJÓN

01

Conecte el conector del marco delantero al conector del marco trasero.

02

Conecte el cable principal y el cable de la luz del cajón de carga a los cables del cuadro delantero y, a continuación, presione ligeramente la parte inferior del cajón para que se fije en su sitio.



Nota: Fíjese bien en los colores de los cables y fíjelos en su sitio.

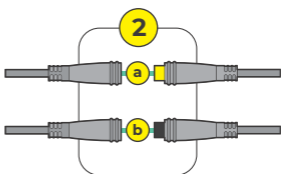

08.

INSTALL THE CARGO BOX

 Llave hexagonal nº 6

 Llave hexagonal nº 5

03
Fije el cajón al cuadro delantero con la llave hexagonal nº 6. Par de torsión: 4-5 Nm.

04
Fije la caja de carga al cuadro posterior con la llave hexagonal nº 5. Par de torsión: 6-8 Nm.

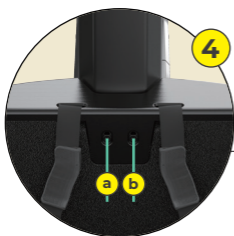
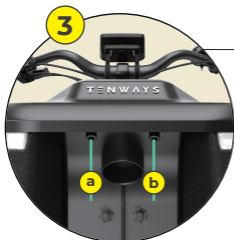

09.

INSTALL THE BATTERY

01

Monte la batería en la ranura correspondiente.

02

Introduzca la llave y gire el cilindro de bloqueo para instalar la batería en su sitio.



Note: El bloqueo de la batería forma parte de la batería en sí.

Vista frontal



Vista lateral

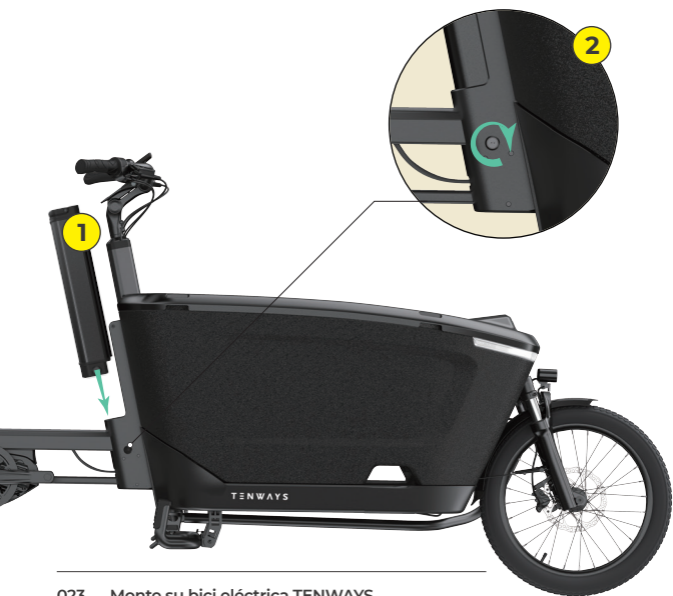

10.

INSTALL THE PEDALS



Herramientas necesarias:
Llave n° 15

01
Ajuste el pedal derecho en el sentido de las agujas del reloj y el izquierdo en el sentido contrario con la llave No.15.

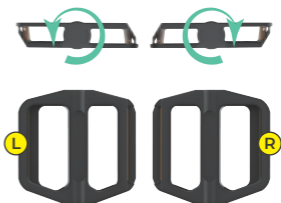

Llave n° 15

11.

AJUSTE LA ALTURA DEL SILLÍN

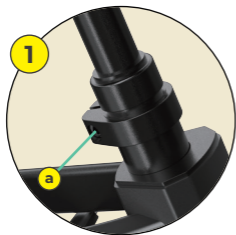

01

Abra la abrazadera de la tija, ajuste el sillín a una altura adecuada y bloquee la abrazadera. Le recomendamos que se ponga de pie de forma natural y que se asegure de que la altura del sillín coincide con la de su cadera.



Note:

a. La altura de la tija no debe superar la línea de seguridad marcada.

b. La altura de la tija se ajusta al mínimo cuando está completamente insertada.



12.

MONTE EL REFLECTOR TRASERO

Herramientas necesarias:
Destornillador de estrella

01
Fije el reflector trasero rojo a la tijada del sillín con el **destornillador de estrella**. Par de torsión: 1,5-2 Nm.



Destornillador de estrella

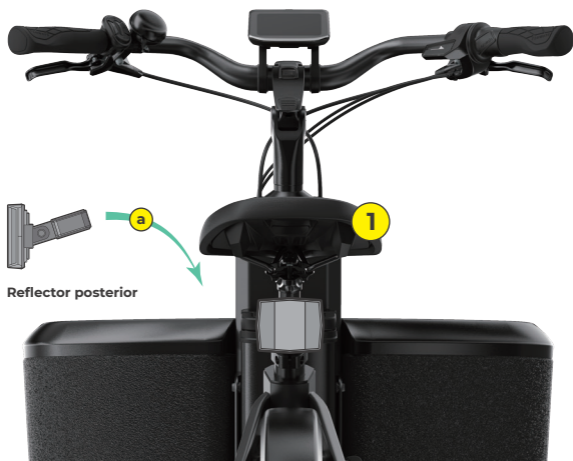
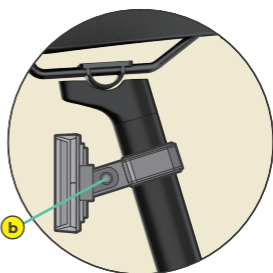

Reflector posterior

13.

MONTE LA CAPOTA

01
Desembale el paquete de la capota y saque los materiales.

02
Monte los puntales de soporte para ambos lados de la capota, y luego inserte el puntal superior, después, los puntales laterales para que la capota se quede en su sitio.



Nota: Fijese bien en los colores de los cables y fíjelos en su sitio.

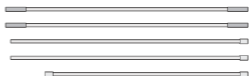

columna de soporte

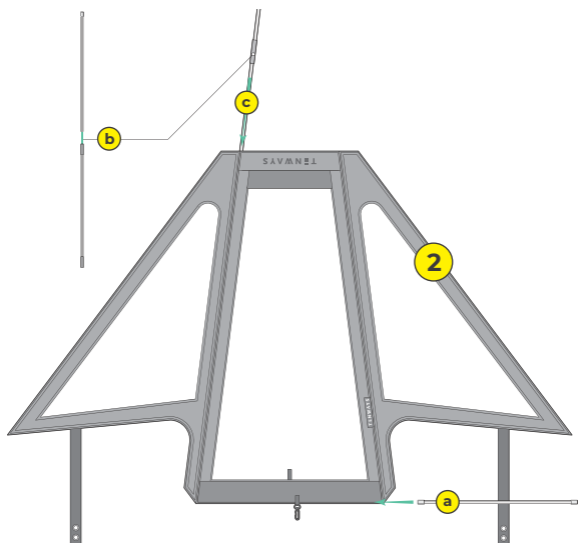

13.

MONTE LA CAPOTA

03

Retire los dos tornillos utilizados para fijar la parte delantera del cajón con la llave hexagonal n° 6 y monte la base de la capota delantera. Par de torsión: 4-5 Nm.



Llave hexagonal n° 6



13.

MONTE LA CAPOTA

04

Inserte el soporte de la capota en el asiento de la capota delantera, instale la capota a lo largo del soporte y enganche la correa a la parte inferior del cuadro delantero.



Nota: La correa debe estar enganchada en su sitio.

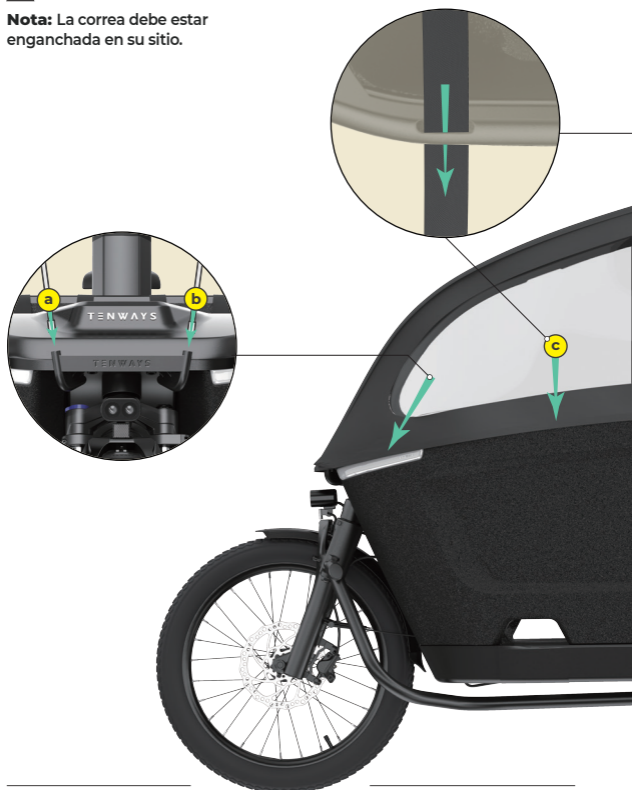

13.

MONTE LA CAPOTA



CÓMO FUNCIONA LA PANTALLA

01.
TAMAÑO DE PANTALLA

02.
BOTONES

03.
MÉTODOS DE FUNCIONAMIENTO

04.
MENÚ DE USUARIO

01.

TAMAÑO DE PANTALLA

Vista frontal

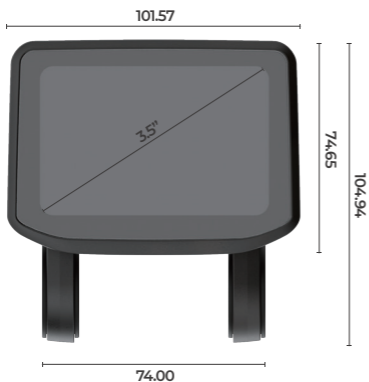

Vista lateral



Vista superior



02.

BOTONES

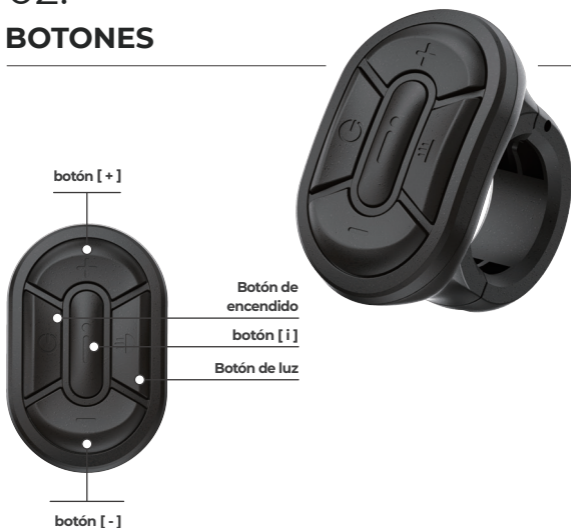

Botón	Nombre	Función
	Botón de encendido	<ol style="list-style-type: none">1. Encender y apagar la pantalla.2. Encender y apagar la luz del intermitente izquierdo.
	botón [+]	<ol style="list-style-type: none">1. Ajustar los parámetros.2. Acceder a los menús.3. Encender o apagar la luz blanca del cajón de carga.
	botón [-]	<ol style="list-style-type: none">1. Ajustar los parámetros.2. Activar/desactivar la función de asistencia.3. Acceder a los menús.
	Botón de luz	<ol style="list-style-type: none">1. Encienda o apague la luz delantera.2. Encender o apagar el intermitente derecho.
	botón [i]	<ol style="list-style-type: none">1. Cambiar la barra de información.2. Confirmar funciones.3. Acceder a los menús.

03.

MÉTODOS DE FUNCIONAMIENTO

3.1 Encender y apagar la pantalla

Pulse y mantenga pulsado el botón [Power] durante 2 segundos para entrar en la interfaz de logotipo.

Espere 2 segundos para que aparezca la interfaz de contraseña. La contraseña por defecto es 0000. Puede entrar en la interfaz de desplazamiento después de introducir la contraseña correcta.

Cómo apagar la pantalla: Cuando la pantalla está encendida, pulse y deje pulsado el botón [Power] durante 2 segundos para apagarla.

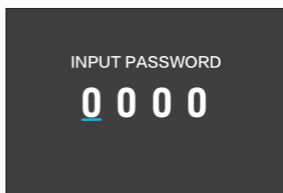

Nota: Las operaciones de vista mencionadas en este manual solo sirven de referencia, ya que la interfaz real puede variar ligeramente si el software se actualiza con el tiempo. Para cualquier duda, póngase en contacto con nosotros en support@tenways.com.

3.2 Interfaz de desplazamiento

Los parámetros de desplazamiento se muestran en la siguiente interfaz. La tabla 1 describe los parámetros.



03.

MÉTODOS DE FUNCIONAMIENTO

3.2 Interfaz de desplazamiento

Tabla 1

Zona de información	Pantalla	Alcance	Unidad
ODO	Total Distance	Rango de cálculo: 0,0 - (32 Dígitos) Rango de vista: 0 - 999999 km/ millas	km o milla
Viaje	Trip Distance	Rango de cálculo: 0.0 - 99999,9 Rango de vista: 0.0 - 99999,9 km/ millas	km o milla
Tiempo de desplazamiento	Trip Time	9999:59	HH:MM
Velocidad media	Avg. Speed	0,0 - 99,9	km/h o mph
Velocidad máxima	Max. Speed	0,0 - 99,9	km/h o mph
Distancia restante	Range	0 - 999	km o milla
Emisiones de carbono	CO ₂	0 - 999,999	kg
Árboles salvados	Trees Saved	0 - 999,999	árboles

03.

MÉTODOS DE FUNCIONAMIENTO

3.3 Cambiar el nivel de asistencia

Pulse el botón [+] o [-] para aumentar o disminuir el nivel de asistencia.

Pulse y mantenga pulsado el botón [-] durante 1 segundo para acceder al modo de asistencia «6 km/h». Cuando suelte el botón [-], saldrá del modo de asistencia.

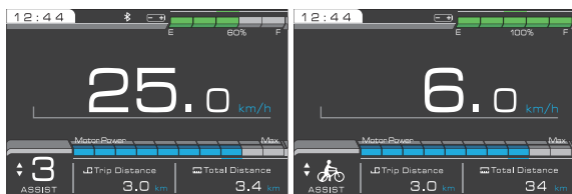

3.4 Encender o apagar la luz delantera

Pulse y mantenga pulsado el botón [Light] durante 1 segundo para encender y apagar las luces delanteras y traseras.

3.5 Encienda o apague la luz blanca del cajón delantero

Cuando se enciende el sistema eléctrico, las luces blancas en el cajón delantero se iluminan una vez y después se apagan de forma predeterminada una vez finalizado el proceso de arranque; después, las luces blancas del cajón delantero se encienden y apagan al mismo tiempo que las luces delanteras y traseras.

03.

MÉTODOS DE FUNCIONAMIENTO

3.6 Encender o apagar los intermitentes izquierdo y derecho

Puede utilizar la pantalla para encender o apagar los intermitentes izquierdo y derecho. Pulse el botón [Power] de la pantalla para encender o apagar el intermitente izquierdo. Pulse el botón [Light] de la pantalla para encender o apagar el intermitente derecho.



3.7 Distancia restante

La distancia restante puede oscilar entre 0 y 999. Unidad: km o milla. Si no se calcula ningún valor, aparece «--».



03.

MÉTODOS DE FUNCIONAMIENTO

3.8 Códigos de error

Códigos de error comunes. Los códigos de error pueden ser generados por diversas piezas y accesorios o por causas externas. Si encuentra un código de error, póngase en contacto con el servicio de atención al cliente de **TENWAYS**.

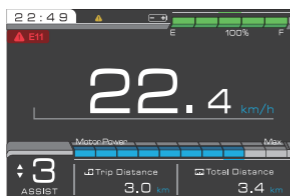

04.

MENÚ DE USUARIO

Pulse y mantenga pulsado el botón [i] durante 2 segundos para acceder al menú de usuario, solo cuando la bici esté parada y no se muestre ningún error.

En el menú de usuario, puede ver o gestionar la información del viaje, la unidad, el brillo de la retroiluminación, el tiempo de apagado automático, el límite de velocidad, la contraseña de usuario, la información del sistema, la fecha y hora. El sistema vuelve automáticamente a la interfaz de desplazamiento si no se hace ninguna operación en el menú de usuario durante más de 60 segundos.

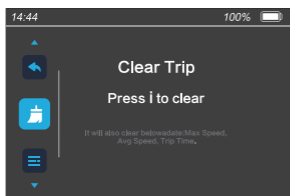

04.

MENÚ DE USUARIO

4.1 Borrar el kilometraje del viaje

En la interfaz de vista previa del menú, pulse el botón [i] para seleccionar la opción «Borrar viaje» (Clear trip). A continuación, pulse el botón [+] o [-] para cambiar entre «Sí» o «No» (predeterminado) y pulse el botón [i] para confirmar y guardar el ajuste. Aparece la siguiente opción del menú. Si vuelve a la interfaz de desplazamiento, tanto «Viaje» como «Tiempo de viaje» se han restablecido.



Nota: La velocidad máxima, la velocidad media y el tiempo total del trayecto también se restablecerán cuando se restablezca el kilometraje del trayecto.

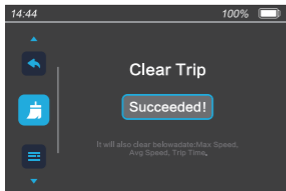
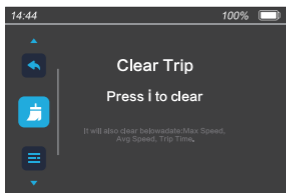

04.

MENÚ DE USUARIO

4.2 Borrar el kilometraje del viaje

En la interfaz de vista previa del menú, pulse el botón [i] para seleccionar la opción «Unidad que se muestra» (Display unit). Después, pulse el botón [+] o [-] para cambiar entre «km/h» y «mph». Pulse la tecla [i] para confirmar y guardar el ajuste. Aparece la siguiente opción del menú.

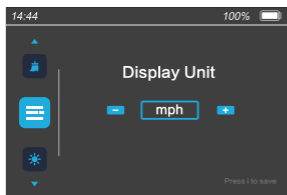
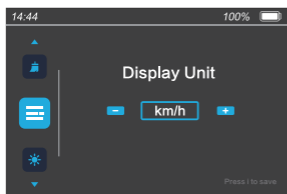

04.

MENÚ DE USUARIO

4.3 Borrar el kilometraje del viaje

En la interfaz de vista previa del menú, pulse el botón [i] para seleccionar la opción «Brillo de la retroiluminación» (Backlight Brightness). Después, pulse el botón [+] o [-] para ajustar el brillo. Los valores de brillo son «AUTO», «1», «2», «3», «4» y «5».

«AUTO» indica que el brillo cambia en función de la luz ambiental. Pulse la tecla [i] para confirmar y guardar el ajuste. Aparece la siguiente opción del menú.

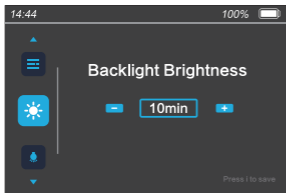
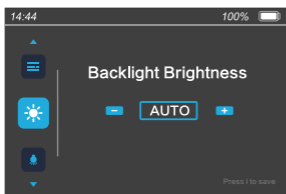

04.

MENÚ DE USUARIO

4.4 Configurar el tiempo de apagado automático

En la interfaz de vista previa del menú, pulse el botón [i] para seleccionar la opción «Apagado automático» (Auto Power Off). Después, pulse el botón [+] o [-] para ajustar el tiempo de apagado automático. El tiempo de apagado automático oscila entre 1 y 99 minutos.

«OFF» indica que la función de apagado automático está desactivada. Pulse la tecla [i] para confirmar y guardar el ajuste. Aparece la siguiente opción del menú.

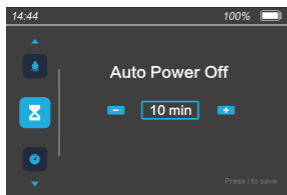
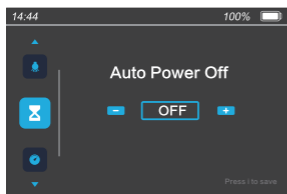

04.

MENÚ DE USUARIO

4.5 Ajustes de la luz delantera

En la interfaz de vista previa del menú, pulse el botón [i] para seleccionar la opción «Autoencendido de la luz delantera» (Auto Headlight). Después, pulse el botón [+] o [-] para ajustar «Autoencendido de luz delantera» en «ON» u «OFF». Pulse la tecla [i] para confirmar y guardar el ajuste. Aparece la siguiente opción del menú.

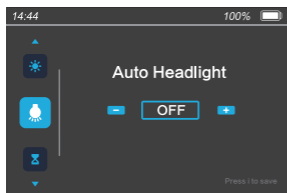
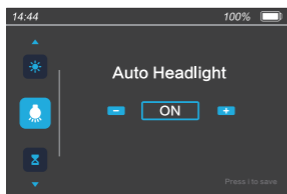

04.

MENÚ DE USUARIO

4.6 Ajustar la contraseña de usuario

En la interfaz de vista previa del menú, pulse el botón [i] para acceder a la opción de menú «Contraseña» (Password). Pulse los botones [+] o [-] para elegir la opción «Contraseña» (Password) y pulse el botón [i] para activar o desactivar la contraseña. Pulse la tecla [i] para confirmar, guardar el ajuste y salir.

Si la opción «Contraseña» está activada, pulse el botón [Power] para confirmar y acceder a la opción «Cambiar contraseña». Cambie la contraseña actual empezando por el primer número. Pulse los botones [+] o [-] para seleccionar un número del 0 al 9, pulse el botón [i] para confirmar el número y configure el segundo número. Repita los pasos anteriores para cambiar la contraseña.

Seleccione «Atrás» (Back) para salir de la interfaz de configuración de la contraseña.

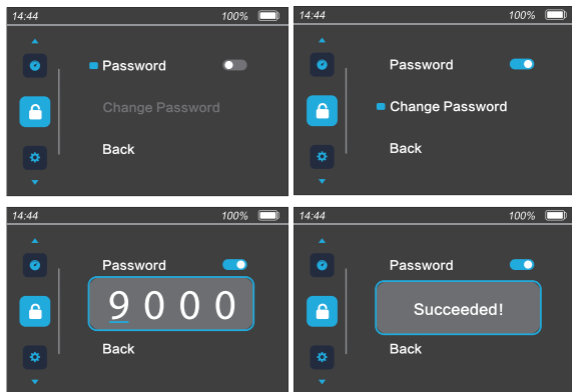

04.

MENÚ DE USUARIO

4.7 Ver información del sistema

Vaya a la interfaz «Información del sistema» (System Info) para ver información sobre el sistema, como la versión del software. La siguiente figura solo es de referencia.

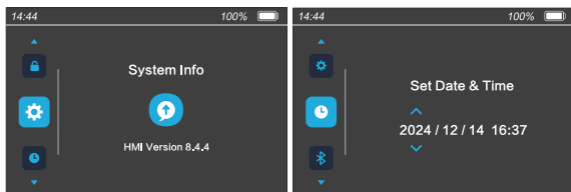

4.8 Cómo ajustar la hora

En la interfaz «Ajustar fecha y hora» (Set Date & Time), pulse el botón [i] para introducir la fecha y la hora. Pulse la tecla [+] o [-] para seleccionar un valor comprendido entre 2000 y 2099 cuando parpadee el año. Pulse el botón [Power] para confirmar el ajuste. El mes está seleccionado. Seleccione un valor entre 01 y 12 y pulse el botón [Power] para confirmar el ajuste. El día está seleccionado. Seleccione la fecha actual y pulse el botón [Power] para confirmar el ajuste.

La hora está seleccionada. Seleccione un valor entre 00 y 23 y pulse el botón [Power] para confirmar el ajuste. El minuto está seleccionado. Seleccione un valor entre 00 y 59. Pulse la tecla [i] para confirmar y guardar el ajuste. Aparece la siguiente opción del menú.

4.9 Salir del menú

Pulse la tecla [i] para salir del menú de usuario.

CÓMO USAR LA BICI

**01.
CÓMO CONECTARSE A LA
APLICACIÓN TENWAYS**

**02.
ANTES DE MONTARSE
POR PRIMERA VEZ**

**03.
MANTENIMIENTO RUTINARIO**

**04.
CÓDIGO DEL CUADRO**

01.

CÓMO CONECTARSE A LA APLICACIÓN TENWAYS

1. Active Bluetooth en su teléfono.
2. Abra la aplicación **TENWAYS**.
3. Pulse en «**Registrarse**» (Register) y escanee el código QR del cuadro de la bici eléctrica.
4. Introduzca el color y el tamaño del cuadro de su bici eléctrica y dele un nombre.
5. Enciende la pantalla de la bici e introduzca la contraseña.
6. Seleccione el nombre Bluetooth que empieza por **CARGO** y dele un toque para conectarse. Tras la conexión, su cuenta **TENWAYS** queda vinculada a la bici conectada. La próxima vez que utilice la aplicación, se conectará automáticamente a la bici en 10 segundos.

02.

ANTES DE MONTARSE POR PRIMERA VEZ

- Cargue la batería al 100% antes de usarla por primera vez.
 - Cuando cargue su bici:
1. Cargue la batería de la bici eléctrica en interiores y manténgala alejada de la luz solar directa, la lluvia o la nieve.
 2. Utilice únicamente el cargador **TENWAYS** para cargar la batería.
 3. Asegúrese de cargar la batería de la bici a una temperatura ambiente adecuada. La mejor temperatura ambiente para la carga es de entre 20°C y 25°C. Una temperatura más baja puede hacer que no se cargue lo suficiente, mientras que una temperatura más alta puede provocar una sobrecarga.
 4. Le recomendamos que retire el cargador inmediatamente después de que la batería de la bici eléctrica esté completamente cargada para evitar la sobrecarga de la batería.
 5. Para cargar la batería, conecte el cargador al puerto de carga de la batería y enchúfela a la corriente. Al retirar el cargador, desenchúfelo de la corriente y del puerto de carga de la batería.

02.

ANTES DE MONTARSE POR PRIMERA VEZ

- Compruebe la presión de los neumáticos manualmente o con un manómetro. Asegúrese de que la presión de los neumáticos está dentro del rango de 30-55 PSI o 2,0-4,0 bar.
- Antes de circular con su bici eléctrica por carretera, conozca las normas de tráfico locales. Cuando circule con su bici por carretera, respete las normas de tráfico locales, como las que regulan el equipamiento para carretera, las luces de control y los reflectores.
- Asegúrese de llevar el equipo de protección adecuado. Lleve siempre casco y asegúrese de tener una visión clara.
- Antes de montar, ajuste la altura del sillín. Le recomendamos que se ponga de pie de forma natural y que se asegure de que la altura del sillín coincide con la de su cadera.
- Compruebe que el cierre rápido de la rueda delantera, el manillar, los frenos, los pedales y otras piezas de la bici estén correctamente fijados antes de montarse.
- La configuración de los frenos varían según los países o regiones. Compruebe primero qué palanca de freno actúa sobre qué freno. Si los ajustes de los frenos no son los adecuados en su caso, le recomendamos que le pida consejo a un experto para cambiarlos. De esta forma podrá frenar con precisión las ruedas delanteras y traseras si se produce una emergencia. Si tiene algún problema cuando está montado, lo primero que tiene que hacer es frenar. Frene las dos ruedas al mismo tiempo para detenerse en la menor distancia posible).
- Compruebe la dirección. La dirección tiene un impacto crucial en el frenado y la seguridad.
- Le recomendamos que contrate el seguro pertinente para bicicletas o conducción de bicis eléctricas en su zona, de modo que pueda ponerse en contacto rápidamente con su compañía o agencia de seguros para obtener la protección adecuada en caso de accidente.

03.

MANTENIMIENTO RUTINARIO

Inspecciones diarias

- Antes de circular, compruebe que los tornillos de las siguientes piezas clave estén bien apretados:
 1. Tornillos entre la potencia y el vástago de la horquilla delantera
 2. Tornillos entre la potencia y el manillar
 3. Tornillos entre la palanca de freno y el manillar
 4. Tornillos entre las pinzas de freno y el cuadro o la horquilla delantera
 5. Tornillos entre los discos y los soportes inferiores

- Use las herramientas suministradas para apretar los tornillos sueltos.

- Antes de montarse por primera vez, asegúrese de que todos los tornillos estén bien apretados. Cuando la distancia recorrida alcance los 200 km por primera vez, compruebe que los tornillos mantengan el mismo rendimiento de fijación. Después de los 200 km iniciales, compruebe el rendimiento de la fijación una vez cada 500 km.

- Si suele circular por carreteras en condiciones complicadas, le recomendamos que compruebe la capacidad de fijación de los tornillos una vez cada 300 km de recorrido.

03.

MANTENIMIENTO RUTINARIO

Limpieza diaria

- Utilice un trapo o un cepillo grande para limpiar el polvo.
- Si la bici está muy sucia, utilice un cepillo y agua jabonosa para lavar la suciedad, enjuague la bici eléctrica con agua limpia y séquela con un paño.
- Después de la limpieza, compruebe el grado de desgaste de las zapatas de freno y verifique que el frenado es normal. Si las zapatas de freno están muy desgastadas, sustitúyalas a tiempo.
- Le recomendamos que limpie la bici eléctrica después de recorrer unos 200 km. Si no va a utilizar la bicicleta durante un largo periodo de tiempo, límpiela antes de guardarla.



Nota: No limpie la bici eléctrica con una pistola de agua a alta presión. Este método podría dañar los pivotes mecánicos y los accesorios mecánicos correspondientes.

03.

MANTENIMIENTO RUTINARIO

Cómo mantener la batería

Temperaturas de funcionamiento y almacenamiento de la batería

- La temperatura de funcionamiento de la batería de litio es de 0°C a 30°C.
- Le recomendamos que guarde la batería de litio en un entorno donde la temperatura sea de 0° C a 25 °C con una humedad relativa del 65% ± 20%.
- El rendimiento de las pilas de litio se ve afectado por la temperatura ambiente. No se preocupe si el rendimiento de la batería es menor con el frío. La batería volverá a rendir a niveles normales, cuando suba la temperatura.
- Si es posible, la batería no debe cargarse regularmente por encima del 95% ni descargarse por debajo del 10%. Esto podría reducir su vida útil. Una rutina razonable de carga y descarga puede mitigar el deterioro o daño acelerado de la batería.
- Mantenga la potencia entre el 50% y el 70%, compruebe el estado de la batería cada 2 meses para evitar daños por sobredescarga, y cargue y descargue la batería cada 3 meses si no se utiliza durante mucho tiempo.

03.

MANTENIMIENTO RUTINARIO

Cómo mantener los frenos

- Las nuevas zapatas y discos de freno presentan superficies relativamente lisas, por lo que el frenado mejorará cuando dichas superficies estén rugosas después de recorrer 100 km o frenar en bajadas largas de 3 a 5 veces.
- Compruebe los tornillos entre la maneta de freno y el manillar, así como los tornillos entre las pinzas de freno y el cuadro o la horquilla delantera:
 1. Cuando la distancia recorrida alcance los 200 km por primera vez, compruebe que los tornillos mantienen las mismas prestaciones de fijación.
 2. Después de los 200 km iniciales, compruebe el rendimiento de la fijación una vez cada 500 km.
 3. Si circula a menudo en carreteras en malas condiciones, le recomendamos que compruebe la capacidad de fijación de los tornillos una vez cada 300 km.
- El grado de desgaste de las zapatas de freno debe comprobarse después de haber circulado por carreteras normales durante 500 km, o 300 km si las condiciones de la carretera son complejas. Las zapatas deben sustituirse rápidamente cuando dos tercios o más estén desgastados.
- Si se da cuenta de que los frenos están flojos pero el grado de desgaste de las zapatas de freno sigue siendo aceptable, y no hay indicios de fugas de aceite en los frenos, póngase en contacto con una tienda profesional y pida a los técnicos que repongan el lubricante.
- Si nota ruidos anormales evidentes durante la marcha, limpie el aceite de las zapatas y los discos de freno. Si el problema persiste, póngase en contacto con un taller profesional y pida a los técnicos que identifiquen el motivo del ruido anormal y le ofrezcan una solución.

03.

MANTENIMIENTO RUTINARIO

Mantenimiento en talleres profesionales

Le recomendamos que acuda a un taller profesional para el mantenimiento 2-3 veces al trimestre, o después de cada 1.000 km de recorrido. Los siguientes puntos deben comprobarse durante dicho mantenimiento:

- El rendimiento de los frenos hidráulicos
- El rendimiento de fijación de los tornillos en las piezas clave, especialmente los situados entre los discos y los soportes inferiores
- El grado de desgaste de las piezas de la horquilla delantera
- El grado de desgaste de los cojinetes del buje delantero
- El grado de desgaste de los pivotes del pedal
- La suavidad de los pivotes de la rueda libre, las piezas de la horquilla delantera, los rodamientos del buje delantero, el pedalier, los pedales y otras piezas
- El grado de desgaste de los neumáticos
- El estado de fijación de la batería, el controlador, el motor, el cuentakilómetros y otras piezas de control electrónico

04.

CÓDIGO DEL CUADRO

El código del cuadro, con un código QR, se encuentra cerca del pedaliar, en la parte inferior del tubo diagonal del cuadro. Puede escanear el código QR con su teléfono para ver el código del marco de 18 dígitos. Puede utilizar el código del cuadro para contratar un seguro. Facilite la información del código de su cuadro cuando se ponga en contacto con nosotros para consultarnos.

NOTAS IMPORTANTES

01.
GARANTÍA

02.
PREGUNTAS FRECUENTES

03.
ADVERTENCIAS

01.

GARANTÍA

- A partir de la fecha de entrega, el periodo de garantía para todos los componentes originales se estipula en las condiciones de garantía de **TENWAYS**.
- Las reclamaciones dentro del periodo de garantía deben hacerse directamente a **TENWAYS**. Para hacerlo necesitará una prueba de compra.
- La garantía se aplica a los propietarios originales y es transferible a otros propietarios.
- La garantía no cubre las siguientes circunstancias:
 1. Montaje o instalación incorrecta del producto por parte del usuario.
 2. Uso, funcionamiento o cambios indebidos o negligencias del producto.
 3. Mantenimiento contrario a las instrucciones de mantenimiento del producto (por ejemplo, falta de mantenimiento de los frenos).
 4. El desgaste del uso normal.
 5. Defectos inherentes a la vida útil o de servicio normal del producto.

02.

PREGUNTAS FRECUENTES

P:
¿Cuánto pesa una bici eléctrica con la batería instalada?

R:
Unos 56 kg.

P:
¿Qué debo hacer si se daña alguna pieza o se produce alguna anomalía cuando conduzco la bici?

R:
Póngase en contacto inmediatamente con el servicio de atención al cliente de **TENWAYS** o recurra a los profesionales pertinentes para la inspección y el mantenimiento.

P:
¿Cuánto tarda en cargarse completamente la batería?

R:
Unas siete horas.

P:
¿Cuál es la distancia máxima que se puede recorrer con la bici eléctrica una vez que la batería está completamente cargada?

R:
Si la batería está completamente cargada y el cajón está vacío, la distancia máxima de conducción es de 60-100 km. La autonomía varía en función de las condiciones meteorológicas y de la carretera, del peso del conductor y de otros factores.

P:
¿Cuáles son los requisitos de presión de los neumáticos?

R:
La presión de aire de los neumáticos debe estar dentro del rango de 30-55 PSI o 2,0-4,0 bar.

03.

ADVERTENCIAS

- Esta bici se diseñó para espacios urbanos y el transporte de carga. No la use para ciclismo de montaña u otras situaciones en las que no se circule por la ciudad. Es importante conocer bien la bicicleta eléctrica y el uso que se le va a dar. Pueden producirse incidentes de seguridad personal si se usa en otros lugares que no sean los intencionados.v
- La inspección y el mantenimiento son muy importantes para la seguridad y la vida útil de su bici eléctrica. Debe revisar periódicamente los frenos, los neumáticos, el manillar y las llantas.
- Cualquier pieza que no reciba mantenimiento puede romperse o funcionar mal, lo que podría provocar accidentes mortales.
- Su bici eléctrica debe cumplir la normativa legal para circular por vías públicas en cualquier situación, incluidas las inclemencias del tiempo, de noche, de madrugada o al anochecer. Es su responsabilidad familiarizarse y cumplir con todas las leyes aplicables en su país, incluido el equipamiento adecuado para usted y su bici eléctrica, tal y como exige la ley.
- El montaje, la instalación, el manejo o el mantenimiento inadecuados de cualquier accesorio o pieza pueden causar lesiones personales graves o incluso la muerte. No modifique en modo alguno el cuadro ni los componentes originales. Las modificaciones pueden causar daños en su bici o provocar accidentes que pongan en peligro su vida. Los accesorios no compatibles o una instalación incorrecta pueden afectar al rendimiento del producto y suponer un riesgo cuando esté en marcha.
- Como cualquier producto mecánico, las bicicletas eléctricas están sometidas a desgaste y tensiones. Los distintos materiales y componentes pueden reaccionar al desgaste o a la fatiga por esfuerzo de formas diferentes. Asegúrese de tener preparadas piezas de repuesto para neumáticos, zapatas de freno y otras piezas frágiles. Si se ha superado la vida útil de un componente, éste puede fallar repentinamente, causando lesiones al ciclista. Cualquier grieta, arañazo o cambio de color indica que se ha alcanzado la vida útil de un componente y que debe sustituirse.
- Extreme las precauciones cuando instale accesorios de terceros en su bici eléctrica. Seleccione accesorios de terceros de acuerdo con la normativa. El uso o la instalación incorrectos pueden causar daños y accidentes mortales.

03.

WARNINGS

- No toque los discos de freno mientras giran las ruedas delanteras y traseras, ni inmediatamente después de utilizar los frenos. Puede lesionarse o quemarse.
- Si tiene alguna pregunta relacionada con la batería, póngase en contacto con **TENWAYS**.
- El montar en bici requiere mucha concentración. Frenar o girar bruscamente puede provocar un accidente.
- No modifique ni manipule el motor ni el sistema informático integrado de la bici. Cualquier modificación o manipulación anulará la garantía y puede provocar un accidente con riesgo de muerte.
- La configuración de los frenos varían según los países o regiones. Compruebe primero qué palanca de freno actúa sobre qué freno. Si los ajustes de los frenos no son los adecuados en su caso, le recomendamos que le pida consejo a un experto para cambiarlos.
- El ciclismo urbano puede ser peligroso. Al montarse en la bici, tanto el ciclista como el pasajero deben llevar casco. El montarse en la bici sin casco puede provocar lesiones graves e incluso la muerte.
- No utilice auriculares ni hable por teléfono mientras conduce.
- No se monte si no conoce bien cómo funciona la bici eléctrica o no tenga pleno control sobre ella.
- Tenga más cuidado si pasa por terrenos resbaladizos o si llueve. Vaya despacio y frene suavemente para permitir distancias de frenado más largas.
- Su velocidad de desplazamiento debe ajustarse a las condiciones de la carretera, a sus capacidades y a las leyes y normativas locales.
- Al ofrecer una mejor capacidad de frenado, nuestros frenos de disco pueden funcionar de forma diferente a otros sistemas de frenado. Antes de lanzarse a la carretera, familiarícese con cómo se siente al montarse en este tipo de bicicletas.

03.

WARNINGS

- Asegúrese de que todas las luces funcionen correctamente y no estén bloqueadas. Le recomendamos que utilice luces en todos los entornos para garantizar la máxima visibilidad.
- No mantenga el motor en funcionamiento con una carga pesada durante mucho tiempo.
- No cargue la bici eléctrica con cargadores que no sean de **TENWAYS**.
- No coloque la bici en o cerca de un campo magnético fuerte, ni ponga ningún objeto magnético cerca del pedalier.
- La e-bike está diseñada para soportar un peso máximo de 250 kg. Superar este peso puede provocar un accidente con riesgo de muerte.
- No cuelgue del manillar bolsas, paraguas u otros objetos excesivamente grandes o pesados.
- No lleve ropa demasiado larga al montar en bici, ya que podría enredarse en las ruedas o en el plato.
- No intente abrir ni tocar los componentes internos de la e-bike. Hacerlo puede causar daños permanentes.
- No le dé golpes fuertes al motor ni lo sumerja en agua.
- A menos que sea necesario para el mantenimiento, no intente desmontar la pantalla.
- No utilice componentes de otras marcas de bicicletas eléctricas en las e-bikes de **TENWAYS**.
- Este manual no puede cubrir los métodos de instalación y mantenimiento de cada pieza de la e-bike, y los detalles técnicos mostrados en los textos e ilustraciones del manual también pueden cambiar. Póngase en contacto con **TENWAYS** si no encuentra respuesta a sus preguntas técnicas.

ATENCIÓN:

- El pack de baterías DEBE estar fijado y bloqueado en el soporte de la batería del cuadro antes de su uso.
- Asegúrese de que la batería y el cargador no estén dañados antes de cargarlos.
- No conecte los terminales positivo y negativo de la batería.
- No exponga la batería a altas temperaturas.
- Asegúrese de que el cargador de baterías está desenchufado del paquete de baterías y guardado antes de montarse.
- Cargue siempre la batería a temperaturas de entre 10 y 26 °C.
- No exponga la batería al agua salada ni deje la bicicleta durante largos periodos bajo la lluvia.
- Utilice únicamente equipos originales para la carga.

RoHS

