



TENWAYS
CARGO ONE
BEDIENUNGSANLEITUNG

Energized Urban Ride

ABONNIERE DEN TENWAYS-NEWSLETTER

Wenn du den QR-Code scannst und den Newsletter abonnierst, bekommst du immer die neuesten Nachrichten, Aktionen und E-Bike-Tipps!

Hier findest du alles für ein tolles E-Bike-Erlebnis!



Newsletter



Wenn dein Cargo One vollständig montiert bei dir ankommt, fahre bitte mit den Abschnitten „Display-Funktionen“ und „Fahrradbenutzung“ fort.



Wenn dein Cargo One in der Verpackung geliefert wird, montiere es bitte gemäß den Anweisungen in der Cargo One-Bedienungsanleitung.

INHALTSVERZEICHNIS

Lieferumfang	01
Werkzeug-Checkliste	03
Fahrradaufbau und Komponenten	05
Montage deines TENWAYS E-Bikes	09

DISPLAY-FUNKTIONEN

Display-Größe	32
Tasten	33
Bedienung	35
Benutzermenü	35

FAHRRADBENUTZUNG

Verbindung mit der TENWAYS-App herstellen	48
Vor deiner ersten Fahrt	48
Regelmäßige Wartung	50
Rahmencode	55

WICHTIGE HINWEISE

Garantie	57
FAQ	58
Warnhinweise	59

LIEFERUMFANG

1

Vorderrahmen-Box

Vorderrad-Schutzblech

Vorderrahmen

Verdeckhalterung

Vorderrad

Scheinwerfer

Vorderradgabel

Ständer

Verdeck

Akku



Verdeckhalterung

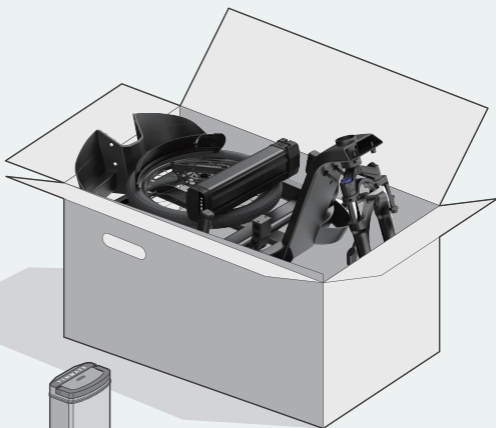

Akku

LIEFERUMFANG

2

Gepäckbox

Gepäckbox

Obere Abdeckung * 2



3

Hinterrahmenkasten

Lenkstange

Hinterrahmen

Patrone

Hinterradgabel

Werkzeugkasten

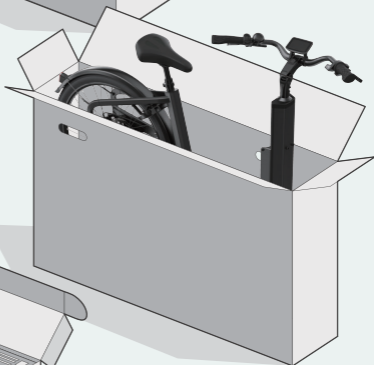

WERKZEUGKASTEN-CHECKLISTE

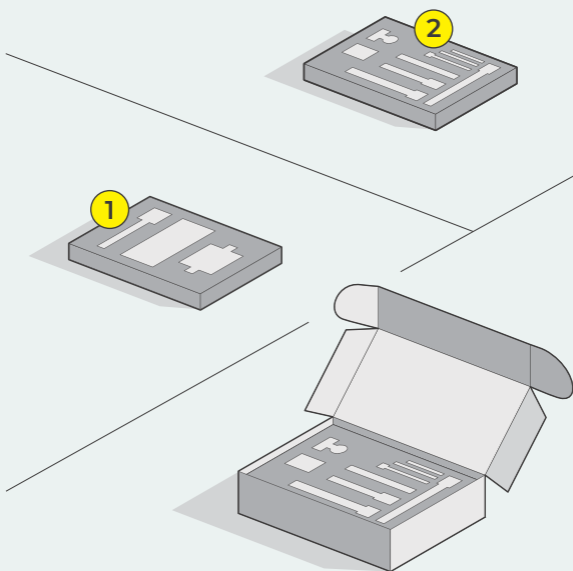

Werkzeugkasten

WERKZEUGKASTEN-CHECKLISTE

Werkzeuge

- Schraubenschlüssel Nr. 15
- Schraubenschlüssel Nr. 17
- Schraubenschlüssel Nr. 19
- Inbusschlüssel 2,5 mm
- Inbusschlüssel 3 mm
- Inbusschlüssel 4 mm
- Inbusschlüssel 5 mm
- Inbusschlüssel 6 mm
- T9-Ringschlüssel
- Kreuzschlitz-Schraubendreher
- Verstellbarer
8-Zoll-Schraubenschlüssel

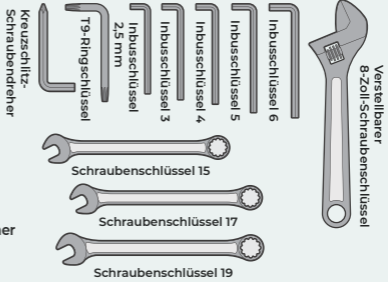

Zubehör

- Ladegerät
- Rücklicht
- Fahrradpedal L
- Fahrradpedal R
- Luftpumpe

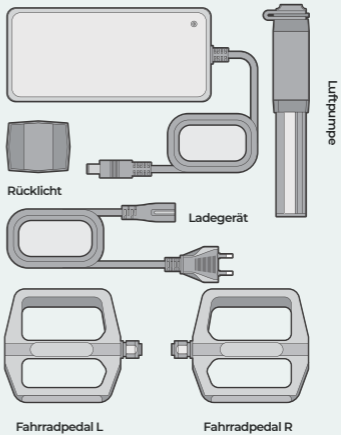

FAHRRADAUFBAU UND KOMPONENTEN

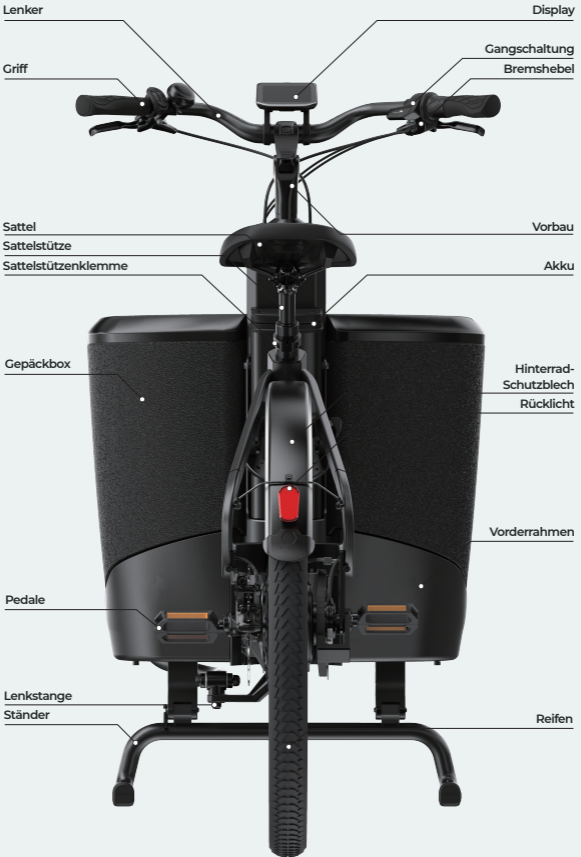

FAHRRADAUFBAU UND KOMPONENTEN



FAHRRADAUFBAU UND KOMPONENTEN

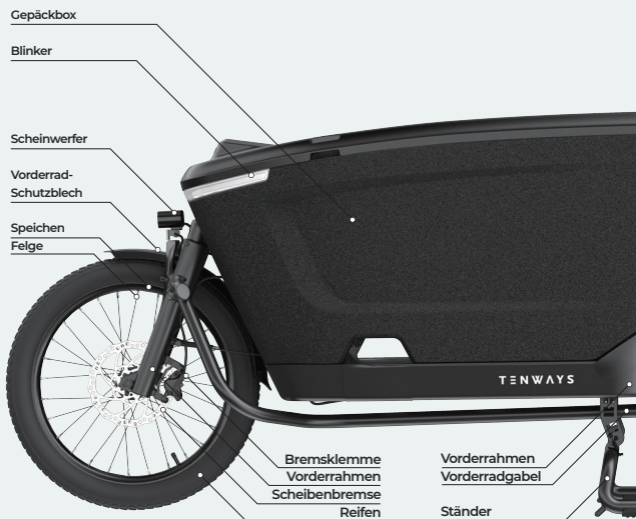

FAHRRADAUFBAU UND KOMPONENTEN

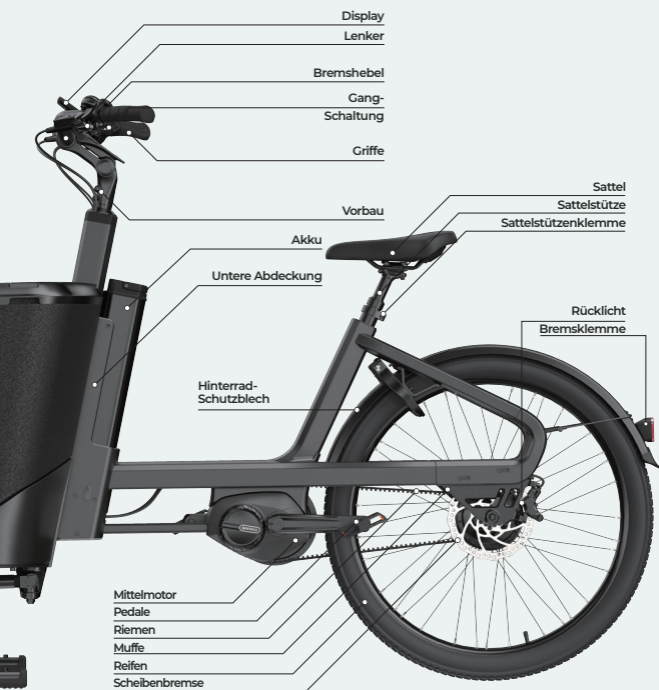

MONTAGE DEINES TENWAYS E-BIKES

01.

**DEN KOPF DES LENKERS DREHEN
UND DEN WINKEL EINSTELLEN**

02.

DEN STÄNDER MONTIEREN

03.

DAS VORDERRAD MONTIEREN

04.

**DEN SCHEINWERFER UND DAS
VORDERRAD-SCHUTZBLECH
MONTIEREN**

05.
**DEN VORDERRAHMEN UND DEN
HINTERRAHMEN MONTIEREN**

06.
**DIE VORDERRAD-BREMSKLEMMEN
MONTIEREN**

07.
DIE LENKSTANGE MONTIEREN

08.
DIE GEPÄCKBOX EINBAUEN

09.
DEN AKKU MONTIEREN

10.
DIE PEDALE MONTIEREN

11.
DIE SATTELHÖHE EINSTELLEN

12.
**DAS RÜCKLICHT
MONTIEREN**

13.
**DAS VERDECK
MONTIEREN**

01.

DEN KOPF DES LENKERS DREHEN UND DEN WINKEL EINSTELLEN

Benötigte Werkzeuge: Inbusschlüssel 5 mm

01

Öffne die Vorbau-Einstellklemme und stelle die Winkel von Lenker und Vorbau ein.



Hinweis: Wenn die Spannkraft am Lenker nicht ausreicht, ziehe die die innere Schraube der Einstellklemme mit dem Inbusschlüssel 5 mm an. Maximales Drehmoment: 15 Nm.

 Inbusschlüssel 5 mm



01.

DEN KOPF DES LENKERS DREHEN UND DEN WINKEL EINSTELLEN

Benötigte Werkzeuge: Inbusschlüssel 4 mm und Inbusschlüssel 2,5 mm

02

Drehe den Vorbau, stelle die Winkel des linken und rechten Bremshebels ein und ziehe die Bremshebel mit dem Inbusschlüssel 4 mm fest.
Drehmoment: 5-6 Nm.

 Inbusschlüssel 4 mm

 Inbusschlüssel 2,5 mm

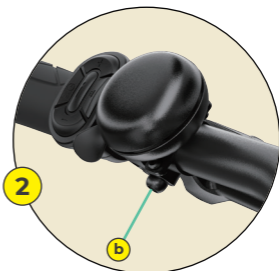

01.

DEN KOPF DES LENKERS DREHEN UND DEN WINKEL EINSTELLEN

Benötigte Werkzeuge:
Kreuzschlitzschraubendreher

03
Stelle den Winkel des Displays ein
und ziehe es mit dem Inbusschlüssel
2,5 mm fest. Drehmoment: 1,5-2 Nm.

04
Stelle den Winkel des Griffschalters
ein und ziehe ihn mit dem
Inbusschlüssel 3 mm fest.
Drehmoment: 2-3 Nm.

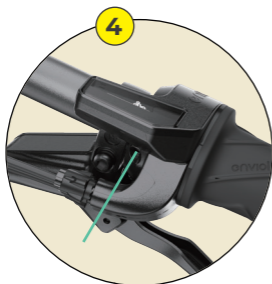

Kreuzschlitzschraubendreher



02.

DEN STÄNDER MONTIEREN



01
Drehe das Fahrgestell um.



02
Richte die Löcher am Ständer mit denen am Vorderrahmen aus und ziehe sie mit dem Inbusschlüssel 6 mm fest. Drehmoment: 8-10 Nm.



Inbusschlüssel 6 mm



03.

DAS VORDERRAD MONTIEREN

Benötigte Werkzeuge:
Inbusschlüssel 6 mm

01
Entferne die Steckachse mit dem **Inbusschlüssel 6 mm** aus der Vordergabel.

02
Führe die Vordergabel zum Vorderrad, setze die Steckachse wieder ein und ziehe sie mit dem **Inbusschlüssel 6 mm** fest.
Drehmoment: 8-10 Nm.

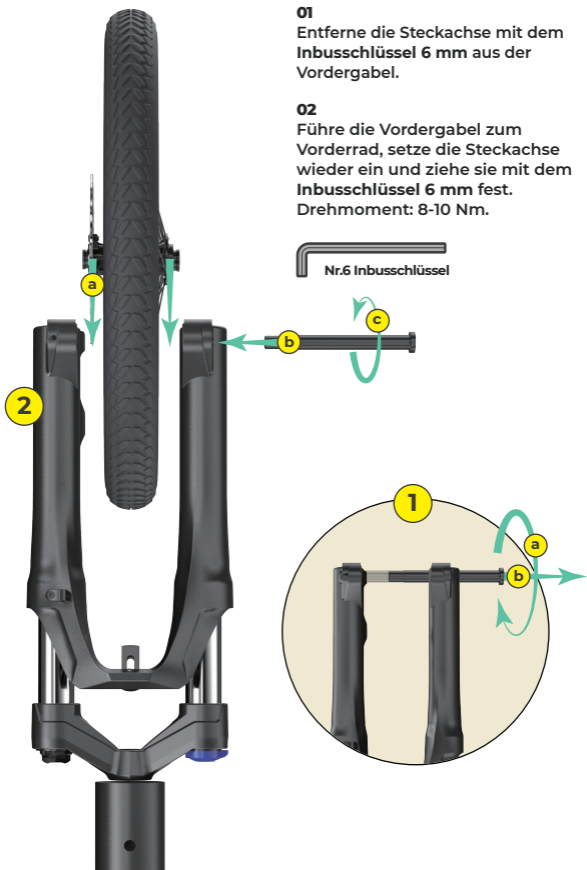

04.

SCHEINWERFER UND VORDERRADSCHUTZBLECH MONTIEREN

Benötigte Werkzeuge:

Inbusschlüssel 3 mm, Inbusschlüssel 4 mm und Inbusschlüssel 5 mm

01

Befestige den Scheinwerfer und die Lasche des Vorderrad-Schutzblechs mit dem Inbusschlüssel 5 mm an der Schulter der Vorderradgabel. Drehmoment 6-8 Nm.

02

Befestige die Schutzblechstrebe mit dem Inbusschlüssel 4 mm an der Schutzblechstrebenbefestigung der Vorderradgabel. Drehmoment: 2-3 Nm.

03

Stelle den Abstand zwischen dem Schutzblech und dem Reifen mit dem Inbusschlüssel 3 mm ein. Drehmoment: 1,5-2 Nm



Hinweis: Stelle den Abstand zwischen dem Schutzblech und dem Reifen ein.

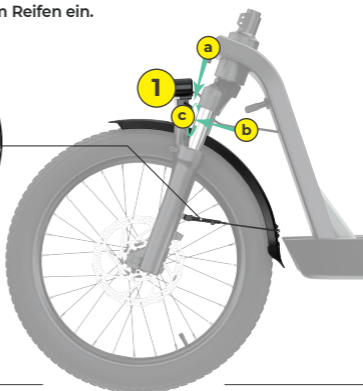
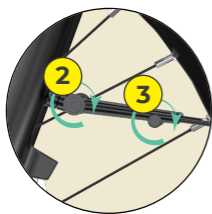

05.

DEN VORDERRAHMEN UND DEN HINTERRAHMEN MONTIEREN

Benötigte Werkzeuge: Inbusschlüssel 6 mm

01

Löse den Ständer, damit der Vorderrahmen stehen bleibt.

02

Setze die vordere Stütze des Hinterrahmens entlang der Führungsnut in den Vorderrahmen ein, richte die Löcher aus und ziehe sie dann mit dem Inbusschlüssel 6 mm fest. Drehmoment: 10-14 Nm.

03

Die Kabel für die Anschlüsse sind farblich gekennzeichnet. Achte auf alle Kabelfarben und montiere die Stecker am Vorder- und Hinterrahmen entsprechend dieser Farben.

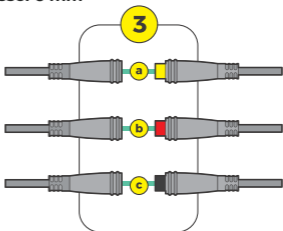

06.

DAS VORDERRAD MONTIEREN

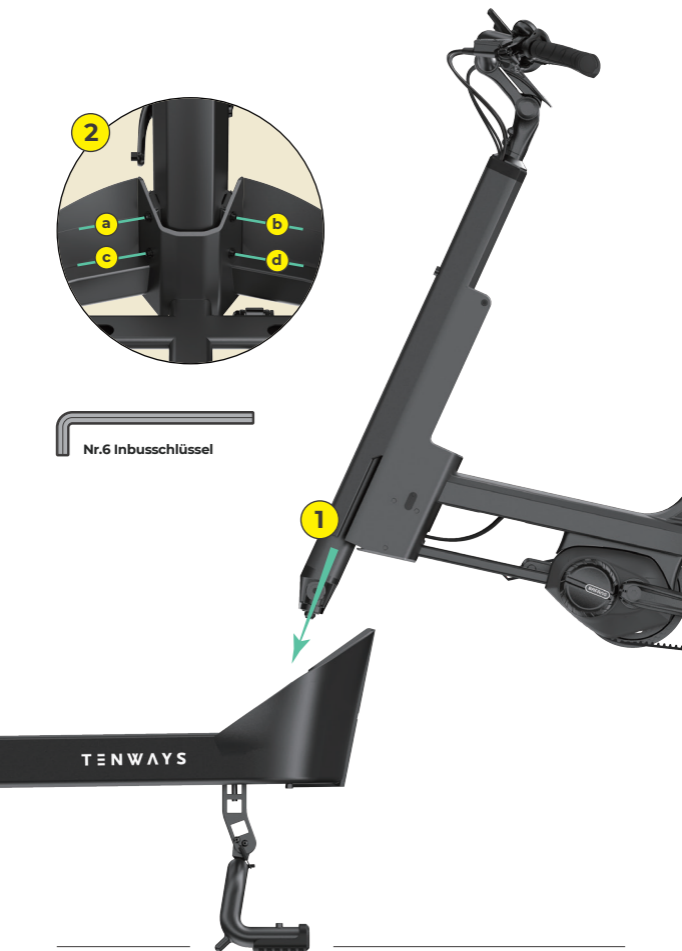
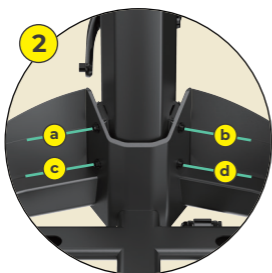

06.

DIE VORDERRAD-BREMSKLEMME MONTIEREN

Benötigte Werkzeuge: Inbusschlüssel 5 mm und Inbusschlüssel 3 mm

01

Entferne den Klemmblock von der Vorderrad-Bremsklemme, baue die Bremsklemme in den Bremssitz der Vordergabel ein, platziere die Brems Scheibe in der Mitte der Bremsklemme und ziehe sie mit dem Inbusschlüssel 5 mm fest. Drehmoment: 8-10 Nm.

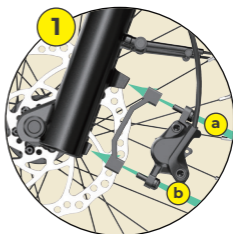

02

Führe das Hydraulikkabel an der Unterseite des Vorderrahmens entlang und befestige es mit Kabelbindern.

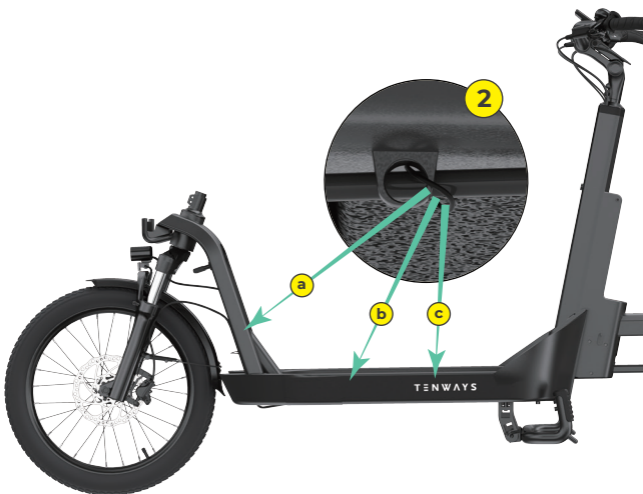

07.

DIE LENKSTANGE MONTIEREN

Benötigte Werkzeuge: Schraubenschlüssel Nr. 17, Schraubenschlüssel Nr. 19 und verstellbarer 8-Zoll-Schlüssel

01

Befestige die Lenkstange mit dem Schraubenschlüssel Nr. 19 und dem verstellbaren 8-Zoll-Schlüssel an der Führungsstange der Vordergabel. Drehmoment: 25-30 Nm.

02

Befestige die Lenkstange mit dem Schraubenschlüssel Nr. 17 an der Hauptlenkwelle. Drehmoment: 20-25 Nm.

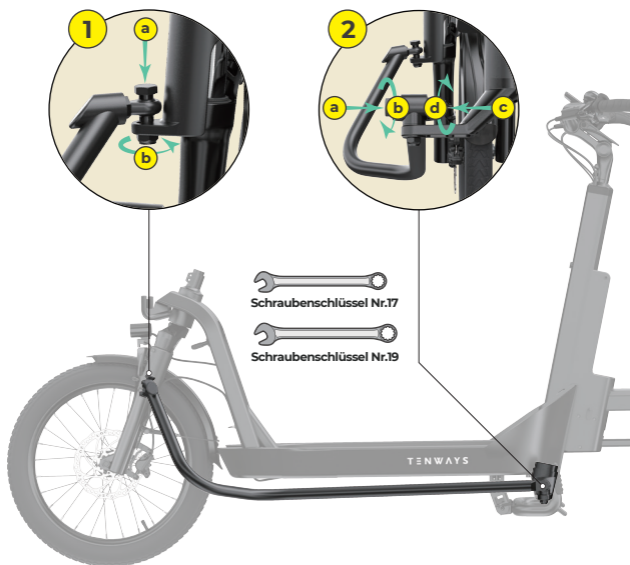

08.

DIE GEPÄCKBOX EINBAUEN

01

Verbinde den anderen Anschluss am Vorderrahmen mit dem Anschluss am Hinterrahmen.



Hinweis: Achte auf die Kabelfarben und installiere die Kabel entsprechend.

02

Verbinde das Hauptkabel und das Beleuchtungskabel der Gepäckbox mit den Kabeln des Vorderrahmens und drücke dann leicht auf die Unterseite der Gepäckbox, um sie zu befestigen.

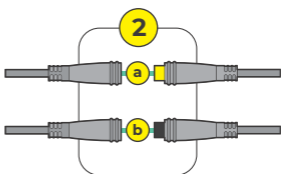

08.

DIE GEPÄCKBOX EINBAUEN

 Inbusschlüssel 6 mm

 Inbusschlüssel 5 mm

03
Verwende den Inbusschlüssel 6 mm, um die Gepäckbox am Vorderrahmen zu befestigen.
Drehmoment: 4-5 Nm

04
Befestige die Gepäckbox mit dem Inbusschlüssel 5 mm am Hinterrahmen. Drehmoment: 6-8 Nm.

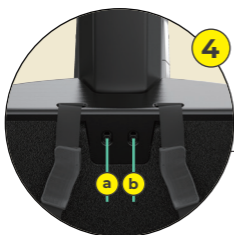
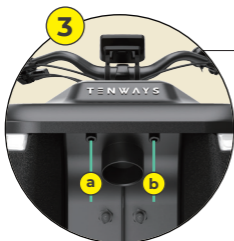

09.

DEN AKKU MONTIEREN

01
Lege den Akku in die Akku-Aussparung.

02
Stecke den Schlüssel ein und drehe den Schließzylinder, um den Akku zu befestigen.



Hinweis : Das Schloss des Akkus ist in den Akku integriert.

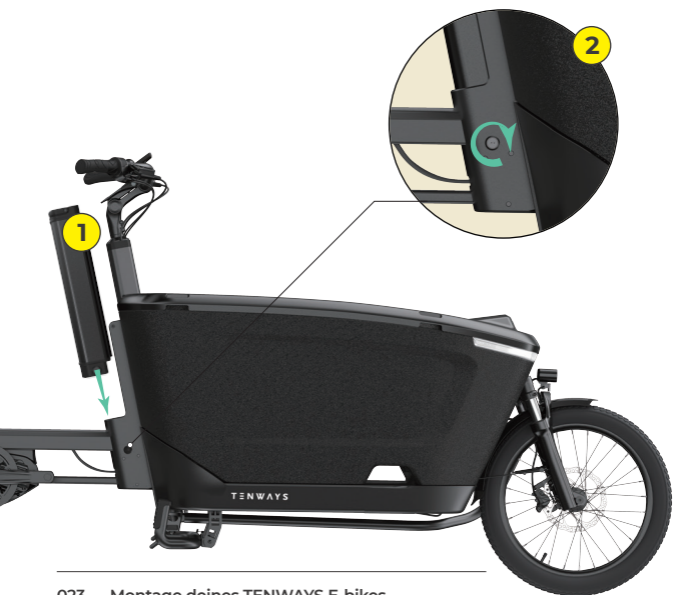

10.

DIE PEDALE MONTIEREN



Benötigte Werkzeuge:
Schraubenschlüssel Nr.15

01
Ziehe das rechte Pedal im Uhrzeigersinn und das linke Pedal gegen den Uhrzeigersinn mit dem Schraubenschlüssel Nr. 15 fest.

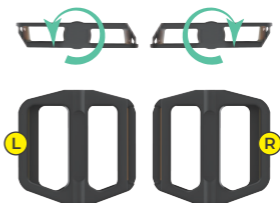

Schraubenschlüssel Nr. 15

11.

DIE SATTELHÖHE EINSTELLEN

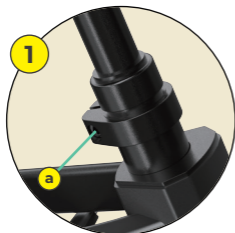

01

Öffne die Sattelstützenklemme, stelle den Sattel auf eine geeignete Höhe ein und schließe die Klemme. Am besten stellst du dich ganz natürlich hin und achtest darauf, dass die Höhe des Sattels mit deiner Hüfte übereinstimmt.



Hinweis:

a. Die Höhe der Sattelstütze sollte die markierte Sicherheitslinie nicht überschreiten.

b. Die Höhe der Sattelstütze ist auf das Minimum eingestellt, wenn sie vollständig eingesetzt ist.



12.

DAS RÜCKLICHT MONTIEREN

Benötigte Werkzeuge:
Kreuzschlitzschraubendreher

01
Befestige das rote Rücklicht mit dem Kreuzschlitzschraubendreher an der Sattelstütze. Drehmoment: 1,5-2 Nm.

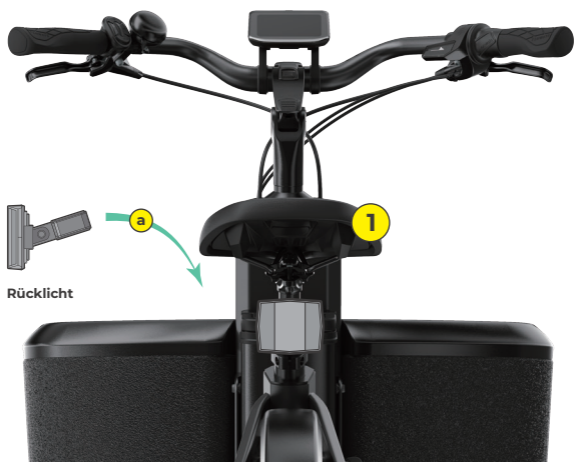
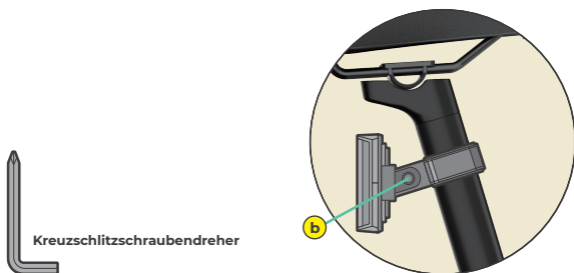

13.

DAS VERDECK MONTIEREN

01
Öffne das Paket mit dem Verdeck und nimm die einzelnen Teile heraus.

02
Baue die Stützstreben für beide Seiten des Verdecks zusammen und setze dann die obere Strebe ein, gefolgt von den Seitenstreben, um das Verdeck zu installieren.



Hinweis : Achte auf die verschiedenen Kabelfarben und installiere die Kabel entsprechend.

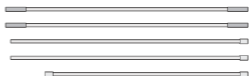

Stützstreben

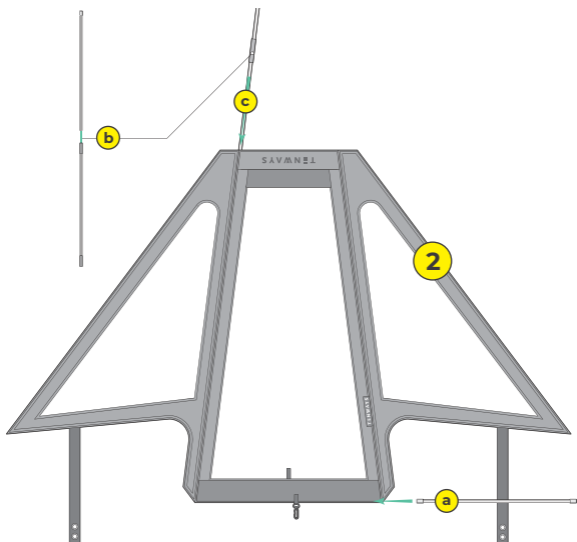

13.

DAS VERDECK MONTIEREN

03

Entferne die beiden Schrauben, mit denen die Vorderseite der Gepäckbox befestigt ist, mit dem Inbusschlüssel 6 mm und baue den Vordersitz ein. Drehmoment: 4-5 Nm.



13.

DAS VERDECK MONTIEREN

04

Stecke die Verdeckhalterung in den Vordersitz, montiere das Verdeck entlang der Stütze und hake den Gurt unten am Vorderrahmen ein.



Hinweis : Der Gurt muss an der richtigen Stelle eingehakt werden.

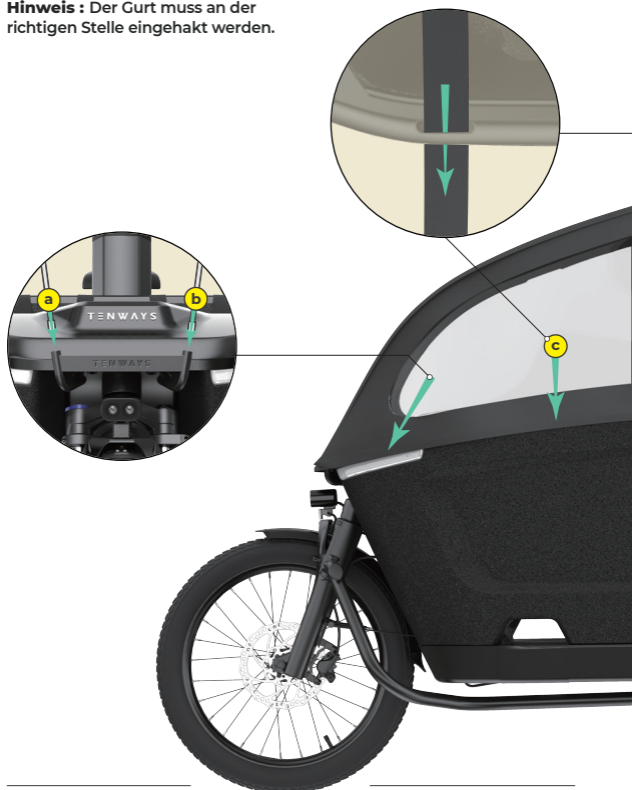

13.

DAS VERDECK MONTIEREN



DISPLAY- BEDIENUNG

01.
DISPLAY-GRÖSSE

02.
TASTEN

03.
BEDIENUNG

04.
BENUTZERMENÜ

01.

DISPLAY-GRÖSSE

Frontansicht

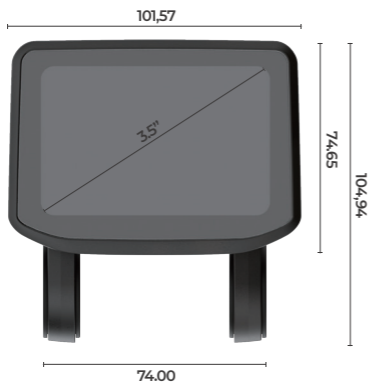

Seitenansicht



Draufsicht



02.

TASTEN



Taste	Name	Funktion
	[Start]-Taste	1. Schaltet das Display ein oder aus. 2. Schaltet das linke Blinklicht ein oder aus.
	[+]-Taste	1. Parametereinstellung. 2. Menübedienung. 3. Schaltet das weiße Licht an der vorderen Gepäckbox ein oder aus.
	[-]-Taste	1. Parametereinstellung. 2. Aktiviert/deaktiviert die Tretunterstützung. 3. Menübedienung.
	[Licht]-Taste	1. Schaltet den Scheinwerfer ein oder aus. 2. Schaltet das rechte Blinklicht ein oder aus.
	[i]-Taste	1. Informationsleiste ändern. 2. Funktionen bestätigen. 3. Menübedienung.

03.

DISPLAY-BEDIENUNG

3.1 Display ein- oder ausschalten

Halte die [Start] -Taste 2 Sekunden lang gedrückt, um das Logo-Interface aufzurufen. Warte 2 Sekunden, bis das Passwort-Interface angezeigt wird. Das voreingestellte Passwort ist 0000. Wenn du das richtige Passwort eingegeben hast, kannst du das Fahrt-Interface aufrufen.

Display ausschalten: Wenn das Display eingeschaltet ist, halte die [Start] -Taste 2 Sekunden lang gedrückt, um das Display auszuschalten.

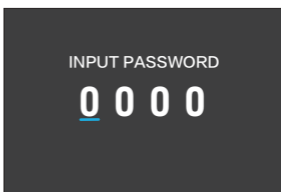

Hinweis : Diese Angaben sind lediglich als Anhaltspunkte zu verstehen, da das tatsächliche Interface leicht variieren kann, wenn die Software im Laufe der Zeit aktualisiert wird. Wenn du dazu Fragen hast, wende dich bitte an support@tenways.com.

3.2 Fahrt-Interface

Die Fahrtparameter werden im folgenden Interface angezeigt. In Tabelle 1 unten werden die Parameter beschrieben.



03.

DISPLAY-BEDIENUNG

3.2 Fahrt-Interface

Tabelle 1

Informationsbereich	Display	Bereich	Einheit
Gesamtstrecke	Total Distance	Berechnungsbereich: 0.0 - (32 Ziffern) Anzeigebereich: 0 - 999999 km/ Meilen	km oder Meile
Fahrt	Trip distance	Berechnungsbereich: 0.0 - 99999.9 Anzeigebereich: 0.0 - 99999.9 km/ Meilen	km oder Meile
Fahrzeit	Trip Time	9999:59	HH:MM
Durchschnittliche Geschwindigkeit	Avg. Speed	0.0 - 99,9	km/h oder mph
Maximale Geschwindigkeit	Max. Speed	0.0 - 99,9	km/h oder mph
Reststrecke	Range	0 - 999	km oder Meile
Kohlenstoff- Emission	CO ₂	0 - 999.999	kg
Gerettete Bäume	Trees Saved	0 - 999.999	Bäume

03.

DISPLAY-BEDIENUNG

3.3 Tretunterstützung ändern

Drücke die [+] oder [-] -Taste, um die Tretunterstützung zu erhöhen oder zu verringern.

Halte die [-] -Taste 1 Sekunde lang gedrückt, um in den Tretunterstützungsmodus „6 km/h“ zu wechseln. Wenn du die [-] -Taste loslässt, wird der Tretunterstützungsmodus wieder verlassen.



3.4 Scheinwerfer ein- und ausschalten

Halte die [Licht] -Taste 1 Sekunde lang gedrückt, um die Scheinwerfer und Rücklichter ein- oder auszuschalten.

3.5 Das weiße Licht an der vorderen Gepäckbox ein- oder ausschalten

Beim Einschalten leuchten die weißen Lichter an der vorderen Gepäckbox einmal auf und schalten sich dann automatisch aus, wenn die automatische Begrüßung beendet ist; die weißen Lichter an der vorderen Gepäckbox schalten sich dann synchron mit den vorderen und hinteren Lichtern ein und aus.

03.

DISPLAY-BEDIENUNG

3.6 Linke und rechte Blinklichter ein- und ausschalten

Über das Display kannst du die linken und rechten Blinklichter ein- und ausschalten. Drücke die [Start] -Taste auf dem Display, um das linke Blinklicht ein- oder auszuschalten. Drücke die [Licht] -Taste auf dem Display, um das rechte Blinklicht ein- oder auszuschalten.



3.7 Reststrecke

Die Reststrecke reicht von 0 bis 999. Einheit: km oder Meile. Wenn kein Wert berechnet wurde, wird "--" angezeigt.



03.

DISPLAY-BEDIENUNG

3.8 Fehlercodes

Häufige Fehlercodes (Fehlercodes können durch verschiedene Teile und Zubehör oder externe Ursachen verursacht werden. Wenn du auf einen Fehlercode siehst, wende dich bitte an den TENWAYS-Kundendienst).

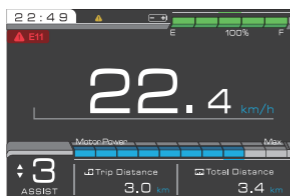

04.

BENUTZERMENÜ

Halte die [i] -Taste 2 Sekunden lang gedrückt, um das Benutzermenü aufzurufen, wenn das E-Bike still steht und keine Fehler angezeigt werden. Im Benutzermenü kannst du die Fahrtinformationen, die Einheit, die Helligkeit der Hintergrundbeleuchtung, die automatische Abschaltzeit, die Geschwindigkeitsbegrenzung, das Benutzerpasswort, die Systeminformationen sowie Datum und Uhrzeit anzeigen oder verwalten. Das System kehrt automatisch zur Fahrt-Interface zurück, wenn mehr als 60 Sekunden lang keine Aktion im Benutzermenü durchgeführt wird.

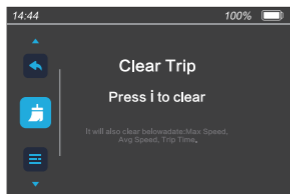

04.

BENUTZERMENÜ

4.1 Kilometerstand löschen

Drücke auf der Menüvorschau die [i] -Taste, um den Menüpunkt „Fahrt löschen“ auszuwählen. Drücke dann die [+] oder [-] -Taste, um zwischen „Ja“ und „Nein“ (Standardeinstellung) zu wählen und drücke die [i] -Taste, um die Einstellung zu bestätigen und zu speichern. Der nächste Menüpunkt wird angezeigt. Wenn du zum Fahrt-Interface zurückkehrst, werden sowohl „Fahrt“ als auch „Fahrzeit“ zurückgesetzt.



Hinweis: Die Höchstgeschwindigkeit, die Durchschnittsgeschwindigkeit und die Gesamtfahrzeit werden ebenfalls zurückgesetzt, wenn der Kilometerstand zurückgesetzt wird.

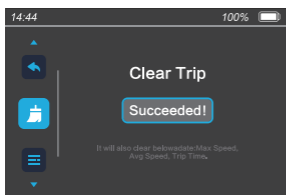
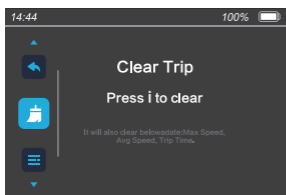

04.

BENUTZERMENÜ

4.2 Kilometerstand löschen

Drücke auf der Menüvorschau die [i] -Taste , um den Menüpunkt „Display-Einheit“ auszuwählen. Drücke dann die [+] oder [-] -Taste, um zwischen „km/h“ und „mph“ zu wechseln. Drücke die [i] -Taste, um die Einstellung zu bestätigen und zu speichern. Der nächste Menüpunkt wird angezeigt.

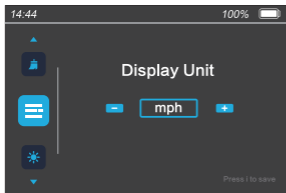
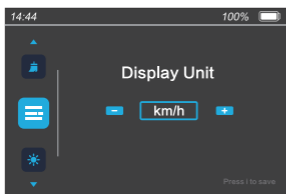

04.

BENUTZERMENÜ

4.3 Helligkeit der Hintergrundbeleuchtung

Drücke in der Menüvorschau die [i] -Taste, um den Menüpunkt „Helligkeit der Hintergrundbeleuchtung“ auszuwählen. Drücke dann die [+] oder [-]-Taste, um die Helligkeit einzustellen. Die Helligkeitswerte sind „AUTO“, „1“, „2“, „3“, „4“ und „5“.

„AUTO“ bedeutet, dass sich die Helligkeit je nach Umgebungslicht ändert. Drücke die [i] -Taste, um die Einstellung zu bestätigen und zu speichern. Der nächste Menüpunkt wird angezeigt.

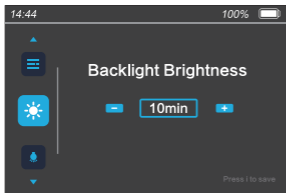
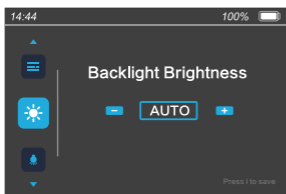

04.

BENUTZERMENÜ

4.4 Zeit für die automatische Abschaltung einstellen

Drücke in der Menüvorschau die [i] -Taste , um den Menüpunkt „Automatische Abschaltung“ auszuwählen.
Drücke dann die [+] oder [-] -Taste, um die Zeit für die automatische Abschaltung einzustellen. Die Zeit für die automatische Abschaltung reicht von 1 bis 99 Minuten. „AUS“ bedeutet, dass die automatische Abschaltfunktion deaktiviert ist. Drücke die [i] -Taste, um die Einstellung zu bestätigen und zu speichern. Der nächste Menüpunkt wird angezeigt.

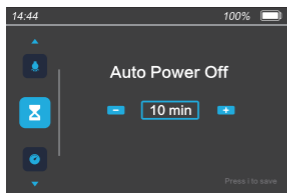
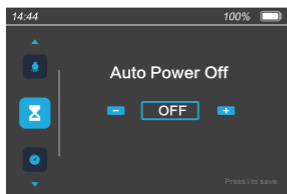

04.

BENUTZERMENÜ

4.5 Scheinwerferautomatik einstellen

Drücke in der Menüvorschau die [i] -Taste , um den Menüpunkt „Scheinwerferautomatik“ auszuwählen.

Drücke dann die [+] oder [-] -Taste, um „Scheinwerferautomatik“ auf „EIN“ oder „AUS“ zu stellen. Drücke die [i] -Taste, um die Einstellung zu bestätigen und zu speichern. Der nächste Menüpunkt wird angezeigt.

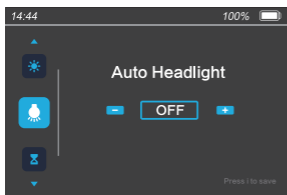
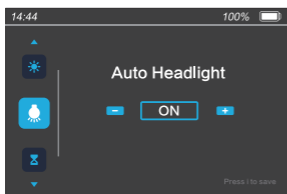

04.

BENUTZERMENÜ

4.6 Benutzerpasswort festlegen

Drücke in der Menüvorschau die [i] -Taste, um den Menüpunkt „Passwort“ aufzurufen. Wähle mit der [+] oder [-] -Taste den Menüpunkt „Passwort“ aus und drücke die [i] -Taste, um das Passwort zu aktivieren oder zu deaktivieren. Drücke die [i] -Taste, um die Einstellung zu bestätigen und das Menü zu verlassen.

Wenn „Passwort“ aktiviert ist, drückst du zur Bestätigung die [Start] -Taste und rufst den Menüpunkt „Passwort ändern“ auf. Ändere das aktuelle Passwort, indem du mit der ersten Zahl beginnst.

Drücke die [+] oder [-] -Taste, um eine Zahl von 0 bis 9 auszuwählen, drücke die [i] -Taste, um die Zahl zu bestätigen, und stelle die zweite Zahl ein. Wiederhole die vorangegangenen Schritte, um das Passwort zu ändern.

Wähle „Zurück“, um das Interface zum Einstellen des Passworts zu verlassen.

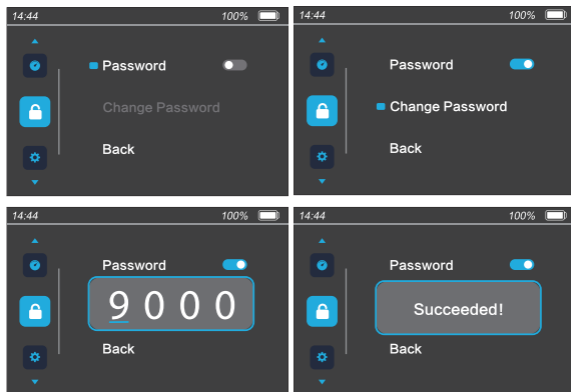

04.

BENUTZERMENÜ

4.7 Systeminformationen anzeigen

Auf der Seite „Systeminfo“ kannst du dir Systeminformationen wie z. B. die Softwareversion anzeigen lassen.

Die folgende Abbildung ist nur ein Beispiel.

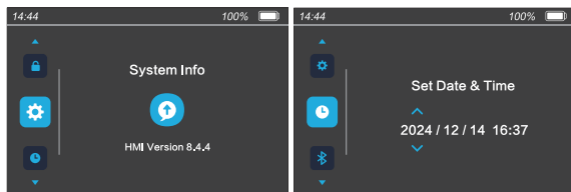

4.8 Uhrzeit einstellen

Drücke auf dem Interface „Datum & Uhrzeit einstellen“ die [i] -Taste, um das Datum und die Uhrzeit einzugeben. Drücke die [+] oder [-] -Taste, um einen Wert zwischen 2000 und 2099 auszuwählen, wenn die Jahreszahl blinkt. Drücke die [Start] -Taste, um die Einstellung zu bestätigen. Der Menüpunkt „Monat“ ist ausgewählt. Wähle einen Wert zwischen 01 und 12 und drücke die [Start] -Taste, um die Einstellung zu bestätigen. Der Menüpunkt „Tag“ ist ausgewählt. Wähle das aktuelle Datum aus und drücke die [Start] -Taste, um die Einstellung zu bestätigen. Der Menüpunkt „Stunde“ ist ausgewählt.

Wähle einen Wert zwischen 00 und 23 und drücke die [Start] -Taste, um die Einstellung zu bestätigen. Der Menüpunkt „Minute“ ist ausgewählt. Wähle einen Wert zwischen 00 und 59. Drücke die [i] -Taste, um die Einstellung zu bestätigen und zu speichern. Der nächste Menüpunkt wird angezeigt.

4.9 Menü verlassen

Drücke die [i] -Taste, um das Benutzermenü zu verlassen.

FAHRRAD- BENUTZUNG

01.
VERBINDEN MIT DER TENWAYS-APP

02.
VOR DEINER ERSTEN FAHRT

03.
REGELMÄSSIGE WARTUNG

04.
RAHMENCODE

01.

VERBINDEN MIT DER TENWAYS-APP

1. Aktiviere Bluetooth auf deinem Telefon.
2. Öffne die **TENWAYS** -App.
3. Tippe auf „Registrieren“ und scanne den QR-Code auf dem Rahmen des E-Bikes.
4. Gib die Farbe und die Rahmengröße deines E-Bikes ein und gib deinem E-Bike einen Namen.
5. Schalte das E-Bike-Display ein und gib das Passwort ein.
6. Wähle den Bluetooth-Namen, der mit **CARGO** beginnt, und tippe ihn an, um dich zu verbinden. Nach dem Verbindungsaufbau ist dein **TENWAYS**-Konto mit dem verbundenen E-Bike gekoppelt. Wenn du die App das nächste Mal verwendest, verbindet sie sich innerhalb von 10 Sekunden automatisch mit dem E-Bike.

02.

VOR DEINER ERSTEN FAHRT

- Lade den Akku vor deiner ersten Fahrt zu 100 % auf.
 - Wenn du dein E-Bike auflädst
1. Lade den E-Bike-Akku in einem Innenraum auf und halte ihn von direkter Sonneneinstrahlung, Regen oder Schnee fern.
 2. Verwende zum Aufladen des E-Bike-Akkus nur das **TENWAYS**-Ladegerät.
 3. Achte darauf, dass du deinen E-Bike-Akku bei einer angemessenen Umgebungstemperatur auflädst. Die beste Umgebungstemperatur zum Laden liegt zwischen 20 °C und 25 °C. Bei einer niedrigeren Temperatur kann der Akku nicht ausreichend geladen werden, während eine höhere Temperatur zu einer Überladung führen kann.
 4. Wir empfehlen dir, das Ladegerät sofort nach dem vollständigen Aufladen des E-Bike-Akkus zu entfernen, um ein Überladen des Akkus zu vermeiden.
 5. Um den Akku zu laden, schließe das Ladegerät an den Ladeanschluss des Akkus und an die Steckdose an. Wenn du das Ladegerät abziehst, ziehe das Ladegerät aus der Steckdose und aus dem Batterieladeanschluss.

02.

VOR DEINER ERSTEN FAHRT

- Prüfe den Reifendruck von Hand oder mit einem Messgerät. Achte darauf, dass der Reifendruck innerhalb von 30-55 PSI oder 2,0-4,0 bar liegt.
- Bevor du mit deinem E-Bike auf der Straße fährst, solltest du die örtlichen Straßenverkehrsvorschriften kennen. Wenn du mit deinem E-Bike auf der Straße fährst, halte dich an die örtlichen Vorschriften, wie z. B. die Vorschriften für die Fahrausrüstung, die Steuerung der Beleuchtung und die Rücklichter.
- Achte darauf, dass du die richtige Schutzausrüstung trägst. Trage immer einen Helm und Sorge dafür, dass du freie Sicht hast.
- Stelle vor der Fahrt die Sattelhöhe ein. Wir empfehlen dir, natürlich zu stehen und darauf zu achten, dass die Höhe des Sattels mit deiner Hüfte übereinstimmt.
- Vergewissere dich, dass der Vorderradschnellspanner, der Lenker, die Bremsen, die Pedale und die anderen Teile des E-Bikes richtig befestigt sind, bevor du losfährst.
- Die Bremseinstellungen sind je nach Land oder Region unterschiedlich. Schau zuerst nach, welcher Bremshebel auf welche Bremse wirkt. Wenn die Bremseinstellungen nicht deinen Gewohnheiten entsprechen, empfehlen wir dir, ein Fachgeschäft aufzusuchen, um die Einstellungen zu ändern. Dies hilft dir, die Vorder- und Hinterräder richtig zu bremsen, wenn während der Fahrt ein Notfall eintritt. Wenn du während der Fahrt auf Probleme stößt, brems sofort (mit beiden Räder gleichzeitig, um innerhalb der kürzest möglichen Strecke anzuhalten).
- Kontrolliere die Lenkung. Die Lenkung hat einen entscheidenden Einfluss auf das Bremsen und die Fahrsicherheit.
- Wir empfehlen dir, eine entsprechende Versicherung für Fahrräder oder E-Bikes in deiner Region abzuschließen, damit du deine Versicherungsgesellschaft oder -agentur umgehend informieren kannst, um im Falle eines Unfalls angemessen geschützt zu sein.

03.

REGELMÄSSIGE WARTUNG

Tägliche Inspektionen

- Schauge vor der Fahrt nach, ob die Schrauben der folgenden wichtigen Teile richtig angezogen sind:
 1. Schrauben zwischen dem Vorbau und der Vorderradgabel
 2. Schrauben zwischen dem Vorbau und dem Lenker
 3. Schrauben zwischen dem Bremshebel und dem Lenker
 4. Schrauben zwischen den Bremsklemmen und dem Rahmen oder der Vorderradgabel
 5. Schrauben zwischen Brems Scheiben und Tretlagern

- Verwende die mitgelieferten Werkzeuge, um lose Schrauben festzuziehen.

- Achte vor der ersten Fahrt darauf, dass alle Schrauben richtig angezogen sind. Wenn du zum ersten Mal 200 km zurückgelegt hast, überprüfe, ob die Schrauben alle fest sitzen. Nach den ersten 200 km solltest du alle 500 km nachschauen, wie fest die Schrauben sitzen.

- Wenn du oft auf schlechten Straßen unterwegs bist, empfehlen wir dir, alle 300 km nachzuschauen, wie fest die Schrauben sitzen.

03.

REGELMÄSSIGE WARTUNG

Tägliche Reinigung

- Verwende einen Lappen oder eine große Bürste, um den Staub zu entfernen.
- Wenn dein E-Bike stark verschmutzt ist, verwende eine Bürste und Seifenlauge, um den Schmutz abzuwaschen, spüle das E-Bike mit klarem Wasser ab und wische es dann mit einem Tuch trocken.
- Schau nach der Reinigung nach, wie stark die Bremsklötze abgenutzt sind, und stelle sicher, dass die Bremsen normal funktionieren. Wenn die Bremsklötze stark abgenutzt sind, solltest du sie rechtzeitig austauschen.
- Wir empfehlen, das E-Bike zu reinigen, nachdem du etwa 200 km gefahren bist. Wenn du planst, längere Zeit nicht zu fahren, reinige das E-Bike, bevor du es einlagerst.



Hinweis : Reinige das E-Bike nicht mit einem Hochdruckreiniger. Die mechanischen Drehgelenke und die dazugehörigen mechanischen Verbindungen könnten dadurch beschädigt werden.

03.

REGELMÄSSIGE WARTUNG

Wartung des Akkus

Betriebs- und Lagertemperaturen des Akkus

- Die Betriebstemperatur des Lithium-Akkus beträgt 0 °C bis 30 °C.
- Wir empfehlen, den Lithium-Akku in einer Umgebung mit einer Temperatur von 0 °C bis 25 °C und einer relativen Luftfeuchtigkeit von 65 % ± 20 % zu lagern.
- Die Leistung von Lithiumbatterien wird durch die Umgebungstemperatur beeinflusst. Mach dir keine Sorgen, wenn die Leistung deines Akkus bei kaltem Wetter nachlässt. Die Leistung des Akkus verbessert sich wieder, wenn die Temperatur steigt.
- Wenn möglich, sollte der Akku nicht regelmäßig über 95 % aufgeladen oder unter 10 % entladen werden, um die Lebensdauer des Akkus nicht zu beeinträchtigen. Ein angemessenes REGELMÄSSIGES Auf- und Entladen kann eine schnellere Abnutzung oder Beschädigung des Akkus verhindern.
- Halte die Leistung bei 50 % bis 70 %, schaue alle 2 Monate nach dem Akkuzustand, um Schäden durch zu starke Entladung zu vermeiden, und lade und entlade den Akku alle 3 Monate, wenn er längere Zeit nicht verwendet wird.

REGELMÄSSIGE WARTUNG

Wartung der Bremsen

- Neue Bremsklötze und -scheiben haben glatte Oberflächen. Wenn diese Oberflächen aufgeraut sind, verbessert sich das Bremsverhalten, nachdem du 100 km gefahren bist oder 3 bis 5 Mal auf langen Abfahrten gebremst hast.
- Überprüfe die Schrauben zwischen dem Bremshebel und dem Lenker sowie den Schrauben zwischen den Bremsklemmen und dem Rahmen oder der Vordergabel:
 1. Wenn du zum ersten Mal 200 km gefahren bist, überprüfe, ob die Schrauben noch fest sitzen.
 2. Nach den ersten 200 km solltest du alle 500 km nachschauen, ob die Schrauben noch fest sitzen.
 3. Wenn du oft auf schlechten Straßen unterwegs bist, empfehlen wir dir, alle 300 km zu überprüfen, ob die Schrauben noch fest sitzen.
- Du solltest nachschauen, wie stark die Bremsklötze abgenutzt sind, nachdem du 500 km auf normalen Straßen gefahren bist, oder 300 km, wenn du auf schlechten Straßen unterwegs bist. Die Klötze sollten umgehend ausgetauscht werden, wenn sie zu zwei Dritteln oder mehr abgenutzt sind.
- Wenn du merkst, dass die Bremsen offensichtlich locker sind, der Verschleißgrad der Bremsklötze aber noch akzeptabel ist und kein Öl an den Bremsen austritt, solltest du zu einem Fachgeschäft fahren und das Öl nachfüllen lassen.
- Wenn du während der Fahrt auffällige Geräusche bemerkst, solltest du das Öl an den Bremsklötzen und Bremsscheiben reinigen. Wenn das Problem weiterhin besteht, fahre zu einem Fachgeschäft und frage dort nach, ob sie die Ursache für das abnormale Geräusch identifizieren und eine Lösung finden können.

03.

REGELMÄSSIGE WARTUNG

Wartung im Fachgeschäft

Wir empfehlen, das Fahrrad 2-3 Mal im Vierteljahr oder nach jeweils 1.000 km Fahrtstrecke in einem Fachgeschäft warten zu lassen. Die folgenden Punkte sollten bei einer solchen Wartung überprüft werden:

- Die Leistung der hydraulischen Bremsen
- Die Festigkeit der Schrauben an wichtigen Teilen, insbesondere zwischen den Scheiben und den Tretlagern
- Den Verschleißgrad der Teile der Vorderradgabel
- Der Verschleißgrad der Vorderradnabenlager
- Der Verschleißgrad der Pedaldrehpunkte
- Die Leichtgängigkeit der Drehpunkte von Freilauf, Vorderradgabel, Vorderradnabenlager, Tretlager, Pedalen und anderen Teilen
- Der Verschleißgrad der Reifen
- Die Befestigung von Batterie, Regler, Motor, Kilometerzähler und anderen elektronischen Steuergeräte

04.

RAHMENCODE

Der Rahmencode in Form eines QR-Codes befindet sich in der Nähe des Tretlagers am unteren Ende des Rahmenunterrohrs. Du kannst den QR-Code mit deinem Handy scannen, um den 18-stelligen Rahmencode zu sehen. Du kannst den Rahmencode verwenden, um eine Versicherung abzuschließen. Wenn du dich mit uns in Verbindung setzt, teile uns bitte deinen Rahmencode mit.

WICHTIGE HINWEISE

01.
GARANTIE

02.
FAQ

03.
WARNHINWEISE

GARANTIE

- Die Garantiezeit für alle Originalteile beginnt mit dem Lieferdatum und ist in den **TENWAYS**-Garantiebedingungen angegeben.
- Reklamationen innerhalb der Garantiezeit müssen direkt bei **TENWAYS** mit einem Kaufnachweis geltend gemacht werden.
- Die Garantie gilt für den ersten Besitzer und ist auf weitere Besitzer übertragbar.

- Die Garantie deckt die folgenden Umstände nicht ab:
 1. Falsche Montage oder Installation des Produkts durch den Benutzer.
 2. Unsachgemäße oder fahrlässige Verwendung, Bedienung oder Veränderung des Produkts.
 3. Wartung entgegen den Wartungsanweisungen des Produkts (z. B. mangelnde Wartung der Bremsen).
 4. Normale Abnutzung und Verschleiß.
 5. Mängel, die mit der normalen Nutzungsdauer oder Lebensdauer des Produkts zusammenhängen.

02.

FAQ

F:
Wie schwer ist das E-Bike mit eingebautem Akku?

A:
Ungefähr 56 kg.

F:
Was muss ich tun, wenn Teile des E-Bikes beschädigt sind oder beim Fahren irgendwelche Probleme auftreten?

A:
Wende dich sofort an den **TENWAYS** -Kundendienst oder kontaktiere ein Fachgeschäft zur Inspektion und Wartung.

F:
Wie lange dauert es, bis der Akku vollständig aufgeladen ist?

A:
Ungefähr sieben Stunden.

F:
Wie groß ist die maximale Reichweite, wenn der Akku des E-Bikes voll aufgeladen ist?

A:
Wenn der Akku voll aufgeladen und die Gepäckbox leer ist, beträgt die maximale Reichweite 60-100 km. Die Reichweite variiert je nach Straßen- und Wetterbedingungen, Gewicht des Fahrers und anderen Faktoren.

F:
Wie hoch muss der Reifendruck sein?

A:
Der Luftdruck der Reifen sollte im Bereich von 30-55 PSI oder 2,0-4,0 bar liegen.

WARNHINWEISE

- Dieses E-Bike eignet sich für das Fahren in der Stadt und den Transport von Gütern. Benutze es nicht zum Mountainbiken oder für andere Zwecke außerhalb der Stadt. Es ist sehr wichtig, dass du dein E-Bike und seinen vorgesehenen Verwendungszweck verstehst. Es kann zu Unfällen kommen, wenn du dein E-Bike in den falschen Bereichen einsetzt.
- Inspektion und Wartung sind sehr wichtig für die Sicherheit und Lebensdauer deines E-Bikes. Du solltest die Bremsen, Reifen, den Lenker und die Felgen regelmäßig überprüfen. Nicht gewartete Teile können brechen oder nicht richtig funktionieren, was zu lebensgefährlichen Unfällen führen kann.
- Dein E-Bike muss den gesetzlichen Bestimmungen für das Fahren auf öffentlichen Straßen unter allen Bedingungen entsprechen, auch bei schlechtem Wetter, in der Nacht, am frühen Morgen oder in der Dämmerung. Du musst dich mit allen geltenden Gesetzen in deinem Land vertraut machen und diese einhalten, einschließlich der gesetzlich vorgeschriebenen Ausrüstung für dich und dein E-Bike.
- Unsachgemäßer Einbau, Installation, Betrieb oder Wartung von Zubehör oder Teilen kann zu schweren Verletzungen oder sogar zum Tod führen. Du darfst den Rahmen oder die Originalteile in keiner Weise verändern. Modifikationen können dein E-Bike beschädigen oder zu lebensgefährlichen Unfällen führen. Falsches Zubehör oder eine falsche Installation kann die Leistung des Produkts beeinträchtigen und die Sicherheit beim Fahren beeinträchtigen.
- E-Bikes sind wie alle mechanischen Produkte Verschleiß und Belastungen ausgesetzt. Verschiedene Materialien und Komponenten können unterschiedlich auf Verschleiß oder Ermüdung reagieren. Achte darauf, dass du Ersatzteile für Reifen, Bremsklötze und andere empfindliche Teile parat hast. Wenn die Lebensdauer eines Bauteils überschritten ist, kann es plötzlich versagen und den Fahrer oder die Fahrerin verletzen. Risse, Kratzer oder Farbveränderungen deuten darauf hin, dass die Lebensdauer eines Bauteils erreicht ist und es ausgetauscht werden sollte.

03.

WARNHINWEISE

- Besondere Vorsicht ist geboten, wenn du Zubehör von Drittanbietern an deinem E-Bike montierst. Wähle Zubehör von Drittanbietern entsprechend den Vorschriften aus. Eine unsachgemäße Verwendung oder Installation kann zu Schäden und lebensgefährlichen Unfällen führen.
- Berühre die Bremsscheiben nicht, während sich die Vorder- und Hinterräder drehen, oder unmittelbar nachdem du die Bremse betätigt hast. Du könntest dich dabei verletzen oder verbrennen.
- Wenn du Fragen zum Akku hast, wende dich an **TENWAYS**.
- Beim Fahren ist ein hohes Maß an Konzentration gefragt. Plötzliches Bremsen oder Lenken kann zu einem Unfall führen.
- Modifiziere oder manipulierte nicht den Motor oder das eingebaute Computersystem des E-Bikes. Jegliche Veränderung oder Manipulation führt zum Erlöschen der Garantie und kann einen lebensgefährlichen Unfall verursachen.
- Die Bremseinstellungen sind je nach Land oder Region unterschiedlich. Schau zuerst nach, welcher Bremshebel auf welche Bremse wirkt. Wenn die Bremseinstellungen nicht deinen Gewohnheiten entsprechen, empfehlen wir dir, ein Fachgeschäft aufzusuchen, um die Einstellungen zu ändern.
- Radfahren in der Stadt kann gefährlich sein. Während der Fahrt müssen alle Beteiligten (Fahrende und Mitfahrende) einen Helm tragen. Das Fahren ohne Helm kann zu schweren Verletzungen oder sogar zum Tod führen.
- Benutze kein Headset und telefoniere nicht während der Fahrt.
- Du solltest nicht fahren, wenn du dich nicht mit dem E-Bike auskennst oder nicht die volle Kontrolle darüber hast.
- Fahr besonders vorsichtig auf glattem Untergrund oder bei feuchtem Wetter. Fahre langsam und bremsen nur leicht, um einen längeren Bremsweg zu ermöglichen.
- Deine Fahrgeschwindigkeit sollte den Straßenbedingungen, deinen Fähigkeiten und den örtlichen Gesetzen und Vorschriften entsprechen.

03.

WARNHINWEISE

- Unsere Scheibenbremsen verfügen über ein verbessertes Bremsverhalten und können sich von anderen Bremssystemen unterscheiden. Mach dich vor deiner ersten Fahrt mit dem speziellen Fahrgefühl vertraut.
- Vergewissere dich, dass alle Lichter richtig funktionieren und nicht verdeckt sind. Wir empfehlen dir, in allen Umgebungen Licht zu verwenden, um maximale Sichtbarkeit zu gewährleisten.
- Lasse den Motor nicht über einen längeren Zeitraum unter hoher Last laufen.
- Lade das E-Bike nicht mit Ladegeräten auf, die nicht von **TENWAYS** stammen.
- Stelle das E-Bike nicht in oder in der Nähe eines starken Magnetfeldes auf und lege keine magnetischen Gegenstände in die Nähe des Innenrohres.
- Das E-Bike ist für ein maximales Gewicht von 250 kg ausgelegt. Wenn du dieses Gewicht überschreitest, kann das zu einem lebensgefährlichen Unfall führen.
- Hänge keine Taschen, Regenschirme oder andere übermäßig große oder schwere Gegenstände an den Lenker.
- Verwende beim Fahren keine zu langen Kleidungsstücke, da sie sich in den Rädern oder der Kettenradgarnitur verfangen können.
- Berühre oder öffne nicht die inneren Komponenten des E-Bikes. Dies kann zu permanenten Schäden führen.
- Der Motor darf nicht gewaltsam angestoßen oder in Wasser getaucht werden.
- Versuche nicht, das Display zu entfernen, es sei denn, dies ist für Wartungsarbeiten erforderlich.
- Verwende keine Komponenten anderer E-Bike-Marken an **TENWAYS** E-Bikes.
- Diese Bedienungsanleitung kann nicht die Installations- und Wartungsmethoden für jedes E-Bike-Teil abdecken, und die technischen Details in den Texten und Abbildungen in der Bedienungsanleitung können sich auch ändern. Kontaktiere **TENWAYS**, wenn du keine Antworten auf deine technischen Fragen findest.

ACHTUNG

- Der Akku MUSS vor der Verwendung in der Akkuhalterung des Rahmens verriegelt werden.
- Achte darauf, dass der Akku und das Ladegerät vor dem Aufladen nicht beschädigt sind.
- Verbinde nicht den Plus- und Minuspol des Akkupacks.
- Die Akkus dürfen keinen hohen Temperaturen ausgesetzt werden.
- Achte darauf, dass das Ladegerät vom Akku getrennt und verstaut ist, bevor du fährst.
- Lade deinen Akku immer bei Temperaturen zwischen 10 und 26 Grad Celsius auf.
- Der Akku darf nicht mit Salzwasser in Berührung kommen und das Fahrrad darf nicht für längere Zeit im Regen stehen.
- Verwende zum Laden nur Originalzubehör.

RoHS



LiIon