



ASSEMBLY INSTRUCTIONS

Pour le français, voir la page 2. Para el español, ver la página 3.

POWER LIFT™ BASKETBALL SYSTEM

MODEL 71286

BEFORE ASSEMBLY:

- Decide with what to fill the base (sand is recommended)
- At least 2 people recommended for setup



IMPORTANT, RETAIN FOR FUTURE REFERENCE: READ CAREFULLY

Save this instruction in the event that the manufacturer must be contacted to obtain replacement parts.

TOOLS REQUIRED

1/2" (≈13 mm), 7/16" (≈11 mm),
9/16" (≈14 mm), 3/4" (≈19 mm)

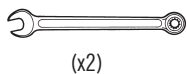

(x2)

3/16" (≈5 mm)
(included)

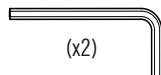

(x2)



(x1)



(x1)



(x1)



(x1)



(x1)



375 lb (≈170 kg)



(x1)



(x1)

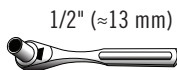

1/2" (≈13 mm)

(x1)

TABLE OF CONTENTS

Icon Legend.....	4
Warnings & Notices.....	5
Pole Assembly.....	6
Pole-to-Base Assembly.....	11
Backboard-to-Rim Assembly.....	15
Backboard-to-Pole Assembly.....	19
Parts Identifier.....	i-iv
Handle Assembly.....	24
Final Assembly.....	30
Maintenance.....	35
Moving the System.....	36
Warning Sticker.....	37
Registration.....	38
Warranty.....	41

QUESTIONS?

Dial **1-800-225-3865**
7:00 am–5:00 pm (M–F) MST
and 9:00 am–1:00 pm (Sat) MST
(English, French, Spanish)

CONTACT LIFETIME® CUSTOMER SERVICE:

Live Chat:
www.lifetime.com/customerservice
(click on the "Live Chat" tab)

For Customer Service in Mainland
Europe and the United Kingdom,
E-mail: csinternational@lifetime.com

Model Number: **71286**
Product ID:



INSTRUCTIONS D'ASSEMBLAGE

For English, see page 1. Para el español, ver la página 3.

SYSTÈME DE BASKET-BALL POWER LIFT™

MODÈLE n° 71286

AVANT L'ASSEMBLAGE :

- Déterminer avec quoi remplir la base (le sable est recommandé)
- il faut avoir, au moins, 2 adultes pour l'assemblage



IMPORTANT, À CONSERVER POUR DE FUTURS BESOINS DE RÉFÉRENCE : À LIRE SOIGNEUSEMENT
Conservez ces instructions au cas d'avoir besoin de contacter le fabricant pour obtenir des pièces de remplacement.

OUTILS REQUIS

1/2 po (≈13 mm), 7/16 po (≈11 mm),
9/16 po (≈14 mm), 3/4 po (≈19 mm)

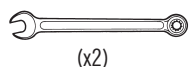

(x2)

3/16 po (≈5 mm)
(incluses)

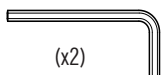

(x2)



(x1)



(x1)



(x1)



(x1)



(x1)



375 lb (≈170 kg)



(x1)

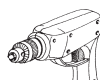

(x1)

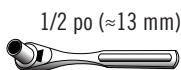

1/2 po (≈13 mm)

(x1)

SOMMAIRE

Légende des icônes.....	4
Avertissements et avis.....	5
Assemblage du poteau.....	6
Assemblage du poteau à la base..	11
Assemblage du panneau à l'anneau.....	15
Assemblage du panneau au poteau.....	19
Identificateur de pièces.....	i-iv
Assemblage de la poignée.....	24
Assemblage final.....	30
Entretien.....	35
Déplacer le système.....	36
Autocollant d'avertissement.....	37
Enregistrement.....	38
Garantie.....	42

QUESTIONS ?

CONTACTER AUX SERVICES À LA CLIENTÈLE LIFETIME® :

Composer le **1-800-225-3865**
Du lundi au vendredi 7 h – 17 h (HNR)
et samedi 9 h – 13 h (HNR)
(anglais, français, espagnol)

Entretien en direct:
www.lifetime.com/customerservice
(cliquer sur la languette « Live Chat »)

Pour nos services à la clientèle du
continent européen et au Royaume-Uni,
E-mail : csinternational@lifetime.com

N° de modèle : **71286**
Référence du produit :



INSTRUCCIONES DE ENSAMBLAJE

For English, see page 1. Pour le français, voir la page 2.

SISTEMA DE BALONCESTO POWER LIFT™

MODELO n° 71286

ANTES DE ENSAMBLAR:

- Decidir con que llenar la base (se recomienda la arena).
- Recomendamos, al menos, 2 adultos para el ensamblaje.



¡IMPORTANTE: CONSERVE PARA FUTURA REFERENCIA. LEA CUIDADOSAMENTE!

Guardar estas instrucciones en el caso de tener que contactar el fabricante para obtener piezas de reemplazo.

INSTRUMENTAL REQUERIDO

1/2 in (≈13 mm), 7/16 in (≈11 mm),
9/16 in (≈14 mm), 3/4 in (≈19 mm)

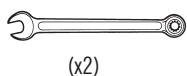

(x2)

3/16 in (≈5 mm)
(incluido)

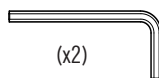

(x2)



(x1)



(x1)



(x1)



(x1)



(x1)



375 lb (≈170 kg)



(x1)

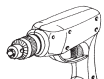

(x1)

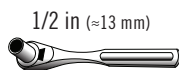

1/2 in (≈13 mm)

(x1)

ÍNDICE

Leyenda de íconos.....	4
Advertencias y avisos.....	5
Ensamblaje del poste.....	6
Ensamblaje del poste a la base...1	11
Ensamblaje del tablero al aro.....	15
Ensamblaje del tablero al poste..	19
Identificador de piezas.....	i-iv
Ensamblaje de la manivela.....	24
Ensamblaje final.....	30
Mantenimiento.....	35
Deplazando el sistema.....	36
Autoadhesivo de advertencia.....	37
Registro.....	38
Garantía.....	43

¿PREGUNTAS?

PONERSE EN CONTACTO CON LOS SERVICIOS DE CLIENTES LIFETIME®:

Marcar al **1-800-225-3865**
De lunes hasta viernes 7:00 h–17:00 h (MST)
y sábado 9:00 h–13:00 h (MST)
(inglés, francés, español)

Chat en vivo:
www.lifetime.com/customerservice
(clicar en la lengüeta «Live Chat»)

Para nuestros servicios a clientes en el
continente europeo y el Reino Unido,
correo electrónico:
csinternational@lifetime.com

Número de modelo: 71286
ID del producto:



ICON LEGEND / LÉGENDE DES ICÔNES / LEYENDA DE ÍCONOS



- Indicates special heed should be taken when reading.
- Ceci indique que vous devez faire attention à ce que vous lisez.
- Indica que uno debe prestar atención al leer.



- Indicates the parts to be used for a section.
- Ceci indique les pièces requises pour une section.
- Indica las piezas requeridas para una sección.



- Indicates no parts required for a specific section.
- Ceci indique qu'il n'y a pas de pièces requises pour une section particulière.
- Indica que ninguna pieza es requerida para una sección específica.



- Indicates the hardware to be used for a section.
- Ceci indique la quincaillerie requise pour une section.
- Indica el herraje requerido para una sección.



- Indicates no hardware required for a specific page.
- Ceci indique qu'il n'y a pas de quincaillerie requise pour une page particulière.
- Indica que ningún herraje es requerido para una página específica.



- Indicates the tools to be used for a section.
- Ceci indique les outils requis pour une section.
- Indica el instrumental requerido para una sección.



- Indicates to use/not to use an electric drill for a specific step.
- Ceci indique utiliser/ne pas utiliser de perceuse électrique pour une étape particulière.
- Indica usar/no usar un taladro eléctrico para un paso específico.

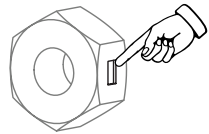

- Indicates the use of a centerlock nut. A nut with this marking will require some effort to tighten. This hardware was designed with this feature in order to prevent loosening later.
- Cette image indique l'usage d'un écrou de blocage central. Un écrou avec ce marquage requerra plus d'effort pour le serrer. Cet écrou a été conçu avec cette fonction afin d'empêcher son desserrage plus tard.
- Indica el uso de una tuerca de bloque central. Una tuerca con esta marca requerirá un poco de esfuerzo para apretarlo. Esta tuerca fue diseñado con esta característica con el fin de evitar su aflojamiento más tarde.



WARNINGS & NOTICES / AVERTISSEMENTS ET AVIS / ADVERTENCIAS Y AVISOS



SAFETY INSTRUCTIONS



FAILURE TO FOLLOW THESE WARNINGS MAY RESULT IN SERIOUS INJURY OR PROPERTY DAMAGE AND WILL VOID WARRANTY.

Owner must ensure that all players know and follow these rules for safe operation of the system.

To ensure safety, do not attempt to assemble this product without following the instructions carefully. Check entire box and inside all packing material for parts and/or additional instruction material. Before beginning assembly, read the instructions and identify parts using the hardware identifier and parts list in this document. Proper and complete assembly, use and supervision are essential for proper operation and to reduce the risk of accident or injury. A high probability of serious injury exists if this product is not installed, maintained, and operated properly.

- If using a ladder during assembly, use extreme caution.
- Two capable adults are recommended for this operation.
- Check base daily for leakage. Leaks will cause system to fall.
- Assemble the pole sections properly. Failure to do so could cause the pole sections to separate during play or transport.
- Minimum operational height is 6 ft 6 in (1.98 m) to the bottom of the backboard.

Most injuries are caused by misuse and/or not following instructions. Use caution when using this product.



CONSIGNES DE SÉCURITÉ



LE NON-RESPECT DE CES AVERTISSEMENTS PEUT DONNER LIEU À DES ACCIDENTS GRAVE OU DES DOMMAGES MATÉRIELS ET ANNULER LA GARANTIE.

Le propriétaire doit veiller à ce que tous les joueurs connaissent et suivent ces règles pour une exploitation sûre du système.

Pour assurer votre sécurité, ne tentez pas d'assembler cet article sans avoir lu et suivi toutes les consignes attentivement. Vérifiez la totalité de la boîte et l'intérieur de tous les matériaux d'emballage pour trouver toutes les pièces et/ou matériau contenant des consignes supplémentaires. Avant de commencer le montage, identifiez toutes les pièces et tous les accessoires et faites-en l'inventaire en les comparant aux listes et identificateurs de pièces et accessoires contenus dans ce document. Un montage correct et complet ainsi que l'utilisation et la supervision correctes sont des conditions essentielles à la bonne direction et diminuent les risques d'accident ou de blessure. Une haute probabilité d'accident grave résulte de mauvaises conditions d'installation, maintenance et/ou utilisation.

- Agissez avec la plus grande prudence si vous employez une échelle pour l'assemblage.
- Il est recommandé que ce montage soit exécuté par deux personnes adultes.
- Vérifiez quotidiennement la base au niveau de fuites. Les fuites peuvent causer la chute du système.
- Montez les sections de poteau correctement. La non-observation de cette consigne peut amener les sections de poteau à se séparer pendant le jeu ou le déplacement.
- La hauteur minimale est de 1,98 m (6 pi 6 po) au bas de la planche.

La majorité des accidents résultent d'une mauvaise utilisation et/ou du fait de n'avoir pas suivi les consignes. Observez toutes précautions utiles pendant l'utilisation de ce produit.



INSTRUCCIONES DE SEGURIDAD



EL INCUMPLIMIENTO DE SEGUIR ESTAS ADVERTENCIAS PUEDE OCASIONAR EN LESIONES GRAVES Y/O DAÑO A LA PROPIEDAD Y ANULARÁ LA GARANTÍA.

El propietario debe asegurarse de que todos los jugadores conocen y seguir estas reglas para la operación segura del sistema.

Para su seguridad, no intente ensamblar este producto sin leer y seguir todas las instrucciones cuidadosamente. Revise la caja entera y todos los materiales de embalaje en busca de piezas y / o material de instrucciones adicional. Antes de comenzar el ensamble, identifique todas las piezas y el equipo usando las listas de partes y equipo así como los identificadores en este documento. El ensamble correcto y completo, el uso y la supervisión son esenciales para una orientación apropiada y para reducir el riesgo de un accidente o lesión. Existe una alta probabilidad de sufrir lesiones graves si este producto no es instalado, mantenido y / o operado correctamente.

- Si utiliza una escalera durante el ensamble, tenga mucho cuidado.
- Se recomienda la participación de dos adultos capaces para esta ensamble.
- Compruebe si hay fugas en la base. Las fugas pueden causar que el producto caiga.
- Ensamble las secciones del poste correctamente. De lo contrario, podría provocar que las secciones del poste se separaran durante el juego o el transporte.
- Altura mínima de operación es 1,98 m (6 ft 6 in) a la parte inferior del tablero.

La mayoría de las lesiones son causadas por el abuso y/o por el no seguir las instrucciones. Sea cauteloso al usar este producto.

1

POLE ASSEMBLY / ASSEMBLAGE DU POTEAU / ENSAMBLAJE DEL POSTE



HARDWARE REQUIRED / QUINCAILLERIE REQUISE / HERRAJE REQUERIDO

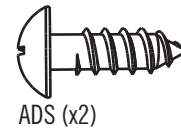
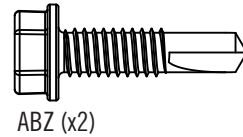
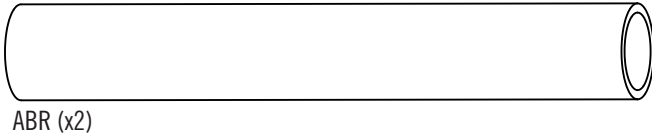
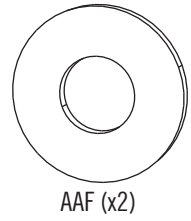
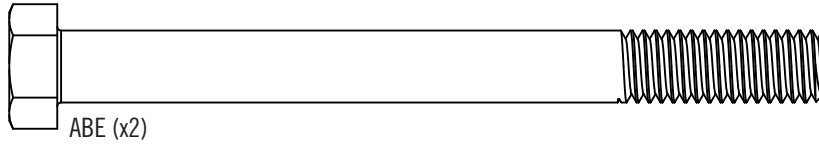

PARTS REQUIRED / PIÈCES REQUISES / PIEZAS REQUERIDAS

Metal parts / Pièces en métal / Piezas de metal

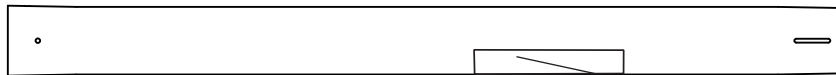
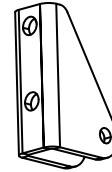
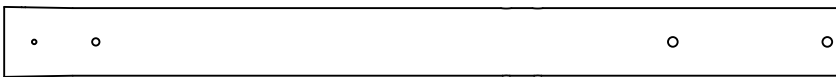

Warning sticker
Autocollant d'avertissement
Autoadhesivo de advertencia



- The bottom pole (ALE) has been designed with an indent at one end.
- Le poteau inférieur (ALE) a été conçu avec une marque sur une extrémité
- El poste inferior (ALE) ha sido diseñado con una marca en un extremo.



TOOLS REQUIRED / OUTILS REQUIS / INSTRUMENTAL REQUERIDO

9/16 in/po (≈14 mm)

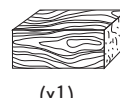
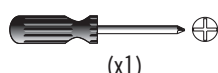
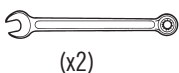

► SECTION 1 (CONTINUED) / SECTION 1 (SUITE) / SECCIÓN 1 (CONTINUACIÓN)

TOOLS AND HARDWARE REQUIRED / OUTILS ET QUINCAILLERIE REQUIS / INSTRUMENTAL Y HERRAJE REQUERIDOS

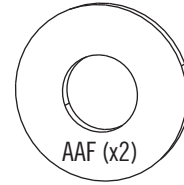
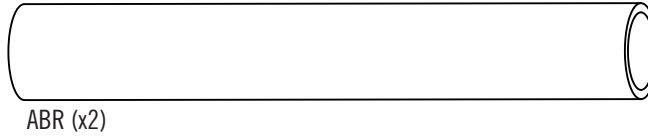
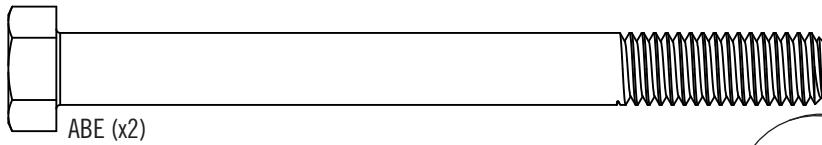
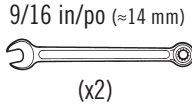

- In case of any problems with this section, scan the code below to view a video on its assembly.
- En cas d'avoir des problèmes avec cette section, scanner le QR code en dessous pour voir un vidéo de l'assemblage.
- En caso de tener problemas con esta sección, escanear el código QR debajo para ver un video del ensamblaje.

YouTube

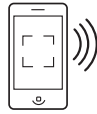

• <http://go.lifetime.com/71522powerlift-section1>

1.1

- Secure the **pole bracket (ALL)** to the **top pole (ALH)** with the hardware indicated.
- Attacher le **support de poteau (ALL)** au **poteau supérieur (ALH)** à l'aide de la quincaillerie indiquée.
- Sujetar el **soporte de poste (ALL)** al **poste superior (ALH)** usando el herraje indicado.

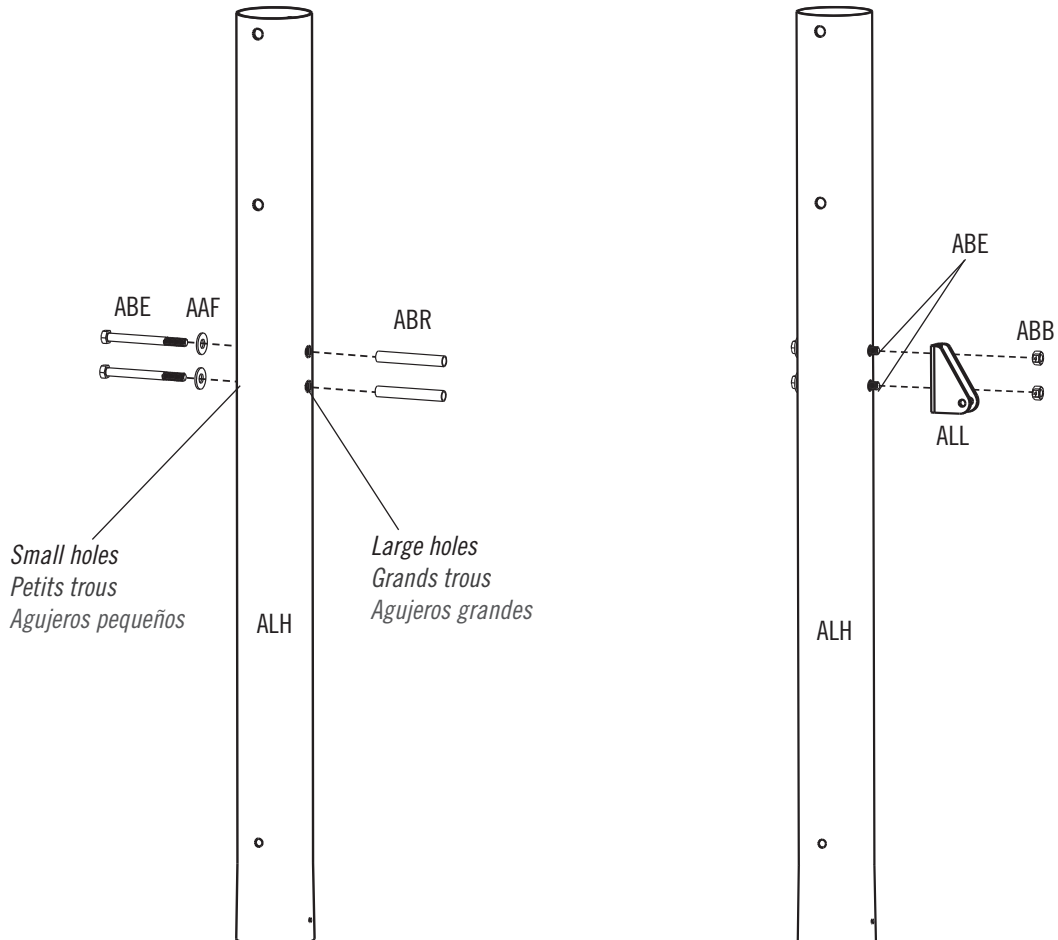

► SECTION 1 (CONTINUED) / SECTION 1 (SUITE) / SECCIÓN 1 (CONTINUACIÓN)

TOOLS AND HARDWARE REQUIRED / OUTILS ET QUINCAILLERIE REQUIS / INSTRUMENTAL Y HERRAJE REQUERIDOS

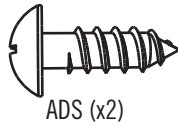
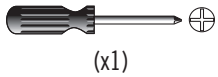

1.2

- Align the hole in the bottom of the **top pole (ALH)** with the slot in the top of the **middle pole (ALF)**. The **screw (ADS)** simply helps to keep the holes in the poles aligned during assembly.
- Aligner le trou dans la partie inférieure du **poteau supérieur (ALH)** avec la fente dans la partie supérieure du **poteau du milieu (ALF)**. La vis (ADS) aide simplement à maintenir les trous des poteaux alignés lors du assemblage.
- Alinear el agujero en la parte inferior del **poste superior (ALH)** con la ranura en la parte superior del **poste intermedio (ALF)**. El tornillo (ADS) simplemente ayuda a mantener alineados los orificios de los postes durante el ensamblaje.

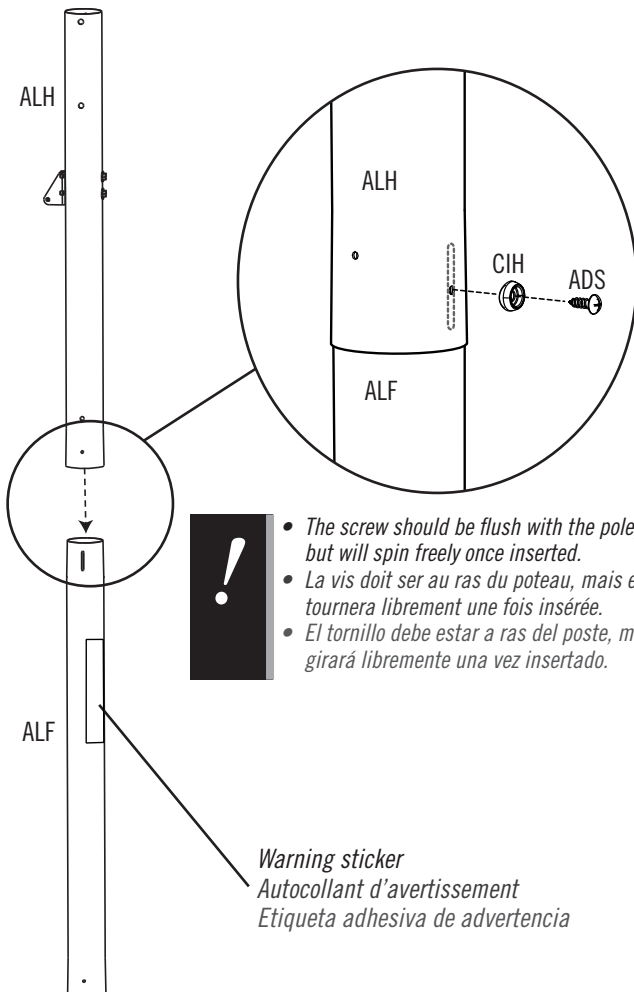

1.3

- Secure the middle pole to the **bottom pole (ALE)** using the same method as step 1.2. The **screw (ADS)** simply helps to keep the holes in the poles aligned during assembly.
- Attacher bien le poteau du milieu au **poteau inférieur (ALE)** en utilisant la même méthode de l'étape 1.2. La vis (ADS) aide simplement à maintenir les trous des poteaux alignés lors du assemblage.
- Sujetar el poste intermedio al **poste inferior (ALE)** usando el mismo método del paso 1.2. El tornillo (ADS) simplemente ayuda a mantener alineados los orificios de los postes durante el ensamblaje.

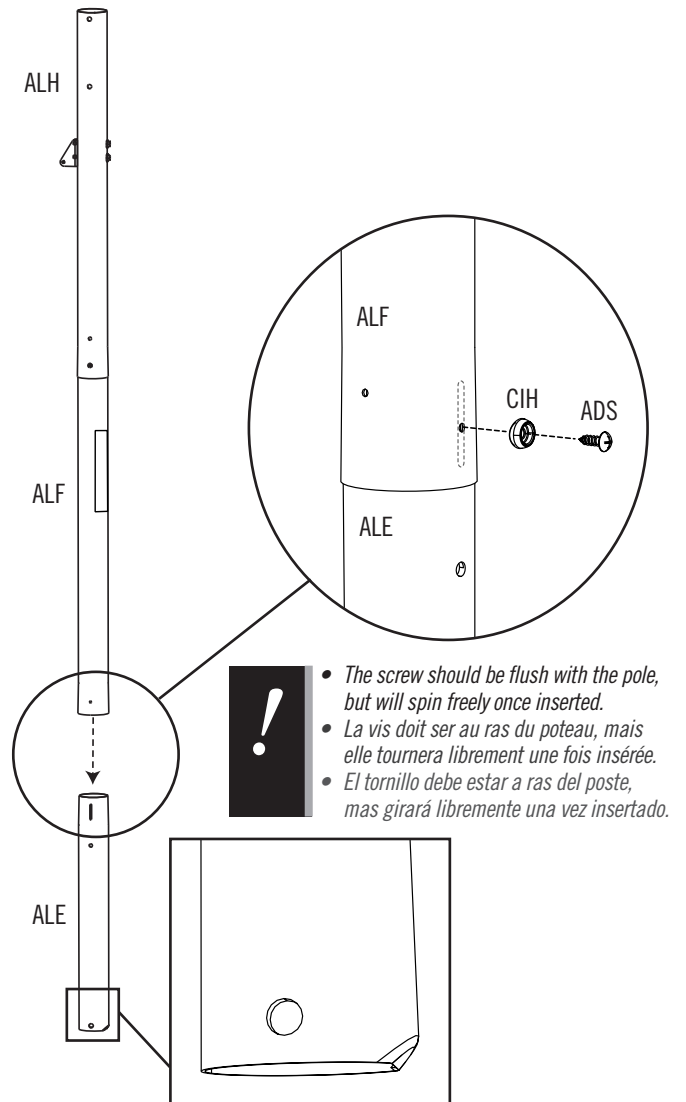

► SECTION 1 (CONTINUED) / SECTION 1 (SUITE) / SECCIÓN 1 (CONTINUACIÓN)

TOOLS AND HARDWARE REQUIRED / OUTILS ET QUINCAILLERIE REQUIS / INSTRUMENTAL Y HERRAJE REQUERIDOS



(x1)



1.4

- **THIS STEP CANNOT BE REVERSED!** Strike the end of the pole assembly on a piece of scrap wood or cardboard 5–6 times.
- **CETTE ÉTAPE EST IRRÉVERSIBLE !** Frapper l'extrémité de l'assemblage du poteau sur une chute de bois ou carton 5–6 fois.
- **¡ESTE PASO NO SE PUEDE REVERTIR!** Golpear el extremo del ensamble del poste en una plaquita de madera o cartón 5–6 veces.

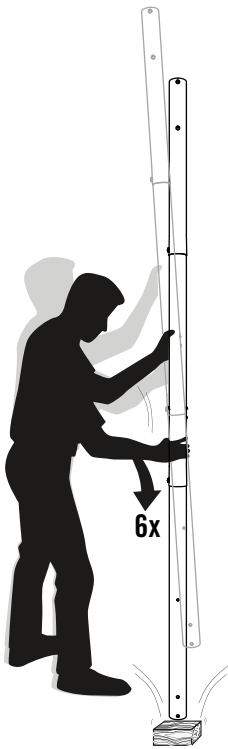

- *Do not strike your feet with the pole sections, as serious injury may occur.*
- *Ne pas se cogner les pieds avec les sections du poteau ; ceci peut causer des blessures graves.*
- *No golpee los pies con las secciones del poste, ya que esto puede ocasionarle graves lesiones.*



WARNING / AVERTISSEMENT / ADVERTENCIA

The poles must be seated together! Even if the poles cover the slots before seating, they must be struck on a hard surface five to six times! Failure to seat the poles correctly could allow the poles to separate during use, which could lead to serious personal injuries or property damage.

Les poteaux doivent s'enclencher les uns les autres! Même si les poteaux recouvrent les fentes avant de s'enclencher, il faut les frapper sur un morceau de bois cinq à six fois!

Un mauvais enclenchement des poteaux peut entraîner leur séparation lors de l'utilisation, et causer des blessures graves et endommager le matériel.

¡Los postes deben quedar asentados de manera conjunta! Incluso si los postes cubren las ranuras antes de quedar asentados, ¡deben ser golpeados sobre una superficie dura de cinco a seis veces! Si no se asientan correctamente los postes, eso podría permitir que los postes se separen durante el uso, lo que podría provocar graves lesiones personales o daños a la propiedad.

1.5

- Flip the pole over and repeat step 1.4 for the opposite end of the pole assembly.
- Renverser le poteau, et répéter l'étape 1.4 pour l'extrémité opposée de l'assemblage du poteau.
- Dar la vuelta el poste, y repetir el paso 1.4 para el extremo opuesto del ensamble del poste.

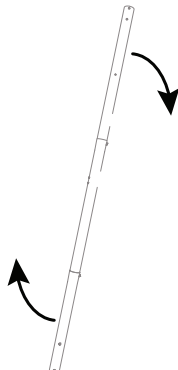

► SECTION 1 (CONTINUED) / SECTION 1 (SUITE) / SECCIÓN 1 (CONTINUACIÓN)

TOOLS AND HARDWARE REQUIRED / OUTILS ET QUINCAILLERIE REQUIS / INSTRUMENTAL Y HERRAJE REQUERIDOS



(x1)

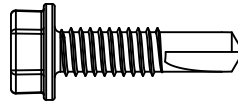

ABZ (x2)

1.6

- Secure the poles together with **self-drilling screws (ABZ)**.
- Attacher les poteaux l'un à l'autre à l'aide des **vis autotaraudeuses (ABZ)**.
- Sujetar los postes el uno al otro con **tornillos autoroscantes (ABZ)**.

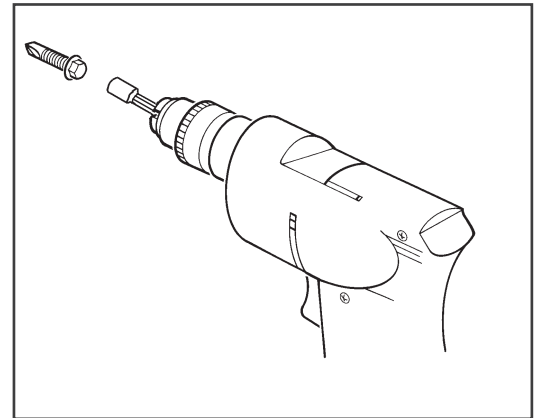
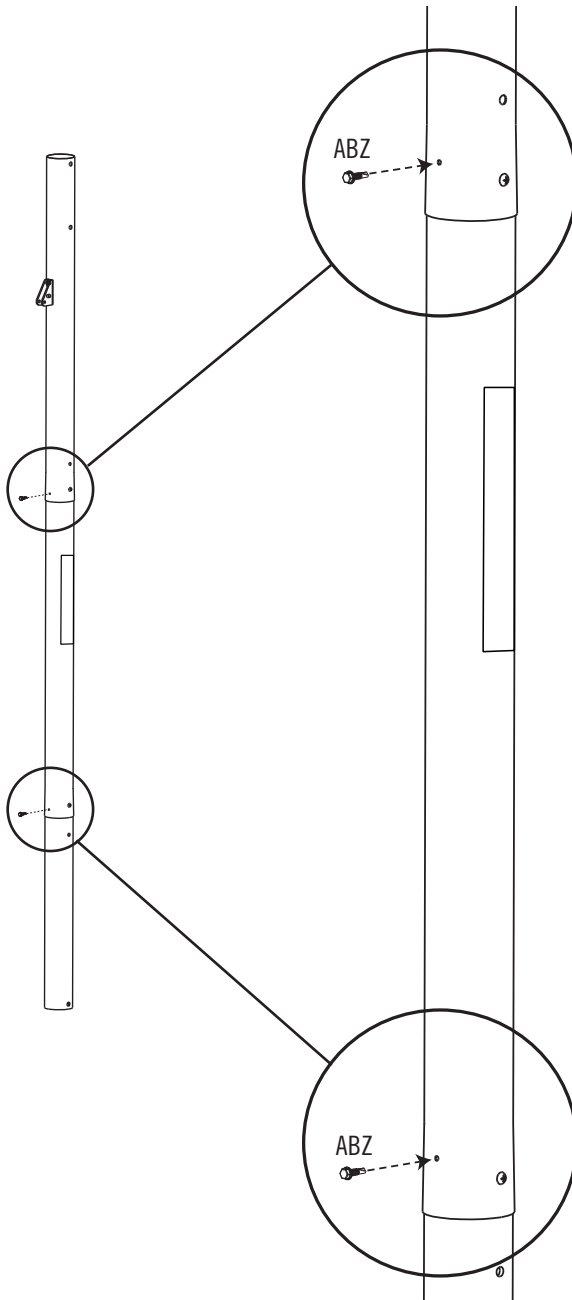

- **THE SCREWS (ABZ) ARE DESIGNED TO DRILL INTO THE METAL OF THE UNDERLYING POLE.**
For ease of installation, chuck the self-drilling screws directly into the drill, or use a 3/8-inch (≈10 mm) hex driver.
- **LES VIS (ABZ) SONT CONÇUES POUR FORER À TRAVERS LE MÉTAL DU PÔTEAU SOUS-JACENT.**
Pour faciliter l'installation, mettre les vis autotaraudeuses directement dans la perceuse, ou utiliser un tournevis à écrou de 3/8 po (≈10 mm).
- **LOS TORNILLOS (ABZ) ESTÁN DISEÑADOS PARA PERFORAR EL METAL DEL POSTE SUBYACENTE.**
Para facilitar la instalación, fijar los tornillos autoroscantes directamente en el taladro, o usar una llave de tuerca de 3/8 in. (≈10 mm).

2

POLE-TO-BASE ASSEMBLY / ASSEMBLAGE DU POTEAU À LA BASE / ENSAMBLAJE DEL POSTE A LA BASE



HARDWARE REQUIRED / QUINCAILLERIE REQUISE / HERRAJE REQUERIDO

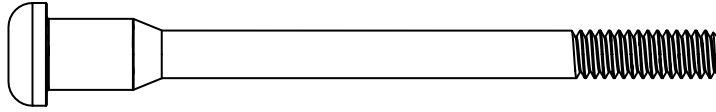

DRZ (x1)

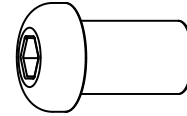

BTS (x1)

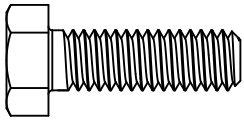

AAE (x2)

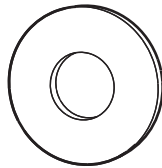

ABD (x4)

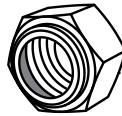

AAO (x2)

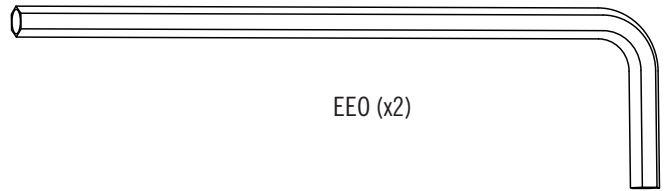

EEO (x2)



PARTS REQUIRED / PIÈCES REQUISES / PIEZAS REQUERIDAS

Metal parts / Pièces en métal / Piezas de metal

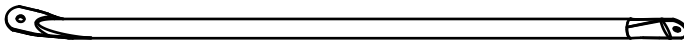

ALI (x2)



AJD (x1)

Plastic parts / Pièces en plastique / Piezas de plástico

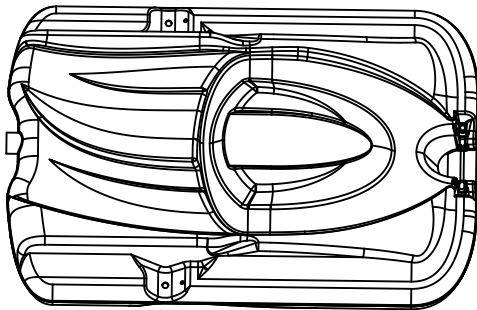

AJM (x1)

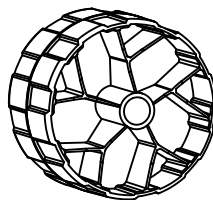

AMU (x2)

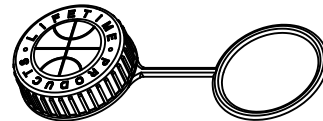

AJN (x1)



TOOLS REQUIRED / OUTILS REQUIS / INSTRUMENTAL REQUERIDO

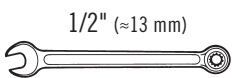

1/2" (≈13 mm)

(x2)



(x1)

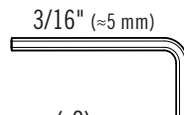

3/16" (≈5 mm)

(x2)

▶ SECTION 2 (CONTINUED) / SECTION 2 (SUITE) / SECCIÓN 2 (CONTINUACIÓN)

TOOLS AND HARDWARE REQUIRED / OUTILS ET QUINCAILLERIE REQUIS / INSTRUMENTAL Y HERRAJE REQUERIDOS

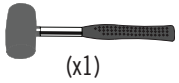

- If you have trouble with this section, scan the code below to view a video on its assembly.
- En cas d'avoir des problèmes avec cette section, scanner le QR code en dessous pour voir un vidéo de l'assemblage.
- En caso de tener problemas con esta sección, escanear el código QR debajo para ver un video del ensamblaje.

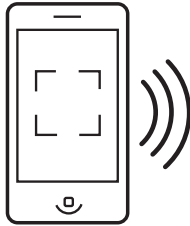

- <http://go.lifetime.com/actiongripsection2>

2.1

- Screw the **base cap (AJN)** onto the **base (AJM)** as indicated.
- Attacher le **capuchon (AJN)** à la **base (AJM)** comme indiqué.
- Atornillar el **tapón (AJN)** a la **base (AJM)** como se indica.

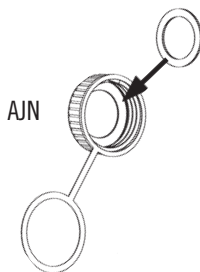

- *Make sure the rubber gasket is inside the base cap.*
- *S'assurer que le joint en caoutchouc est dans le capuchon.*
- *Asegurarse que la tapa de goma está dentro del tapón.*

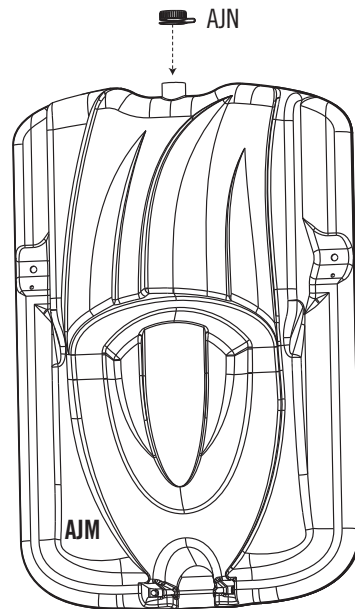

► SECTION 2 (CONTINUED) / SECTION 2 (SUITE) / SECCIÓN 2 (CONTINUACIÓN)

TOOLS AND HARDWARE REQUIRED / OUTILS ET QUINCAILLERIE REQUIS / INSTRUMENTAL Y HERRAJE REQUERIDOS

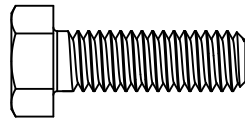
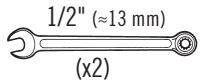

AAE (x2)

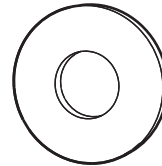

ABD (x4)

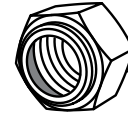

AAO (x2)

2.2

- Slide the **axle (AJD)** through one of the **wheels (AMU)** and into the base as shown. Have one adult position the **bottom pole (ALE)** within the base as shown (*with the lip at the bottom of the pole facing outward*). Finally, insert the axle through the bottom pole and into the other side of the base and through the other wheel.
- Faire glisser l'**essieu (AJD)** à travers une des **roues (AMU)** et dans la base comme indiqué. Ensuite, un adulte doit positionner le **poteau inférieur (ALE)** dans la base comme indiqué (*avec le côté cabossé à l'extrémité intérieure du poteau vers l'extérieur*). Insérer l'essieu à travers le poteau inférieur, dans l'autre côté de la base, et à travers l'autre roue.
- Deslizar el **eje (AJD)** por una de las **ruedas (AMU)** y dentro de la base como se indica. Entonces, un adulto debe ubicar el **poste inferior (ALE)** dentro de la base como se muestra (*con el lado abollado del poste inferior hacia afuera*). Por último, insertar el eje por el poste inferior y dentro del otro lado de la base y a través de la otra rueda.

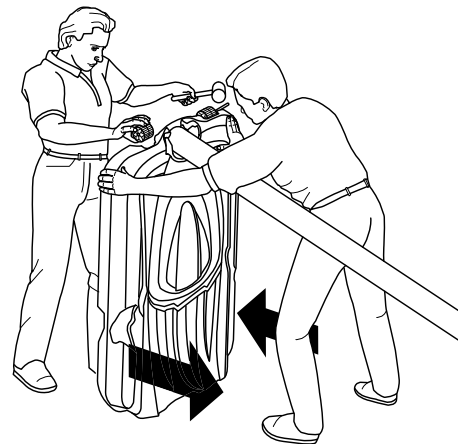
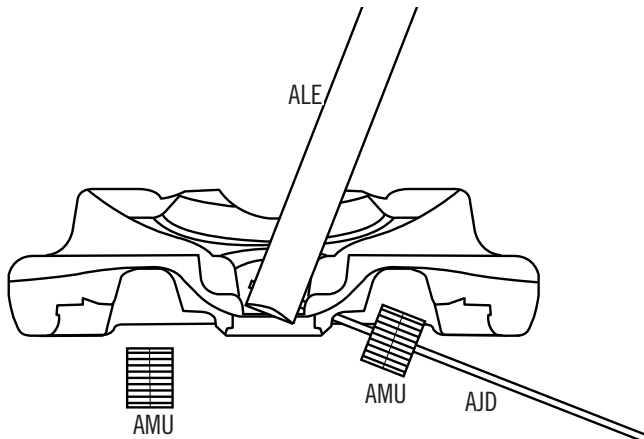

- It may be necessary to use a rubber mallet to tap the axle into place.
- Il peut être nécessaire d'utiliser un maillet en caoutchouc pour frapper l'essieu en place.
- Tal vez sea necesario usar un mazo de goma para tapar el eje en su lugar.

2.3

- Attach the flattened end of the **pole brace (ALI)** to the base with the hardware shown. **Only finger tighten the hardware.**
- Attacher l'extrémité plate du **support du poteau (ALI)** à la base à l'aide de la quincaillerie indiquée. **Ne serrer la quincaillerie qu'à la main.**
- Sujetar el extremo aplanado del **soporte del poste (ALI)** a la base usando el herraje indicado. **Apretar el herraje sólo a mano.**

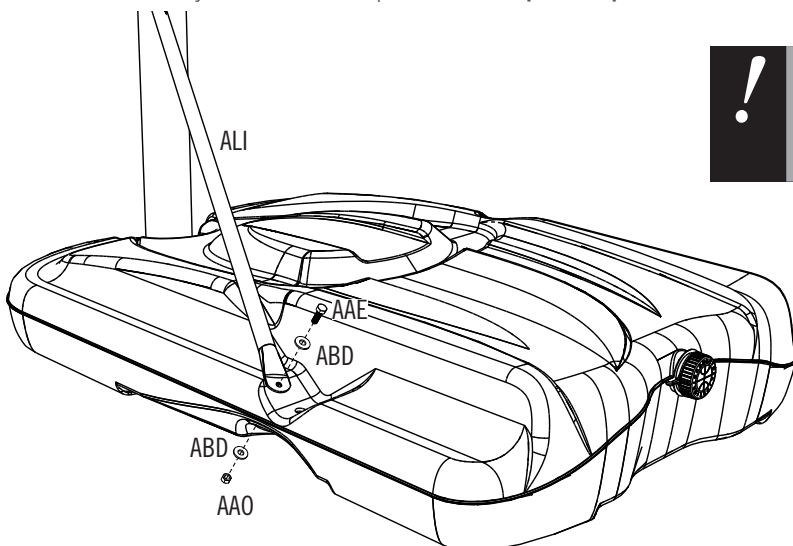

- Repeat this step to install the other pole brace to the other side of the base.
- Répéter cette étape pour installer l'autre support du poteau sur l'autre côté de la base.
- Repetir este paso para instalar el otro soporte del poste en el otro lado de la base.

► SECTION 2 (CONTINUED) / SECTION 2 (SUITE) / SECCIÓN 2 (CONTINUACIÓN)

TOOLS AND HARDWARE REQUIRED / OUTILS ET QUINCAILLERIE REQUIS / INSTRUMENTAL Y HERRAJE REQUERIDOS

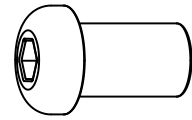
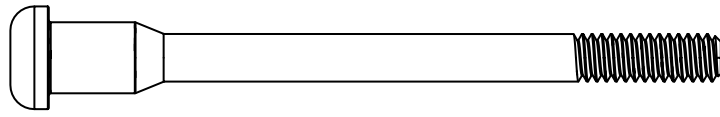
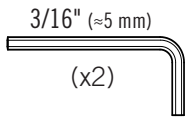

2.4

- Attach the **pole braces (ALI)** to the **bottom pole (ALE)** with the hardware indicated.
- Attacher les **supports du poteau (ALI)** au **poteau inférieur (ALE)** à l'aide de la quincaillerie indiquée.
- Sujeter los **soportes del poste (ALI)** al **poste inferior (ALE)** usando el herraje indicado.

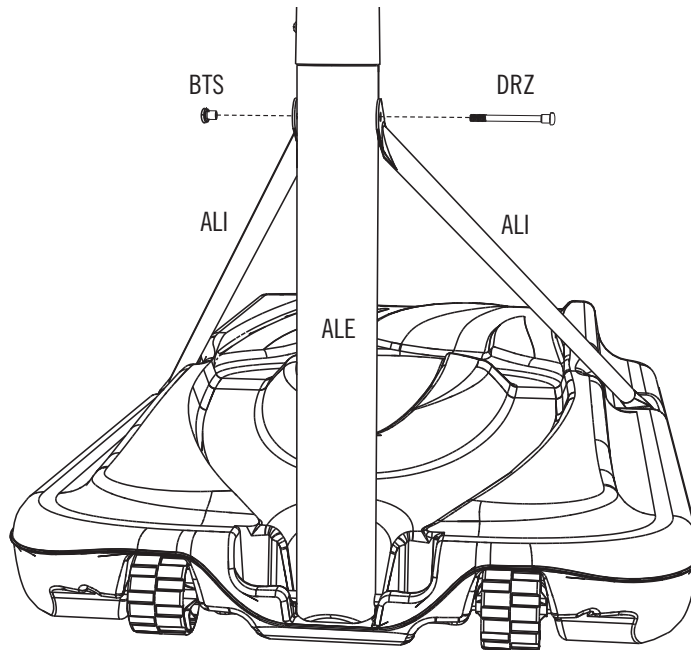

2.5

- Tip the system forward and rest the pole on the ground. **Do not stand the system up until it is filled with either sand or water later in the assembly.** Tighten the hardware shown.
- Faire basculer le système en avant et poser le poteau sur la terre. **Ne pas remettre le système à la verticale jusqu'à ce qu'il soit rempli d'eau ou de sable plus tard dans l'assemblage.** Serrer la quincaillerie indiquée.
- Inclinar el sistema hacia delante y colocar el poste en el suelo. **No poner vertical el sistema hasta llenarlo con agua o arena más tarde en el ensamblaje.** Apretar el herraje indicado.

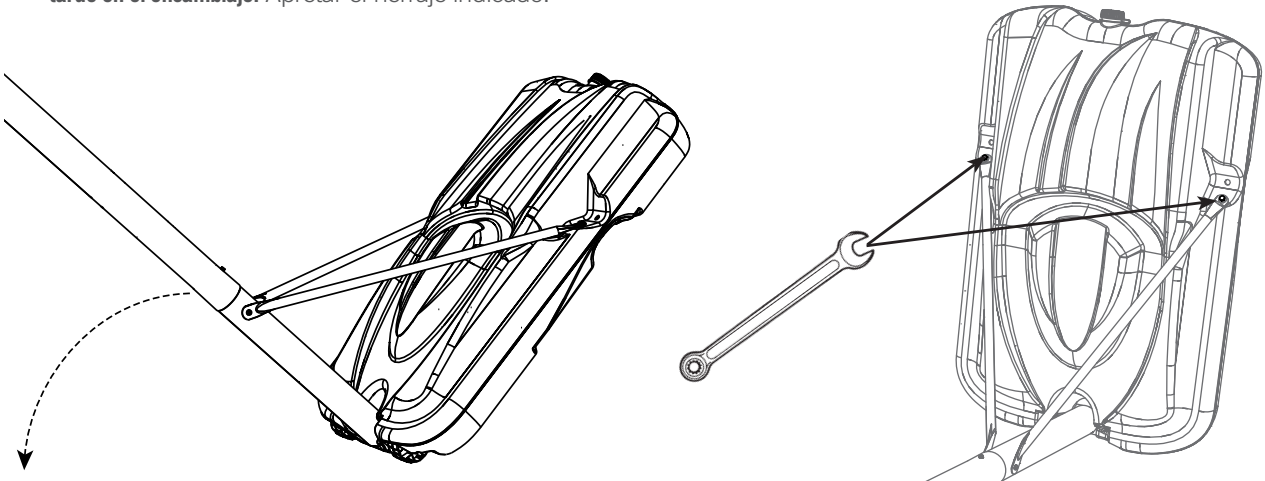

3

BACKBOARD-TO-RIM ASSEMBLY / ASSEMBLAGE DU PANNEAU À L'ANNEAU / ENSAMBLAJE DEL TABLERO AL ARO



HARDWARE REQUIRED / QUINCAILLERIE REQUISE / HERRAJE REQUERIDO

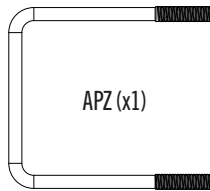
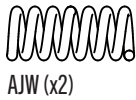
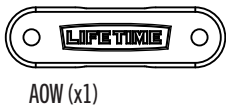
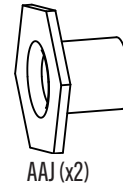
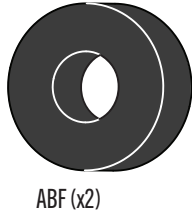
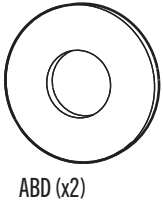
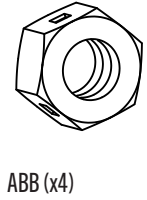
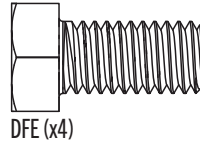
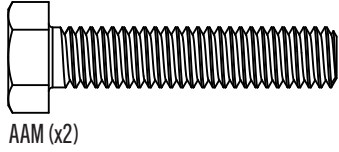

PARTS REQUIRED / PIÈCES REQUISES / PIEZAS REQUERIDAS

Metal parts / Pièces en métal / Piezas de metal

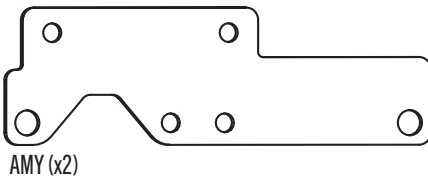
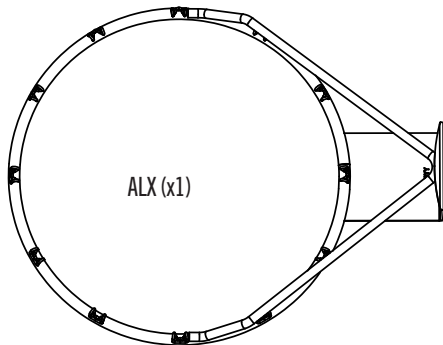

Plastic parts / Pièces en plastique / Piezas de plástico

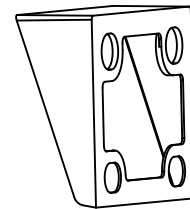
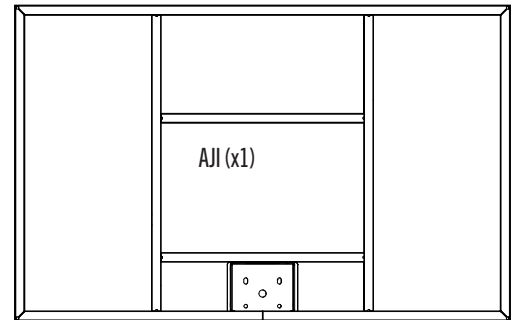

TOOLS REQUIRED / OUTILS REQUIS / INSTRUMENTAL REQUERIDO

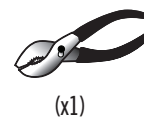
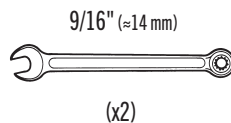
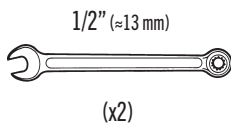
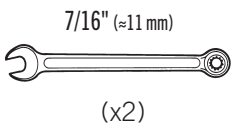

► SECTION 3 (CONTINUED) / SECTION 3 (SUITE) / SECCIÓN 3 (CONTINUACIÓN)

TOOLS AND HARDWARE REQUIRED / OUTILS ET QUINCAILLERIE REQUIS / INSTRUMENTAL Y HERRAJE REQUERIDOS

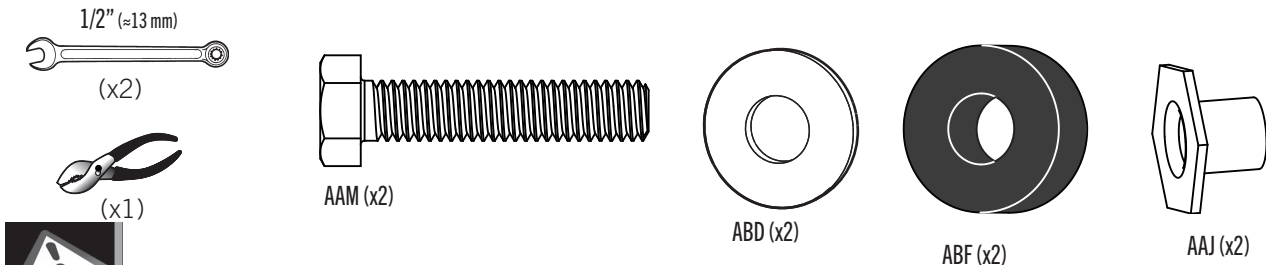

- If you have trouble with this section, scan the code below to view a video on its assembly.
- En cas d'avoir des problèmes avec cette section, scanner le QR code en dessous pour voir un vidéo de l'assemblage.
- En caso de tener problemas con esta sección, escanear el código QR debajo para ver un video del ensamblaje.

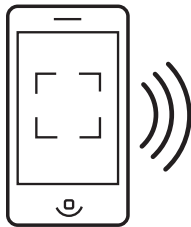

• <http://go.lifetime.com/actiongripsection3>

3.1

- Insert two **bolts (AAM)** with **washers (ABD)** and **rubber washers (ABF)** through the holes indicated in the back of the **rim (ALX)** as shown. Secure the hardware with two **T-nuts (AAJ)**.
- Insérer deux **boulons (AAM)** avec des **rondelles (ABD)** et des **rondelles en caoutchouc (ABF)** à travers les trous dans la partie arrière de l'**anneau (ALX)** comme indiqué. Fixer la quincaillerie à l'aide de deux **écrous hexagonaux en «T» (AAJ)**.
- Insertar dos **pernos (AAM)** con **rondanas (ABD)** y **rondanas de goma (ABF)** por los agujeros indicados en la parte posterior del **aro (ALX)** como se muestra. Fijar el herraje con dos **tuercas hexagonales en «T» (AAJ)**.

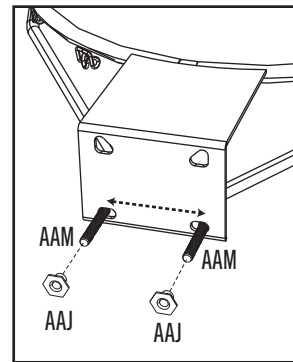
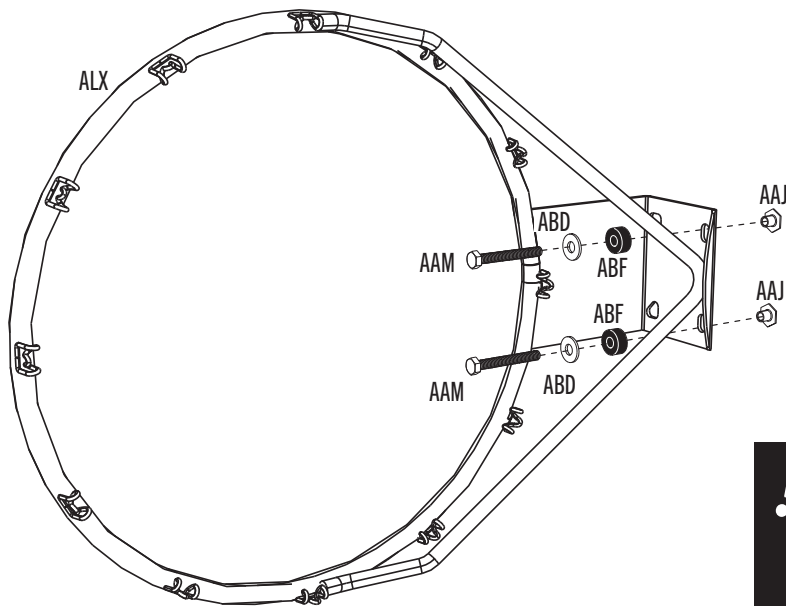

- Ensure that the tap bolts (AAM) are positioned on the outside edge of the holes as indicated.
- S'assurer de positionner les boulons (AAM) vers le bord extérieur des trous comme indiqué.
- Asegurarse de ubicar los pernos (AAM) cerca el borde exterior de los agujeros como se indica.



- Do not overtighten the hardware so much that the rubber washers bulge as indicated.
- Ne pas serrer excessivement les accessoires pour que les rondelles en caoutchouc se gonflent comme indiqué.
- No apretar demasiado el herraje para que las rondanas de goma sobresalgan como se indica.

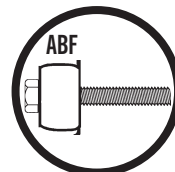
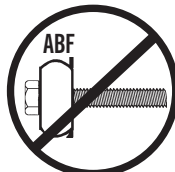

► SECTION 3 (CONTINUED) / SECTION 3 (SUITE) / SECCIÓN 3 (CONTINUACIÓN)

TOOLS AND HARDWARE REQUIRED / OUTILS ET QUINCAILLERIE REQUIS / INSTRUMENTAL Y HERRAJE REQUERIDOS

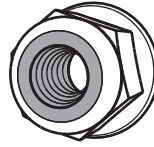
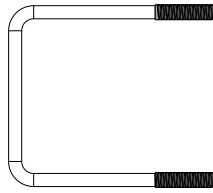
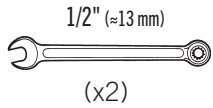

3.2

- Connect the rim (ALX) and plastic guard (ALD) to the backboard (AJI) using the U-bolt support bracket (DFD) and the hardware indicated.
- Attacher l'anneau (ALX) et le recouvrement protecteur en plastique (ALD) au panneau (AJI) à l'aide du support de boulon «U» (DFD) et la quincaillerie indiquée.
- Sujetar el aro (ALX) y el cubierta protectora de plástico (ALD) al tablero (AJI) usando el soporte de perno en «U» (DFD) y el herraje indicado.

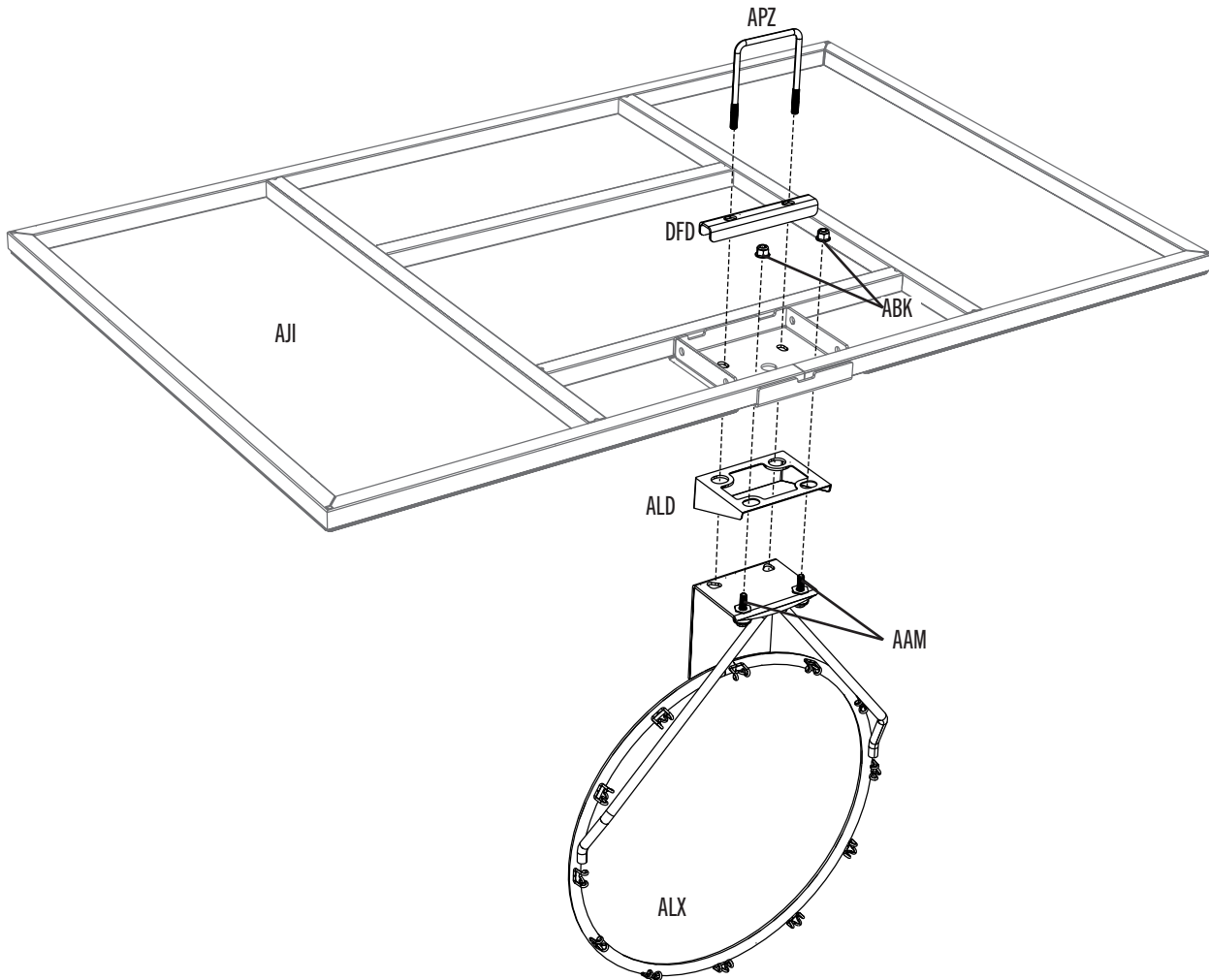

SECTION 3 (CONTINUED) / SECTION 3 (SUITE) / SECCIÓN 3 (CONTINUACIÓN)

TOOLS AND HARDWARE REQUIRED / OUTILS ET QUINCAILLERIE REQUIS / INSTRUMENTAL Y HERRAJE REQUERIDOS

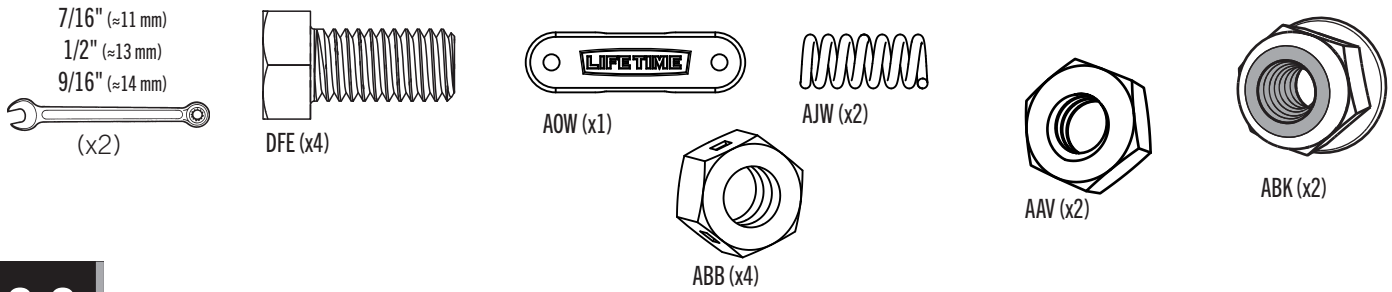

3.3

- Turn the backboard assembly over. Thread the **jam nuts (AAV)** onto each end of the **U-bolt (APZ)** as far as they will go. Slide the **compression springs (AJW)** onto the U-bolt, and place the **spring retainer plate (AOW)** over the compression springs. Secure the plate to the springs with the hardware indicated.
- Faire basculer le panneau. Visser les **contre-écrous de (AAV)** sur chaque extrémité du **boulon en « u » (APZ)** autant que possible. Faire glisser les **ressorts de compression (AJW)** sur le boulon en « u », et mettre la **plaque de retenue (AOW)** sur les ressorts de compression. Bien attacher la plaque aux ressorts à l'aide de la quincaillerie indiquée.
- Dar la vuelta el tablero. Apretar por completo las **contratuercas (AAV)** en el perno en «U». Deslizar los **resortes de compresión (AJW)** en el perno en «u», y colocar la **placa retenedor del resorte (AOW)** sobre los resortes de compresión. Sujetar la placa a los resortes usando el herraje indicado.

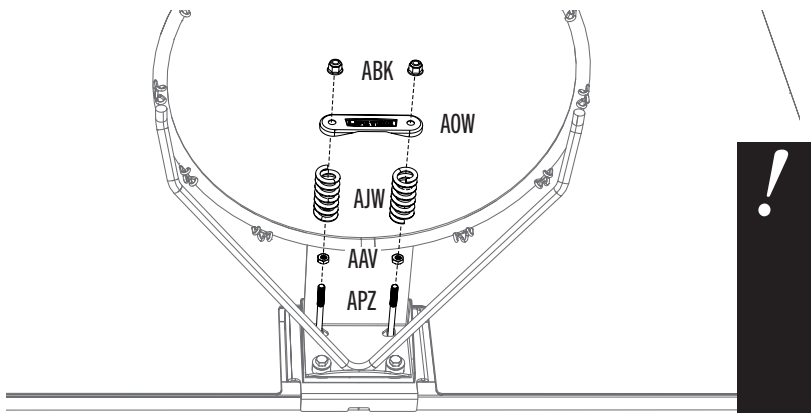

- **DO NOT COMPLETELY TIGHTEN THE FLANGE NUTS IN THIS STEP!** Only tighten the nuts until the rim does not wobble. Tightening the nuts will adjust the rim tension.
- **NE PAS SERRER COMPLÈTEMENT LES ÉCROUS À BRIDE DANS CETTE ÉTAPE!** Seulement serrer les écrous jusqu'à ce que l'anneau ne soit pas bancal. Serrer les écrous ajustera la tension de l'anneau.
- **NO APRETAR POR COMPLETO LAS TUERCAS ACAMPANADAS EN ESTE PASO!** Sólo apretar las tuercas hasta que el aro no se bambolee. Apretar las tuercas ajustará la tensión del aro.

3.4

- Attach the **backboard brackets (AMY)** to the backboard using the hardware indicated.
- Bien attacher les **supports du panneau (AMY)** au panneau à l'aide de la quincaillerie indiquée.
- Sujetar los **soportes del tablero (AMY)** al tablero usando el herraje indicado.

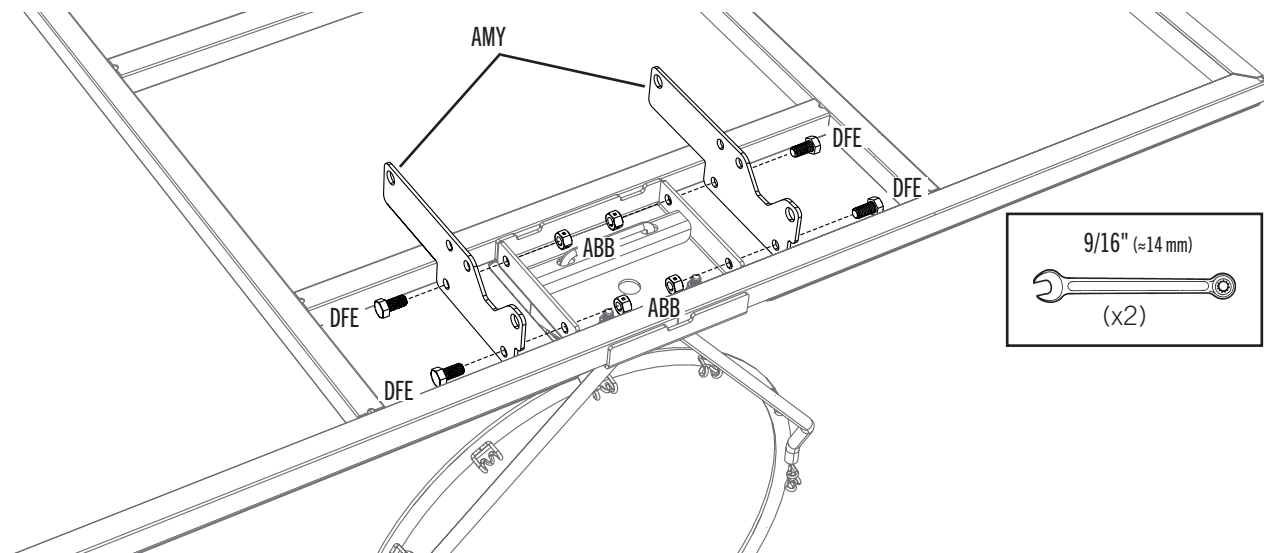

4

BACKBOARD-TO-POLE ASSEMBLY / ASSEMBLAGE DU PANNEAU AU POTEAU / ENSAMBLAJE DEL TABLERO AL POSTE



HARDWARE REQUIRED / QUINCAILLERIE REQUISE / HERRAJE REQUERIDO

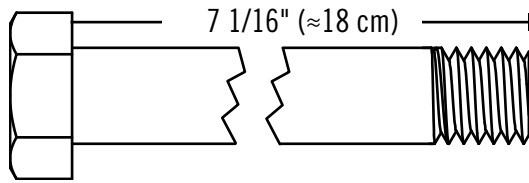

AAD (x2)

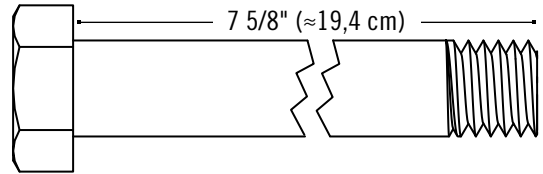

GBU (x2)

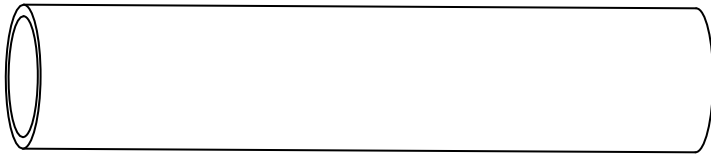

DGA (x2)

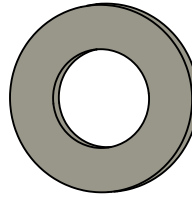

ABN (x8)

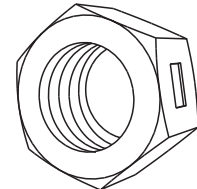

AAX (x4)



PARTS REQUIRED / PIÈCES REQUISES / PIEZAS REQUERIDAS

Metal part / Pièces en métal / Piezas de metal

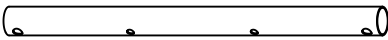

AKC (x2)

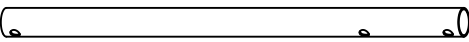

AKB (x2)



TOOLS REQUIRED / OUTILS REQUIS / INSTRUMENTAL REQUERIDO

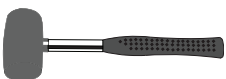

(x1)

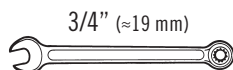

(x2)

► SECTION 4 (CONTINUED) / SECTION 4 (SUITE) / SECCIÓN 4 (CONTINUACIÓN)

TOOLS AND HARDWARE REQUIRED / OUTILS ET QUINCAILLERIE REQUIS / INSTRUMENTAL Y HERRAJE REQUERIDOS

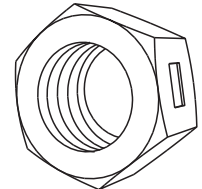
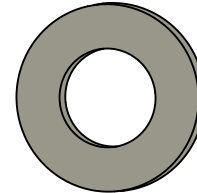
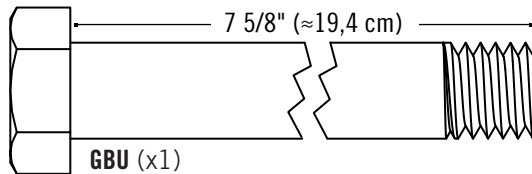
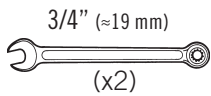

4.1

- Attach the **short extension arms (AKC)** to the backboard brackets in the location shown with the hardware indicated.
- Attachez les **bras de rallonge courts (AKC)** aux supports du panneau à l'emplacement indiqué à l'aide de la quincaillerie indiquée.
- Sujete los **brazos de extensión cortos (AKC)** a los soportes del tablero a la ubicación indicada usando el herraje indicado.

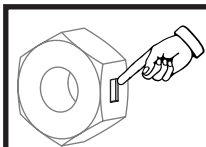

- A centerlock nut requires some effort to thread onto a bolt. See page 2 for details.
- Un écrou de blocage central exigera certain effort pour le serrer sur un boulon. Voir la page 2 pour plus de détails.
- Una tuerca de bloqueo central requerirá un poco de esfuerzo para enroscarlo en el perno. Ver la página 2 para más detalles.



- Tighten the centerlock nut (AAX) until it is flush with the end of the bolt.
- Serrez l'écrou de blocage central (AAX) jusqu'à ce qu'il soit au ras de l'extrémité du boulon.
- Apriete la tuerca de bloqueo central (AAX) hasta que esté a ras del extremo del perno.

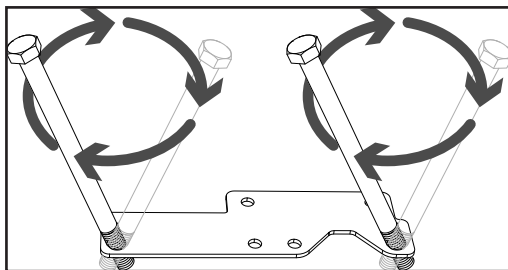

- If necessary, use a bolt to remove any excess powder coating from the holes in the backboard brackets.
- Si nécessaire, utilisez un boulon pour enlever l'excès de couche de peinture en poudre des trous dans les supports du panneau.
- Si es necesario, utilice un tornillo para sacar el exceso de recubrimiento en polvo de los huecos de los soportes de tablero.

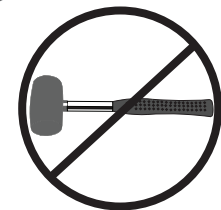
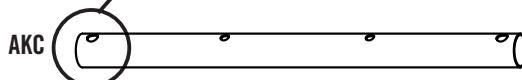

- DO NOT strike this bolt (GBU) with a mallet! If there is difficulty sliding the bolt into place, use a wrench to turn the bolt until it has advanced into position.
- NE PAS frapper le boulon (GBU) avec un maillet! S'il y a difficulté à faire glisser le boulon en place, utilisez une clé pour tourner le boulon jusqu'à ce qu'il s'emboîte en place.
- ¡NO golpee el perno (GBU) con un mazo! Si tiene dificultad deslizando el perno en su lugar, use una llave para rotar el perno hasta que se encaje en su lugar.



► SECTION 4 (CONTINUED) / SECTION 4 (SUITE) / SECCIÓN 4 (CONTINUACIÓN)

TOOLS AND HARDWARE REQUIRED / OUTILS ET QUINCAILLERIE REQUIS / INSTRUMENTAL Y HERRAJE REQUERIDOS

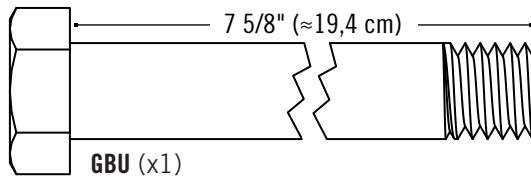
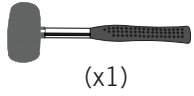
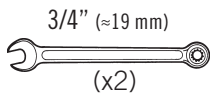

GBU (x1)

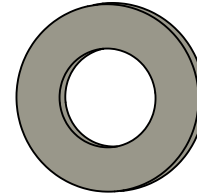

ABN (x2)

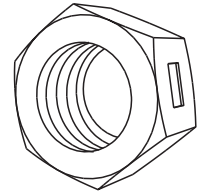

AAX (x1)

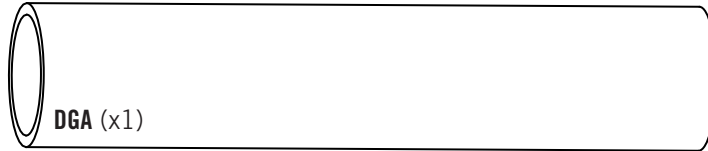

DGA (x1)

4.2

- Attach the ends of the **long extension arms (AKB)** (that only have one hole) to the backboard brackets in the location shown with the hardware indicated.
- Attachez les **bras de rallonge longs (AKC)** (qui ont seulement un trou) aux supports du panneau à l'emplacement indiqué à l'aide de la quincaillerie indiquée.
- Sujete los extremos de los **brazos de extensión largos (AKC)** (que tienen sólo un agujero) a los soportes del tablero a la ubicación indicada usando el herraje ilustrada.

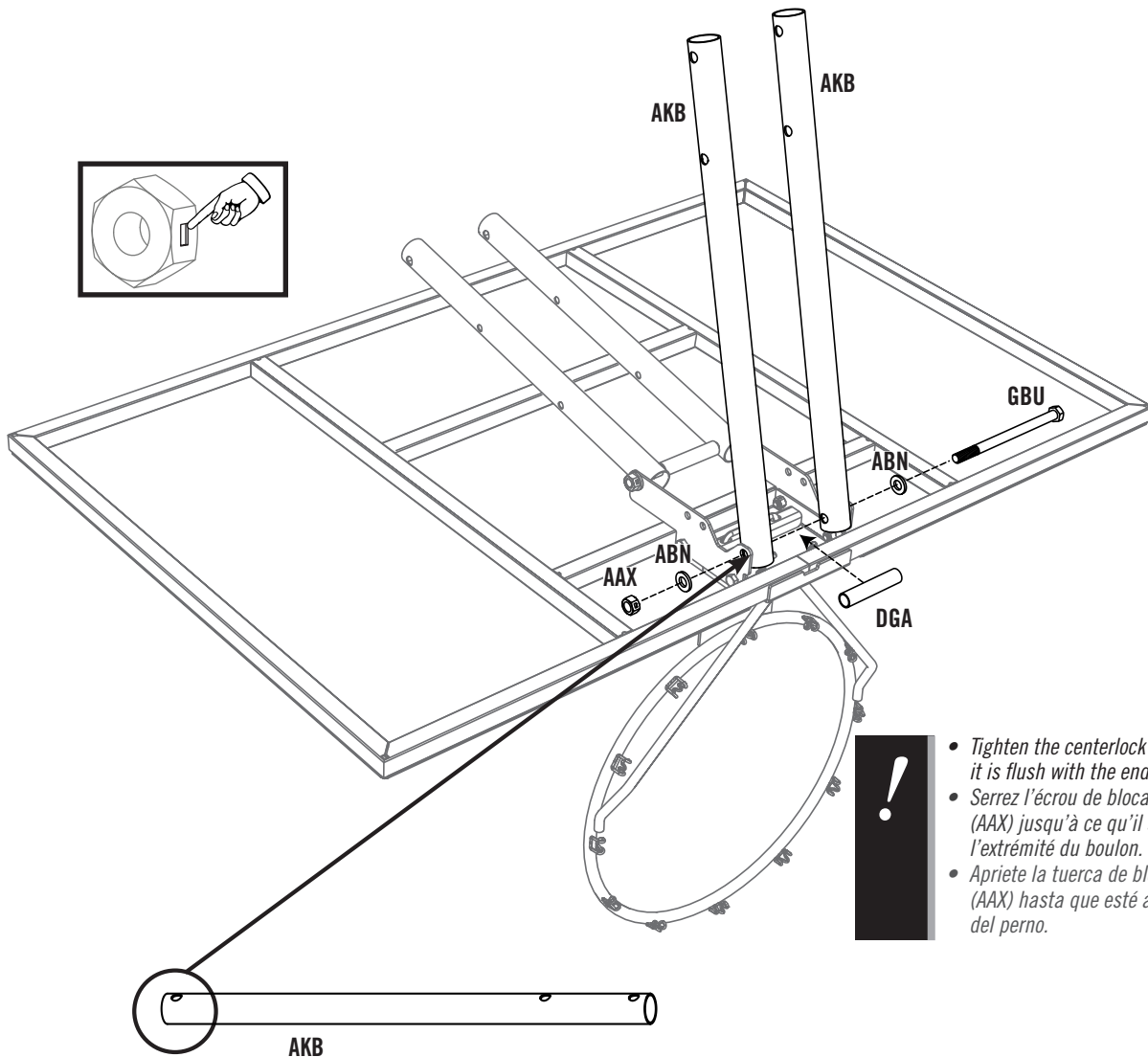

- Tighten the centerlock nut (AAX) until it is flush with the end of the bolt.
- Serrez l'écrou de blocage central de (AAX) jusqu'à ce qu'il soit au ras de l'extrémité du boulon.
- Apriete la tuerca de bloqueo central de (AAX) hasta que esté a ras del extremo del perno.

► SECTION 4 (CONTINUED) / SECTION 4 (SUITE) / SECCIÓN 4 (CONTINUACIÓN)

TOOLS AND HARDWARE REQUIRED / OUTILS ET QUINCAILLERIE REQUIS / INSTRUMENTAL Y HERRAJE REQUERIDOS

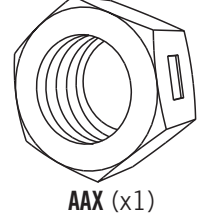
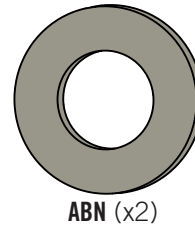
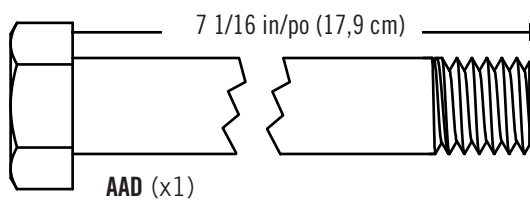
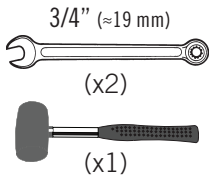

4.3



CAUTION: HAVE ONE ADULT HOLD THE BACKBOARD IN PLACE UNTIL ASSEMBLY HAS BEEN COMPLETED!
CAUTION : UN ADULTE DOIT MAINTENIR LE PANNEAU EN PLACE AVANT QUE L'ASSEMBLAGE EST TERMINÉ!
CUIDADO: ¡UN ADULTO DEBE MANTENER EL TABLERO EN SU LUGAR HASTA FINALIZAR EL ENSAMBLAJE!



- Lay the backboard and rim assembly next to the pole assembly. Rest the rim on cardboard to prevent scratching. Then secure the **long extension arms (AKB)** to the **top pole (ALH)** with the hardware shown. Do not overtighten the hardware in this step.
- Placez l'assemblage du panneau et de l'anneau à côté de l'assemblage du poteau. Placez l'anneau sur un morceau de carton pour protéger contre les rayures. Ensuite, attachez les **bras de longs (AKB)** au **poteau supérieur (ALH)** en utilisant la quincaillerie indiquée.
- Coloque el ensamble del tablero y del aro a lado del ensamble del poste. Coloque el aro sobre un pedazo de cartón para evitar rayarlo. Entonces, sujete los **brazos de extensión largos (AKB)** al **poste superior (ALH)** usando el herraje indicado.

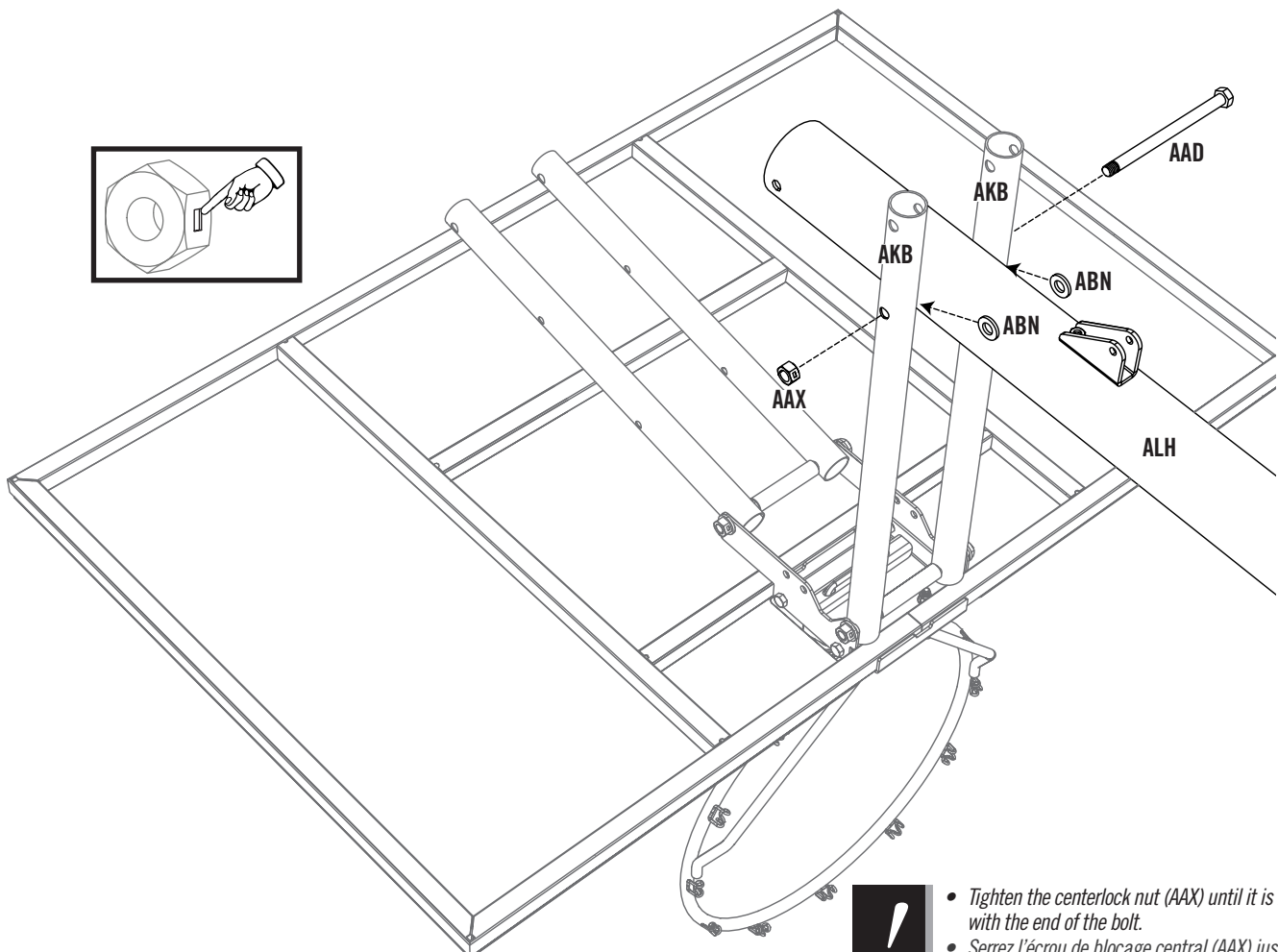

- Tighten the centerlock nut (AAX) until it is flush with the end of the bolt.
- Serrez l'écrou de blocage central (AAX) jusqu'à ce qu'il soit au ras de l'extrémité du boulon.
- Apriete la tuerca de bloqueo central (AAX) hasta que esté a ras del extremo del perno.



**This page intentionally left blank
Cette page est intentionnellement laissée en blanc
Esta página ha sido dejada en blanco intencionalmente**

Remove this section / Enlevez cette section / Retire esta sección



PARTS IDENTIFIER / IDENTIFICATEUR DE PIÈCES / IDENTIFICADOR DE PIEZAS

Metal part / Pièce en métal / Pieza de metal

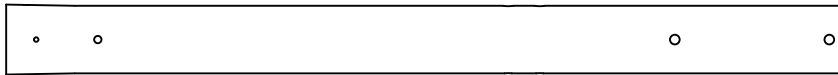

ALH (x1)

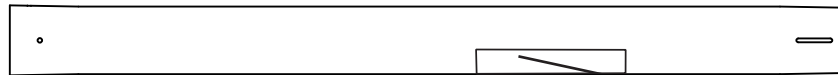

ALF (x1)

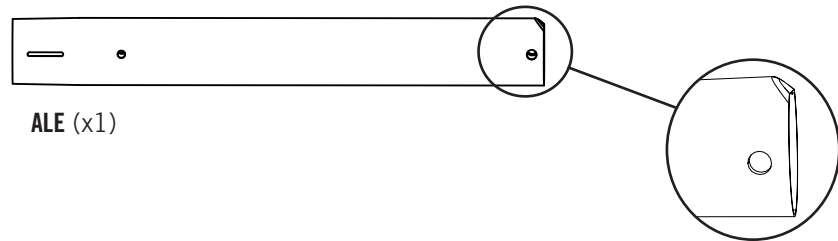

ALE (x1)

Warning sticker
Autocollant d'avertissement
Etiqueta adhesiva de advertencia



- The bottom pole (ALE) has been designed with an indent at one end.
- Le poteau inférieur (ALE) a été conçu avec une marque sur une extrémité
- El poste inferior (ALE) ha sido diseñado con una marca en un extremo.

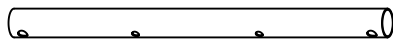

AKC (x2)

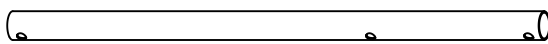

AKB (x2)

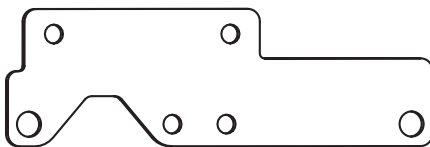

AMY (x2)

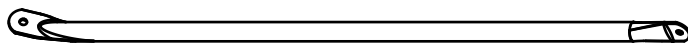

ALI (x2)

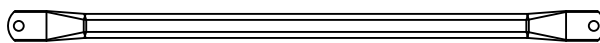

ALS (x2)



AJD (x1)

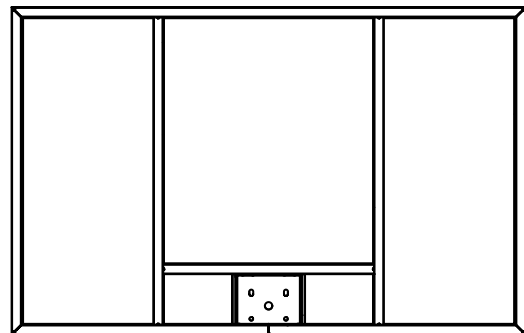

AJI (x1)

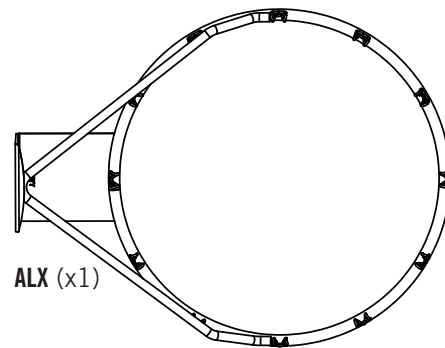

ALX (x1)

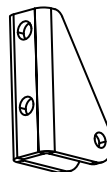

ALL (x1)

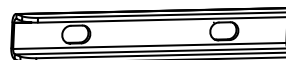

DFD (x1)

Remove this section / Enlevez cette section / Retire esta sección



PARTS IDENTIFIER / IDENTIFICATEUR DE PIÈCES / IDENTIFICADOR DE PIEZAS

Plastic parts / Pièces en plastique / Piezas de plástico

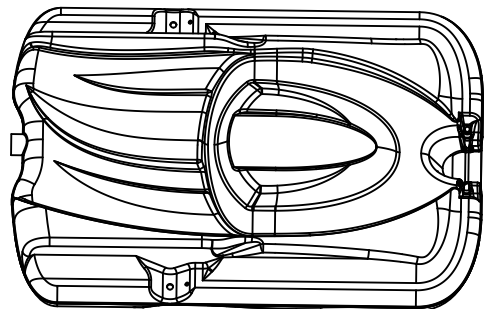

AJM (x1)



AJQ (x1)

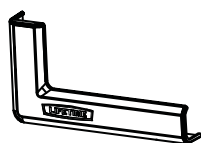

BAA (x2)

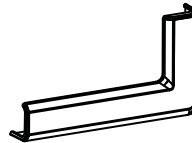

BAB (x1)

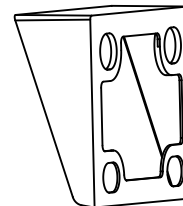

ALD (x1)

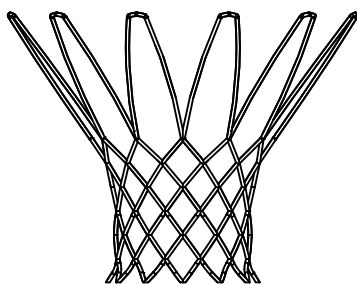

AKZ (x1)



ALM (x1)



AKP (x1)



AKF (x1)



AKG (x1)

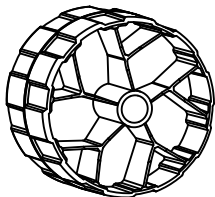

AMU (x2)

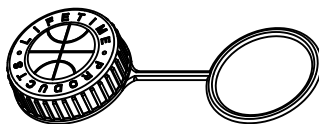

AJN (x1)

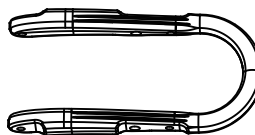

AKI (x1)

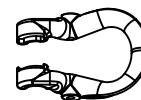

AMN (x1)

Remove this section / Enlevez cette section / Retire esta sección



HARDWARE REQUIRED / QUINCAILLERIE REQUISE / HERRAJE REQUERIDO





**This page intentionally left blank
Cette page est intentionnellement laissée en blanc
Esta página ha sido dejada en blanco intencionalmente**

Remove this section / Enlevez cette section / Retire esta sección

► SECTION 4 (CONTINUED) / SECTION 4 (SUITE) / SECCIÓN 4 (CONTINUACIÓN)

TOOLS AND HARDWARE REQUIRED / OUTILS ET QUINCAILLERIE REQUIS / INSTRUMENTAL Y HERRAJE REQUERIDOS

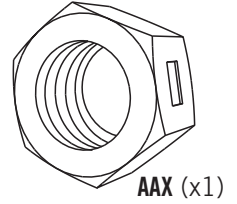
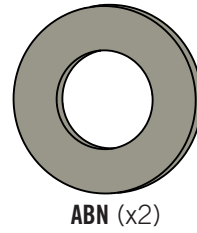
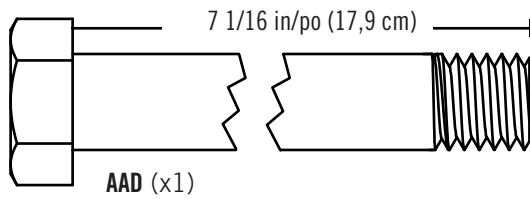
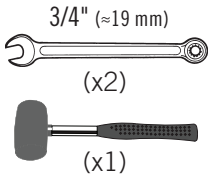

4.4

- Secure the **short extension arms (AKC)** to the **top pole (ALH)** with the hardware shown.
- Attachez les **bras de rallonge courts (AKC)** au **poteau supérieur (ALH)** en utilisant le quincaillerie indiquée.
- Sujete los **brazos de extensión (AKC)** al **poste superior (ALH)** usando el herraje indicado.

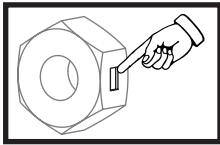

- *Tighten the centerlock nut (AAX) until it is flush with the end of the bolt.*
- *Serrez l'écrou de blocage central (AAX) jusqu'à ce qu'il soit au ras de l'extrémité du boulon.*
- *Apriete la tuerca de bloqueo central (AAX) hasta que esté a ras del extremo del perno.*

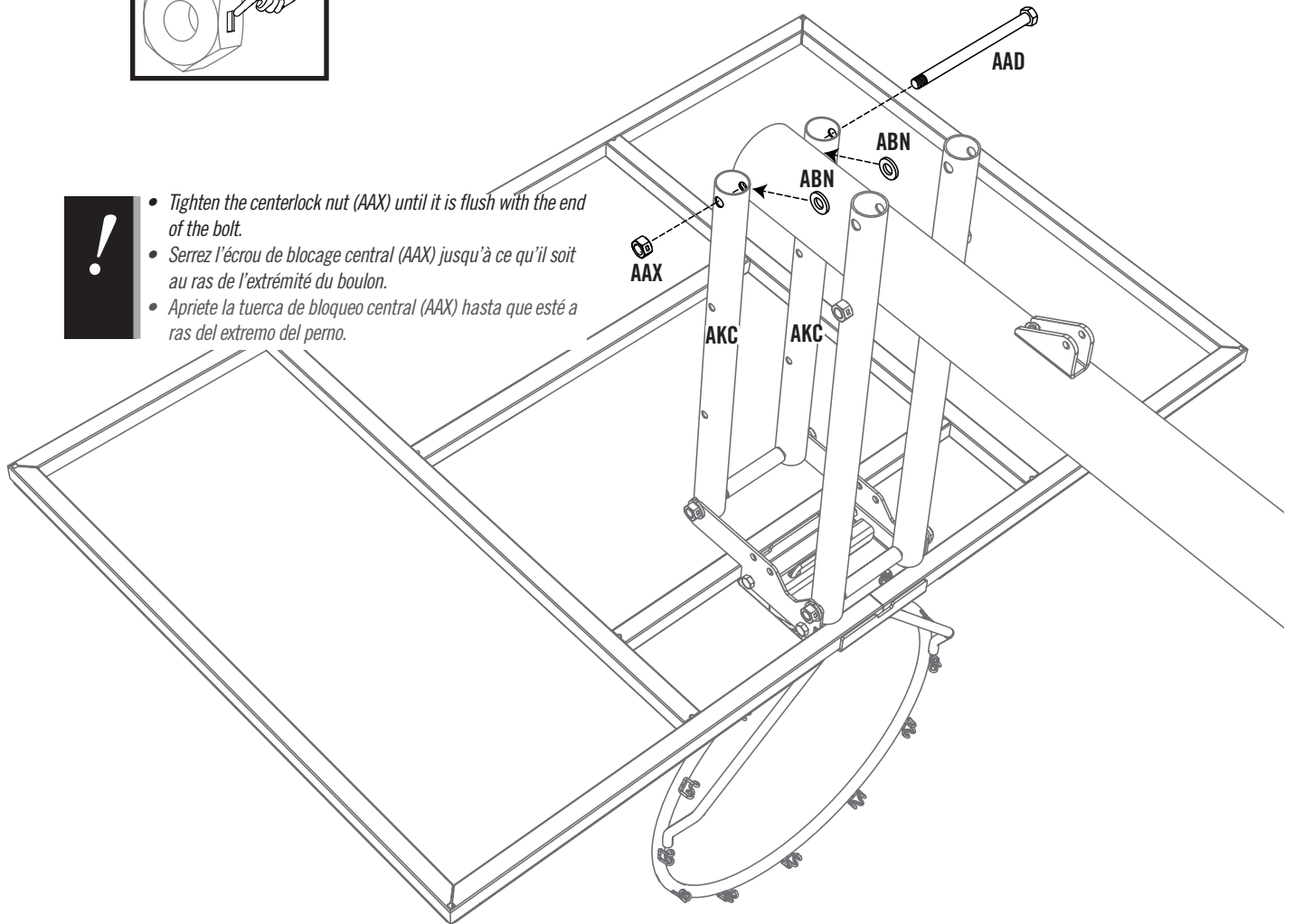

5

HANDLE ASSEMBLY / ASSEMBLAGE DE LA POIGNÉE / ENSAMBLAJE DE LA MANIVELA



HARDWARE REQUIRED / QUINCAILLERIE REQUISE / HERRAJE REQUERIDO

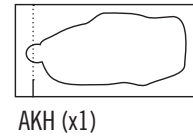
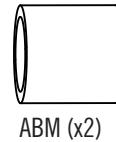
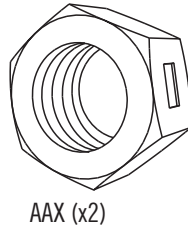
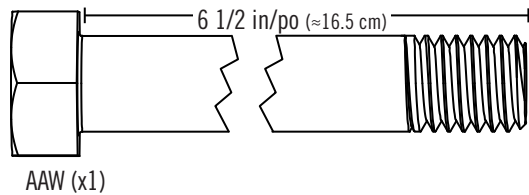
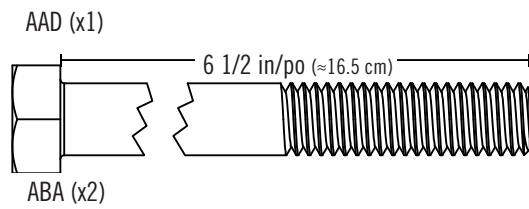
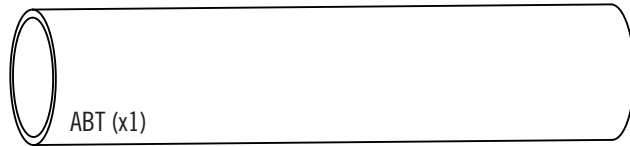
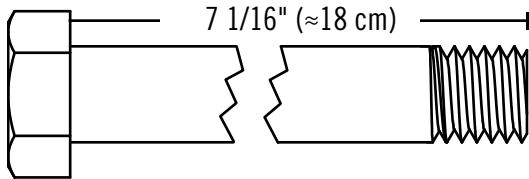
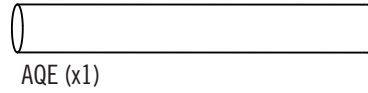
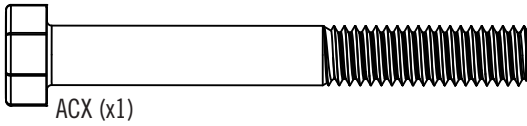

- !**
- The nylock nut (AAO) will not be used in this assembly.
 - L'écrou nylon (AAO) ne s'utilise pas dans ce montage.
 - No se usa la tuerca nylock (AAO) en este armado.



PARTS REQUIRED / PIÈCES REQUISES / PIEZAS REQUERIDAS

Plastic parts / Pièces en plastique / Piezas de plástico

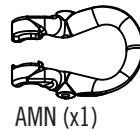
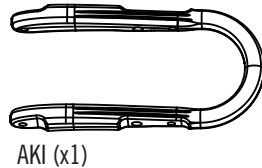
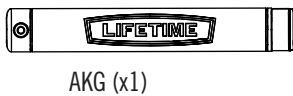

Metal parts / Pièces en métal / Piezas de metal

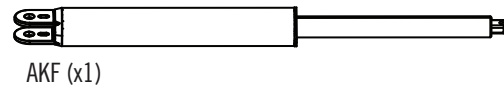
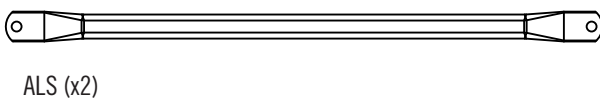

TOOLS REQUIRED / OUTILS REQUIS / INSTRUMENTAL REQUERIDO

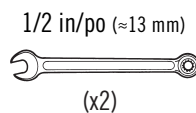
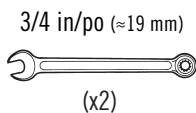
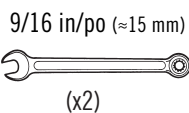

► SECTION 5 (CONTINUED) / SECTION 5 (SUITE) / SECCIÓN 5 (CONTINUACIÓN)

TOOLS AND HARDWARE REQUIRED / OUTILS ET QUINCAILLERIE REQUIS / INSTRUMENTAL Y HERRAJE REQUERIDOS

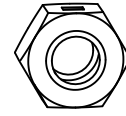
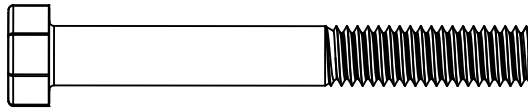
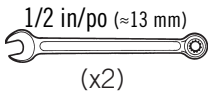

- If you have trouble with this section, scan the code below to view a video on its assembly.
- En cas d'avoir des problèmes avec cette section, scanner le QR code en dessous pour voir un vidéo de l'assemblage.
- En caso de tener problemas con esta sección, escanear el código QR debajo para ver un video del ensamblaje.

YouTube

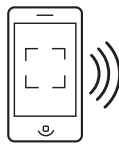

• <http://go.lifetime.com/powerliftassembly-section5>

5.1

- Slide the **gas spring cover (AKG)** onto the **gas spring (AKF)** as indicated.
- Faire glisser le **couvercle du piston à gaz (AKG)** sur **piston à gaz (AKF)** comme indiqué.
- Deslizar la **cubierta del amortiguador de gas (AKG)** sobre el **amortiguador de gas (AKF)** como se indica.

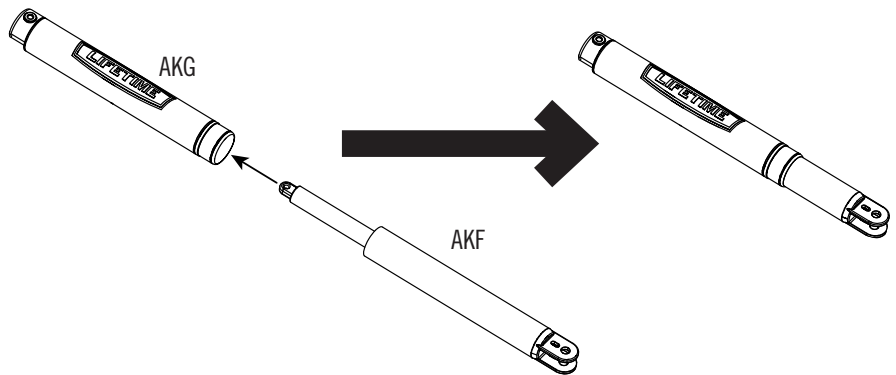

5.2

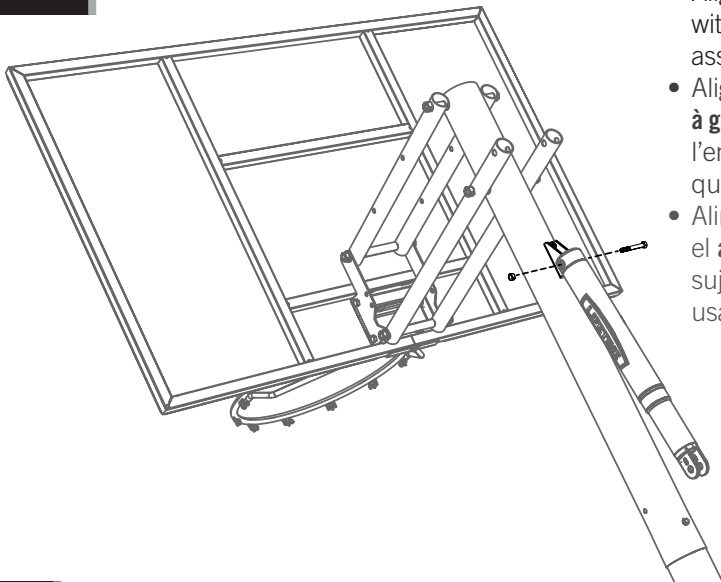

- Align the holes in the **gas spring cover (AKG)** and the **gas spring (AKF)** with the holes in the **pole bracket (ALL)**, and attach the gas spring assembly to the pole bracket with the hardware indicated.
- Aligner les trous dans le **couvercle du piston à gaz (AKG)** et le **piston à gaz (AKF)** avec ceux dans le **support du poteau (ALL)**, et attacher l'ensemble du piston à gaz au support du poteau à l'aide de la quincaillerie indiquée.
- Alinear los agujeros en la **cubierta del amortiguador de gas (AKG)** y el **amortiguador de gas (AKF)** con ellos en el **soporte del poste (ALL)**, y sujetar el conjunto del amortiguador de gas al soporte del poste usando el herraje indicado.

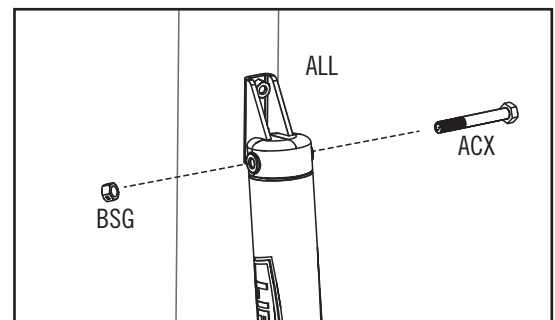

- Tighten the centerlock nut (BSG) until it is flush with the end of the bolt.
- Serrer l'écrou de blocage central (BSG) jusqu'à ce qu'il soit au ras de l'extrémité du boulon.
- Apretar la tuerca de bloqueo central (BSG) hasta que esté a ras del extremo del perno.

► SECTION 5 (CONTINUED) / SECTION 5 (SUITE) / SECCIÓN 5 (CONTINUACIÓN)

TOOLS AND HARDWARE REQUIRED / OUTILS ET QUINCAILLERIE REQUIS / INSTRUMENTAL Y HERRAJE REQUERIDOS

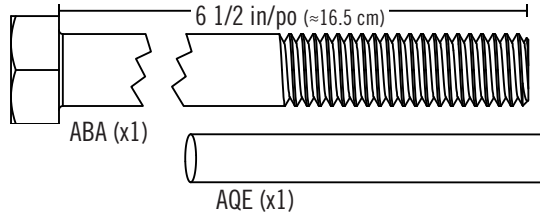
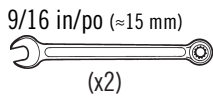

5.3

- Position the **trigger (AMN)** inside of the **handle (AKI)**, and secure the trigger to the handle with the hardware indicated.
- Placer la **manette (AMN)** dans la **poignée (AKI)**, et l'assurer à la poignée à l'aide de la quincaillerie indiquée.
- Colocar el **gatillo (AMN)** dentro de la **manija (AKI)**. Asegurar el gatillo a la manija con el herraje indicado.

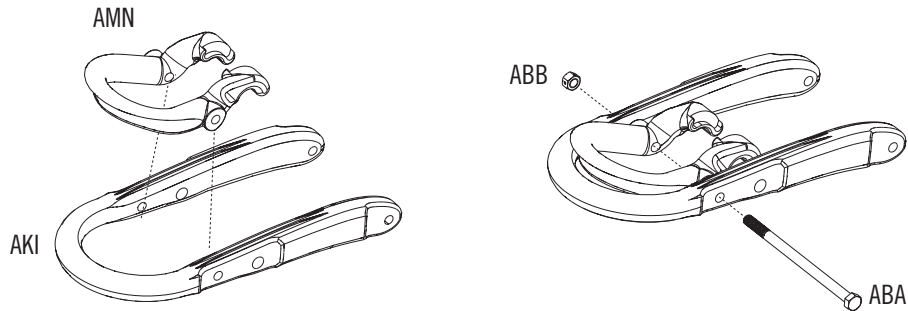

- *Tighten the centerlock nut (BSG) until it is flush with the end of the bolt.*
- *Serrer l'écrou de blocage central (BSG) jusqu'à ce qu'il soit au ras de l'extrémité du boulon.*
- *Apretar la tuerca de bloqueo central (BSG) hasta que esté a ras del extremo del perno.*

5.4

- Insert the **release pin (AQE)** through the **gas spring (AKF)**.
- Insérer la **broche de sécurité (AQE)** à travers du **ressort de gaz (AKF)**.
- Insertar el **pasador de seguridad (AQE)** a través del **resorte de gas (AKF)**.

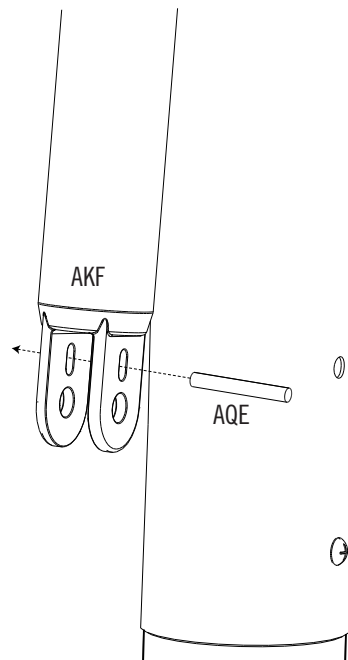

► SECTION 5 (CONTINUED) / SECTION 5 (SUITE) / SECCIÓN 5 (CONTINUACIÓN)

TOOLS AND HARDWARE REQUIRED / OUTILS ET QUINCAILLERIE REQUIS / INSTRUMENTAL Y HERRAJE REQUERIDOS

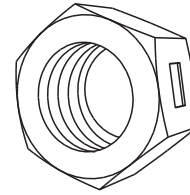
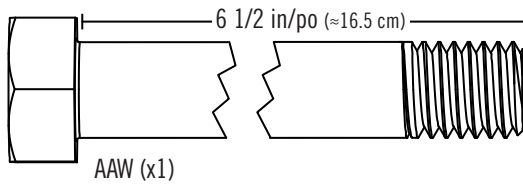
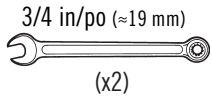

AAX (x1)

5.5

- Slide the **handle (AKI)** under the **gas spring (AKF)** so that the **release pin (AQE)** rests in the channels of the **trigger (AMN)**. Position the **rear lifter arms (ALS)** between the handle and trigger, and secure with the hardware indicated.
- Faire glisser la **poignée (AKI)** dessous le **ressort de gaz (AKF)** pour que la **broche de sécurité (AQE)** reste dans les rainures de la **manette (AMN)**. Placer les **bras d'élévation arrière (ALS)** entre la poignée et la manette, et les assurer à l'aide de la quincaillerie indiquée.
- Deslizar la **manija (AKI)** debajo el **resorte de gas (AKF)** para que el **pasador de seguridad (AQE)** quede dentro de los canales del **gatillo (AMN)**. Colocar los **brazos de elevación traseros (ALS)** dentro de la manija y del gatillo, y asegurarlos usando el herraje indicado.

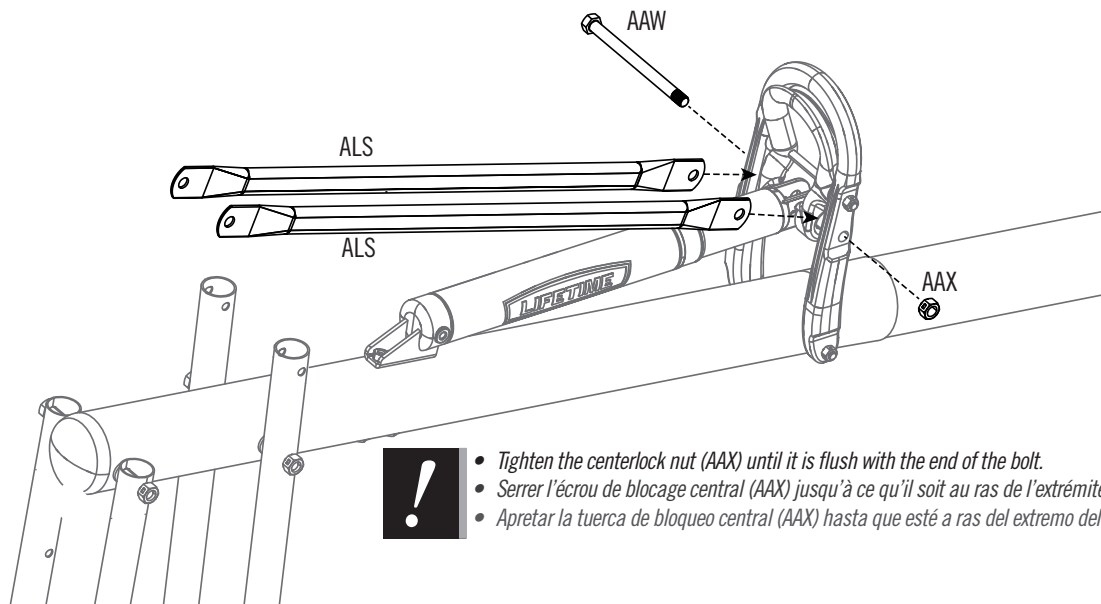
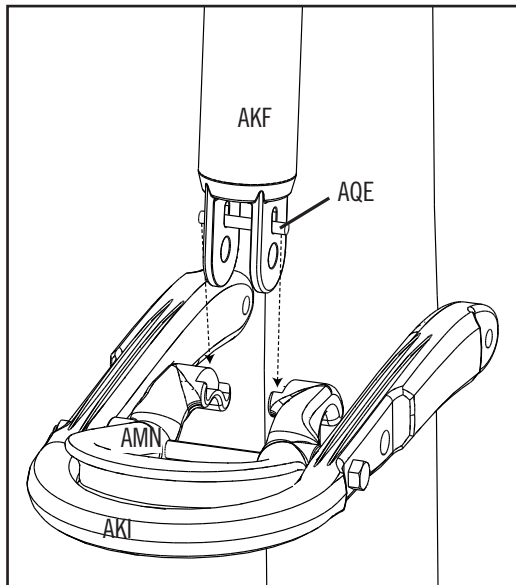

- Tighten the centerlock nut (AAX) until it is flush with the end of the bolt.
- Serrer l'écrou de blocage central (AAX) jusqu'à ce qu'il soit au ras de l'extrémité du boulon.
- Apretar la tuerca de bloqueo central (AAX) hasta que esté a ras del extremo del perno.

► SECTION 5 (CONTINUED) / SECTION 5 (SUITE) / SECCIÓN 5 (CONTINUACIÓN)

TOOLS AND HARDWARE REQUIRED / OUTILS ET QUINCAILLERIE REQUIS / INSTRUMENTAL Y HERRAJE REQUERIDOS

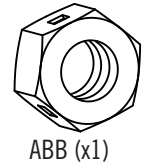
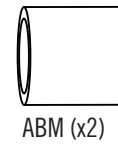
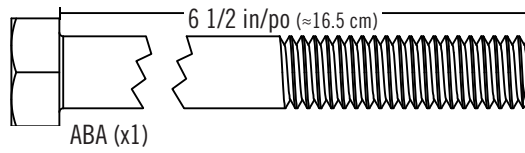
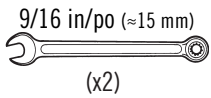

5.6

- Secure the **handle (AKI)** to the **top pole (ALH)** with the hardware shown. Make sure to place the **spacers (ABM)** between the handle assembly and the top pole as indicated.
- Assurer la **poignée (AKI)** à la **section supérieur du poteau (ALH)** à l'aide de la quincaillerie indiquée. Assurer de insérer les **pièces d'écartement (ABM)** entre l'ensemble de la poignée et la section supérieur du poteau comme indiqué.
- Sujeter la **manivela (AKI)** al **poste superior (ALH)** usando el herraje indicado. Asegurarse de insertar los **espaciadores (ABM)** entre el conjunto de la manivela y el poste superior como se indica.



- *Tighten the centerlock nut (ABB) until it is flush with the end of the bolt.*
- *Serrer l'écrou de blocage central (ABB) jusqu'à ce qu'il soit au ras de l'extrémité du boulon.*
- *Apretar la tuerca de bloqueo central (ABB) hasta que esté a ras del extremo del perno.*

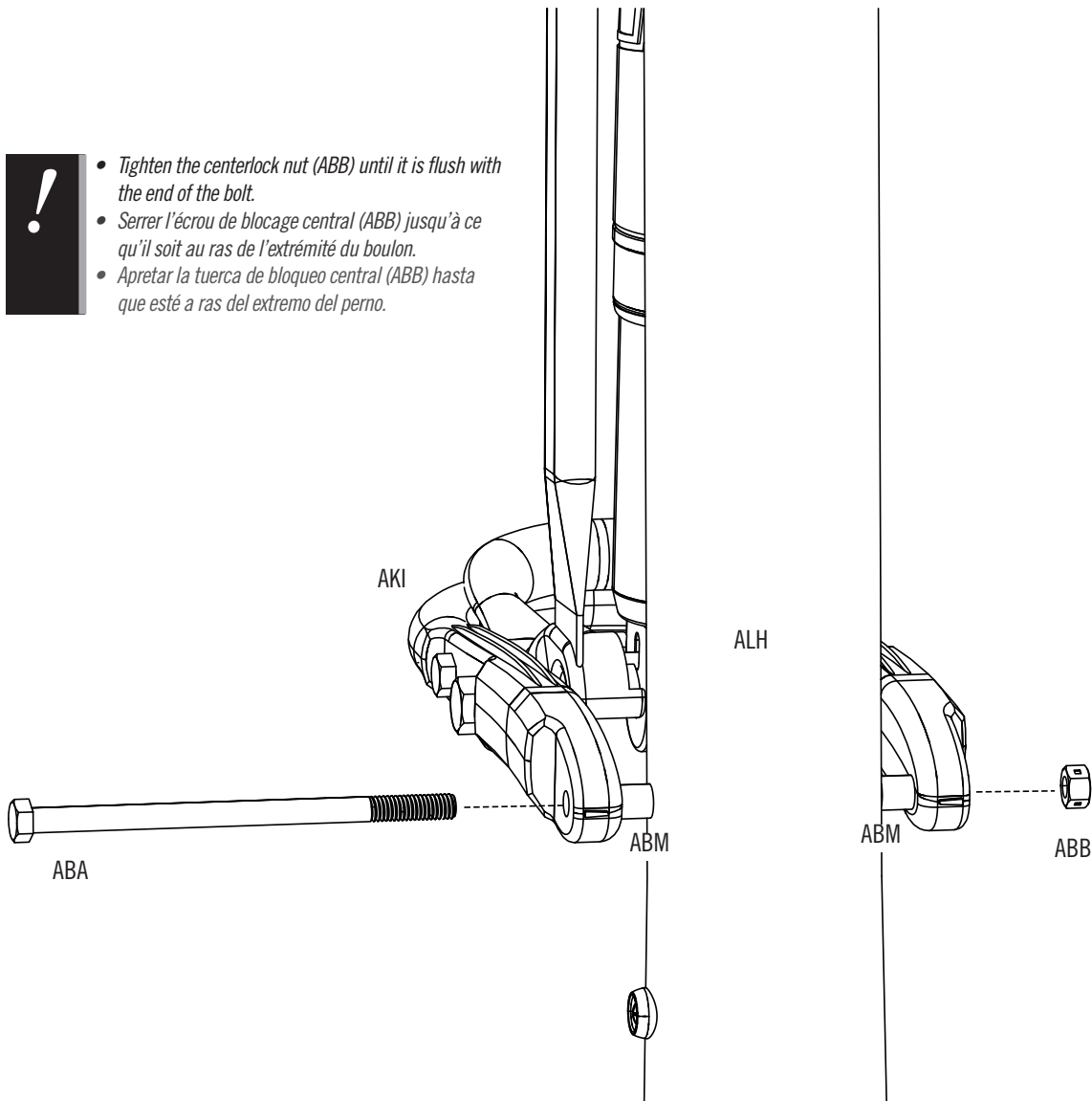

► SECTION 5 (CONTINUED) / SECTION 5 (SUITE) / SECCIÓN 5 (CONTINUACIÓN)

TOOLS AND HARDWARE REQUIRED / OUTILS ET QUINCAILLERIE REQUIS / INSTRUMENTAL Y HERRAJE REQUERIDOS

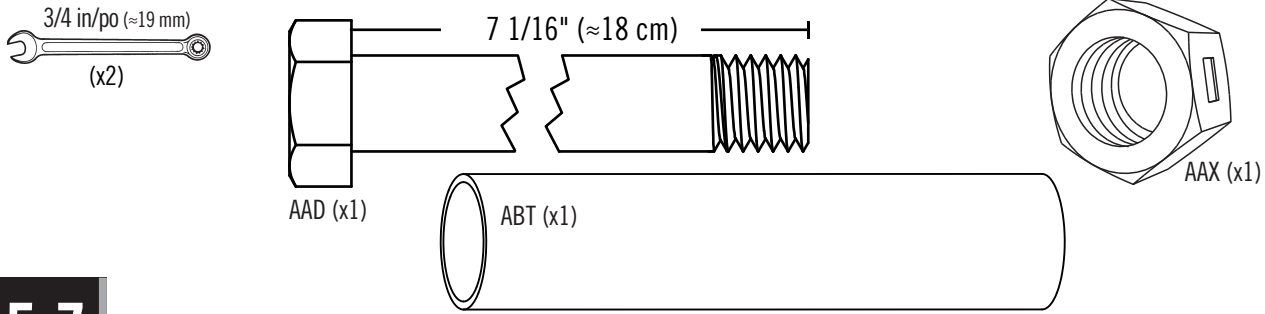

5.7

- Connect the **rear lifter arms (ALS)** to the inside of the **lower extension arms (AKB)** with the hardware shown. Place a **spacer (ABT)** between the rear lifter arms as shown. Tighten the hardware in this step and in steps 4.3 and 4.4 securely now.
- Attacher les **bras d'élevation arrière (ALS)** à l'intérieur des **bras de rallonge longs (AKB)** avec de la quincaillerie illustrée. Insérer une **pièce d'écartement (ABT)** entre les bras d'élevation arrière comme indiqué. Serrer le quincaillerie dans cette étape et les étapes 4,3 et 4,4 maintenant.

- Conectar los **brazos de elevación traseros (ALS)** a los lados interiores de los **brazos de extensión (AKB)** largos usando un **perno hexagonal (AAD)**, un **espaciador (ABT)** y una **contratuerca (AAX)**. Apretar por completo el herraje en este paso y en los pasos 4,3 y 4,4.

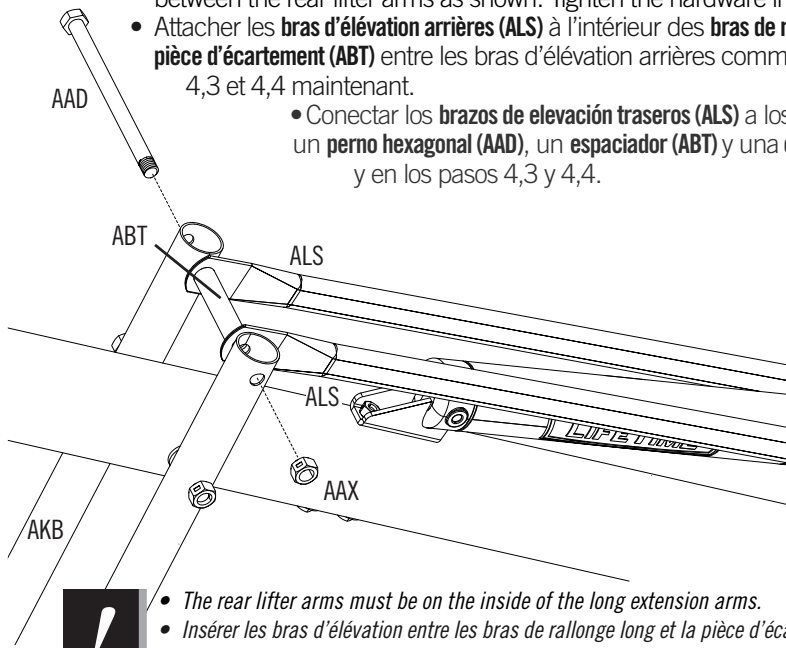

- *The rear lifter arms must be on the inside of the long extension arms.*
- *Insérer les bras d'élevation entre les bras de rallonge long et la pièce d'écartement.*
- *Colocar los brazos de elevación entre los brazos de extensión largos.*

⚠ WARNING

The Handle mechanism is designed to lift only the weight of the Backboard and Rim. Do not hang anything from the Handle, Rim, Backboard, or Lifter Arms as this will damage the system and void the warranty.

Le mécanisme de la manivelle à été conçu de supporter seulement le poids du panneau et de l'anneau. Ne suspendre rien de la manivelle, l'anneau, le panneau, ou les bras d'élevation, lequel peut endommager le système et annuler la garantie.

El mecanismo de la manija está diseñado de soportar sólo el peso del tablero y el aro. No suspende nada de la manija, aro, tablero, o los brazos de elevación, el cual podría dañar la unidad y anular la garantía.

5.8

- Apply grease from the **grease packet (AKH)** on to the **release pin (AQE)**.
- Appliquer la graisse du **paquet de graisse (AKH)** sur l'**axe de sécurité (AQE)**.
- Engrasar el **pasador de seguridad (AQE)** usando el **paquete de grasa (AKH)**.

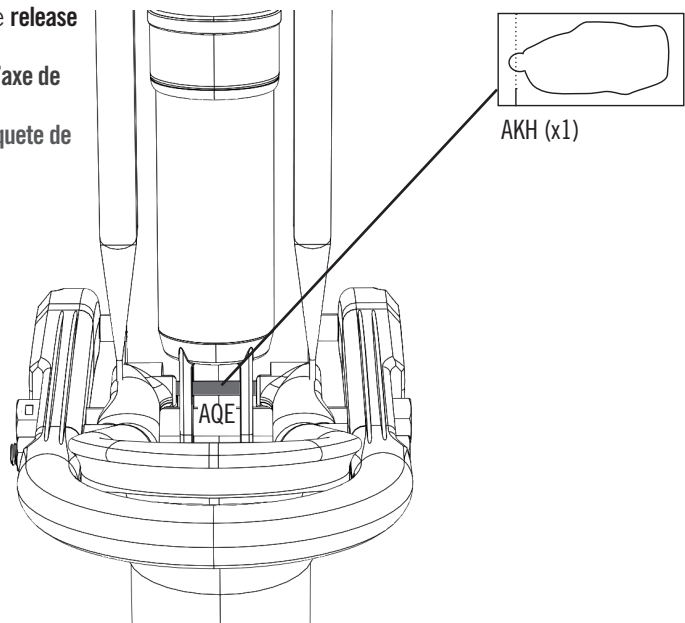

6

FINAL ASSEMBLY / ASSEMBLAGE FINAL / ENSAMBLAJE FINAL



HARDWARE REQUIRED / QUINCAILLERIE REQUISE / HERRAJE REQUERIDO

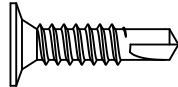

ADP (x10)



PARTS REQUIRED / PIÈCES REQUISES / PIEZAS REQUERIDAS

Plastic parts / Pièces en plastique / Piezas de plástico



AJQ (x1)



AKP (x1)

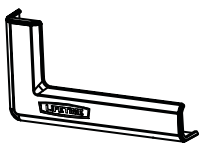

BAA (x1)

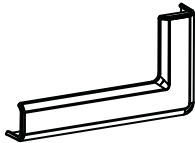

BAB (x1)

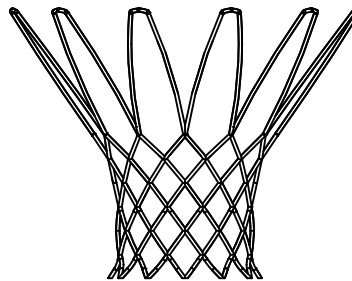

AKZ (x1)

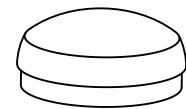

ALM (x1)



TOOLS REQUIRED / OUTILS REQUIS / HERRAMIENTAS REQUERIDAS



(x1)



(x1)



375 lb (170kg)



(x1)

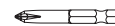

(x1)



(x1)

► SECTION 6 (CONTINUED) / SECTION 6 (SUITE) / SECCIÓN 6 (CONTINUACIÓN)

TOOLS AND HARDWARE REQUIRED / OUTILS ET QUINCAILLERIE REQUIS / HERRAMIENTAS Y HERRAJE REQUERIDOS



(x1)

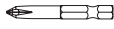

(x1)

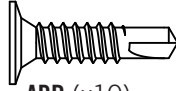

ADP (x10)

6.1

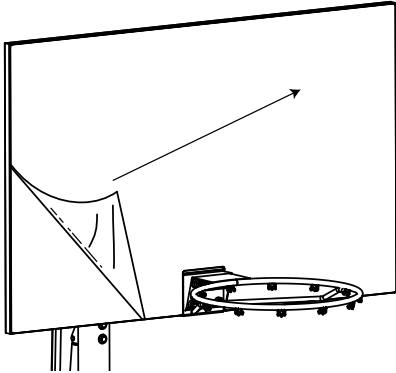

- Remove the plastic film from the **backboard (AJI)**.
- Retirez la pellicule protectrice du **panneau (AJI)**.
- Retire la capa protectora del **tablero (AJI)**.

6.2

- Attach the **center frame pad (AJQ)** and **corner frame pads (BAA and BAB)** to the backboard in the locations shown with the hardware indicated. Make sure that the center frame pad is centered on the metal piece of the backboard as shown.
- Attachez la **protection centrale (AJQ)** et **protections angulaires (BAA et BAB)** au panneau à l'emplacement illustré à l'aide de la quincaillerie indiquée. Assurez-vous que la protection centrale est centrée sur le bord du panneau comme illustré.
- Sujete la **almohadilla central (AJQ)** y **almohadillas angulares (BAA y BAB)** al tablero a la ubicación ilustrada usando el herraje indicado. Asegúrese de centrar la almohadilla central en el borde del tablero como se muestra.

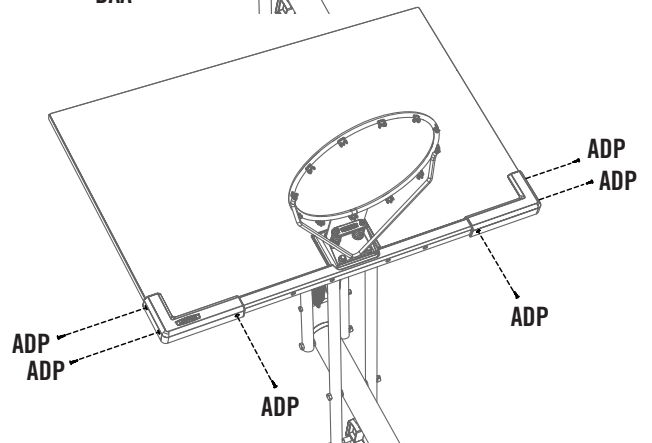
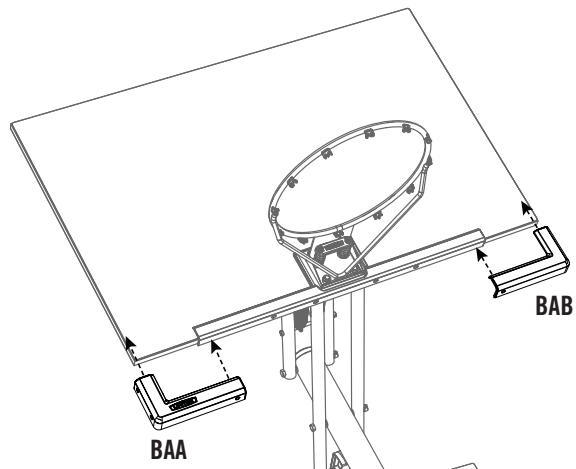
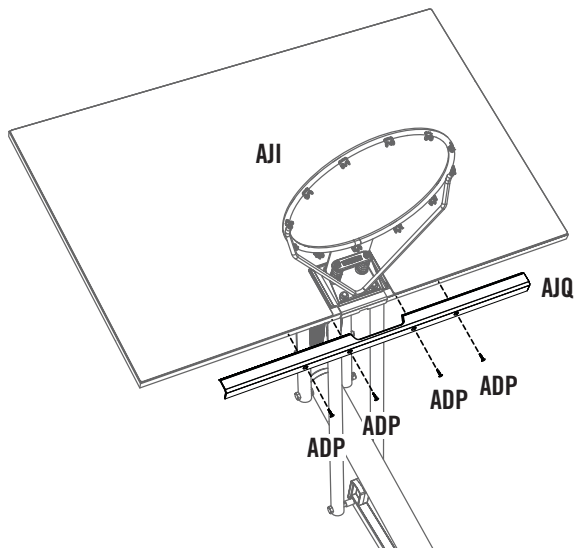

- The corner frame pads (BAA and BAB) will overlap the center frame pad (AJQ).
- Les protections angulaires (BAA et BAB) chevaucheront la protection centrale (AJQ).
- Las almohadillas angulares (BAA y BAB) se solaparán con la almohadilla central (AJQ).

► SECTION 6 (CONTINUED) / SECTION 6 (SUITE) / SECCIÓN 6 (CONTINUACIÓN)

TOOLS AND HARDWARE REQUIRED / OUTILS ET QUINCAILLERIE REQUIS / HERRAMIENTAS Y HERRAJE REQUERIDOS



(375 lb / 170 kg)



(x1)



6.3A

- Two adults are required to complete assembly. To prevent serious injuries, the pole should be held down by one adult at all times while the base is being filled.
- Il faut deux personnes adultes pour terminer l'assemblage. Pour éviter des accidents graves, le poteau doit toujours être maintenu par une personne adulte pendant le remplissage de la base.
- Dos adultos son requeridos para completar el ensamble. Para evitar lesiones graves, un adulto debe mantener horizontal el poste a todos momentos mientras que otro adulto termine de llenar la base.

OPTION A: FILLING WITH SAND

(375 lb of sand required)

1. Fill the **base (AJM)** with sand.
2. Screw the base cap onto the fill hole.
3. Using two adults, stand the base up on a smooth surface.

OPTION A : REMPLISSAGE AU SABLE

(170 kg de sable sont nécessaires)

1. Remplissez le **base (AJM)** avec sable.
2. Vissez le capuchon de la base sur l'orifice de remplissage.
3. Demandez à un autre adulte de vous aider à coucher le pied à plat sur une surface lisse.

OPCIÓN A: LLENADO CON ARENA

(Se necesitan 170 kg de arena)

1. Llène la **base (AJM)** con arena.
2. Enrosque la tapón de base de llenado.
3. Se necesitan dos adultos para colocar la base plana sobre una superficie lisa.

AJM



! WARNING / AVERTISSEMENT / ADVERTENCIA !

For safety reasons, we recommend that sand be used instead of water to fill the base. If a leak develops, water could run out unnoticed, allowing the system to fall over, resulting in serious personal injuries or property damage. For winter months, remove the water and lay the system down to store. Water can freeze and expand in low temperatures, possibly cracking the base. Check the base carefully for leaks. If a leak is found, lay the system down on the ground and call Customer Service. Do not use, stand up, or play on a leaking system.

Pour des raisons de sécurité, il est recommandé de remplir la base avec du sable plutôt qu'avec de l'eau. En cas de fuite, l'écoulement de l'eau risque de passer inaperçu, ce qui peut entraîner une chute du système et provoquer ainsi des blessures graves, voire mortelles, ou des dégâts matériels. Pour les mois d'hiver, vider la base de l'eau et mettre le système à l'horizontal pour le stocker. L'eau peut geler et se dilater à basse température et peut fissurer la base. Vérifier attentivement la base pour toute fuite. Si une fuite est détectée, mettre le système à l'horizontal et appeler notre service client. Ne pas utiliser, mettre vertical ou jouer sur un système qui fuit.

Por razones de seguridad, se recomienda usar arena en lugar de agua en la base. Si hay alguna fuga, el agua podría salirse inadvertidamente, por lo que la unidad puede caerse y causar lesiones personales graves, la muerte o daños a la propiedad. Para los meses de invierno, verter el agua y colocar el sistema en posición horizontal para almacenar. El agua puede congelarse y expandirse a bajas temperaturas y posiblemente romper la base. Verificar la base cuidadosamente para ver si hay fugas. Si se encuentra una fuga, colocar el sistema en posición horizontal y llamar nuestro Servicio a clientes. Nunca usar, colocar en posición vertical o jugar en un sistema con fugas.

► SECTION 6 (CONTINUED) / SECTION 6 (SUITE) / SECCIÓN 6 (CONTINUACIÓN)

TOOLS AND HARDWARE REQUIRED / OUTILS ET QUINCAILLERIE REQUIS / HERRAMIENTAS Y HERRAJE REQUERIDOS

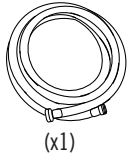

6.3B

- Two adults are required to complete assembly. To prevent serious injuries, the pole should be held down by one adult at all times while the base is being filled.
- Il faut deux personnes adultes pour terminer l'assemblage. Pour éviter des accidents graves, le poteau doit toujours être maintenu par une personne adulte pendant le remplissage de la base.
- Dos adultos son requeridos para completar el ensamble. Para evitar lesiones graves, un adulto debe mantener horizontal el poste a todos momentos mientras que otro adulto termine de llenar la base.

OPTION B: FILLING WITH WATER

1. Using a hose, fill the **base (AJM)** with cold water up to the fill hole, leaving two inches of space at the top for expansion.
2. Add one tablespoon of chlorine bleach to the water to prevent algae formation.
3. Screw the base cap onto the fill hole.
4. Using two adults, stand the base up on a smooth surface.

OPTION B: REMPLISSAGE À L'EAU

1. Remplissez la **base (AJM)** avec de l'eau au trou de remplissage, en laissant cinq centimètres d'espace du trou pour l'expansion.
2. Ajoutez une cuillerée à soupe d'eau de javel dans l'eau pour empêcher la formation d'algues.
3. Vissez le capuchon de la base sur l'orifice de remplissage.
4. Demandez à un autre adulte de vous aider à coucher le pied sur une surface lisse.

OPCIÓN B: LLENADO CON AGUA

1. Llène la **base (AJM)** con agua fría hasta el orificio, dejando cinco centímetros de espacio libre para expansión.
2. Añada una cucharada de blanqueador de cloro al agua para que no se formen algas.
3. Enrosque la tapón de base de llenado.
4. Se necesitan dos adultos para colocar la base plana sobre una superficie lisa.

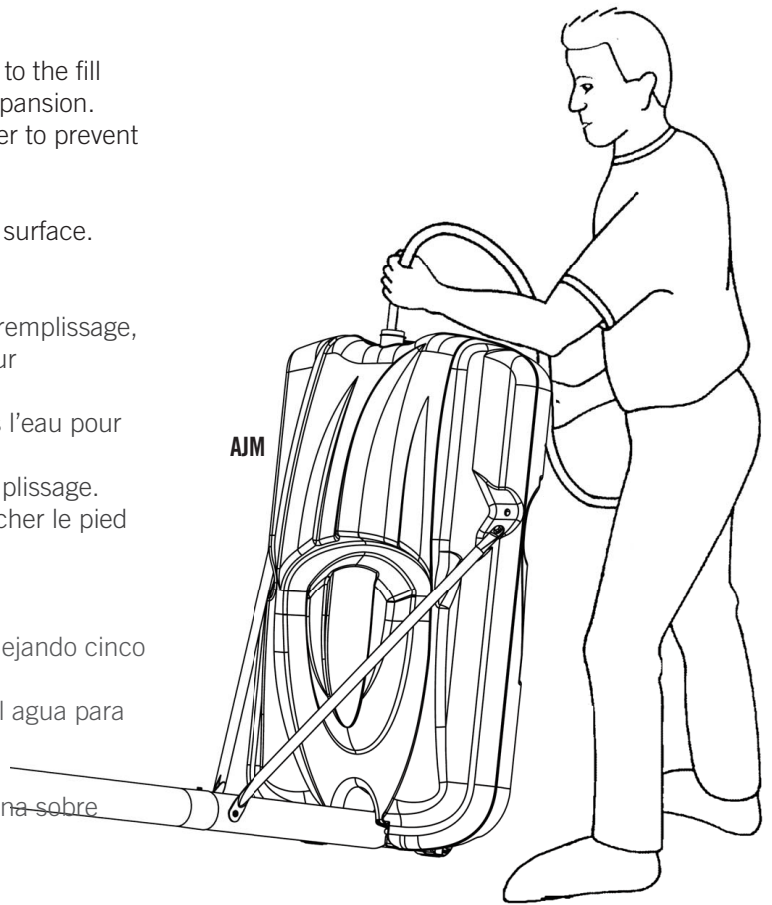

► SECTION 6 (CONTINUED) / SECTION 6 (SUITE) / SECCIÓN 6 (CONTINUACIÓN)

TOOLS AND HARDWARE REQUIRED / OUTILS ET QUINCAILLERIE REQUIS / HERRAMIENTAS Y HERRAJE REQUERIDOS



(x1)



6.4

- Attach the **net (AKZ)**.
- Attachez le **filet (AKZ)**.
- Sujete la **red (AKZ)**.

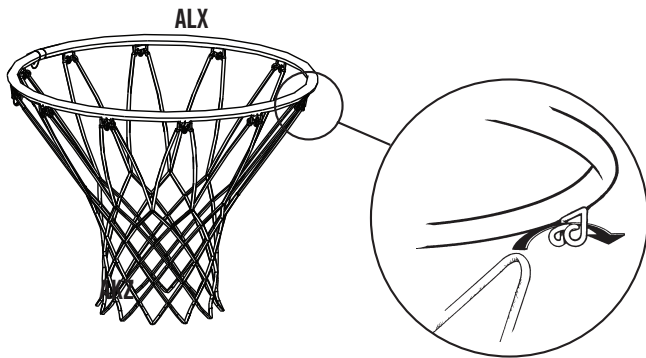

6.5

- Place **pole cap (ALM)** to the top pole.
- Insérez le **capuchon du poteau (ALM)** dans le poteau supérieur.
- Inserte el **tapón (ALM)** en el poste superior.

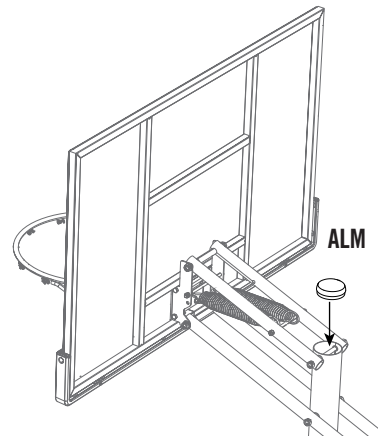

6.6

- Raise the backboard until the top of the rim measures 10 feet from the playing surface. Apply the **height adjustment sticker (AKP)** onto the **gas spring (GFL)**, lining up the edge of the **gas spring cover** with the 10-foot mark on the sticker. Press the sticker into place while carefully removing the rest of the backing.
- Lever le panneau jusqu'à ce que la partie supérieure de l'anneau mesure 10' (304.8 cm) de la surface de jeu. Appliquez l'**autocollant de hauteur d'ajustement (AKP)** sur le **ressort à gaz (GFL)**, en alignant le bord du **couverture du ressort à gaz** avec la marque de 10' (304.8 cm) sur l'autocollant. Appliquez l'autocollant en place en enlevant avec soin le reste du papier de protection.
- Levantar el tablero hasta que la parte superior del aro mida 10' (304.8 cm) de la superficie de juego. Aplicar la **etiqueta de altura de ajuste (AKP)** sobre el **resorte de gas (GFL)**, alineando el borde de la **cubierta del resorte de gas** con la marca de 10' (304.8 cm) en la etiqueta. Presionar la etiqueta en su lugar mientras que remueve cuidadosamente el resto del papel protector.

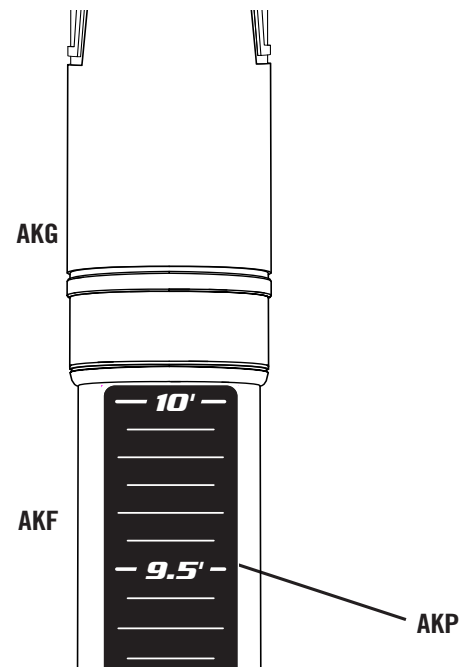

- Actual height sticker (AKP) and gas spring cover (AKG) may vary from those shown here.
- L'autocollant de hauteur (AKP) et la housse du piston (AKG) peuvent varier de ceux qui sont illustrés ici.
- La etiqueta de altura (AKP) y la cubierta del resorte de gas (AKG) mostradas aquí pueden variar de las mostradas aquí.



MAINTENANCE / ENTRETIEN / MANTENIMIENTO

The life of your basketball system depends on many variables. The climate, exposure to corrosives such as salt, pesticides, or herbicides, and excessive use or misuse can all contribute to pole failure, which may cause property damage or personal injury. Check your basketball system frequently for loose hardware, excessive wear, and signs of corrosion. For safety reasons, and to prolong the life of your basketball system, you must take the following preventive measures.

- A. Check all nuts and bolts. If any are loose, tighten them.
- B. Check all parts for excessive wear and tear. If necessary, replace any parts that have been worn or damaged through usage. Contact our customer service department for replacement parts.
- C. Inspect the warning sticker on the pole. If it is ripped, faded, or illegible, call our customer service department to request a replacement sticker.
- D. Check all pole sections for visible rust or chipped or cracked paint. If either are present, do the following:
 - 1. Use an emery cloth to completely remove any rust or chipped paint.
 - 2. Clean the area with a damp cloth and allow it to dry.
 - 3. Apply two coats of a rust preventative, high gloss enamel paint to the area. Allow the paint to dry between coats.

IF RUST HAS PENETRATED ANYWHERE THROUGH THE POLE, REPLACE THE POLE IMMEDIATELY!

La vie utile du système de basket-ball dépend de nombreuses conditions. Le climat, l'exposition aux produits corrosifs tels que le sel, les pesticides ou herbicides, ainsi que l'usage excessif ou incorrect peuvent contribuer à la défaillance du poteau, causant des dommages corporels et matériels.

Vérifier régulièrement le système de basket-ball au niveau d'accessoires manquants, d'usure excessive et de signes de corrosion. Pour des raisons de sécurité et pour prolonger la vie du système de basket-ball, observer les mesures préventives suivantes.

- A. Vérifier l'état de tous les écrous et boulons. S'ils sont lâches, les serrer.
- B. Vérifier toutes les pièces pour usure prématurée et excessive. Si nécessaire, changer toutes pièces usées ou endommagées par l'utilisation. Contacter notre service clientèle pour des pièces de rechange.
- C. Examiner l'autocollant d'avertissement situé sur le poteau. S'il est déchiré, décoloré ou illisible, appeler notre service clientèle pour en demander un nouveau.
- D. Vérifier toutes les sections de poteau au niveau de rouille ou de peinture craquelée ou égratignée. Si l'une de ces conditions est présente, prendre les mesures suivantes :
 - 1. Avec une toile d'émeri, enlever complètement la rouille ou la peinture endommagée.
 - 2. Nettoyer la zone avec un linge humide et laisser sécher.
 - 3. Appliquer deux couches d'une peinture antirouille émail-brillante sur l'endroit affecté. Laisser la peinture sécher entre l'application des couches.

SI LA ROUILLE A PÉNÉTRÉ DANS LE POTEAU À UN ENDROIT QUELCONQUE, IL FAUT LE REMPLACER IMMÉDIATEMENT!

La vida útil de su sistema de baloncesto depende de muchas variables. El clima, los agentes corrosivos, y el uso excesivo o indebido pueden contribuir a la falla del poste y producir averías a la propiedad o lesiones personales. Inspeccione el sistema con frecuencia para ver si hay herrajes flojos, desgaste excesivo y corrosión. Usted debe tomar las medidas preventivas siguientes.

- A. Inspeccionar todas las tuercas y pernos, y apretar los que estén flojos.
- B. Inspeccionar todas las partes para ver si muestran desgaste excesivo. Cambiar las piezas gastadas o dañadas.
- C. Inspeccionar el auto-adhesivo de advertencia en el poste. Si está rasgado, desteñido, o ilegible, ponerse en contacto con la tienda donde lo compró para obtener otro.
- D. Inspeccionar las secciones del poste para ver si muestran óxido o pintura rajada o desportillada. Si encuentra algunas de estas señales:
 - 1. Quitar todo el óxido o pintura desportillada con tela de esmeril.
 - 2. Limpiar el área con un trapo húmedo y dejarla secar.
 - 3. Aplicar dos capas de pintura de esmalte resistente al óxido. Dejar secar la pintura entre una y otra capa.

¡SI EL ÓXIDO HA ATRAVESADO EL POSTE EN ALGUNA PARTE, CAMBIAR EL POSTE INMEDIATAMENTE!



MOVING THE SYSTEM / DÉPLACER LE SYSTÈME / DEPLAZANDO EL SISTEMA



WARNING: The system must only be moved by people capable of handling its weight. Children should not be allowed to move the system.

1. Adjust the system to its lowest position, and use caution to prevent the height mechanism from adjusting.
2. Stand in front of the system and pull on the Pole until the unit is balanced on its Wheels.
3. Move the system to the desired location and carefully set the Base down.



CAUTION: The system must only be moved on its Wheels. Sliding the Base may damage the Base which could result in leakage and the system tipping over.



AVERTISSEMENT : Ce système ne doit être déplacé que par des personnes capables de soutenir son poids. Il ne faut pas permettre aux enfants de déplacer le système.

1. Régler l'élément à son niveau plus bas.
2. Se tenir derrière le système et tirer sur le poteau jusqu'à ce que l'unité soit en équilibre sur ses roues.
3. Déplacer le système dans le lieu désiré et poser prudemment la base.



ATTENTION : Le système ne doit être déplacé que sur ses roues. Le glissement de la base peut l'endommager, produire une fuite et le renversement du système.



ADVERTENCIA: Transportar el sistema sólo con personas capaces de soportar su peso. No permitir a los niños transportar el sistema.

1. Ajustar el sistema a su posición más bajo.
2. Mirando la parte posterior del sistema portátil, tirar de la unidad del poste hasta que quede equilibrada sobre sus ruedas.
3. Mover el sistema cuidadosamente y bajar la base.



PRECAUCIÓN: Transportar el sistema sobre sus ruedas solamente. Deslizando la base puede dañar la base la cual puede ocasionar en un escape y la caída del sistema.



WARNING STICKER / AUTOCOLLANT D'AVERTISSEMENT / ETIQUETA DE ADVERTENCIA



WARNING



FAILURE TO FOLLOW THESE WARNINGS MAY RESULT IN SERIOUS INJURY AND/OR PROPERTY DAMAGE.

Owners must ensure that all players know and follow these rules for safe operation of the system.

- Only hang from the Rim briefly to regain balance or avoid injuring others. Release the Rim as soon as safely possible.
- During play, especially when performing dunk type activities, keep player's face away from the Backboard, Rim, and Net. Serious injury could occur if teeth/face come in contact with the Backboard, Rim, or Net. Player should wear a mouth guard during play.
- Do not slide, climb, or play on Base or Pole.
- Completely fill Base according to manufacturer's instructions. Never leave the unit standing in an upright position without first filling the Base with weight or the system will tip quickly causing serious personal injury.
- When adjusting height or moving system, keep hands and fingers away from moving parts.
- Do not allow children to move or adjust system.
- Do not wear jewelry (rings, watches, necklaces, etc.) during play. Objects may entangle in Net.
- Keep water and organic material away from Pole Base. Grass, litter, etc. could cause corrosion and/or deterioration.
- Never play on damaged equipment.
- Surface beneath the Base must be smooth and free of gravel or other objects. Punctures cause leakage and could cause system to tip over.

- Once a month check Pole and all metal parts for signs of corrosion (rust, pitting, chipping). Completely remove rust and repaint with exterior enamel. If rust has penetrated any steel part, replace that part immediately.
- Check system before each use for proper ballast, loose hardware, excessive wear, instability, and signs of corrosion and repair before use.
- Do not use system during windy or severe weather. System may tip over. Place system in an area protected from the wind or in an area away from property that may be damaged if the system falls, and from overhead power lines.
- Do not use the system to lift or hoist anything. The mechanism is designed to lift only the weight of the Backboard and Rim. Do not hang anything from the Handle, Rim, Backboard, or Lifter Arms as this will damage the system and void the warranty.

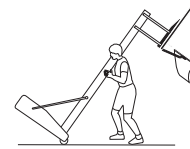

AVERTISSEMENT



ADVERTENCIA



FAUTE DE NE PAS SUIVRE CES AVERTISSEMENTS, VOUS RISQUEZ DE CAUSER DES BLESSURES GRAVES ET/OU DES DOMMAGES À L'ÉQUIPEMENT.

Le propriétaire doit s'assurer que tous les joueurs connaissent et appliquent les règles suivantes afin d'utiliser l'équipement en toute sécurité.

- Ne vous suspendez pas à l'anneau plus que nécessaire pour retrouver votre équilibre ou éviter de blesser les autres joueurs. Relâchez l'anneau aussitôt que possible.
- Lors d'un match, particulièrement dans le cas des smashes, le visage du joueur ne doit pas faire face au panneau, à l'anneau, ni au filet. Le joueur risque de graves blessures si ses dents ou son visage entrent en contact avec le panneau, l'anneau, ou le filet. Les joueurs doivent toujours porter un protège-dents lorsqu'ils jouent.
- Ne glissez pas, ne grimpez pas, et ne jouez pas sur la base ou le poteau.
- Remplissez complètement la base selon les instructions du fabricant. Ne laissez jamais l'unité debout de plein pied sans avoir d'abord rempli la base avec un poids ou l'équipement pourrait basculer rapidement et causer de graves blessures.
- Lorsque vous ajustez la hauteur ou lorsque vous déplacez l'équipement, gardez vos mains et doigts loin des pièces mobiles.
- Ne permettez pas aux enfants de déplacer ou d'ajuster l'équipement.
- Ne portez pas de bijoux (bagues, montres, colliers, etc.) lorsque vous jouez. Ces objets pourraient s'accrocher au filet.
- La surface sur laquelle est posée la base doit être lisse et sans gravier ou tout autre objet qui pourrait troubler la base entraînant ainsi une fuite ce qui pourrait faire basculer l'équipement.
- Gardez de l'eau et de la matière organique loin de la base. Le gazon, les déchets, etc. pourraient provoquer la corrosion et/ou la détérioration.
- Une fois par mois, vérifiez que le Poteau et toutes les pièces en métal ne montrent pas de signes de corrosion (rouille, piqûres, écaillage). Enlevez toute la rouille et repeignez complètement avec une peinture pour extérieur. Si la rouille a pénétré une des pièces en acier, vous devrez remplacer immédiatement la pièce en question.
- A chaque fois que vous allez utiliser l'équipement, vérifiez d'abord l'équilibre, la possibilité de pièces desserrées ou usées, la stabilité de l'équipement et tout signe de corrosion ou réparation nécessaire avant utilisation.
- Ne jouez jamais avec un équipement endommagé.
- N'utilisez pas l'équipement lors de fortes rafales de vent ou de mauvais temps. L'équipement pourrait basculer. Placez l'équipement dans un endroit abrité du vent ou loin des structures qu'il pourrait endommager s'il basculait et loin des fils électriques.
- N'utilisez pas l'équipement pour lever ou soulever quoique ce soit. Son mécanisme a été conçu uniquement pour soutenir le poids du panneau et de l'anneau. N'accrochez rien au manche, à l'anneau, au panneau ni aux leviers sous peine d'endommager l'équipement et d'annuler la garantie.

SI NO SE OBEDECEN ESTAS ADVERTENCIAS PUEDEN PRODUCIRSE GRAVES LESIONES Y/O DAÑOS A LA PROPIEDAD.

El propietario del sistema debe asegurarse de que todos los jugadores conozcan y respeten estas reglas para que el sistema se use en forma segura.

- Cuélguese del aro sólo en forma breve, para recuperar el equilibrio o evitar lesionar a otros jugadores. Suéltese del aro lo más pronto que pueda hacerlo con seguridad.
- Durante el juego, especialmente al embocar violentamente de alto, la cara de los jugadores debe mantenerse alejada del tablero, el aro y la red. Pueden producirse lesiones graves si los dientes o la cara entran en contacto con el tablero, el aro o la red. Los jugadores deben usar un protector bucal durante el juego.
- No se deslice, no trepe ni juegue sobre la base o el poste.
- Llene la base completamente siguiendo las instrucciones del fabricante. Nunca deje la unidad en posición de uso sin haber llenado previamente la base con material de contrapeso, pues el sistema podría tumbarse rápidamente y causar graves lesiones personales.
- Mantenga las manos y los dedos alejados de las piezas móviles cuando regule la altura o desplace el sistema.
- No deje que los niños regulen ni desplacen el sistema.
- No use joyas (anillos, relojes, collares o gargantillas, etc.) durante el juego. Estos objetos pueden engancharse en la red.
- La superficie donde se coloque la base debe estar lisa y desprovista de piedras, grava u otros objetos. Las perforaciones pueden originar pérdidas, y éstas pueden hacer que el sistema se tumbe.
- Guarde agua y materia orgánica. Césped, basura, etc., podrían causar corrosión et/o deterioros.
- Controle el poste y todas las piezas metálicas una vez al mes en busca de signos visibles de corrosión (oxidación, picaduras, escamado). Elimine todo rastro de óxido y vuelva a pintar con esmalte para exteriores. Si el óxido ha penetrado cualquier pieza de acero, reemplace esa pieza de inmediato.
- Inspeccione el sistema antes de cada uso para verificar que esté adecuadamente contrapesado, que los elementos de fijación no estén flojos, que no haya desgaste excesivo, inestabilidad ni signos de corrosión. Si encuentra irregularidades, repárelas antes de usar el sistema.
- Nunca juegue con un equipo dañado.
- No use el sistema en presencia de vientos fuertes o condiciones climáticas adversas, ya que puede tumbarse. Coloque la unidad en su posición de almacenamiento y/o en una zona a resguardo del viento, lejos de propiedades personales que puedan dañarse si el sistema se cae, y de líneas de suministro de energía.
- No use el sistema para levantar ningún objeto. El mecanismo está diseñado para elevar solamente el peso del tablero con el aro. No cuelgue nada de la agarradera, el aro, el tablero ni los brazos de elevación, ya que esto puede dañar el sistema y anular la garantía.

www.lifetime.com

Lifetime Products, Inc., Clearfield, UT 84016

1-800-225-3865

11/23/2015



REGISTER YOUR PRODUCT ONLINE AT WWW.LIFETIME.COM

At Lifetime®, we are committed to providing innovative and quality products. While registering, you will have the opportunity to give us your feedback. Your input is valuable to us.

- You can also opt in to receive new product notifications or promotions.
- In the unlikely event of a product recall or safety modification, your registration provides the information we need to notify you directly.
- Registration is fast, easy, and completely voluntary.

LIFETIME'S PROMISE TO YOU:

Maintaining your privacy is our long-standing policy at Lifetime®. And you can rest assured that Lifetime® will not sell or provide your personal data to other third parties, or allow them to use your personal data for their own purposes.

We invite you to read our privacy policy at www.lifetime.com

REGISTER today!



ENREGISTREZ VOTRE PRODUIT EN LIGNE CHEZ NOUS À WWW.LIFETIME.COM

Chez Lifetime®, nous nous engageons à fournir des produits innovateurs de qualité. Lors de votre inscription, vous aurez l'occasion de nous faire parvenir vos commentaires. Votre opinion est importante pour nous.

- Vous pouvez également choisir de recevoir des avis ou des promotions dans le cadre de nouveaux produits.
- Dans l'éventualité improbable d'un rappel ou d'un avis de sécurité, votre inscription fournit les renseignements nécessaires nous permettant de communiquer avec vous.
- L'inscription est rapide, facile et complètement volontaire.

LA PROMESSE DE LIFETIME :

Conserver votre confidentialité est notre politique de longue date chez Lifetime®. Vous pouvez donc être rassuré par le fait que Lifetime® ne vendra pas ou ne fournira pas vos données personnelles à des tiers, et ne leur permettra pas d'utiliser vos données personnelles à leurs propres fins.

Nous vous invitons à lire notre politique de confidentialité à www.lifetime.com

INSCRIVEZ-VOUS aujourd'hui même !



REGISTRE SU PRODUCTO EN LÍNEA EN WWW.LIFETIME.COM

En Lifetime®, estamos comprometidos a ofrecer productos innovadores y de calidad. Al registrarse, usted tendrá la oportunidad de darnos su retroalimentación. Su información es valiosa para nosotros.

- También puede optar por recibir nuestras notificaciones o promociones.
- En el caso improbable de que el producto tenga que salir del mercado o que sufra alguna modificación, su registro provee la información que necesitamos para notificarle directamente.
- El registro es rápido, fácil y completamente voluntario.

LA PROMESA DE LIFETIME® PARA USTED:

Mantener su privacidad es nuestra política permanente en Lifetime®. Y puede estar seguro que Lifetime® no venderá ni dará sus datos personales a terceros, ni les permitirá usar sus datos personales para fines propios.

Lo invitamos a leer nuestra política de privacidad en www.lifetime.com

¡REGÍSTRESE hoy mismo!







5-YEAR LIMITED FACTORY WARRANTY

THE MANUFACTURER RESERVES THE RIGHT TO MAKE SUBSTITUTIONS TO WARRANTY CLAIMS IF PARTS ARE UNAVAILABLE OR OBSOLETE.

1. Lifetime basketball systems are warranted to the original purchaser to be free from defects in material or workmanship for a period of five years (60 months) from the date of original retail purchase. The word “defects” is defined as imperfections that impair the use of the product. Defects resulting from misuse, abuse or negligence will void this warranty. This warranty does not cover defects due to improper installation, alteration or accident. This warranty does not cover damage caused by vandalism, rusting, “acts of nature” or any other event beyond the control of the manufacturer.
2. This warranty is nontransferable and is expressly limited to the repair or replacement of defective product. If the product is defective within the terms of this warranty, Lifetime Products, Inc. will repair or replace defective parts at no cost to the purchaser. Shipping charges to and from the factory or distribution center are not covered and are the responsibility of the purchaser. Labor charges and related expenses for removal, installation or replacement of the product or its components are not covered under this warranty.
3. This warranty does not cover scratching or scuffing of the product that may result from normal usage. In addition, defects resulting from intentional damage, negligence, unreasonable use or hanging from the rim will void this warranty.
4. Liability for incidental or consequential damages is excluded to the extent permitted by law. While every attempt is made to embody the highest degree of safety in all equipment, freedom from injury cannot be guaranteed. The user assumes all risk of injury resulting from the use of this product. All merchandise is sold on this condition, and no representative of the company may waive or change this policy.
5. This product is not intended for institutional or commercial use; Lifetime Products, Inc. does not assume any liability for such use. Institutional or commercial use will void the warranty.
6. Our goods come with guarantees that cannot be excluded under the Australian Consumer Law. You are entitled to a replacement or refund for a major failure and for compensation for any other reasonably foreseeable loss or damage. You are also entitled to have the goods repaired or replaced if the goods fail to be of acceptable quality and the failure does not amount to a major failure.
7. This warranty is expressly in lieu of all other warranties, expressed or implied, including warranties of merchantability or fitness for use to extent permitted by Federal and state law. Neither Lifetime Products, Inc., nor any representative assumes any other liability in connection with this product. This warranty gives you specific legal rights, and you may also have other rights which vary from state to state.

PLEASE INCLUDE YOUR DATED SALES RECEIPT AND PHOTOGRAPHS OF DAMAGED PARTS.

REPORT PRODUCT DEFECTS IN WRITING TO:

Lifetime Products, Inc., PO Box 160010 Clearfield, UT 84016-0010
or dial 1-800-225-3865 M-F 7 a.m. to 5 p.m. MST.

REGISTER YOUR PRODUCT FOR QUICKER CUSTOMER SERVICE.

Visit www.lifetime.com or dial 1-800-225-3865 to register your product today.

FOR INTERNATIONAL WARRANTY CLAIMS:

All warranty claims must be accompanied by a sales receipt. Report all warranty claims in writing to your regional sales support representative. Please include your dated sales receipt and photographs of damaged parts.
To identify the representative for your region, please visit: www.lifetime.com/international



www.lifetime.com



GARANTIE DE FABRICATION LIMITÉE DE 5 ANS

LE FABRICANT RÉSERVE LE DROIT DE FAIRE DES SUBSTITUTIONS EN CAS DE RECOURS EN GARANTIE SI LES PIÈCES NE SONT PAS DISPONIBLES OU SONT OBSOLÈTES

1. Les systèmes de basket-ball Lifetime sont garantis à l'acheteur d'origine contre tous défauts de matériau ou de fabrication pendant une durée de cinq ans à partir de la date d'achat d'origine. Le mot « défauts » signifie des défauts qui empêchent l'utilisation du produit. Les défauts résultant de mauvais usage, d'abus ou de négligence annulent cette garantie. Cette garantie ne couvre pas les dommages causés par le vandalisme, la rouille, « les actes de la nature » ou tout autre événement en dehors du contrôle du fabricant.
2. Cette garantie n'est pas transférable et est expressément limitée à la réparation ou au remplacement du produit défectueux. Si le produit est déclaré défectueux selon les termes de cette garantie, Lifetime Products, Inc. réparera ou remplacera les parties défectueuses gratuitement pour l'acheteur. Les frais d'expéditions aller et retour de l'usine ne sont pas couverts et sont à la charge de l'acheteur. Les frais de main-d'oeuvre et frais associés à l'enlèvement, au montage ou au remplacement du système de basket-ball ou de ses composantes ne sont pas couverts par cette garantie.
3. Cette garantie ne couvre pas les égratignures ou éraillures du produit résultant d'une utilisation normale. Par ailleurs, les défauts résultant de dommages intentionnels, négligence, utilisation abusive ou suspension à partir de l'entretoise annulent cette garantie.
4. Toute responsabilité pour dommages incidents ou consécutifs est exclue dans la mesure permise par la loi. Bien que toutes les mesures aient été prises pour intégrer le plus haut degré de sécurité dans l'ensemble du matériel, l'impossibilité de blessure ne peut pas être garantie. L'utilisateur assume tous les risques de blessure résultant de l'utilisation de ce produit. L'ensemble de la marchandise est vendu en vertu de cette condition et aucune personne représentant la société ne peut déroger à cette politique, ni la modifier.
5. Ce produit n'est pas prévu pour l'usage institutionnel ni commercial; Lifetime Products, Inc. n'assume aucune responsabilité pour tel usage. L'utilisation institutionnelle ou commerciale annulera cette garantie.
6. Cette garantie remplace expressément toutes autres garanties, expresses ou tacites, y compris les garanties de commercialisation ou d'adaptation à un but particulier dans la mesure permise par les lois fédérales et les états. Ni Lifetime Products, Inc. ni aucun de ses représentants n'assume aucune autre responsabilité concernant ce produit. Cette garantie vous accorde des droits particuliers, et vous aurez peut-être d'autres droits qui varient d'un état à l'autre.

TOUS LES RECOURS EN GARANTIE DOIVENT ÊTRE ACCOMPAGNÉS DU REÇU DE VENTE.

FAIRE PARVENIR UN RAPPORT PAR ÉCRIT DE DÉFECTUOSITÉ DU PRODUIT À :

Lifetime Products, Inc., PO Box 160010 Clearfield, UT 84016-0010
ou composer le 1-800-225-3865, du lundi au vendredi de 7 h à 17 h, HNR

ENREGISTREZ VOTRE ARTICLE À :

www.lifetime.com, ou composer le 1-800-225-3865 pour enregistrer votre article aujourd'hui.

POUR RECOURS EN GARANTIE INTERNATIONAUX :

Tous les recours en garantie doivent être accompagnés du reçu de vente. Faire parvenir un rapport par écrit de défectuosité du produit à votre représentant régional de ventes. Inclure votre reçu de vente daté et photographies des pièces endommagées. Pour identifier votre représentant régional, visitez www.lifetime.com/international



www.lifetime.com



GARANTÍA DE FÁBRICA LIMITADA POR 5 AÑOS

EL FABRICANTE SE RESERVA EL DERECHO DE HACER SUSTITUCIONES EN LOS ELEMENTOS REEMPLAZADOS BAJO GARANTÍA SI LAS PIEZAS NO ESTÁN DISPONIBLES O SON OBSOLETAS.

1. El comprador original recibe la garantía de que los sistemas de basquetbol Lifetime estarán libres de defectos de material o de mano de obra por un período de cinco años a contar desde la fecha de la compra original. La palabra “defectos” se define como imperfecciones que perjudican el uso del producto. Los defectos emergentes de un mal uso, abuso o negligencia invalidarán esta garantía. Esta garantía no cubre defectos debidos a una instalación incorrecta, alteración o a un accidente. Esta garantía no cubre daños causados por vandalismo, oxidación, “actos de la naturaleza” u otros eventos que estén más allá del control del fabricante.
2. Esta garantía es intransferible, y queda expresamente limitada a la reparación o reemplazo de los productos defectuosos. Si el producto se encuentra defectuoso dentro de los términos de esta garantía, Lifetime Products, Inc. reparará o reemplazará las piezas defectuosas sin costo alguno para el comprador. Los gastos de envío hacia y desde la fábrica no están cubiertos, y quedan bajo la responsabilidad del comprador. Los gastos de mano de obra y otros costos relacionados con la remoción, instalación o reemplazo de este sistema o sus componentes no están cubiertos por esta garantía.
3. Esta garantía no cubre raspaduras ni marcas en el producto que pueden resultar de su uso normal. Además, los defectos causados por daños intencionales, negligencia, uso irrazonable o por colgarse de la red o del aro invalidarán esta garantía.
4. La responsabilidad por daños incidentales o consecuentes queda excluida hasta el punto en que lo permita la ley. Si bien se hace el mayor esfuerzo posible para lograr el más alto grado de seguridad en todos nuestros equipos, no puede garantizarse la libertad de cualquier tipo de lesión. El usuario asume todos los riesgos de lesiones emergentes del uso de este producto. Toda nuestra mercadería se vende bajo esta condición, y ningún representante de la compañía puede anular ni cambiar esta política.
5. Este producto no está pensado para el uso institucional ni comercial; Lifetime Products, Inc. no asume ninguna otra responsabilidad en conexión con este producto. El uso institucional o comercial invalidará la garantía.
6. Esta garantía se otorga en reemplazo expreso de toda otra garantía, expresa o implícita, incluidas las garantías de comercialización o adaptación para el uso en la medida permitida por las leyes federales y estatales. Ni Lifetime Products, Inc., ni ninguno de sus representantes asume ninguna otra responsabilidad en conexión con este producto. Esta garantía le otorga derechos legales específicos, y usted puede tener otros derechos que varían de estado a estado.

NINGUNA GARANTÍA OFRECIDA POR EL FABRICANTE ES VÁLIDA EN MÉXICO

TODOS LOS RECLAMOS DE GARANTÍA DEBEN ESTAR ACOMPAÑADOS POR UN RECIBO DE COMPRA

INFORME POR ESCRITO LOS DEFECTOS EN EL PRODUCTO A:

Por favor, incluir el recibo de compra fechado y fotografías de las piezas dañadas.

Lifetime Products, Inc., PO Box 160010 Clearfield, UT 84016-0010,

o marcar al 1.800.225.3865 de lunes a viernes de 0700 hasta 1700 (Hora de las montañas)

REGISTRE SU PRODUCTO

Visitar nuestra página en Internet www.lifetime.com, o marcar al 1.800.225.3865 para registrar el producto hoy.

PARA RECLAMOS DE GARANTÍA INTERNACIONALES:

Todos los reclamos de garantía deben estar acompañados por un recibo de compra. Informe por escrito todos los reclamos de garantía a su representante regional de ventas. Favor de incluir su recibo de compra fechado y fotografías de las piezas dañadas.

Para identificar el representante de su región, visitar www.lifetime.com/international



www.lifetime.com

ENHANCE YOUR LIFETIME® PURCHASE BY ADDING ACCESSORIES OR OTHER GREAT PRODUCTS

To purchase accessories or other Lifetime® products, visit us at:

www.lifetime.com

Or call: 1-800-424-3865

7:00 am–5:00 pm (M–F) MST and 9:00 am–1:00 pm Saturday MST

AMÉLIORER L'ACHAT LIFETIME® EN AJOUTANT DES ACCESSOIRES OU D'AUTRES PRODUITS

Pour acheter des accessoires ou des autres produits Lifetime®, visiter le :

www.lifetime.com

(Anglais seulement)

Ou composer le 1-800-424-3865

Du lundi au vendredi de 7 h à 17 h, HR et le samedi de 9 h à 13 h, HR

MEJORAR LA COMPRA DE LIFETIME® AGREGANDO ACCESORIOS U OTROS MARAVILLOSOS PRODUCTOS

Para comprar accesorios u otros productos de Lifetime®, visitarnos en:

www.lifetime.com

(solo inglés)

O marcar al: 1-800-424-3865

De lunes hasta viernes 7:00 h–17:00 h Horario Éstandard de la Montaña (MST) y sábados 9:00 h–13:00 h (MST)

