

**606**

**- WICHTIGER HINWEIS -**

**NUR FÜR WOHNHAUSGEBRAUCH.** Nicht für den öffentlichen Bereich bestimmt  
wie Schulen, Kirchen, Kindergärten, Kindertagesstätten oder Parks



**Teile fehlen oder sind beschädigt?  
Benötigen Sie Hilfe bei der Montage?**

**Kontaktieren Sie uns zuerst!**

Bitte senden Sie Ihre Anfrage an unsere zentrale  
Kundendienst-E-Mail: [welcome@petitseal.com](mailto:welcome@petitseal.com)

Einer unserer Kundendienstmitarbeiter wird Ihnen antworten

Sie innerhalb von 24 Stunden



**606**

REV: 13.03.2022

# Schaukelset Deluxe + Spieldeck

Montage- und Installationsanleitung

**Kinder im Alter von 3 bis 10 Jahren bestimmt**

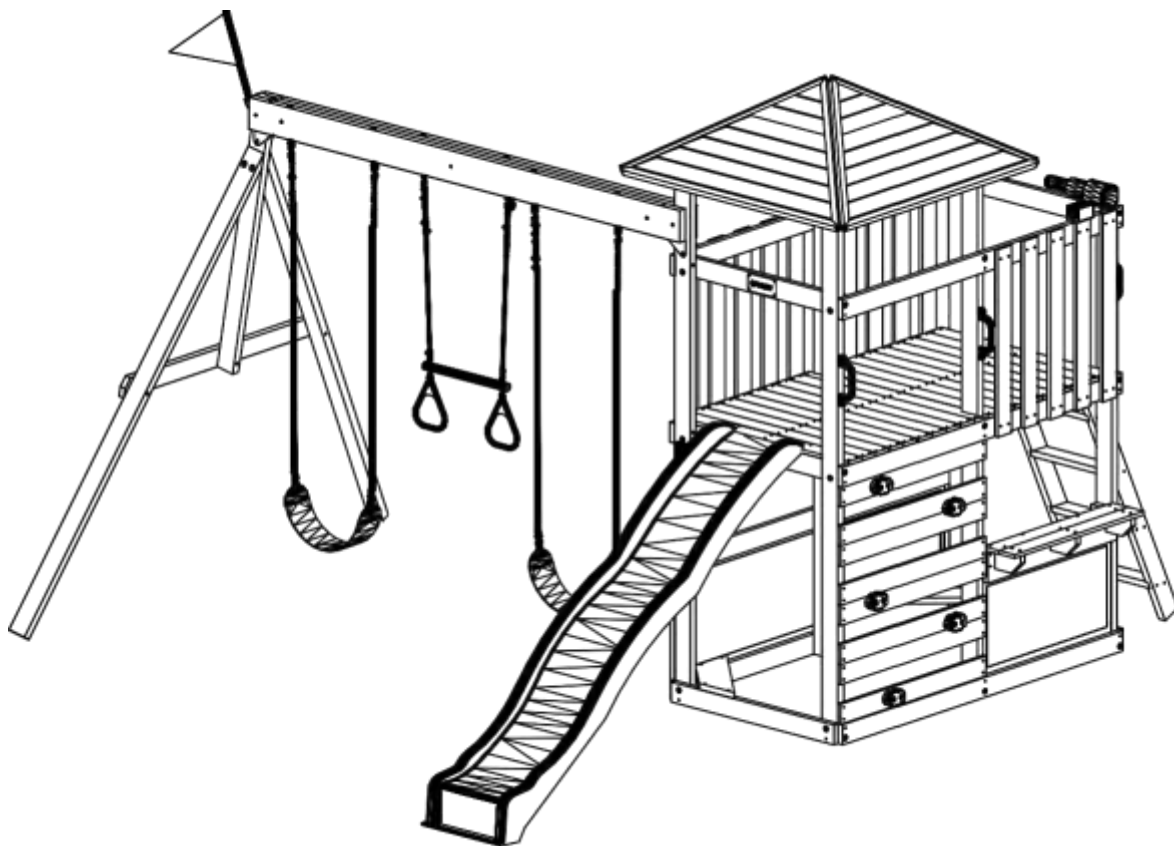

## Modell: 2004

(BOXEN: 1005, 1006, Zubehörbox, Rutsche)

Schweizer Walterli Kft.

Petit Seal

Simonffystr. 4-6, fszt. 41.

4025 Debrecen, Ungarn

[welcome@petitseal.com](mailto:welcome@petitseal.com)

[www.petitseal.com](http://www.petitseal.com)



### ACHTUNG: MONTAGE

DURCH EINEN ERWACHSENEN

BEWAHREN SIE DIESE ANLEITUNG AUF

Verwenden Sie dieses Spielset erst, wenn es vollständig zusammengebaut und von einem Erwachsenen überprüft wurde.

## Warnungen und Anweisungen zum sicheren Spielen



KONTINUIERLICHE AUFSICHT VON ERWACHSENEN ERFORDERLICH. Die meisten schwersten Verletzungen und Todesfälle auf Spielgeräten sind passiert, wenn Kinder unbeaufsichtigt waren! Unsere Produkte sind so konzipiert, dass sie verbindliche und freiwillige Sicherheitsstandards erfüllen. Die Einhaltung aller Warnungen und Empfehlungen in dieser Anleitung verringert das Risiko schwerer oder tödlicher Verletzungen für Kinder, die dieses Spielsystem verwenden. Gehen Sie die Warnhinweise und Anweisungen zum sicheren Spielen regelmäßig mit Ihren Kindern durch und stellen Sie sicher, dass sie sie verstehen und befolgen. Denken Sie daran, dass für Kinder jeden Alters eine Aufsicht durch einen Erwachsenen vor Ort erforderlich ist.

### Warnung – Anweisungen zum sicheren Spielen

#### ● GEFAHR SCHWERER KOPFVERLETZUNGEN

Die Installation über Beton, Asphalt, Schmutz, Gras, Teppich und anderen harten Oberflächen birgt die Gefahr schwerer oder tödlicher Verletzungen durch Stürze auf den Boden. Installieren und warten Sie stoßdämpfendes Material unter und um das Spielset herum, wie auf der Seite Spielplatz–Oberflächenmaterialien dieser Anleitung empfohlen.

#### ● KOLLISIONSGEFAHR

Platzieren Sie das Spielset auf ebenem Boden mindestens 1,8 m von Hindernissen wie Garagen oder Häusern, Zäunen, Pfählen, Bäumen, Bürgersteigen, Mauern, Landschaftsbalken, Felsen, Pflaster, Pflanzgefäßen, Gartenrändern, überhängenden Ästen, Wäsche Leitungen und elektrische Leitungen. Sehen **HINDERNISFREIE SICHERHEITZONE**

- **ERSTICKUNGSGEFAHR/SCHARFE KANTEN & PUNKTE** Montage durch Erwachsene erforderlich. Dieses Produkt enthält Kleinteile und Teile mit scharfen Kanten und Spitzen. Halten Sie die Teile von Kindern fern, bis sie vollständig zusammengebaut sind.

#### ● WARNSCHILD

Die Eigentümer sind dafür verantwortlich, die Lesbarkeit der Warnschilder aufrechtzuerhalten.

- Beachten Sie die Kapazitätsbeschränkungen Ihres Spielsets. Kleiden
- Sie Kinder mit gut sitzendem und fußumschließendem Schuhwerk.
- Bringen Sie Kindern bei, mit ihrem vollen Gewicht in der Mitte des Schaukelsitzes zu sitzen, um venterische Schaukelbewegungen oder
- Herunterfallen zu vermeiden. Auf gesplittertes, gebrochenes oder rissiges Holz prüfen; fehlende, lose oder scharfkantige Hardware. Vor dem Spielen nach Bedarf ersetzen, festziehen und/oder glatt schleifen.
- Stellen Sie sicher, dass aufgehängte Kletterseile, Strickleitern, Ketten oder Kabel an beiden Enden gesichert sind und nicht auf sich selbst zurückgeschlauft werden können, um eine Verwicklungsgefahr zu schaffen.
- Überprüfen Sie an sonnigen und/oder heißen Tagen die Rutsche und andere Fahrgeschäfte aus Plastik, um sicherzustellen, dass sie nicht so heiß sind, dass sie Verbrennungen verursachen. Kühlen Sie heiße Rutschen und Fahrgeschäfte mit Wasser ab und wischen Sie sie vor Gebrauch trocken.
- Richten Sie die Folie so aus, dass sie möglichst wenig der Sonne ausgesetzt ist.

#### Verankerungsspielset

Dieses Spielset muss im Boden verankert werden. Anker sind separat erhältlich. Es sind mindestens vier Anker erforderlich – ein Anker für jede Ecke. Anker sollten in einem Winkel installiert werden, um die beste Stabilität während des Gebrauchs zu bieten. Verankerungen sollten auf oder unter der Spieloberfläche installiert werden, um Stolpern oder Verletzungen durch einen Sturz zu vermeiden. Verwenden Sie bei sandigen Bodenverhältnissen einen Erdbohrer oder Drehanker.

#### STRANGULATIONSGEFAHR

- Lassen Sie Kinder NIEMALS mit Seilen, Wäscheleinen, Haustierleinen, Kabeln, Ketten oder schnurähnlichen Gegenständen spielen, wenn Sie dieses Spielset verwenden, oder diese Gegenstände am Spielset befestigen.
- Lassen Sie Kinder NIEMALS locker sitzende Kleidung, Ponchos, Kapuzen, Schals, Umhänge, Halsketten, Gegenstände mit Zugbändern, Schnüren oder Krawatten tragen, wenn Sie dieses Spielset benutzen.
- Lassen Sie Kinder NIEMALS Fahrrad- oder Sporthelme tragen, wenn Sie dieses Spielset benutzen.

Wenn diese Gegenstände nicht verboten werden, sogar Helme mit Kinnriemen, erhöht sich das Risiko schwerer Verletzungen und des Todes von Kindern durch Verfangen und Strangulieren.

#### ● KIPPGEFAHR

Wählen Sie einen ebenen Standort für das Gerät. Dies kann die Wahrscheinlichkeit verringern, dass das Spielset umkippt und loses Füllmaterial bei starkem Regen weggespült wird.

- Lassen Sie Kinder NICHT auf dem Spielset spielen, bis die Montage abgeschlossen und das Gerät ordnungsgemäß verankert ist.
- Fügen Sie der Kette oder dem Seil niemals zusätzliche Länge hinzu. Die mitgelieferten Ketten oder Seile haben die maximale Länge, die für das/die Schaukelement(e) ausgelegt ist.
- Lassen Sie Kinder keine Schuhe mit offenen Zehen oder Absätzen wie Sandalen, Flip-Flops oder Clogs tragen.
- Lassen Sie Kinder nicht vor, zwischen, hinter oder in der Nähe von fahrenden Fahrgeschäften laufen.
- Lassen Sie Kinder keine Schaukelketten oder –seile verdrehen oder über die obere Stützstange schleifen. Dies kann die Festigkeit der Kette oder des Seils verringern und zu einem vorzeitigen Ausfall führen.
- Lassen Sie Kinder während der Fahrt nicht aussteigen. Erlauben Sie
- nicht, auf Ausrüstung zu klettern, wenn sie nass ist. Erlauben Sie
- kein grobes Spielen oder die Verwendung von Geräten in einer Weise, für die es nicht vorgesehen ist. Das Stehen oder Springen von Dächern, erhöhten Plattformen, Schaukeln, Kletterern, Leitern oder Rutschen kann gefährlich sein.
- Erlauben Sie Kindern nicht, leere Fahrgeschäfte oder Sitze zu schaukeln. Erlauben Sie
- Kindern nicht, mit dem Kopf voran die Rutsche herunterzufahren oder die Rutsche hinaufzulaufen.

# Anweisungen für die richtige Wartung

Ihr Spimbey-Spielset wurde aus hochwertigen Materialien entworfen und hergestellt, wobei die Sicherheit Ihres Kindes im Vordergrund stand. Wie bei allen Outdoor-Produkten, die von Kindern verwendet werden, ist es witterungs- und verschleißfest. Um den Spaß, die Sicherheit und die Lebensdauer Ihres Spielsets zu maximieren, ist es wichtig, dass Sie als Besitzer es ordnungsgemäß warten.

## Überprüfen Sie zu Beginn der Spielsaison Folgendes:

### HARDWARE:

- Metallteile auf Rost prüfen. Falls vorhanden, abschleifen und mit bleifreier Farbe nach 16 CFR 1303 neu lackieren.
- Überprüfen Sie alle Befestigungsteile und ziehen Sie sie fest. Bei Holzbaugruppen NICHT ZU FEST ZIEHEN, da dies zu Quetschungen und Splintern des Holzes führen kann.
- Auf scharfe Kanten oder hervorstehende Schraubengewinde prüfen, ggf. Unterlegscheiben hinzufügen.
- Schmieren Sie alle metallischen beweglichen Teile gemäß den Anweisungen des Herstellers

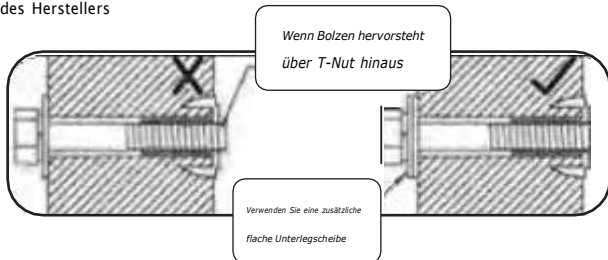
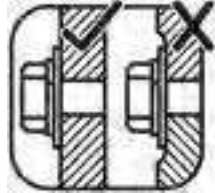

### STOSSDÄMPFENDE OBERFLÄCHE:

- Auf Fremdkörper prüfen. Harken und überprüfen Sie die Tiefe von schüttbaren Schutzoberflächenmaterialien, um eine Verdichtung zu verhindern und eine angemessene Tiefe beizubehalten. Bei Bedarf ersetzen.

### ERDPFÄNGE (ANKER):

- Auf Lockerheit, Beschädigung oder Verschleiß prüfen. Sollte das Gerät während des Gebrauchs fest im Boden verankern. Erneut sichern und/oder ersetzen, falls erforderlich.

### SCHUTZABDECKUNGEN:

- Überprüfen Sie alle Schutzabdeckungen an Bolzen, Rohren, Kanten und Ecken. Ersetzen Sie sie, wenn sie locker, rissig oder fehlend sind.

### Schaukeln, Seile und Fahrgeschäfte:

- Installieren Sie es erneut, wenn es während der kalten Jahreszeit entfernt wurde. Überprüfen Sie alle beweglichen Teile einschließlich Schaukelsitze, Seile, Ketten und Anbauteile auf Verschleiß, Rost und andere Beschädigungen. Nach Bedarf ersetzen.
- Vergewissern Sie sich, dass die Seile straff und an beiden Enden gesichert sind und sich nicht zurückschlingen können, um eine Einklemmung zu verursachen.

### HOLZTEILE:

- Überprüfen Sie alle Holzteile auf Verschleiß, strukturelle Schäden und Splitter. Schleifen Sie Splitter ab und ersetzen Sie beschädigte Holzteile. Wie bei allen Hölzern sind einige Risse und kleine Risse in der Maserung normal.
- Die jährliche Anwendung eines wasserabweisenden Mittels oder Flecks (auf Wasserbasis) ist eine wichtige Wartung, um die maximale Lebensdauer und Leistung des Produkts zu erhalten.

## Überprüfen Sie während der Spielsaison zweimal im Monat:

### HARDWARE:

- Auf Dichtheit prüfen. Muss fest am Holz anliegen, darf es aber nicht quetschen. NICHT ÜBERDREHEN. Dies führt zum Splintern des Holzes.
- Auf scharfe Kanten oder hervorstehende Schraubengewinde prüfen. Fügen Sie bei Bedarf Unterlegscheiben hinzu.

### STOSSDÄMPFENDE OBERFLÄCHE:

- Harken und überprüfen Sie die Tiefe von schüttbaren Schutzoberflächenmaterialien, um eine Verdichtung zu verhindern und eine angemessene Tiefe beizubehalten. Bei Bedarf ersetzen.

### SCHUTZABDECKUNGEN:

- Überprüfen Sie alle Schutzabdeckungen an Bolzen, Rohren, Kanten und Ecken. Ersetzen Sie sie, wenn sie locker, rissig oder fehlend sind.

## Überprüfen Sie während der Spielsaison einmal im Monat:

### HARDWARE:

- Schmieren Sie alle metallischen beweglichen Teile gemäß den Anweisungen des Herstellers

### SCHAUKEN UND FAHRTEN:

- Überprüfen Sie Schaukelsitze, alle Seile, Ketten und Befestigungen auf Ausfransen, Verschleiß, übermäßige Korrosion oder Beschädigung. Ersetzen Sie es, wenn es strukturell beschädigt oder beschädigt ist.

## Check am Ende der Spielsaison:

### SCHAUKEN UND FAHRTEN:

- Um ihre Lebensdauer zu verlängern, entfernen Sie Schaukeln und lagern Sie sie drinnen, wenn die Außentemperatur unter 0 °C liegt. Unter dem Gefrierpunkt können Kunststoffteile spröder werden.

### STOSSDÄMPFENDE OBERFLÄCHE:

- Harken und überprüfen Sie die Tiefe von schüttbaren Schutzoberflächenmaterialien, um eine Verdichtung zu verhindern und eine angemessene Tiefe beizubehalten. Bei Bedarf ersetzen.

**Wenn Sie Ihr Spielset entsorgen:** Bitte zerlegen und entsorgen Sie Ihr Gerät so, dass zum Zeitpunkt der Entsorgung keine unzumutbaren Gefahren entstehen. Befolgen Sie unbedingt Ihre örtlichen Abfallverordnungen.

# Oberflächenmaterialien für Spielplätze

## Abschnitt 4 des Sicherheitshandbuchs für Outdoor-Heimspielplätze der Consumer Product Safety Commission<sup>9</sup>

### Wählen Sie Schützende Oberfläche

Eines der wichtigsten Dinge, die Sie tun können, um die Wahrscheinlichkeit schwerer Kopfverletzungen zu verringern, ist das Anbringen von stoßfesten Oberflächen unter und um Ihr Spielgerät herum. Der Schutzbelag sollte gemäß ASTM-Spezifikation F 1292 in einer für die Gerätehöhe geeigneten Tiefe aufgebracht werden. Es stehen verschiedene Oberflächentypen zur Auswahl; Unabhängig davon, welches Produkt Sie auswählen, befolgen Sie diese Richtlinien:

### Loose-Fill-Materialien:

- A pflegen Mindesttiefe aus 22,9 cm [9 Zoll] losem Füllmaterial wie Holzmulch/Späne, Holzwerkstoff (EWF) oder geschredderter/recycelter Gummimulch für Geräte mit einer Höhe von bis zu 2,4 m [8 Fuß]; und 22,9 cm [9 Zoll] Sand oder Feinkies für Geräte mit einer Höhe von bis zu 5 Fuß. HINWEIS: Ein anfänglicher Füllstand von 12 Zoll [30,5 cm] wird mit der Zeit auf eine Oberflächentiefe von etwa 9 Zoll [22,9 cm] komprimiert. Der Belag verdichtet, verschiebt sich und setzt sich ab und sollte regelmäßig nachgefüllt werden, um eine Tiefe von mindestens 22,9 cm [9 Zoll] beizubehalten. Verwenden Sie
- für Spielgeräte mit einer Höhe von weniger als 4 Fuß mindestens 6 Zoll Schutzfläche. Bei richtiger Wartung sollte dies ausreichend sein. (In Tiefen von weniger als 6 Zoll [15,2 cm] wird das Schutzmaterial zu leicht verschoben oder verdichtet.)
- Verwenden Sie Eindämmung, wie z. B. das Ausheben des Umfangs und/oder das Auskleiden des Umfangs mit Landschaftseinfassungen. Vergessen Sie nicht, den Wasserablauf zu berücksichtigen.
- Überprüfen und halten Sie die Tiefe des lose aufgefüllten Oberflächenmaterials ein. Um die richtige Menge an Füllmaterial beizubehalten, markieren Sie die richtige Höhe an den Stützpfosten der Spielgeräte. Auf diese Weise können Sie leicht erkennen, wann Sie den Belag nachfüllen und/oder neu verteilen müssen.
- Unterlassen Sie Installieren Sie lose Schüttungsflächen auf harten Oberflächen wie Beton oder Asphalt.

### Vor Ort gegossene Oberflächen oder vorgefertigte Gummifliesen:

- Möglicherweise sind Sie daran interessiert, andere Oberflächen als lose Füllmaterialien zu verwenden – wie Gummifliesen oder an Ort und Stelle gegossene Oberflächen. Die Installation dieser Oberflächen erfordert in der Regel einen Fachmann und ist kein „Do-it-yourself“-Projekt.
- Überprüfen Sie die Oberflächenspezifikationen, bevor Sie diese Art von Oberflächen kaufen. Bitten Sie den Installateur/Hersteller um einen Bericht, aus dem hervorgeht, dass das Produkt gemäß der folgenden Sicherheitsnorm getestet wurde: ASTM F 1292 Standard Specification for Impact Attenuation of Surface Materials within the Use Zone of Playground Equipment. Dieser Bericht sollte die spezifische Höhe angeben, für die die Oberfläche soll vor schweren Kopfverletzungen schützen. Diese Höhe sollte gleich oder größer als die Fallhöhe sein – vertikaler Abstand zwischen einer ausgewiesenen Spielfläche (erhöhte Fläche zum Stehen, Sitzen oder Klettern) und der darunter liegenden Schutzfläche – Ihres Spielgeräts. Überprüfen Sie die Schutzoberfläche
  - regelmäßig auf Abnutzung.

### Platzierung

- Die richtige Platzierung und Wartung von Schutzbelägen ist von entscheidender Bedeutung. Stellen
- Sie sicher, dass die Oberfläche in alle Richtungen mindestens 1,8 m vom Gerät entfernt ist.
  - Verlängern Sie für Schaukeln auf und ab den Schutzbelag vor und hinter der Schaukel auf einen Abstand, der der doppelten Höhe der oberen Stange entspricht, an der die Schaukel aufgehängt ist.
  - Erweitern Sie für Reifensschaukeln die Oberfläche in einem Kreis, dessen Radius gleich der Höhe der aufgehängenden Kette oder des Seils ist, plus 6 Fuß in alle Richtungen.

Verwenden Sie Zone für einachsige Schaukeln

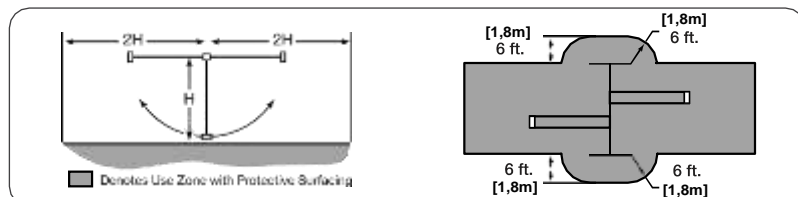

Verwenden Sie Zone für mehrachsige Schaukeln

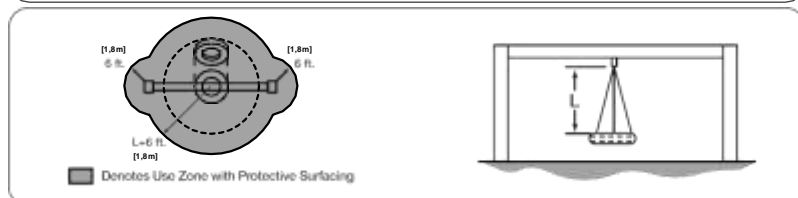

<sup>9</sup>Diese Informationen wurden den CPSC-Veröffentlichungen „Playground Surfacing–Technical information Guide“ und „Handbook for Public Playground Safety“ entnommen. Kopien dieser Berichte sind per Postkarte erhältlich bei: Office of Public Affairs, US Consumer Product Safety Commission, Washington, DC, 20207 oder rufen Sie die gebührenfreie Hotline an: 1-800-638-2772

# Montageinformationen

## Werkzeuge benötigt

- Maßband
- Zimmermannsstufe
- Tischlerplatz
- Klauenhammer
- Gummihammer für Standard- oder Akkubohrer

- # 2 Robertson Drive Bit (im Lieferumfang enthalten)
- Ratsche mit Verlängerung 7/16" (11mm) & 1/2" (13mm) Stecknüsse

- Gabelschlüssel 7/16" (11 mm) & 1/2" (13 mm)
- verstellbarer Schraubenschlüssel
- Bohrer (Größen bis zu 3/8 Zoll (10 mm)).

- 8' (2.4m) Trittleiter-
- Schutzbrille
- Erwachsene Helfer
- Bleistift

## Teileidentifikation

Auf jeder Seite finden Sie die Teile und Mengen, die für den auf dieser Seite dargestellten Montageschritt erforderlich sind.

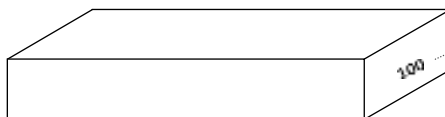

## Teileidentifikation

Auf jedem Teil ist zur leichteren Identifizierung die Teilenummer am Ende des Teils aufgedruckt.

## Symbole

In dieser Anleitung werden Symbole als wichtige Hinweise für eine ordnungsgemäße und sichere Montage bereitgestellt

Dies kennzeichnet Informationen, die besondere Aufmerksamkeit erfordern. Eine unsachgemäße Montage kann zu einem unsicheren oder gefährlichen Zustand führen.



Überprüfen Sie, ob das Set oder die Baugruppe richtig eben ist, bevor Sie fortfahren.



Verwenden Eben

Um Verletzungen oder Schäden an der Baugruppe zu vermeiden, holen Sie sich unbedingt Hilfe!

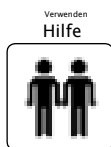

Dies zeigt an, wann die Schrauben angezogen werden müssen, aber nicht zu fest! Zerkleinern Sie das Holz nicht. Dies kann zu Splintern und strukturellen Schäden führen.

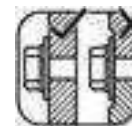

Spannen Schrauben

Vor dem Anziehen der Schrauben prüfen, ob die Baugruppe rechtwinklig ist.

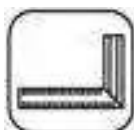

Quadrat Montage

Dies weist darauf hin, dass Holzschrauben NICHT überdreht werden sollten, um Schraubenüberstände zu vermeiden.

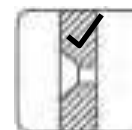

Spülen

Verwenden Sie ein Maßband, um die richtige Position sicherzustellen.



Messen Distanz

## VORSICHT – Gefahr von Vorsprüngen

Achten Sie nach dem Festziehen der Baugruppe auf freiliegende Gewinde. Wenn ein Gewinde aus der T-Mutter herausragt, entfernen Sie die Schraube und fügen Sie Unterlegscheiben hinzu, um diesen Zustand zu beseitigen. Zu diesem Zweck wurden zusätzliche Unterlegscheiben bereitgestellt.

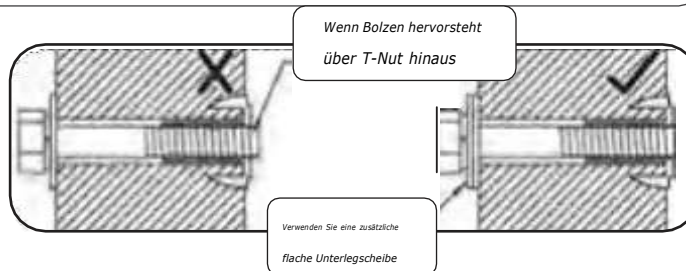

## Korrekte Hardware-Montage:

Schlagen Sie für Schrauben die T-Mutter mit einem Hammer in das Loch. Führen Sie die Sechskantschraube zuerst durch die Sicherungsscheibe, dann durch die flache Unterlegscheibe und dann durch das Loch.

Da die Baugruppen rechtwinklig sein müssen, ziehen Sie sie erst dann vollständig fest, wenn Sie dazu aufgefordert werden.

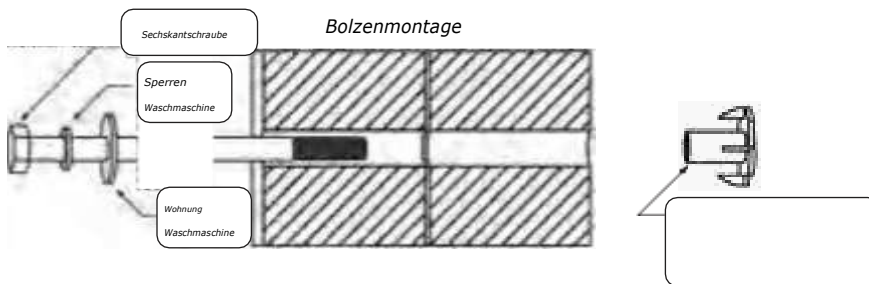

# Über unser Holz

Petit Seal Play Systems verwendet nur hochwertiges Spielset-Holz, um das sicherste Produkt für den Gebrauch Ihrer Kinder zu gewährleisten. Obwohl wir bei der Auswahl des besten verfügbaren Holzes große Sorgfalt walten lassen, ist Holz immer noch ein Naturprodukt und anfällig für Witterungseinflüsse, die das Aussehen Ihres Sets verändern können.

## Was verursacht Verwitterung? Beeinflusst es die Stärke meines Spielsystems?

Einer der Hauptgründe für die Verwitterung ist die Einwirkung von Wasser (Feuchtigkeit); der Feuchtigkeitsgehalt des Holzes an der Oberfläche ist anders als im Inneren des Holzes. Wenn sich das Klima ändert, dringt Feuchtigkeit in das Holz ein oder aus dem Holz heraus und verursacht Spannungen, die zu Rissen und/oder Verzug führen können. Aufgrund der Verwitterung können Sie Folgendes erwarten. Diese Änderungen wirken sich nicht auf die Stärke des Produkts aus:

1. **Überprüfung** sind Oberflächenrisse im Holz entlang der Maserung. Ein Pfosten von 101 mm x 101 mm (4 Zoll x 4 Zoll) wird stärker geprüft als ein Brett von 25 mm x 101 mm (1 Zoll x 4 Zoll), da die Oberfläche und der Feuchtigkeitsgehalt im Inneren stärker variieren als bei dünnerem Holz.
2. **Verziehen** steht durch jede Verformung (Verdrehung, Vertiefung) von der ursprünglichen Ebene des Bretts und tritt häufig durch schnelles Befeuchten und Trocknen des Holzes auf.
3. **Fading** geschieht als natürliche Veränderung der Holzfarbe, wenn es Sonnenlicht ausgesetzt wird und mit der Zeit grau wird.

## Wie kann ich die Verwitterung meines Spielsystems reduzieren?

Werkseitig haben wir das Holz mit einem Imprägniermittel oder einer Beize beschichtet. Diese Beschichtung verringert die Wasseraufnahme bei Regen oder Schnee und verringert so die Spannung im Holz. Sonnenlicht zersetzt die Beschichtung, daher empfehlen wir, jährlich ein wasserabweisendes Mittel oder eine Beize aufzutragen (ein empfohlenes Produkt erhalten Sie bei Ihrem örtlichen Beizen- und Farbenlieferanten).

Die meisten Verwitterungen sind nur das normale Ergebnis der Natur und beeinträchtigen das sichere Spielen und Vergnügen Ihres Kindes nicht. Wenn Sie jedoch befürchten, dass ein Teil ein starkes Verwitterungsproblem aufweist, wenden Sie sich bitte an unsere Abteilung für Verbraucherbeziehungen, um weitere Unterstützung zu erhalten.

# INSASSEN / GEWICHTSGRENZEN / GESAMTGEWICHT / FALLHÖHE

	Total Number of Occupants	Weight Limit per User	Total Weight Limit	Notes	Fall Height
Play Deck XXL	8	110 lbs. / 49.9 kg.	880 lbs. / 399.7 kg.	Total weight does not include occupants in the sandbox or table/bench areas.	47.25' [120 cm]
3-Position Swing	3	110 lbs. / 49.9 kg.	330 lbs. / 149.7 kg.	Total weight is for (3) single occupancy swings	77.00" [195.6cm]
3-Position Swing	4	110 lbs. / 49.9 kg.	440 lbs. / 199.6 kg.	Total weight is for (2) single occupancy swings and (1) double occupancy glider.	77.00" [195.6cm]
Monkey Bars	1	110 lbs. / 49.9 kg.	110 lbs. / 49.9 kg.		74.75" [189.9 cm]
Ramp	2	110 lbs. / 49.9 kg.	220 lbs. / 99.8 kg.		47.25' [120 cm]
Bridge	3	110 lbs. / 49.9 kg.	330 lbs. / 149.7 kg.		47.25' [120 cm]
Small Playhouse	N/A	N/A	N/A		N/A
Large Playhouse	N/A	N/A	N/A		N/A
Belt Swing	1	110 lbs. / 49.9 kg.	110 lbs. / 49.9 kg.		N/A
Deluxe Glider 2-Person	2	110 lbs. / 49.9 kg.	220 lbs. / 99.8 kg.		N/A
Trapeze	1	110 lbs. / 49.9 kg.	110 lbs. / 49.9 kg.		N/A
Infant Swing	1	55 lbs. / 24.9 kg.	55 lbs. / 24.9 kg.		N/A
Slide	1	110 lbs. / 49.9 kg.	110 lbs. / 49.9 kg.		N/A
32" [ 81.3] Bench	2	110 lbs. / 49.9 kg.	220 lbs. / 99.8 kg.		N/A

Spimbe recommends that the weight limits for all components must not be exceeded. Failure to adhere to these and other safety guidelines could result in damage to the playset and/or serious injury.



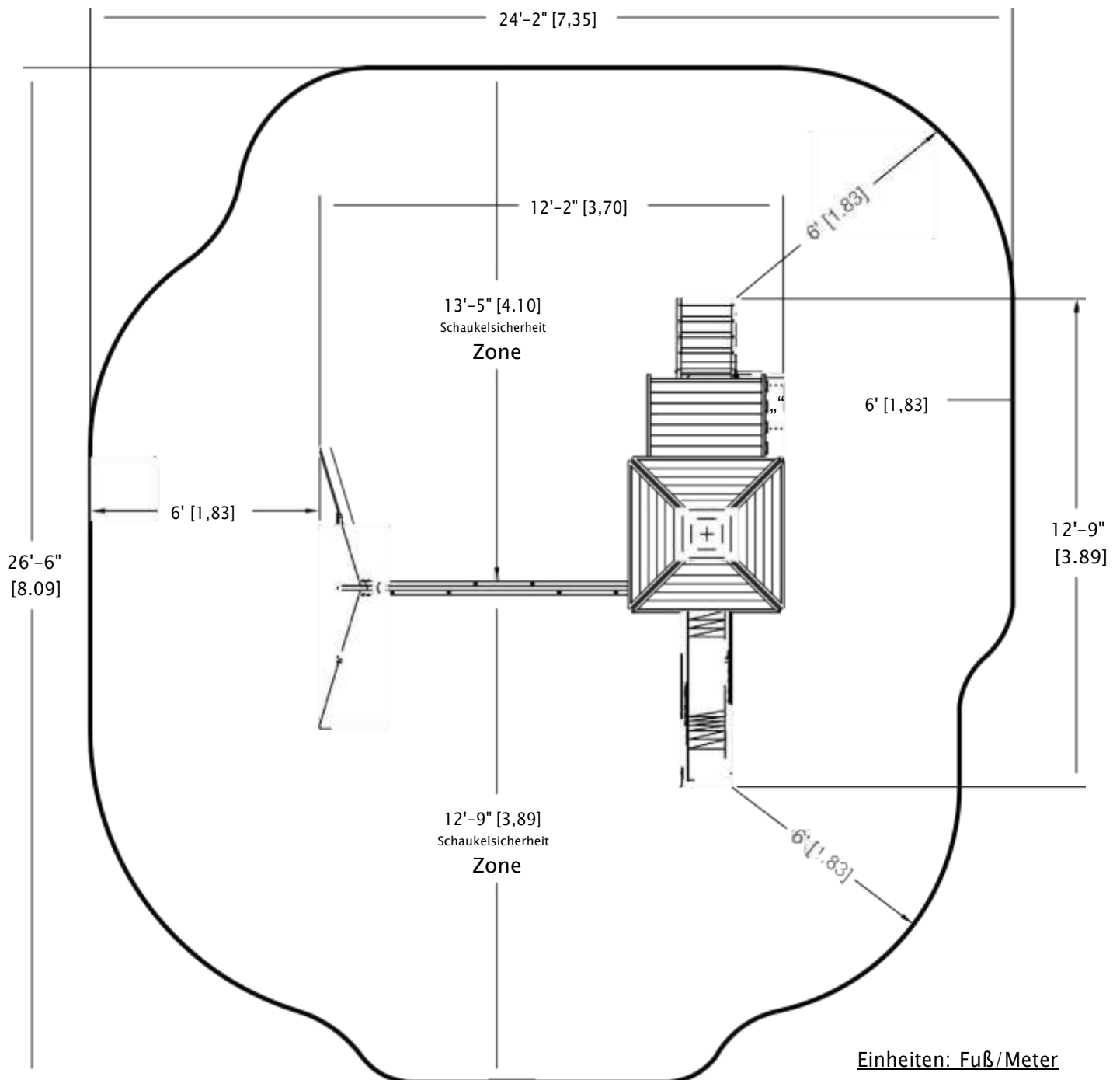

## Swing Set Deluxe Safety Use Zone

Die Mindestsicherheitsnutzungszone erstreckt sich nicht weniger als 6 Fuß [1,83] von allen Seiten der Spielstruktur.

# HOLZIDENTIFIZIERUNG

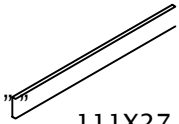

111X27  
 . 63 x 3,38 x 31,50  
 15,9 x 85,7 x 800,1



115X4  
 1,00 x 3,38 x 16,75  
 25,4 x 85,7 x 425,5



116X1  
 1,38 x 3,38 x 52,38  
 34,9 x 85,7 x 1330,3

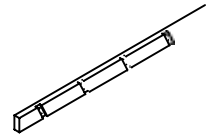

117X1  
 1,38 x 3,38 x 52,38  
 34,9 x 85,7 x 1330,3



118X1  
 . 63 x 3,38 x 18,50  
 15,9 x 85,7 x 469,9

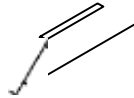

119X2  
 1,00 x 5,38 x 20,73  
 25,4 x 136,5 x 526,6



124X3  
 1,00 x 3,38 x 5,50  
 25,4 x 85,7 x 139,7

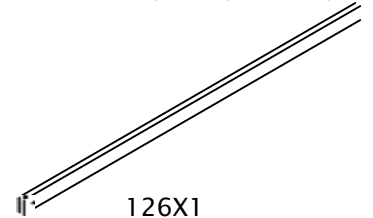

126X1  
 1,38 x 3,38 x 92,50  
 34,9 x 85,7 x 2349,5

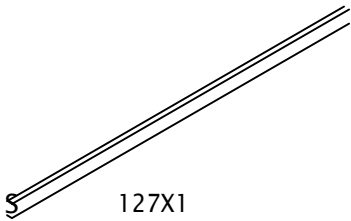

127X1  
 1,38 x 3,38 x 92,50  
 34,9 x 85,7 x 2349,5

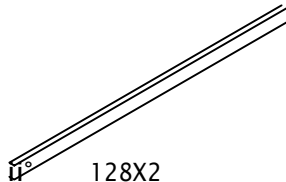

128X2  
 1,38 x 3,38 x 74,75  
 34,9 x 85,7 x 1898,7

129X2  
 1,00 x 1,38 x 3,88  
 25,4 x 34,9 x 98,4



130X8  
 . 63 x 3,38 x 35,00  
 15,9 x 85,7 x 889,0

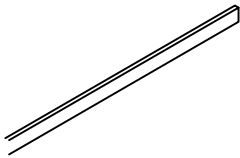

131X1  
 1,00 x 3,38 x 63,00  
 25,4 x 85,7 x 1600,2

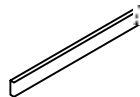

132X2  
 1,00 x 3,38 x 35,00  
 25,4 x 85,7 x 889,0

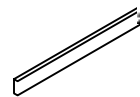

133X2  
 1,00 x 3,38 x 35,00  
 25,4 x 85,7 x 889,0

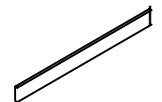

134X18  
 . 63 x 3,38 x 36,88  
 15,9 x 85,7 x 936,6



135X1  
 . 63 x 3,38 x 36,88  
 15,9 x 85,7 x 936,6



136X2  
 1,38 x 3,38 x 3,38  
 34,9 x 85,7 x 85,7



137X1  
 . 63 x 3,38 x 31,38  
 15,9 x 85,7 x 796,9

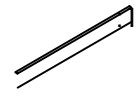

138X1  
 . 63 x 3,38 x 31,38  
 15,9 x 85,7 x 796,9



139X1  
 1,00 x 5,38 x 31,38  
 25,4 x 136,5 x 796,9

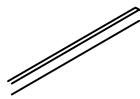

140X2  
 1,00 x 2,63 x 35,00  
 25,4 x 66,7 x 889,0

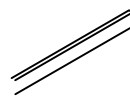

141X2  
 1,00 x 3,38 x 32,25  
 25,4 x 85,7 x 819,2

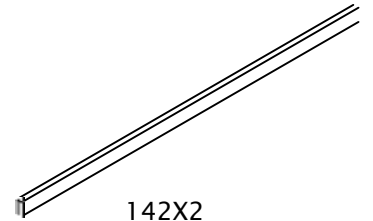

142X2  
 1,38 x 3,38 x 92,50  
 34,9 x 85,7 x 2349,5



# FORT-HARDWARE-LISTE

(Befestigungen sind in voller Größe dargestellt)

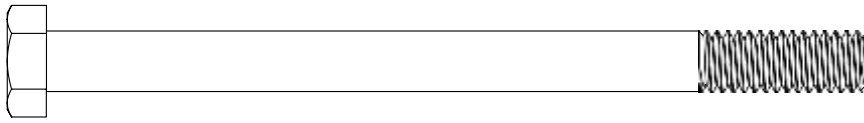

X18 - Hex Bolt -  $\frac{5}{16}$  x 4.25" (414)



X12 - Hex Bolt -  $\frac{5}{16}$  x 2.25" (412)

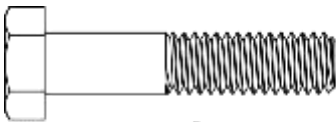

X2 - Hex Bolt -  $\frac{5}{16}$  x 1.50" (409)

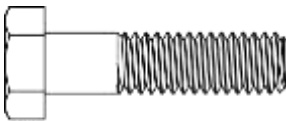

X2 - Hex Bolt -  $\frac{5}{16}$  x 1.25" (486)



X46 - #8 x 3.00" Wood Screw (429)

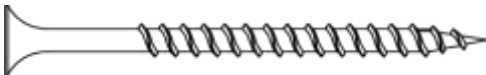

X43 - #8 x 2.50" Wood Screw (427)

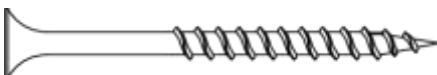

X34 - #8 x 2.25" Wood Screw (426)



X30 - #8 x 2.00" Wood Screw (425)

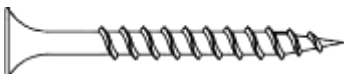

X130 - #8 x 1.75" Wood Screw (424)

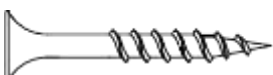

X67 - #8 x 1.38" Wood Screw (484)

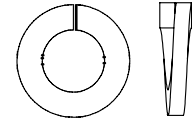

X41 -  $\frac{5}{16}$  Lock Washer (420)

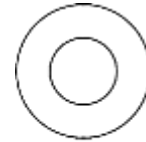

X47 -  $\frac{5}{16}$  Flat Washer (419)

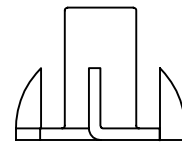

X38 -  $\frac{5}{16}$  T-Nut (418)

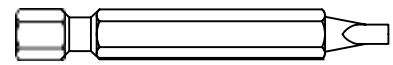

X1 - #2 Drive Bit (406)



X50 - #8 X .75" Truss Screw (430)

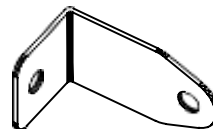

X2 - Ladder Bracket (301)

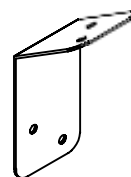

X4 - Roof Riser Bracket (303)

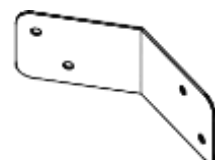

X8 - Roof Seam Bracket (304)

# HARDWARE-AUFLISTUNG FÜR SCHWINGBALKEN

(Befestigungen sind in voller Größe dargestellt)



X6 - Hex Bolt -  $\frac{5}{16}$  x 4.50" (415)



X2 - Hex Bolt -  $\frac{5}{16}$  x 4.25" (414)



X4 - Hex Bolt -  $\frac{5}{16}$  x 4.00" (413)



X2 - Hex Bolt -  $\frac{5}{16}$  x 2.00" (411)

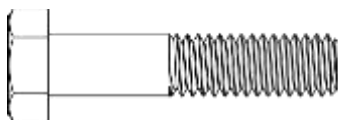

X4 - Hex Bolt -  $\frac{5}{16}$  x 1.50" (409)



X2 - Hex Bolt -  $\frac{1}{4}$  x 5.50" (401)



X1 - Hex Bolt -  $\frac{1}{4}$  x 4.25" (400)



X4 - Ground Anchor (309)



X4 - #12 x 2.00 Pan Head Screw (In Anchor Bag) (490)

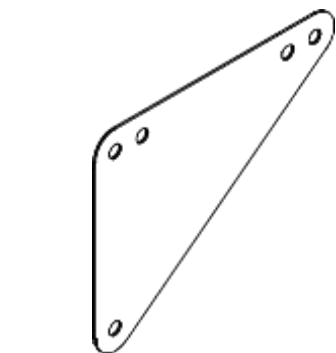

X4 - Beam Plate (300)



X1 - Safety Plate & Screws (313)

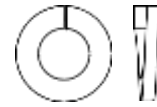

X5 -  $\frac{1}{4}$  Lock Washer (405)

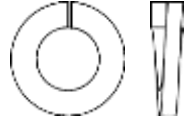

X18 -  $\frac{5}{16}$  Lock Washer (420)



X15 -  $\frac{1}{4}$  Flat Washer (404)



X32 -  $\frac{5}{16}$  Flat Washer (419)

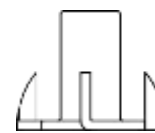

X5 -  $\frac{1}{4}$  T-Nut (403)



X17 -  $\frac{5}{16}$  T-Nut (418)

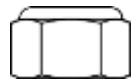

X2 -  $\frac{5}{16}$  Lock Nut (417)

# ZUBEHÖRLISTE

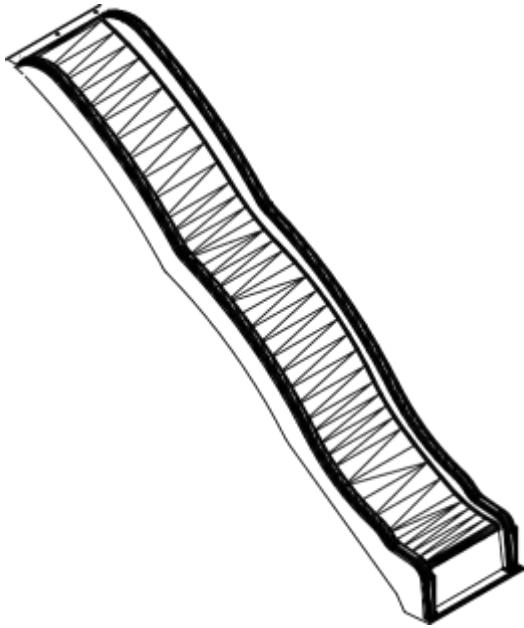

X1 – Rutsche (SLD-GRAU-1)



X4 – Hilfsgriff mit Schrauben  
(SS-10009)

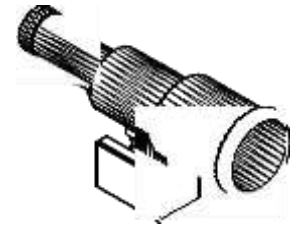

X1 – Teleskop mit Schrauben  
(SS-10008)



– Rockwall Rocks mit Befestigungselementen  
(SS-10010)

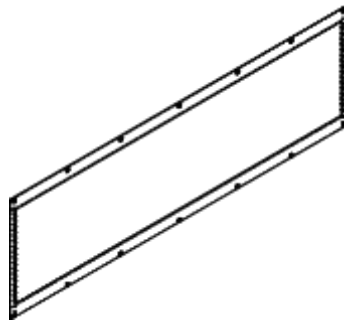

X1 – Nur (1) Plane enthalten:  
Tischplane Blau/Grau (360)  
Tischplane Rosa/Rosa (361)  
Tischplane Grün/Grün (362)  
Tischplane Gelb/Blau (363)

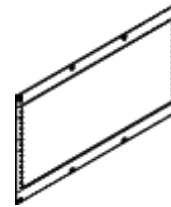

X1 – Nur (1) Plane enthalten:  
Tischplane Blau/Grau (3T1)  
Tischplane Rosa/Rosa (372)  
Tischplane Grün/Grün (373)  
Tischplane Gelb/Blau (374)



X2 – Gurtschaukel (SS-10013)



X1 – Trapez (SS-10015)



X6 – Schaukelbügel mit  
Verbindungselemente (482)

1

## WÄNDE

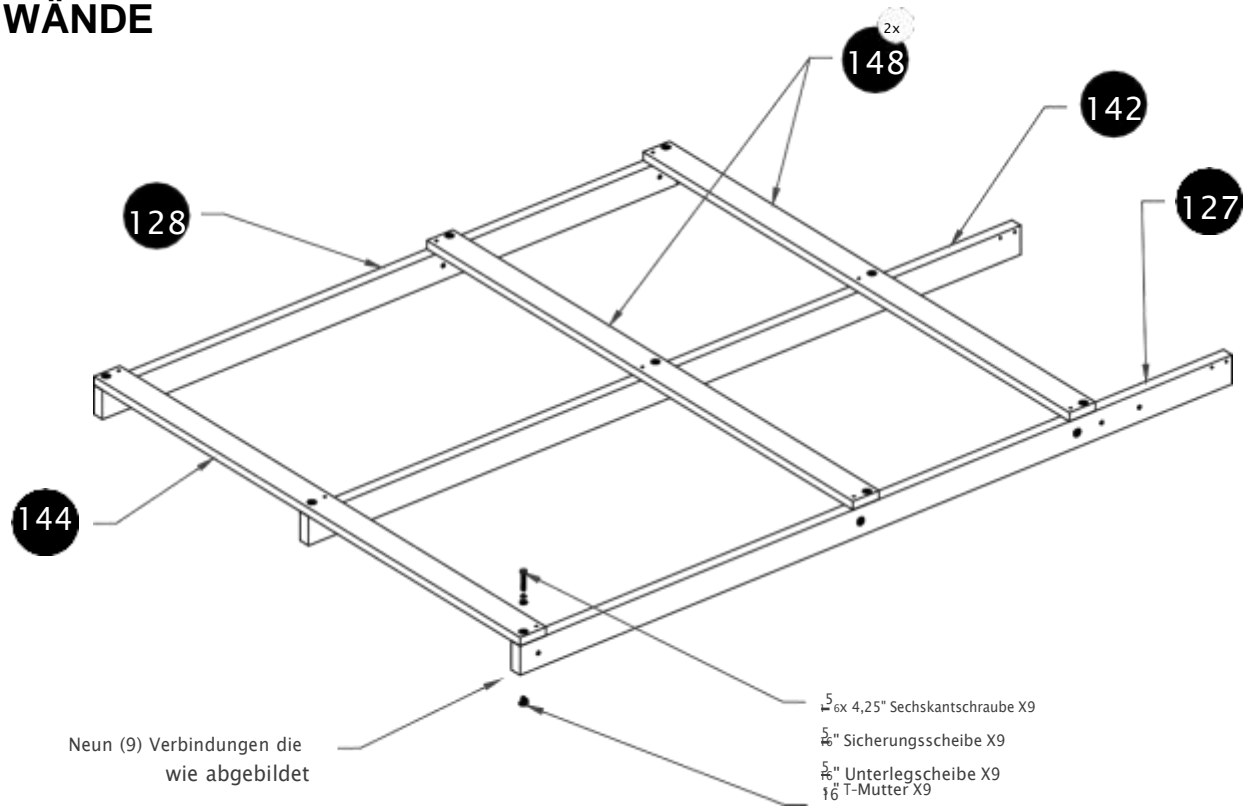

2

## WÄNDE

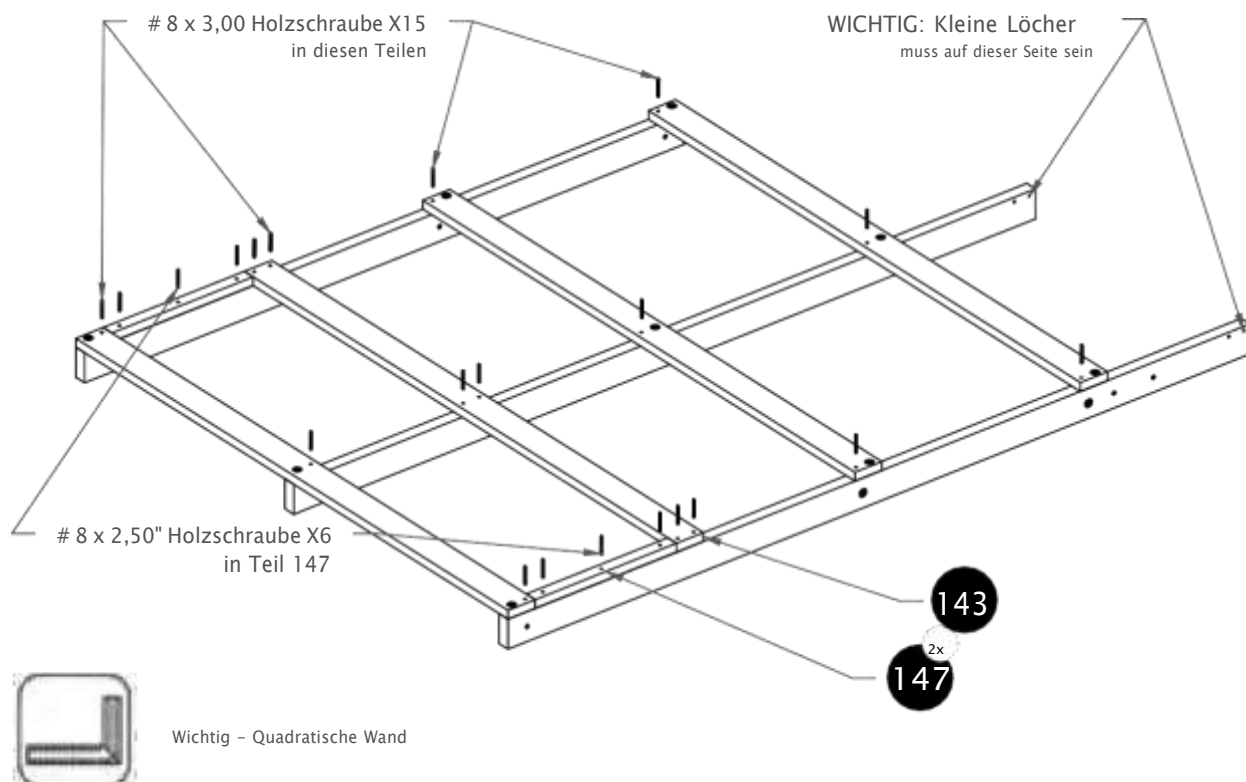

1. Teile auslegen und wie abgebildet zusammenbauen.
2. WICHTIG - SIEHE AUSRICHTUNG DER KLEINEN LÖCHER AN DEN Pfosten.
3. Nachdem die Wände quadratisch sind, installieren Sie #8 Holzschrauben.

## Erforderliche Teile:

127X1	143X1	148X2
128X1	144X1	
142X1	147X2	

3

## WÄNDE

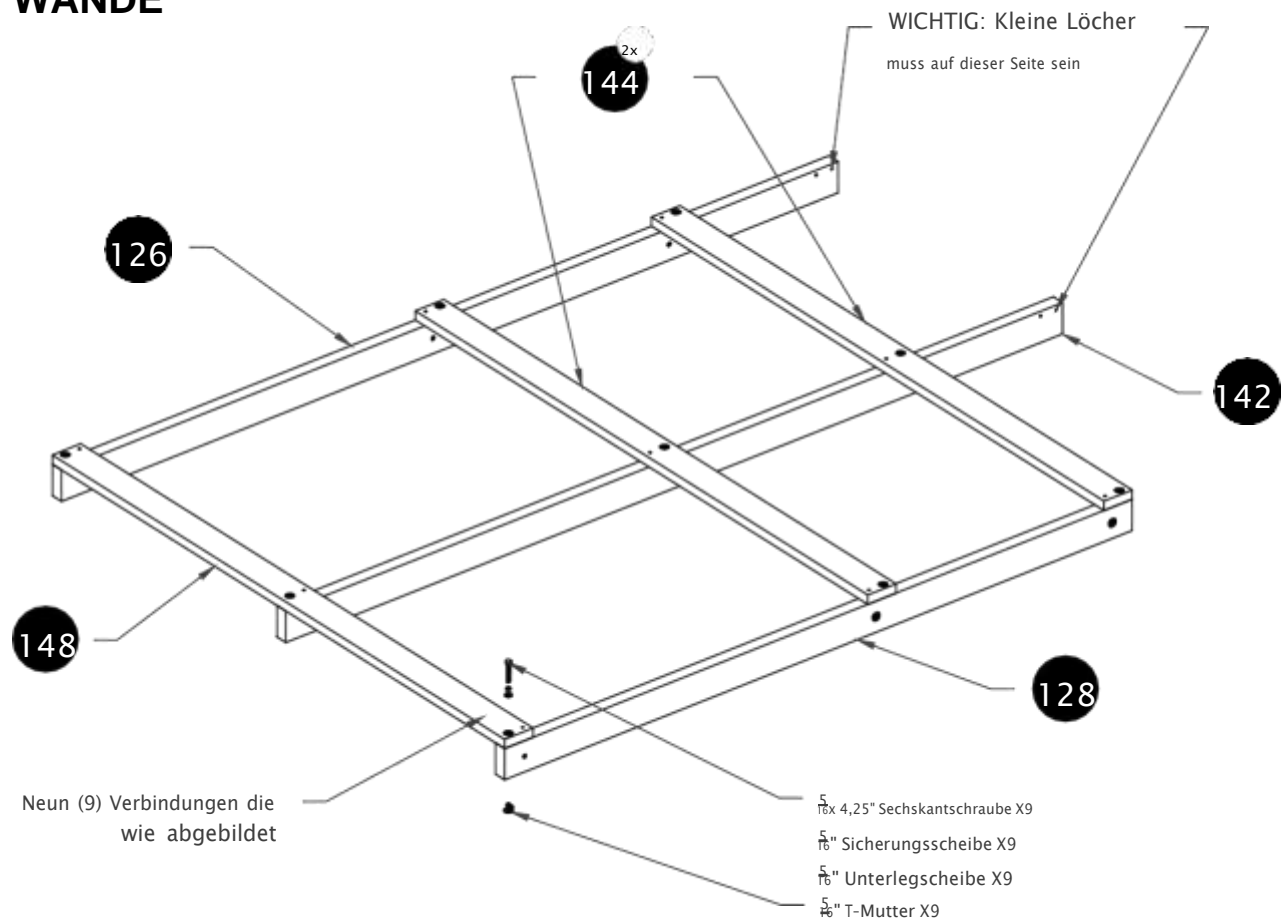

4

## WÄNDE

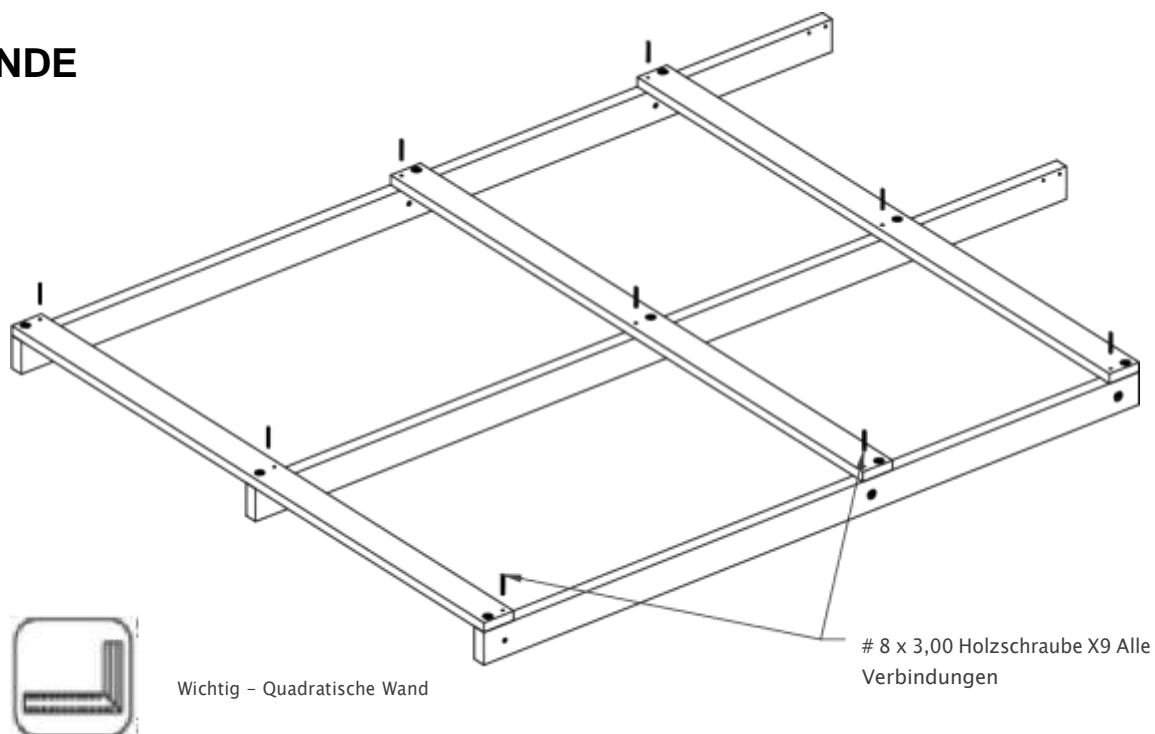

1. Teile auslegen und wie abgebildet zusammenbauen.
2. WICHTIG - SIEHE AUSRICHTUNG DER KLEINEN LÖCHER AN DEN Pfosten.
3. Nachdem die Wände quadratisch sind, installieren Sie #8 Holzschrauben.

## Erforderliche Teile:

126X1	144X2
128X1	148X1
142X1	



## WÄNDE

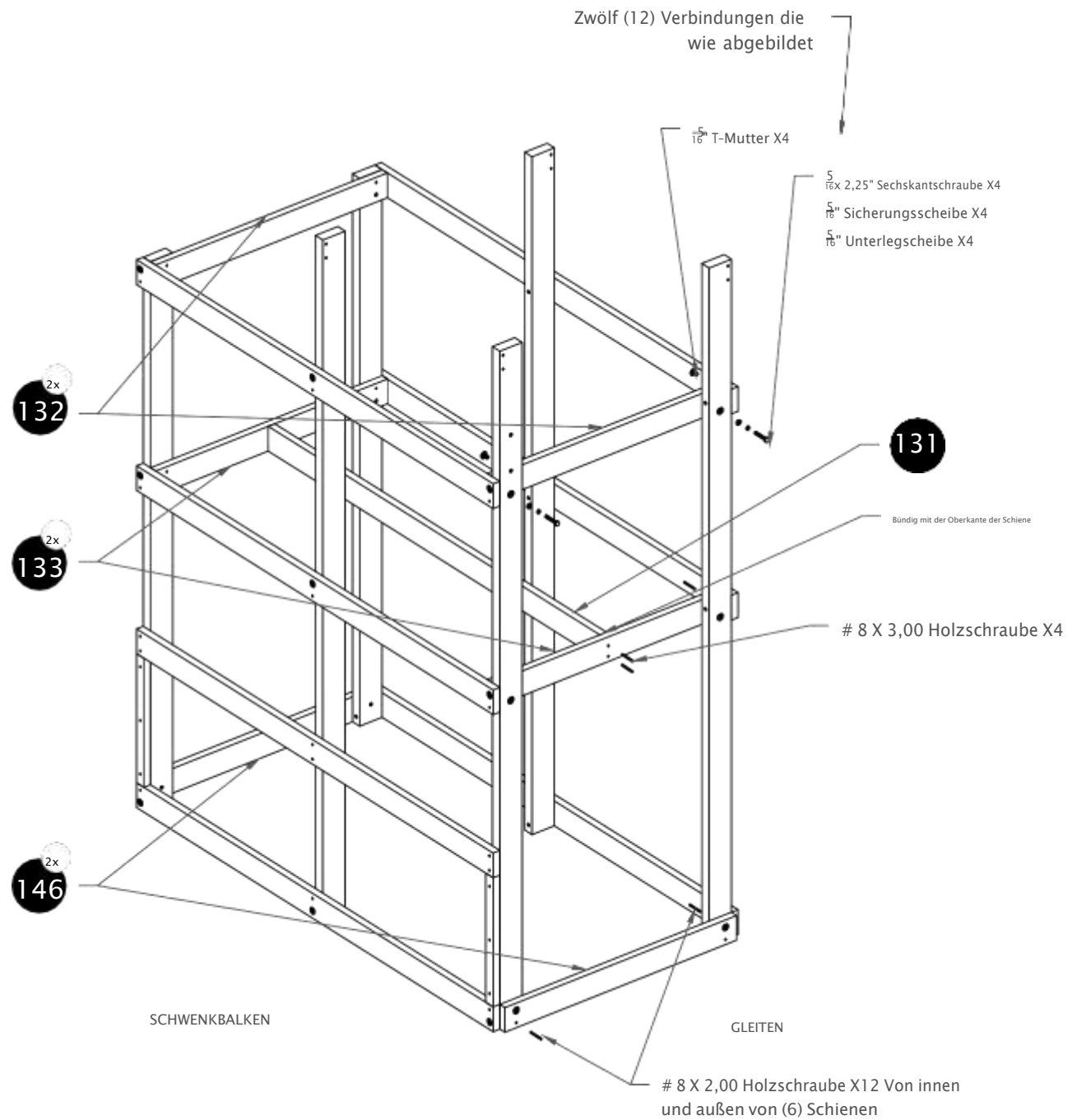

Wichtig – Quadratische Wand

1. Stellen Sie die Wände auf und befestigen Sie die Schienen wie abgebildet.
2. Aktivitäten werden gezeigt, um die Ausrichtung des Spielsets zu vermerken.
3. Nachdem die Wände quadratisch sind, installieren Sie #8 Holzschrauben.

**Erforderliche Teile:**

131X1	146X2
132X2	
133X2	

## DECK

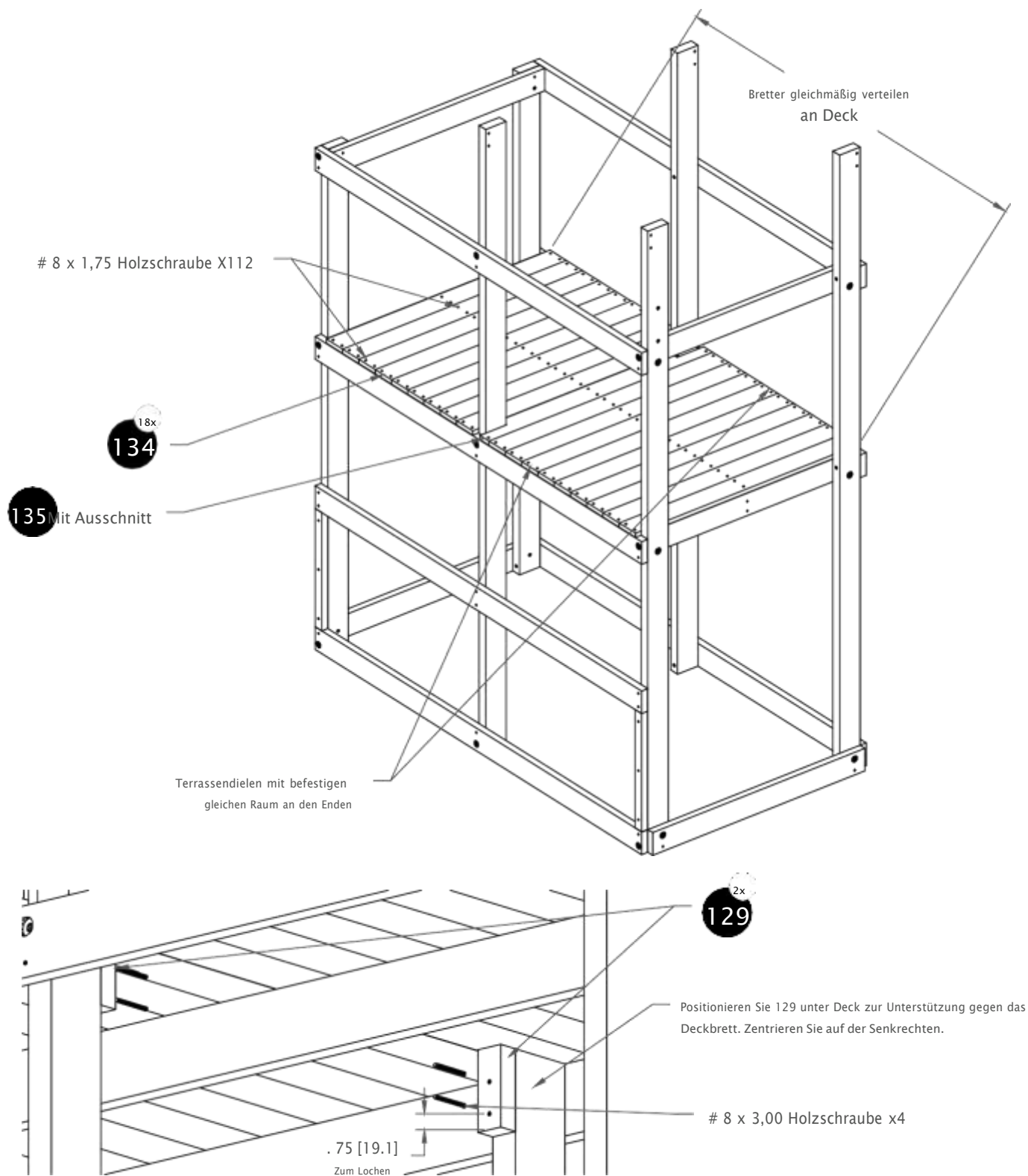

1. Suchen und befestigen Sie die Teile wie abgebildet.

**Erforderliche Teile:**

128X2      135X1  
134X18

## STEINWAND

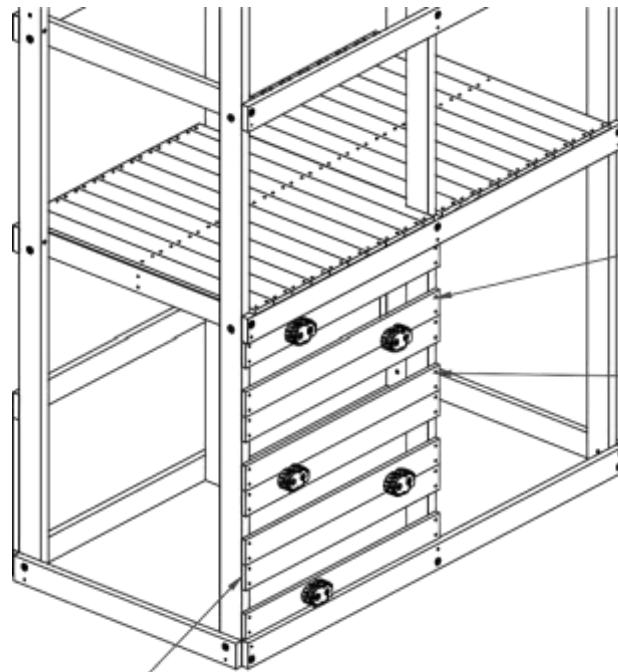
8x  
130

# 8 x 2,25 Holzschraube X32

An den Enden spülen

Die Bretter sind bündig an den Nähten

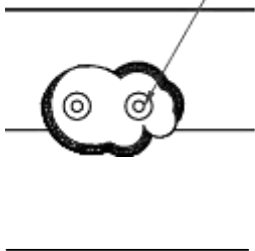
Beginnen Sie hier - Bündig  
unter der SchieneSchritt 1 - Verwenden Sie Stein, um Löcher auf der  
Felswandplatte in dem gezeigten Muster zu markierenSchritt 2 - Bohren Sie 0,31" [7,9] Löcher durch die  
BretterSchritt 3 - Befestigen Sie die Steine mit der Hardware im Steinsack (T-  
Mutter, Sechskantschrauben und Unterlegscheiben)

3,125 [79,4]

3,125 [79,4]

3,125 [79,4]

3,125 [79,4]

Alle Leerzeichen

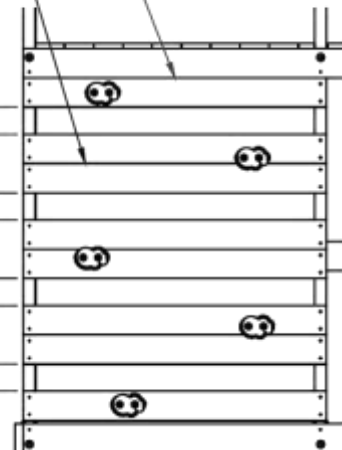

1. Bringen Sie Felswandbretter und Steine wie abgebildet an.

**Erforderliche Teile:**  
130X8  
Rockt mit Hardware X5

## TISCH

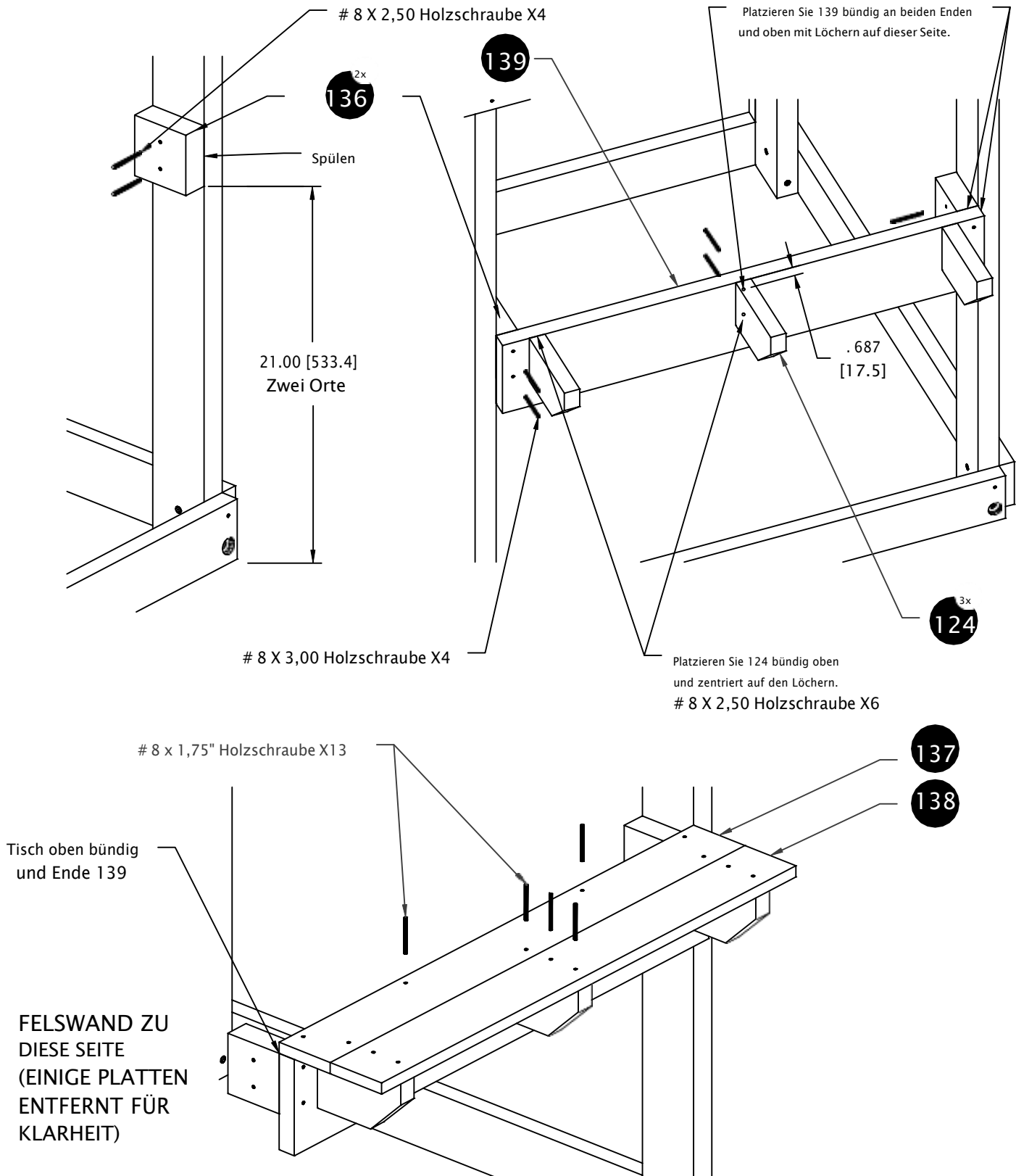

1. Suchen und befestigen Sie die Teile wie abgebildet.

**Erforderliche Teile:**

124X3	138X1
136X2	139X1
137X1	

LEITER

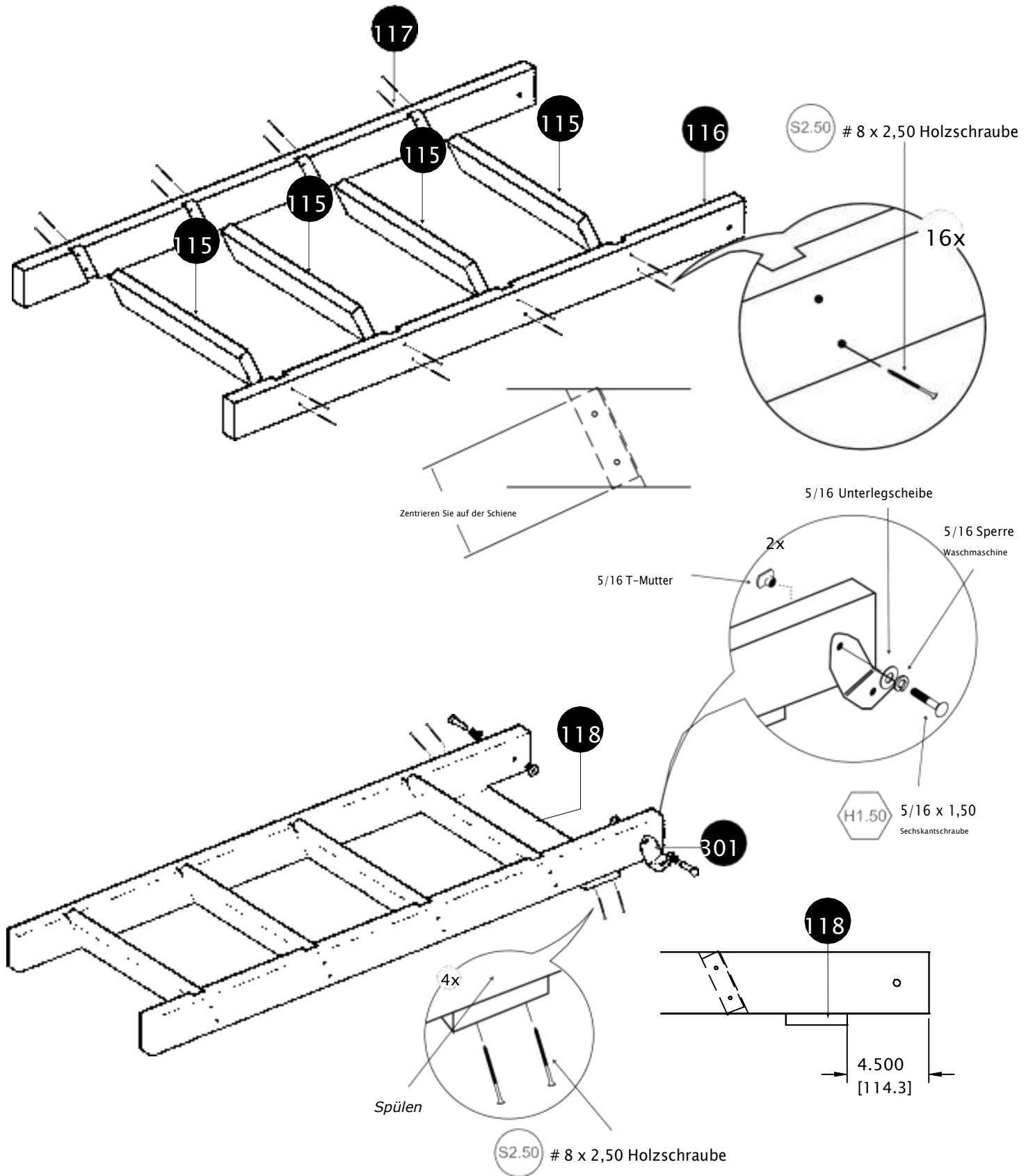

1. Teile wie abgebildet auslegen und anbringen

**Erforderliche Teile:**

115 x 4	117 x 1
116 x 1	118 x 1

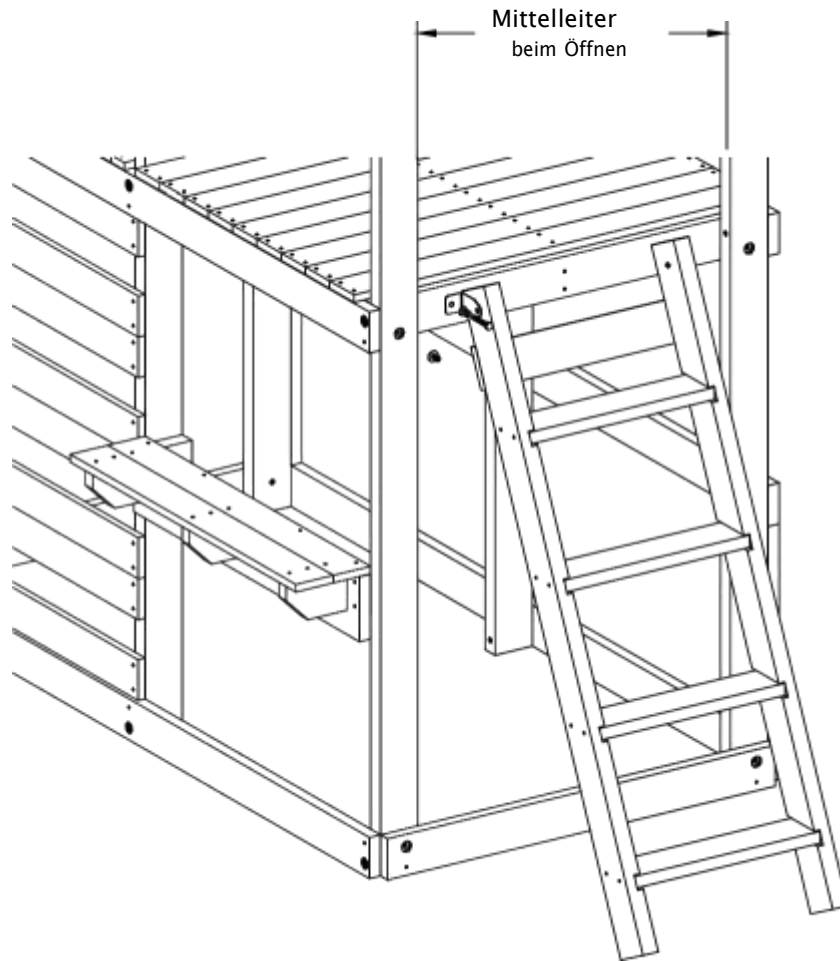

Lochmitte markieren und  
bohren  $\frac{5}{8}$ " Loch durch die Schiene  
2 - Löcher

Mittlere Klammern  
auf Schiene

$\frac{5}{16}$  x 1,25" Sechskantschraube X2  
 $\frac{5}{16}$ " Sicherungsscheibe X2  
 $\frac{5}{16}$ " Unterlegscheibe X2

$\frac{5}{16}$ " T-Mutter X2 auf der gegenüberliegenden Seite

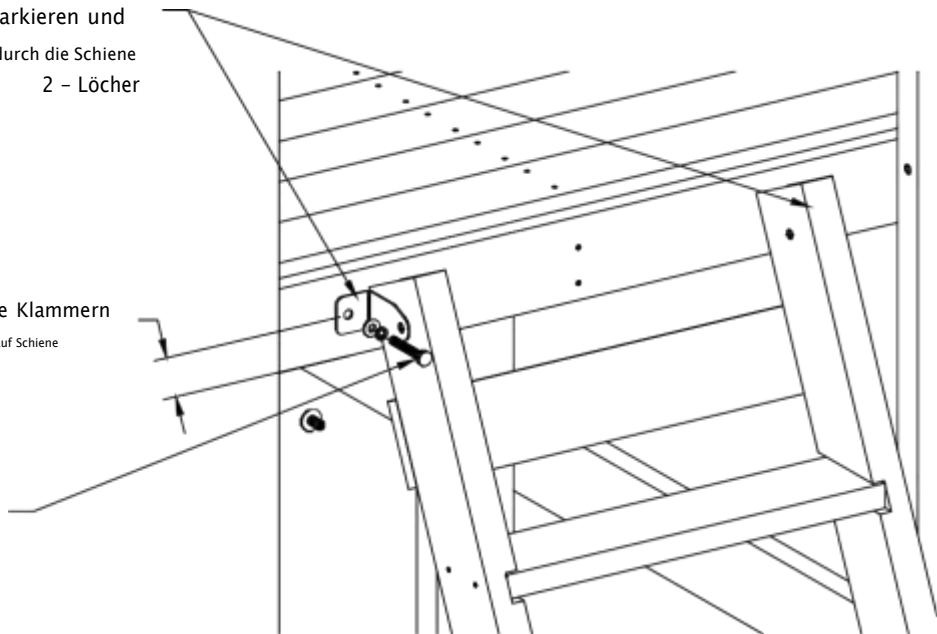

1. Lokalisieren und installieren Sie die Teile wie abgebildet.
2. Leiter mittig in der Öffnung positionieren und zwei Löcher für die Leiterhalterungen bohren

**Erforderliche Teile:**  
Leiterbaugruppe X1

## Warnings and Safe Play Instructions

### BALUSTER

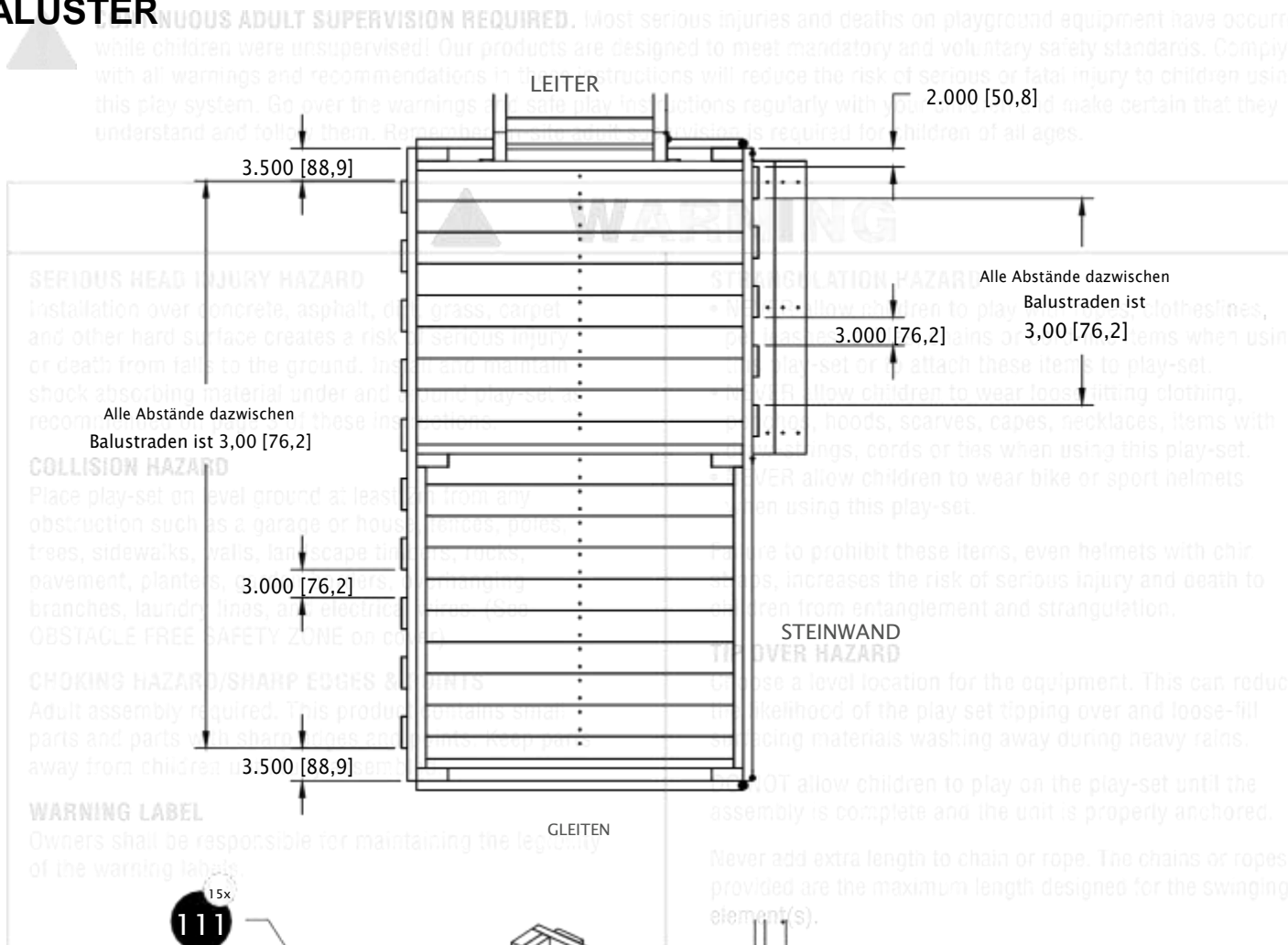

# 8 x 1,38 Holzschraube X60

Baluster sind oben bündig und Unterseite der Schienen

- ✓ Observe capacity limits of play-set. Do not allow children to wear open toe or heel footwear.
- ✓ Observe capacity limits of play-set. Do not allow children to wear open toe or heel footwear.
- ✓ Teach children to play with feet on the ground. Do not allow children to play on the front, between, behind, or under the play-set.
- ✓ Check for splintered, broken, loose, or sharp edged parts. Sand smooth as required.
- ✓ Verify that suspended ropes, rope or cable are secured to the frame and cannot back on itself as to create entanglement.
- ✓ On sunny and or hot days check for hot plastic slides to assure that they are not very hot as to cause burns. Cool hot slide and rides with water and wipe dry prior to using.
- ✓ Orientate slide such that it gets the least amount of exposure.
- ✗ Do not allow children to go down slide head first or run up slide.

1. Suchen und befestigen Sie die Teile wie abgebildet

Erforderliche Teile:

111X15

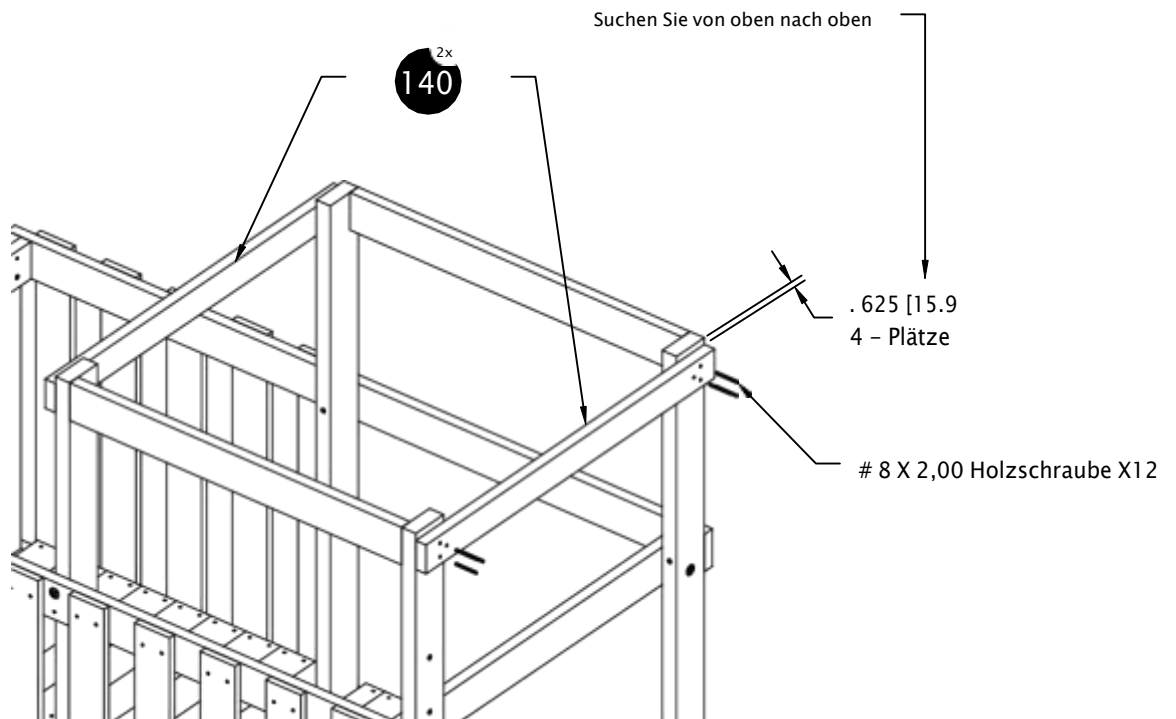
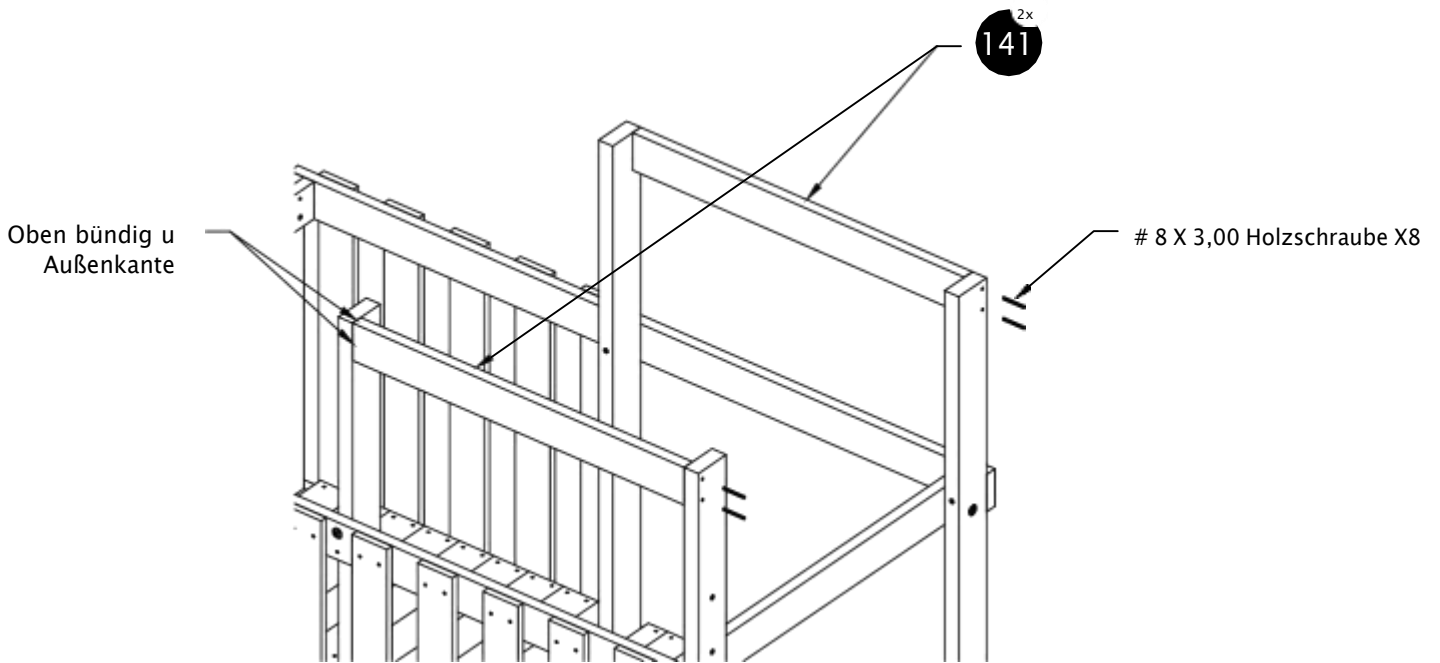

1. Suchen und befestigen Sie die Teile wie abgebildet.

**Erforderliche Teile:**

140	X2
141	X2



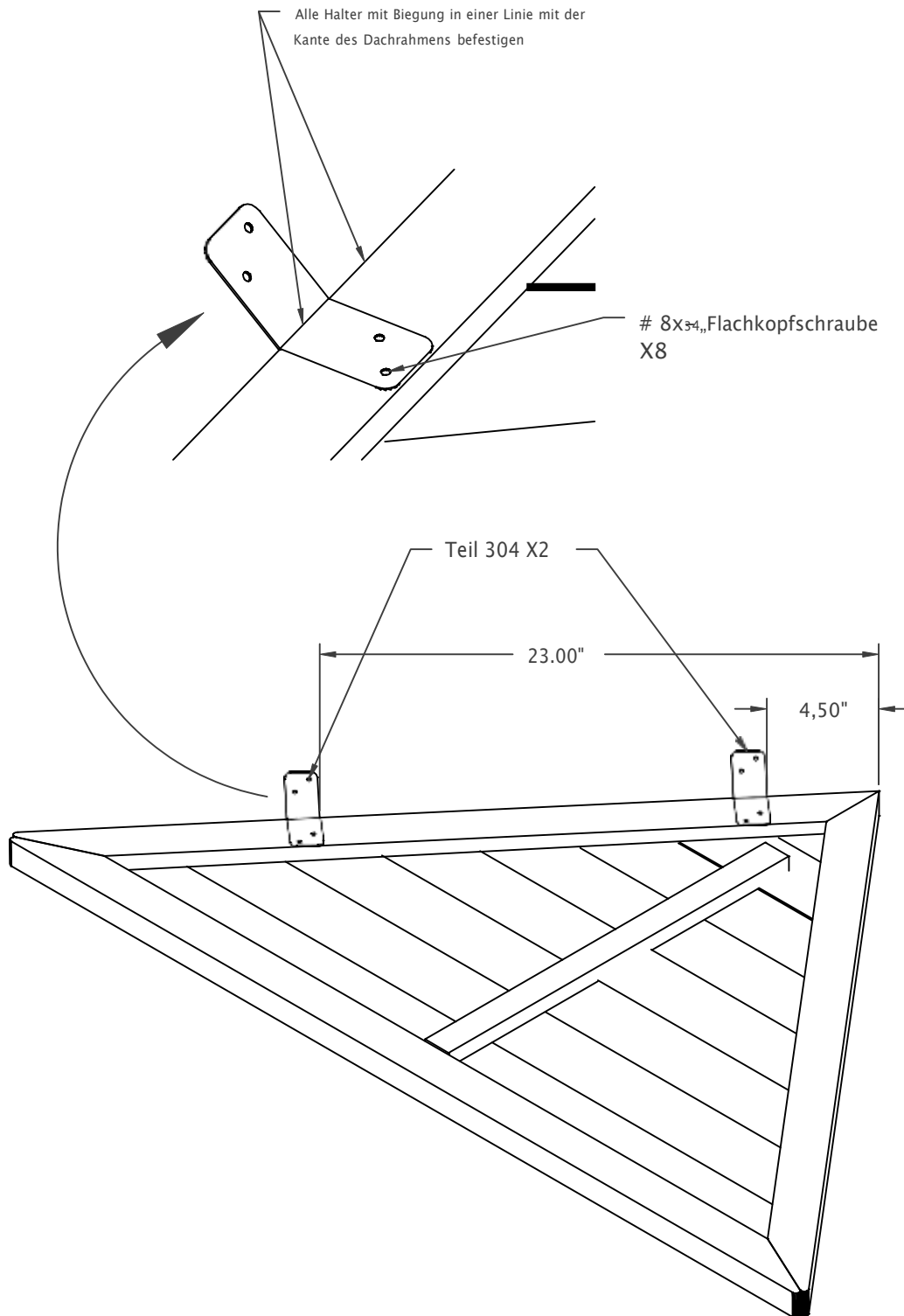

#### BEFESTIGEN SIE DIE HALTERUNG AN DEN X4 DACHPLATTEN

1. Bringen Sie (2) Halterungen wie abgebildet an einem Dachabschnitt an.
2. Machen Sie (4) Dach-/Halterungsbaugruppen.

**Erforderliche Teile:**  
DACH 1 X4

## DACH

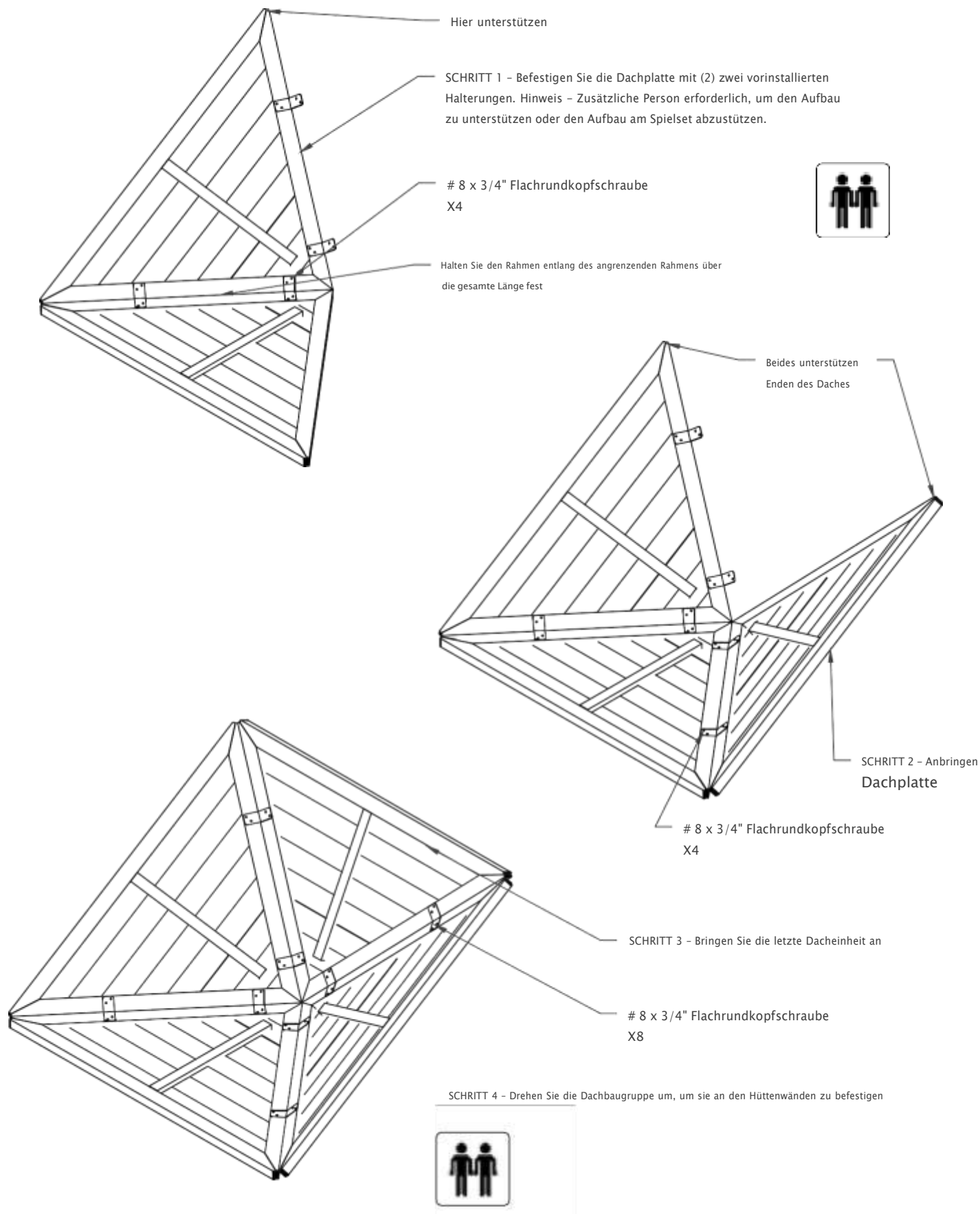

1. Dachpaneele wie abgebildet montieren.
2. Zwei Personen erforderlich, um eine Beschädigung der Dachplatten zu vermeiden.

**Erforderliche Teile:**  
DACH 1 X4

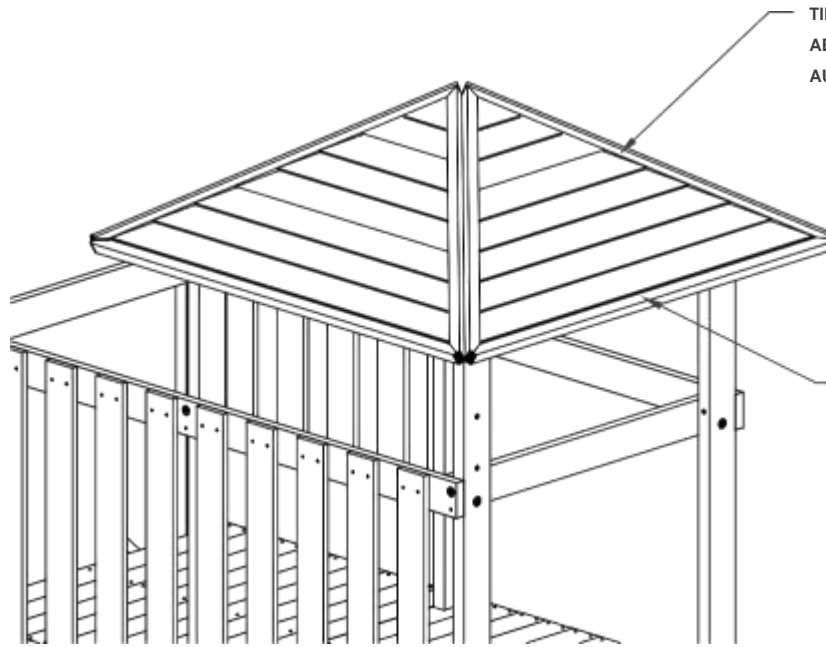

TIPP – VERWENDEN SIE FÜR EINE WASSERDICHTER ABDICHTUNG ENTLANG DER NÄHTE IM DACH EIN FÜR AUSSEN BEWERTETE DICHTUNG

Zum Anheben und Platzieren der Dachbaugruppe auf dem Spielset sind zwei Personen erforderlich.

Das Dach ruht auf den Ecken des Spielsets



Alle Ecken der Pfosten sollten mit der Naht im Rahmen der Dachplatte übereinstimmen, wenn die Dachbaugruppe auf dem Spielset ruht

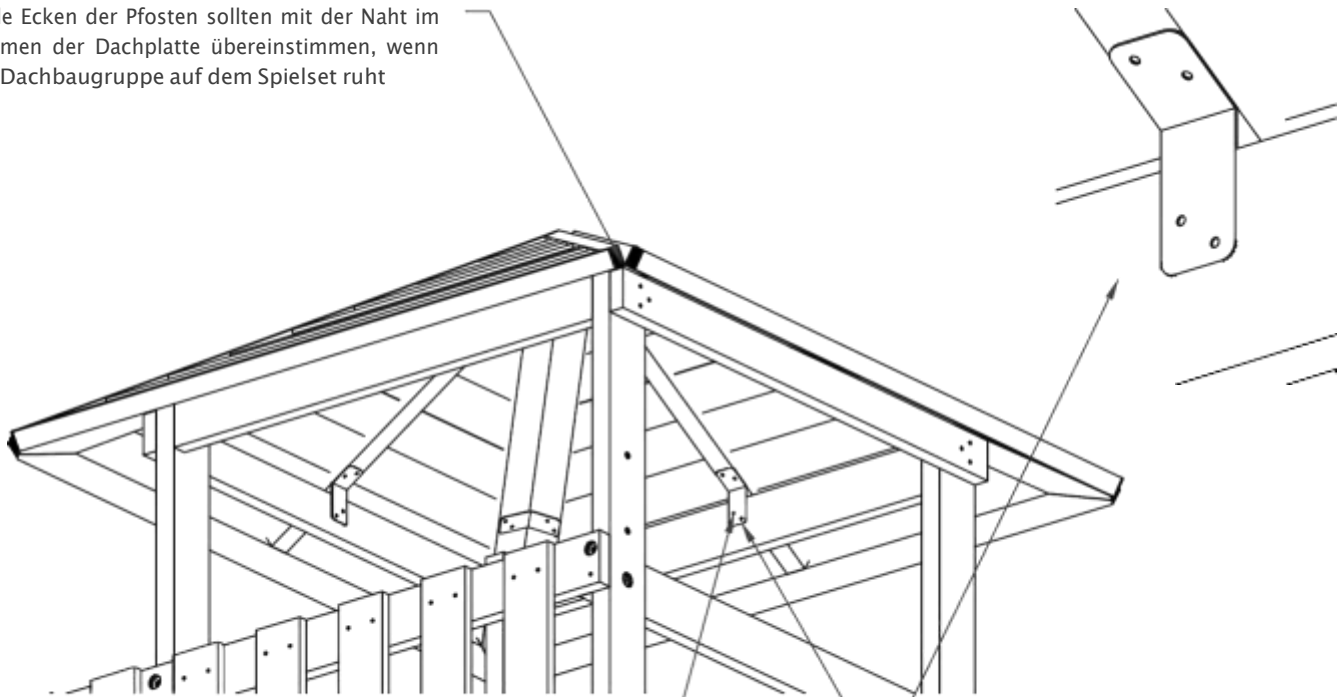

# 8 x 0,75 Flachrundkopfschraube X16

Teil 303

Positionieren Sie unter dem Dach die Halterung an der Dachstrebe und den Streben. Befestigen Sie wie gezeigt an (4) vier Stellen (Hinweis: Das Dach bleibt auf den vier Ecken ruhen)

1. ZWEI PERSONEN sind erforderlich, um das Dach anzuheben und auf die Pfosten des Spielsets zu legen.
2. Bringen Sie die Dachbaugruppe wie abgebildet am Spielset an.
3. Tipp – Tragen Sie eine für den Außenbereich geeignete Dichtungsmasse auf die Dachnähte auf, um das Dach wasserdicht zu machen

**Erforderliche Teile:**  
303 Halterung X4

## SCHWENKAUFHÄNGER

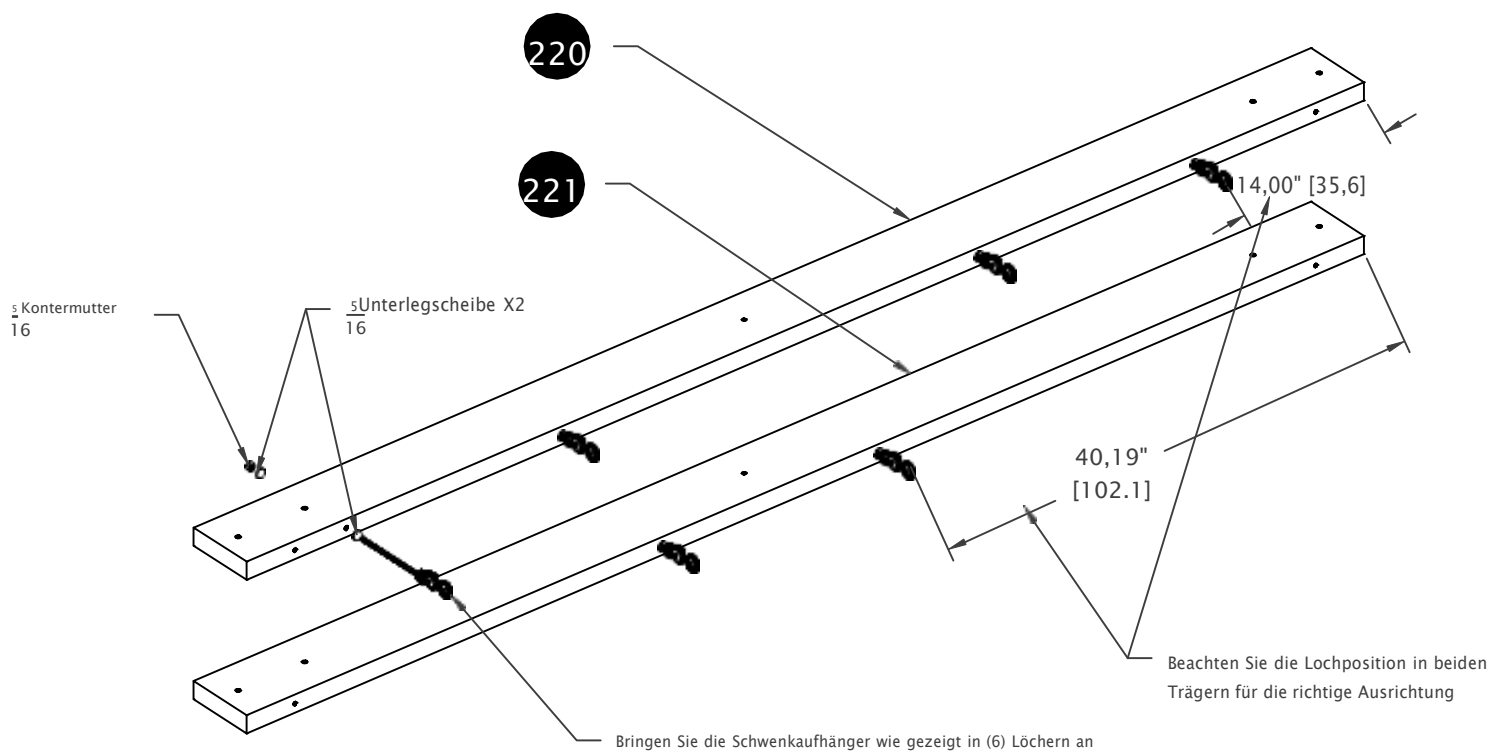
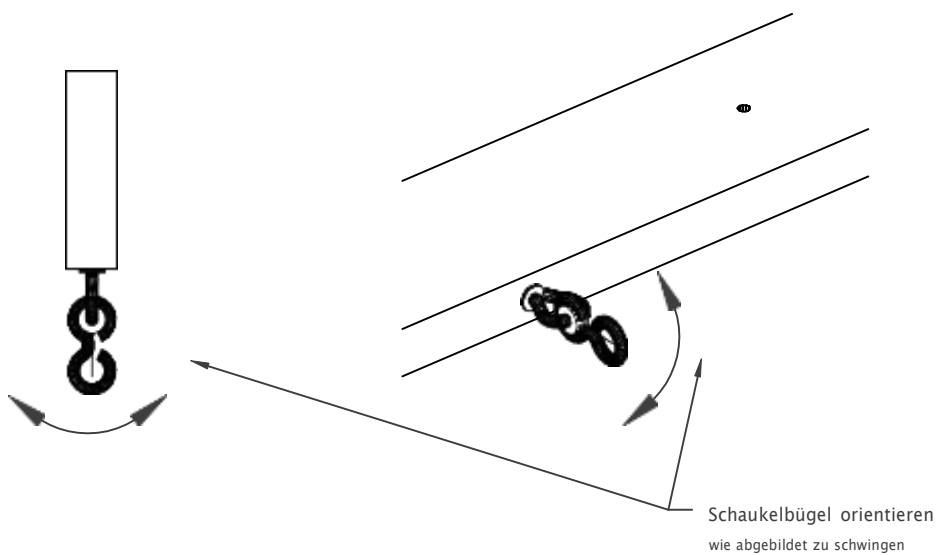

1. Lokalisieren und installieren Sie die Teile wie abgebildet.
2. Achten Sie darauf, die Aufhänger wie abgebildet auszurichten.

**Erforderliche Teile:**

220	X1
221	X1
Schaukelbügel X6	

## STRAHLPLATTEN

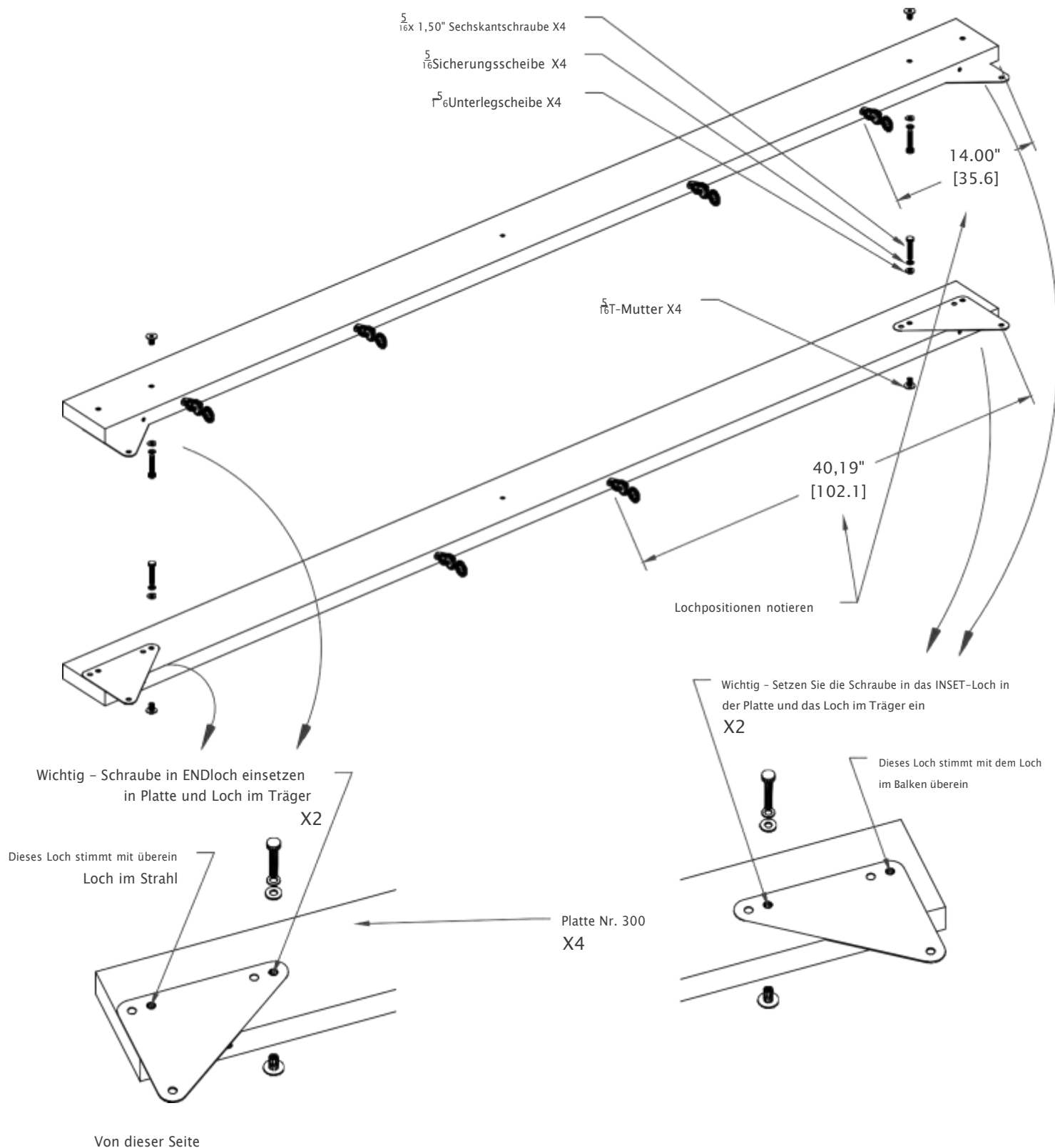

1. Lokalisieren und installieren Sie die Teile wie abgebildet.

**Erforderliche Teile:**  
300 Platte X4

## BALKEN MONTIEREN

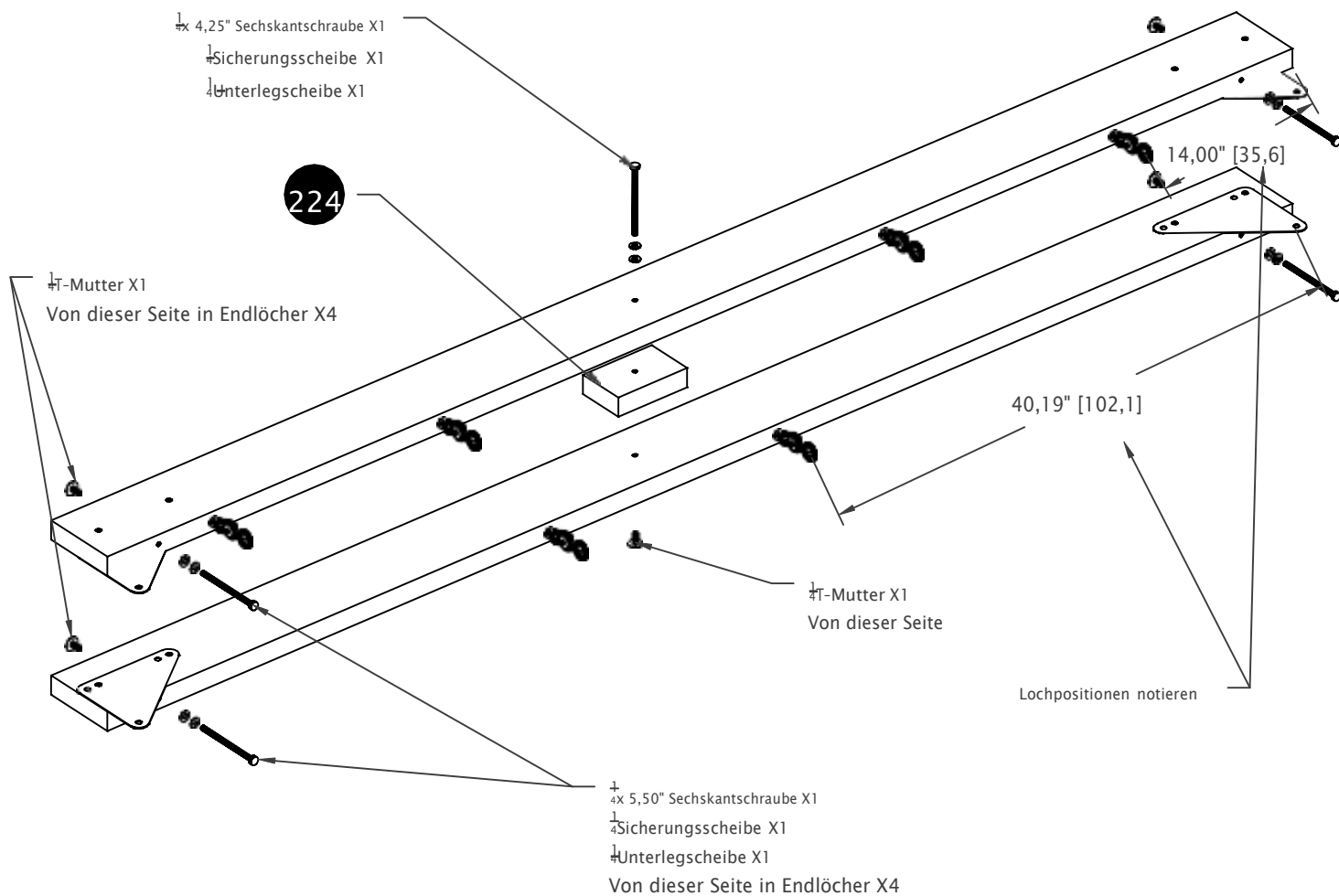

1. Lokalisieren und installieren Sie die Teile wie abgebildet.

**Erforderliche Teile:**  
224X1

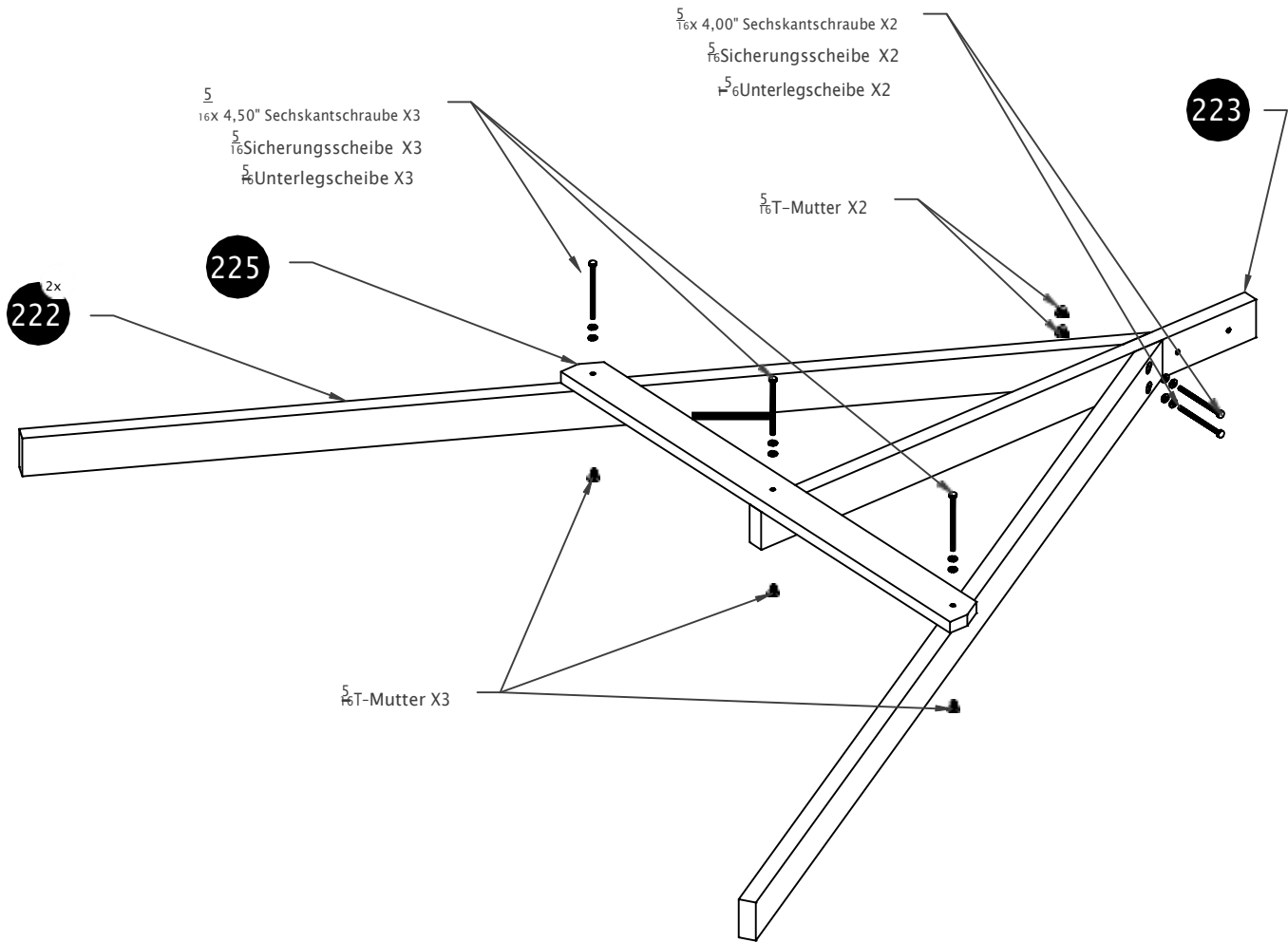

1. Lokalisieren und installieren Sie die Teile wie abgebildet.

**Erforderliche Teile:**

222X2	146X2
223X1	

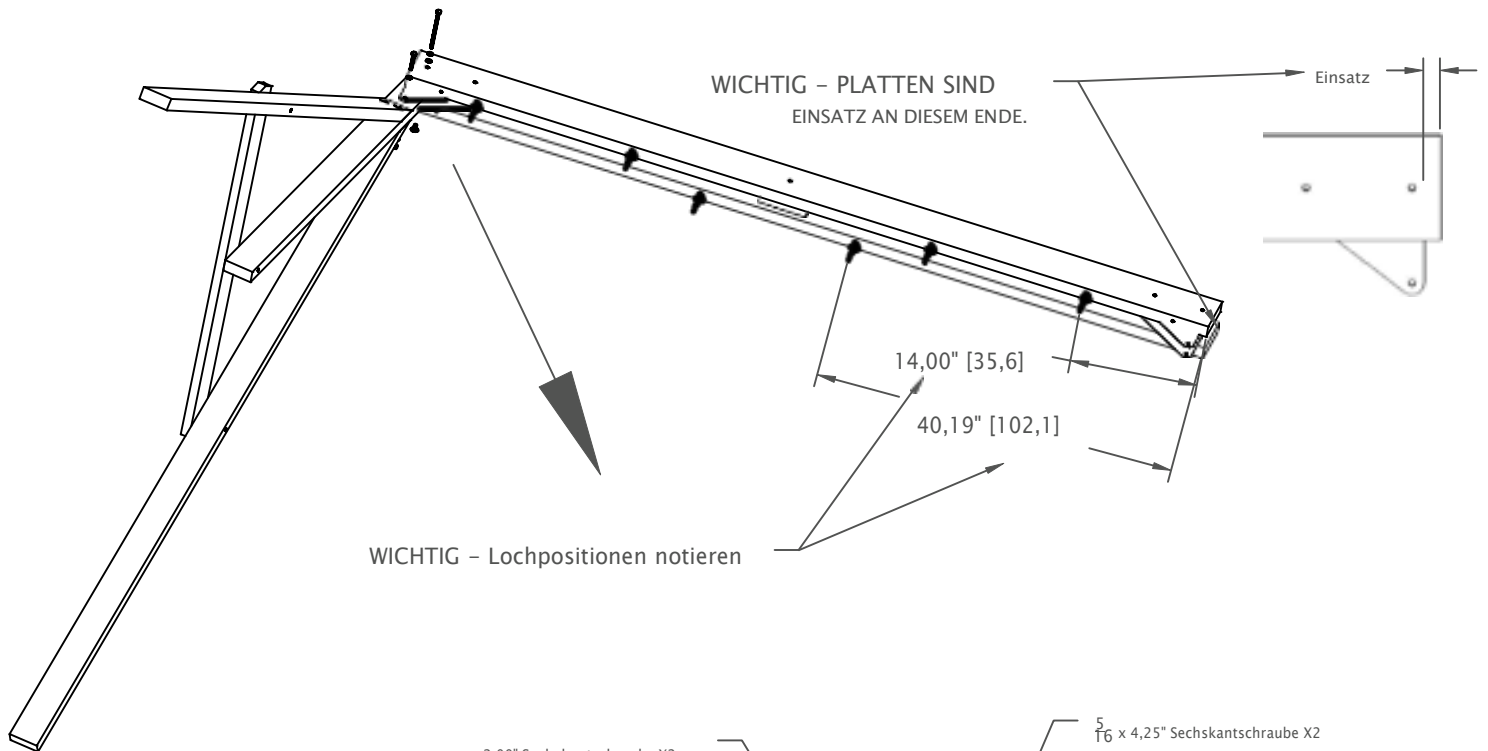

2,00" Sechskantschraube X2  
 1,5" Unterlegscheibe X2

5/16" x 4,25" Sechskantschraube X2  
 1/2" Unterlegscheibe X2

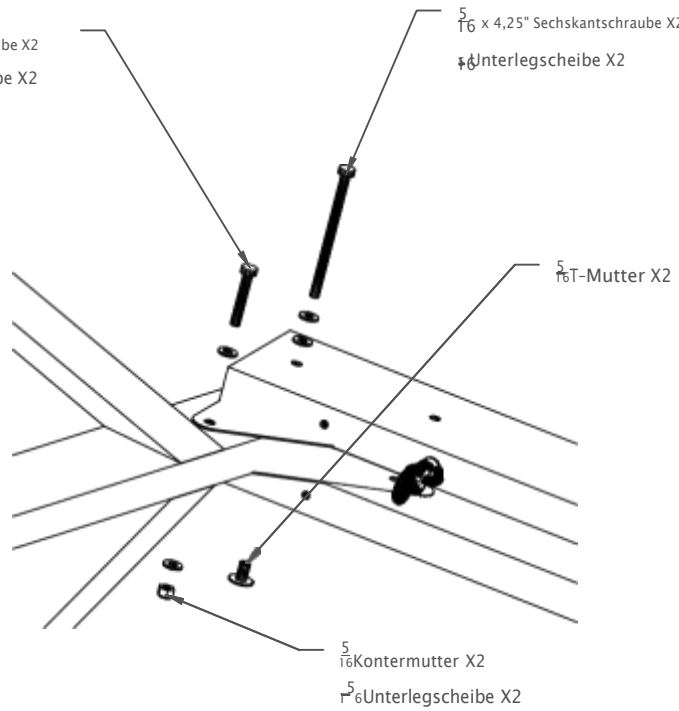
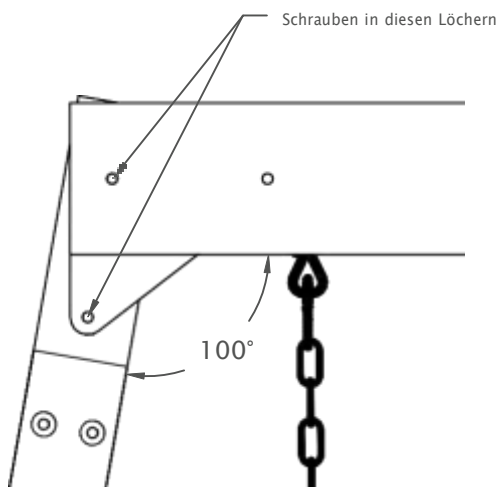

1. Lokalisieren und installieren Sie die Teile wie abgebildet.

**Erforderliche Teile:**  
 Trägerbaugruppe X1  
 A-Rahmen-Baugruppe X1



## SCHWENKBALKEN

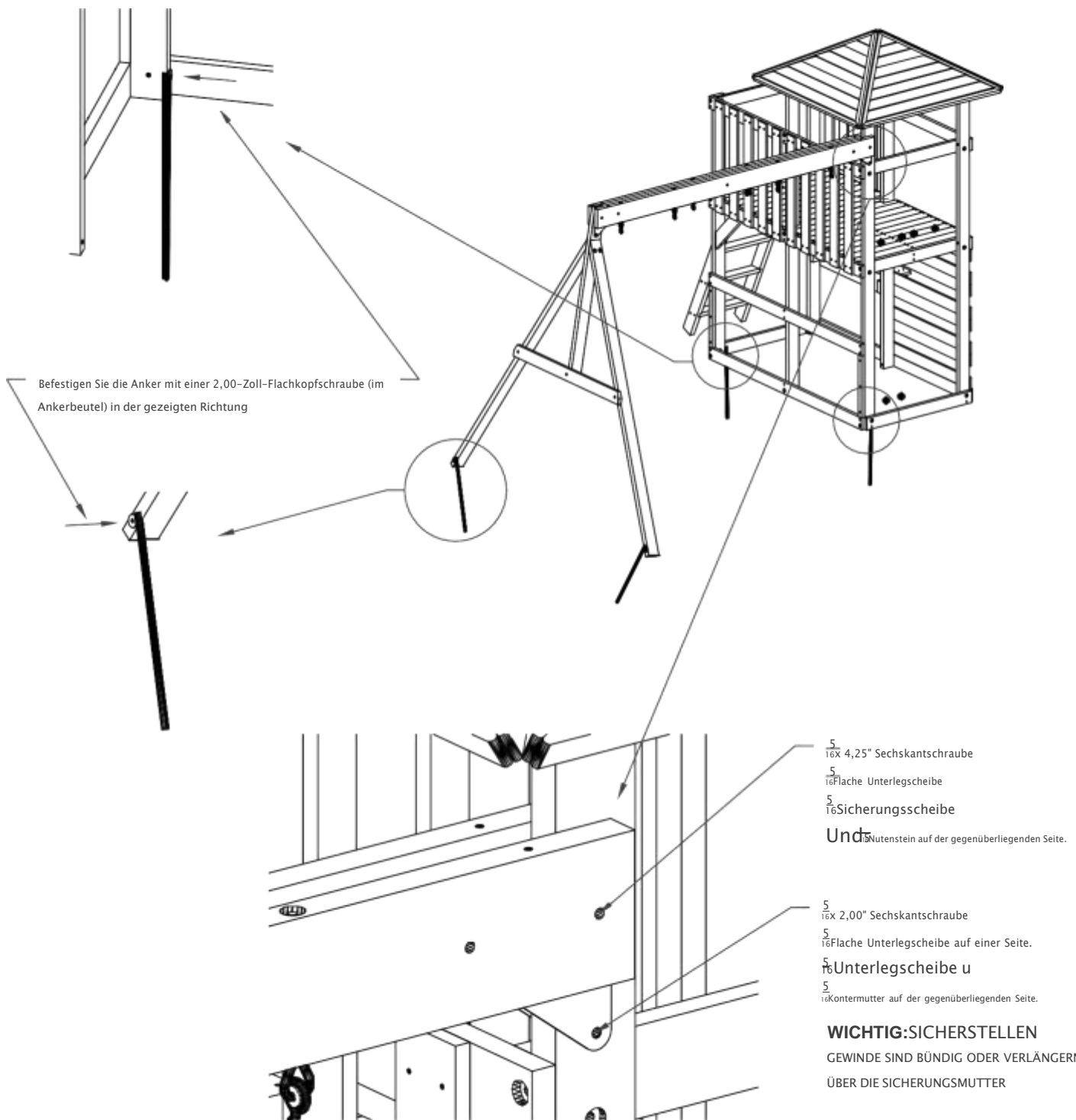

1. Positionieren Sie die Schwenkbalkenbaugruppe am Pfosten und befestigen Sie sie wie abgebildet.
2. Installieren Sie die (4) Bodenanker an den gezeigten Stellen.

**Erforderliche Teile:**  
 Schwenkbalkenbaugruppe  
 X1 309 Bodenanker X4

## SANDKASTEN-SITZE - SCHIEBEBLOCK

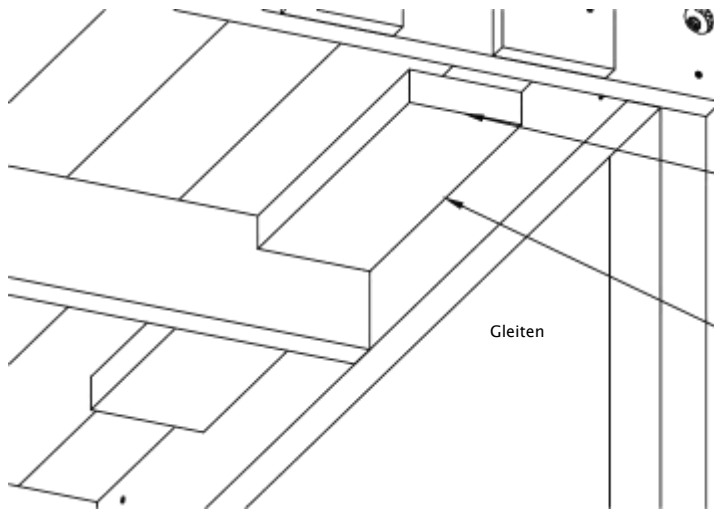
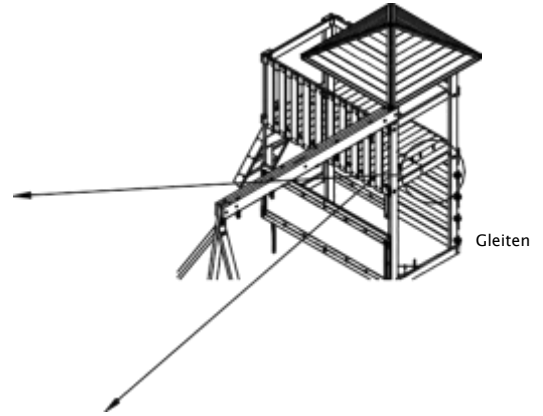
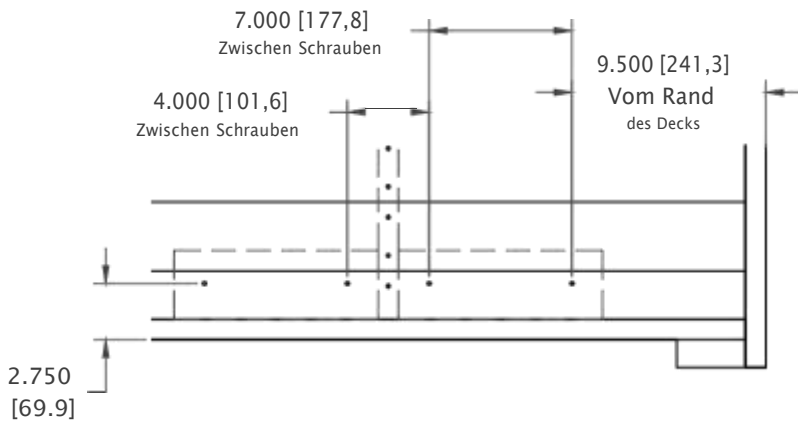

Positionieren Sie 145 unter dem Deck an Deckbrett, Geländer und Balken. Von der OBERSEITE des Decks durch das Deckbrett bei den angezeigten Maßen anbringen # 8 X 1,38 Holzschraube X4 2 - Schrauben pro Brett

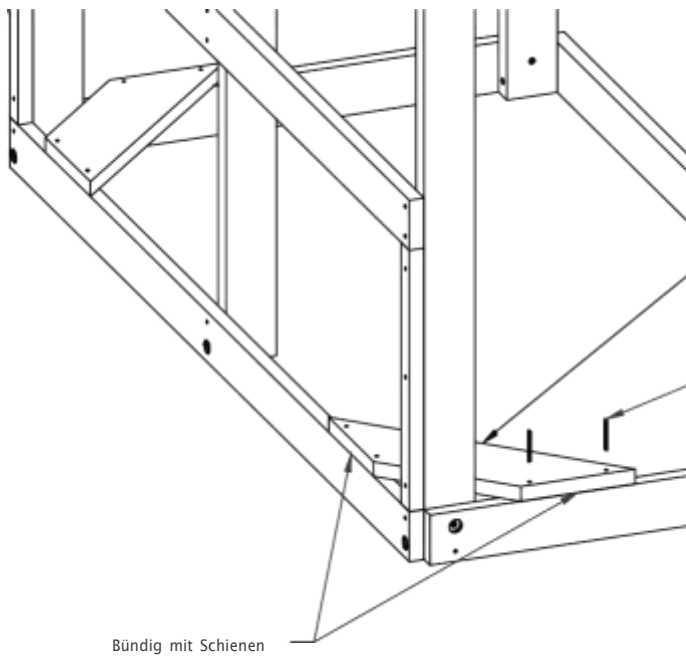

1. Befestigen Sie die Teile wie abgebildet.

**Erforderliche Teile:**

119X2

145X2

Swing Beam Seitenplane  
(Auf der Außenseite der Wand)

Tischplane  
(Auf der Innenseite der Wand)

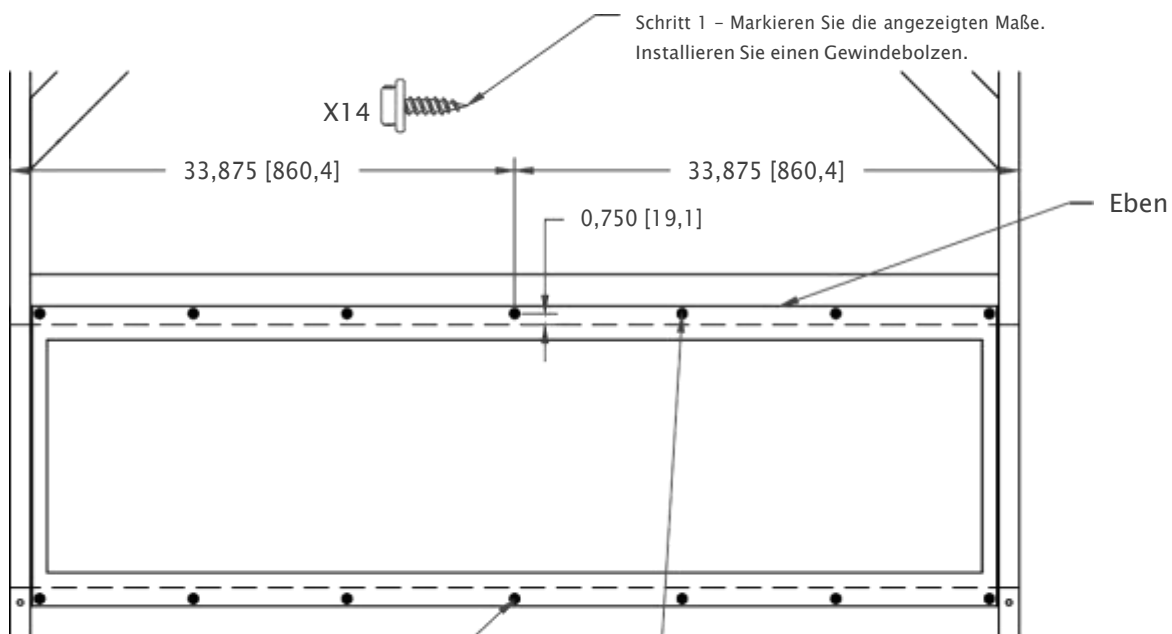
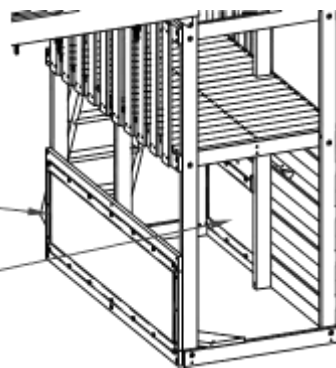

Schritt 3 – Ziehen Sie die oben angebrachte Plane nach unten fest und klopfen Sie auf die Druckknöpfe, um eine Markierung in der zu hinterlassen Holz. Gewindebolzen an den Markierungen montieren.

Schritt 2 – Befestigen Sie die Plane am mittleren Druckknopf, ziehen Sie die Plane zu den Seiten und klopfen Sie auf die Druckknöpfe, um eine Markierung im Holz zu hinterlassen. Gewindebolzen an den Markierungen montieren.

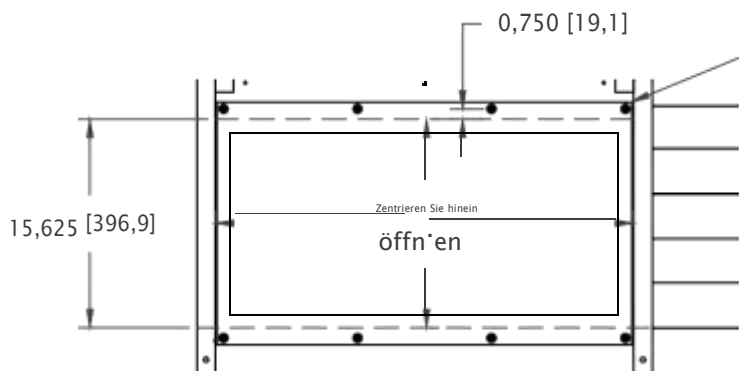

Plane mittig in Öffnung halten. Schnappschüsse befinden sich . 75 [19.1] auf die Tischschiene.

Tippen Sie NUR OBEN auf Druckknöpfe, um Spuren im Holz zu hinterlassen. Bringen Sie an jeder Markierung Gewindeschrapper an.

Befestigen Sie die Plane oben an den Druckknöpfen. Ziehen Sie die Plane fest nach unten und zur Seite. Tippen Sie auf Druckknöpfe, um Spuren im Holz zu hinterlassen. Bringen Sie an jeder Markierung Gewindeschrapper an



1. Bringen Sie die Planen wie abgebildet an. Zwei Personen empfohlen



### Erforderliche Teile:

Tischplane mit Druckknöpfen X1  
Wandplane mit Druckknöpfen X1

## ZUBEHÖR - SCHIEBE

Positionieren Sie das Teleskop auf einer beliebigen oberen Schiene.  
Nicht über einer Öffnung installieren.  
Befestigung mit Schrauben in der Teleskoptasche

Suchen Sie den Hilfsgriff zentriert auf  
aufrecht und 9,50 [241,3] nach unten  
von Schienen an (4) Standorten

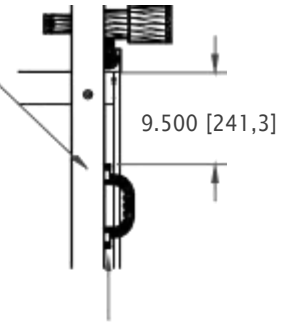

Mit Schrauben befestigen  
im Henkelbeutel

Lokalisieren Sie die Flaggenbasis  
am Ende des Balkens. Mit 1,00"-Schrauben  
X2 im Flaggenbeutel befestigen

Logoplatte in Öffnung zentrieren und mit  
Schrauben im Plattenbeutel befestigen

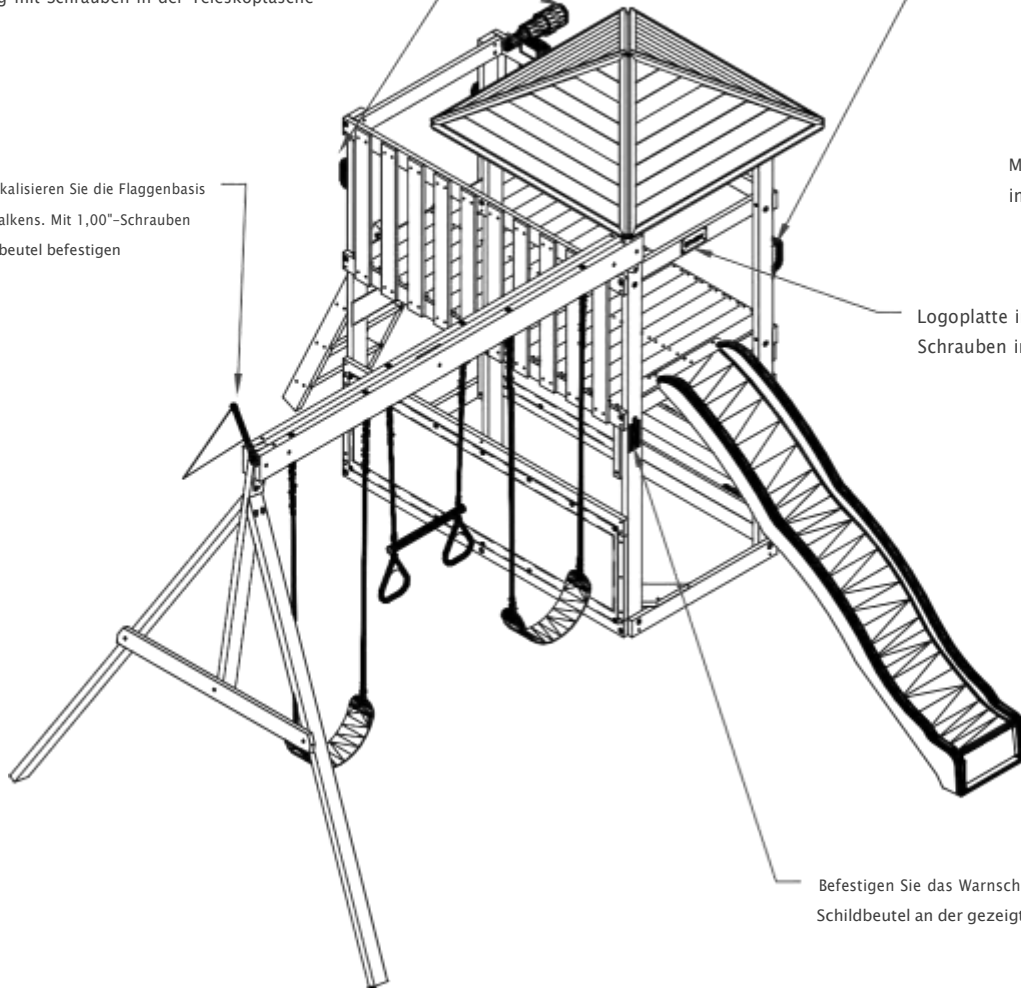

Befestigen Sie das Warnschild mit den Schrauben im  
Schildbeutel an der gezeigten Stelle

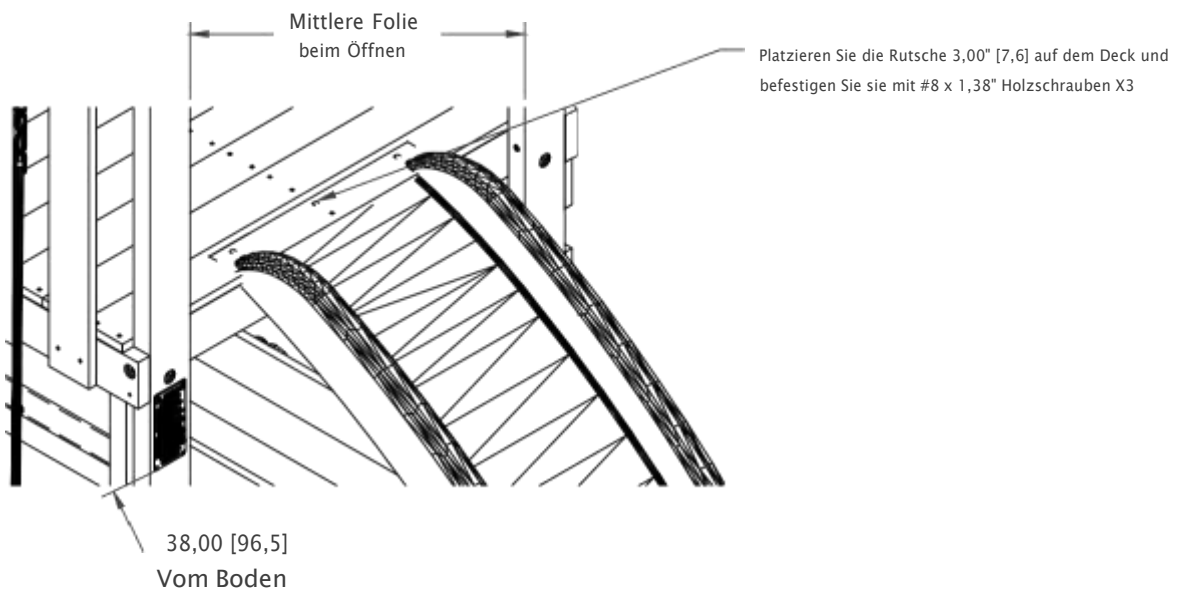

Mittlere Folie  
beim Öffnen

Platzieren Sie die Rutsche 3,00" [7,6] auf dem Deck und  
befestigen Sie sie mit #8 x 1,38" Holzschrauben X3

38,00 [96,5]  
Vom Boden

1. Positionieren und installieren Sie Objektträger, Platten und Zubehör wie abgebildet

### Erforderliche Teile:

Folie X1	314 Logoplatte X1
Hilfsgriffe X4	Flagge X1
313 Warnschild X1	Teleskop X1

## Schaukeln angebracht

Hängen Sie die Schaukeln wie abgebildet an den Kleiderbügel

Höhe mit Kette einstellen

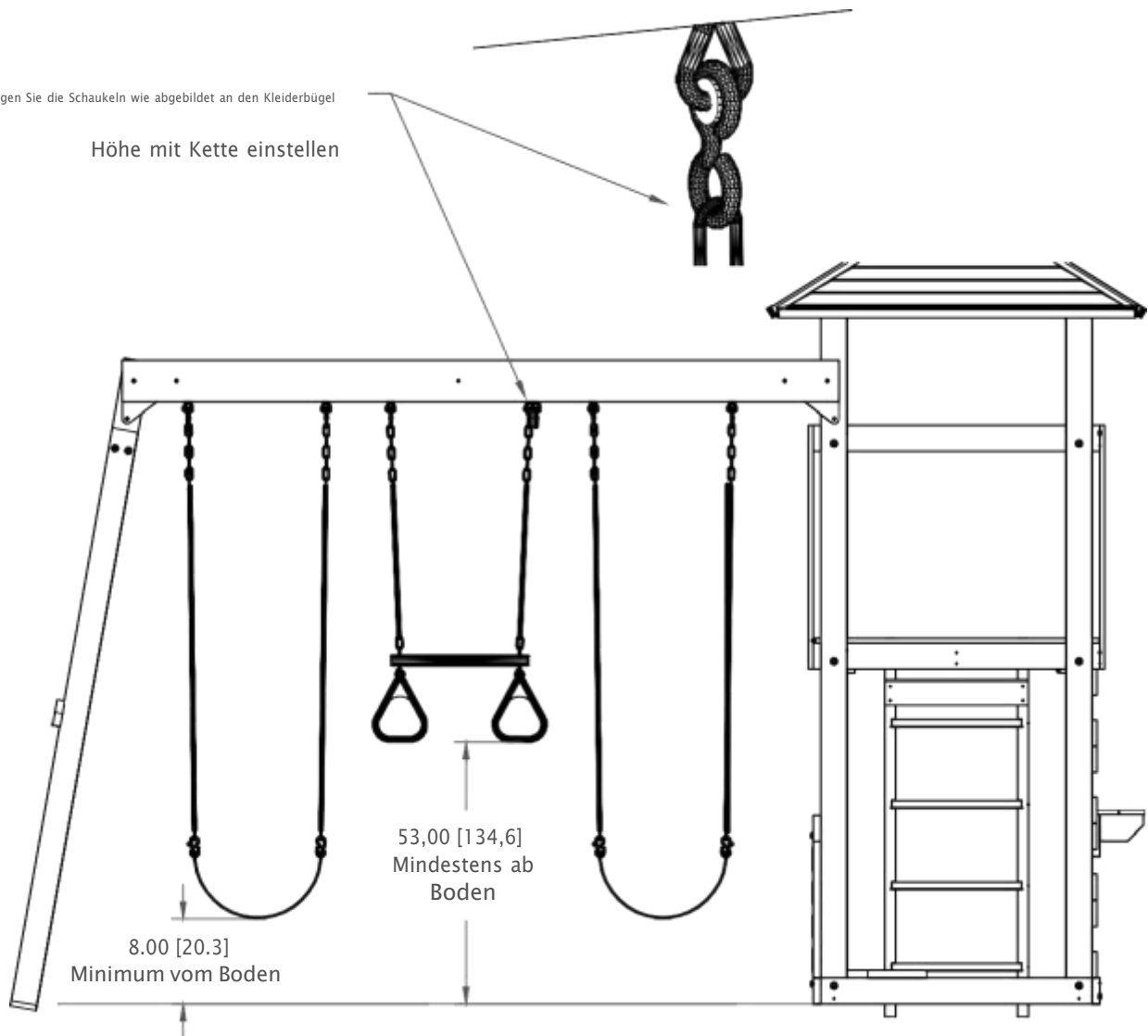

1. Bringen Sie Schaukeln wie gezeigt an den angegebenen Mindesthöhen an.

**Erforderliche Teile:**

Schaukeln X2

Trapez X1

# GARANTIE

Diese Garantie gilt für den ursprünglichen Privatkunden, der Artikel von Swiss Walterli (dba. Petit Seal), einer Newark Inc., (der „Kunde“) kauft. Alle anderen Dokumente, die Garantien enthalten, die zusätzlich zu oder im Widerspruch zu der folgenden Garantie stehen, sind für Swiss Walterli nicht bindend. (dba. Petit Seal) ohne die ausdrückliche schriftliche Zustimmung eines autorisierten Vertreters von Swiss Walterli (dba. Petit Seal).

WICHTIG: Der Kunde hat fünfundvierzig (45) Tage Zeit, um fehlende oder beschädigte Teile ab dem Datum der Lieferung an Swiss Walterli.(dba. Petit Seal) zu melden.

Jeder Garantieanspruch muss den Kaufbeleg enthalten, der das Kaufdatum enthalten muss. Diese Garantie besteht nur zwischen Swiss Walterli's (dba. PETIT SEAL) und dem Kunden. Diese Garantie ist nicht übertragbar und erstreckt sich nicht auf nachfolgende Produktbesitzer.

Diese Garantie erlischt, wenn das Produkt in einer kommerziellen, institutionellen, öffentlichen oder Mehrfamilienumgebung verwendet wird.

## **Schweizer Walterli. (dba. Petit Seal) Garantie**

Die Sicherheit Ihres Kindes steht für uns an erster Stelle. In dem Bemühen, die besten Schaukelsets der Branche herzustellen; Schweizer Walterli. (dba.Petit Seal) verwendet in seinen Produkten stets hochwertige Baumaterialien.

Da wir hochwertige Materialien auswählen, können wir hervorragende Garantien auf unsere Schaukelsets anbieten. Jedes Schaukelset wird mit einer eigenen lebenslangen oder zweijährigen Garantie geliefert, abhängig von den im jeweiligen Set enthaltenen Komponenten. Bitte sehen Sie sich die Liste der abgedeckten Komponenten am Ende dieses Garantiedokuments an, um die anwendbare Abdeckung für Ihr spezifisches Schaukelset zu bestimmen. Dieses Garantiedokument gilt für unsere aktuellen Schaukelsets.

Swiss Walterli.(dba. Petit Seal) garantiert, dass seine Produkte nur bei bestimmungsgemäßem Gebrauch und normalem Betrieb den geltenden Normen entsprechen. Swiss Walterli.(dba. Petit Seal) garantiert dem Kunden, dass seine Produkte bei normalem und sachgemäßem Gebrauch frei von Material- und Verarbeitungsfehlern sind.

FOLGENDES IST AUSDRÜCKLICH VON DER GEWÄHRLEISTUNG AUSGESCHLOSSEN: Bauteile, die einem normalen Verschleiß unterliegen; unangemessener Gebrauch oder Missbrauch; unsachgemäße Installation oder Wartung; Vandalismus; Änderungen oder Modifikationen; höhere Gewalt und/oder Naturkatastrophen; kosmetische Probleme wie Rost, Kratzer und Verfärbungen; oder Verwendung des Produkts anders als beabsichtigt oder entworfen.

SWISS WALTERLI (DBA. PETIT SEAL) ÜBERNIMMT KEINE WEITERE GEWÄHRLEISTUNG, WEDER AUSDRÜCKLICH NOCH STILLSCHWEIGEND, HINSICHTLICH DES DESIGNS, VERKAUFS, DER MARKTGÄNGIGKEIT ODER DER EIGNUNG DER WAREN FÜR EINEN BESTIMMTEN ZWECK ODER GEBRAUCH, AUSSER WIE HIERIN AUSDRÜCKLICH DARGESTELLT. SWISS WALTERLI (DBA.PETIT SEAL) UNTERLIEGT KEINEN ANDEREN VERPFLICHTUNGEN ODER HAFTUNG, DIE SICH AUS VERTRAGSVERLETZUNG ODER GEWÄHRLEISTUNG, ANSPRÜCHEN AUS DEM HANDELSRECHT, EINSCHLIESSLICH FAHRLÄSSIGKEIT UND GEFÄHRLICHER HAFTUNG, ODER ANDEREN RECHTSTHEORIEN ERGEBEN. SP

IMBA INC. HAFTET UNTER KEINEN UMSTÄNDEN FÜR SPEZIFISCHE, INDIREKTE, ZUFÄLLIGE ODER

FOLGESCHÄDEN, SCHÄDEN, AUSGABEN, VERLETZUNGEN, AUSGLIEDERUNG ODER TOD JEDLICHER ART. DIE HAFTUNG VON SWISS WALTERLI (DBA. PETIT SEAL) UNTER DIESER GARANTIE IST AUF DIE REPARATUR ODER DEN AUSTAUSCH EINER DEFEKTEN KOMPONENTE BESCHRÄNKT. IN KEINEM FALL ÜBERSTEIGT DIE HAFTUNG VON SWISS WALTERLI (DBA. PETIT SEAL) DIE TATSÄCHLICHEN MATERIALKOSTEN FÜR DIE REPARATUR ODER DEN AUSTAUSCH DER GARANTIEFALLENDEN KOMPONENTE

## **Lebenslange Garantie.**

Die lebenslange Garantie 2021 von Swiss Walterli (DBA. PETIT SEAL) umfasst alle Holzkomponenten (Holz aus verantwortungsvollen Mühlen und Wäldern).

Ausgeschlossen sind alle Oberflächenrisse, Astlöcher und Äste in den Holzbestandteilen.

Ein Hinweis zu Holz: Die Holzkomponenten in Ihrem Schweizer Walterli's (dba. PETIT SEAL) Schaukelset weisen natürliche Unvollkommenheiten wie Oberflächenrisse, Äste und Astlöcher auf. Dies sind natürliche Eigenschaften von Holz. Natürliche Mängel wie diese, die die strukturelle Integrität nicht beeinträchtigen, sind ausdrücklich von der Garantie ausgeschlossen.

## **Zwei Jahre Garantie**

Die zweijährige Garantie von Swiss Walterli (dba. PETIT SEAL) umfasst: Ketten; Halterungen und Platten; Schrauben; Wellenrutsche; Schaukelsitze; Flexible Riemenschaukel; Doppelgleiter; Kletterfelsen mit Hardware; Teleskope; Handgriff; Planen; und Bodenanker. Swiss Walterli (dba. PETIT SEAL) behält sich das Recht vor, Fotos und/oder als defekt geltend gemachte physische Komponenten zu untersuchen und diese Komponenten frachtfrei vom Kunden zurückzuholen, bevor Gewährleistungsansprüche geltend gemacht werden. Die endgültige Entscheidung bezüglich der Komponente unterliegt der Überprüfung des Mangels durch Swiss Walterli (dba. PETIT SEAL), die nach Ermessen von Swiss Walterli (dba. Petit Seal) durch Übermittlung von Fotos des defekten Teils per E-Mail an [welcome@petitseal.com](mailto:welcome@petitseal.com) bestimmt werden kann . [petitseal.com](http://petitseal.com)

Der Kunde hat fünfundvierzig (45) Tage Zeit, um fehlende oder beschädigte Teile ab dem Datum der Lieferung an Swiss Walterli's (dba. PETIT SEAL) zu melden.

Jeder Garantieanspruch muss den Kaufbeleg enthalten, der das Kaufdatum enthalten muss.

## Schaukeln angebracht

Hängen Sie die Schaukeln wie abgebildet an den Kleiderbügel

Höhe mit Kette einstellen

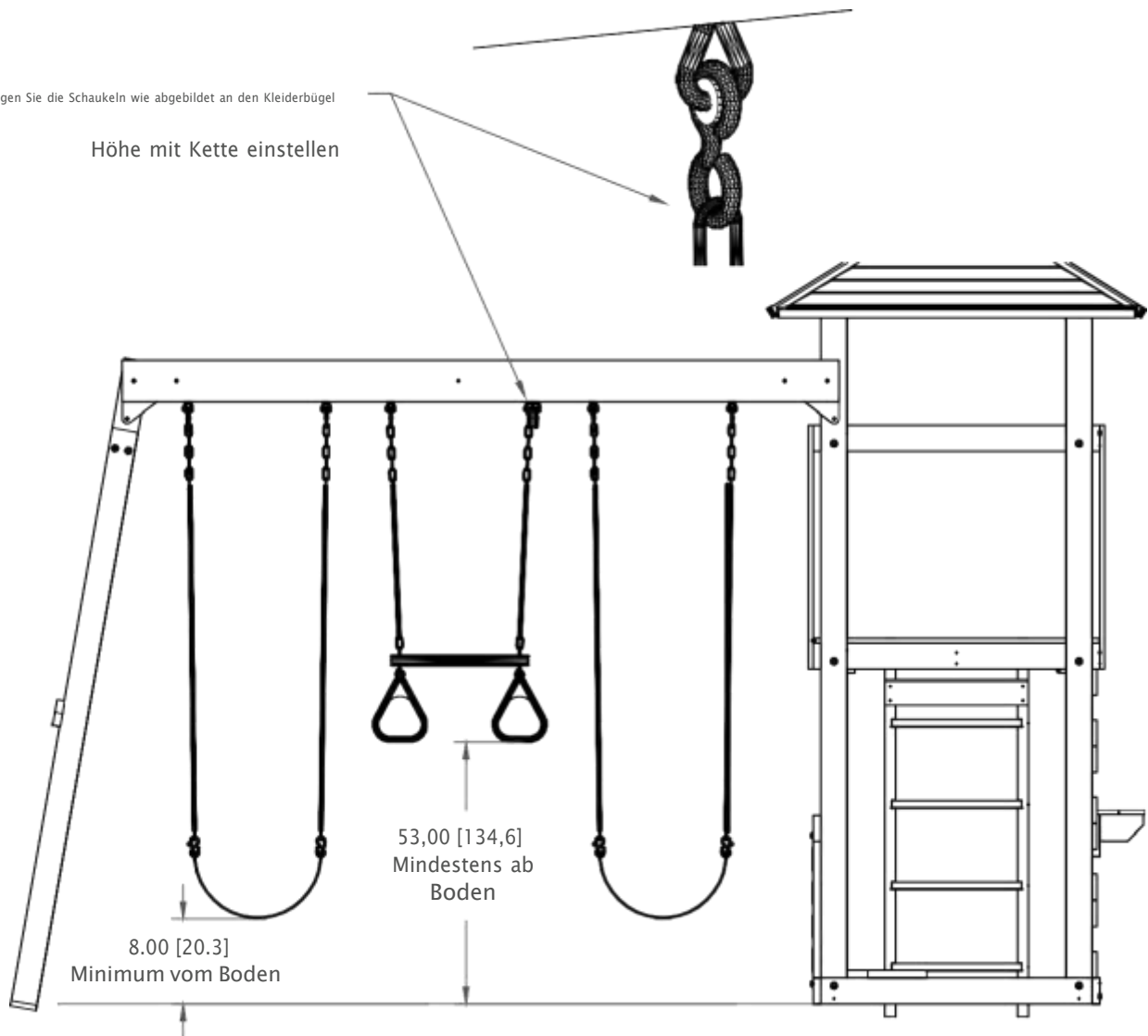

1. Bringen Sie Schaukeln wie gezeigt an den angegebenen Mindesthöhen an.

**Erforderliche Teile:**

Schaukeln X2

Trapez X1

# GARANTIE

Diese Garantie gilt für den ursprünglichen Privatkunden, der Artikel von Swiss Walterli (dba. Petit Seal), einer Newark Inc., (der „Kunde“) kauft. Alle anderen Dokumente, die Garantien enthalten, die zusätzlich zu oder im Widerspruch zu der folgenden Garantie stehen, sind für Swiss Walterli nicht bindend. (dba. Petit Seal) ohne die ausdrückliche schriftliche Zustimmung eines autorisierten Vertreters von Swiss Walterli (dba. Petit Seal).

WICHTIG: Der Kunde hat fünfundvierzig (45) Tage Zeit, um fehlende oder beschädigte Teile ab dem Datum der Lieferung an Swiss Walterli.(dba. Petit Seal) zu melden.

Jeder Garantieanspruch muss den Kaufbeleg enthalten, der das Kaufdatum enthalten muss. Diese Garantie besteht nur zwischen Swiss Walterli's (dba. PETIT SEAL) und dem Kunden. Diese Garantie ist nicht übertragbar und erstreckt sich nicht auf nachfolgende Produktbesitzer.

Diese Garantie erlischt, wenn das Produkt in einer kommerziellen, institutionellen, öffentlichen oder Mehrfamilienumgebung verwendet wird.

## **Schweizer Walterli. (dba. Petit Seal) Garantie**

Die Sicherheit Ihres Kindes steht für uns an erster Stelle. In dem Bemühen, die besten Schaukelsets der Branche herzustellen; Schweizer Walterli. (dba.Petit Seal) verwendet in seinen Produkten stets hochwertige Baumaterialien.

Da wir hochwertige Materialien auswählen, können wir hervorragende Garantien auf unsere Schaukelsets anbieten. Jedes Schaukelset wird mit einer eigenen lebenslangen oder zweijährigen Garantie geliefert, abhängig von den im jeweiligen Set enthaltenen Komponenten. Bitte sehen Sie sich die Liste der abgedeckten Komponenten am Ende dieses Garantiedokuments an, um die anwendbare Abdeckung für Ihr spezifisches Schaukelset zu bestimmen. Dieses Garantiedokument gilt für unsere aktuellen Schaukelsets.

Swiss Walterli.(dba. Petit Seal) garantiert, dass seine Produkte nur bei bestimmungsgemäßem Gebrauch und normalem Betrieb den geltenden Normen entsprechen. Swiss Walterli.(dba. Petit Seal) garantiert dem Kunden, dass seine Produkte bei normalem und sachgemäßem Gebrauch frei von Material- und Verarbeitungsfehlern sind.

FOLGENDES IST AUSDRÜCKLICH VON DER GEWÄHRLEISTUNG AUSGESCHLOSSEN: Bauteile, die einem normalen Verschleiß unterliegen; unangemessener Gebrauch oder Missbrauch; unsachgemäße Installation oder Wartung; Vandalismus; Änderungen oder Modifikationen; höhere Gewalt und/oder Naturkatastrophen; kosmetische Probleme wie Rost, Kratzer und Verfärbungen; oder Verwendung des Produkts anders als beabsichtigt oder entworfen.

SWISS WALTERLI (DBA. PETIT SEAL) ÜBERNIMMT KEINE WEITERE GEWÄHRLEISTUNG, WEDER AUSDRÜCKLICH NOCH STILLSCHWEIGEND, HINSICHTLICH DES DESIGNS, VERKAUFS, DER MARKTGÄNGIGKEIT ODER DER EIGNUNG DER WAREN FÜR EINEN BESTIMMTEN ZWECK ODER GEBRAUCH, AUSSER WIE HIERIN AUSDRÜCKLICH DARGESTELLT. SWISS WALTERLI (DBA.PETIT SEAL) UNTERLIEGT KEINEN ANDEREN VERPFLICHTUNGEN ODER HAFTUNG, DIE SICH AUS VERTRAGSVERLETZUNG ODER GEWÄHRLEISTUNG, ANSPRÜCHEN AUS DEM HANDELSRECHT, EINSCHLIESSLICH FAHRLÄSSIGKEIT UND GEFÄHRLICHER HAFTUNG, ODER ANDEREN RECHTSTHEORIEN ERGEBEN Swiss Walterli.(dba. PETIT SEAL) HAFTET UNTER KEINEN UMSTÄNDEN FÜR SPEZIFISCHE, INDIRECTE, ZUFÄLLIGE ODER

FOLGESCHÄDEN, SCHÄDEN, AUSGABEN, VERLETZUNGEN, AUSGLIEDERUNG ODER TOD JEDLICHER ART. DIE HAFTUNG VON SWISS WALTERLI (DBA. PETIT SEAL) UNTER DIESER GARANTIE IST AUF DIE REPARATUR ODER DEN AUSTAUSCH EINER DEFEKTEN KOMPONENTE BESCHRÄNKT. IN KEINEM FALL ÜBERSTIEGT DIE HAFTUNG VON SWISS WALTERLI (DBA. PETIT SEAL) DIE TATSÄCHLICHEN MATERIALKOSTEN FÜR DIE REPARATUR ODER DEN AUSTAUSCH DER GARANTIEFALLENDEN KOMPONENTE

## **Lebenslange Garantie.**

Die lebenslange Garantie 2021 von Swiss Walterli (DBA. PETIT SEAL) umfasst alle Holzkomponenten (Holz aus verantwortungsvollen Mühlen und Wäldern).

Ausgeschlossen sind alle Oberflächenrisse, Astlöcher und Äste in den Holzbestandteilen.

Ein Hinweis zu Holz: Die Holzkomponenten in Ihrem Schweizer Walterli's (dba. PETIT SEAL) Schaukelset weisen natürliche Unvollkommenheiten wie Oberflächenrisse, Äste und Astlöcher auf. Dies sind natürliche Eigenschaften von Holz. Natürliche Mängel wie diese, die die strukturelle Integrität nicht beeinträchtigen, sind ausdrücklich von der Garantie ausgeschlossen.

## **Zwei Jahre Garantie**

Die zweijährige Garantie von Swiss Walterli (dba. PETIT SEAL) umfasst: Ketten; Halterungen und Platten; Schrauben; Wellenrutsche; Schaukelsitze; Flexible Riemenschaukel; Doppelgleiter; Kletterfelsen mit Hardware; Teleskope; Handgriff; Planen; und Bodenanker. Swiss Walterli (dba. PETIT SEAL) behält sich das Recht vor, Fotos und/oder als defekt geltend gemachte physische Komponenten zu untersuchen und diese Komponenten frachtfrei vom Kunden zurückzuholen, bevor Gewährleistungsansprüche geltend gemacht werden. Die endgültige Entscheidung bezüglich der Komponente unterliegt der Überprüfung des Mangels durch Swiss Walterli (dba. PETIT SEAL), die nach Ermessen von Swiss Walterli (dba. Petit Seal) durch Übermittlung von Fotos des defekten Teils per E-Mail an [welcom@petitseal.com](mailto:welcom@petitseal.com) bestimmt werden kann . [petitseal.com](http://petitseal.com)

Der Kunde hat fünfundvierzig (45) Tage Zeit, um fehlende oder beschädigte Teile ab dem Datum der Lieferung an Swiss Walterli's (dba. PETIT SEAL) zu melden.

Jeder Garantieanspruch muss den Kaufbeleg enthalten, der das Kaufdatum enthalten muss.