

MAJOR

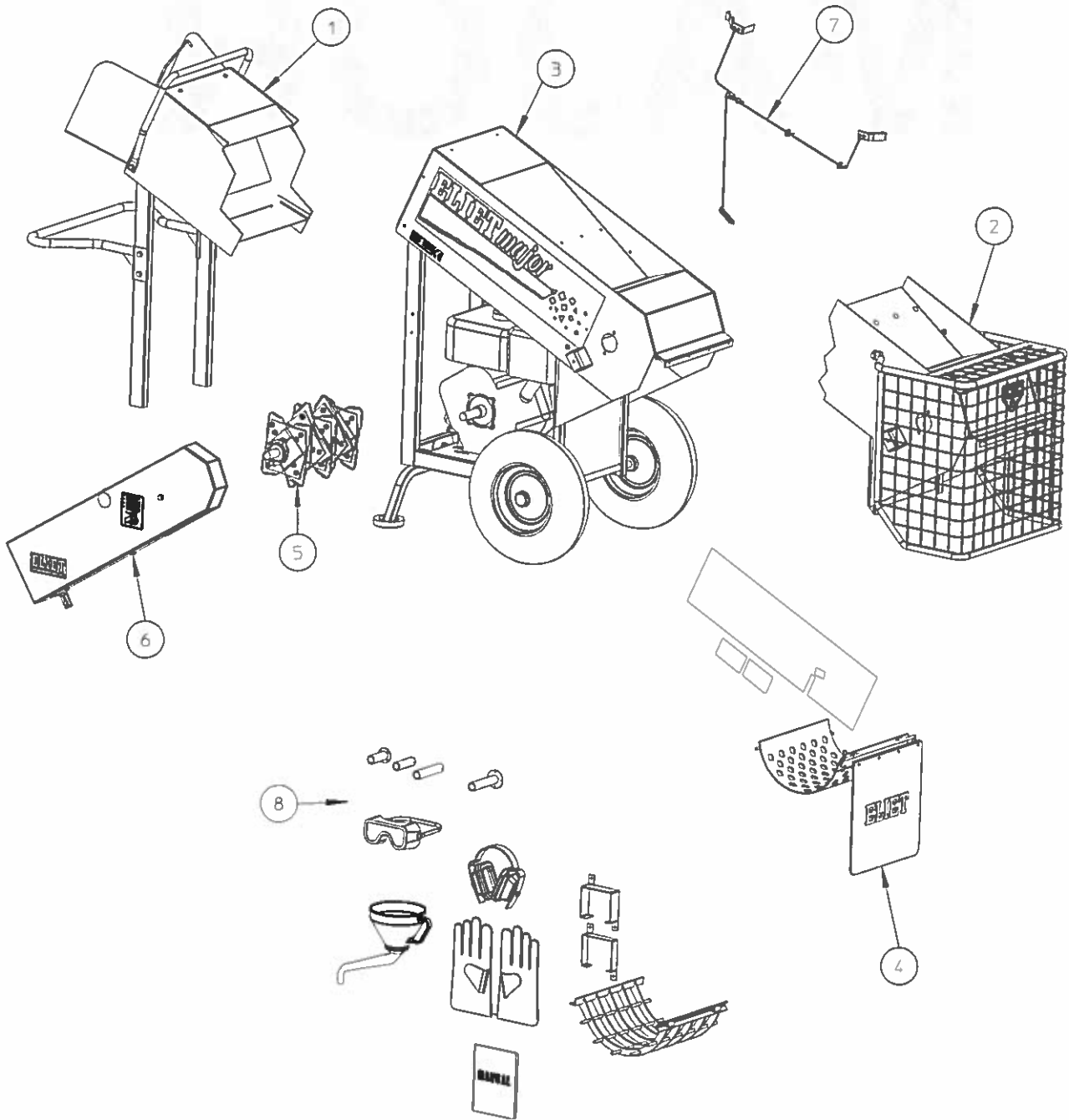

ELIET MAJOR -- GENERAL

NO	MMA-01.040.100	REV	1	DATE	2006/06/15
----	-----------------------	-----	---	------	------------

ELIET ERSATZTEILLISTEN HANDBUCH

MAJOR

ÜBERSICHT ERSATZTEILLISTEN

MMA 01 040 100-1

	LISTEN NR	BESCHREIBUNG	ZEICHNUNGSNR.	BAUJAHR NACH
1	LISTE 1	MASCHINE VORDERSEITE	MMA-01.040.110-1	24/10/02
2	LISTE 2	SICHERHEITSGITTER	MMA-01.040.120-1	24/10/02
3	LISTE 3	GEHÄUSE	MMA-01.040.130-1	24/10/02
4	LISTE 4	MASCHINE RÜCKSEITE	MMA-01.040.140-1	24/10/02
5	LISTE 5	MESSERWELLE	MMA-01.040.150-1	24/10/02
6	LISTE 6	GETRIEBE	MMA-01.040.160-1	24/10/02
7	LISTE 7	ELEKTRISCHES SYSTEM	MMA-01.040.170-1	24/10/02
8	LISTE 8	ZUBEHÖR	MMA-01.040.180-1	24/10/02

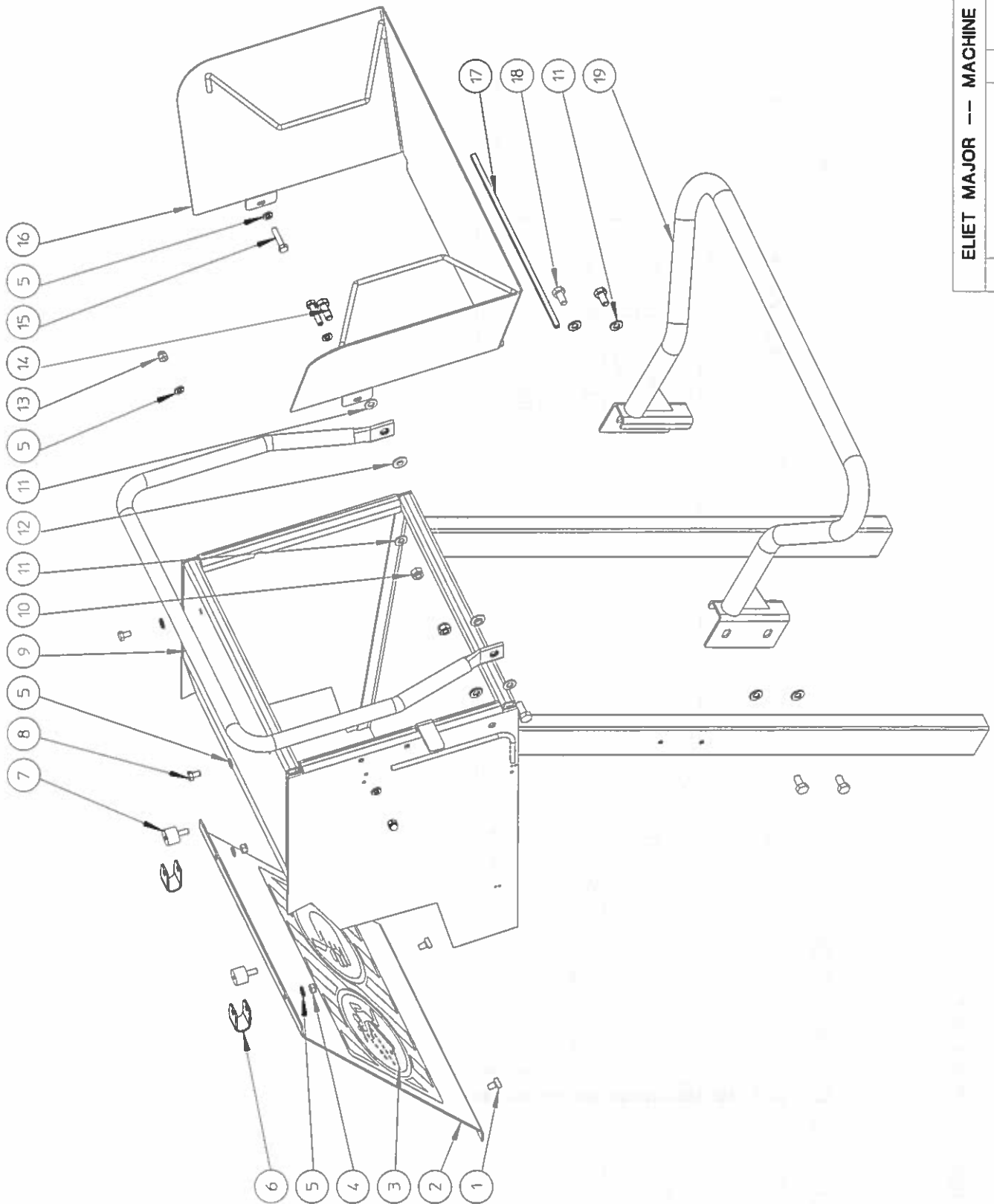

ELIET MAJOR -- MACHINE FRONT SIDE

NO	REV	DATE
MMA-01.040.110	1	2006/06/15

ELIET ERSATZTEILLISTE

MAJOR

LISTE 1

MASCHINE VORDERSEITE

MMA 01 040 110-1

TEIL	ARTIKEL-NR.	BESCHREIBUNG	ANZAHL
1	BR 602 006 151	GUMMIDÄMPFER	2
2	MPA 01 040 050	AUSWURFSCHUTZ	1
3	BQ 505 010 090	SICHERHEITSAUFKLEBER 310X200	1
4	BS 502 000 600	MUTTER SELBSTSICHERND M6 DIN 985	2
5	BS 531 000 600	UNTERLEGSCHIEBE M6 DIN 125	8
6	BR 910 000 020	SICHERHEITSHALTER NYLON 80X20X2	2
7	BR 600 220 150	GUMMIPUFFER 20X15B M6X15	2
8	BS 512 000 610	SCHRAUBE M6X10 DIN 933	2
9	MPA 01 040 040	SICHERHEITSBÜGEL	1
10	BS 502 000 800	MUTTER SELBSTSICHERND M8 DIN 985	2
11	BS 531 000 800	UNTERLEGSCHIEBE M8 DIN 125	8
12	BR 112 080 300	BUCHSE NYLON (8.2/10.9/18x3.5/1.5)	2
13	BS 505 500 600	MUTTER M6 DIN 1587	2
14	BS 512 000 820	SCHRAUBE M8X20 DIN 933	2
15	BS 512 000 630	SCHRAUBE M6X30 DIN 933	2
16	MPA 01 040 070	EINGRIFFSCHUTZ-TRICHTER	1
17	BR 000 910 280	KANTENSCHUTZ GUMMI	1
18	BS 512 000 816	SCHRAUBE M8X16 DIN 933	4
19	MPA 01 040 020	STEUERBÜGEL	1

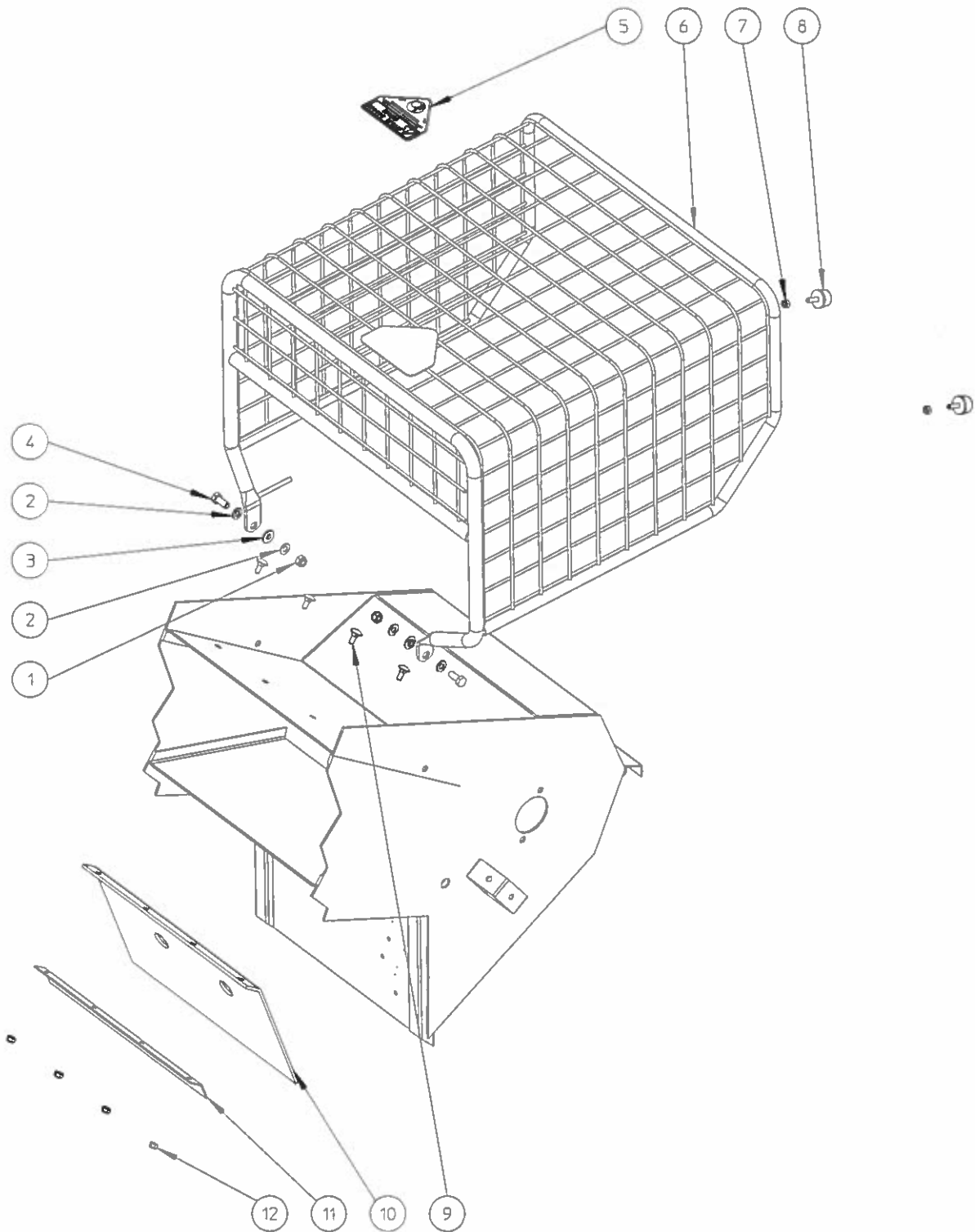

ELIET MAJOR -- SAFETY GUARD			
NO	MMA-01.040.120	REV	1
		DATE	2006/05/02

ELIET ERSATZTEILLISTE

MAJOR

LISTE 2

SICHERHEITSGITTER

MMA 01 040 120-1

TEIL	ARTIKEL-NR.	BESCHREIBUNG	ANZAHL
1	BS 502 000 800	MUTTER SELBSTSICHERND M8 DIN 985	2
2	BS 531 000 800	UNTERLEGSCHIEBE M8 DIN 125	4
3	BR 112 080 300	BUCHSE NYLON (8.2/10.9/18x3.5/1.5)	2
4	BS 512 000 820	SCHRAUBE M8X20 DIN 933	2
5	BQ 505 010 070	SICHERHEITSAUFKLEBER 100X80 (SCHNITTVERLETZUN	1
6	MPA 01 040 060	SICHERHEITSGITTER	1
7	BS 501 000 600	MUTTER M6 DIN 934	2
8	BR 600 425 170	GUMMIPUFFER 25X17 M6X18 K/D	2
9	BS 554 100 616	SCHRAUBE M6X16 DIN 603	4
10	BR 900 001 220	AUSWURFSCHUTZ (INNEN)	1
11	MPA 01 040 220	HALTER AUSWURFSCHUTZ (INNEN)	1
12	BS 502 000 600	MUTTER SELBSTSICHERND M6 DIN 985	4

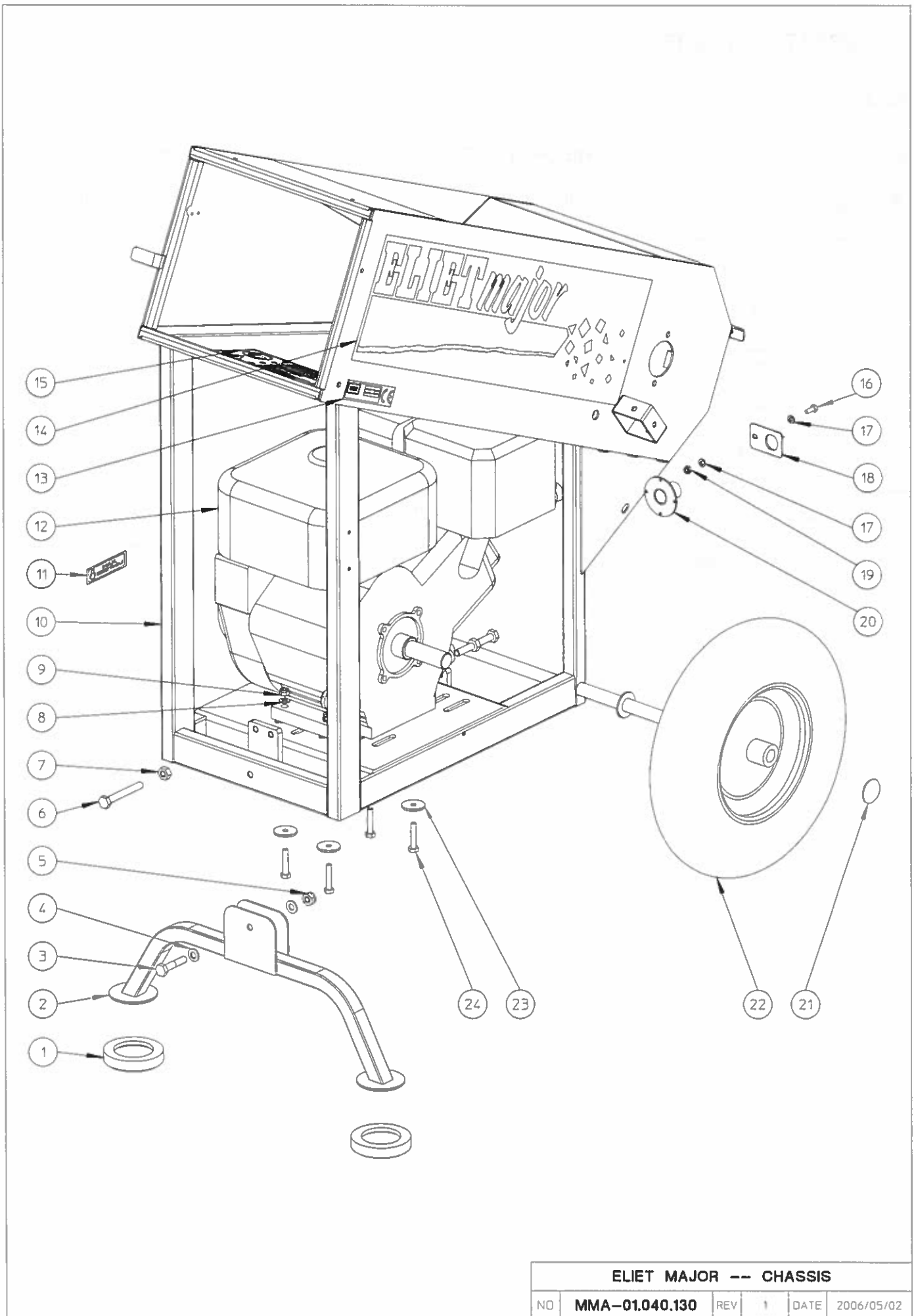

ELIET MAJOR -- CHASSIS			
NO	MMA-01.040.130	REV	1
DATE	2006/05/02		

ELIET ERSATZTEILLISTE

MAJOR

LISTE 3

GEHÄUSE

MMA 01 040 130-1

TEIL	ARTIKEL-NR.	BESCHREIBUNG	ANZAHL
1	BR 900 000 110	GUMMITELLER DIA 90X18 MM	2
2	MPA 01 040 010	FUSS	1
3	BS 511 001 042	SCHRAUBE M10X50 DIN 931	1
4	BS 531 001 000	UNTERLEGSCHIEBE M10 DIN 125	2
5	BS 502 001 000	MUTTER SELBSTSICHERND M10 DIN 985	1
6	BS 512 001 048	SCHRAUBE M10X80 DIN 933	2
7	BS 501 001 000	MUTTER M10 DIN 934	2
8	BS 531 000 800	UNTERLEGSCHIEBE M8 DIN 125	4
9	BS 502 000 800	MUTTER SELBSTSICHERND M8 DIN 985	4
10	MPA 01 040 030	GEHÄUSE 9 PS B&S VANGUARD	1
	MPA 01 040 032	GEHÄUSE 9 PS HONDA GX 270	1
11	BQ 505 010 030	AUFKLEBER MAX 3200 D/MIN 90X25	1
12	MOTOR	SIEHE UNTEN	1
13	BQ 505 010 010	AUFKLEBER TYPENSCHILD CE 120X30	1
14	BQ 501 040 020	AUFKLEBER ELIET MAJOR 675X195 (R)	1
15	BQ 505 010 110	SICHERHEITSAUFKLEBER 190X125 (EINFUHR)	1
16	BS 512 000 616	SCHRAUBE M6X16 DIN 933	1
17	BS 531 000 600	UNTERLEGSCHIEBE M6 DIN 125	2
18	MPA 01 010 050	HALTER FÜR AUSPUFFROHR	1
19	BS 502 000 600	MUTTER SELBSTSICHERND M6 DIN 985	1
20	MPA 01 010 110	AUSPUFFROHR HONDA GX270	1
	MPA 01 010 140	AUSPUFFROHR B&S VANGUARD	1
21	BB 011 000 200	ABDECKKAPPE 20 MM	2
22	BW 040 020 000	RAD 4.80-4	2
23	BS 532 008 356	DICHTUNGSRING M8X35X3	4
24	BS 512 000 840	SCHRAUBE M8X40 DIN 933	4

MOTOR	BM 202 109 000	HONDA GX 270	9 PS
MOTOR	BM 201 309 000	B&S VANGUARD	9 PS

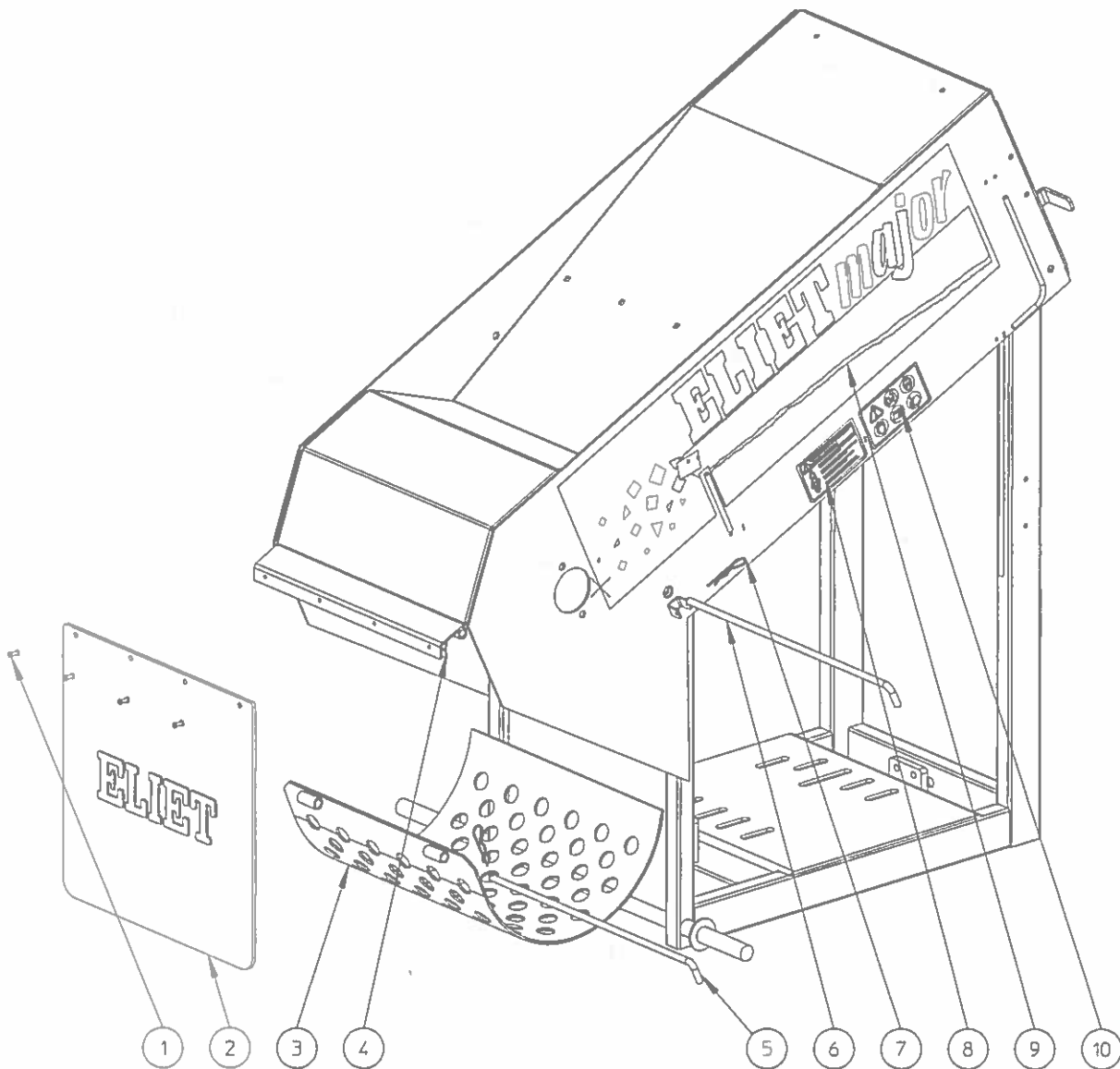

ELIET MAJOR -- MACHINE REAR SIDE

NO	MMA-01.040.140	REV	1	DATE	2006/06/14
----	----------------	-----	---	------	------------

ELIET ERSATZTEILLISTE

MAJOR

LISTE 4

MASCHINE RÜCKSEITE

MMA 01 040 140-1

TEIL	ARTIKEL-NR.	BESCHREIBUNG	ANZAHL
1	BB 221 104 160	NIETE ALU 3.9X16 DIN 7337	4
2	BR 900 001 030	SCHUTZKLAPPE GUMMI	1
3	MPA 01 040 090	STANDARDSIEB 20 MM	1
4	MPA 01 040 080	HALTER AUSWURFSCHUTZ	1
5	MPA 01 040 130	VERRIEGELUNGSSTIFT MIT LOCH	1
6	MPA 01 040 120	VERRIEGELUNGSSTIFT OHNE LOCH	1
7	BB 040 102 040	SPLINT 2 MM	2
8	BQ 505 010 040	SICHERHEITSAUFKLEBER 60X100 (ZÜNDKERZE)	1
9	BQ 501 040 010	AUFKLEBER ELIET MAJOR 675X195 (L)	1
10	BQ 505 010 050	SICHERHEITSAUFKLEBER 60X100 (PIKTOGRAMM)	1

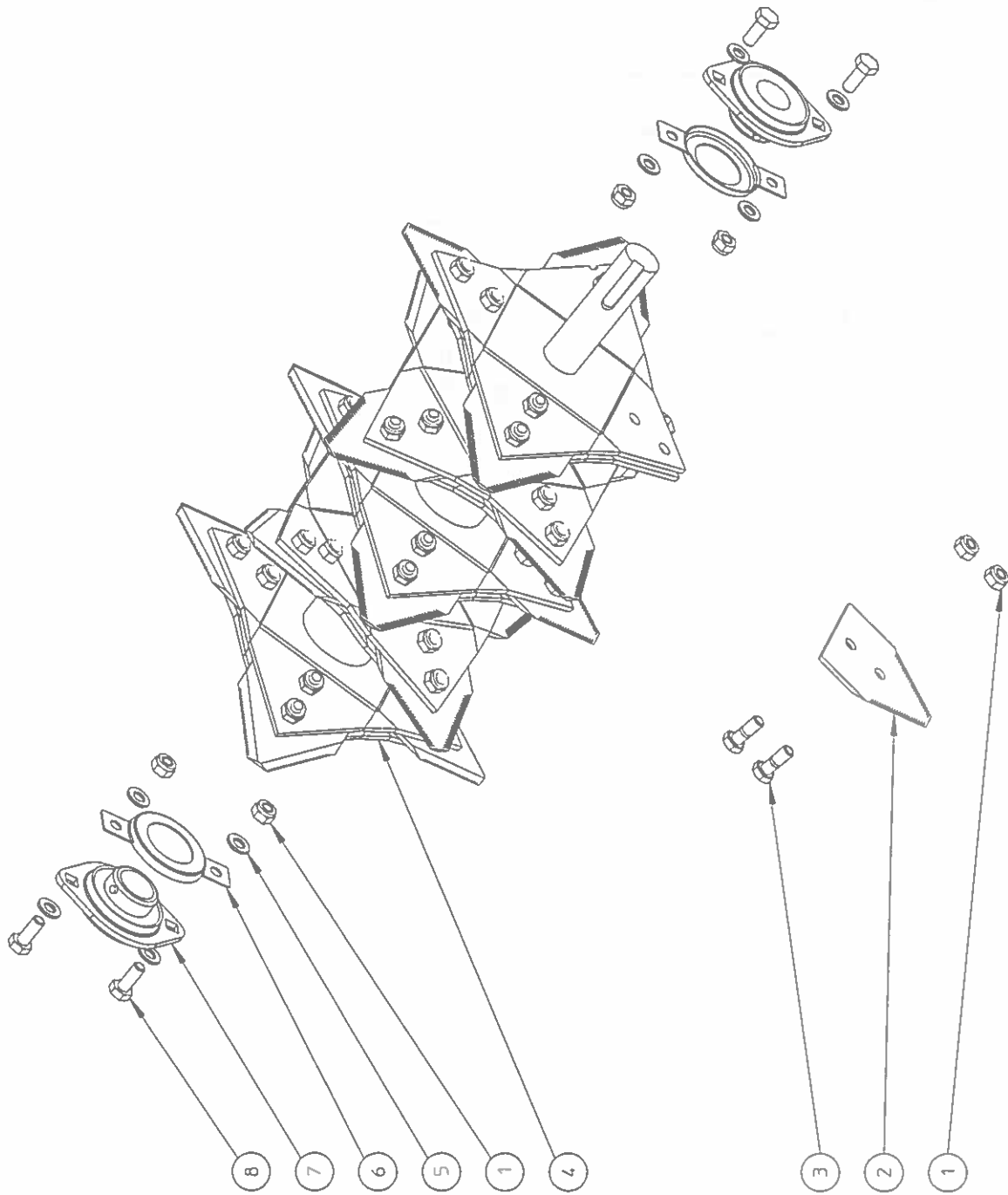

ELIET MAJOR -- ROTOR

NO	MMA-01.040.150	REV	1	DATE	2006/05/02
----	----------------	-----	---	------	------------

ELIET ERSATZTEILLISTE

MAJOR

LISTE 5

MESSERWELLE

MMA 01 040 150-1

TEIL	ARTIKEL-NR.	BESCHREIBUNG	ANZAHL
1	BS 502 000 800	MUTTER SELBSTSICHERND M8 DIN 985	44
2	BU 101 200 300	MESSER 83X76X3	20
3	BS 011 000 822	SCHRAUBE M8X22 DIN 931	40
4	MPA 01 040 500	MESSERWELLE KOMPLETT	1
5	BS 531 000 800	UNTERLEGSCHIEBE M8 DIN 125	8
6	MPA 01 010 020	LAGERSCHUTZ 205	2
7	BL 801 102 500	LAGER KOMPLETT ASPFL 205	2
8	BS 512 000 820	SCHRAUBE M8X20 DIN 933	4

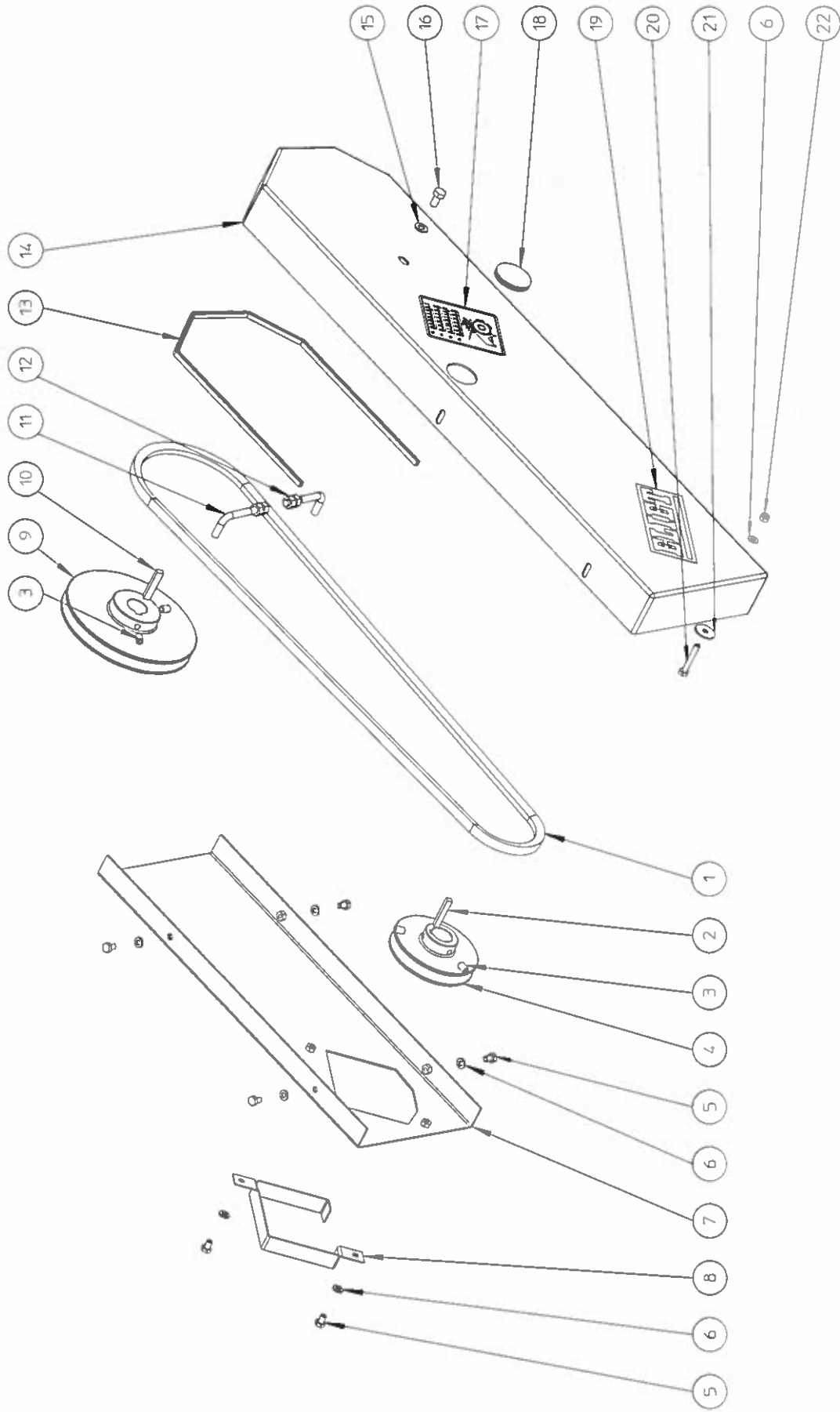

ELIET MAJOR -- TRANSMISSION

NO	REV	DATE
MMA-01.040.160	1	2006/05/02

ELIET ERSATZTEILLISTE

MAJOR

LISTE 6

GETRIEBE

MMA 01 040 160-1

TEIL	ARTIKEL-NR.	BESCHREIBUNG	ANZAHL
1	BA 521 216 000	KEILRIEMEN XPA 1600	1
2	BB 342 060 640	KEIL 6.35X6.35X40 DIN 6880	1
3	BS 023 000 812	MADENSCHRAUBE M8X12 DIN 916	4
4	BA 565 710 004	RIEMENSCHLEIBE SPA 100X25.4X6.4 MOTORSEITIG	1
5	BS 512 000 610	SCHRAUBE M6X10 DIN 933	6
6	BS 531 000 600	UNTERLEGSCHLEIBE M6 DIN 125	7
7	MPA 01 030 120	RIEMENABDECKUNG (INNENSEITE)	1
8	MPA 01 010 150	SCHUTZ KURBELWELLE 20 MM	1
	MPA 01 010 170	SCHUTZ KURBELWELLE 40 MM (9 PS HONDA GX 270)	1
9	BA 565 716 001	RIEMENSCHLEIBE SPA 160X25X8 (ROTOR)	1
10	BB 341 080 740	KEIL 8X7X40	1
11	MPA 01 010 180	RIEMENFÜHRUNG	2
12	BS 501 000 800	MUTTER M8 DIN 934	4
13	BR 000 910 600	KANTENSCHUTZ GUMMI	1
14	MPA 01 030 110	RIEMENABDECKUNG (AUSSEN)	1
15	BS 531 000 800	UNTERLEGSCHLEIBE M8 DIN 125	1
16	BS 512 000 816	SCHRAUBE M8X16 DIN 933	1
17	BQ 505 010 130	SICHERHEITSAUFKLEBER 100X80 (RIEMENSCHUTZ)	1
18	BR 500 103 800	GUMMIDECKEL 42X38X1.6	1
19	BQ 501 010 020	AUFKLEBER ELIET 130X60	1
20	BS 512 000 640	SCHRAUBE M6X40 DIN 933	1
21	BS 532 006 253	DICHTUNGSRING M6X25X1.5	1
22	BS 502 000 600	MUTTER SELBSTSICHERND M6 DIN 985	1

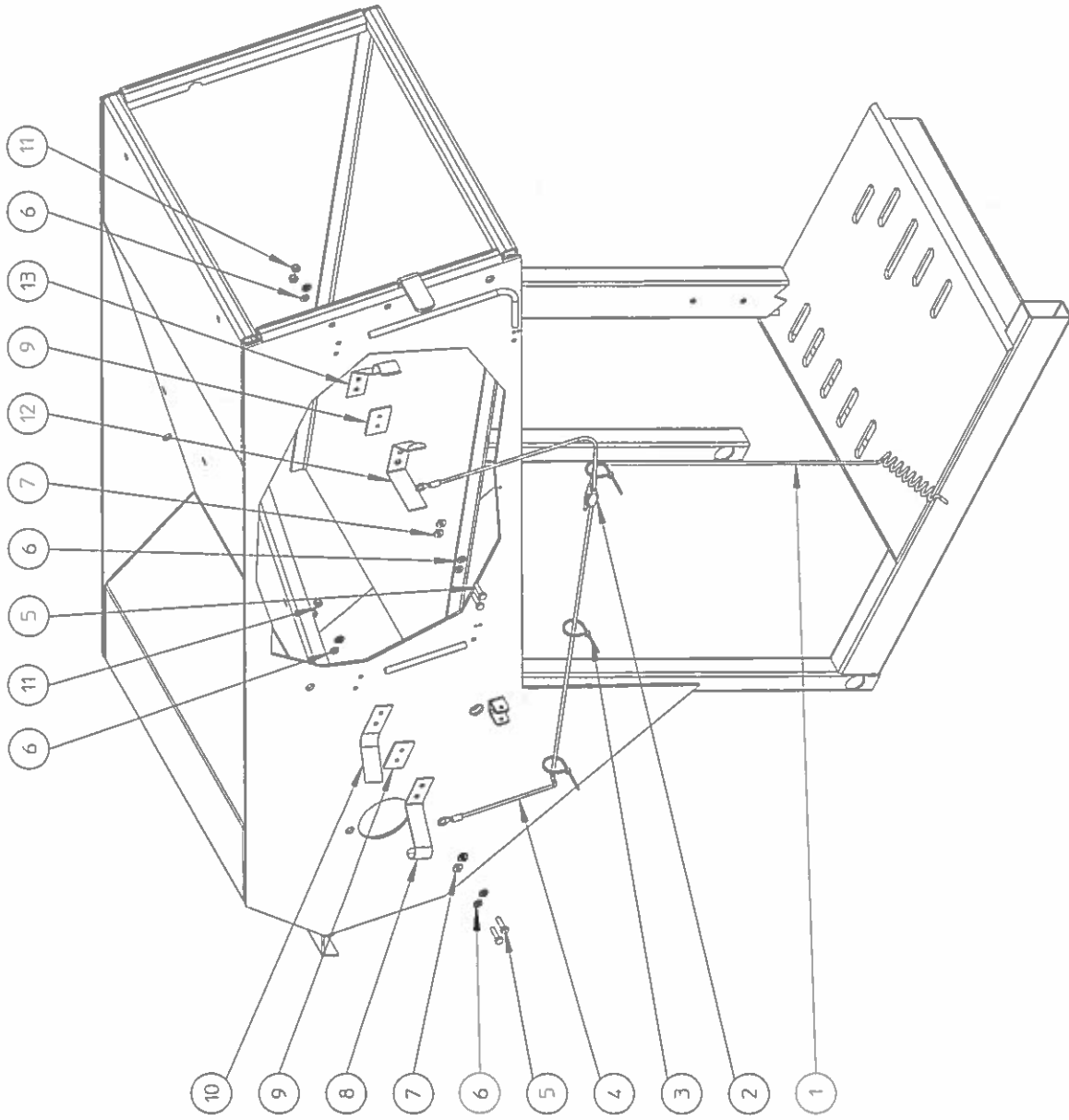

ELIET MAJOR -- ELECTRICAL SYSTEM

NO	REV	DATE
MMA-01.040.170	1	2006/05/02

ELIET ERSATZTEILLISTE

MAJOR

LISTE 7

ELEKTRISCHES SYSTEM

MMA 01 040 170-1

TEIL	ARTIKEL-NR.	BESCHREIBUNG	ANZAHL
1	BE 090 231 301	KABEL ROT 1.5 CE 130	1
2	BE 031 034 201	KABELVERBINDUNG BLAU 2.5 MM	1
3	BE 043 010 100	KABELBINDER 100 X 2.5	3
4	BE 090 230 561	KABEL ROT 1.5 CE 56	1
5	BS 512 000 416	SCHRAUBE M4X16 DIN 933	4
6	BS 531 000 400	UNTERLEGSCHIEBE M4 DIN 125	8
7	BR 112 060 300	BUCHSE NYLON (4.2/5.9/10x3/1.3)	4
8	BV 901 000 040	SICHERHEITSSCHALTER HINTEN TEIL 1	1
9	BR 737 010 010	ISOLIERPLATTE PVC 36X23X2	2
10	BV 901 000 050	SICHERHEITSSCHALTER HINTEN TEIL 2	1
11	BS 502 000 400	MUTTER SELBSTSICHERND M4 DIN 985	4
12	BV 901 000 020	SICHERHEITSSCHALTER VORNE TEIL 1	1
13	BV 901 000 030	SICHERHEITSSCHALTER VORNE TEIL 2	1

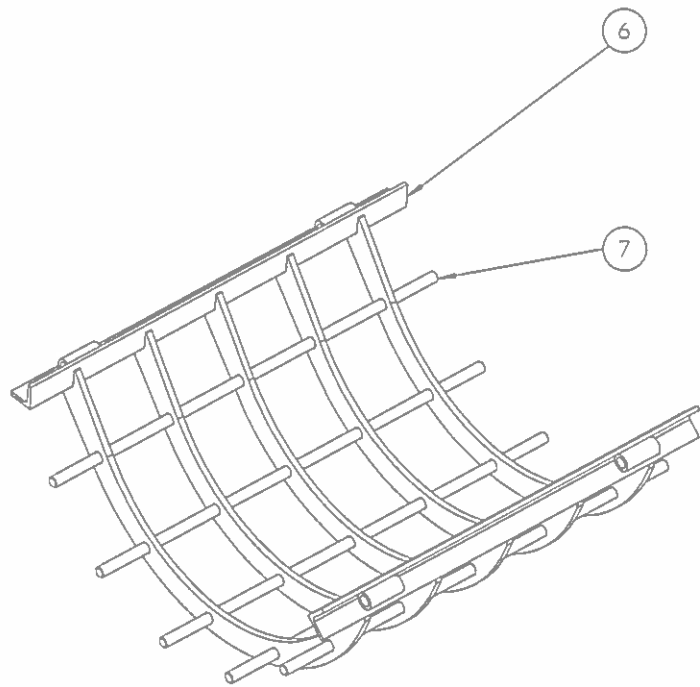
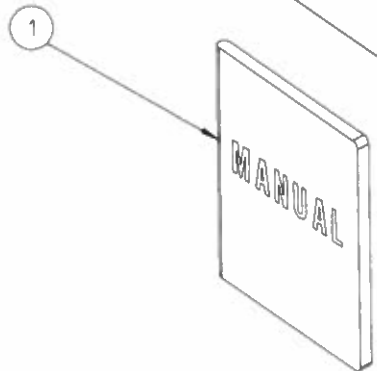
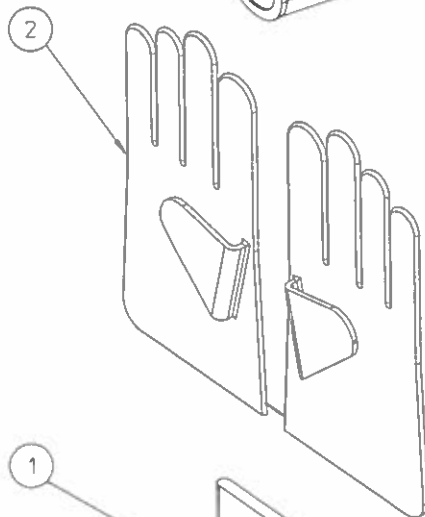
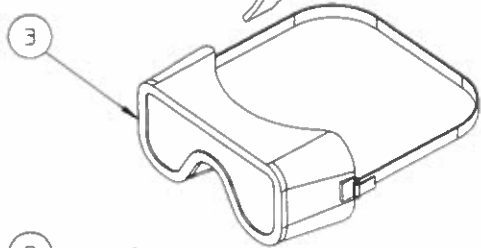
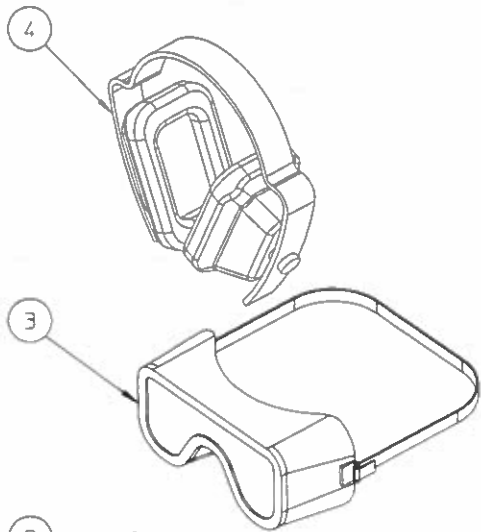
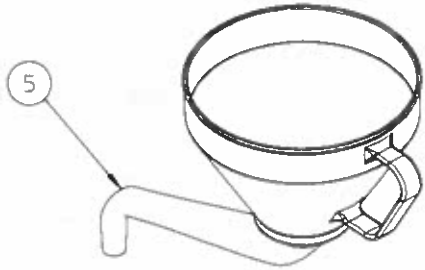

ELIET MAJOR -- ACCESSORIES					
NO	MMA-01.040.180	REV	1	DATE	2006/05/02

ELIET ERSATZTEILLISTE

MAJOR

LISTE 8

ZUBEHÖR

MMA 01 040 180-1

TEIL	ARTIKEL-NR.	BESCHREIBUNG	ANZAHL
1	BZ 201 040 010	HANDBUCH	1
2	BQ 710 050 000	HANDSCHUHE	1
3	BQ 720 050 000	SCHUTZBRILLE	1
4	BQ 700 050 000	SCHUTZBRILLE	1
5	BG 900 010 502	EINFÜLLTRICHTER BENZIN	1
6		AUSPUFFROHR VANGUARD 9 PS	
7		AUSPUFFROHR 25X80 -B&S INTEK PRO 6.5 PS	
8		AUSPUFFROHR 25X120 -INTEK 6.5 PS	
9		AUSPUFFROHR HONDA GX160	
10		KURBELWELLENSCHUTZ 40MM	
11		KURBELWELLENSCHUTZ 27MM	
12	MPA 01 040 550	FEUCHTSIEB	1
13	MPA 01 040 560	GITTERSTAB FÜR FEUCHTSIEB	5

