



Projet _____

N° d'article _____

Quantité _____

Cafetières commerciales

Modèles : ECU-50A | ECU-100A | ECU-100A-I

Faites en sorte que les clients soient heureux et stimulés lors de votre prochain événement, en apportant du café de qualité. Ces cafetières percolatrices produisent toujours un café délicieux et savoureux, jour après jour, et se recyclent automatiquement entre les modes d'infusion et de maintien pour maintenir le café à la température idéale de service.

Caractéristiques standard

- ◆ La grande capacité permet de préparer 50 ou 100 tasses de café de 148 ml (5 oz)
- ◆ Construction en acier inoxydable poli n° 304
- ◆ Conception du couvercle à verrouillage rotatif
- ◆ Poignées froides
- ◆ Robinet sans fuite avec indicateur de niveau protégé
- ◆ Interrupteur marche/arrêt étanche avec couvercle de protection
- ◆ Tuyau de percolation en acier inoxydable et panier filtrant en plastique
- ◆ Voyants lumineux de chauffage et de maintien
- ◆ Dispositif de sécurité à arrêt automatique
- ◆ Garantie d'un an sur les pièces et la main-d'œuvre



Pièces

EWCU-P3	Assemblage de robinets
EWCU-P6	Assemblage de la jauge d'eau pour ECU-50A
EWCU-P7	Assemblage de la jauge d'eau pour ECU-100A
EWCU-P13	Système de percolation pour ECU-50A
EWCU-P14	Système de percolation pour ECU-100A
EWCU-P19	Assemblage du couvercle de fermeture pour ECU-50A et EWB-50A
EWCU-P20	Assemblage du couvercle de fermeture pour ECU-100A et EWB-100A

Options et accessoires

Série SGN	Enseignes en acier inoxydable pour les boissons
Série DT	Égouttoirs
Série VSW	Distributeurs de boissons à bouton-poussoir
Série CF	Carafes à boissons
Série VSS	Distributeurs de café/crème
Série CLO	Organisateurs de tasses et de couvercles
Série CLSO	Organisateurs de tasses et de couvercles

Pour les clients californiens

AVERTISSEMENT : Cancer et risques pour la reproduction - www.P65Warnings.ca.gov

Winco®, DWL International Trading, LLC

Siège social au New Jersey :
65 Industrial Road, Lodi, NJ 07644
Tél. : 1-888-946-2682 | Téléc. : 1-888-946-2632

Centre de distribution en Californie
14950-14952 Valley View Avenue, La Mirada, CA 90638
Tél. : 1-888-946-2652 | Téléc. : 1-562-926-5678

www.wincous.com | equipsales@wincous.com

Centre de distribution en Floride
10800 NW 103rd St. Bldg 22, Ste 11, Miami, FL 33178
Tél. : 1-786-536-4656

Winco® Cafetières commerciales

Modèles : ECU-50A | ECU-100A | ECU-100A-I

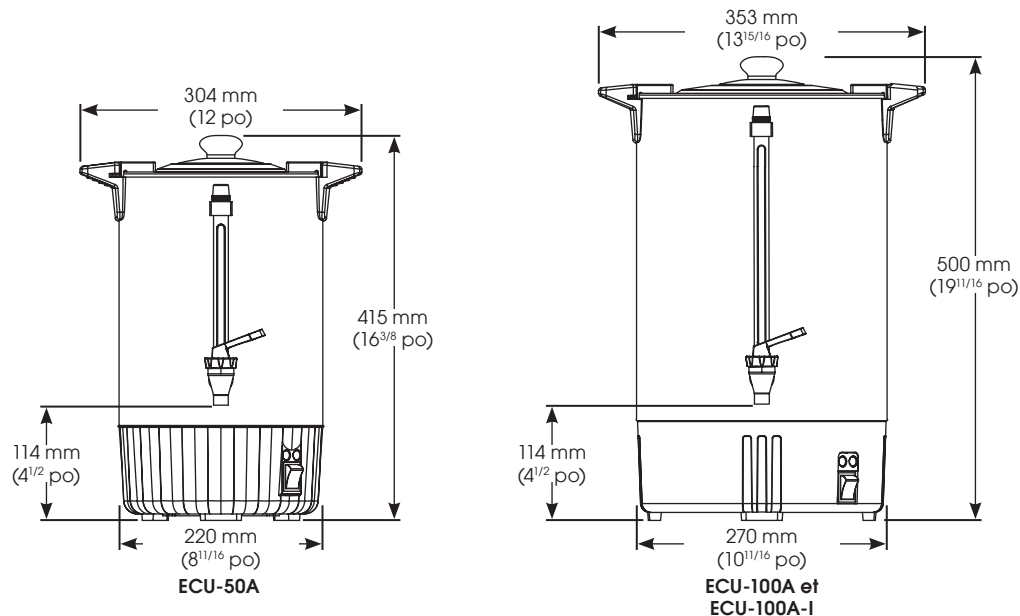

Caractéristiques

MODÈLE	DESCRIPTION	DIMENSIONS GÉNÉRALES			VOLTS	HZ	WATTS	AMP	PRISE	EXPÉDITION POIDS
		LONGUEUR	PROFONDEUR	HAUTEUR						
ECU-50A	8 L (50 tasses)	8-11/16 po (220 mm)	8-11/16 po (220 mm)	16-3/8 po (415 mm)	110 à 120	60	950	8	NEMA 5-15 P	7,05 lb (3,2 kg)
ECU-100A	16 L (100 tasses)	10-5/8 po (270 mm)	10-5/8 po (270 mm)	19-11/16 po (500 mm)			1 500	12,5		9,7 lb (4,4 kg)
ECU-100A-I	16 L (100 tasses) International	10-5/8 po (270 mm)	10-5/8 po (270 mm)	19-11/16 po (500 mm)	220 à 240	50 à 60	1 650	6,9 à 7,5	VDE	9,7 lb (4,4 kg)

Emplacement du cordon

Au dos, à droite

Configuration de la prise

NEMA 5-15P

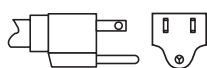

ECU-50A
ECU-100A

VDE



ECU-100A-I

Caractéristiques du produit

Cafetière commerciale

Les modèles de cafetières commerciales ECU-50A, ECU-100A et ECU-100A-I tels que fabriqués par Winco®, Lodi, NJ 07644.

Le modèle de la cafetière commerciale ECU-50A avec une capacité de 8 L (50 gallons) est évalué à 950 Watts et le modèle ECU-100A avec une capacité de 16 L (100 gallons) est évalué à 1 500 Watts. Les deux appareils sont conçus pour une tension de 110 à 120 V-60 Hz et sont fournis avec une prise NEMA 5 à 15 P. Le modèle ECU-100A-I avec une capacité de 16 L (100 tasses) doit avoir une puissance nominale de 1 650 watts pour 220 à 240 V- 50 à 60 Hz et être fourni avec une prise VDE. Tous les appareils doivent être construits en acier inoxydable n° 304 poli avec des poignées froides. Les appareils doivent être équipés d'un couvercle à verrouillage rotatif, d'un robinet anti-goutte avec indicateur de niveau protégé, d'un tuyau de percolation en acier inoxydable et panier filtrant en plastique, d'un interrupteur marche/arrêt étanche avec couvercle de protection, de voyants lumineux de chauffage et de maintien et d'un dispositif de sécurité à arrêt automatique.

Listes CE et ETL pour la sécurité (Canada et États-Unis).

Garantie d'un an sur les pièces et la main-d'œuvre.

Winco®, DWL International Trading, LLC

www.wincous.com | equipmentsales@wincous.com

Siège social au New Jersey :
65 Industrial Road, Lodi, NJ 07644
Tél. : 1-888-946-2682 | Téléc. : 1-888-946-2632

Centre de distribution en Californie
14950-14952 Valley View Avenue, La Mirada, CA 90638
Tél. : 1-888-946-2652 | Téléc. : 1-562-926-5678

Centre de distribution en Floride
10800 NW 103rd St. Bldg 22, Ste 11, Miami, FL 33178
Tél. : 1-786-536-4656