

Cantinetta Frigo incasso a colonna 33 bott.* SINGOLA TEMPERATURA

* tipo Bordolese da 0,75 Lt.



- . Colore Nero
- . Installazione Incasso a colonna
- . Raffreddamento: Compressore
- . Temperatura Regolabile: da 5° a 20°C
- . Porta Full glass con vetro temperato a 3 strati Anti-UV
- . Regolazione Elettronica con display digitale
- . Luci LED bianche con pulsante di accensione
- . Porta reversibile
- . Sistema Sottovuoto integrato*

*Il sistema sottovuoto ti permette di tenere aperte le tue bottiglie di vino per diversi giorni. Puoi conservare 4 bottiglie aperte in posizione verticale. Il sottovuoto permette di:

- Ridurre il volume d'aria presente nella bottiglia dopo l'apertura.
- Ritardare l'ossidazione del vino
- Conservare la freschezza, l'aspetto organolettico e olfattivo

Basta collegare il tappo al tubo della pompa e premere il pulsante. L'operazione dura circa 1 minuto.

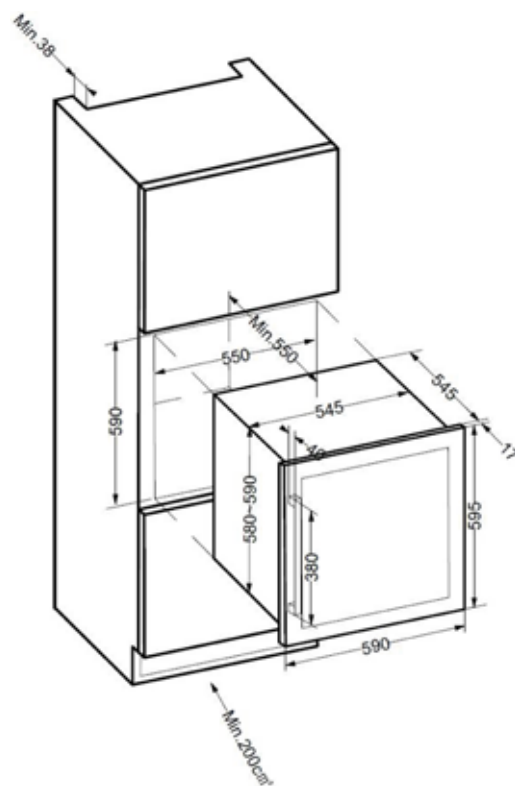

Temperatura d'Esercizio: da 16° a 32°C

ATTREZZATURE INCLUSE

- . 1 ripiano fisso in legno
- . 3 ripiani in legno scorrevoli
- . 4 Piedini Regolabili (altezza 1 cm)
- . Sistema Antivibrazione
- . Sbrinamento automatico

CARATTERISTICHE TECNICHE

- . Classe energetica: G
- . Consumo elettrico annuale: 136 kWh
- . Classe climatica: N
- . Rumorosità: 41 dB
- . Voltaggio: 220 - 240 V.
- . Potenza assorbita: 90 W.
- . Tipo di gas: R600a
- . Dimensioni (LxPxA cm): 59x56x59,5
- . Peso: 32 Kg

SICUREZZA

- . Allarmi Visivi e Sonori: avvisa quando è richiesta la tua attenzione

VINOTAG®

- . Applicazione gratuita per la gestione della cantina

Cellar Fridge built-in column 33 bottles * SINGLE TEMPERATURE

* Calculated with 0.75 Lt. Bordeaux bottles.



- . Black colour
- . Installation Built-in column
- . Cooling: Compressor
- . Adjustable temperature: from 5 ° to 20 ° C
- . Full glass door with 3-layer Anti-UV tempered glass
- . Electronic regulation with digital display
- . White LED lights with power button
- . Reversible door
- . Integrated vacuum system*

* The vacuum system allows you to keep your wine bottles open for several days. You can store 4 open bottles upright.
The vacuum allows you to:

- Reduce the volume of air present in the bottle after opening.
- Delay the oxidation of wine
- Preserve freshness, organoleptic and olfactory aspects

Just connect the cap to the pump hose and press the button. The operation takes about 1 minute.

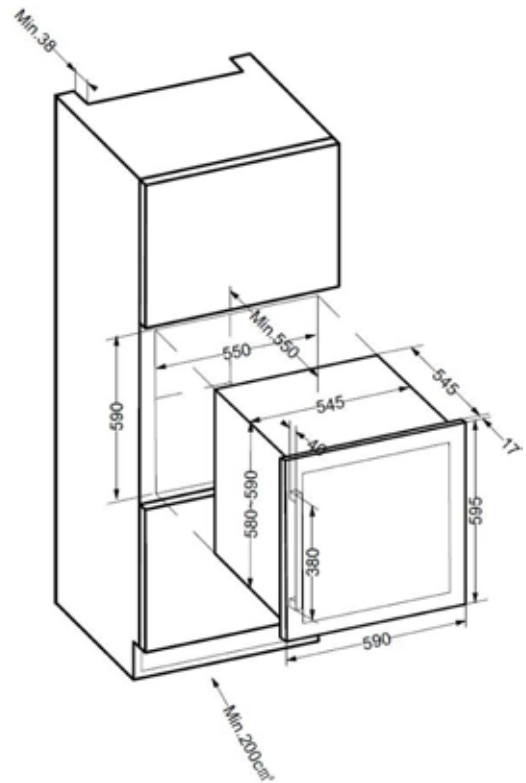

Ambient temperature: from 16° a 32°C

EQUIPMENT INCLUDED

- . 1 fixed wooden shelf
- . 3 sliding wooden shelves
- . 4 Adjustable Feet (height 1 cm)
- . Antivibration system
- . Automatic defrost

TECHNICAL FEATURES

- . Energy class: G.
- . Annual electricity consumption: 136 kWh
- . Climate class: N
- . Noise: 41 dB
- . Voltage: 220 - 240 V.
- . Power consumption: 90 W.
- . Gas type: R600a
- . Dimensions (LxWxH cm): 59x56x59.5
- . Weight: 32 Kg

SAFETY

- . Visual and audible alarms: alerts you when your attention is required

VINOTAG®

- . Free application for the management of the cellar