

Aufbauanleitung **ATAKATISCH**

Schön, dass Sie sich für den AtakaTisch entschieden haben!
In dieser Aufbauanleitung erklären wir Ihnen, wie Sie den Tisch
in wenigen einfachen Schritten zusammenbauen. Viel Spaß!

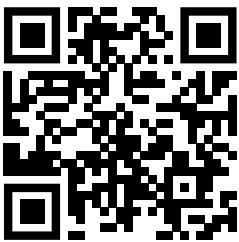

> Aufbauvideo

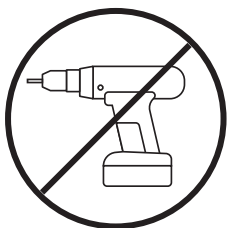

Werkzeugloser Aufbau

Der AtakaTisch wurde so konstruiert, dass er sich ohne Werkzeug aufbauen lässt.



Warnhinweise

Der Aufbau ist alleine möglich, jedoch sind die Einzelelemente des Tisches teils recht schwer. Wir empfehlen, den Tisch mit Hilfe einer zweiten Person aufzubauen. Achten Sie beim Tragen der Massivholzteile auf eine korrekte Rückenhaltung und tragen Sie geeignetes Schuhwerk!

Vorbereitung

Öffnen Sie die Transportkiste gemäß Anleitung und platzieren Sie alle Einzelteile des Tisches in der Nähe des Aufbauortes.

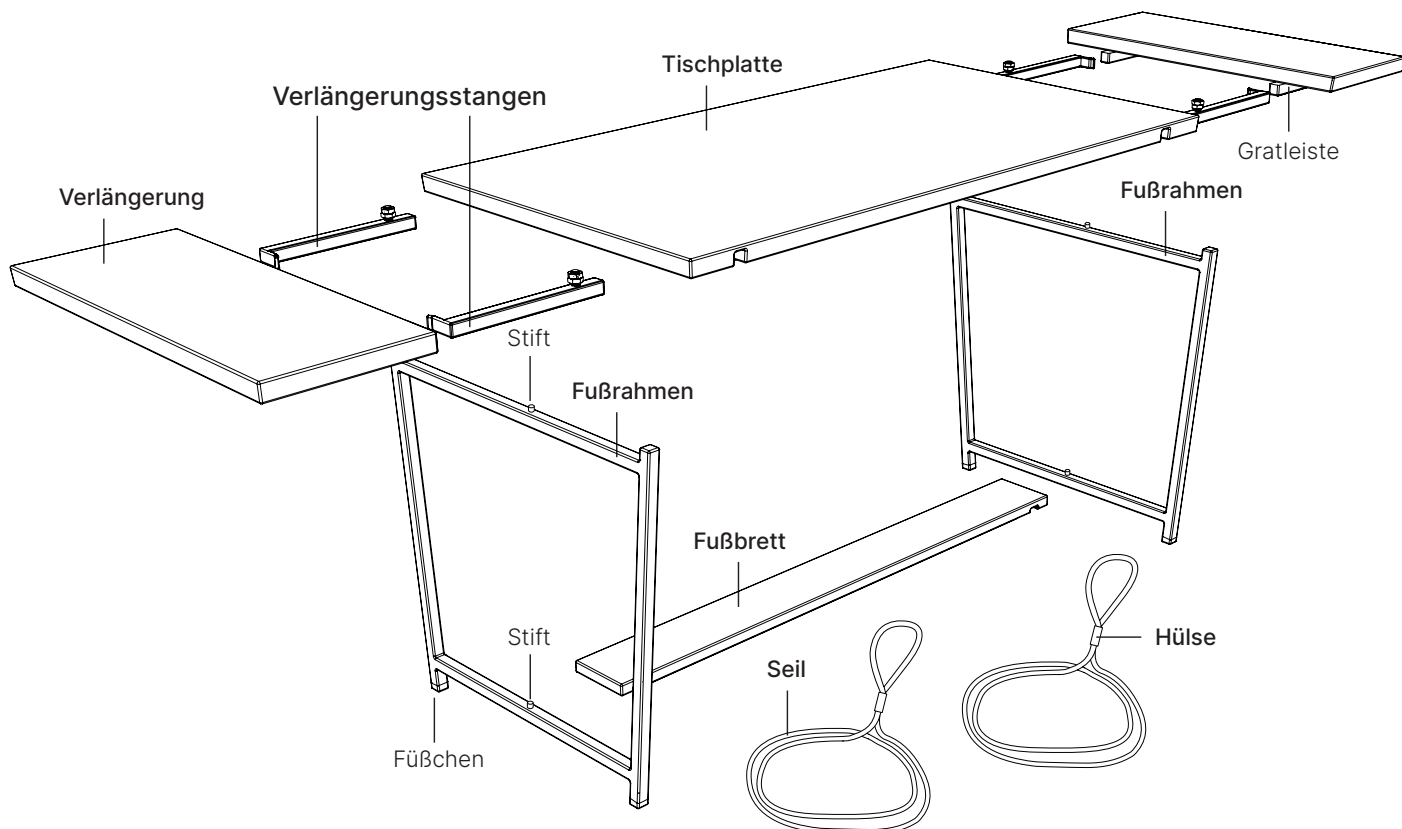

1

Legen Sie die **Tischplatte** mit der Oberseite nach oben auf den Boden. Die Ausfräsungen zeigen nach unten.

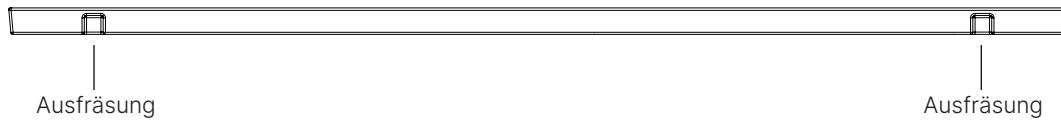

2

Halten Sie einen **Fußrahmen** parat. Heben Sie die **Tischplatte** auf einer Seite an und stecken Sie den Fußrahmen in die Ausfräsung. Achten Sie darauf, dass der Fußrahmen im rechten Winkel zur Tischplatte steht. Der kleine Stift positioniert den Fußrahmen mittig.

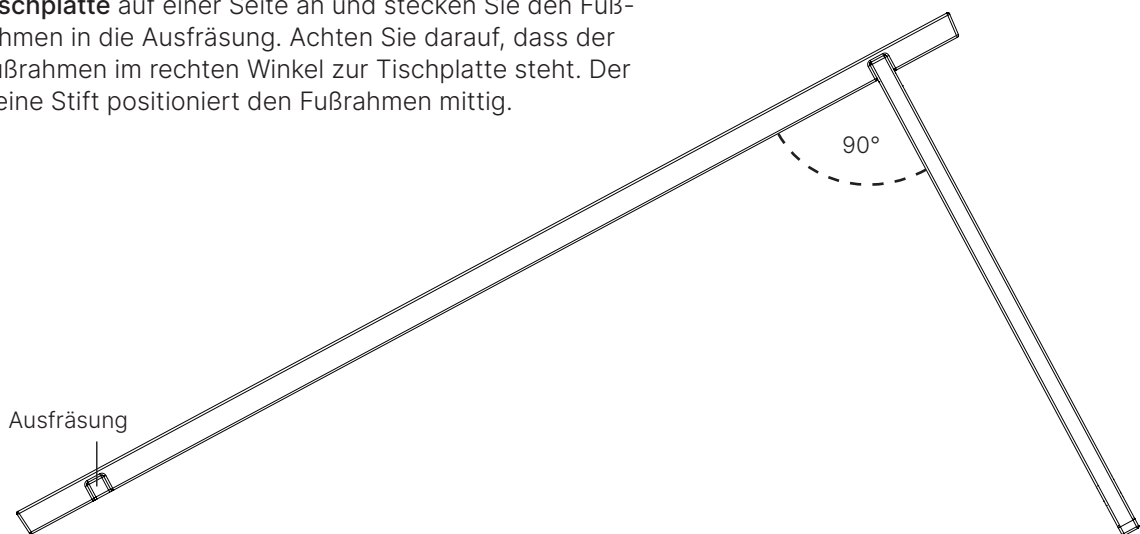

3

Heben Sie die Tischplatte auf der anderen Seite an. Keine Sorge, die Konstruktion ist dafür fest genug. Stecken Sie den **zweiten Fußrahmen** genauso wie den Ersten auf. Nun steht der Tisch, er sollte aber noch nicht belastet werden!

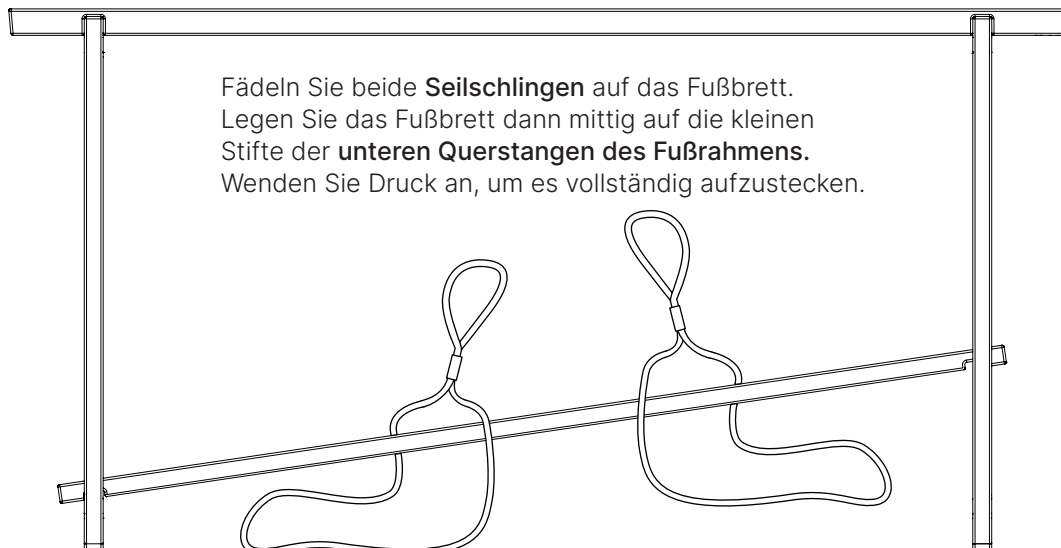

4

Legen Sie die Seile von **unten über die überstehenden Enden des Fußbrettes**.

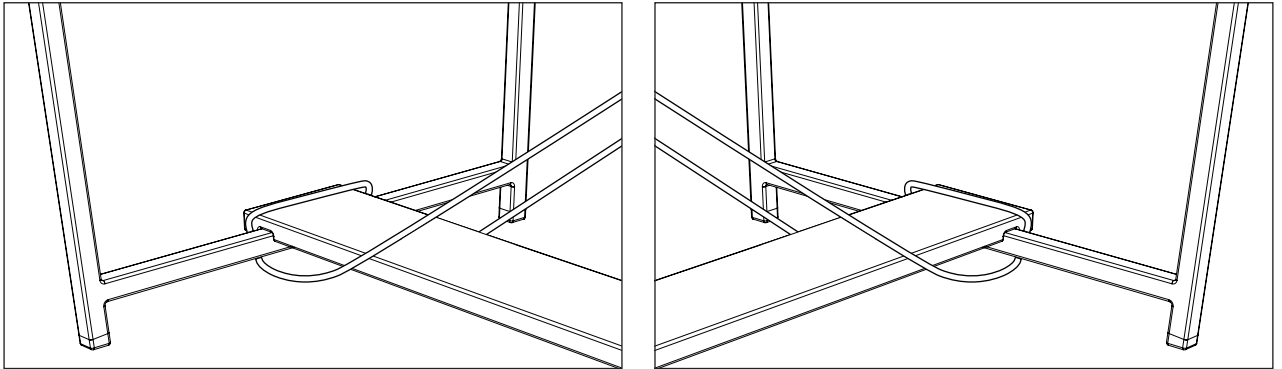

5

Hängen Sie **die Enden der Seile in die Seilbefestigung** an der Unterseite der Tischplatte. Positionieren Sie dabei die Verbindungsstellen der Seile direkt an der Seilbefestigung, so dass sie kaum sichtbar sind. Um den Tisch auszusteifen, **schieben Sie beide Hülsen gleichmäßig nach unten**. Sobald der Tisch fest steht, ist die Spannung ausreichend.

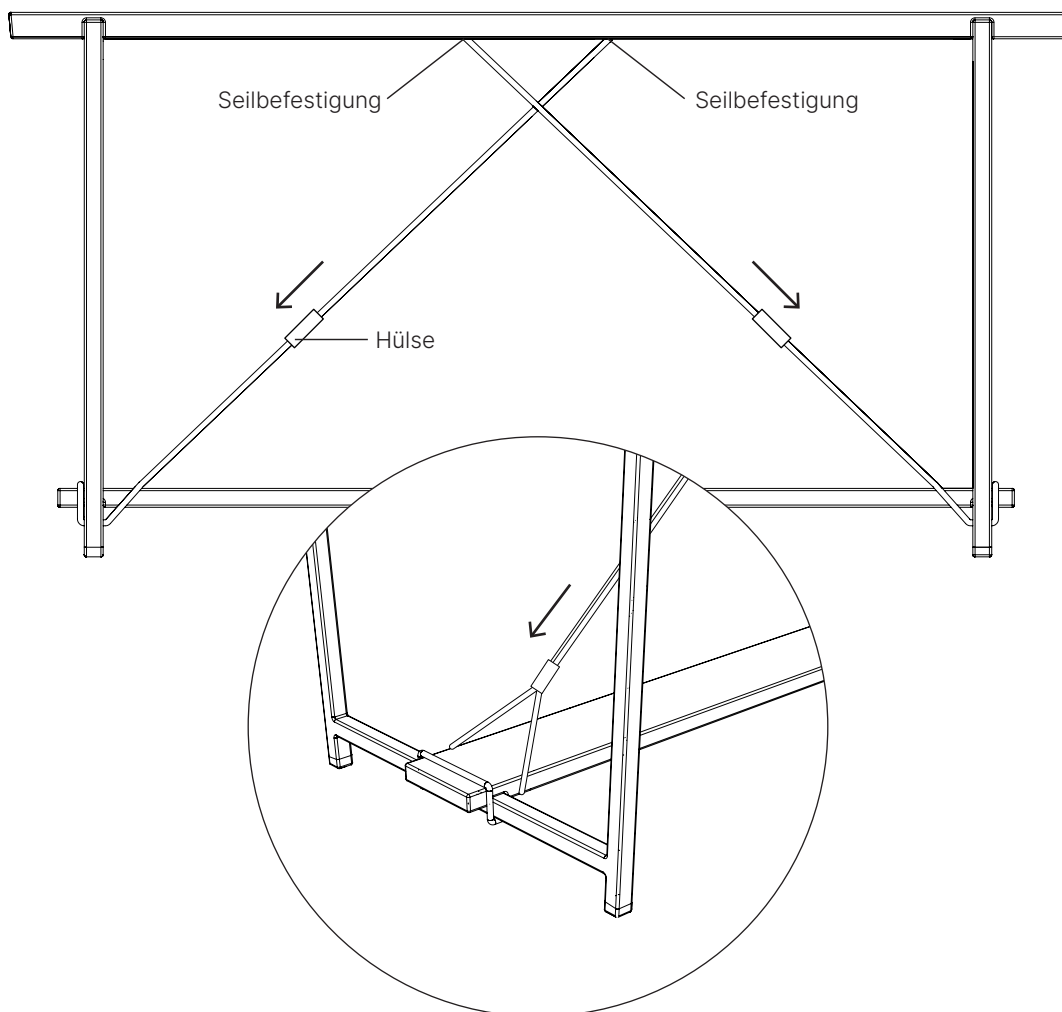

6

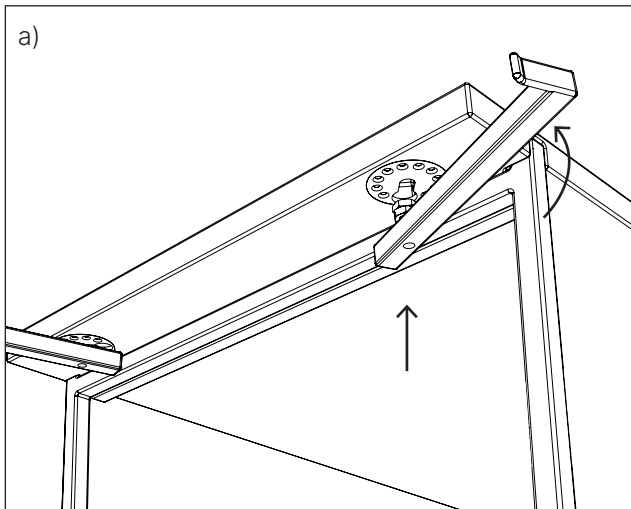

a) Für die **Verlängerungen** jeweils die beiden passenden **Verlängerungsstangen** nehmen und in die Befestigungsplatten an der Unterseite der Tischplatte stecken. Richten Sie sie so aus, dass sie schräg nach außen schauen. Durch das Verdrehen nach innen drückt sich die Stange entlang des Fußrahmens in das Schlüsselloch der Befestigungsplatte.

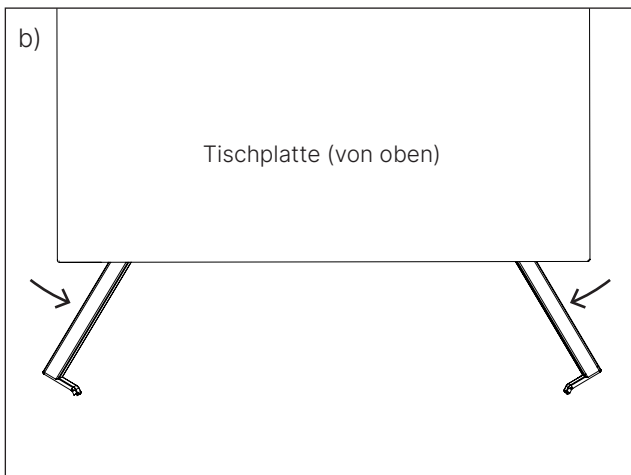

b) Drehen Sie die Stangen so weit, dass sie leicht **schräg zur Tischkante** stehen.

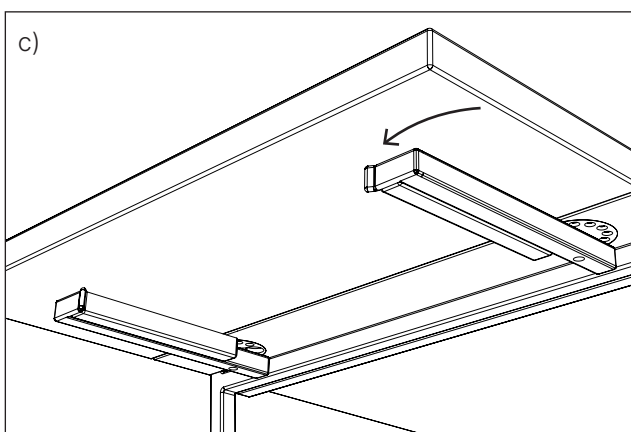

c) Legen Sie die **Verlängerung auf die Stangen**, die zwei Nasen der Gratleisten zeigen dabei zum Tisch und haken sich an der Unterseite ein. Zum Schluss drehen Sie die Stangen an die Gratleisten der Verlängerung. Die Haken der Stangen umfassen diese und fixieren alles. Die Demontage erfolgt entsprechend in umgekehrter Reihenfolge.

Der AtakaTisch wurde konzipiert,
gestaltet und hergestellt von den
Brüdern Bally in ihrer Werkstatt am
Chiemsee.

BALLY UND BALLY GmbH
Am Anger 8
83339 Chieming

Kontakt
kontakt@ballyundbally.de
+49 8667 21 63 188

© BALLY UND BALLY GmbH, 2023
Alle Inhalte dieser Aufbauanleitung, insbesondere Texte und Grafiken, sind
urheberrechtlich geschützt. Das Urheberrecht liegt, soweit nicht ausdrücklich
anders gekennzeichnet, bei der BALLY UND BALLY GmbH.

www.ballyundbally.de