

BROKK 60



MIETPREISE

Tagespauschale ohne Mann	400.- CHF
Tagespauschale mit Mann	1500.- CHF

Preise exkl. MwSt.

Mehr Leistung auf kleinstem Raum

Der BROKK 60 ist die perfekte Lösung für den sicheren und effektiven Abbruch auf sehr engem Raum. An Stellen, wo der mechanische Abbruch vorher unmöglich erschien, bewirkt der BROKK 60 dank seines leichten Gewichts, seines kompakten Designs, und seiner Leistungsfähigkeit wahre Wunder. Im Vergleich zu der Vorgängerversion, dem Brokk 50, bietet der 60 25% mehr Produktivität und dazu einen stärkeren Hammer, schnellere Manövrierbarkeit, ein neues Steuerungssystem sowie ein schmaleres Profil. Dank seines leichten Gewichts ist der 60II für den Einsatz in Räumen mit niedriger Deckentraglast geeignet und er lässt sich außerdem in herkömmlichen Personenaufzügen transportieren.

Einsatzbereiche

z.B. bei leichten Abbrüchen auf engem Raum sowie kleineren Wartungs- und Sanierungsarbeiten. Der Brokk 60 eignet sich auch perfekt für Arbeiten an Standorten, an denen abgasemissionsfreies Arbeiten gefordert ist.

- Effektiver als 5 - 10 Arbeiter mit handgehaltenen Spitzhämmern
- Der weltweit kleinste ferngesteuerte Abbruchroboter
- Zugang sogar durch engste Türpassagen

REICHWEITE

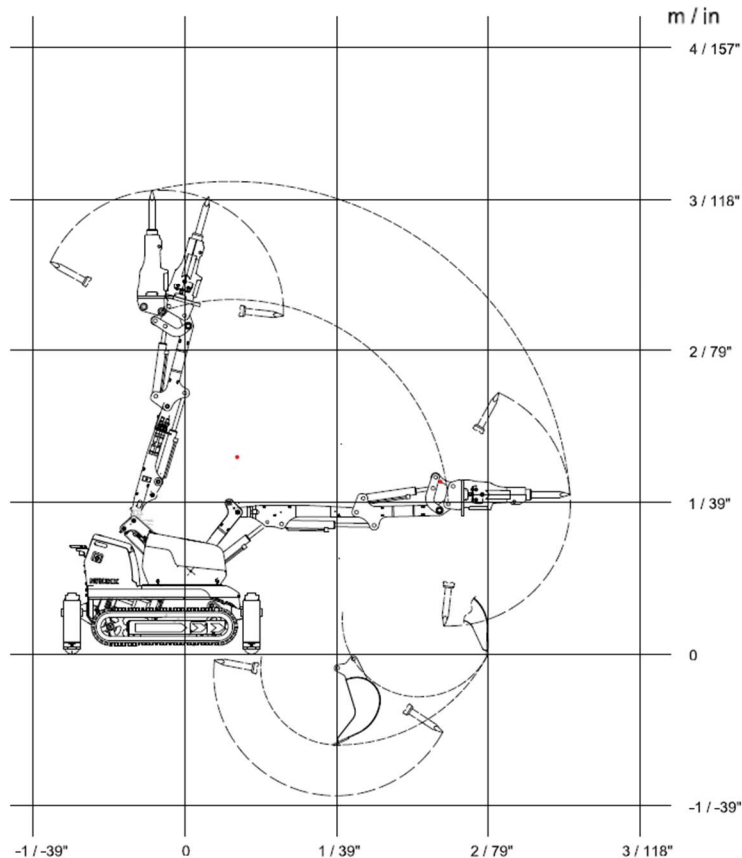

TECHNISCHE DATEN

Werkzeugdaten

Hydraulikhammer	Atlas Copco BHB 55
Schlagfrequenz	720 – 1680 blows/min
Schlagkraft	101 J/Nm
Betriebsgewicht	ca. 60 kg
Betonzange	DARDA CC260
Brechkraft	260 kN (22 t)
max. Öffnungsweite	260 mm
Betriebsgewicht	ca. 70 kg
Schaufel	
Volumen	20 l
Betriebsgewicht	20 kg

Leistung

Drehgeschwindigkeit	6,5 sec / 245°
Max. Transportgeschwindigkeit	2,5 km/h; 0,75 m/s
Max. Steigung	30°

Hydrauliksystem

Volumen Hydrauliksystem	27 l
Pumpentyp	Zahnradpumpe
Systemdruck	18 MPa
Max. Pumpenfluss 50Hz, 60Hz	22 l/min

Elektromotor

Typ	ABB
Leistung*	5,5 kW
Strom*	14 A
Anlasser	Direktstart

Steuersystem

Steuerung	SmartRemote, Steuereinheit
Signalübertragung	Digital
Übertragung	Kabel/Funk

Gewicht

Gewicht **	500 kg
max. Gewicht Anbaugerät	80 kg

Lärmpegel

Schalleistungspegel ***	90 dB(A)
-------------------------	----------

*Gültig für 400V/50Hz und 440V/60Hz

**Ohne Anbaugerät und Zusatzausrüstung

***Schalleistungspegel Lwa, gemessen nach Richtlinie 2000/14/EC, ohne Anbaugerät

GRÖSSE

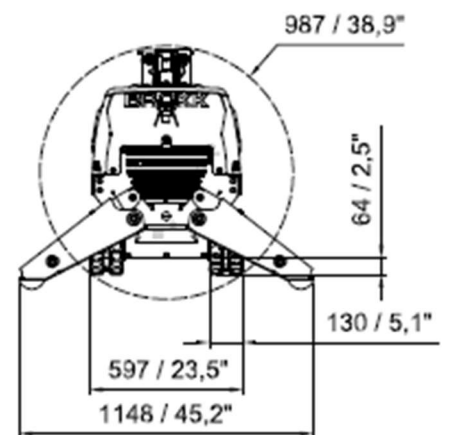
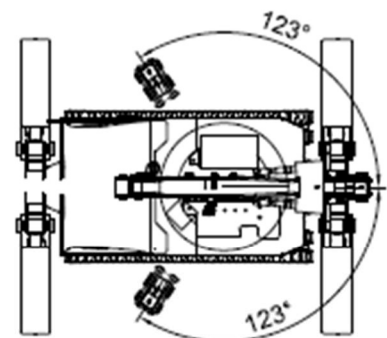
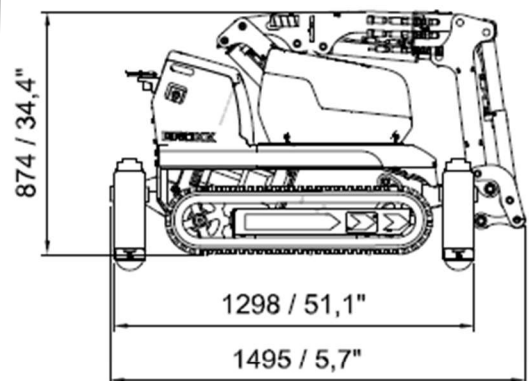
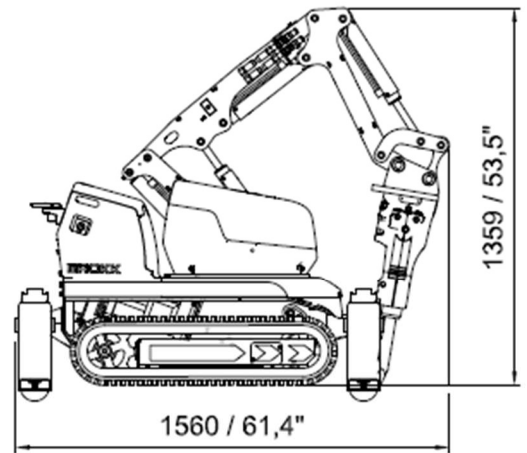

WERKZEUGE

