

**AudioAffairs**

# Bluetooth-Lautsprecher

Bedienungsanleitung

BT 010



<b>1.</b>	<b>Herzlichen Dank für Ihr Vertrauen!</b>	<b>3</b>
<b>2.</b>	<b>Allgemein</b>	<b>4</b>
<b>3.</b>	<b>Lieferumfang</b>	<b>6</b>
<b>4.</b>	<b>Sicherheitshinweise</b>	<b>7</b>
<b>5.</b>	<b>Geräteübersicht</b>	<b>11</b>
<b>6.</b>	<b>Aufstellen des Gerätes</b>	<b>13</b>
<b>7.</b>	<b>Stromversorgung</b>	<b>13</b>
<b>8.</b>	<b>Grundbedienung</b>	<b>14</b>
8.1.	Gerät ein- / ausschalten	14
8.2.	Betriebsart wählen	14
8.3.	Lautstärke regeln	15
<b>9.</b>	<b>Bluetoothverbindung</b>	<b>15</b>
9.1.	LED-Anzeigen	15
9.2.	Verbindung aufbauen	16
9.3.	Lautsprecher bedienen	17
9.4.	Anrufe	18
9.5.	Verbindung lösen	19
<b>10.</b>	<b>Verbindung mit Audiokabel (AUX)</b>	<b>19</b>
<b>11.</b>	<b>Reset</b>	<b>20</b>
<b>12.</b>	<b>Reinigung</b>	<b>21</b>
<b>13.</b>	<b>Problemlösungen</b>	<b>21</b>
<b>14.</b>	<b>Entsorgen</b>	<b>23</b>
<b>15.</b>	<b>Technische Daten</b>	<b>24</b>
<b>16.</b>	<b>Hotline</b>	<b>25</b>
<b>17.</b>	<b>Garantie</b>	<b>26</b>

BT 010

Herzlichen Dank für Ihr Vertrauen!

# 1. HERZLICHEN DANK FÜR IHR VERTRAUEN!

**Wir gratulieren Ihnen zu Ihrem neuen Bluetooth-Lautsprecher und sind überzeugt, dass Sie mit diesem modernen Gerät zufrieden sein werden.**



**Um eine stets optimale Funktion und Leistungsbereitschaft Ihres Bluetooth-Lautsprechers zu garantieren und um Ihre persönliche Sicherheit zu gewährleisten:**

Lesen Sie vor der ersten Inbetriebnahme diese Bedienungsanleitung gründlich durch und befolgen Sie vor allen Dingen die Sicherheitshinweise!

<b>Artikel</b>	Bluetooth-Lautsprecher
<b>Modell</b>	BT 010
<b>Manual ID</b>	PO51001239 / PE / 2017
<b>Hersteller</b>	<b>Latupo GmbH</b> <b>Waterloohain 9 - 22769 Hamburg</b> <b>Germany</b>
<b>Web</b>	<a href="http://www.latupo.com">www.latupo.com</a>

**KUNDENDIENST**

**3**

  **00800 - 456 22 000**

 [\*\*www.latupo.com\*\*](http://www.latupo.com)

DE

Allgemein

BT 010

## 2. ALLGEMEIN

### Aufbewahren des Handbuches

- Alle Tätigkeiten an und mit diesem Gerät dürfen nur so ausgeführt werden, wie sie in dieser Bedienungsanleitung beschrieben sind.
- Bewahren Sie diese Anleitung auf.
- Falls Sie das Gerät einmal weitergeben, legen Sie bitte diese Bedienungsanleitung dazu.

### Bestimmungsgemäßer Gebrauch

Dieses Gerät ist ...

... ein Gerät der Unterhaltungselektronik.

... zum Empfang und zur Wiedergabe von Audiosignalen von externen Audiogeräten über Bluetooth oder Audiokabel (Buchse **AUX**) geeignet.

Das Gerät ist für den Privatgebrauch bestimmt und für die gewerbliche Nutzung nicht geeignet. Eine andere Nutzung oder Modifikation ist vom bestimmungsgemäßen Gebrauch ausgeschlossen.

4

 [www.latupo.com](http://www.latupo.com)

KUNDENDIENST

 DE 00800 - 456 22 000

### Auszeichnungen/Symbole

Falls erforderlich, finden Sie folgende Warnhinweise in dieser Bedienungsanleitung:



**GEFAHR!** Hohes Risiko: Missachtung der Warnung kann Schaden für Leib und Leben verursachen.

**WARNUNG!** Mittleres Risiko: Missachtung der Warnung kann Verletzungen oder schwere Sachschäden verursachen.

**VORSICHT:** Geringes Risiko: Missachtung der Warnung kann leichte Verletzungen oder Sachschäden verursachen.

**HINWEIS:** Sachverhalte und Besonderheiten, die im Umgang mit dem Gerät beachtet werden sollten.

- Informationen im Display werden in *kursiver Schrift (schräger Schrift)* geschrieben.  
Beispiel: Auf dem Display des Abspielgerätes wird die Gerätekennung *BT010* angezeigt.
- Tasten, die gedrückt werden sollen, werden immer **fett** geschrieben.  
Beispiel: Drücken Sie die Taste **PLAY**.
- Handlungsanweisungen mit einer festen Reihenfolge werden immer nummeriert (1., 2., 3. usw.).

DE

Lieferumfang

BT 010

## Hinweise zur Konformitätserklärung

**CE** Hiermit erklärt die Latupo GmbH, dass sich dieses Produkt in Übereinstimmung mit den grundlegenden Anforderungen und den anderen, relevanten Vorschriften der RED Richtlinie 2014/53/EU, der EMV-Richtlinie 2014/30/EU, der ErP-Richtlinie 2009/125/EG, der Niederspannungs-Richtlinie 2014/35/EU sowie der RoHS-Richtlinie 2011/65/EU befindet.

Die vollständige Konformitätserklärung und diese Bedienungsanleitung im PDF-Format finden Sie im Internet unter [www.latupo.com](http://www.latupo.com).

## Typenschild

Das Typenschild mit den technischen Angaben befindet sich auf der Unterseite des Gerätes.

## 3. LIEFERUMFANG

- 1 Bluetooth-Lautsprecher BT 010
- 1 USB-Ladekabel (Typ A auf Micro-USB)
- 1 Audiokabel ( 2 x 3,5mm Klinke)
- 1 Bedienungsanleitung
- 1 Garantiekarte

6

 [www.latupo.com](http://www.latupo.com)

KUNDENDIENST

  00800 - 456 22 000

## 4. SICHERHEITSHINWEISE



### GEFAHR für Kinder und Personen mit Einschränkungen

- Verpackungsmaterial ist kein Kinderspielzeug. Kinder dürfen nicht mit den Kunststoffbeuteln spielen. Es besteht Erstickungsgefahr.
- Dieses Gerät kann von Kindern ab 8 Jahren und darüber, sowie von Personen mit verringerten physischen, sensorischen oder mentalen Fähigkeiten oder Mangel an Erfahrung und Wissen benutzt werden, wenn sie beaufsichtigt werden oder bezüglich des sicheren Gebrauchs des Gerätes unterwiesen wurden und die daraus resultierenden Gefahren verstanden haben.
- Kinder dürfen nicht mit dem Gerät spielen. Reinigung und Benutzer-Wartung dürfen nicht von Kindern ohne Beaufsichtigung durchgeführt werden.



### BRANDGEFAHR

- Schützen Sie den Akku vor mechanischen Beschädigungen.
- Kerzen und andere offene Flammen müssen zu jeder Zeit von diesem Produkt ferngehalten werden, um das Ausbreiten von Feuer zu verhindern.
- Schützen Sie das Gerät vor Hitze: Es besteht Brandgefahr. Wenn Sie das Gerät in einem Regal aufstellen, halten Sie an den Seiten einen Abstand von mindestens 10 cm ein.

DE

Sicherheitshinweise

BT 010



## **GEFAHR durch integrierten Akku**

- Benutzen Sie das Gerät nicht, wenn es sichtbare Beschädigungen am Gehäuse oder dem USB-Ladekabel aufweist. Reparaturen am Gerät dürfen ausschließlich vom Service-Center vorgenommen werden, um Gefährdungen zu vermeiden.
- Setzen Sie das Gerät nicht direkter Sonne oder Hitze aus. Die Umgebungstemperatur soll +5 °C nicht unter- und +35 °C nicht überschreiten.
- Laden Sie den Akku ausschließlich mit dem Original-Zubehörteil (USB-Ladekabel) auf.
- Wenn der Akku das Ende seiner Lebenszeit erreicht hat, muss das Gerät mit dem integrierten Akku fachgerecht entsorgt werden. Versuchen Sie nicht, den Akku auszubauen oder zu ersetzen.
- Der Akku darf nicht wiederverwendet oder auseinandergenommen werden.
- Sollte aus dem Akku Elektrolytlösung auslaufen, vermeiden Sie den Kontakt mit Augen, Schleimhäuten und Haut. Spülen Sie betroffene Stellen sofort mit reichlich klarem Wasser und suchen Sie einen Arzt auf. Die Elektrolytlösung kann Reizungen hervorrufen.
- Der Akku darf nicht kurzgeschlossen werden. Der Akku kann überhitzen und explodieren.
- Das Gerät darf nicht ins Feuer geworfen werden. Der Akku kann explodieren.
- Es ist nicht gestattet, Umbauten an dem Gerät vorzunehmen.

8

 [www.latupo.com](http://www.latupo.com)

**KUNDENDIENST**

 **DE 00800 - 456 22 000**





## **WARNUNG vor Sachschäden**

- Wird das Gerät von einem kalten an einen warmen Ort gebracht, kann Kondensfeuchtigkeit im Gerät entstehen. Das Gerät einige Stunden ausgeschaltet lassen.
- Das Gerät ist nicht für den Betrieb in Räumen mit hoher Luftfeuchtigkeit (z. B. Badezimmer) ausgelegt. Beachten Sie die in den technischen Daten angegebenen Umgebungsbedingungen.
- Vermeiden Sie das Eindringen von Fremdkörpern und Flüssigkeiten in das Gerät.
- Sollten Flüssigkeiten oder Fremdkörper in das Gerät gelangen, sofort das USB-Ladekabel ziehen. Vor einer erneuten Inbetriebnahme das Gerät prüfen lassen.
- Stellen Sie das Gerät auf eine stabile, ebene Oberfläche.
- Schwere Gegenstände dürfen nicht auf das Gerät gestellt werden.
- Sorgen Sie für eine ausreichende Belüftung rund um das Gerät. Halten Sie an allen Seiten einen Abstand von mindestens 10 cm ein. Bedecken Sie das Gerät nicht (z. B. durch Zeitschriften, Tischdecken, Vorhänge, usw.).
- Stellen Sie das Gerät so auf, dass kein direktes Sonnenlicht darauf fällt.
- Das Gerät ist mit rutschfesten Kunststofffüßen ausgestattet. Da Möbel mit einer Vielfalt von Lacken und Kunststoffen beschichtet sind und mit unterschiedlichen Pflegemitteln behandelt werden, kann nicht völlig ausgeschlossen werden, dass manche dieser Stoffe Bestandteile enthalten, die die



DE

## Sicherheitshinweise

BT 010

Kunststofffüße angreifen und aufweichen. Legen Sie ggf. eine rutschfeste Unterlage unter das Gerät.

- Für die Reinigung verwenden Sie ein trockenes, weiches Tuch. Verwenden Sie keine ätzenden oder scheuernden Reinigungsmittel. Diese könnten die Oberfläche des Gerätes beschädigen.

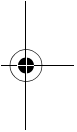
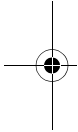

10

 [www.latupo.com](http://www.latupo.com)

**KUNDENDIENST**

 DE 00800 - 456 22 000

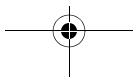

## 5. GERÄTEÜBERSICHT

### Oberseite

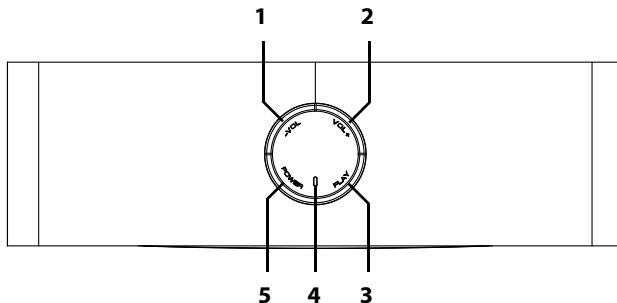

- 1 -VOL** kurz drücken: Lautstärke verringern  
gedrückt halten: an den Titelbeginn
- 2 VOL+** kurz drücken: Lautstärke erhöhen  
gedrückt halten: zum nächsten Titel
- 3 PLAY** Bluetooth-Modus (BT):  
kurz drücken: Wiedergabe starten/Pause;  
Telefonanruf:  
kurz drücken: Anruf annehmen/beenden,  
lang drücken: Anruf ablehnen;  
AUX-Modus:  
kurz drücken: Ton ein- und ausschalten  
lang drücken: BT-Modus aktivieren
- 4 LED**
- 5 POWER** gedrückt halten: ein-/ausschalten

DE

Geräteübersicht

BT 010

## Rückseite

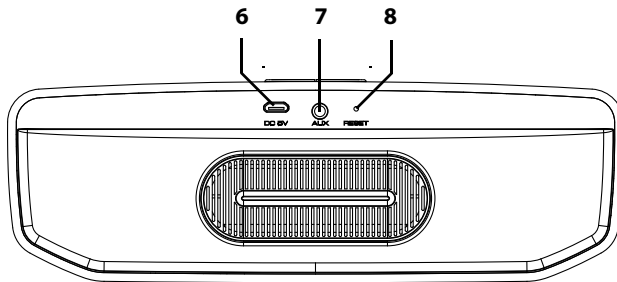

- 6 DC 5V** Micro-USB-Buchse: USB-Ladekabel anschließen
- 7 AUX** 3,5-mm-Klinkenbuchse: Audiokabel anschließen
- 8 RESET** Reset-Knopf (hinter der Öffnung)

## Vorderseite

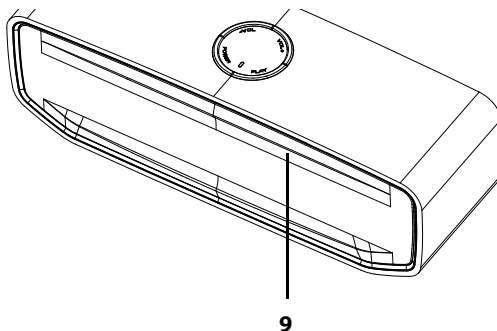

- 9** Mikrofon

12

 [www.latupo.com](http://www.latupo.com)

**KUNDENDIENST**

 **DE 00800 - 456 22 000**

## 6. AUFSTELLEN DES GERÄTES

- Entfernen Sie alle Verpackungsteile vollständig.
- Setzen Sie das Gerät keiner extremen Hitze oder Feuchtigkeit aus. Achten Sie auf eine ausreichende Belüftung des Gerätes von allen Seiten.

## 7. STROMVERSORGUNG

### HINWEISE:

- Der fest im Lautsprecher eingebaute Akku muss **beim ersten Ladevorgang mindestens 2 Stunden** geladen werden.
  - Um den Akku voll aufzuladen, muss er ca. 3,5 bis 4 Stunden geladen werden.
  - Mit voll geladenem Akku kann der Lautsprecher ca. 3 bis 3,5 Stunden bei maximaler Lautstärke benutzt werden.
  - Kurz bevor der Akku entladen ist, blinkt die LED rot.
1. Verbinden Sie den Lautsprecher (Buchse **DC 5V**) mit dem USB-Ladekabel mit einer für Ladevorgänge vorgesehenen USB-Buchse.
  2. Die LED ...  
... leuchtet rot während des Ladevorgangs und  
... erlischt, wenn der Ladevorgang beendet ist.
  3. Ziehen Sie nach dem Ladevorgang das USB-Ladekabel aus der USB-Buchse und trennen Sie den Lautsprecher vom USB-Ladekabel.

## 8. GRUNDBEDIENUNG

### 8.1 GERÄT EIN- / AUSSCHALTEN

- Um das Gerät einzuschalten, drücken Sie die Taste **POWER** ca. 2 Sekunden lang.  
Eine Melodie ertönt und die LED leuchtet blau. Im Bluetooth-Modus wechselt sie danach zu abwechselndem Blinken rot/ blau.
- Um das Gerät auszuschalten, drücken Sie die Taste **POWER** erneut ca. 2 Sekunden lang.  
Es ertönt erneut eine Melodie und die LED erlischt.

### 8.2 BETRIEBSART WÄHLEN

- Der Lautsprecher befindet sich automatisch im Bluetooth-Modus, wenn Sie ihn einschalten und kein Stecker in der Buchse **AUX** steckt.  
Die LED leuchtet zunächst blau und wechselt dann zu abwechselndem Blinken rot/blau.
- Wenn Sie ein Audiokabel an die Buchse **AUX** anschließen, wird automatisch der AUX-Modus aktiviert.  
Die LED leuchtet blau.
- Um bei angeschlossenem Audiokabel an der Buchse **AUX** den Bluetooth-Modus zu wählen, halten Sie die Taste **PLAY** gedrückt, bis die LED rot und blau im Wechsel blinkt und zwei Töne erklingen.

### 8.3 LAUTSTÄRKE REGELN

Drücken Sie mehrfach kurz auf die Taste – **VOL** oder **VOL +**, um die Lautstärke schrittweise zu verringern bzw. zu erhöhen.

Wenn die maximale Lautstärke erreicht ist oder wenn der Ton stumm geschaltet ist, erklingen zwei Pieptöne.

## 9. BLUETOOTHVERBINDUNG

Die Funktechnik Bluetooth ermöglicht es mit dieser Schnittstelle ausgerüsteten Geräten, kabellos Daten zu übertragen. Sie können z. B. von einem mit Bluetooth ausgerüsteten Mobiltelefon dort gespeicherte Musikdateien abspielen und mit dem Lautsprecher wiedergeben.

### 9.1 LED-ANZEIGEN

LED blinkt rot und blau im Wechsel:	Bluetooth ist zum Verbindungsaufbau eingeschaltet / Bluetoothverbindung zum Abspielgerät unterbrochen
LED leuchtet blau:	Bluetoothverbindung ist aktiv, es wird aber kein Signal empfangen
LED blinkt langsam blau:	Bluetoothverbindung ist aktiv, Signal wird empfangen

## 9.2 VERBINDUNG AUFBAUEN

1. Ziehen ggf. ein Audiokabel aus der Buchse **AUX**.
2. Schalten Sie den Lautsprecher mit der Taste **POWER** ein und warten Sie, bis die LED rot und blau im Wechsel blinkt.
3. Starten Sie Bluetooth am Abspielgerät (z. B. Smartphone, MP3-Player). Das Abspielgerät sollte nun die Gerätekenung *BT010* empfangen.
4. Stellen Sie am Abspielgerät die Verbindung zum Lautsprecher her. Beide Geräte sind nun miteinander verbunden. Es erklingen zwei Töne und die LED am Lautsprecher leuchtet dauerhaft blau.
5. Wenn die Wiedergabe nicht automatisch beginnt, starten Sie am Abspielgerät die Wiedergabe eines Musiktitels. Der Ton wird über den Lautsprecher wiedergegeben. Die LED blinkt langsam blau.

### HINWEISE:

- Falls beim Verbindungsaufbau ein Code abgefragt wird, geben Sie *0000* ein.
- Wenn die Bluetoothverbindung unterbrochen wurde, versucht der Lautsprecher automatisch, die Verbindung wieder herzustellen. Die LED blinkt rot und blau im Wechsel.
- Abspielgeräte speichern u. U. die Kennung des Gerätes. Bei einem erneuten Verbindungsaufbau entfällt dann ggf. bei aktivierter Bluetooth-Funktion das manuelle Herstellen der Verbindung. Dass eine Verbindung hergestellt wurde, erkennen Sie daran, dass die LED dauerhaft blau leuchtet oder langsam blau blinkt.



- Wenn die Bluetoothverbindung hergestellt ist, können Sie den Lautsprecher frei in der Wohnung bewegen. Solange sich keine störenden Objekte (z. B. Stahlbetonwände oder andere Funkgeräte) zwischen Abspielgerät und Lautsprecher befinden, können Sie sich mit ihm auch in andere Zimmer begeben. Die maximale Reichweite beträgt in geschlossenen Räumen ca. 10 Meter.

### 9.3 LAUTSPRECHER BEDIENEN

Die Wiedergabe können Sie über das Abspielgerät oder über den Lautsprecher steuern.

Funktion	Bedienung am Lautsprecher
Start / Pause	<b>PLAY</b> kurz drücken
Nächster Titel	<b>VOL +</b> gedrückt halten
An den Titelanfang	<b>VOL-</b> gedrückt halten
Vorheriger Titel	<b>VOL-</b> erneut gedrückt halten, wenn sich die Wiedergabe am Titelanfang befindet
Lautstärke erhöhen	<b>VOL +</b> kurz drücken
Lautstärke verringern	<b>VOL-</b> kurz drücken

## 9.4 ANRUF

Wenn Sie den Lautsprecher mit einem Mobiltelefon verbunden haben, können Sie auch Telefonate entgegennehmen.

**HINWEIS:** Das Verhalten Ihres Mobiltelefons hängt von Modell, Software und Voreinstellungen ab und kann deshalb von der folgenden Beschreibung abweichen.

- Die Audiowiedergabe wird unterbrochen, wenn der Anruf eingeht.
- Sie können das Telefonat entweder am Mobiltelefon oder am Lautsprecher annehmen.
- Am Mobiltelefon können Sie auswählen, ob Sie das Gespräch über den Lautsprecher oder über das Mobiltelefon führen möchten.
- Wenn Sie das Gespräch über den Lautsprecher führen, ist der Anrufer über den Lautsprecher zu hören und Ihre Stimme wird über das Mikrofon auf der Vorderseite des Lautsprechers aufgenommen.
- Nach Beenden des Telefongesprächs setzt die Audiowiedergabe wieder ein.

### Anruf am Lautsprecher steuern

Funktion	Bedienung am Lautsprecher
Anruf annehmen / Telefonat beenden	Taste <b>PLAY</b> kurz drücken
Anruf ablehnen	Taste <b>PLAY</b> lang drücken

## 9.5 VERBINDUNG LÖSEN

Zum Trennen der Bluetoothverbindung haben Sie folgende Möglichkeiten:

- Schalten Sie den Lautsprecher durch langes Drücken der Taste **POWER** aus.
- Schalten Sie am Abspielgerät die Bluetooth-Funktion aus.

## 10. VERBINDUNG MIT AUDIOKABEL (AUX)

Über die Buchse **AUX** können Sie ein Abspielgerät anschließen, z. B. einen MP3-Player oder ein Smartphone über dessen Kopfhörerausgang. Sie benötigen dafür ein Audiokabel. Das Kabel muss an einem Ende einen 3,5-mm-Klinkenstecker für die Buchse **AUX** haben. Welcher Stecker sich am anderen Ende befinden muss, hängt vom Audioausgang des Abspielgerätes ab.

Im Lieferumfang befindet sich ein Audiokabel mit zwei 3,5-mm-Klinkensteckern.

1. Stecken Sie einen 3,5-mm-Klinkenstecker in die Buchse **AUX** am Lautsprecher.
2. Stecken Sie den anderen Stecker des Kabels in die Kopfhörerbuchse am Abspielgerät.
3. Schalten Sie den Lautsprecher ein, indem Sie die Taste **POWER** ca. 2 Sekunden lang drücken. Es ertönt eine Melodie und die LED leuchtet blau.

DE

Reset

BT 010

4. Starten Sie am Abspielgerät die Wiedergabe. Die Wiedergabe regeln Sie am Abspielgerät. Die Lautstärke kann am Abspielgerät und am Lautsprecher geregelt werden.

## Ton ausschalten

Drücken Sie während der Wiedergabe kurz die Taste **PLAY**, um den Ton aus- und wieder einzuschalten.

**HINWEIS:** Ist die Wiedergabe verzerrt, kann es daran liegen, dass die Lautstärke am Abspielgerät zu hoch eingestellt ist. Regeln Sie die Lautstärke am Abspielgerät herunter und erhöhen Sie stattdessen die Lautstärke am Lautsprecher.

## 11. RESET

Bei einer Fehlfunktion (z. B. wenn das Gerät nicht auf Tastendrücke reagiert oder der Aufbau einer Bluetooth-Verbindung nicht möglich ist) drücken Sie den Reset-Knopf auf der Rückseite. Verwenden Sie dazu einen spitzen Gegenstand (z. B. eine aufgebogene Büroklammer).

Nach dem Eindrücken des Reset-Knopfes schaltet sich das Gerät aus und kann dann wieder normal eingeschaltet werden.

Die Verbindungsdaten bleiben erhalten.

20

 [www.latupo.com](http://www.latupo.com)

KUNDENDIENST

 DE 00800 - 456 22 000

## 12. REINIGUNG

**VORSICHT:** Lösungsmittel, Spiritus, Verdünnungen usw. dürfen nicht verwendet werden, sie können die Oberfläche des Gerätes beschädigen. Verwenden Sie keine ätzenden oder scheuernden Reinigungsmittel. Diese könnten die Oberfläche des Gerätes beschädigen.

- Falls erforderlich, reinigen Sie das Gerät mit einem weichen, trockenen Tuch.

## 13. PROBLEMLÖSUNGEN

Sollte Ihr Gerät einmal nicht wie gewünscht funktionieren, gehen Sie bitte erst diese Checkliste durch. Vielleicht ist es nur ein kleines Problem, das Sie selbst beheben können.



**GEFAHR!** Versuchen Sie auf keinen Fall, das Gerät selbstständig zu reparieren. Wenn Sie den Fehler nicht beheben können, wenden Sie sich an unser Service-Center.

Fehler	Mögliche Ursachen / Maßnahmen
Kein Ton	- Ist die Lautstärke ganz herunter geregelt?
	- Ist das Abspielgerät eingeschaltet, gestartet und auf die richtige Funktion gestellt?
	- Bluetooth: Steht die Verbindung zwischen den Geräten?
	- <b>AUX</b> -Anschluss: Ton mit <b>PLAY</b> ausgeschaltet?

DE

Problemlösungen

BT 010

<b>Fehler</b>	<b>Mögliche Ursachen / Maßnahmen</b>
Im Bluetooth-Betrieb: Schlechte Tonqualität	<ul style="list-style-type: none"><li>- Befinden sich störende Objekte (z. B. Stahlbetonwände oder andere Funkgeräte) zwischen Abspielgerät und Lautsprecher? Verändern Sie ggf. den Standort des Abspielgerätes.</li><li>- Sind Abspielgerät und Lautsprecher zu weit voneinander entfernt? Die maximale Reichweite beträgt in geschlossenen Räumen ca. 10 Meter, im Freien bis zu ca. 100 Meter.</li><li>- Erhöhen Sie die Lautstärke am Abspielgerät.</li><li>- Ist der Ladezustand des Akkus zu gering?</li></ul>
Bluetooth-Verbindung nicht möglich	<ul style="list-style-type: none"><li>- Besteht schon eine Verbindung? Falls ja, unterbrechen Sie die Verbindung.</li></ul>

## 14. ENTSORGEN

Das Gerät mit dem eingebauten Lithium-Ionen-Akku darf nicht in den Hausmüll. Das Gerät muss sachgerecht über einen Wertstoffhof entsorgt werden.

Die Verpackung bewahren Sie nach Möglichkeit bis zum Ablauf der Garantiezeit auf. Danach entsorgen Sie sie bitte umweltgerecht.

Das Gerät darf nicht im normalen Hausmüll entsorgt werden. Das Gerät muss – gemäß der Entsorgungsrichtlinie 2012/19/EU – einer geordneten

Entsorgung zugeführt werden. Kunststoffe und Elektronikteile müssen einer Wiederverwertung zugeführt werden.

Geben Sie das Altgerät an einer Sammelstelle für Elektroschrott oder einem Wertstoffhof ab. Wenden Sie sich für nähere Auskünfte an Ihr örtliches Entsorgungsunternehmen oder Ihre kommunale Verwaltung.



DE

Technische Daten

BT 010

## 15. TECHNISCHE DATEN

<b>Elektrische Daten</b>	
<b>DC 5V :</b>	Eingang: 5 V $\equiv$ 1 A 
<b>Akku:</b>	Lithium-Ionen, 7,4 V $\equiv$ 2200 mAh
<b>Bluetooth</b>	Bluetooth 4.0
<b>Reichweite:</b>	10 Meter
<b>Frequenzbereich:</b>	2402 - 2480 MHz
<b>Sendeleistung:</b>	2,5 mW (max.)
<b>Ton</b>	
<b>Ausgangsleistung:</b>	Audio: max. 2 x 7,5 W RMS
<b>Mp3 link</b>	Stereo 3,5 mm Klinkenbuchse
<b>Allgemeines</b>	
<b>Abmessung:</b>	ca. 210 x 60 x 66 mm
<b>Gewicht:</b>	ca. 742 g
<b>Umgebungsbedingungen:</b>	Betriebstemperatur: +5 °C bis +35 °C Luftfeuchtigkeit: 40 % bis 80 % relativ

Technische Änderungen vorbehalten.

24

 [www.latupo.com](http://www.latupo.com)

KUNDENDIENST

 DE 00800 - 456 22 000



## 16. HOTLINE

**Sollte ein technisches Problem auftreten, so setzen Sie sich bitte mit unserer Hotline in Verbindung**, da hier die meisten Fehler bereits behoben werden können, ohne dass das Gerät eingesendet werden muss.

Sollte sich im Gespräch herausstellen, dass es sich tatsächlich um ein defektes Gerät handelt, so werden Sie gebeten, das Gerät mit einer genauen Fehlerbeschreibung zur Reparatur einzusenden. Bitte senden Sie in diesem Fall **die vollständig ausgefüllte Service-Karte (am Ende dieser Anleitung) sowie eine Kopie des Kaufbeleges** mit ein.

Bitte beachten Sie, dass ungerechtfertigte Reklamationen für Sie kostenpflichtig sind!

Vielen Dank

### Hotline:



00800 – 456 22 000 (Freecall)  
gratis - 365 Tage im Jahr -  
von Montag bis Sonntag

### E-mail:

service@audioaffairs.com

**KUNDENDIENST**

**25**

  **00800 - 456 22 000**

 **www.latupo.com**

DE

Garantie

BT 010

## 17. GARANTIE

Liebe Kundin, lieber Kunde,  
vielen Dank für Ihre Wahl eines Produktes aus unserem Hause.  
Unser Produkt entspricht den gesetzlichen Anforderungen und wurde unter ständiger Qualitätskontrolle gefertigt. Die technischen Daten entsprechen dem aktuellen Stand zum Zeitpunkt der Drucklegung. Änderungen vorbehalten.  
Die Gewährleistungszeit für elektronische Geräte entspricht den gesetzlichen Bestimmungen zum Zeitpunkt des Erwerbs.

Sollte an diesem Gerät wider Erwarten ein technisches Problem auftreten, so beachten Sie bitte die folgenden Punkte:

Die Garantie und Gewährleistungszeit für Ihr Gerät beträgt 24 Monate ab Kaufdatum. Bitte bewahren Sie hierzu den Kaufbeleg auf.

Die Garantie und Gewährleistung bezieht sich nur auf solche Mängel, die auf Herstellungs- oder Materialfehler zurückzuführen sind.

Für Schäden aufgrund unsachgemäßer Handhabung oder unsachgemäßem Eingriff und für Schäden aufgrund Blitzschlag, Überspannung, Stromausfällen, Brand oder anderen natürlichen Katastrophen kann keine Garantie oder Gewährleistung übernommen werden. Soll dennoch eine Reparatur des Gerätes durchgeführt werden, so erhalten Sie einen Kostenvoranschlag. Die Garantie und Gewährleistung erlischt auch, wenn das Produkt von einer unbefugten Person verändert oder repariert wurde, die Seriennummer des Produktes geändert oder entfernt

26

 [www.latupo.com](http://www.latupo.com)

KUNDENDIENST

 DE 00800 - 456 22 000



DE

BT 010

Garantie



wurde, das Produkt außerhalb des Bereiches seines vorgesehenen Verwendungszweckes verwendet wurde / wird oder wenn die Gewährleistungsfrist abgelaufen ist.

Bewahren Sie bitte unbedingt den Kaufbeleg und die Originalverpackung auf. Sollten Sie im Servicefall keine ausreichende Transportverpackung haben, kann Ihnen diese kostenpflichtig zugesendet werden.

**Sollte ein technisches Problem auftreten, so setzen Sie sich bitte mit unserer Hotline in Verbindung.**

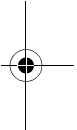
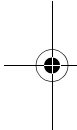

Im Rahmen der Gewährleistung behalten wir uns das Recht vor, das Gerät zu reparieren oder gegen ein vergleichbares Gerät zu tauschen.

Ihre gesetzlichen Rechte werden durch diese Garantie nicht eingeschränkt.



**KUNDENDIENST**

**27**

  **00800 - 456 22 000**

 **[www.latupo.com](http://www.latupo.com)**

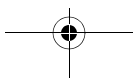



DE

Garantie

BT 010

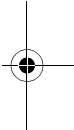
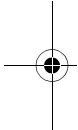

28

 [www.latupo.com](http://www.latupo.com)

KUNDENDIENST

 DE 00800 - 456 22 000

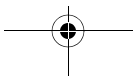



DE

BT 010

Garantie

# SERVICE-KARTE

## Produktdaten:

Modell \_\_\_\_\_

Seriennummer \_\_\_\_\_

Kaufdatum  
(laut beiliegendem  
Beleg) \_\_\_\_\_

## Besitzerdaten:

Name \_\_\_\_\_

Telefonnummer \_\_\_\_\_

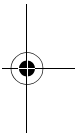
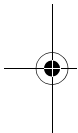

Adresse \_\_\_\_\_

E-Mail \_\_\_\_\_



**KUNDENDIENST**

**29**

  **00800 - 456 22 000**

 **www.latupo.com**

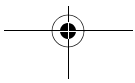



DE

Garantie

BT 010



**Fehlerbeschreibung:**

---

---

---

---

---

---

---

---

---

---

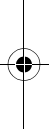

30

[www.latupo.com](http://www.latupo.com)

KUNDENDIENST

DE 00800 - 456 22 000

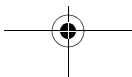



BT 010

DE

Garantie

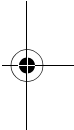
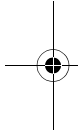

**KUNDENDIENST**

**31**

 **DE 00800 - 456 22 000**

 **[www.latupo.com](http://www.latupo.com)**

