

Porcelain Panel Installation Instructions PRPDX42

Instructions d'Installation des Panneaux en Porcelaine

! WARNING

- Do not touch safety screen until cooled.
- Allow safety screen to cool completely before any maintenance, as it will remain hot after appliance is no longer operating.
- To avoid danger of suffocation keep the packaging bag away from babies and children. Do not use in cribs, bed, carriages, or play pens. This bag is not a toy. Knot before throwing away.

! AVERTISSEMENT

- Ne touchez pas l'écran de protection jusqu'à ce qu'il ait refroidi.
- Laissez l'écran de protection refroidir complètement avant d'effectuer un entretien, car il demeurera chaud après l'arrêt de l'appareil.
- Afin d'éviter les risques de suffocation, gardez le sac d'emballage loin des bébés et des jeunes enfants. Ne le laissez pas traîner dans les berceaux, les lits, les poussettes ou les parcs de jeu. Ce sac n'est pas un jouet. Nouez-le avant de le jeter.

You will need:

Vous aurez besoin de:

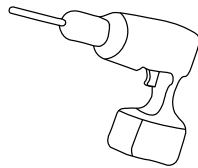

Drill
Perceuse

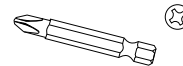

Phillips Bit
Foret Cruciforme

Installer: Leave this manual with the appliance. **Consumer:** Retain this manual for future reference.
Installateur: Laissez ce manuel avec l'appareil. **Consommateur:** Conservez ce manuel pour consultation ultérieure.

Caution: A barrier designed to reduce the risk of burns from the hot viewing glass is provided with this appliance and shall be installed for the protection of children and other at-risk individuals. This barrier is not designed for prolonged contact.
Attention: L'écran pare-étincelles fourni avec ce foyer réduit le risque de brûlure en cas de contact accidentel avec la vitre chaude et doit être installé pour la protection des enfants et des personnes à risques. L'écran pare-étincelles n'est pas conçu pour un contact prolongé.

This kit includes -

- 1 x Rear panel
- 1 x Left side panel
- 1 x Right side panel
- 6 x Screws
- 1 x Baffle

Cet ensemble inclut -

- 1 x Panneau arrière
- 1 x Panneau de côté gauche
- 1 x Panneau de côté droite
- 6 x Vis
- 1 x Déflecteur

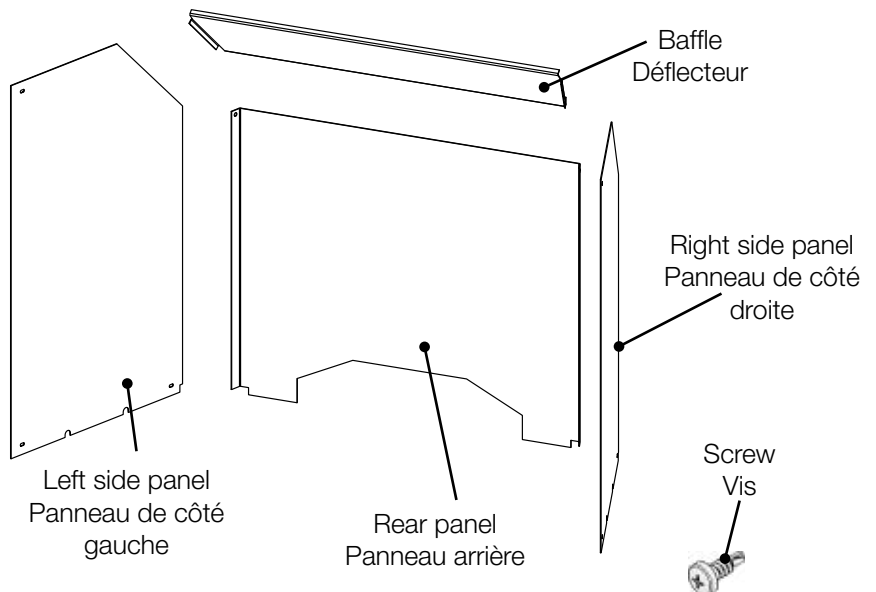

! ATTENTION

- Panels are extremely fragile. Handle with great care to avoid damage. Les panneaux sont extrêmement fragiles. Manier avec beaucoup de soin pour éviter des dommages.

Quality System Certified To

ISO
9001:2015
W415-2939 / 07.10.20

1

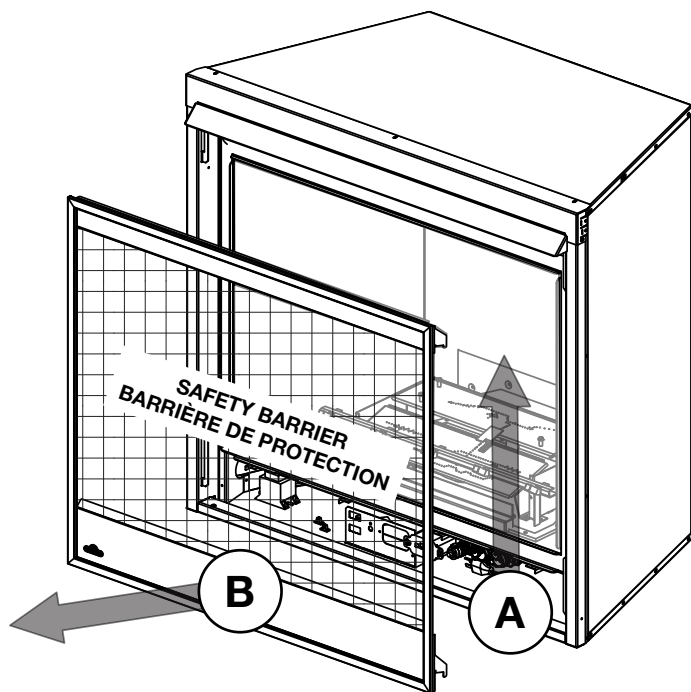

2

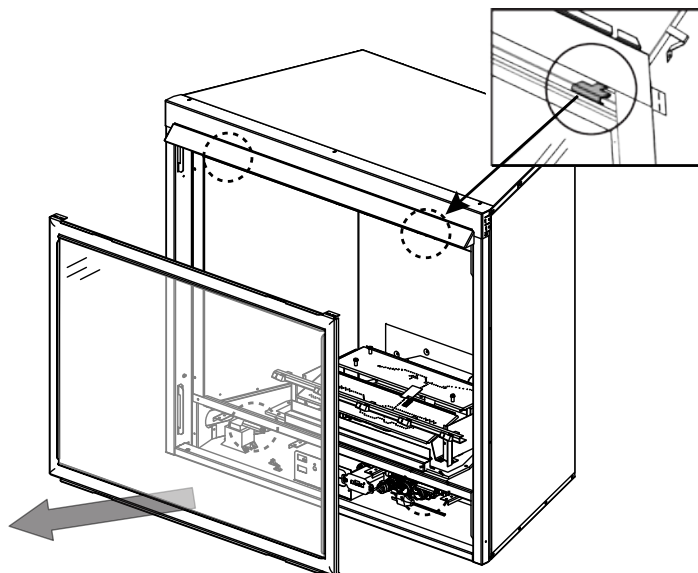

3

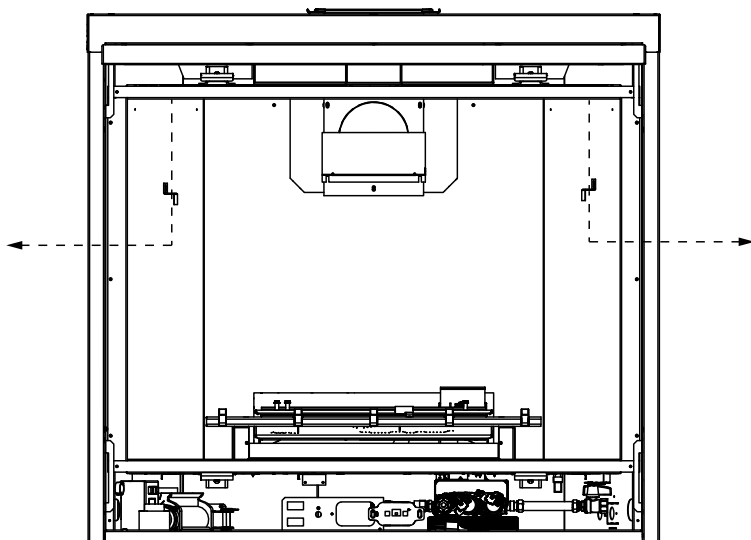

Remove existing media and securing brackets.
Retirer des composants décoratifs actuels et les supports.

4

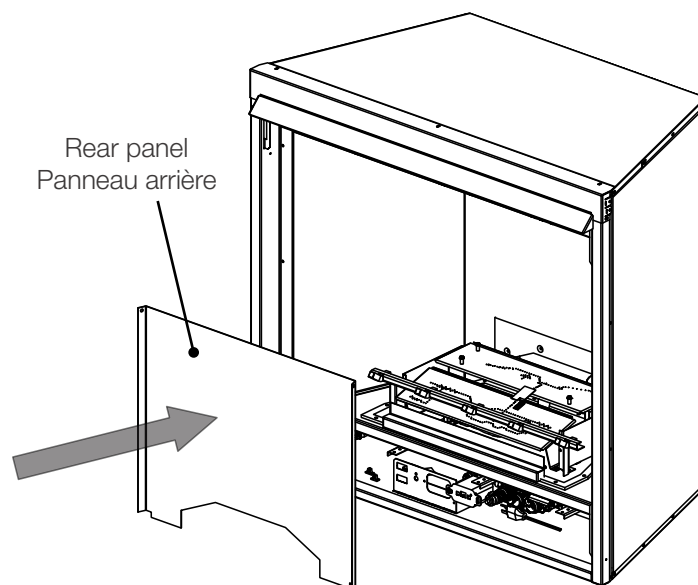

5   x 3

Left panel
Panneau gauche

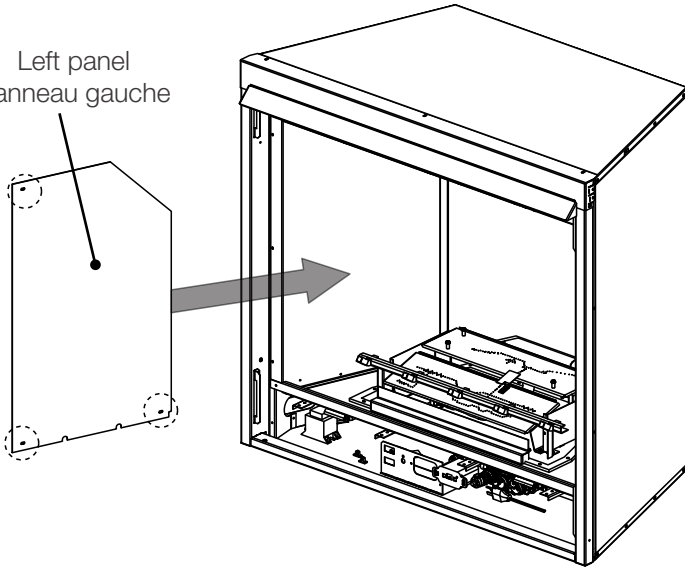

6   x 3

Right panel
Panneau droite

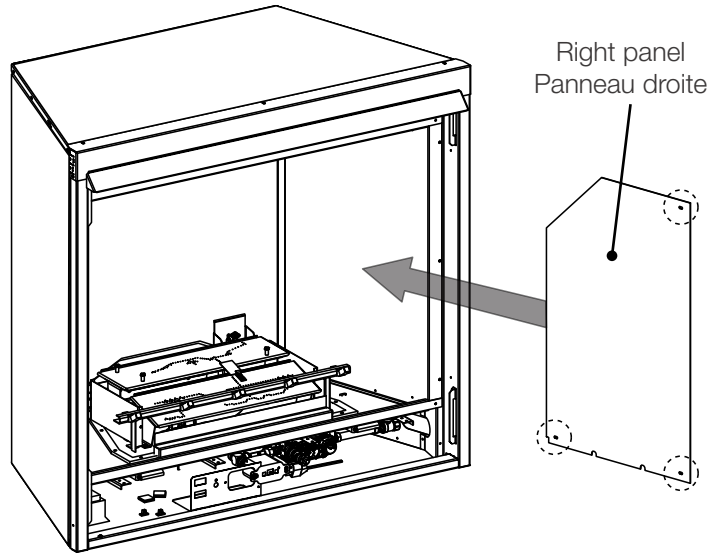

7i

Baffle
Déflecteur

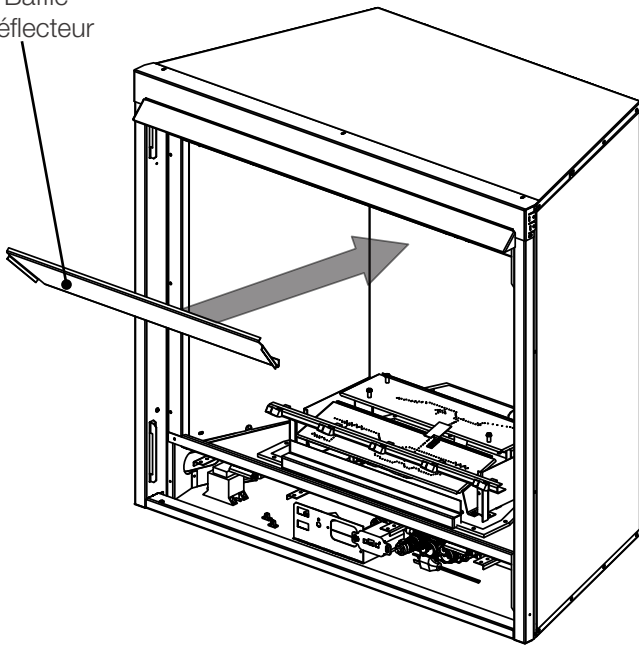

7ii

Side Flange (x2)
Bride de Côté (x2)

Rear Flange
Bride Arrière

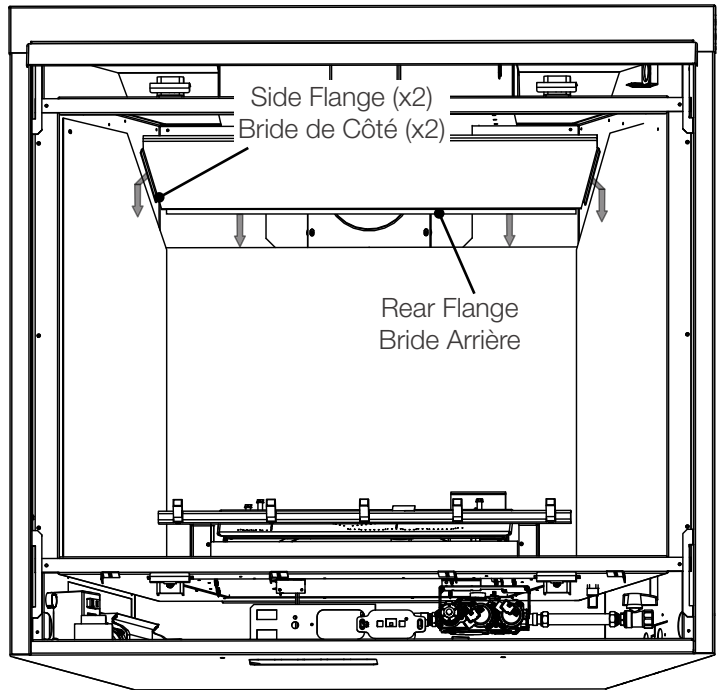

Ensure flanges are installed behind rear and side panels.
Assurez-vous que les brides sont installées à l'arrière du
panneau arrière et les panneaux de côté.

W415-2939 / 07.10.20

8

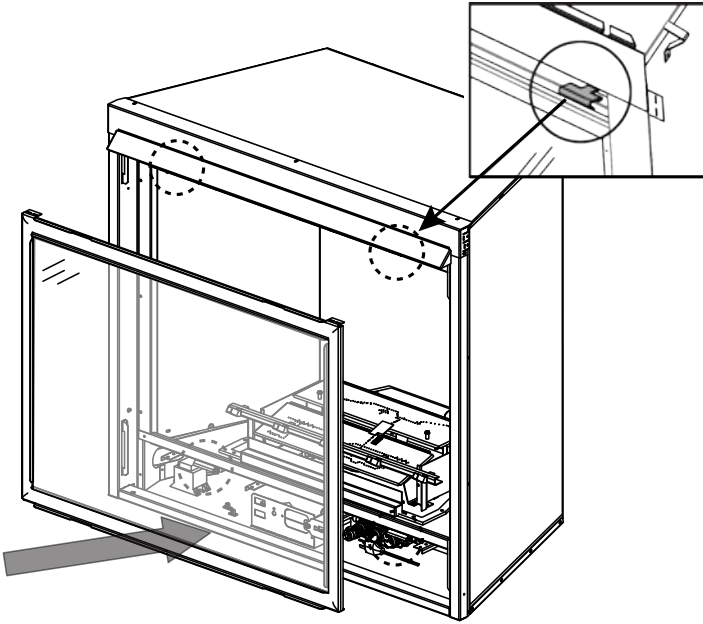

9

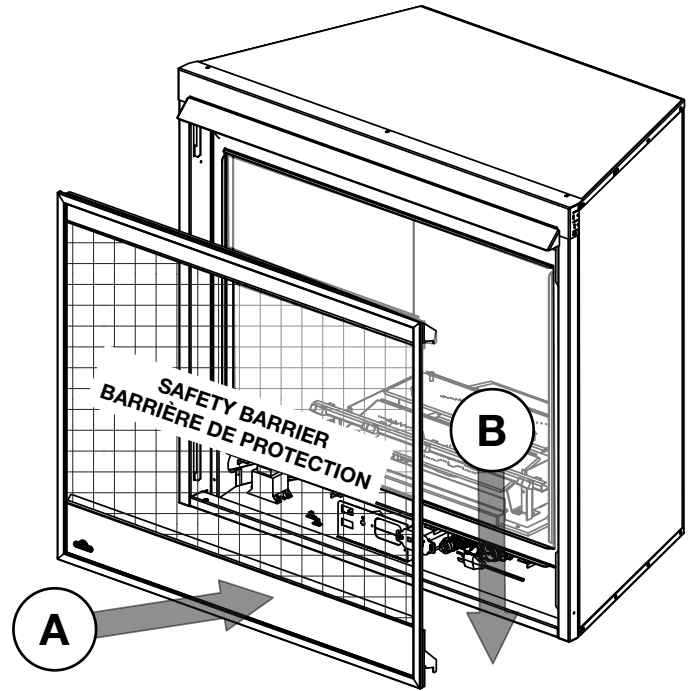

Reinstall safety barrier.
Réinstallez la barrière de protection.

END
FIN

