



INSTALLATION MANUAL

SAFETY INFORMATION

⚠ WARNING

FIRE OR EXPLOSION HAZARD

Failure to follow safety warnings exactly could result in serious injury, death, or property damage.

- Do not store or use gasoline or other flammable vapors and liquids in the vicinity of this or any other appliance.

- WHAT TO DO IF YOU SMELL GAS:

- Do not try to light any appliance.
- Do not touch any electrical switch; do not use any phone in your building.
- Immediately call your gas supplier from a neighbour's phone. Follow the gas supplier's instructions.
- If you cannot reach your gas supplier, call the fire department.

- Installation and service must be performed by a qualified installer, service agency, or the supplier.

This appliance may be installed in an aftermarket, permanently located, manufactured home (USA only) or mobile home, where not prohibited by local codes.

This appliance is only for use with the type of gas indicated on the rating plate. This appliance is not convertible for use with other gases, unless a certified kit is used.

INSTALLER:

Leave this manual with the appliance

CONSUMER:

Retain this manual for future reference



PATENT PENDING

(Installation Option 2 illustrated)

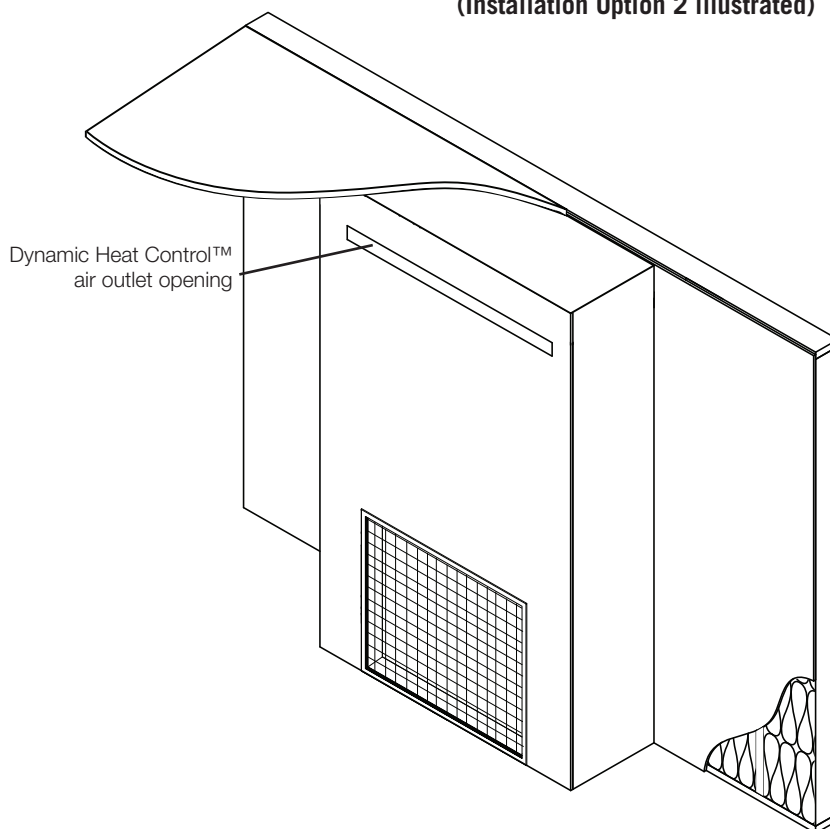

FOR INDOOR USE ONLY

**FOR USE WITH ELEVATION™ X
MODELS ONLY**



Wolf Steel Ltd., 24 Napoleon Rd., Barrie, ON, L4M 0G8 Canada / 103 Miller Drive, Crittenden, Kentucky, USA, 41030
Phone 1 (866) 820-8686 • www.napoleon.com • hearth@napoleon.com

table of contents

1.0	general information	3
2.0	installation planning	4
2.1	installation option 1 - open enclosure (enclosure stops short of the ceiling)	5
2.2	installation option 2 - front opening	5
2.3	installation option 3 - rear opening	6
2.4	installation option 4 - open enclosure with hard combustible valance	7
2.5	installation option 5 - side openings	8
3.0	appliance overview	9
4.0	Dynamic Heat Control™ installation	10
4.1	high limit switch installation	13
5.0	minimum framing dimensions	15
6.0	minimum clearance to combustible enclosures	16
7.0	rough framing - before appliance installation	17
8.0	finish framing - after appliance installation	18
9.0	finishing	20
9.1	enclosure design	21
9.2	optional trim finishing	22
10.0	minimum combustible mantel clearances	23
11.0	maximum protrusion	24
12.0	Dynamic Heat Control™ installation checklist	25

note:

The information throughout this manual is believed to be correct at the time of printing. Wolf Steel Ltd. reserves the right to change or modify any information within this manual at any time without notice. Changes, other than editorial, are denoted by a vertical line in the margin.



WARNING: This product can expose you to chemicals including chromium, which are known to the State of California to cause cancer, and chemicals including toluene, which are known to the State of California to cause birth defects or other reproductive harm. For more information, go to www.P65Warnings.ca.gov.

WARNING

- **Dynamic Heat Control™ MUST** be installed during the installation of the appliance **BEFORE** appliance venting and gas are installed.
- Ensure the appliance is completely cool before starting installation.
- To avoid danger of suffocation keep the packaging bag away from babies and children. Do not use in cribs, bed, carriages, or play pens. This bag is not a toy. Knot before throwing away.

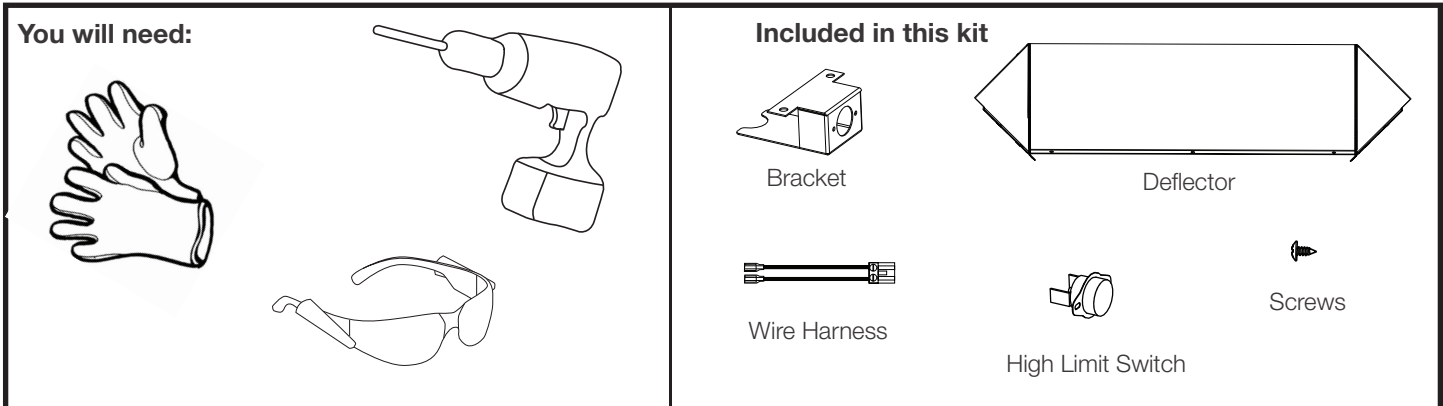

Dynamic Heat Control™ is a system for managing the heat produced by the appliance at and around the fireplace. The purpose of the **Dynamic Heat Control™** is to move the heat away from the fireplace to allow it to circulate more effectively within the living space. By installing the **Dynamic Heat Control™** both the installer and the user gain considerable benefits, see the following;

Installer:

- Ability to use combustible framing and finishing right up to the fireplace opening.*
- High temperatures above the front of the fireplace opening are significantly reduced eliminating potential degrading to sensitive finish material (cracks or discoloration).
- No additional electrical, fans, ducts, or manifolds are required which keeps installation straightforward.

User:

- Heat is circulated more consistently throughout the living space increasing comfort in front of the fireplace.
- Increased “real world” efficiency as heat is moved into the room rather than retained inside the enclosure.
- Complete flexibility in selection of finish materials.
- Ability to place a TV, sound bar or artwork above the fireplace.**

The **Dynamic Heat Control™** system relies on an optimized flow of air both through the appliance and the enclosure. As such the installation of the **Dynamic Heat Control™** system requires certain technical considerations when compared to traditional fireplaces. Specifically, the **Dynamic Heat Control™** requires the **enclosure to be ventilated** and requires the installer to ensure that a minimum air outlet opening area is provided to allow heat to escape and circulate at a prescribed minimum height and position. This **must** be carefully adhered to in the planning and the installation to ensure the appliance functions safely and to minimize installation time.

***In most common installation configurations, some specific installations require special provisions. See “minimum clearance to combustible enclosures” section for details. Ensure to strictly adhere to instructions.**

**** Always check appliance manufacturers’ recommendations to confirm suitability and any special environmental limitations. For valuable or antique items, always refer to expert preservation instructions as some items require specifically controlled temperature and/or humidity.**

2.0 installation planning

! WARNING

- Do NOT cover or place any items in the **Dynamic Heat Control™** air outlet. Failure to comply with these instructions will create a fire hazard.
- Ensure air flow within the air passage is not restricted in any way with the exception of approved venting.

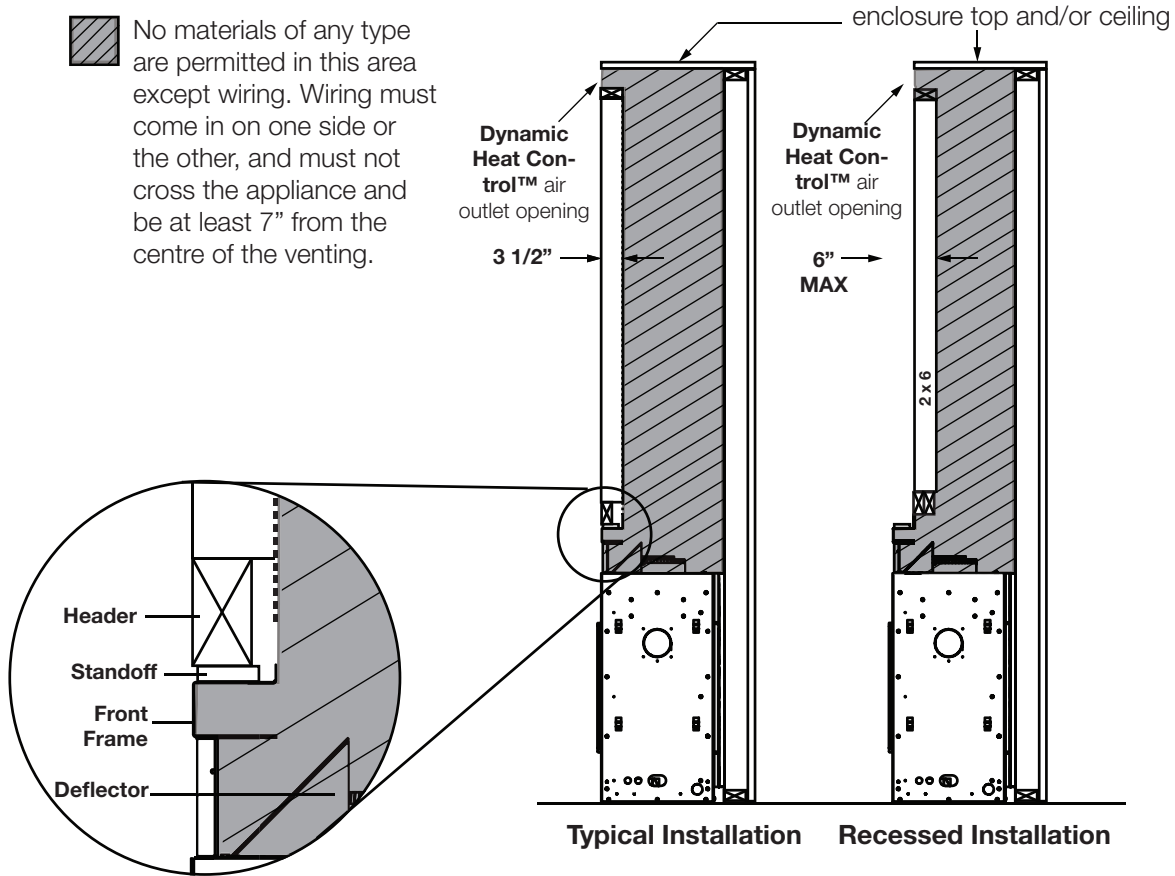

Air flow in the shaded area **must** not be restricted in any way with the exception of an approved appliance vent system. No other items are allowed in this area.

Clearance to Fire Sprinkler

If there is a fire sprinkler system installed in close proximity to the air outlet opening of your appliance, the following installation parameters must be adhered by:

- Follow the sprinkler head manufacturer's instructions regarding proximity to heat sources.
- In the absence of specific requirements, a minimum 60" (152cm) recommended clearance, in length, between any point of the air outlet opening and fire sprinkler head.
- Verify the sprinkler head sensor is set to proper heat settings to prevent activation during appliance operation (see fire sprinkler manufacturer's instructions).
- If in doubt it is recommended to measure the temperature adjacent to the sprinkler head during installation, after the appliance has been operating continuously for at least 2 hours.
- Follow local building codes to ensure compliance.

2.1 installation option 1 - open enclosure (enclosure stops short of the ceiling)

NOT suitable for Dynamic Heat Control™ Plus

Installation Option 1 (open enclosure) leaves a complete air outlet opening above the enclosure to provide the necessary air circulation path for the **Dynamic Heat Control™** system. This has been found to be well accepted with respect to final appearance and offer minimal distraction. It also allows for efficient circulation of air within the room. This option offers the simplest method for framing and installation. Limit the air outlet opening height to 4" to reduce the risk of items inadvertently falling into the enclosure. **The air outlet opening must extend around the entire perimeter, or the entire front face of the enclosure, where the enclosure runs from wall to wall.**

DYNAMIC HEAT CONTROL™ AIR OUTLET OPENING IS HOT WHEN APPLIANCE IS OPERATING!

Air outlet opening **must** be located out of reach of the user. Air outlet **must** not be restricted by furnishings or decor.

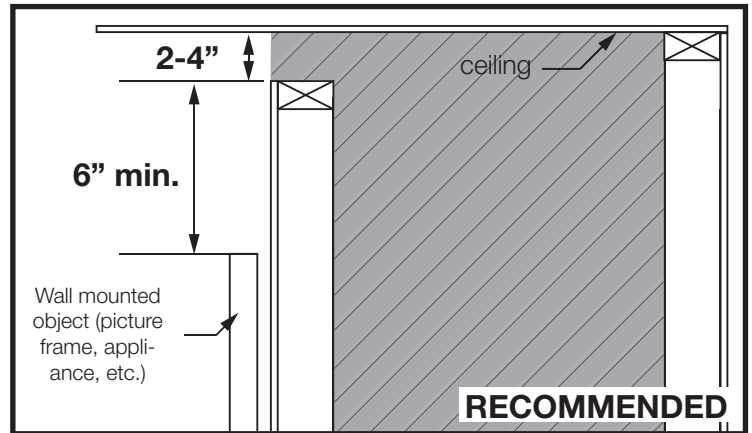
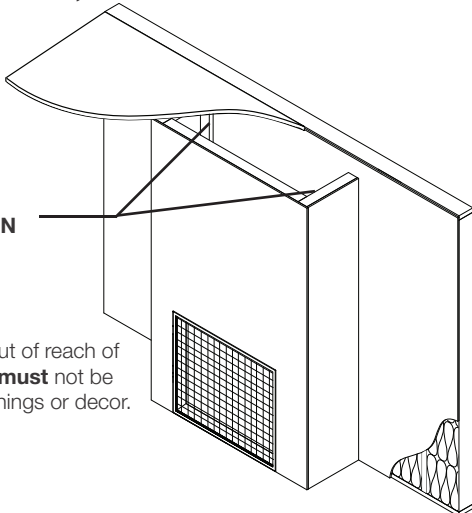

2.2 installation option 2 - front opening

Suitable for Dynamic Heat Control™ Plus

Installation Option 2 (front opening) requires an air outlet opening to be framed no more than 1.5" below the enclosure top to avoid trapping heat in the upper areas and the air outlet opening centered on the appliance center. Minimum air outlet opening dimensions **must** be followed. **Framing the air outlet opening lower will overheat the appliance, the enclosure, and finishing material.**

DYNAMIC HEAT CONTROL™ AIR OUTLET OPENING IS HOT WHEN APPLIANCE IS OPERATING!

Front air outlet opening **must** be located out of reach of the user. Air outlet **must** not be restricted by furnishings or decor.

Air outlet opening is required to be centered with the appliance.

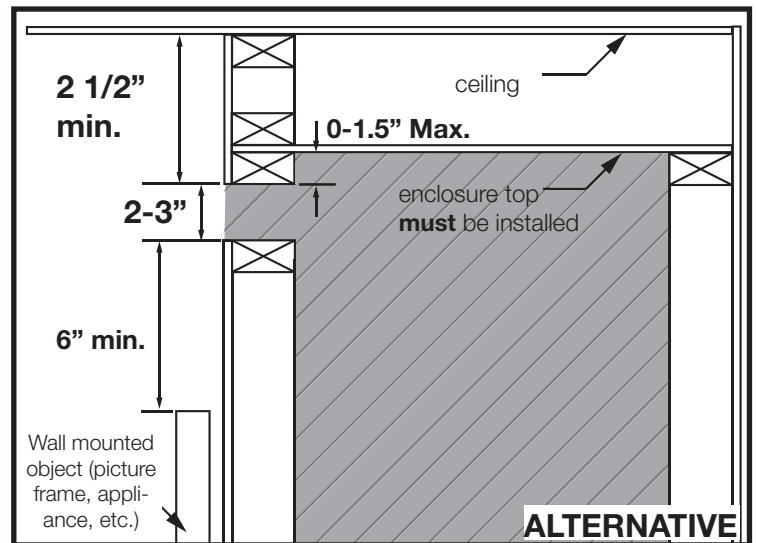
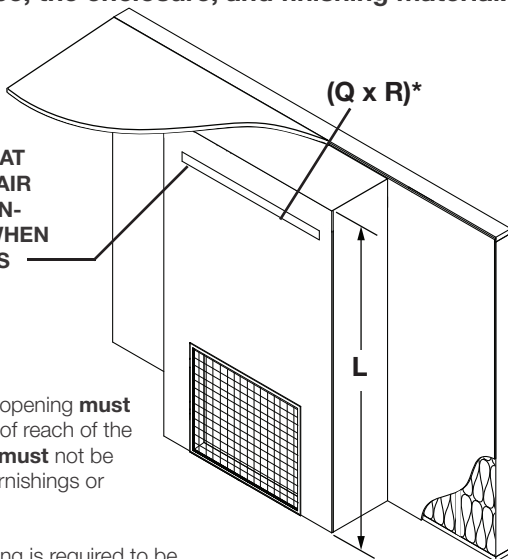

MINIMUM AIR OUTLET OPENING DIMENSIONS

	EX36	EX42
(Q x R)*	112 sq. in. minimum (Q must be 2-3")	
L	72"	

* Grills, grates, louvers, or other covers are only permitted if the free area is equal to or greater than the required minimum opening size listed above.

installation planning

2.3 installation option 3 - rear opening

Suitable for Dynamic Heat Control™ Plus

Installation Option 3 (rear opening) requires an air outlet opening to be framed no more than 1.5" below the enclosure top to avoid trapping heat in the upper areas and centered on the appliance center. Minimum air outlet opening dimension **must** be followed. The opening is required. **Framing the rear opening lower will overheat the appliance, the enclosure, and finishing material.**

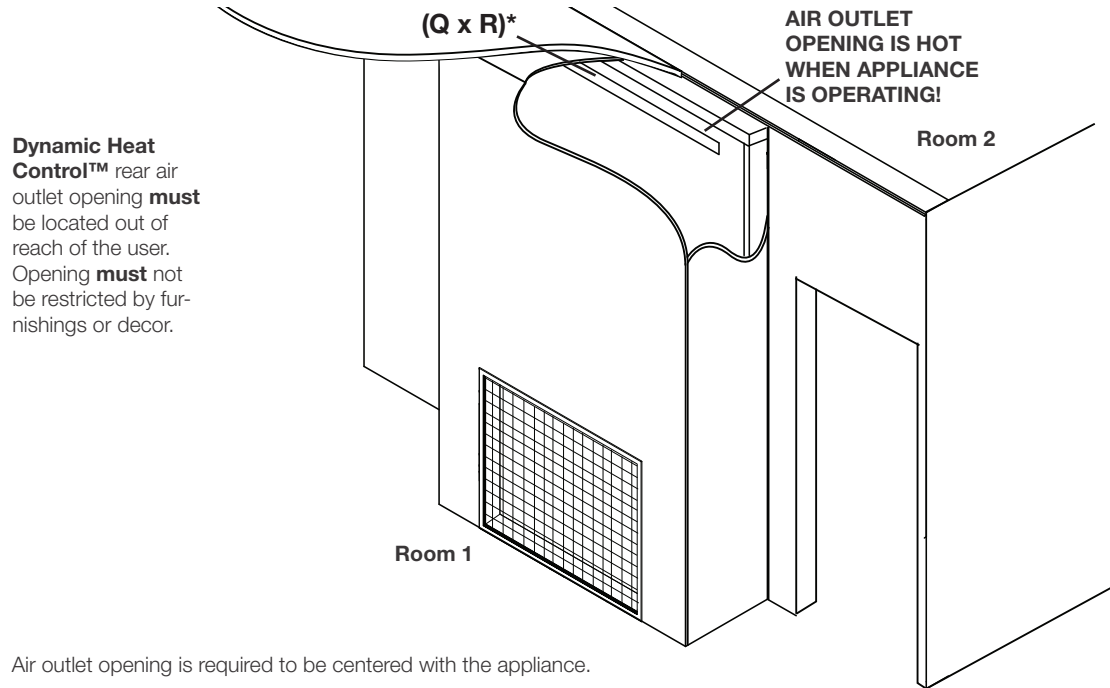

! WARNING

- **When using a rear air outlet opening, it is critical that the adjoining room or living spaces are in direct air communication (i.e. of an open plan configuration or connected by a permanently open doorway or archway). This prevents the appliance from being in a negative pressure more than that of the adjoining room. Failure to follow these requirements can result in reversing the Dynamic Heat Control™ air flow and will cause the appliance, safety barrier, and finishing materials to overheat, creating a fire hazard.**

note:

Increasing the air outlet opening will allow the appliance, the barrier, the temperatures on the surfaces above the fireplace opening, and the enclosure be at cooler temperatures. It will also allow the air to circulate more effectively in the room. **However, if the appliance is equipped with the Dynamic Heat Control™ Plus, then the opening size must be 120 sq. in..**

note:

Dynamic Heat Control™ can be installed with both front and rear air outlet openings to allow heat to circulate in two rooms, however, it is recommended to install the air outlet opening at different heights that meet the installation parameters for aesthetic purposes. For **Dynamic Heat Control™ Plus**, a second opening **MUST NOT** be installed.

2.4 installation option 4 - open enclosure with hard combustible valance

NOT suitable for Dynamic Heat Control™ Plus

Installation Option 4 (open enclosure with hard combustible valance) is similar to **Installation Option 1** with the addition of a hard combustible valance. Minimum opening dimensions and valance dimensions **must** be followed. **Restricting air movement within the valance area will overheat the appliance, the enclosure, and finishing material.**

note:

Air outlet opening must be at least continuous around the top of the enclosure for a valance to be permitted. Using the minimum air outlet opening from **Installation Option 2** and **Option 3** is not permitted and will overheat the appliance.

DYNAMIC HEAT CONTROL™ AIR OUTLET OPENING IS HOT WHEN APPLIANCE IS OPERATING!

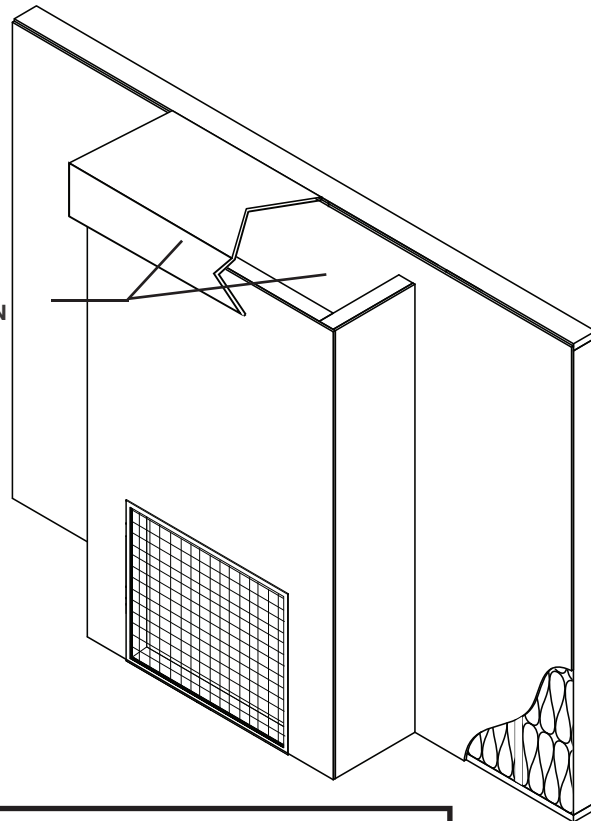

Air outlet opening must be located out of reach of the user.
Air outlet **must** not be restricted by furnishings or decor.

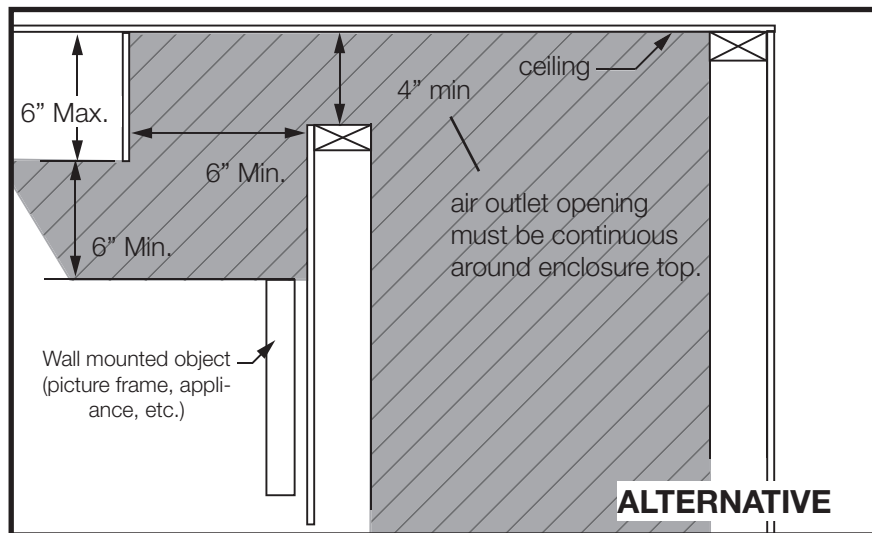

ABSOLUTELY NO OBSTRUCTION OR RESTRICTION ALLOWED IN THE ENTIRE SHADED AREA WITH THE EXCEPTION OF APPROVED VENTING

installation planning

2.5 installation option 5 - side openings

Suitable for Dynamic Heat Control™ Plus

Installation Option 5 (side openings) requires **two (2)** air outlet openings to be framed no more than 1.5” below the enclosure top to avoid trapping heat in the upper areas and the air outlet opening centered on the appliance center. Minimum air outlet opening dimensions **must** be followed. **Framing the air outlet opening lower will overheat the appliance, the enclosure, and finishing material.**

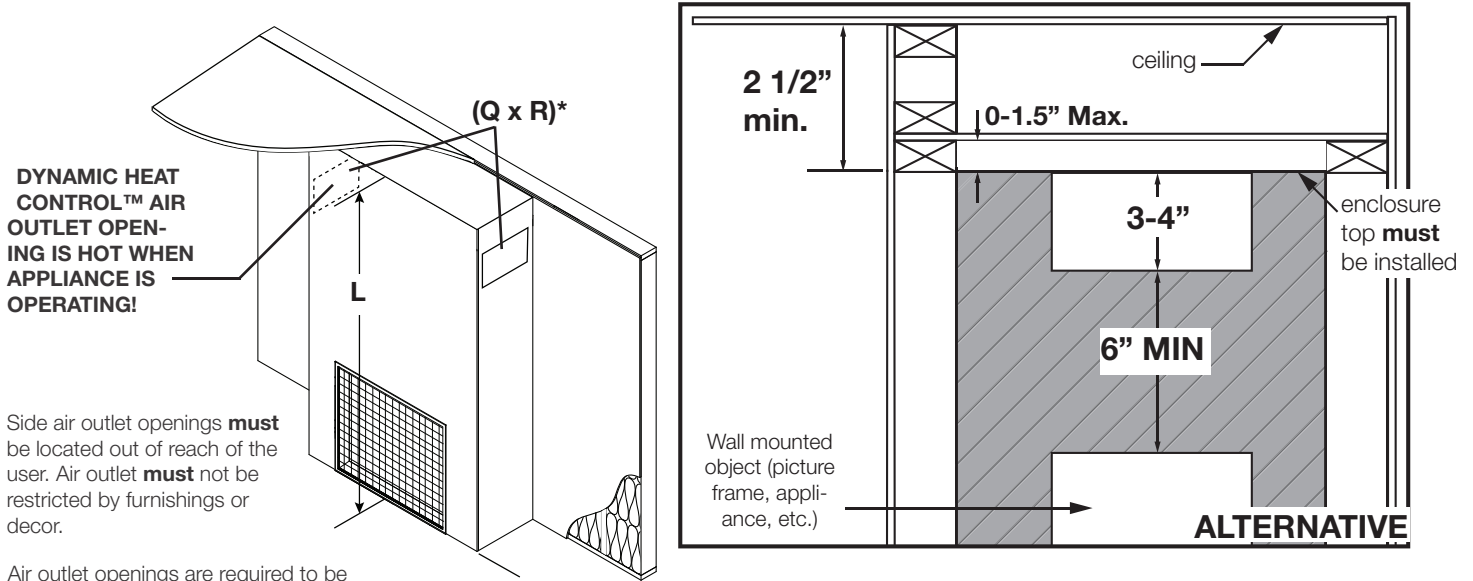

Side air outlet openings **must** be located out of reach of the user. Air outlet **must** not be restricted by furnishings or decor.

Air outlet openings are required to be centered with the appliance.

MINIMUM AIR OUTLET OPENING DIMENSIONS

	EX36	EX42
(Q x R)*	2x 56 sq. in. openings minimum (Q must be 3-4")	
L	72"	

***Grills, grates, louvers, or other covers are only permitted if the free area is equal to or greater than the required minimum opening size listed above.**

top view
(frame and deflectors not shown)

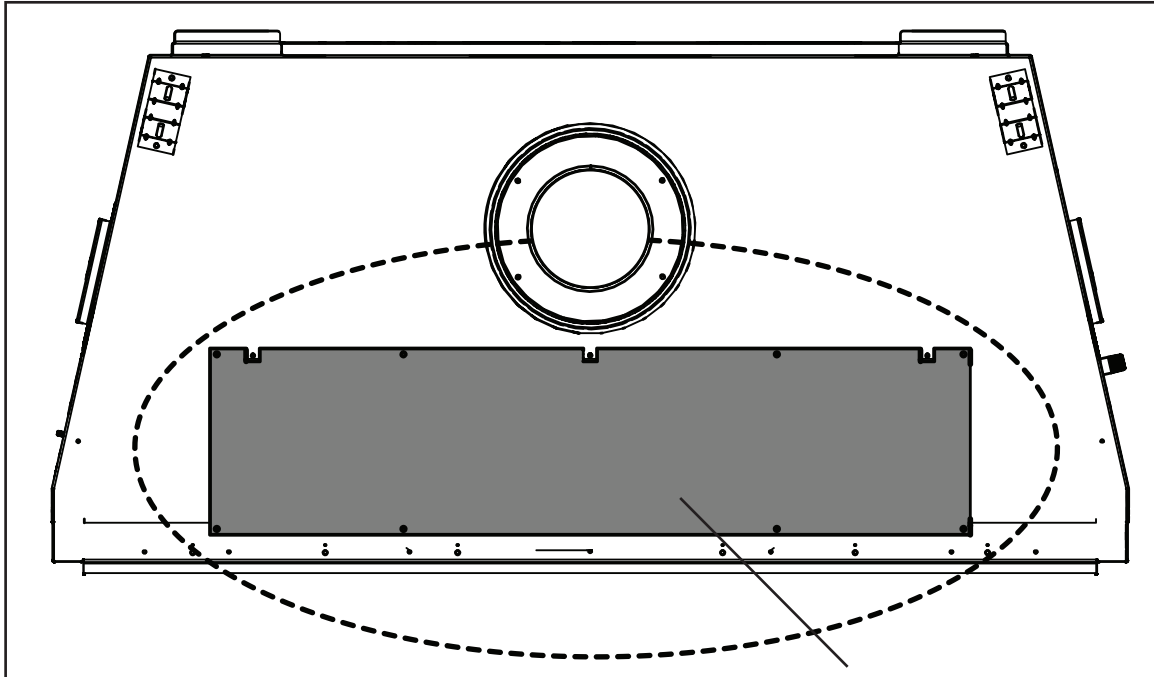

Header shield not illustrated.

For plate removal, see "Dynamic Heat Control™ installation" section.

side view

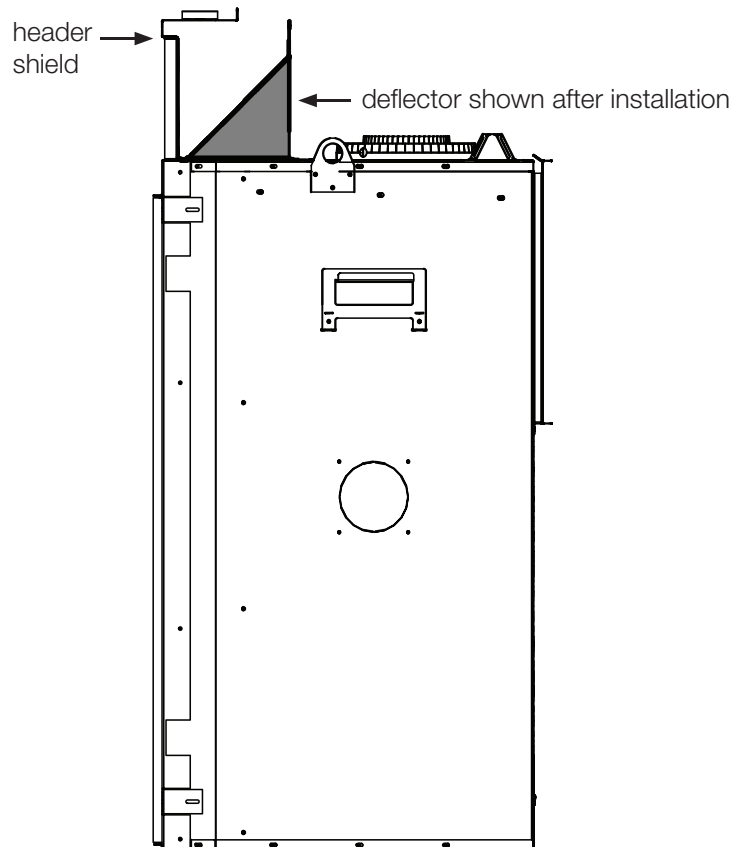

EN 4.0 Dynamic Heat Control™ installation

Before starting the Dynamic Heat Control™ installation, remove the barrier. Refer to the appliance installation manual.

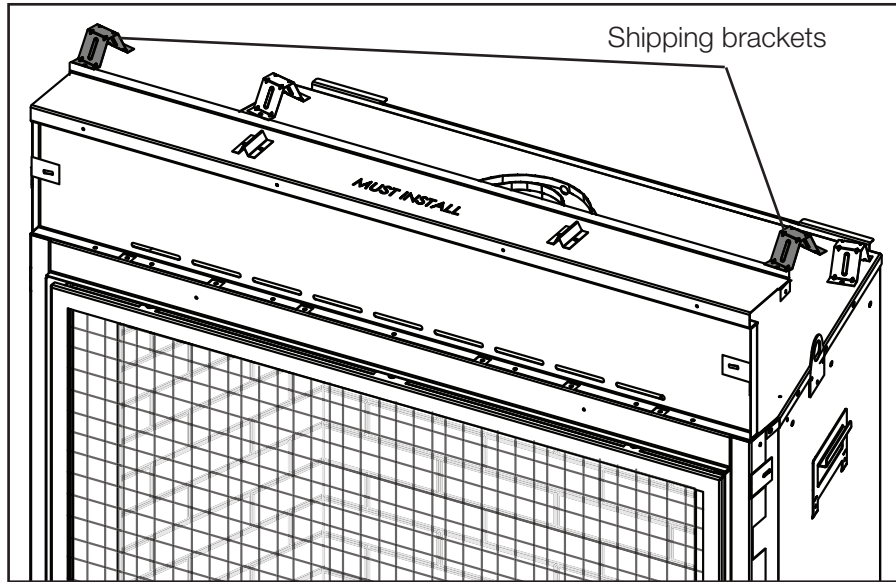

note:

The shipping brackets **must** only be removed from the header shield if the enclosure is recessed.

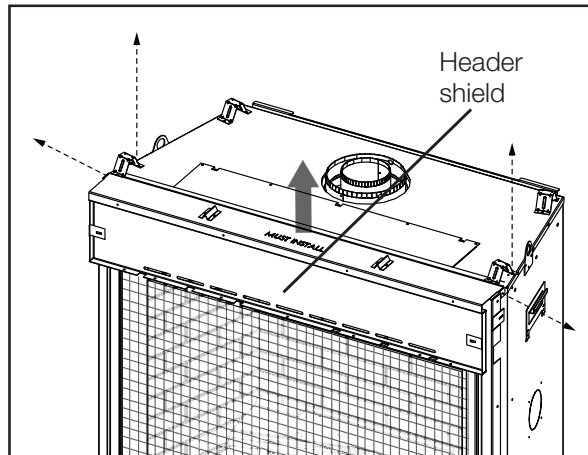

1. Remove fasteners securing header shield. **Do not discard fasteners.**

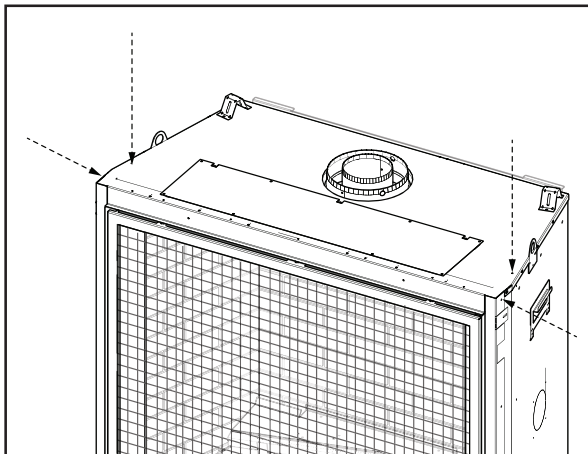

2. Once the header shield is removed, replace the 4 screws removed in step 1.

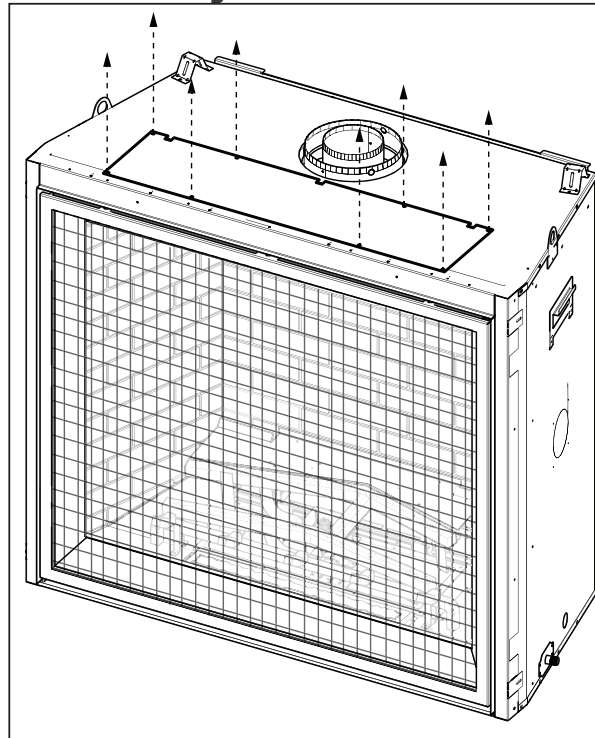

3. Remove the plate.

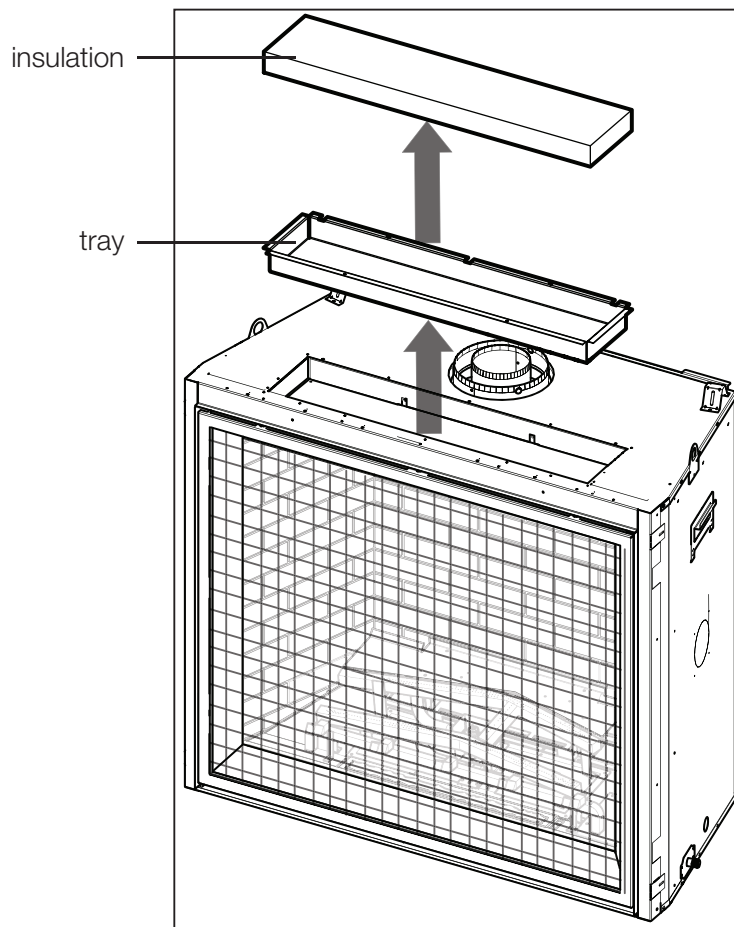

4. Remove the insulation and tray and discard.

IMPORTANT:

Fire Hazard Warning: This step is crucial for your appliance to work properly. If the insulation AND tray are not removed, the appliance will overheat, the barrier will become excessively hot, and the high limit switch will constantly trip.

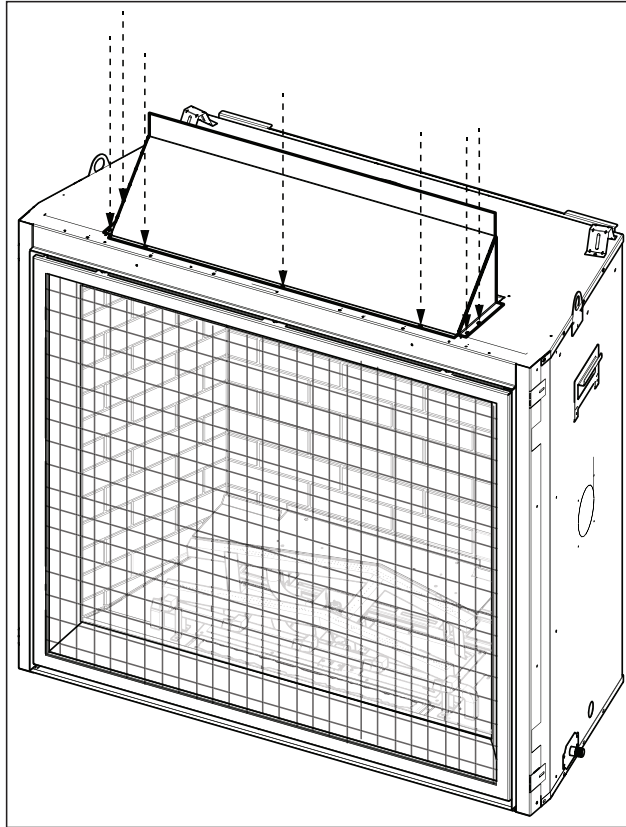

5. Install the deflector using the fasteners supplied.

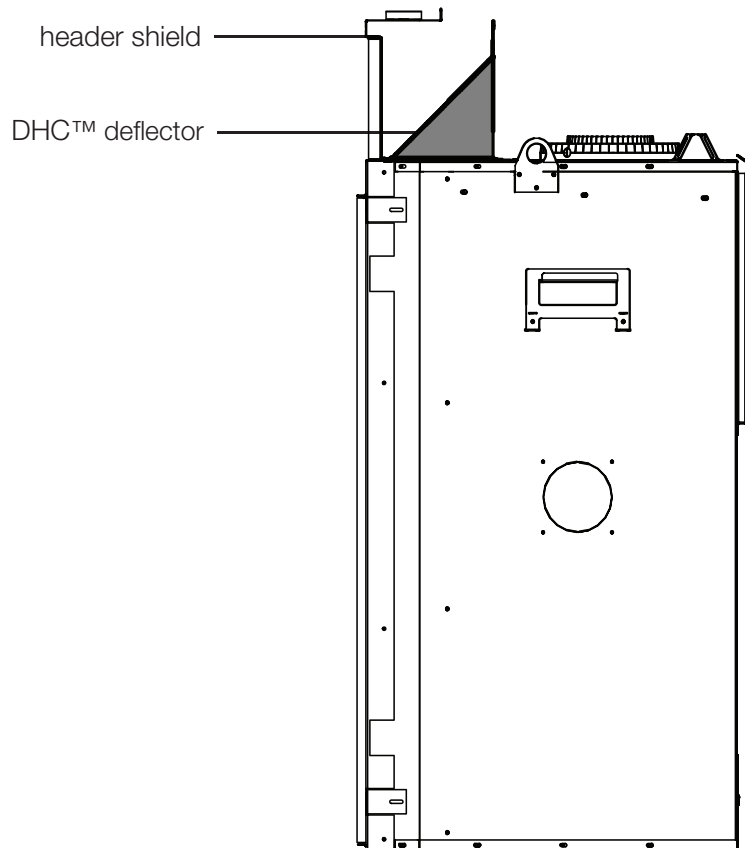

6. Reinstall header shield using fasteners supplied.

4.1 high limit switch installation

! WARNING

- High Limit Switch installation is **MANDATORY**. Failure to correctly install will cause a fire hazard.

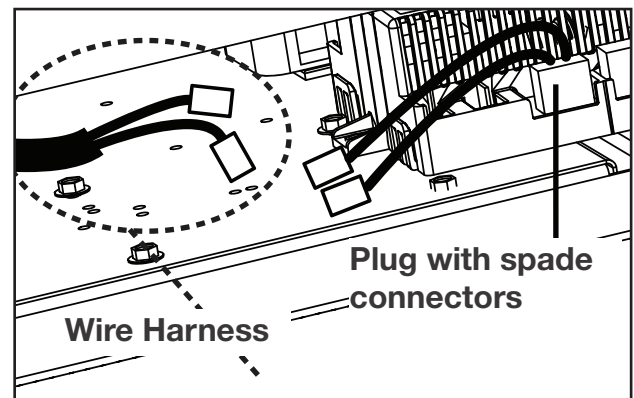
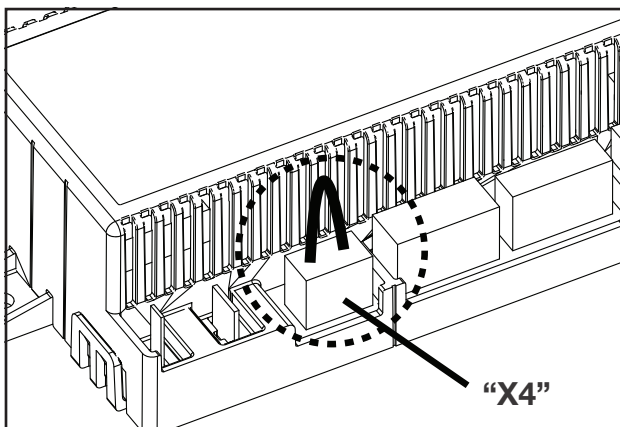
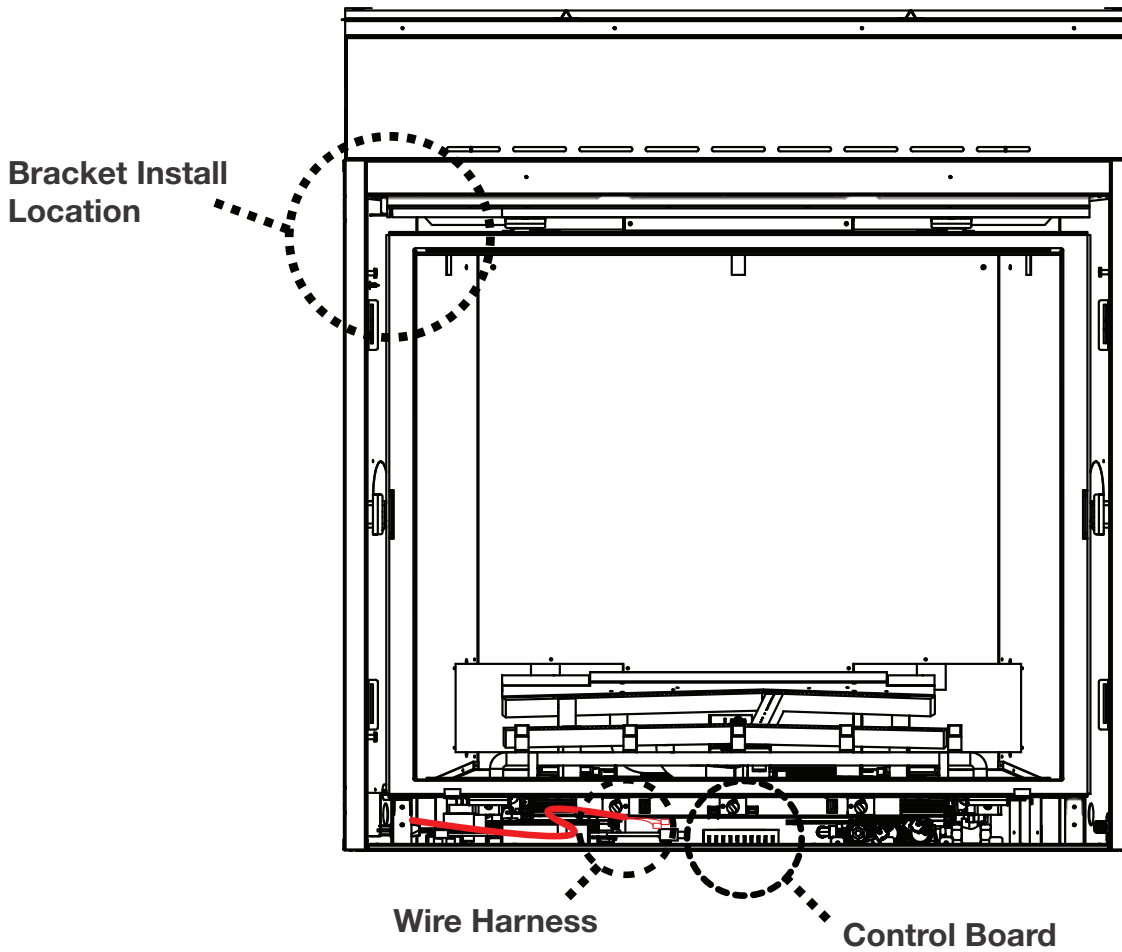

1.) Remove jumper plug from control board (marked "X4") and install plug with spade connectors to the control board. Discard the original jumper plug.

Dynamic Heat Control™ installation

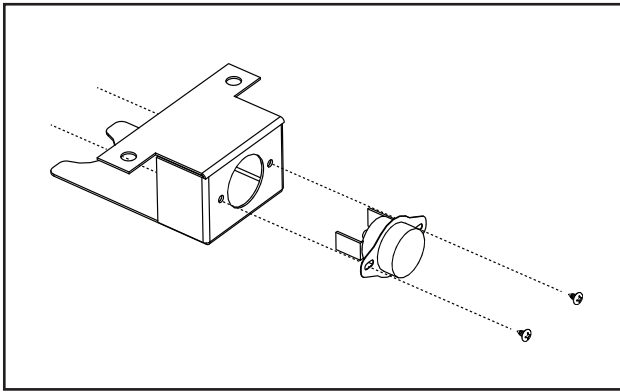

3.) Insert the high limit switch into the bracket and secure with two fasteners (supplied).

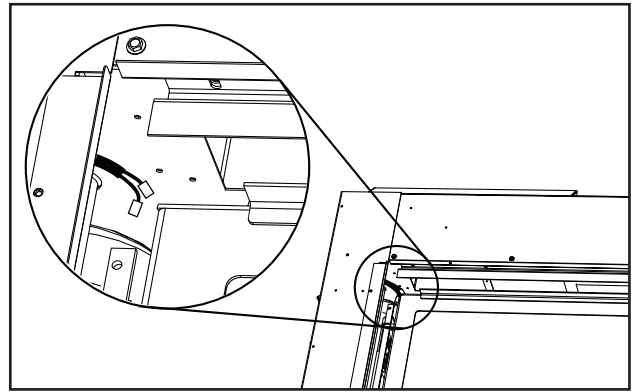

4.) Locate the existing wire harness in the upper left corner of the firebox (as illustrated). Connect wires to the high limit switch.

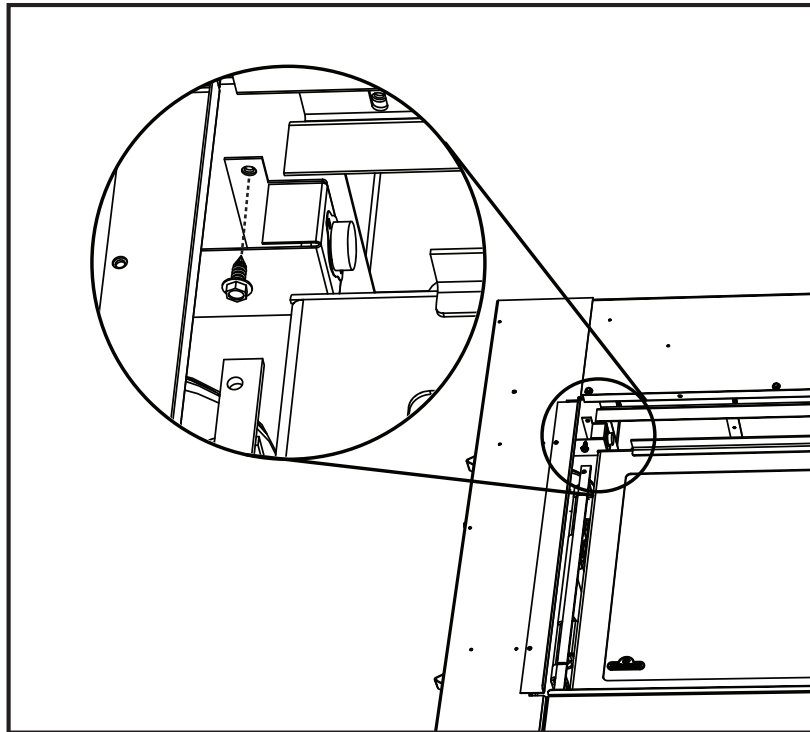

5.) Install high limit switch assembly to the bracket install location in the upper left hand corner of the appliance. Secure high limit switch assembly with a supplied screw as shown.

IMPORTANT:

After installing the Dynamic Heat Control™ system, ensure appliance is clean from dust, debris, etc. before continuing with the appliance installation. Take precautions to ensure framing or finishing dust and debris does not enter the air outlet openings or deflectors.

Check and clean appliance before operation.

Re-install safety barrier. Refer to “safety barrier installation / removal” in the appliance installation manual.

5.0 minimum framing dimensions

EN

note:

When using optional finishing accessories, the framing dimensions and finishing materials may differ from what is outlined in the section below; refer to the leaflet instructions supplied in the accessory kit for specific framing and finishing specifications.

! WARNING

- Risk of fire!
- In order to avoid the possibility of exposed insulation or vapour barrier coming in contact with the appliance body, it is recommended that the walls of the appliance enclosure be “finished” (i.e. drywall / sheetrock), as you would finish any other outside wall of a home. This will ensure that clearance to combustibles is maintained within the cavity.
- Do not notch the framing around the appliance stand offs. Failure to maintain air space clearance may cause over heating and fire. Prevent contact with sagging or loose insulation or framing and other combustible materials. Block opening into the chase to prevent entry of blown-in insulation. Make sure insulation and other materials are secured.
- Minimum clearance to combustibles must be maintained or a serious fire hazard could result.

note:

For heavier finishing materials such as marble, we recommend adding extra support to the frame. Ensure there is adequate floor support for the appliance and finishing material.

minimum framing dimensions

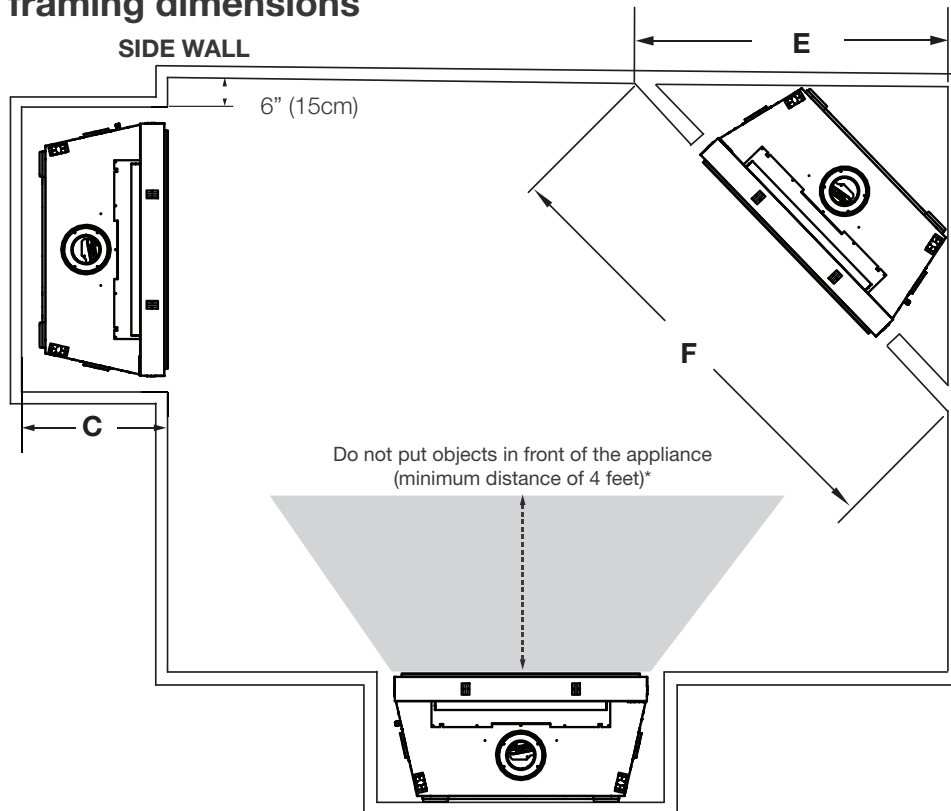

Horizontal vent sections: A minimum clearance of 3" (76mm) on the top of the vent to combustibles and 2" (51mm) on the sides and bottom of the vent to combustibles is required.

Vertical vent sections: A minimum clearance of 1" (25mm) all around the vent pipe on all vertical runs to combustibles is required.

	EX36	EX42
C	22 1/4"	
E	53 3/8"	57 13/16"
F	75 1/2"	81 11/16"

6.0 minimum clearance to combustible enclosures

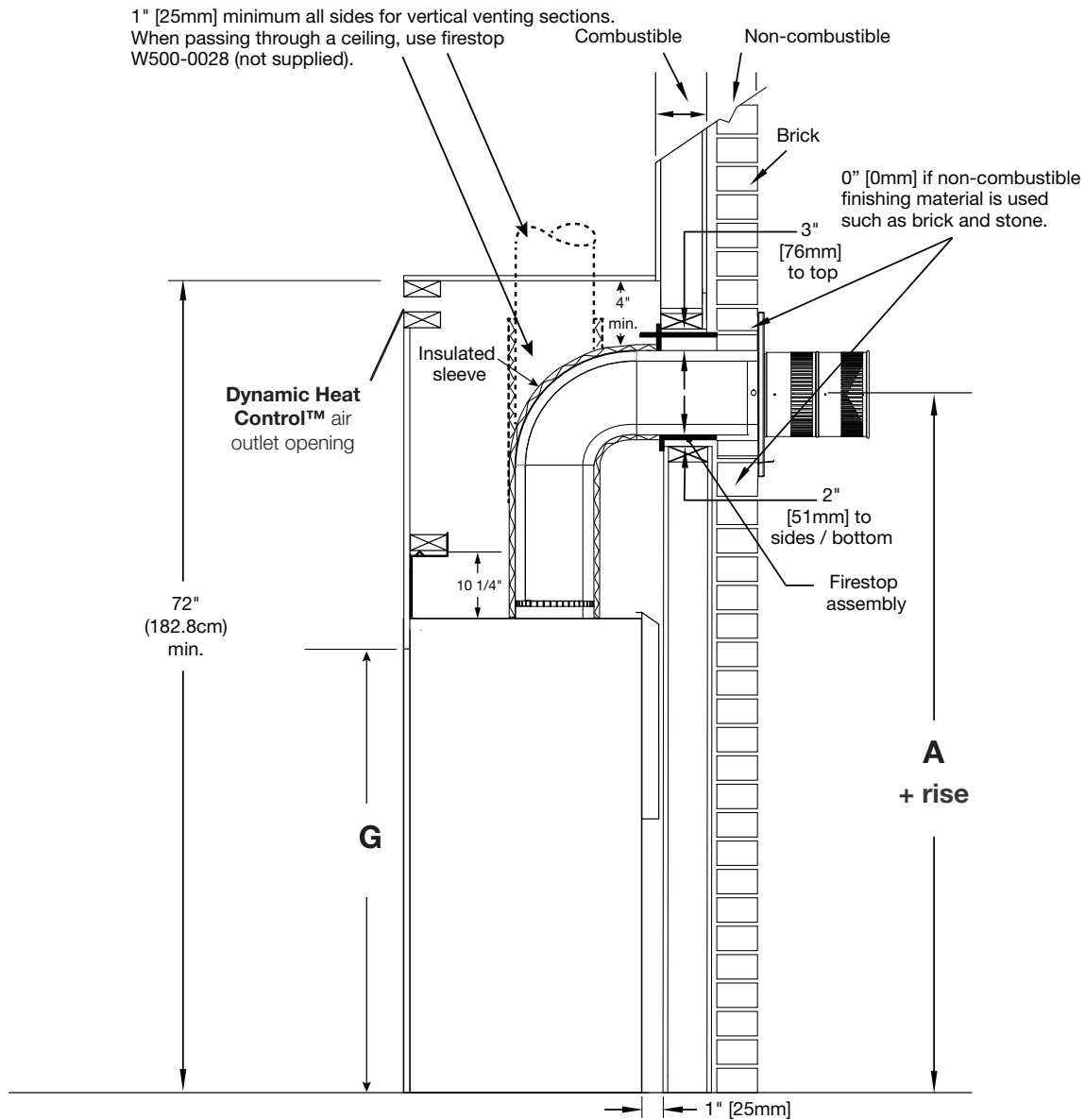

* Refer to “venting requirements” and “venting installation” sections.

** Clearances within the enclosure may be higher (refer to “minimum framing dimensions” section).

	EX36	EX42
A	59"	63"
G	33 1/8"	37 1/8"

Horizontal vent sections: A minimum clearance of 3" (76mm) on the top of the vent to combustibles and 2" (51mm) on the sides and bottom of the vent to combustibles is required.

Vertical vent sections: A minimum clearance of 1" (25mm) all around the vent pipe on all vertical runs to combustibles is required.

note:

The Elevation series requires a minimum inside enclosure height (as illustrated) measured from the bottom of the appliance. For temperature requirements, this area must be left unobstructed. Some venting configurations that require more vertical rise will require a larger enclosure to provide minimum vertical clearance between vent pipes and combustibles.

7.0 rough framing - before appliance installation EN

Before framing your appliance, determine vent requirements before deciding the final location of the appliance. After rough framing, place the appliance in its final position. Also, see appliance manual for vent shield installation, nailing tabs installation, electrical installation, gas installation, etc.

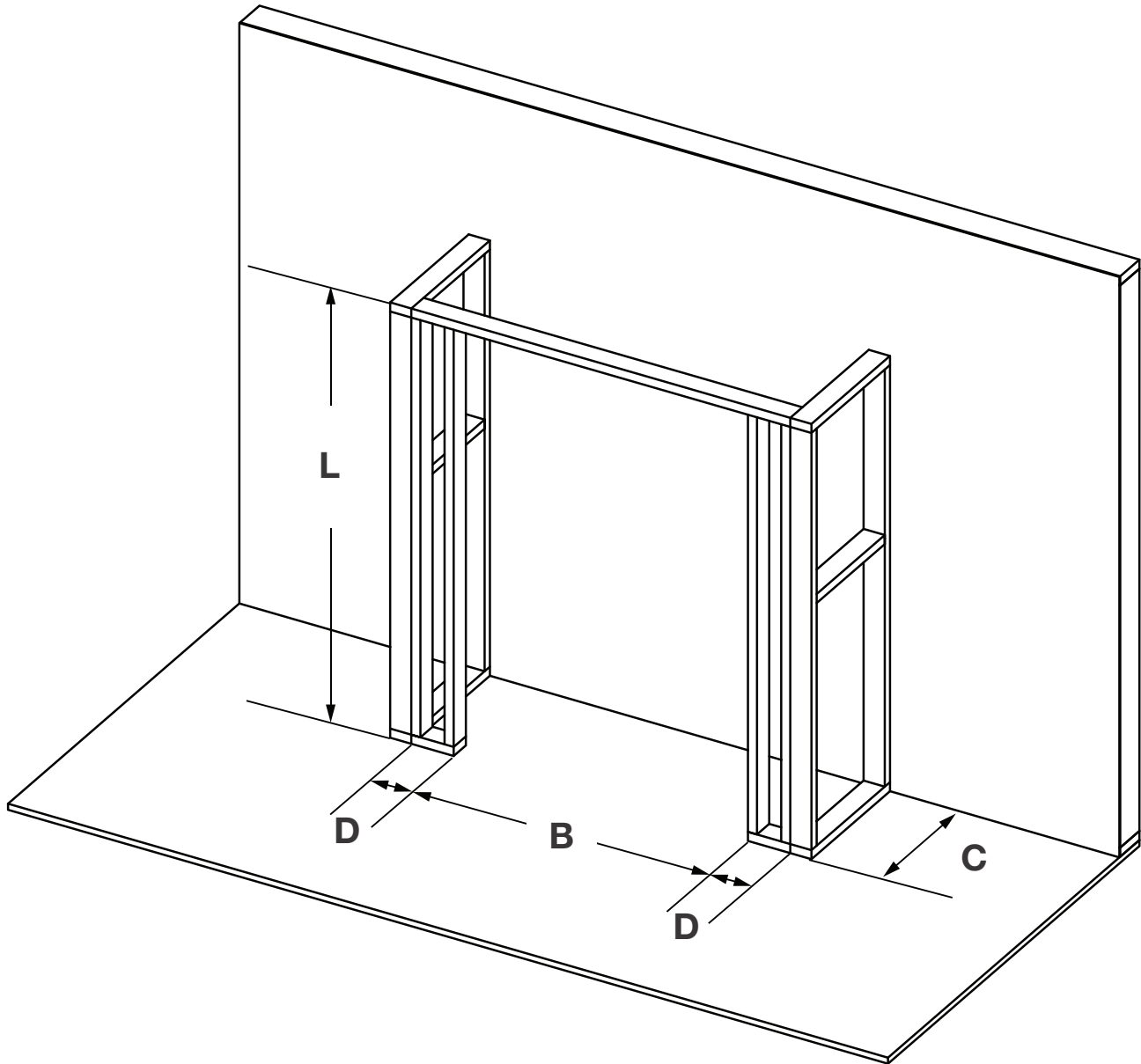

note:

The Elevation series requires a minimum enclosure height (as illustrated), measured from the bottom of the appliance. For temperature requirements, this area must be left unobstructed. Some venting configurations that require more vertical rise will require a larger enclosure to provide minimum vertical clearance between vent pipes and combustibles.

Ref	EX36	EX42
B	42 3/4"	48 3/4"
C	22 1/4"	
D	4 1/2"	
L	72"	

8.0 finish framing - after appliance installation

There are various methods to ventilate the enclosure. Refer to "installation planning" section. Only two options are illustrated - **installation option 2** and **installation option 5**.

The appliance must be installed at this point of framing. Appliance is not shown to better illustrate framing.

flush

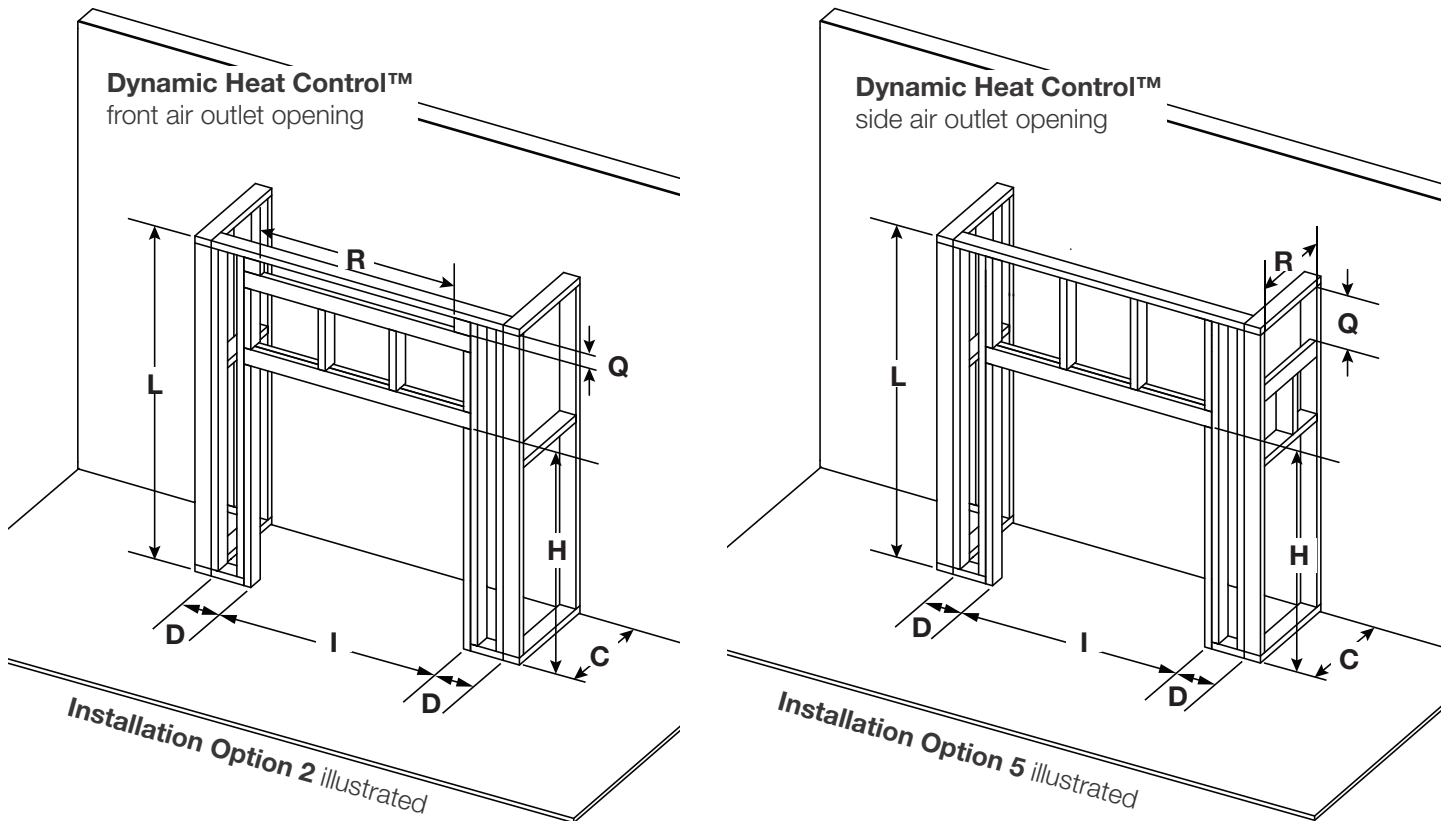

note:

Finish framing **must** be built after appliance has been placed in its final position and venting connected.

minimum framing

Ref	EX36	EX42
I	39 3/4"	45 3/4"
D	6" min.	
C	22 1/4"	
H	43 3/4"	47 3/4"
L	72"	
Q*	2" min and 3" max (front) / 3"-4" (sides)	
(Q x R)*	112 sq. in.	

* ONLY APPLICABLE TO OPTION 2, 3 and 5 - Opening **must** be centered in enclosure on appliance. Dimensions represent finished sizes and where applicable should be adjusted to include finish material thickness.

note:

The Elevation series requires a minimum enclosure height (as illustrated) measured from the bottom of the appliance. For temperature requirements, this area must be left unobstructed. Some venting configurations that require more vertical rise will require a larger enclosure to provide minimum vertical clearance between vent pipes and combustibles.

recessed

! WARNING

- Shaded components (finish framing) **must** be non-combustible materials.

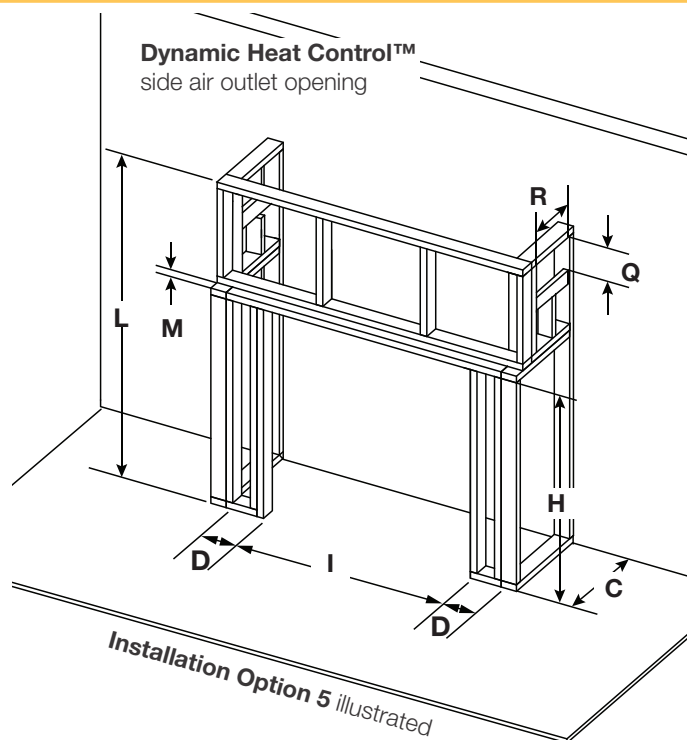
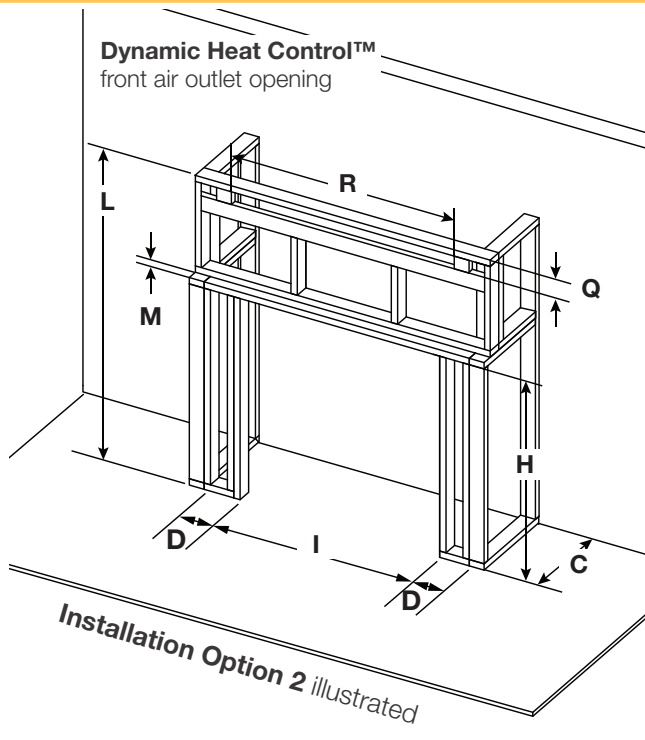

note:
Finish framing **must** be built after appliance has been placed in its final position and venting connected.

This configuration also requires recess area to use non-combustible facing due to close proximity to vent.

Recessed volume must be added to the overall size of enclosure.

minimum framing

Ref	EX36	EX42
I	39 3/4"	45 3/4"
D	6" min.	
C	22 1/4"	
H	43 3/4"	47 3/4"
L	72"	
Q*	2" min and 3" max (front) / 3"-4" (sides)	
(Q x R)*	112 sq. in. min.	
M**	3", 6" max	

* ONLY APPLICABLE TO OPTION 2, 3 and 5 - Opening **must** be centered in enclosure on appliance. Dimensions represent finished sizes and where applicable should be adjusted to include finish material thickness.

note:
The Elevation series requires a minimum enclosure height (as illustrated) measured from the bottom of the appliance. For temperature requirements, this area must be left unobstructed. Some venting configurations that require more vertical rise will require a larger enclosure to provide minimum vertical clearance between vent pipes and combustibles.

With Dynamic Heat Control™, you can finish the appliance with any combustible materials. Air outlet opening must be located out of reach of the user. Air outlet opening **must** not be restricted by furnishings or decor.

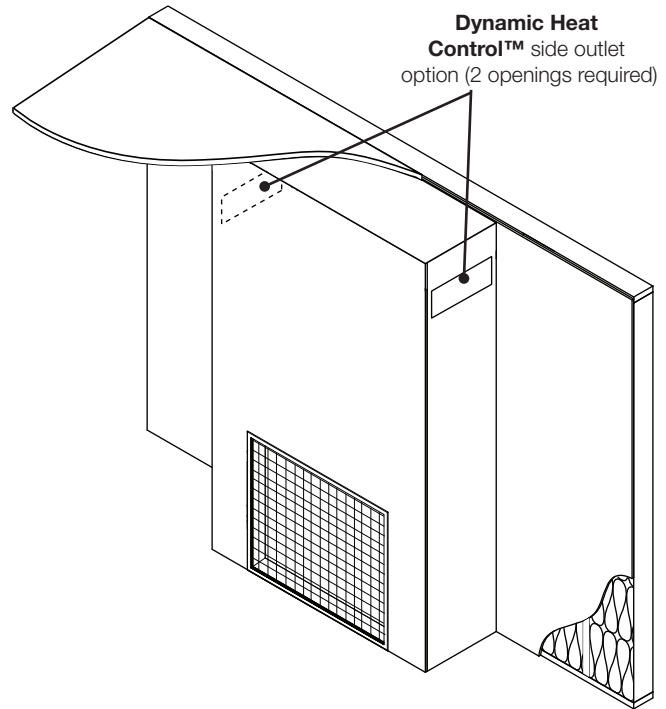
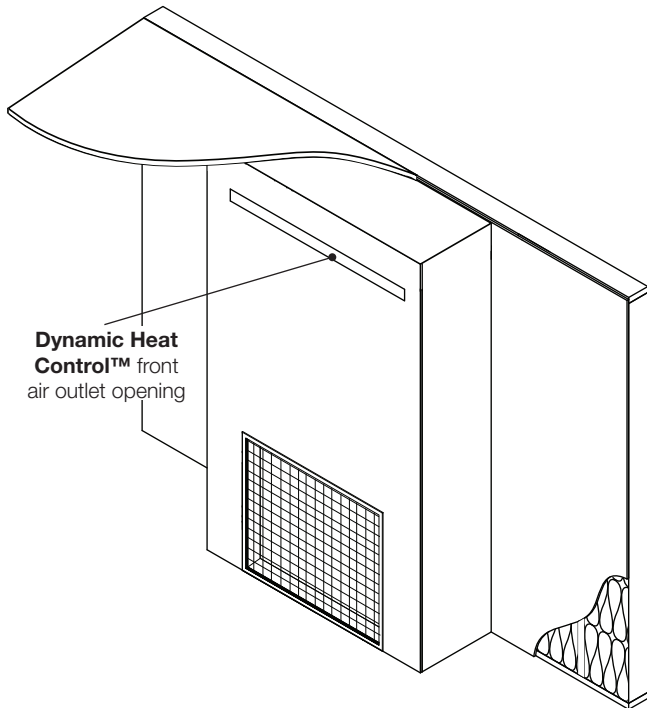

Recessed installation with Dynamic Heat Control™

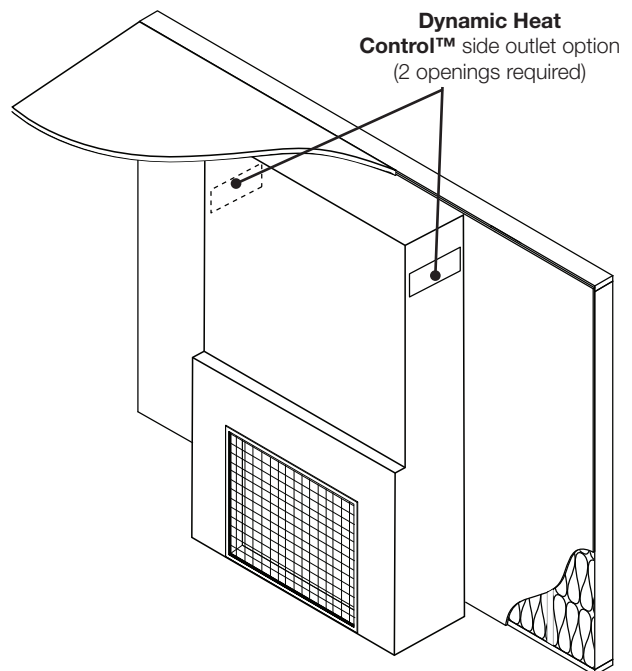
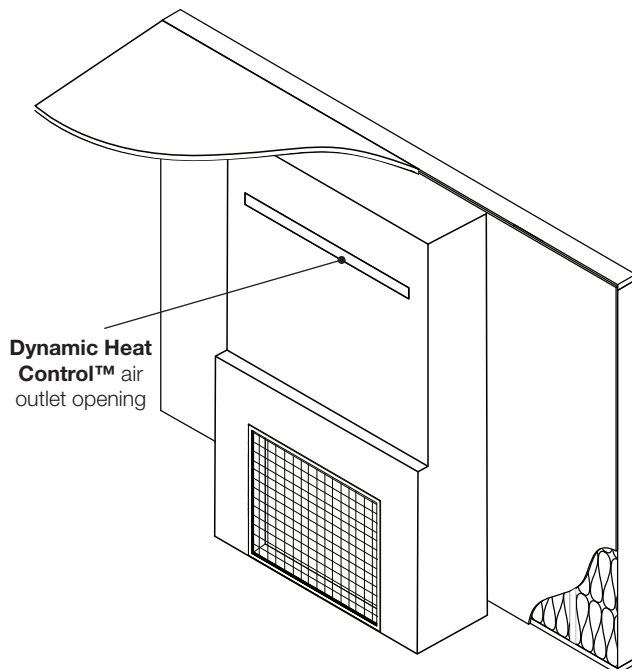

note:

Recessed volume must be added to the overall size of enclosure.

9.1 enclosure design

Additional openings in the enclosure are not acceptable since the DHC™ system relies on the “chimney effect” created through the appliance and the enclosure.

By adding additional air inlet(s) to an enclosure, air can bypass the appliance, which increases the operating temperature of the appliance and around the appliance opening. This is counterproductive to the benefits of heat management and, in extreme cases, the appliance may become hot enough for the high limit switch to trip.

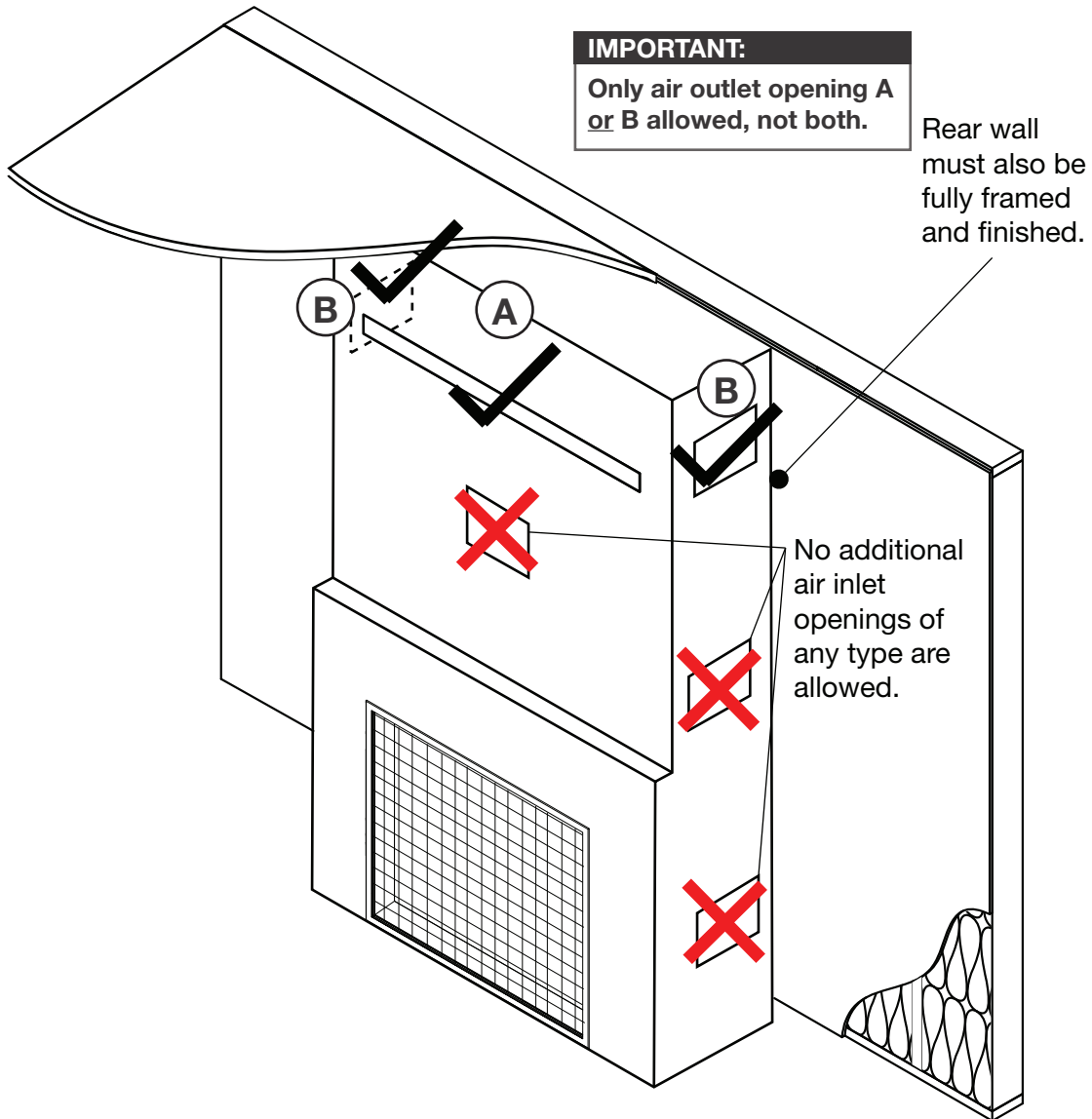

note:

The outside of the enclosure must be finished on all four sides and must include a complete floor.

9.2 optional trim finishing

When the appliance is installed with the front (or rear) air outlet opening, a decorative trim kit is available to finish your installation. The trim kit can be painted as an accent colour or to blend in with room decor.

The minimum air opening area must be maintained after the finishing material has been installed.

Contact your local authorized dealer for more information.

note:

The inner surfaces may be visible.

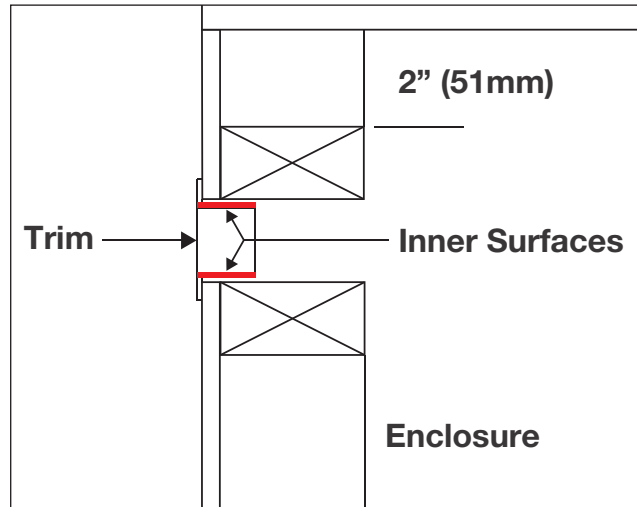

10.0 minimum combustible mantel clearances

! WARNING

- Risk of fire. Maintain all specified air space clearances to combustibles. Failure to comply with these instructions may cause a fire or cause the appliance to overheat. Ensure all clearances (i.e. back, side, top, vent, mantel, front, etc.) are clearly maintained.
- When using paint or lacquer to finish the mantel, the paint or lacquer must be heat resistant to prevent discolouration.
- Installing a television or other electronics above the appliance may cause discolouration, melting, or damage to the electronics. Use clearances as guidelines and refer to your TV manufacturer's instructions for further information.

Installing a mantel between this appliance and electronics or other materials that may be sensitive to heat, will reduce the effect of direct heat on them. Follow mantel height and depth instructions for proper clearance information. A non-combustible mantel is considered a non-combustible protrusion

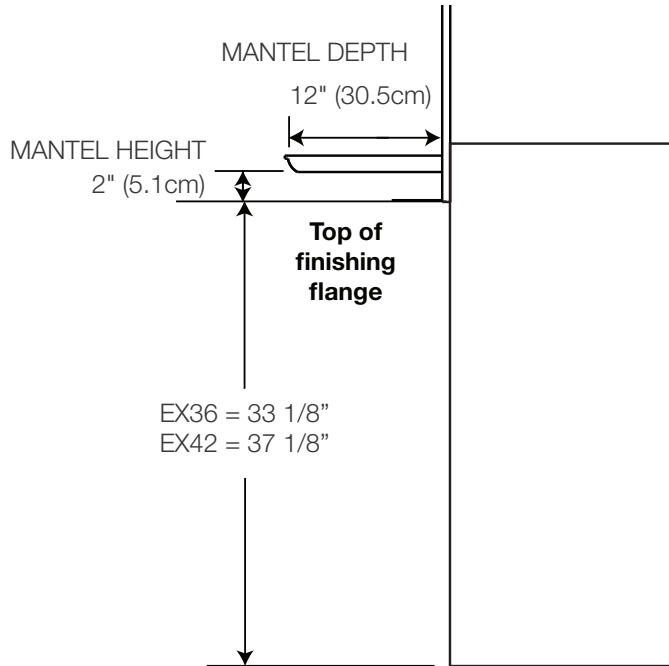

Electronics, picture frames, decors, or other wall-mounted objects must be 6" below the air outlet opening and 6" above the finishing flange.

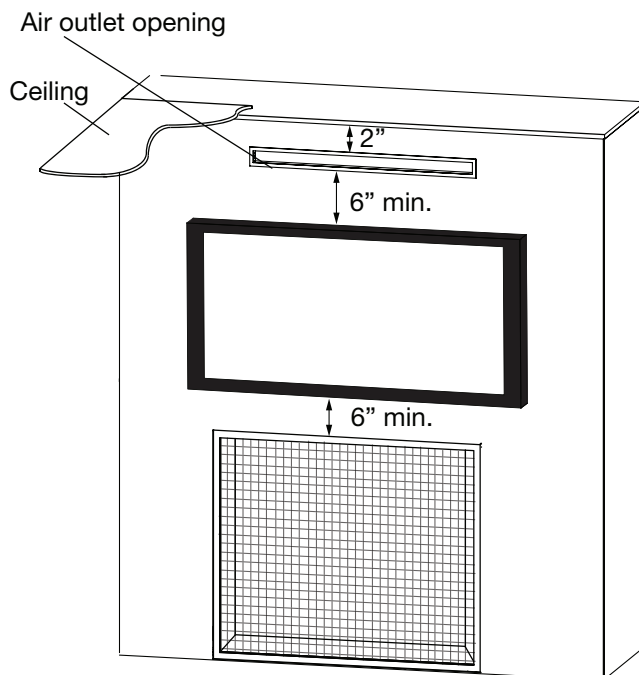

11.0 maximum protrusion

WARNING

- Finishing material tight to the frame around the finishing flange must not project more than 4" (38mm) from the face of the safety barrier (above the door and sides only).

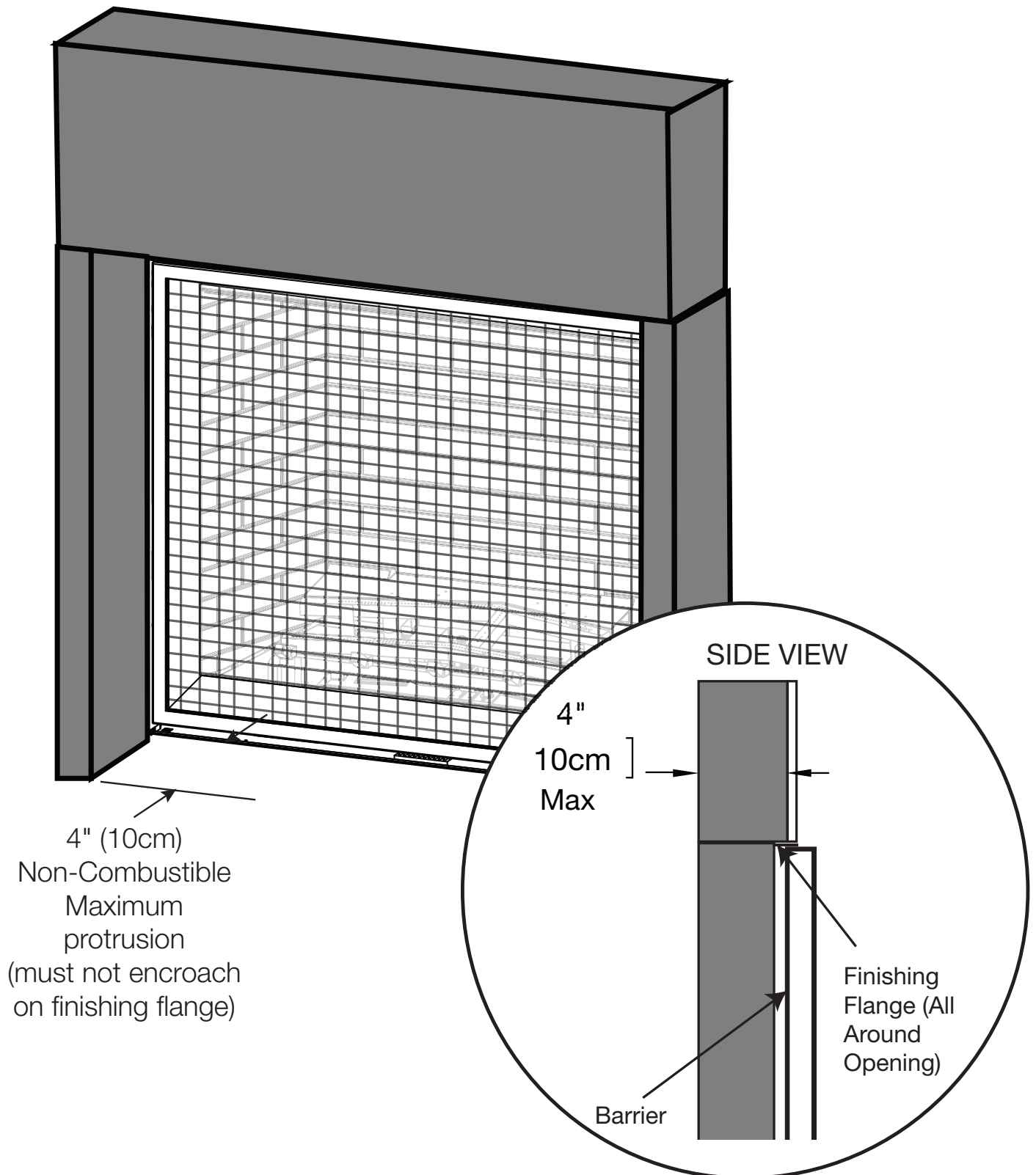

! WARNING

- Ensure knockout plates on the fixed side are not removed or damaged.

- Header shield installed
- Housing cap removed
- Insulation removed
- Housing tray removed
- Deflector installed
- High limit switch installed
- Wire harness connected to high limit switch and control board.
- Safety Barrier installed
- Framing
- Clean all dust and debris
- Finish the appliance
- Installation of **Dynamic Heat Control™** recorded in owner's manual.

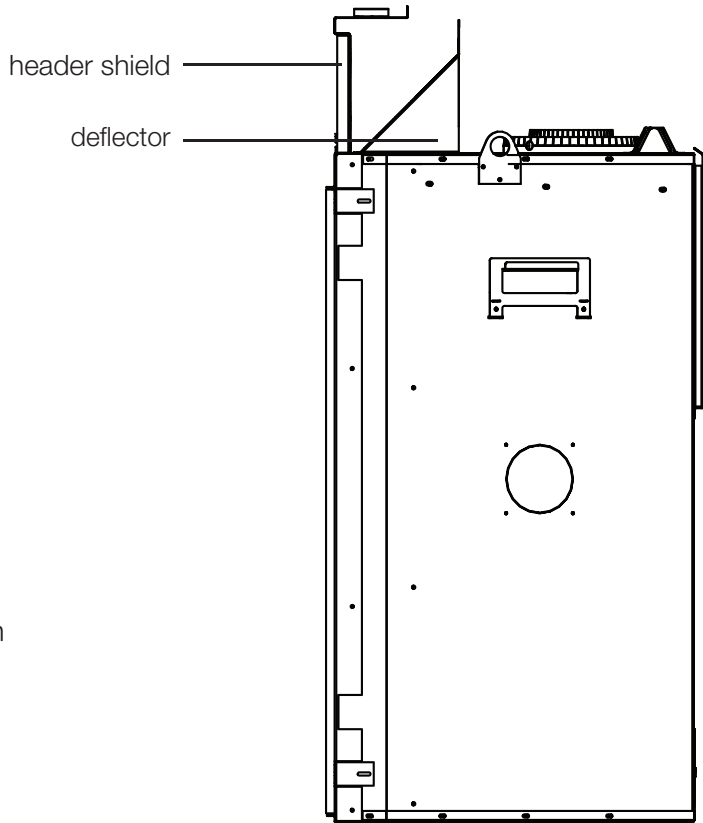

side view

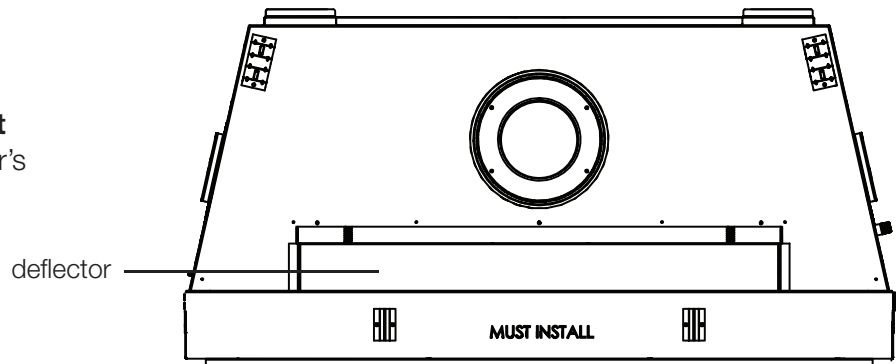

top view

NAPOLEON CELEBRATING OVER 40 YEARS OF HOME COMFORT PRODUCTS



7200, Route Transcanadienne, Montréal, Québec H4T 1A3
24 Napoleon Road, Barrie, Ontario, Canada L4M 0G8
214 Bayview Drive, Barrie, Ontario, Canada L4N 4Y8
103 Miller Drive, Crittenden, Kentucky, USA 41030
De Riemsdijk 22, 4004 LC Tiel, The Netherlands

Phone: 1-866-820-8686
napoleon.com



MANUEL D'INSTALLATION

CONSIGNES DE SÉCURITÉ

! AVERTISSEMENT

RISQUE D'INCENDIE OU D'EXPLOSION

Incapacité à suivre ces avertissements exactement peuvent entraîner de grave blessures, des pertes de vie ou des dommages matériels.

- N'entreposez pas et n'utilisez pas d'essence ou autres liquides et vapeurs inflammables à proximité de cet appareil ou tout autre appareil.

- QUE FAIRE SI VOUS DÉTECTEZ UN ODEUR DE GAZ:

- N'allumez aucun appareil.
- Ne touchez à aucun interrupteur électrique; n'utilisez aucun téléphone dans votre immeuble.
- Appelez immédiatement votre fournisseur de gaz d'un téléphone voisin. Suivez ses instructions.
- Si vous ne pouvez pas rejoindre votre fournisseur de gaz, appelez le service des incendies.

- L'installation et l'entretien doivent être faits par un installateur qualifié, une agence d'entretien ou le fournisseur.

Cet appareil peut être installé dans une maison préfabriquée (mobile) déjà installée à demeure si les règlements locaux le permettent.

Cet appareil doit être utilisé uniquement avec le type de gaz indiqué sur la plaque d'homologation. Cet appareil ne peut être converti à d'autres gaz, sauf si une trousse de conversion est utilisée.

INSTALLATEUR:

Laissez ce manuel avec l'appareil

PROPRIÉTAIRE:

Conservez ce manuel pour consultation ultérieure

dynamic

HEAT CONTROL^{MD}

BREVET DÉPOSÉ

(Option d'installation n°2 illustré)

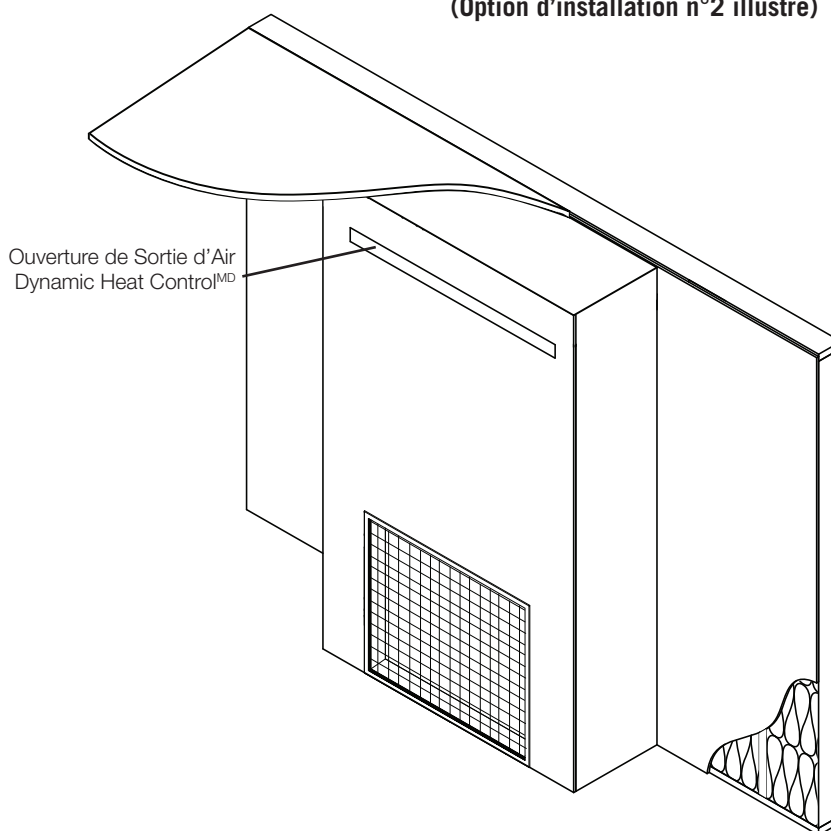

POUR USAGE INTÉRIEUR SEULEMENT

À UTILISER AVEC LES MODÈLES ÉLÉVATION^{MD} SEULEMENT



table de matières

FR

1.0	information générale	29
2.0	planification d'installation	30
2.1	option d'installation n° 1- enceinte ouverte (enceinte s'arrête éloignée de plafond)	31
2.2	option d'installation n° 2 - ouverture avant	31
2.3	option d'installation n° 3- ouverture arrière	32
2.4	option d'installation n° 4- enceinte ouverte avec jupe combustible dur	33
2.5	option d'installation n° 5 - ouvertures latérales	34
3.0	vue d'ensemble de l'appareil	35
4.0	installation de Dynamic Heat Control^{MD}	36
4.1	installation de l'interrupteur de surchauffe	39
5.0	dimensions d'ossature minimaux	41
6.0	dégagements minimaux aux enceintes combustibles	42
7.0	ossature approximatif - avant l'installation de l'appareil	43
8.0	ossature fini - après l'installation de l'appareil	44
9.0	finitions	46
9.1	conception de l'enceinte	47
9.2	finition de la garniture optionnelle	48
10.0	dégagements minimaux aux tablettes combustibles	49
11.0	saillie maximale	50
12.0	liste complète de vérification de l'installation Dynamic Heat Control^{MD}	51

note:

L'information contenue dans ce manuel est jugée correcte au moment de l'impression. Wolf Steel Ltée. se réserve le droit de modifier ou de modifier toute information contenue dans ce manuel à tout moment sans préavis. Les modifications, autre que les éditoriaux, sont désignées par une ligne verticale dans la marge.

⚠ AVERTISSEMENT: Ce produit peut vous exposer à des substances chimiques incluant le chrome qui, selon l'État de Californie, causeraient le cancer, et des substances chimiques incluant le toluène qui, selon d'État de Californie, causeraient des malformations congénitales ou autres dangers pour la reproduction.
Pour de plus amples renseignements, visitez le www.P65Warnings.ca.gov.

! AVERTISSEMENT

- **Dynamic Heat Control^{MD} DOIT** être installé pendant l'installation de l'appareil **AVANT** que l'évacuation de l'appareil et le gaz sont installés.
- Assurez-vous que l'appareil est complètement frais avant de commencer l'installation.
- Afin d'éviter tout risque d'étouffement, gardez le sac d'emballage loin des bébés et des enfants. N'utilisez pas dans les berceaux, les lits, les landaus, et les parcs de jeu. Ce sac n'est pas un joet. Nouez le sac avant de le-jetez.

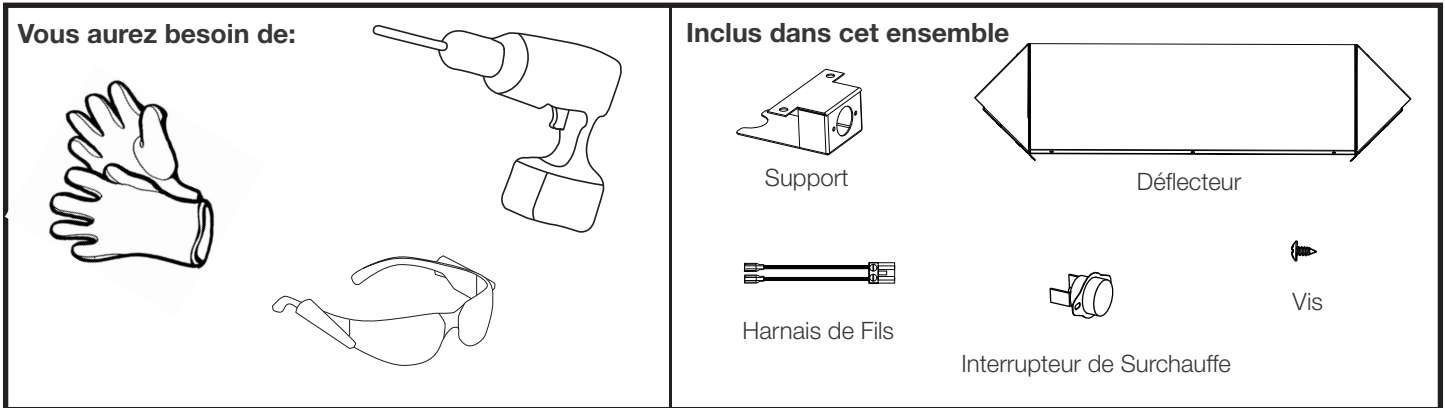

Dynamic Heat Control^{MD} est un système de gestion de la chaleur produite par l'appareil à l'ouverture du foyer et autour. Le concept du système est de fournir un moyen d'éloigner la chaleur de l'ouverture du foyer pour lui permettre de circuler plus efficacement dans la pièce. Installer le système **Dynamic Heat Control^{MD}** permet à l'installateur et l'utilisateur d'obtenir des avantages considérables. Voir ci-dessous:

Installateur:

- Possibilité d'utiliser une ossature et une finition combustible jusqu'à l'ouverture du foyer.*
- Les températures élevées au-dessus de l'avant de l'ouverture du foyer diminuent alors de façon significative, éliminant ainsi les dommages potentiels aux matériaux de finition délicats (fissures ou décoloration).
- Il n'est pas nécessaire d'installer des ventilateurs ou des collecteurs, ce qui rend l'installation plus simple.

Utilisateur:

- La chaleur est distribuée de façon plus égalée dans toute la pièce, ce qui permet d'éviter les points chauds devant le foyer.
- Une plus grande efficacité au quotidien, puisque la chaleur se déplace dans la pièce plutôt que d'être prisonnière à l'intérieur de l'enceinte.
- Une flexibilité totale dans le choix des matériaux de finition.
- Possibilité de placer un téléviseur, une barre de son ou une œuvre d'art au-dessus du foyer.**

Le système **Dynamic Heat Control^{MD}** dépend d'une circulation d'air améliorée passant par l'appareil et l'enceinte. En outre, l'installation du système exige certaines considérations techniques par rapport aux foyers traditionnels. Plus précisément, il nécessite que l'enceinte soit bien ventilée et que l'installateur s'assure qu'une zone d'ouverture minimale est présente pour permettre à la chaleur de s'échapper et de circuler à une hauteur et une position minimales prescrites. Cela **doit** être soigneusement pris en compte dans la planification de l'installation afin de veiller à ce que l'appareil fonctionne efficacement et à minimiser le temps d'installation.

***Dans les configurations d'installation les plus courantes, certains installations spécifiques nécessitant des dispositions spéciales. Voir la section « dégagements minimaux aux enceintes combustibles » pour plus de détails. Assurez-vous de respecter strictement les instructions.**

**** Toujours vérifiez les recommandations des fabricants d'appareils pour confirmer l'aptitude et tout spécial limitations environnementales. Pour des objets précieux ou anciens, reportez-vous toujours aux instructions de conversation. Certains articles nécessitent une température et/ou une humidité spécifiquement contrôlées.**

2.0 planification d'installation

FR

! AVERTISSEMENT

- NE COUVREZ PAS aucune d'objets dans l'ouverture de sortie d'air de **Dynamic Heat Control^{MD}**. Le non-respect de ces instructions pourrait créer un risque d'incendie.
- Assurez-vous que le débit d'air dans la zone de l'enceinte n'est pas restreint d'aucune façon à l'exception de l'évacuation approuvée.

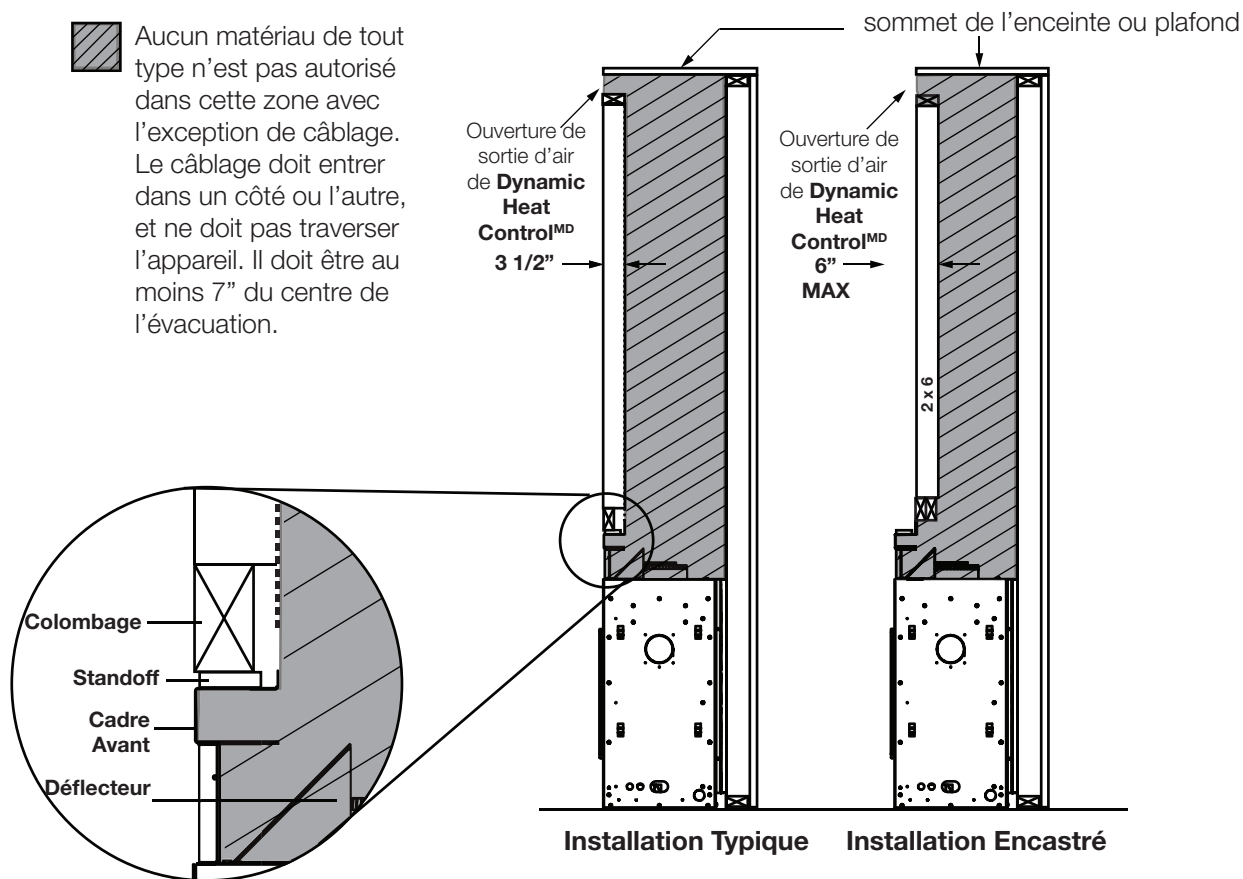

Le débit d'air dans la zone ombrée ne doit pas être restreint d'aucune façon, à l'exception d'un système d'évacuation approuvé. Aucun autre élément n'est autorisé pas dans ce domaine.

Dégagement au Système de Gicleurs

S'il y a un système de gicleurs à proximité de l'ouverture de sortie d'air de votre appareil, les paramètres d'installation suivantes doivent être respectés par :

- Suivez les instructions du fabricant de la tête de projection quant à proximité des sources de chaleur.
- En l'absence des exigences spécifiques, un dégagement minimum de 60" (152cm) en longueur entre chacun point de l'ouverture de sortie d'air et la tête de projection.
- Vérifiez que le capteur de la tête de projection est réglé aux réglages de chaleur correctes afin de prévenir son activation pendant le fonctionnement de l'appareil (voir les instructions du fabricant de la tête de projection).
- En case de doute, il est recommandé de mesurer la température adjacent de la tête de projection pendant l'installation, après l'appareil a été fonctionné depuis 2 heures au minimum.
- Suivez les codes locaux du bâtiment afin d'assurez la conformité.

2.1 option d'installation n° 1- enceinte ouverte (enceinte s'arrête éloignée de plafond)

NON CONVIENT pour Dynamic Heat Control^{MD} Plus

Option d'installation n° 1 (enceinte ouverte) laisse une ouverture de sortie d'air complète au dessus de l'enceinte afin de fournir la chemin de circulation d'air nécessaire pour le système **Dynamic Heat Control^{MD}**. Cela a été trouvé d'être bien accepté quant à l'apparence finale et offres les distractions minimales. Il permet également une circulation efficace d'air dans la pièce. Cette option offre la méthode la plus simple pour l'ossature et l'installation. Limitez le hauteur de l'ouverture de sortie d'air à 4" à réduire le risque des articles tombent par inadvertance dans l'enceinte. **L'ouverture de sortie d'air doit étendre autour périmètre entier, ou l'entier de la face avant de l'enceinte, où l'enceinte s'étend de mur à mur.**

L'OUVERTURE DE SORTIE D'AIR DE DYNAMIC HEAT CONTROL^{MD} EST CHAUDE LORSQUE L'APPAREIL EST EN MARCHE!

L'ouverture de sortie d'air **doit** être située hors de portée. L'ouverture **ne doit pas** être obstruée par le mobilier ou la décoration.

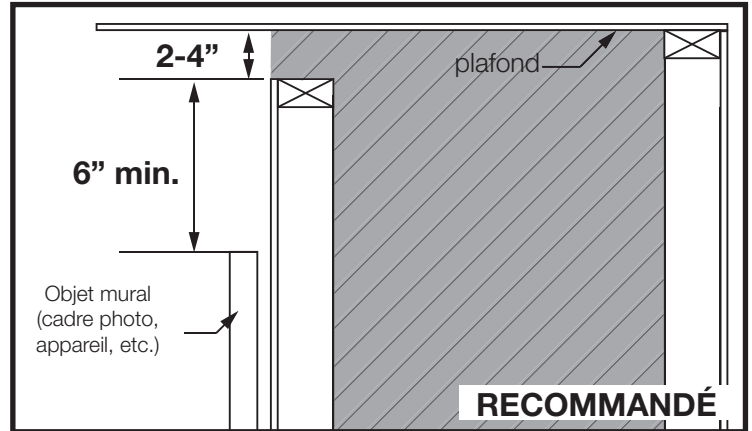
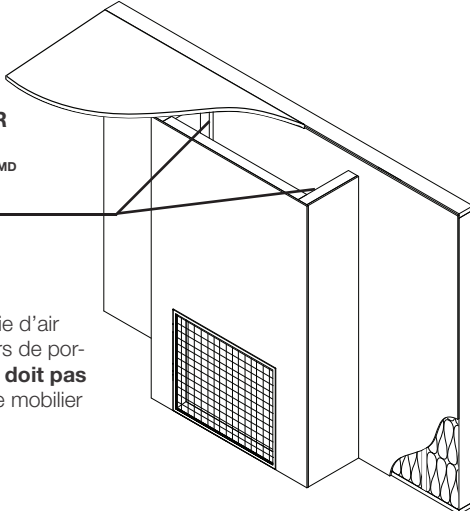

2.2 option d'installation n° 2 - ouverture avant

CONVIENT pour Dynamic Heat Control^{MD} Plus

Option d'installation n° 2 (ouverture avant) requiert une ouverture de sortie d'air d'être encadré pas plus de 1,5" au dessus du haut de l'enceinte afin d'éviter de piéger la chaleur dans les zones plus hautes et l'ouverture de sortie d'air centrée sur le centre de l'appareil. Les dimensions de l'ouverture de sortie d'air **doit** être suivis. **Encadrant l'ouverture de sortie d'air plus bas va surchauffer l'appareil, l'enceinte, et les matériaux de finitions.**

L'OUVERTURE DE SORTIE D'AIR DE DYNAMIC HEAT CONTROL^{MD} EST CHAUDE LORSQUE L'APPAREIL EST EN MARCHE!

L'ouverture de sortie d'air **doit** être située hors de portée. L'ouverture **ne doit pas** être obstruée par le mobilier ou la décoration.

L'ouverture de sortie d'air doit être centrée géométriquement avec l'appareil.

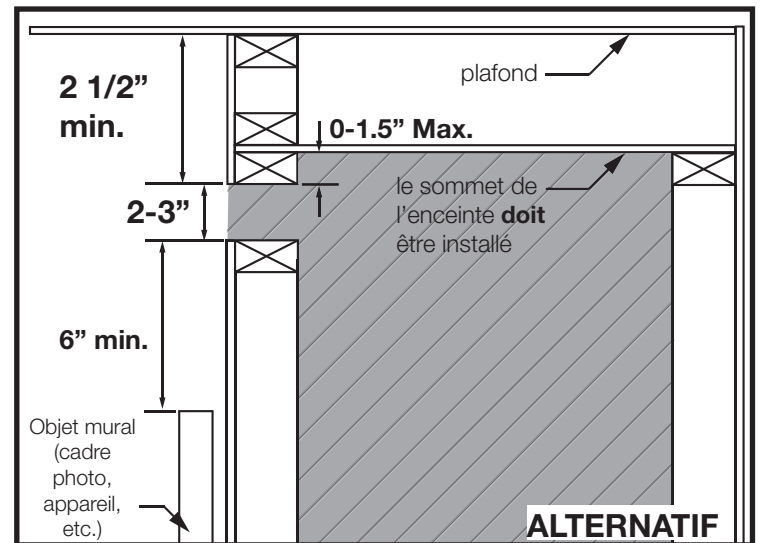
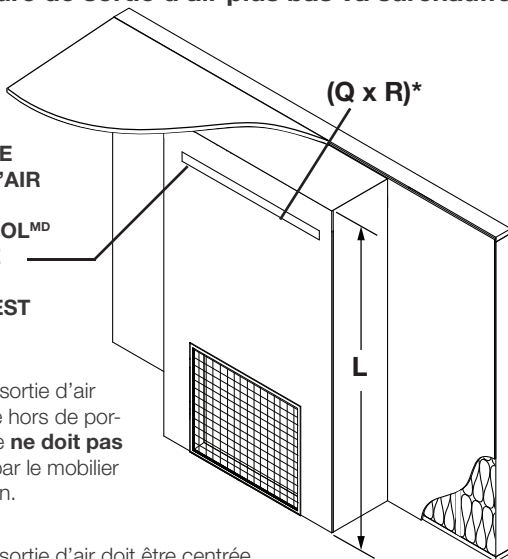

DIMENSIONS MINIMALES DE L'OUVERTURE

	EX36	EX42
(Q x R)*	112 po. carré minimum (Q doit être 2-3")	
L	72"	

* Les grilles, les louveres, ou autres couvercles sont seulement permis si la zone gratuite est égale ou plus que le dimension minimale de l'ouverture minimum requis susmentionnés.

planification d'installation

FR

2.3 option d'installation n° 3- ouverture arrière

CONVIENT pour Dynamic Heat Control^{MD} Plus

Option d'installation n° 3 (ouverture arrière) requiert une ouverture de sortie d'air d'être encadré pas plus de 1,5" au dessous du haut de l'enceinte afin d'éviter de piéger la chaleur dans les zones plus hautes et l'ouverture de sortie d'air centrée sur le centre de l'appareil. Les dimensions de l'ouverture de sortie d'air **doit** être suivis. L'ouverture est requis. **Encadrant l'ouverture de sortie d'air plus bas va surchauffer l'appareil, l'enceinte, et les matériaux de finitions.**

L'ouverture de sortie d'air **doit** être située hors de portée. L'ouverture **ne doit pas** être obstruée par le mobilier ou la décoration.

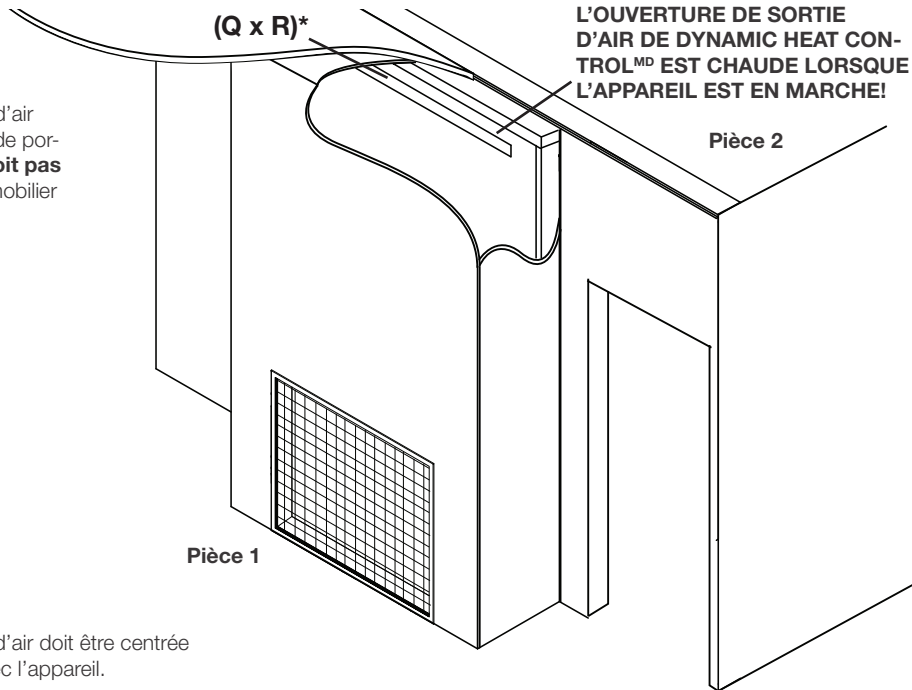

L'ouverture de sortie d'air doit être centrée géométriquement avec l'appareil.

! AVERTISSEMENT

- Lors de l'utilisation d'une ouverture de sortie d'air arrière, la pièce ou l'espace contigu ne doit jamais être fermé l'un de l'autre. Une voie ouverte, une voûte ou des événements doivent permettre une communication continue en air libre entre deux espaces. Cela empêche l'appareil d'avoir une pression négative supérieure à celle de la pièce adjacente. Le non-respect de ces exigences peut entraîner l'inversion du flux d'air Dynamic Heat Control^{MD} et provoquer une surchauffe de l'appareil, de la barrière de protection, et des matériaux de finition, ce qui crée un risque d'incendie.

note:

L'augmentation de l'ouverture de sortie d'air permet à l'appareil, la barrière, les températures sur les surfaces au dessus de l'ouverture du foyer, et l'enceinte d'être à des températures plus fraîches. **Cependant, lorsque l'appareil est équipé avec le système Dynamic Heat Control^{MD} Plus, la taille de l'ouverture doit être 80 po. carré.**

note:

Si vous le souhaitez, le système **Dynamic Heat Control^{MD}** peut être installé avec des ouvertures de sortie d'air avant et arrière, mais il est recommandé des installer à des hauteurs différentes qui répondent aux paramètres d'installation à des fins esthétiques. Pour **Dynamic Heat Control^{MD} Plus**, une deuxième ouverture **NE DOIT PAS** être installée.

2.4 option d'installation n° 4- enceinte ouverte avec jupe combustible dur

NON CONVIENT pour Dynamic Heat Control^{MD} Plus

Option d'installation n° 4 (enceinte ouverte avec jupe combustible dur) est similaire d'**Option d'Installation n° 1** avec l'addition d'une jupe combustible dur. Les dimensions minimum de l'ouverture et les dimensions de la jupe **doivent** être suivis. **Restreindre le mouvement d'air dans la zone de jupe va surchauffer l'appareil, l'enceinte, et les matériaux de finitions.**

note:

L'ouverture de sortie d'air doit être au moins continue autour du haut de l'enceinte pour permettre une tolérance. L'utilisation de l'ouverture de sortie d'air minimale à partir d'**Option d'Installation n° 2** ou d'**Option d'Installation n° 3** n'est pas autorisée et va surchauffer l'appareil.

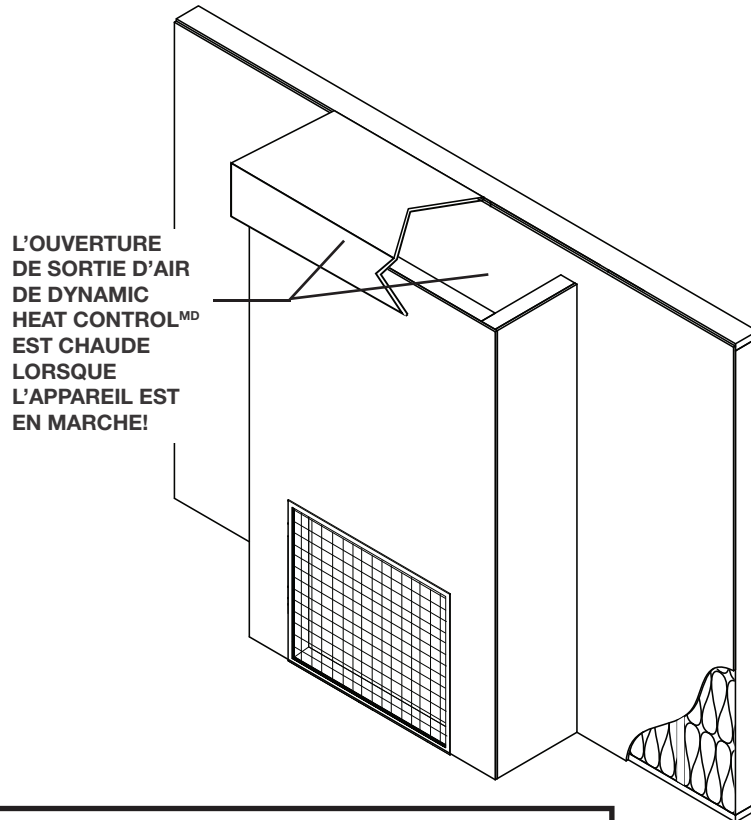

L'ouverture de sortie d'air doit être centrée géométriquement avec l'appareil.

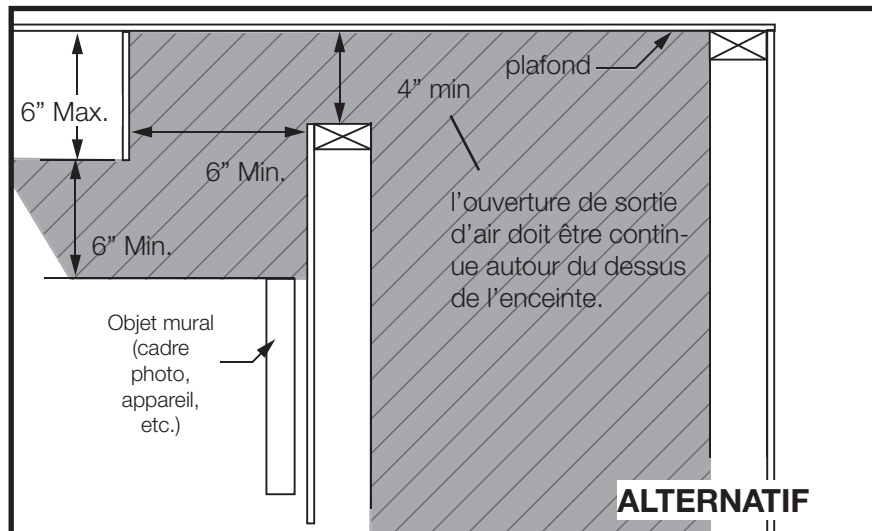

ABSOLUMENT AUCUN D'OBSTRUCTION OU DE RESTRICTION AUTORISÉE DANS LA ZONE ENSEMBLE TOTALE AVEC L'EXCEPTION DE LA VENTILATION APPROUVÉE.

planification d'installation

FR

2.5 option d'installation n° 5 - ouvertures latérales

CONVIENT pour Dynamic Heat Control^{MD} Plus

Option d'installation n° 5 (ouvertures latérales) requiert **deux (2)** ouvertures de sortie d'air d'être encadrer pas plus que 1,5" au dessous du haut de l'enceinte afin d'éviter de piéger le chaleur dans les zones supérieures et l'ouverture de sortie d'air est centrée dans le centre de l'appareil. Les dimensions minimales de l'ouverture de sortie d'air doivent être suivis. **Encadrant l'ouverture de sortie d'air plus bas va surchauffer l'appareil, l'enceinte, et les matériaux de finitions.**

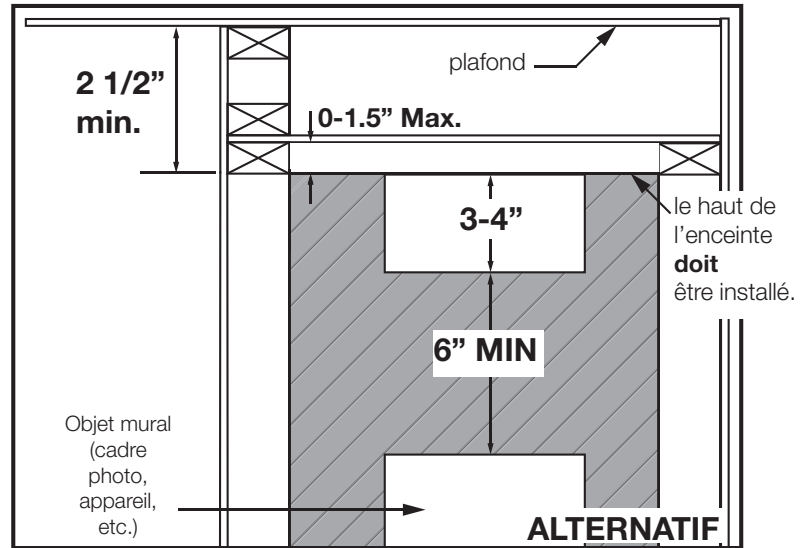
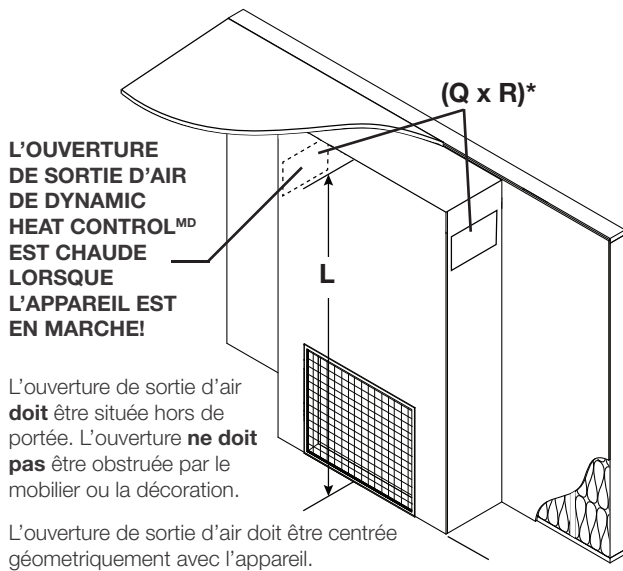

DIMENSIONS MINIMALES DE L'OUVERTURE DE SORTIE D'AIR

	EX36	EX42
(Q x R)*	2x 56 po. carré minimum des ouvertures (Q doit être 3-4")	
L	72"	

* Les grilles, les louveres, ou autres couvercles sont seulement permis si la zone gratuite est égale ou plus que le dimension minimale de l'ouverture minimum requis susmentionnés.

3.0 vue d'ensemble de l'appareil vue de dessus

FR

(cadre et déflecteurs non illustrés)

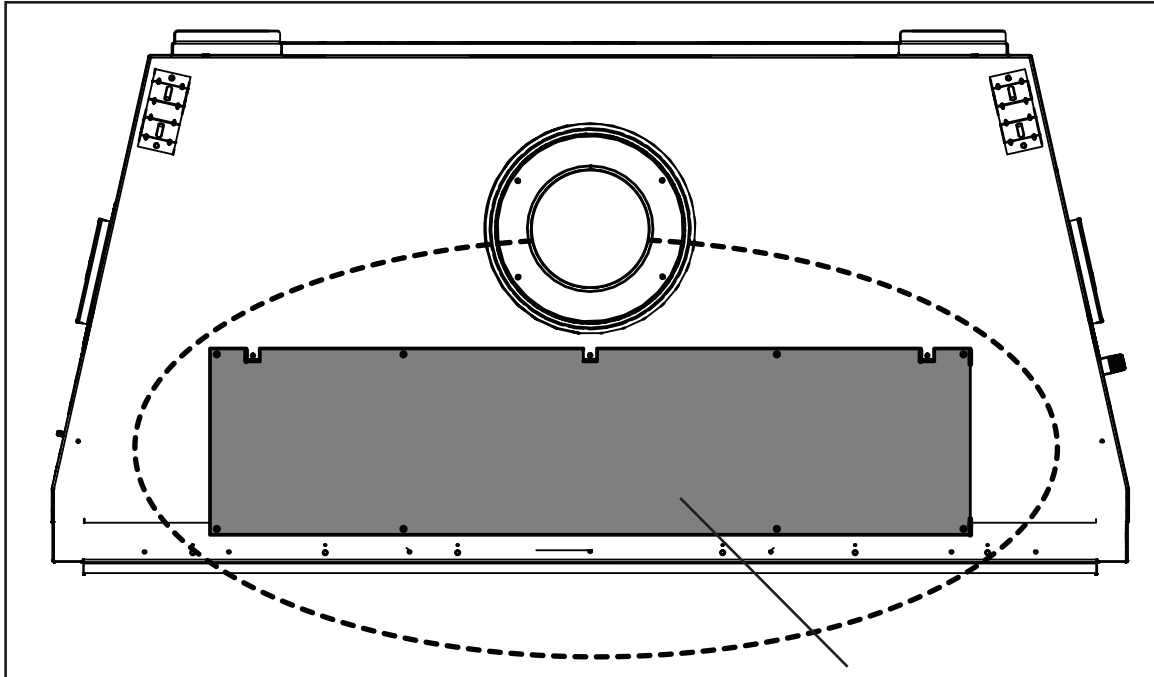

Écran d'en-tête non illustré.

Pour l'enlèvement de la plaque, voir la section « installation de Dynamic Heat Control^{MD} ».

vue de côté

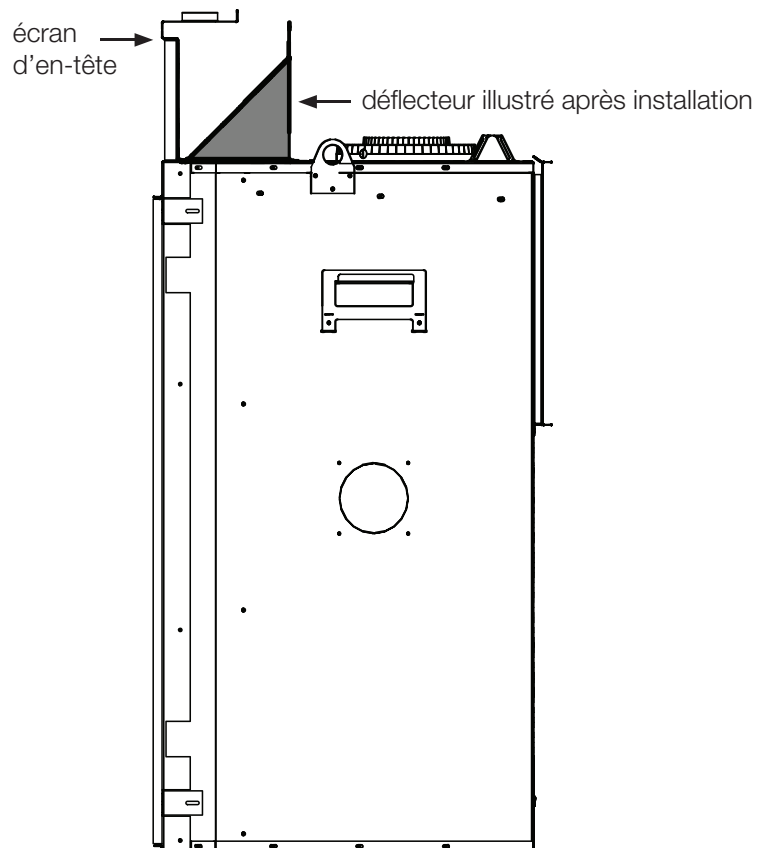

4.0 installation de Dynamic Heat Control^{MD}

FR

Avant du commencement de l'installation de Dynamic Heat Control^{MD}, retirez la barrière. Voir le manuel d'installation de l'appareil.

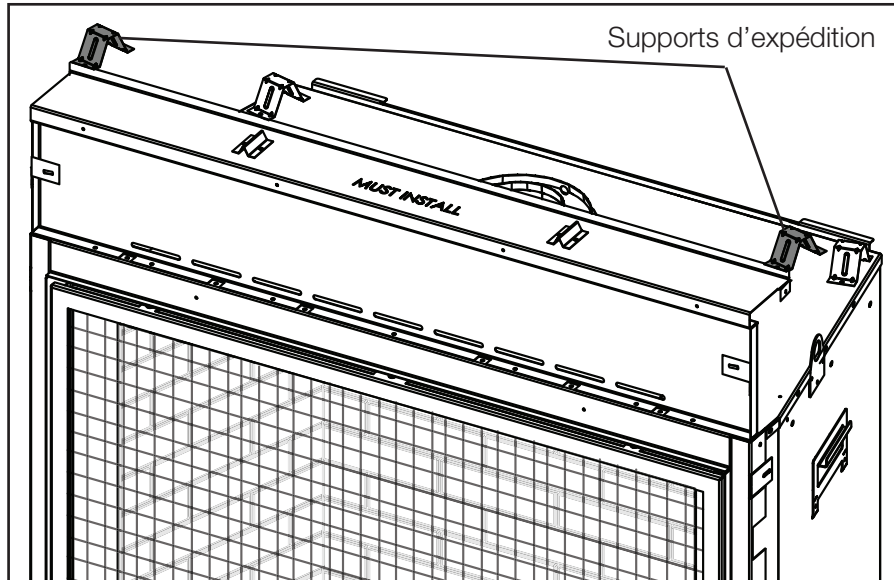

note:

Les supports d'expédition **doivent** être retirés de l'écran d'en-tête seulement si l'enceinte est encastré.

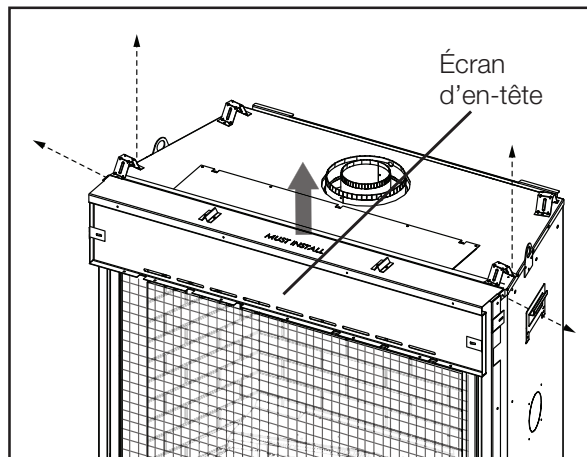

1. Retirez les vis servant à fixer l'écran d'en-tête. **Ne jetez pas les vis.**

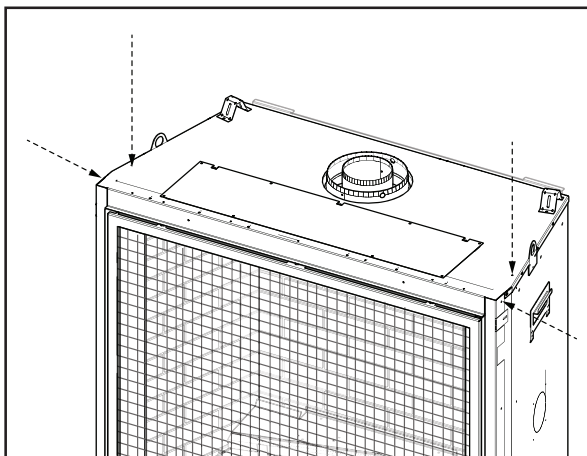

2. Une fois que l'écran d'en-tête est retiré, remplacez les 4 vis retirées en étape 1.

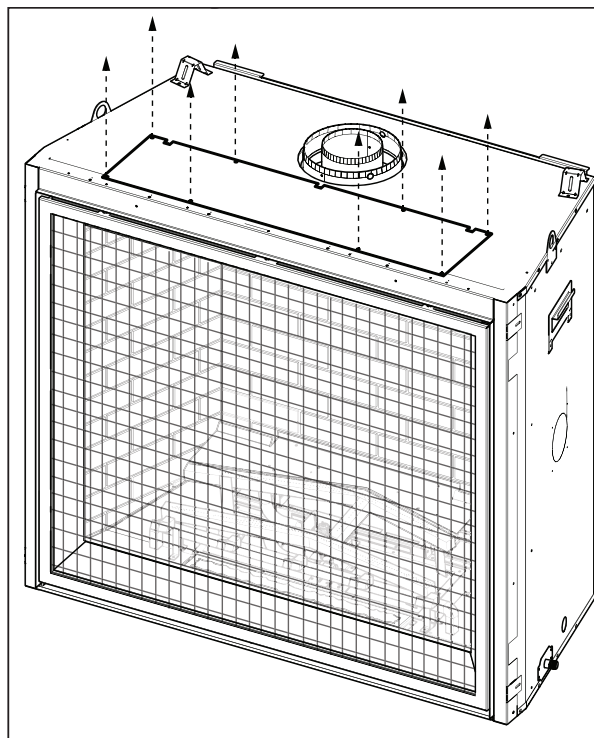

3. Retirez la plaque.

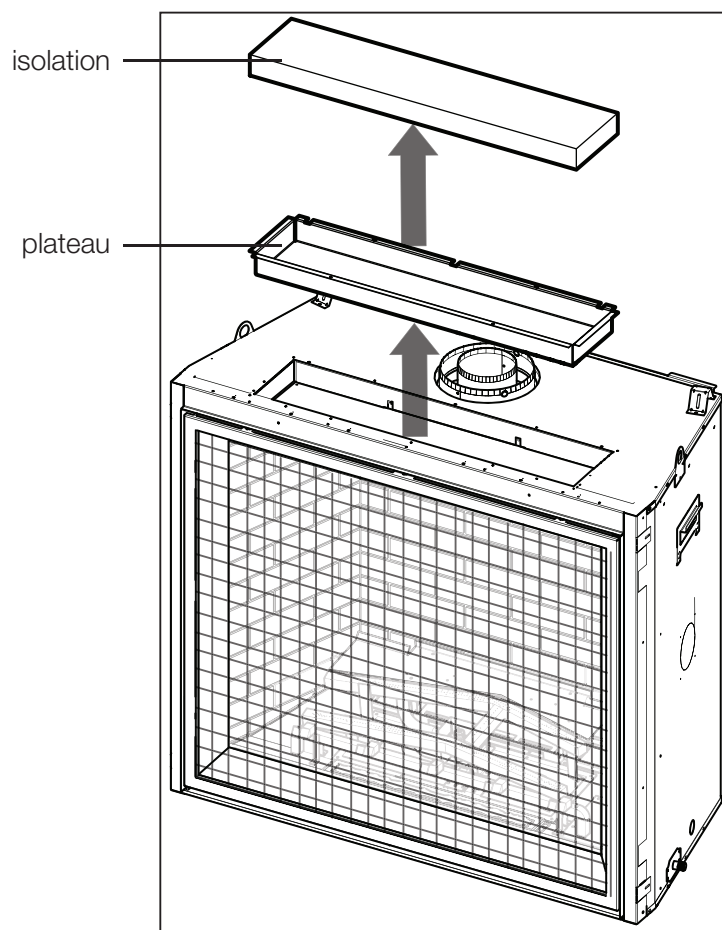

IMPORTANT:
Avertissement de risque d'incendie:
Afin d'assurer que votre appareil fonctionne correctement, cette étape est crucial. Si l'isolation ET le plateau ne sont pas retirés, l'appareil va surchauffer, la barrière va devenir excessivement chaud, et l'interrupteur de surchauffe va trébucher constamment.

4. Retirez l'isolation et le plateau, et les jetez.

installation de Dynamic Heat Control^{MD}

FR

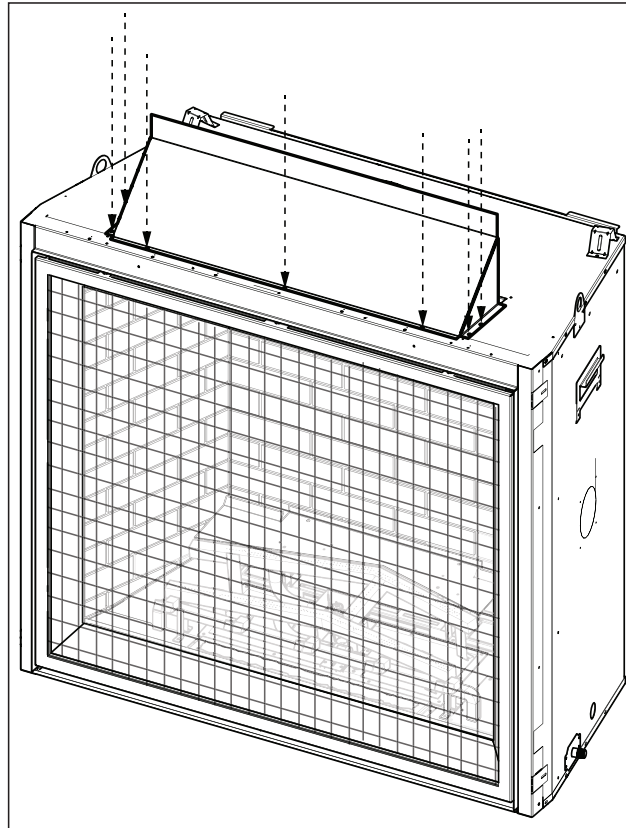

5. Installez le déflecteur en utilisant les vis fournies.

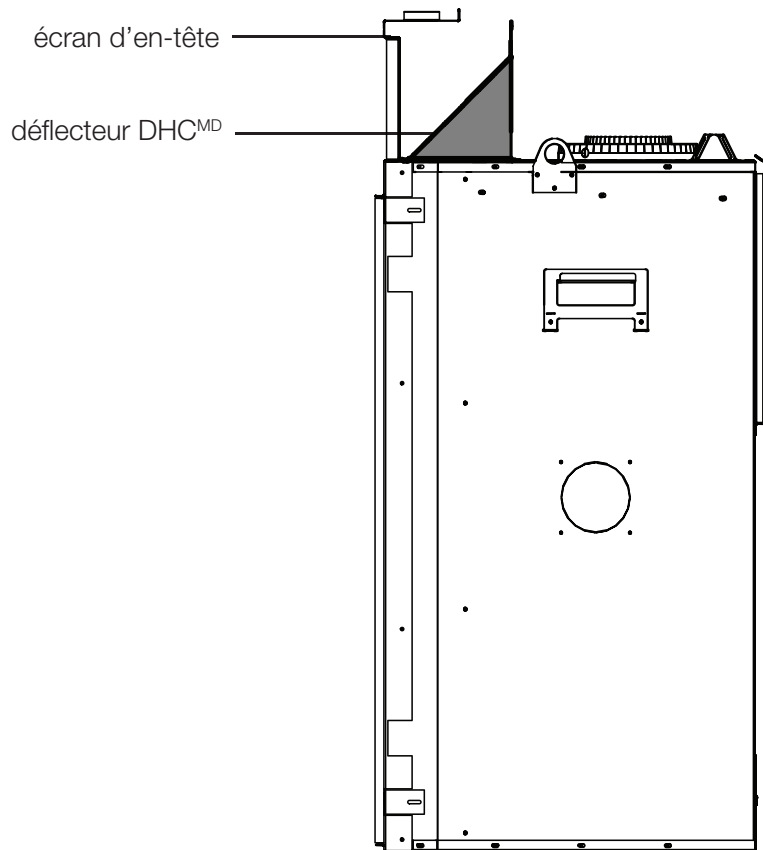

6. Installez encore l'écran d'en-tête en utilisant les vis fournies.

4.1 installation de l'interrupteur de surchauffe

! AVERTISSEMENT

- L'installation de l'interrupteur de surchauffe est **OBLIGATOIRE**. L'incapacité de l'installer correctement provoquera un risque d'incendie.

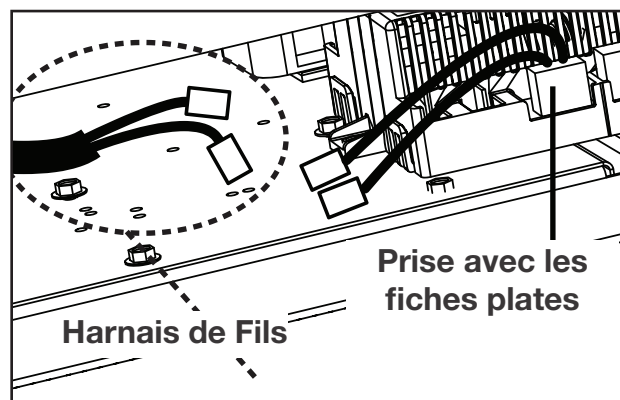
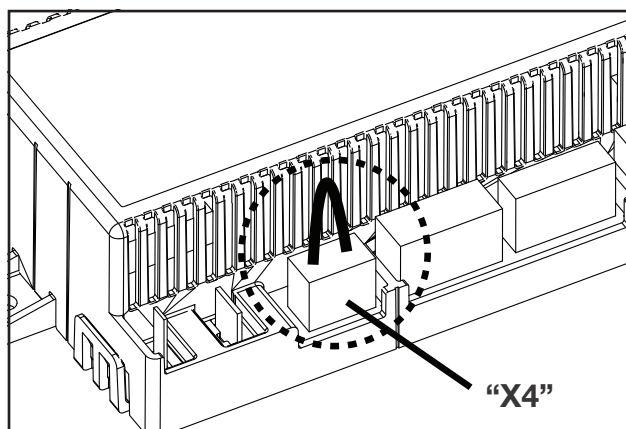
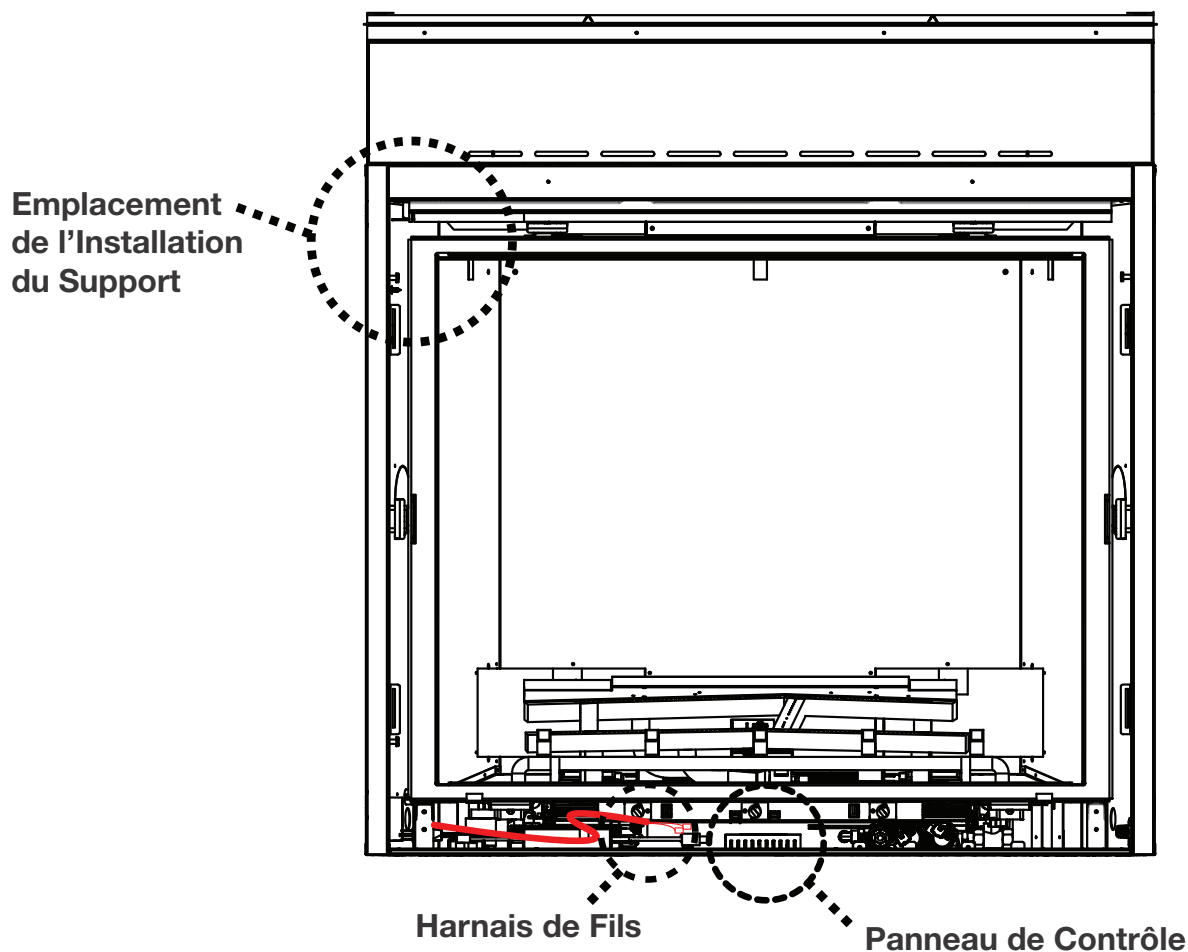

1.) Retirez la prise jumper du panneau de contrôle (marquée « X4 ») et installez la prise avec les fiches plates au panneau de contrôle. Jetez la prise jumper originale.

installation de Dynamic Heat Control^{MD}

FR

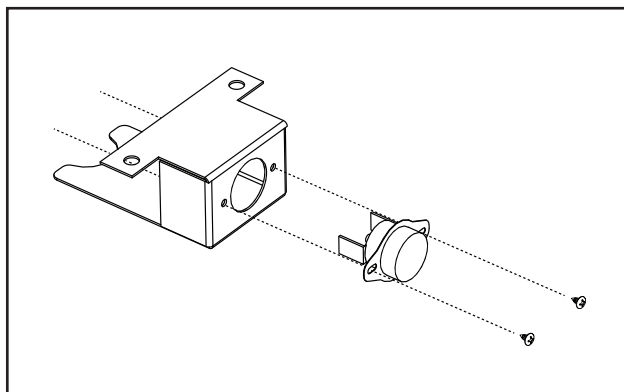

3.) Insérez l'interrupteur de surchauffe dans le support et le-fixez avec deux vis (fournies).

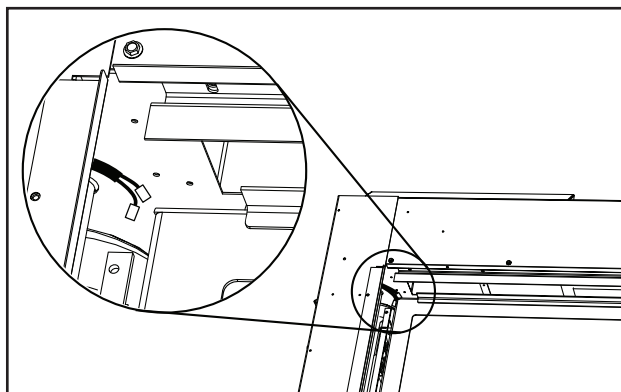

4.) Localisez le harnais de fils existant dans le coin supérieur au côté gauche de la chambre de combustion (comme illustré). Connectez les fils à l'interrupteur de surchauffe.

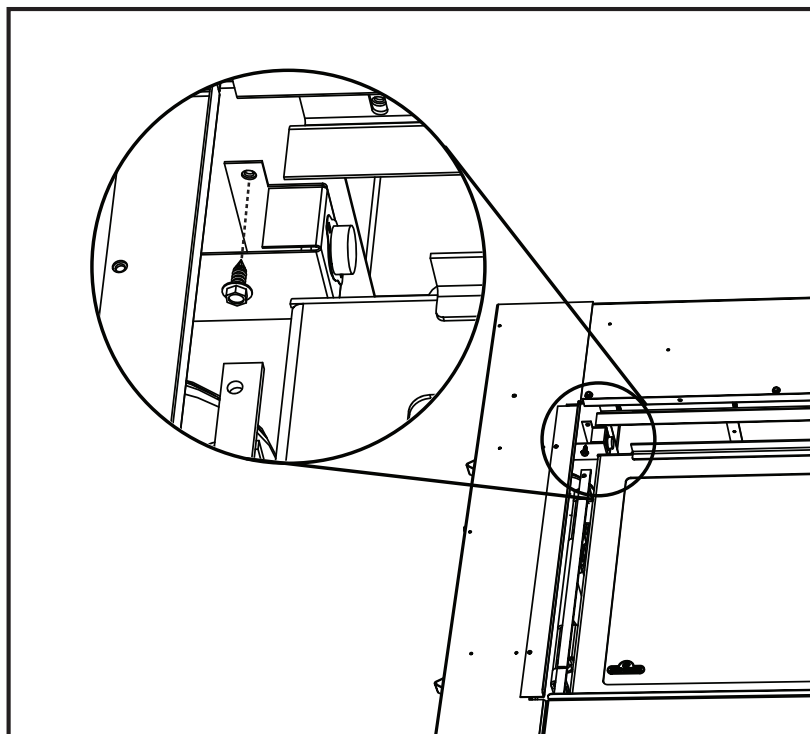

5.) Installez l'assemblage de l'interrupteur de surchauffe à l'emplacement de l'installation du support dans le coin supérieur du côté gauche de l'appareil. Fixez l'assemblage de l'interrupteur de surchauffe avec une vis fournie comme illustré.

IMPORTANT:

Après avoir installé le système Dynamic Heat Control^{MD}, assurez-vous que l'appareil est propre à partir de poussières, de débris, etc. avant de continuer à l'installation de l'appareil. Prenez des précautions pour assurer que la poussière ou le débris de l'encadrement ou des finitions ne pénètrent pas dans les ouvertures de sortie d'air ou les déflecteurs. Vérifiez et nettoyez l'appareil avant de l'opération. Réinstallez la barrière de protection. Voir la section « installation / enlèvement de la barrière de protection » dans le manuel d'installation de l'appareil.

5.0 dimensions d'ossature minimaux

note:

Lorsque vous utilisez des accessoires de finition optionnels, les dimensions d'ossature et les matériaux de finitions peuvent différer de ce qui est décrit dans la section ci-dessous. Reportez-vous aux instructions du feuillet fourni dans le kit d'accessoire pour des spécifications spécifiques de cadrage et de finitions.

FR

! AVERTISSEMENT

- Risque d'incendie!
- Afin d'éviter la possibilité d'un isolant exposé ou d'un pare-vapeur entrant en contact avec le corps de l'appareil, il est recommandé que les parois de l'enceinte de l'appareil soient « finis » (c.à.d. cloisons sèches/tôles), car vous finissez tout autre mur extérieur d'une maison. Cela garantira que l'élimination des combustibles soit maintenue dans la cavité.
- Ne coincez pas le cadre autour de l'appareil. Le non-respect de l'espace libre peut provoquer un excès de chaleur et un incendie. Empêchez le contact avec un isolation ou un encadrement ou d'autres matériaux combustibles. L'ouverture de bloc dans la chasse pour empêcher l'entrée d'isolant soufflé. Assurez-vous que l'isolation et les autres matériaux sont sécurisés.
- Le dégagement minimal aux combustibles doit être maintenu ou un risque d'incendie grave pourrait en résulter.

note:

Pour les matériaux de finitions plus lourds tels que le marbre, nous vous recommandons d'ajouter un support supplémentaire au cadre. Assurez-vous qu'il existe un support de sol adéquat pour l'appareil et les matériaux de finition.

dimensions d'ossature minimaux

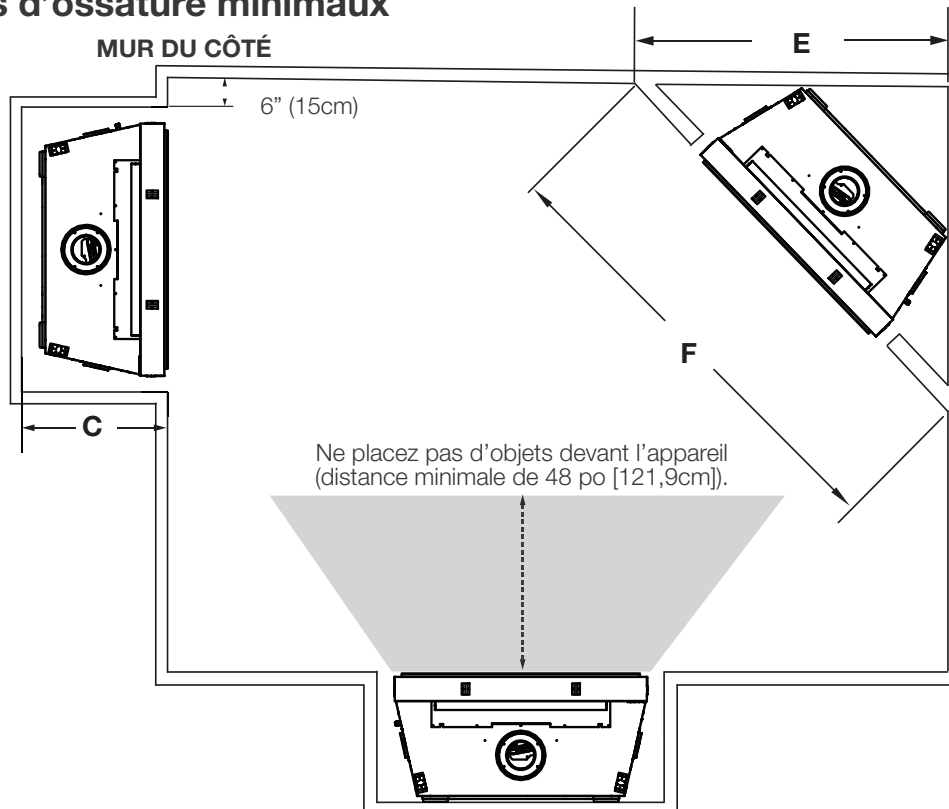

Sections d'évents horizontale: Un dégagement minimum aux matériaux combustibles de 3" (76mm) au-dessus et 2" (51mm) sur les côtés et au-dessous est requis.

Sections d'évents verticale: Une dégagement minimum aux matériaux combustibles de 1" (25mm) est requis toute autour du conduit d'évacuation sur toutes les courses verticales.

	EX36	EX42
C	22 1/4"	
E	53 3/8"	57 13/16"
F	75 1/2"	81 11/16"

6.0 dégagements minimaux aux enceintes combustibles

FR

1" [25mm] minimum tous les côtés pour les sections d'évacuation verticale.
En passant à travers un plafond, utilisez espaceur coupe feu W500-0028 (non fourni).

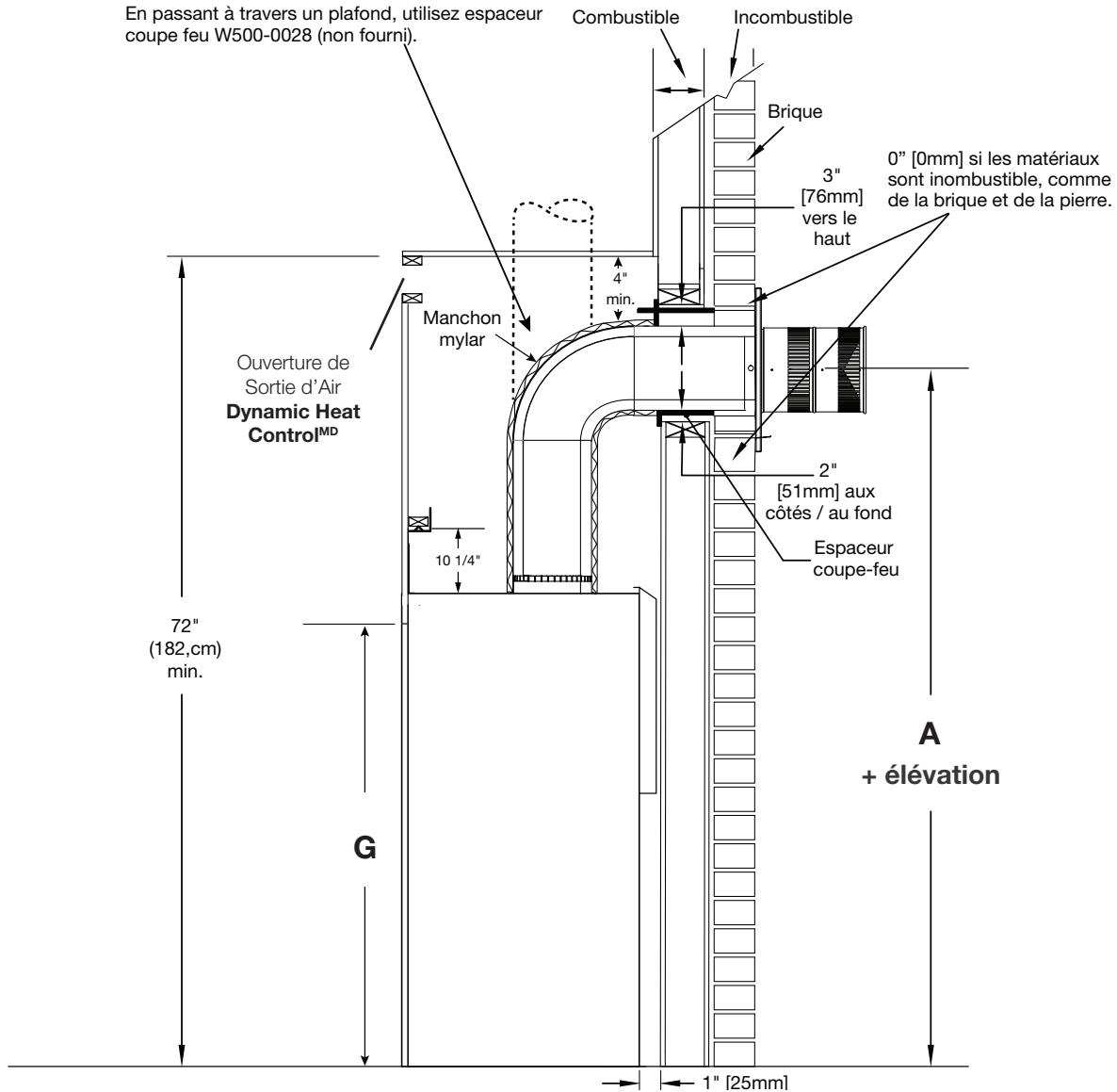

* Voir les sections « exigences d'évacuation » et « installation d'évacuation ».

** Les dégagements dans l'enceinte peuvent être plus élevées (voir la section « dimensions minimales de l'ossature »).

	EX36	EX42
A	59"	63"
G	33 1/8"	37 1/8"

Sections d'événements horizontale: Un dégagement minimum aux matériaux combustibles de 3" (76mm) au-dessus et 2" (51mm) sur les côtés et au-dessous est requis.

Sections d'événements verticale: Un dégagement minimum aux matériaux combustibles de 1" (25mm) est requis toute autour du conduit d'évacuation sur toutes les courses verticale.

note:

Le série Élévation requis une hauteur minimum dans l'enceinte (comme illustré) mesuré du bas de l'appareil. Pour les exigences de température, cette zone doit être laissée dégagé. Quelque configurations de ventilation qui requis plus d'élévation verticale auront nécessiter une enceinte plus grande pour fournir le dégagement minimum verticale entre les tuyaux de ventilation et les combustibles.

7.0 ossature approximatif - avant l'installation de l'appareil

Avant d'encadrer votre appareil, déterminez les exigences d'évent avant de décider l'emplacement final de l'appareil. Après l'ossature approximatif, placez l'appareil dans son emplacement final. Aussi, voir le manuel d'appareil pour l'installation du bouclier d'évent, l'installation des onglets de clous, l'installation électrique, l'installation de gaz, etc.

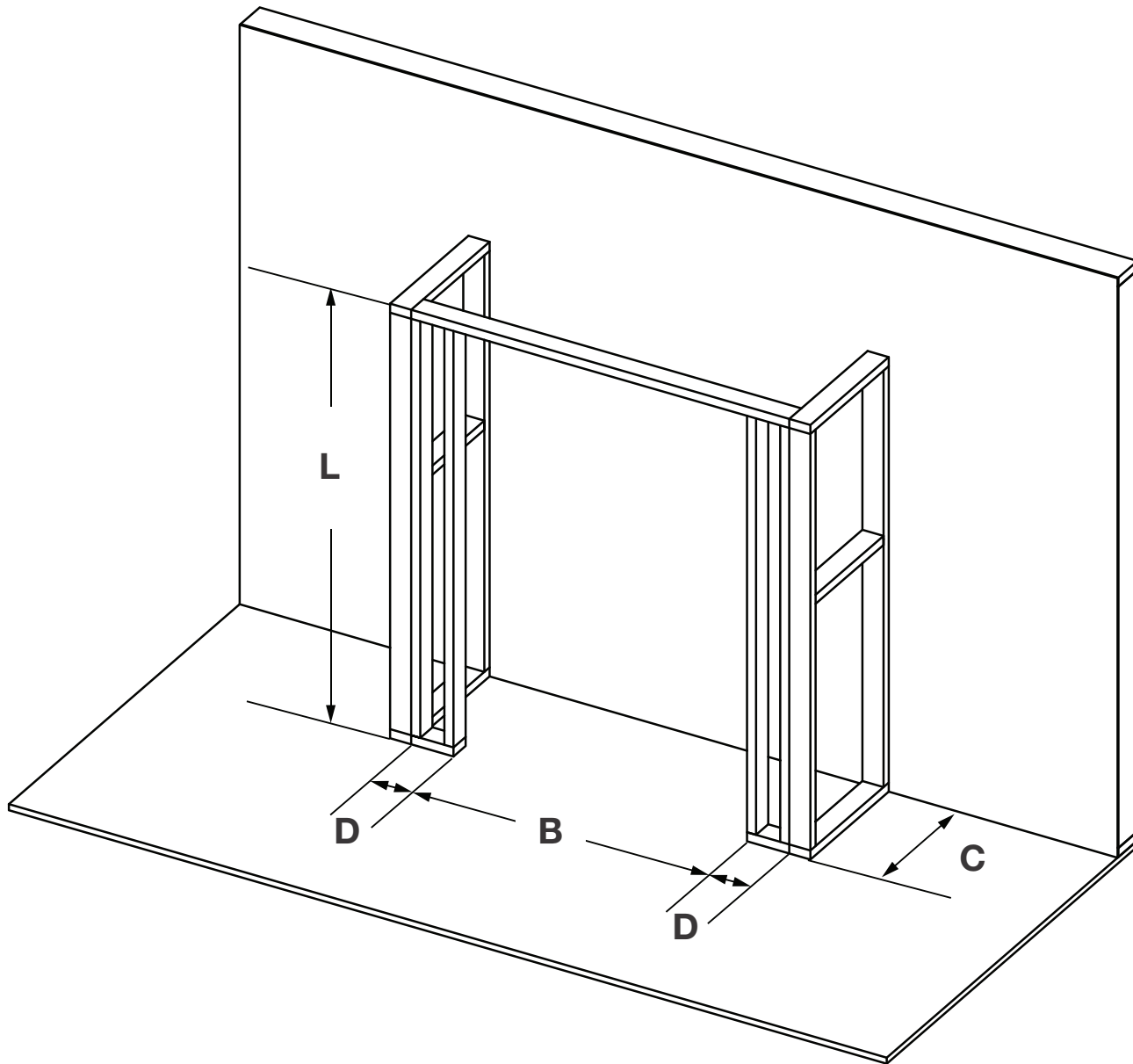

note:

Le série Élévation requis une hauteur minimum dans l'enceinte (comme illustré) mesuré du bas de l'appareil. Pour les exigences de température, cette zone doit être laissée dégagé. Quelque configurations de ventilation qui requis plus d'élévation verticale auront nécessiter une enceinte plus grande pour fournir le dégagement minimum verticale entre les tuyaux de ventilation et les combustibles.

Ref	EX36	EX42
B	42 3/4"	48 3/4"
C		22 1/4"
D		4 1/2"
L		72"

8.0 ossature fini - après l'installation de l'appareil

FR

Il y a différentes méthodes de ventiler l'enceinte. Voir la section « planification de l'installation ». Seulement deux options sont illustrés - **option d'installation n° 2** et **option d'installation n° 5**.

L'appareil doit être installé à ce stade d'encadrement. L'appareil n'est pas illustré par souci de clarifier l'encadrement.

affleurant

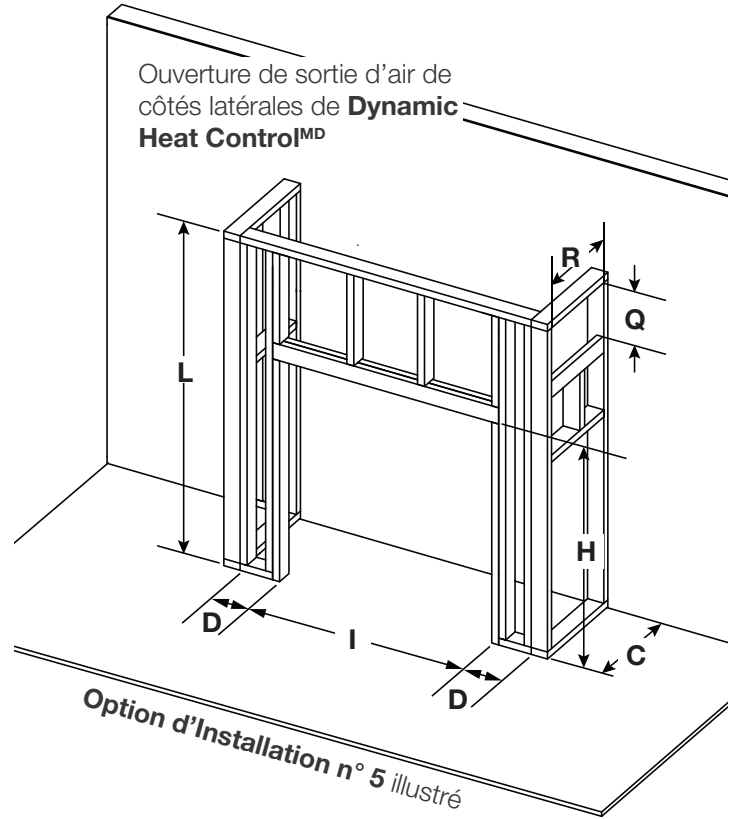
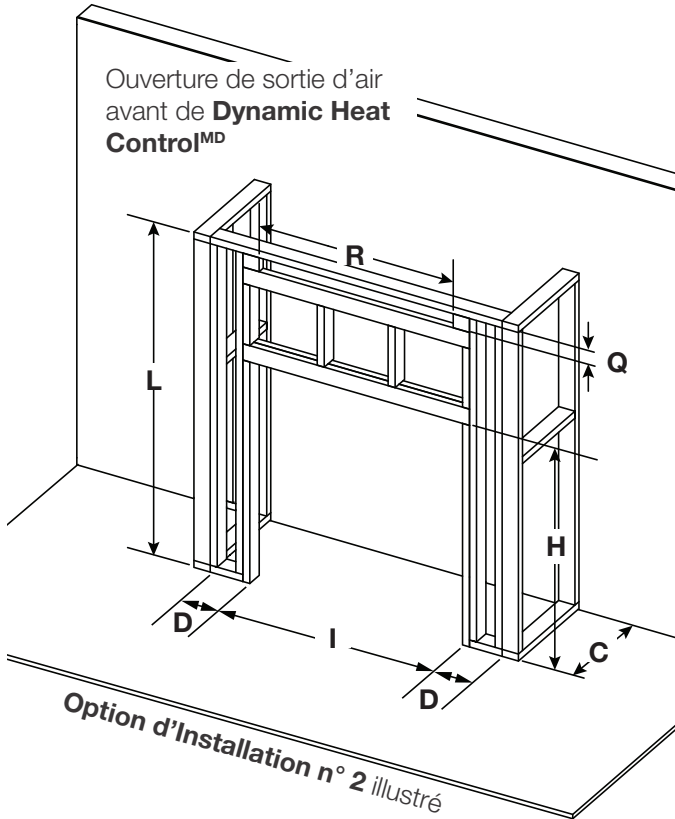

note:

L'ossature fini doit être construit après l'appareil a été placés dans son position finale et ventilation a été connecté.

ossature minimum

Ref	EX36	EX42
I	39 3/4"	45 3/4"
D	6" min.	
C	22 1/4"	
H	43 3/4"	47 3/4"
L	72"	
Q*	2" min et 3" max (avant) / 3"-4" (côtés latérales)	

* SEULEMENT APPLICABLE AUX OPTIONS D'INSTALLATION N° 2, 3 et 5 - L'ouverture **doit** être centrée dans l'enceinte de l'appareil. Les dimensions représentent les tailles finies et, s'il y a lieu, doivent être ajustées pour inclure l'épaisseur du matériau de finition.

note:

Le série Élévation requis une hauteur minimum dans l'enceinte (comme illustré) mesuré du bas de l'appareil. Pour les exigences de température, cette zone doit être laissé dégagé. Quelque configurations de ventilation qui requis plus d'élévation verticale auront nécessiter une enceinte plus grande pour fournir le dégagement minimum verticale entre les tuyaux de ventilation et les combustibles.

ossature fini - après l'installation de l'appareil

encastré

FR

⚠ AVERTISSEMENT

- Les composants ombragés (ossature fini) **doit** être des matériaux incombustibles.

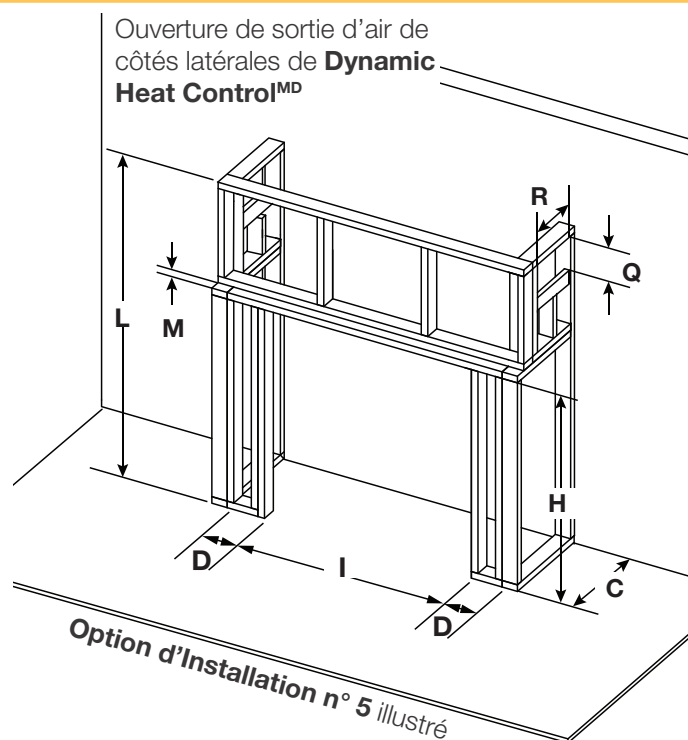
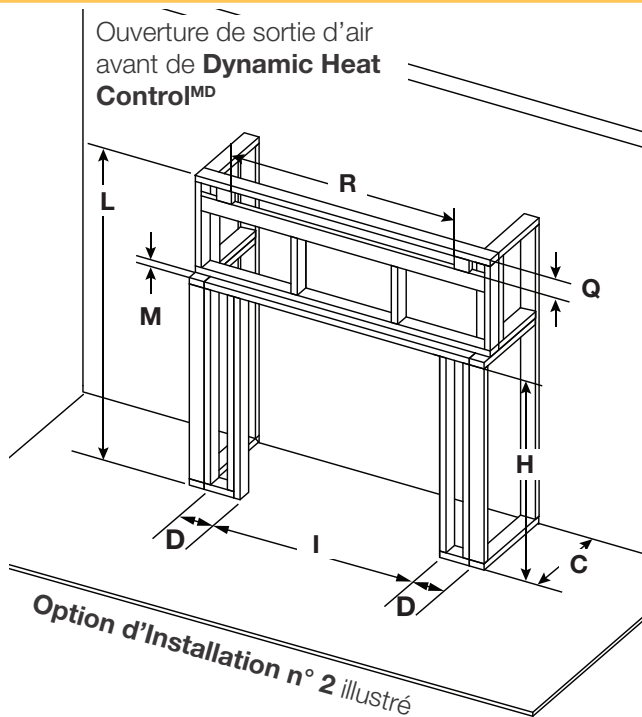

note:

Ossature fini **doit** être construite après l'appareil a été placé dans son position final et l'évacuation a été connecté.

Cette configuration nécessite également le zone encastré d'utiliser la façade incombustible en raison de proximité de l'évent.

Le volume encastré doit être ajouter au taille total de l'enceinte.

ossature minimum

Ref	EX36	EX42
I	39 3/4"	45 3/4"
D	6" min.	
C	22 1/4"	
H	43 3/4"	47 3/4"
L	72"	
Q*	2" min et 3" max (avant) / 3"-4" (côtés latérales)	
(Q x R)*	112 po. carré min.	

* SEULEMENT APPLICABLE AUX OPTIONS D'INSTALLATION N° 2, 3 et 5 - L'ouverture **doit** être centrée dans l'enceinte de l'appareil. Les dimensions représentent les tailles finies et, s'il y a lieu, doivent être ajustées pour inclure l'épaisseur du matériau de finition.

note:

Le série Élévation requis une hauteur minimum dans l'enceinte (comme illustré) mesuré du bas de l'appareil. Pour les exigences de température, cette zone doit être laissé dégagé. Quelque configurations de ventilation qui requis plus d'élévation verticale auront nécessiter une enceinte plus grande pour fournir le dégagement minimum verticale entre les tuyaux de ventilation et les combustibles.

9.0 finitions

FR

Avec Dynamic Heat Control^{MD}, vous pouvez terminer l'appareil avec des matériaux combustibles, à l'exception des appareils avec l'installation encastrés. L'ouverture de sortie d'air arrière doit être située hors de portée. L'ouverture ne doit pas être obstruée par le mobilier ou la décoration.

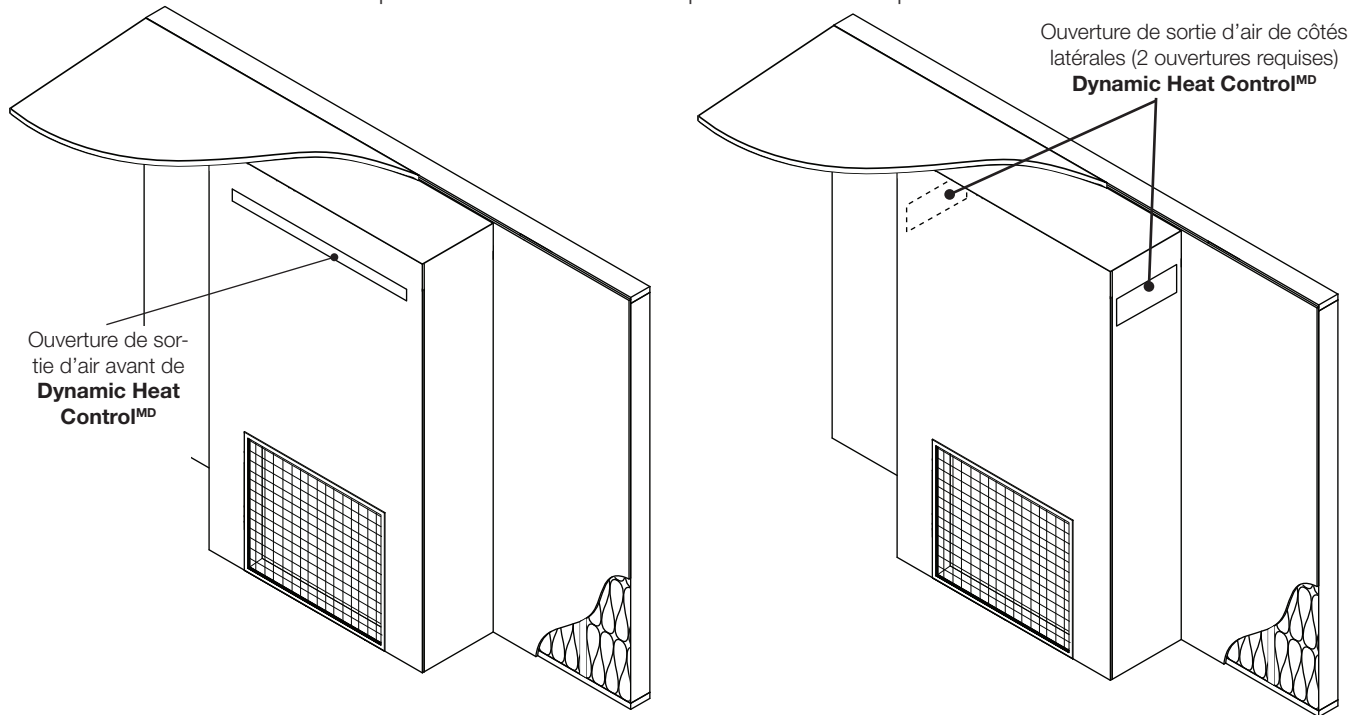

Installation Encastré avec Dynamic Heat Control^{MD}

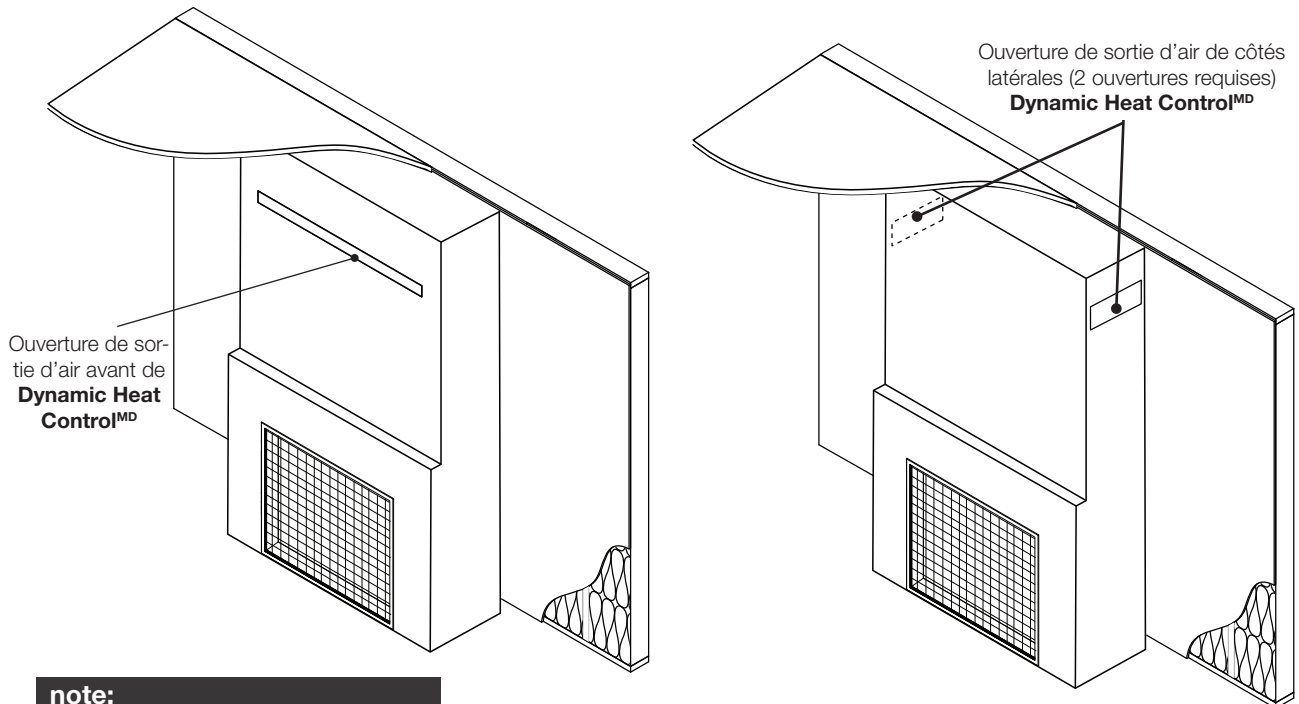

note:

Le volume encastré doit être ajouter au taille total de l'enceinte.

9.1 conception de l'enceinte

Les ouvertures supplémentaires ne sont pas autorisée parce-que le système DHC^{MD} repose sur « l'effet de cheminée » crée avec l'appareil et l'enceinte.

En ajoutant les ouvertures supplémentaires à l'enceinte, l'air peut éviter l'appareil, ce qui augmente la température d'opération de l'appareil et autour de l'ouverture de l'appareil. C'est contre-productif pour les avantages de la gestion de chaleur et, dans les cases extrêmes, l'appareil peut devenir assez chaud pour trébucher l'interrupteur de surchauffe.

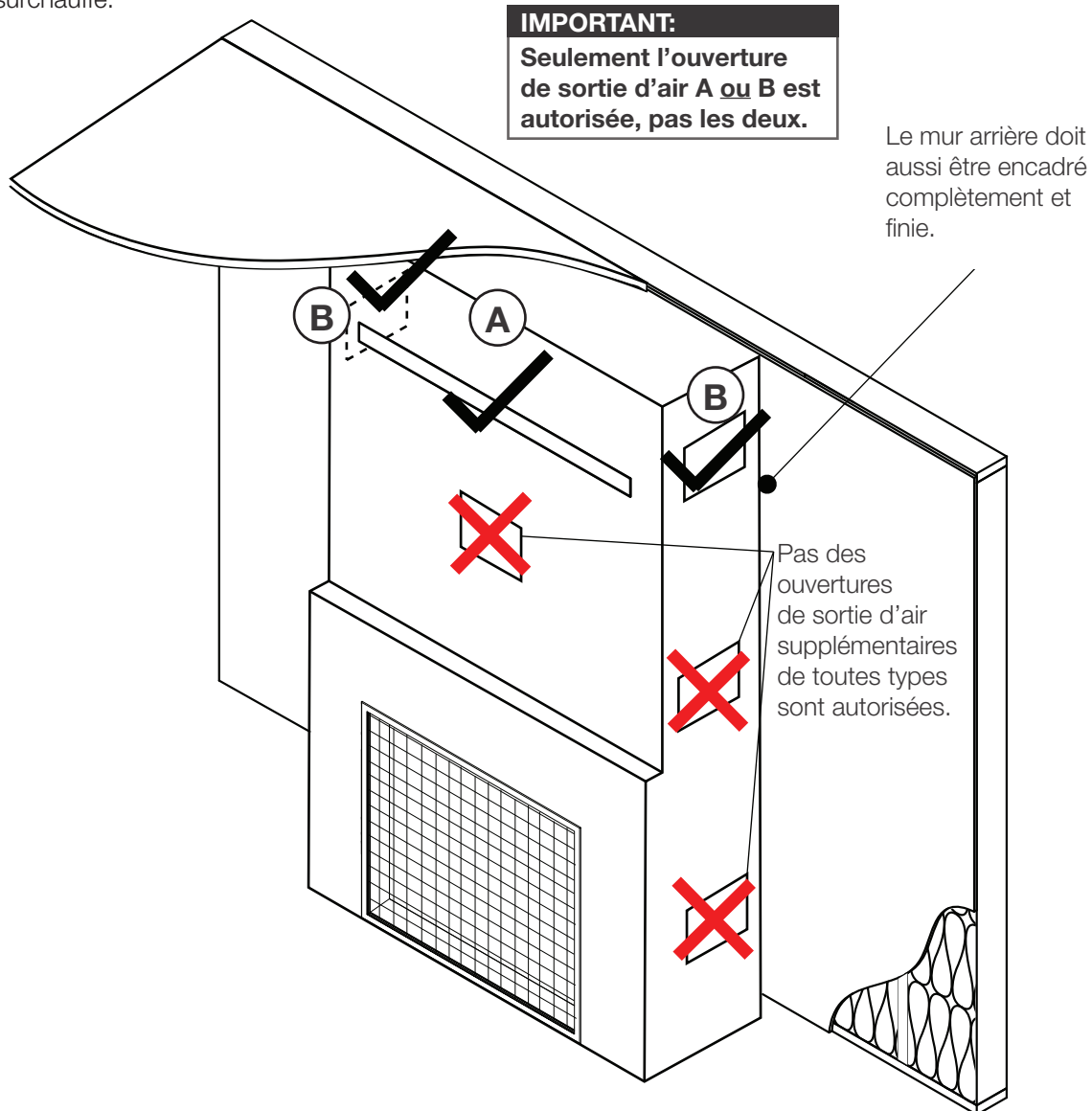

note:

L'extérieur de l'enceinte doit être fini sur tous les 4 côtés et doit inclure un plancher complet.

finitions

FR

9.2 finition de la garniture optionnelle

Lorsque l'appareil est installé avec une ouverture de sortie d'air à l'avant (ou à l'arrière), un ensemble de garniture décorative est disponible de finir votre installation. L'ensemble de garniture peut être peint comme une couleur d'accent ou de fondre dans la couleur du décor de la pièce.

La zone minimum de l'ouverture d'air doit être maintenu après que le matériau de finition a été installé.

Veuillez contacter votre détaillant autorisé pour plus d'information.

note:

Les surfaces intérieures peuvent être visibles.

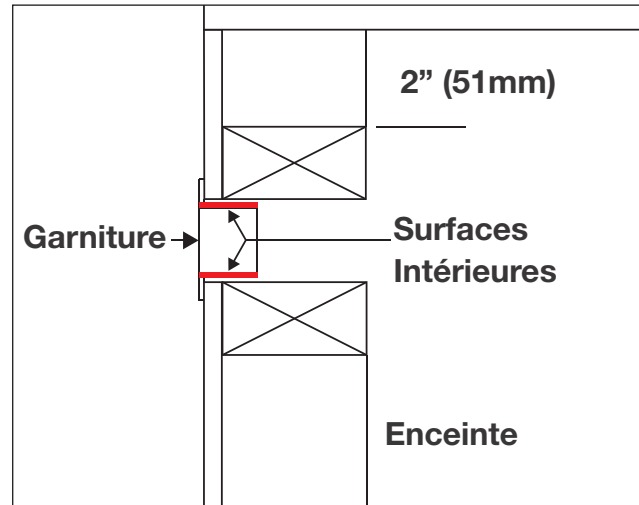

10.0 dégagements minimaux aux tablettes combustibles

FR

! AVERTISSEMENT

- Risque d'incendie. Maintenez tous les espaces spécifiés pour les espaces combustibles. Le non-respect de ces instructions peut provoquer un incendie ou provoquer une surchauffe de l'appareil. Assurez-vous que tous les dégagements (c.à.d. le dos, le côté, le haut, l'évent, la tablette, l'avant, etc.) sont clairement maintenus.
- Lorsque vous utilisez de la peinture ou de la laque pour finir la tablette, la peinture ou la laque doit être résistante à la chaleur pour éviter la décoloration.
- L'installation d'un téléviseur ou d'autres appareils électroniques au-dessus de l'appareil peut provoquer une décoloration, une fusion ou des dommages à l'électronique. Utilisez les autorisations comme directives et reportez-vous aux instructions du fabricant de votre téléviseur pour plus d'information.

L'installation d'une entretoise entre cet appareil et l'électronique ou d'autres matériaux susceptibles d'être sensibles à la chaleur réduira l'effet de la chaleur directe sur ceux-ci. Suivez les instructions de hauteur et de profondeur de la tablette pour obtenir des informations appropriées. Une tablette incombustible est considérée comme une saillie incombustible.

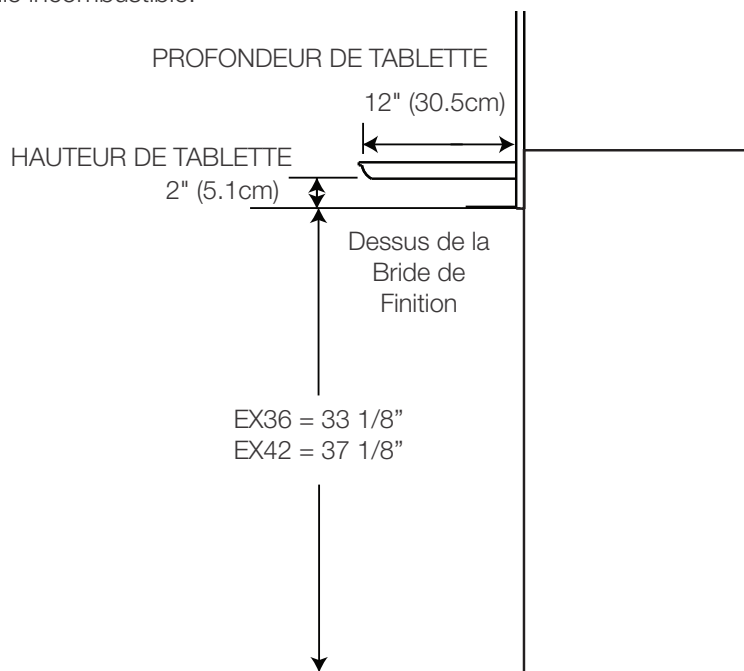

Les électroniques, les cadres, les décors, ou d'autres objets montés sur le mur doivent être à 6" au-dessous de l'ouverture de sortie d'air et 6" au-dessus de la bride de finition.

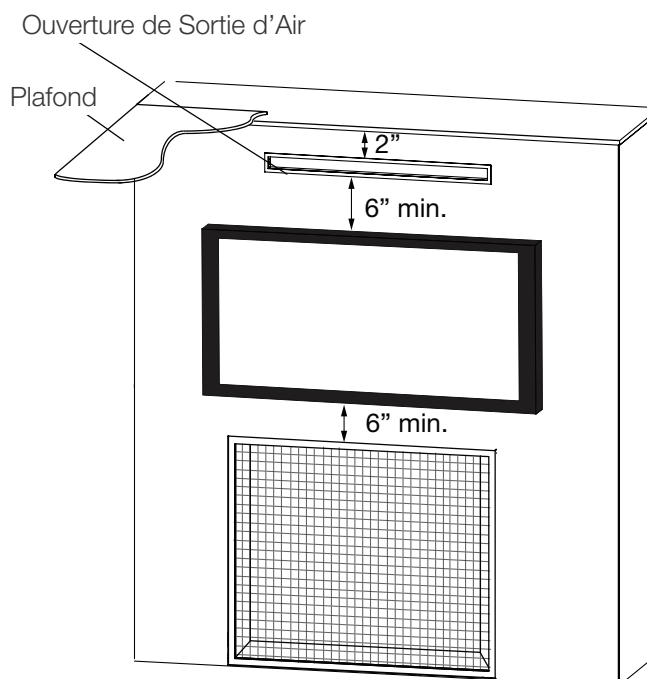

11.0 saillie maximale

FR

AVERTISSEMENT

- Les matériaux de finitions proches de l'ossature autour de la bride de finition ne doivent pas dépasser plus que 4" (38mm) de la face de la barrière de protection (au dessus de la porte et les côtés seulement).

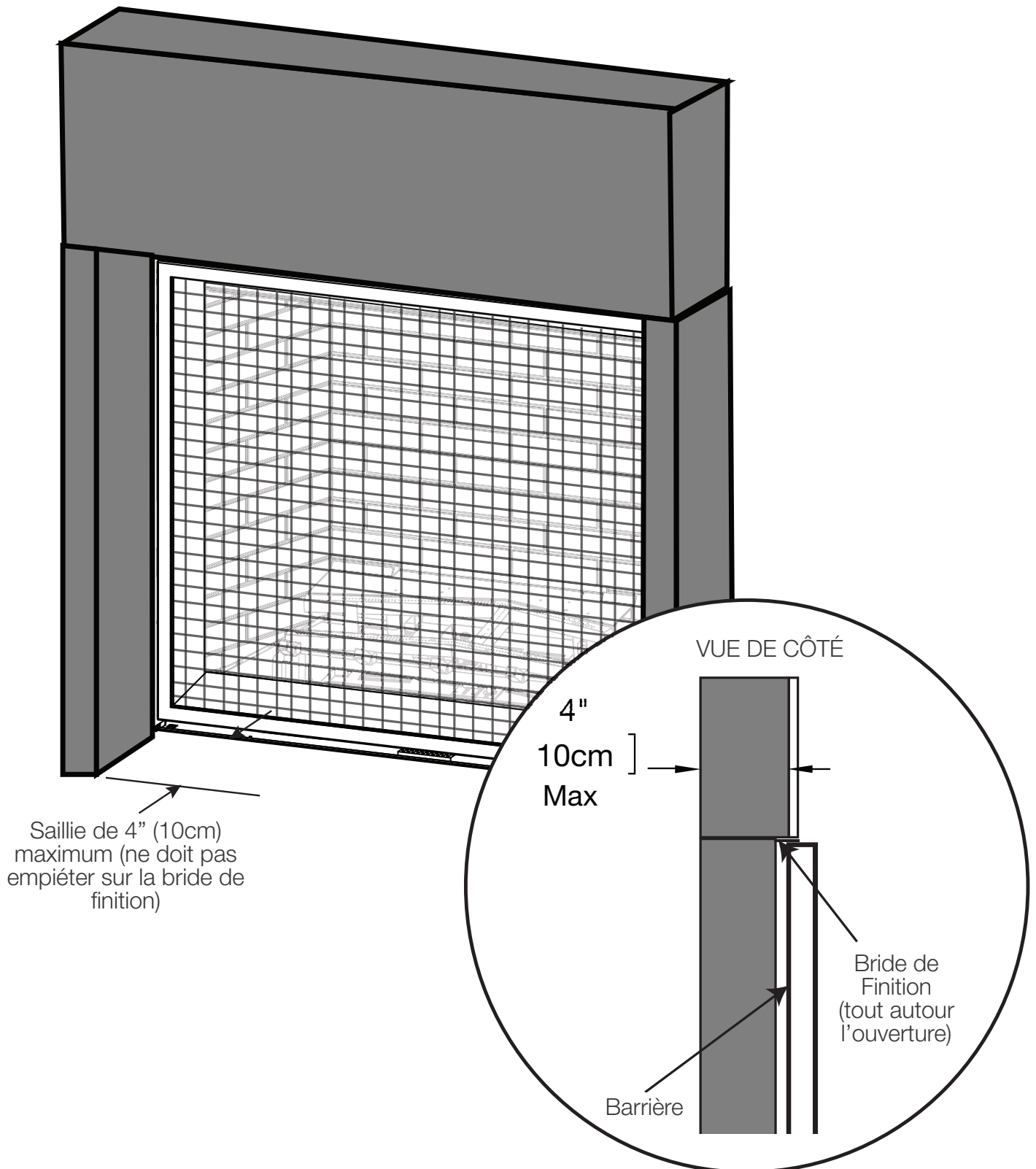

12.0 liste complète de vérification de l'installation Dynamic Heat Control^{MD}

FR

! AVERTISSEMENT

- Assurez-vous que les plaques knockout sur le côté fixé ne sont pas enlevées ou endommagées.

- Écran d'en-tête installé
- Capuchon de boîtier retiré
- Isolation retiré
- Plateau de boîtier retiré
- Déflecteur installé
- Interrupteur de surchauffe installé
- Harnais de fils branché à l'interrupteur de surchauffe et le panneau de contrôle
- Barrière de protection installée
- Ossature
- Nettoyez la poussière et déchets
- Finissez l'appareil
- Installation de **Dynamic Heat Control^{MD}** noté dans le manuel du propriétaire.

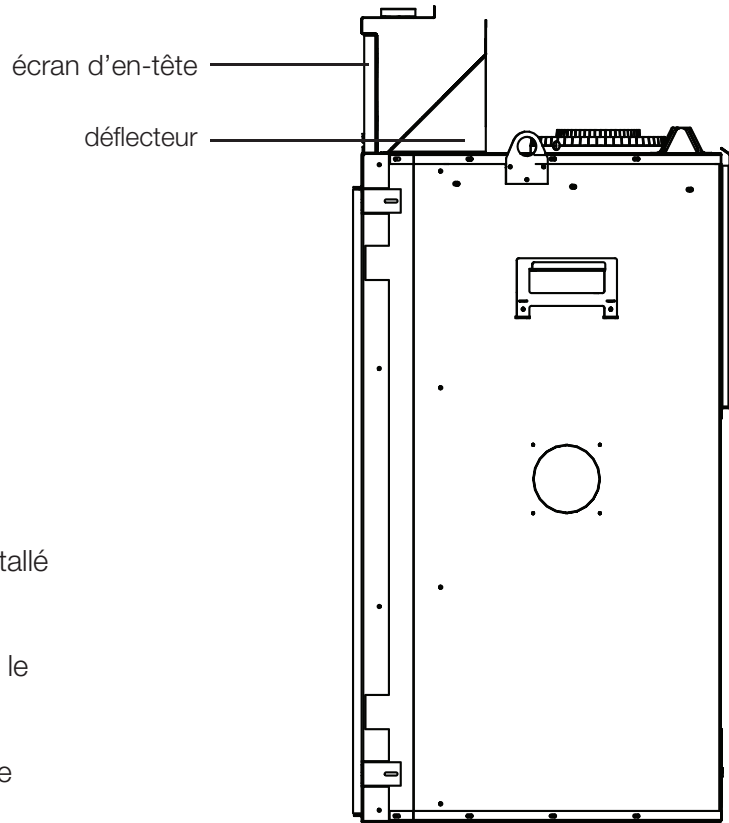

vue de côté

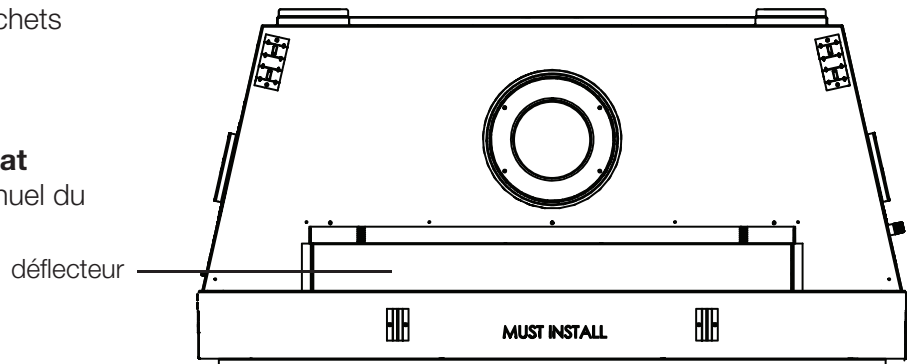

vue de dessus

NAPOLÉON CÉLÈBRE PLUS DE 40 ANS D'EXISTENCE CONSACRÉS À LA CONCEPTION DE PRODUITS DE CONFORT



7200, Route Transcanadienne, Montréal, Québec H4T 1A3
24 Napoleon Road, Barrie, Ontario, Canada L4M 0G8
214 Bayview Drive, Barrie, Ontario, Canada L4N 4Y8
103 Miller Drive, Crittenden, Kentucky, USA 41030
De Riemsdijk 22, 4004 LC Tiel, Pays-Bas
Téléphone: 1-866-820-8686
napoleon.com