

asPiron

INSTRUCTION MANUAL

vacuum cleaner

AS-CA035

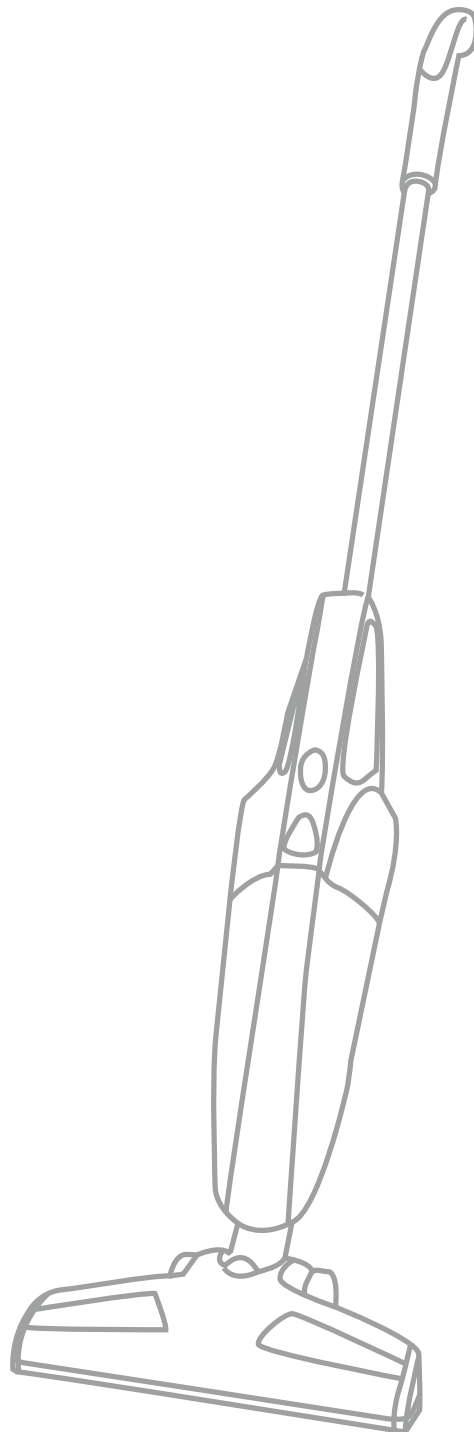

Please read before returning this product for any reason.

IMPORTANT SAFETY INSTRUCTIONS

When using your vacuum cleaner basic safety precautions should always be observed, including the following:

READ ALL INSTRUCTIONS BEFORE USING YOUR VACUUM CLEANER

WARNING - To reduce the risk of fire, electric shock, or injury:

1. Use the system only for its intended use.
2. To protect against a risk of electric shock, do not immerse any part of the system in water or other liquids.
3. Never yank cord to disconnect from outlet; instead, grasp plug and pull to disconnect.
4. Do not allow cord to touch hot surfaces.
5. Do not run appliance over cord.
6. Do not operate the system with a damaged cord or plug, or if the appliance or any other part of the system has been dropped or damaged. To avoid the risk of electric shock, do not disassemble or attempt to repair the vacuum cleaner.
Return the unit for examination and repair. Incorrect re-assembly or repair can cause a risk of electrical shock or injury to persons when the vacuum cleaner is used.
7. Close supervision is necessary for any appliance being used by or near children. Do not leave the system unattended while connected.
8. Keep hair, loose clothing, fingers and all parts of body away from opening and moving parts.
9. Do not use to pick up flammable or combustible liquids such as gasoline or use in areas where they may be present.
10. Do not pick up anything that is burning or smoking such as cigarettes, matches or hot ashes.
11. Use extra care when cleaning on stairs.
12. Do not use the vacuum without the dust cup filter in place.
13. This appliance is intended only for household use. Follow all user instructions in this manual.
14. Do not leave the vacuum cleaner plugged in when unattended. Unplug the electrical cord when not in use and before servicing.
15. Do not allow to be used as a toy. Close attention is necessary when used by or near children, pets or plants.
16. Use only as described in this manual. Use only manufacturer's recommended accessories.
17. Do not pull cord, use cord as a handle, close a door on cord, or pull cord around sharp edges or corners. Do not run vacuum cleaner over cord. Keep cord away from heated surfaces.
18. Turn off all controls as applicable before unplugging from electrical outlet.
19. Do not unplug by pulling on cord. To unplug, grasp the plug, not the cord.
20. Do not handle plug or vacuum with wet hands or operate without shoes.
21. Do not put any objects into openings. Do not use with any opening blocked. Keep free of dust, lint, hair and anything else that may reduce air flow.
22. Store your appliance indoors in a cool, dry area.
23. Keep your work area well lit.
24. Do not immerse the vacuum into water or other liquids.
25. Keep end of hose, wands and other openings away from your face and body.
26. Use only on dry surfaces.
27. Using improper voltage may result in damage to the motor and possible injury to the user. Correct voltage is listed on rating label.
28. Do not use outdoors or on wet surfaces..

For Household Use Only
SAVE THESE INSTRUCTIONS

WARNING:

- To reduce the risk of injury from moving parts - Unplug before servicing.
- To reduce the risk of injury of electric shock -Unplug before cleaning or servicing.
- To reduce the risk of electric shock - Do not use outdoors or on wet surfaces.

To reduce the risk of electric shock, this appliance has a polarized plug (one blade is wider than the other). This plug will fit in a polarized outlet only one way. If the plug does not fit fully in the outlet, reverse the plug. If it still does not fit, contact a qualified electrician to install the proper outlet. Do not change the plug in any way.

Description of Parts

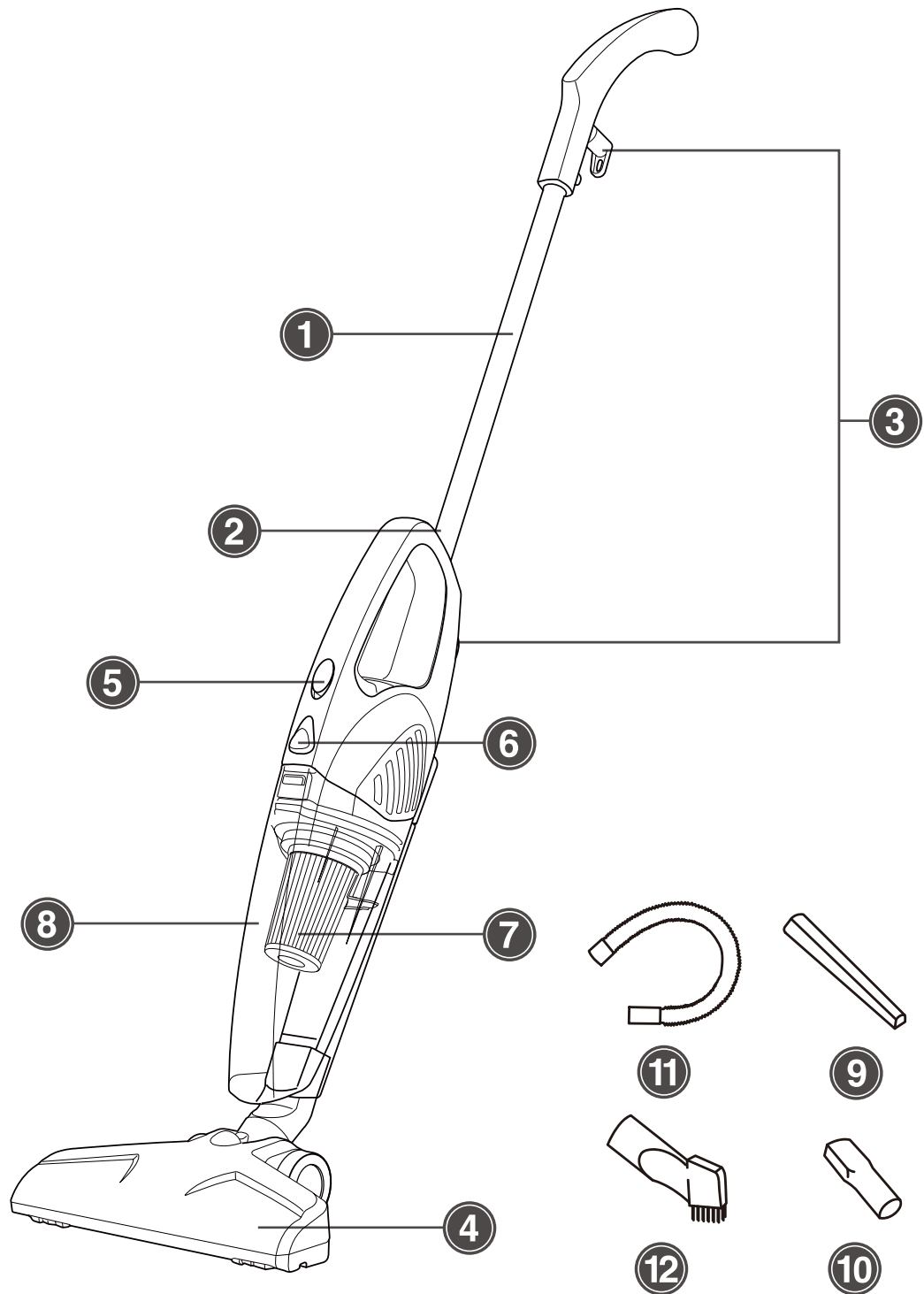

- ① Handle
- ② Handle release button
- ③ Cord hooks (reverse of product)
- ④ Floor head
- ⑤ On/off switch
- ⑥ Dirt container release button
- ⑦ Filter
- ⑧ Dirt container

- ⑨ Crevice nozzle
- ⑩ Connector
- ⑪ Extension hose
- ⑫ 2 in 1 brush

Assemble Your 2 in 1 Multi Vacuum

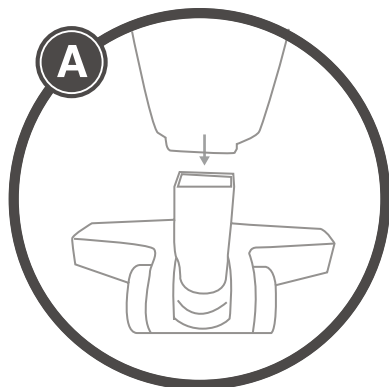

Fit the floor head by carefully inserting it into the vacuum compartment.

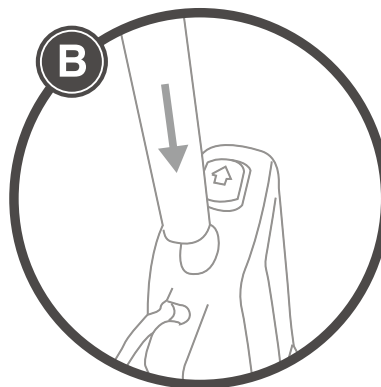

Insert handle into the top of the handheld vacuum until it clicks into place.

Assemble Accessorie

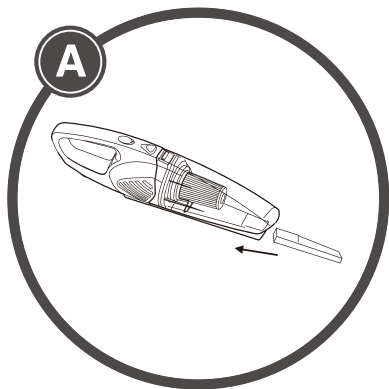

To clean desks, inner parts of a car, corners, sofa and carpets etc., insert the crevice nozzle into the vacuum.

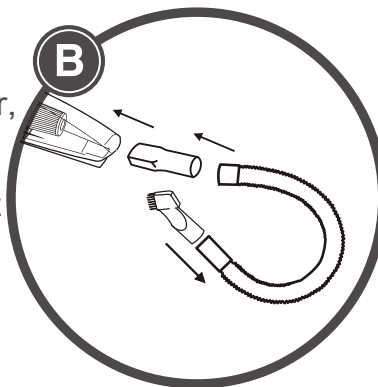

To clean some hard to reach places, insert the connector, extension hose and 2 in 1 brush to the vacuum.

Operating the 2 In 1 Multi Vacuum

- A** Plug cord into an electrical outlet.
- B** Turn the vacuum on by pushing down the on/off switch located on the handheld vacuum. Turn vacuum off by pushing up the on/off switch again.
- C** Wind the power cord around cord hooks. To release the power cord, simply twist the top cord hook to the left or right.

Using Your 2 in 1 Multi Vacuum

The multi vacuum is ideal for vacuuming carpets/tiled/wooden floors

The handheld vacuum is ideal for vacuuming work surfaces/upholstery/in the car and other areas the stick vacuum will not fit.

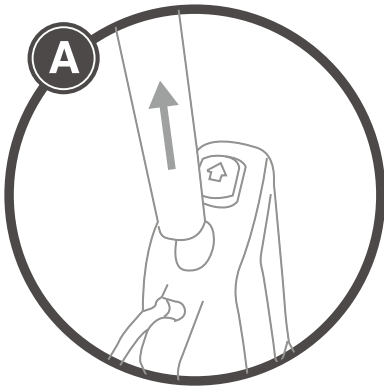

To use the handheld vacuum, remove the handle by pressing the handle release button and replace the floorhead with the crevice tool.

Cleaning and maintenance

CAUTION: To reduce the risk of personal injury-unplug before cleaning or servicing.

Emptying the Dirt Container

- A** Press the dirt container release button to separate the dirt container from the main unit.
- B** Carefully remove the filter from the dirt container and empty the dirt into a bin. If there are any dirt/debris on the filter, tap this over the bin.
- C** Carefully replace the filter in the dirt container and then refit the dirt container in the vacuum, you will hear a click when the dirt container is back in the correct position.

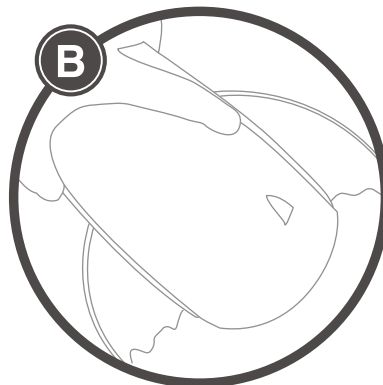
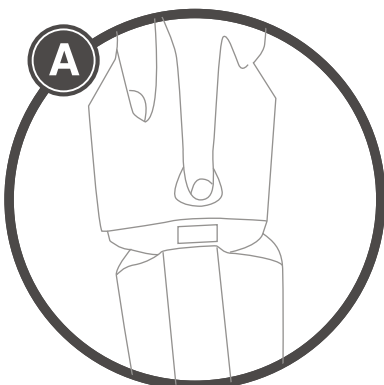

TIP: Always empty the dirt container before or after use. Never over fill the dirt container. Remove dirt to avoid blocking the air flow through the vacuum cleaner.

Cleaning the filter

- A** Tap the filter over a bin to remove any dirt and debris.
- B** Rinse the filter under tap and allow to dry for at least 24 hours.
Rinse the filter under tap and allow to dry for at least 24 hours.



NOTE:

Do not use any detergents or harsh cleaning agents.
Refit the filter and dirt container as previously described.
It is recommended that the filter be cleaned at least once a month with clean water.

Removing Debris From Brush Bar

Using a pair of scissors, remove any threads or hair caught around the brush bar.

Troubleshooting

If a minor problem occurs, it can usually be solved quite easily when the cause is found by using the checklist below. Any other servicing should be done by an authorised service representative.

CAUTION: To reduce the risk of personal injury, unplug the vacuum cleaner before performing maintenance or troubleshooting checks.

Problem	Possible Solution
Vacuum cleaner wont run	Not properly plugged into electrical outlet- Check that this is plugged in securely. No electricity in the electrical outlet- Check fuse or breaker. On/Off switch not turned on- Press On/Off switch to 'On'. Motor thermostat has tripped- Switch off and unplug the vacuum cleaner. Leave for one hour before switching the vacuum cleaner back on. Blown fuse/tripped breaker- Reset circuit breaker or replace fuse.
Vacuum cleaner won't pick up/loss of suction	Dirt container not installed properly Review dirt container replacement. Dirt container full or blocked Empty dirt container. Clogged filters - Remove, clean and replace filters.
Dust escaping from vacuum cleaner	Dirt container full - Empty dirt container. Dirt container not installed correctly Review dirt container replacement. Filter not installed completely - Remove, clean and replace filters.
Brush bar is clogged	Check the brush bar and clear any hair or debris.

Technical Specification

Model Number	AS-CA035
Power Supply	220-240V~50-60Hz, 600W

Guidelines For Protection Of The Environment



This appliance should not be put into the domestic garbage at the end of its useful life, but must be disposed of at a central point for recycling of electric and electronic domestic appliances. This symbol on appliance, instruction manual and packaging puts your attention to this important issue. The materials used in this appliance can be recycled. By recycling used domestic appliances you contribute an important push to the protection of our environment. Ask your local authorities for information regarding the point of recollection.

WICHTIGE SICHERHEITSHINWEISE

Bei der Verwendung Ihres Staubsaugers sollten grundlegende Sicherheitsmaßnahmen stets beachtet werden, darunter:

LESEN SOE VOR VERWENDUNG IHRES STAUBSAUGERS ALLE ANWEISUNGEN

WARNUNG - Zur Reduzierung von Brand-, Stromschlag- und Verletzungsgefahr:

1. Verwenden Sie das System nur für seinen vorgesehenen Zweck.
2. Tauchen Sie kein Teil des Systems in Wasser oder andere Flüssigkeiten, da andernfalls Stromschlaggefahr besteht.
3. Ziehen Sie durch Trennen vom Stromnetz niemals am Kabel; greifen Sie immer am Stecker und ziehen Sie diesen heraus.
4. Das Kabel darf keine heißen Oberflächen berühren.
5. Lassen Sie das Gerät nicht über das Kabel laufen.
6. Nehmen Sie das System nicht in Betrieb, wenn Kabel oder Stecker beschädigt sind oder wenn das Gerät oder ein Teil des Systems heruntergefallen ist oder beschädigt wurde. Demontieren Sie den Staubsauger nicht und versuchen Sie nicht, ihn zu reparieren; andernfalls besteht Stromschlaggefahr.
Geben Sie das Gerät zur Inspektion und Reparatur zurück. Wird der Staubsauger fehlerhaft wieder zusammengebaut oder repariert, bestehen bei erneuter Nutzung des Gerätes Verletzungs- und Stromschlaggefahr.
7. Wenn das Gerät von Kindern oder in deren Nähe benutzt wird, ist besondere Vorsicht geboten. Lassen Sie das System nicht unbeaufsichtigt, wenn es an die Stromversorgung angeschlossen ist.
8. Halten Sie Haare, lose Kleidung, Finger und andere Körperteile von Öffnungen und beweglichen Teilen fern.
9. Verwenden Sie das Gerät nicht zum Aufsaugen von entflammbaren oder brennbaren Flüssigkeiten, wie Benzin. Verwenden Sie es nicht an Orten, an denen solche Flüssigkeiten vorhanden sein könnten.
10. Saugen Sie keine brennenden oder qualmenden Gegenstände, wie Zigaretten, Streichhölzer oder heiße Asche, auf.
11. Seien Sie beim Absaugen von Treppen besonders vorsichtig.
12. Verwenden Sie den Staubsauger nicht, wenn der Staubfilter nicht eingesetzt ist.
13. Dieses Gerät ist nur für den Hausgebrauch vorgesehen. Befolgen Sie alle Nutzeranweisungen in dieser Anleitung.
14. Lassen Sie den Staubsauger nicht unbeaufsichtigt am Stromnetz angeschlossen. Trennen Sie das Netzkabel bei Nichtbenutzung und vor Wartungsarbeiten.
15. Das Gerät darf nicht als Spielzeug verwendet werden. Wenn das Gerät von Kindern oder in der Nähe von Kindern, Haustieren oder Pflanzen verwendet wird, ist besondere Vorsicht geboten.
16. Verwenden Sie das Gerät nur entsprechend der Beschreibung in dieser Anleitung. Verwenden Sie nur das vom Hersteller empfohlene Zubehör.
17. Ziehen Sie nicht am Kabel, verwenden Sie das Kabel nicht als Griff, klemmen Sie das Kabel nicht in einer Tür ein und ziehen Sie das Kabel nicht über scharfe Kanten oder Ecken. Lassen Sie den Staubsauger nicht über das Kabel laufen. Halten Sie das Kabel von heißen Oberflächen fern.
18. Schalten Sie alle Bedienelemente aus, bevor Sie das Gerät vom Stromnetz trennen.
19. Trennen Sie den Stecker nicht durch Ziehen am Kabel. Greifen Sie den Stecker, nicht das Kabel.
20. Berühren Sie Stecker oder Staubsauger nicht mit feuchten oder gar nassen Händen, bedienen Sie

das Gerät nicht barfuß.

21. Stecken Sie keine Gegenstände in die Öffnungen. Verwenden Sie das Gerät nicht, wenn Öffnungen blockiert sind. Halten Sie Öffnungen von Staub, Fusseln, Haaren und anderen Dingen frei, die den Luftstrom beeinträchtigen könnten.
22. Bewahren Sie Ihr Gerät im Innenbereich an einem kühlen, trockenen Ort auf.
23. Achten Sie auf einen gut beleuchteten Arbeitsbereich.
24. Tauchen Sie den Staubsauger nicht in Wasser oder andere Flüssigkeiten.
25. Halten Sie Schlauchende, Stäbe und andere Öffnungen von Ihrem Gesicht und Körper fern.
26. Verwenden Sie das Gerät nur auf trockenen Oberflächen.
27. Die Verwendung einer ungeeigneten Spannung kann zu Motorschäden und zu Verletzungen des Nutzers führen. Die richtige Spannung entnehmen Sie bitte dem Typenschild.
28. Verwenden Sie das Gerät nicht im Freien oder auf nassen Oberflächen.

Nur für den Hausgebrauch

DIESE ANWEISUNGEN AUFBEWAHREN

WARNUNG:

- Trennen Sie das Gerät vor Wartungsarbeiten, damit keine Verletzungen durch bewegliche Teile verursacht werden.
- Trennen Sie das Gerät vor Reinigung und Wartung, damit keine Verletzungen durch Stromschläge auftreten.
- Verwenden Sie das Gerät nicht im Freien oder auf nassen Oberflächen, damit die Stromschlaggefahr reduziert wird.

Dieses Gerät hat zur Reduzierung der Stromschlaggefahr einen polarisierten Stecker (ein Kontakt ist breiter als der andere). Dieser Stecker passt nur auf eine Weise in eine polarisierte Steckdose. Falls der Stecker nicht vollständig in die Steckdose passt, drehen Sie ihn um. Falls er dennoch nicht passt, lassen Sie von einem qualifizierten Elektriker eine geeignete Steckdose installieren. Ändern Sie den Stecker in keiner Weise.

Beschreibung der Teile

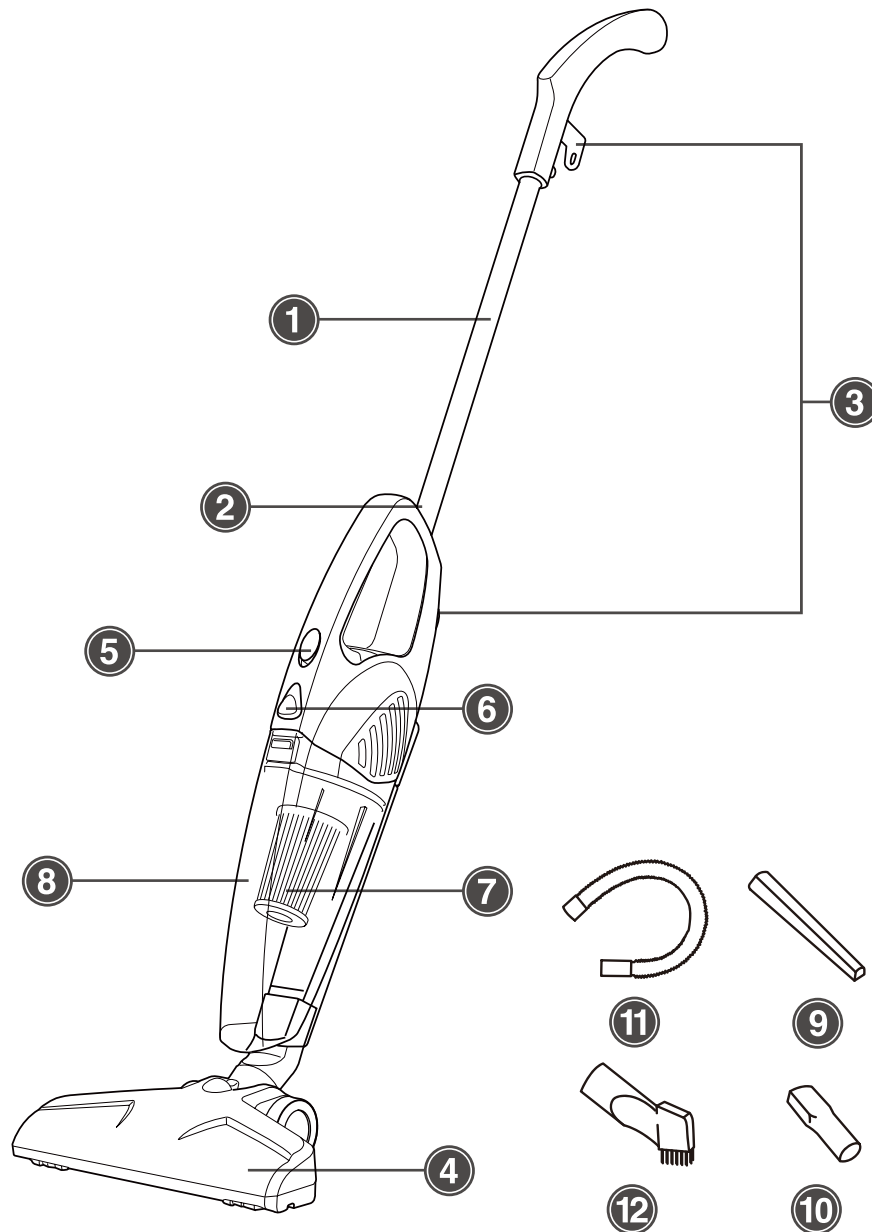

- | | |
|--|-------------------------|
| ① Griff | ⑨ Fugendüse |
| ② Griff-Freigabetaste | ⑩ Anschluss |
| ③ Kabelhaken (Rückseite des Produktes) | ⑪ Verlängerungsschlauch |
| ④ Bodenaufsatz | ⑫ 2-in-1-Bürste |
| ⑤ Ein-/Ausschalter | |
| ⑥ Auffangbehälter-Freigabetaste | |
| ⑦ Filter | |
| ⑧ Auffangbehälter | |

Ihren 2-in-1-Staubsauger montieren

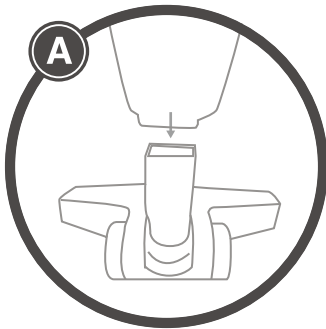

A Bringen Sie den Bodenaufsatz an, indem Sie ihn vorsichtig in das Staubsaugerfach einsetzen.

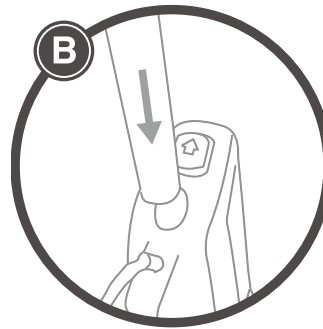

B Setzen Sie den Griff an der Oberseite des Handstaubsaugers ein, bis er hörbar einrastet.

Zubehör montieren

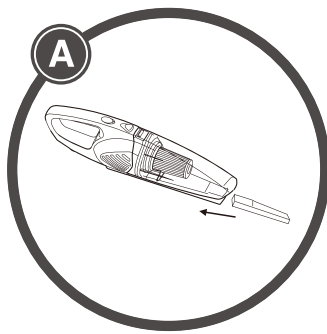

A Zur Reinigung von Tischen, Fahrzeuginnenraum, Ecken, Sofas, Teppichen usw. setzen Sie die Fugendüse in den Staubsauger ein.

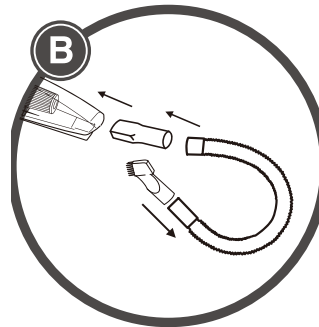

B Schwer erreichbare Stellen können Sie reinigen, indem Sie Anschluss, Verlängerungsschlauch und 2-in-1-Bürste in den Staubsauger einsetzen.

2-in-1-Staubsauger bedienen

- A. Schließen Sie das Kabel an eine Steckdose an.
- B. Schalten Sie den Staubsauger ein, indem Sie den Ein-/Ausschalter am Handstaubsauger nach unten drücken. Schalten Sie den Staubsauger aus, indem Sie den Ein-/Ausschalter wieder nach oben drücken.
- C. Wickeln Sie das Netzkabel um die Kabelhaken. Zum Lösen des Netzkabels drehen Sie einfach den oberen Kabelhaken nach links oder rechts.

Ihren 2-in-1-Staubsauger verwenden

Der Mehrzweck-Staubsauger eignet sich zum Absaugen von Teppichen/Fliesen/Holzböden.

Der Handstaubsauger eignet sich zum Absaugen von Arbeitsflächen/Polstermöbeln/Fahrzeuginnenraum und anderen Stellen, die der Stielstaubsauger nicht erreicht.

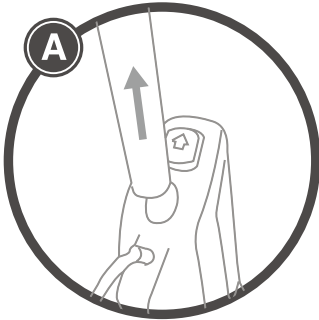

Zur Nutzung des Handstaubsaugers entfernen Sie den Griff, indem Sie die Griff-Freigabetaste drücken und den Bodenaufsatz durch die Fugendüse ersetzen.

Reinigung und Pflege

ACHTUNG: Trennen Sie das Gerät zur Reduzierung der Verletzungsgefahr vor Reinigung und Wartung vom Stromnetz.

Auffangbehälter leeren

- A. Drücken Sie die Freigabetaste des Auffangbehälters, damit er sich vom Hauptgerät löst.
- B. Entfernen Sie vorsichtig den Filter vom Auffangbehälter und entleeren Sie den Schmutz in einen Abfalleimer. Wenn sich Schmutz am Filter befindet, klopfen Sie ihn über dem Abfalleimer aus.
- C. Setzen Sie den Filter wieder vorsichtig in den Auffangbehälter ein, bringen Sie dann den Auffangbehälter wieder im Staubsauger an. Wenn der Auffangbehälter in der richtigen Position eingesetzt wird, ertönt ein Klickgeräusch.

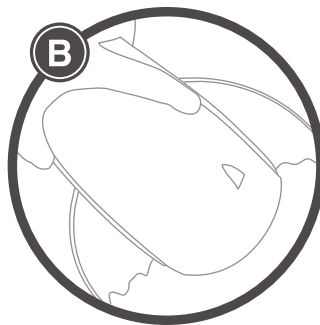
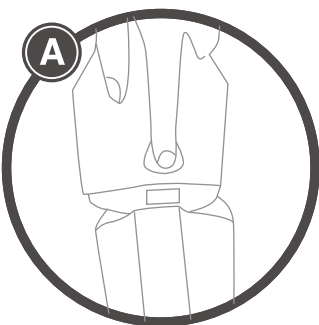

TIPP: Leeren Sie den Auffangbehälter vor und nach jeder Benutzung. Achten Sie darauf, dass maximale Fassungsvermögen des Auffangbehälters nicht zu überschreiten. Entfernen Sie Schmutz, damit der Luftstrom im Staubsauger nicht blockiert wird.

Filter reinigen

- A. Klopfen Sie den Filter zum Entfernen von Schmutz über einem Abfalleimer aus.
- B. Spülen Sie den Filter unter Leitungswasser aus und lassen Sie ihn mindestens 24 Stunden trocknen.

Spülen Sie den Filter unter Leitungswasser aus und lassen Sie ihn mindestens 24 Stunden trocknen.



HINWEIS:

Verwenden Sie keine aggressiven Reinigungsmittel.

Bringen Sie Filter und Auffangbehälter wie zuvor beschrieben wieder an.

Der Filter sollte mindestens einmal im Monat mit sauberem Wasser gereinigt werden.

Schmutz von der Bürstenstange entfernen

Entfernen Sie Flusen und Haare, die sich um die Bürstenstange gewickelt haben, mit einer Schere.

Fehlerbehebung

Wenn ein geringfügiges Problem auftritt, kann es üblicherweise relativ einfach behoben werden, wenn die Ursache in der nachstehenden Prüfliste aufgeführt ist. Alle anderen Korrekturen sollten von einem autorisierten Kundendienstmitarbeiter vorgenommen werden.

ACHTUNG: Reduzieren Sie die Verletzungsgefahr, indem Sie vor jeglichen Wartungsarbeiten und Fehleranalysen den Staubsauger vom Stromnetz trennen.

Problem	Mögliche Abhilfemaßnahme
Staubsauger läuft nicht	Nicht richtig an die Steckdose angeschlossen - Sicherstellen, dass das Gerät richtig angeschlossen ist. Kein Strom an der Steckdose - Sicherung und Trennschalter prüfen. Ein-/Ausschalter nicht eingeschaltet - Ein-/Ausschalter auf Ein-Position einstellen. Motorthermostat ausgelöst - Staubsauger ausschalten und vom Stromnetz trennen. Vor Wiedereinschalten des Staubsaugers eine Stunde warten. Sicherung durchgebrannt/Trennschalter ausgelöst - Trennschalter zurücksetzen oder Sicherung ersetzen.
Staubsauger nimmt nichts auf/reduzierte Saugleistung	Auffangbehälter nicht richtig installiert. Prüfen, ob Auffangbehälter richtig eingesetzt wurde. Auffangbehälter voll oder blockiert. Auffangbehälter leeren. Verstopfte Filter - Filter entfernen, reinigen und wieder einsetzen.
Staub entweicht aus dem Staubsauger	Auffangbehälter voll - Auffangbehälter leeren. Auffangbehälter nicht richtig installiert. Prüfen, ob Auffangbehälter richtig eingesetzt wurde. Filter nicht vollständig installiert - Filter entfernen, reinigen und wieder einsetzen.
Bürstenstange blockiert	Bürstenstange prüfen und von Haaren und Schmutz befreien.

Technische Daten

Modellnummer	AS-CA035
Stromversorgung	220-240V Gleichspannung, 50-60Hz, 600 W

CONSIGNES DE SÉCURITÉ IMPORTANTES

Il est nécessaire, lors de l'utilisation de votre aspirateur, de toujours observer des précautions de sécurité élémentaires, y compris ce qui suit :

LISEZ TOUTES LES INSTRUCTIONS AVANT D'UTILISER VOTRE ASPIRATEUR

AVERTISSEMENT - Pour réduire le risque de choc électrique, ou de blessure :

1. Utilisez le système uniquement pour l'usage auquel il est destiné.
2. Pour protéger contre un risque de choc électrique, n'immergez aucune partie du système dans l'eau ou dans d'autres liquides.
3. Ne tirez jamais sur le cordon pour le débrancher de la prise ; saisissez plutôt la fiche et tirez pour débrancher.
4. Ne laissez pas le cordon toucher des surfaces brûlantes.
5. Ne pas faire passer l'appareil sur le cordon.
6. N'utilisez pas le système avec un cordon ou une fiche endommagé, ou si l'appareil ou toute autre partie de celui-ci est tombé ou a été endommagé. Pour éviter tout risque de choc électrique, ne démontez pas l'aspirateur et n'essayez pas de le réparer.
Renvoyez l'appareil pour examen et réparation. Un remontage ou une réparation incorrects peuvent entraîner un risque de choc électrique ou de blessures lors de l'utilisation de l'aspirateur.
7. Une surveillance étroite est nécessaire lorsqu'un appareil est utilisé par ou près des enfants. Ne laissez pas le système sans surveillance lorsqu'il est connecté.
8. Maintenir les cheveux, les vêtements amples, les doigts et toutes les parties du corps éloignés des ouvertures et des pièces mobiles.
9. Ne pas utiliser pour aspirer des liquides inflammables ou combustibles, tels que de l'essence, ni dans des zones où ils peuvent être présents.
10. Ne rien ramasser qui brûle ou qui fume, comme des cigarettes, des allumettes ou des cendres chaudes.
11. Faire très attention en nettoyant dans des escaliers.
12. Ne pas utiliser l'aspirateur sans le bac à poussière et le filtre en place.
13. Cet appareil est uniquement destiné à un usage domestique. Conformez-vous aux instructions utilisateur du présent manuel.
14. Ne laissez pas l'aspirateur branché sans surveillance. Débranchez le cordon électrique lorsqu'il n'est pas utilisé et avant toute opération d'entretien.
15. Ne pas laisser l'appareil être utilisé comme un jouet. Une attention particulière est nécessaire lorsqu'il est utilisé par ou à proximité d'enfants, des animaux ou de plantes.
16. N'utilisez cet appareil que de la manière décrite dans ce manuel. Utilisez uniquement les accessoires recommandés par le fabricant.
17. Ne pas tirer sur le cordon, ni utiliser le cordon comme poignée, ni refermer une porte sur le cordon, ni tirer le cordon le long d'arêtes ou de coins tranchants. Ne pas faire passer l'aspirateur sur le cordon. Maintenez le cordon à l'écart des surfaces chaudes.
18. Éteignez toutes les commandes, le cas échéant, avant de débrancher l'appareil de la prise électrique.
19. Ne pas débrancher en tirant sur le cordon. Pour débrancher, tirer sur la fiche et non sur le cordon.
20. Ne manipuler aucune partie de la fiche ou de l'aspirateur avec les mains mouillées. Ne pas utiliser sans chaussures.
21. N'introduire aucun objet dans les ouvertures. Ne pas utiliser l'appareil si une ouverture est

obstruée. Maintenez exempt de poussière, de peluches, de cheveux et de tout autre élément susceptible d'entraver la circulation de l'air.

22. Stockez votre appareil à l'intérieur, dans un endroit frais et sec.
23. Maintenez votre espace de travail bien éclairé.
24. Ne jamais immerger l'aspirateur dans de l'eau ou d'autres liquides.
25. Tenez l'extrémité du tuyau, les baguettes et les autres ouvertures à l'écart de votre visage et de votre corps.
26. Utiliser uniquement sur des surfaces sèches.
27. L'utilisation d'une tension inadéquate peut endommager le moteur et blesser l'utilisateur. La tension correcte est indiquée sur la plaque signalétique.
28. Ne pas utiliser à l'extérieur ou sur des surfaces humides.

Pour une utilisation domestique uniquement

CONSERVEZ CES INSTRUCTIONS

AVERTISSEMENT :

- Pour réduire le risque de blessure par des pièces mobiles - Débranchez l'appareil avant toute opération d'entretien.
- Pour réduire le risque de blessure par électrocution - Débranchez l'appareil avant tout nettoyage ou opération d'entretien.
- Pour réduire le risque de choc électrique - Ne pas utiliser à l'extérieur ou sur des surfaces mouillées.

Pour réduire le risque de choc électrique, cet appareil dispose d'une fiche polarisée (une lame est plus large que l'autre). Cette fiche ne peut être insérée dans une prise polarisée que dans un seul sens. Si la fiche ne s'insère pas complètement dans la prise, inversez la fiche. Si elle ne s'insère toujours pas, contactez un électricien qualifié pour installer une prise appropriée. Ne modifiez pas la fiche de quelque façon que ce soit.

Descriptions des pièces

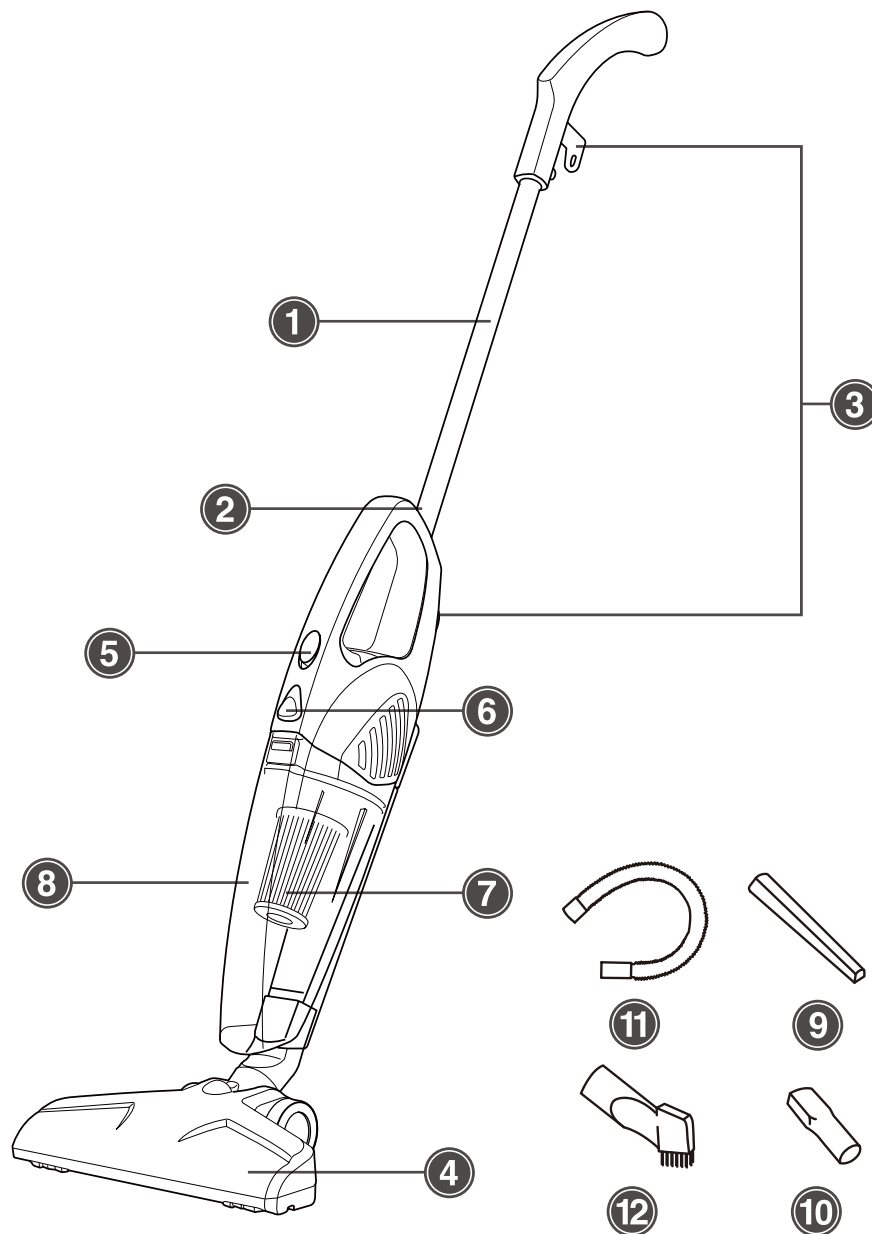

- | | |
|--|---------------------|
| ① Poignée | ⑨ Suceur long |
| ② Bouton de dégagement de la poignée | ⑩ Connecteur |
| ③ Crochets du cordon (au dos du produit) | ⑪ Tuyau de rallonge |
| ④ Tête pour sol | ⑫ Brosse 2-en-1 |
| ⑤ Interrupteur marche / arrêt | |
| ⑥ Bouton de dégagement du bac à saletés | |
| ⑦ Filtre | |
| ⑧ Bac à saletés | |

Assemblage de votre aspirateur multifonction 2-en-1

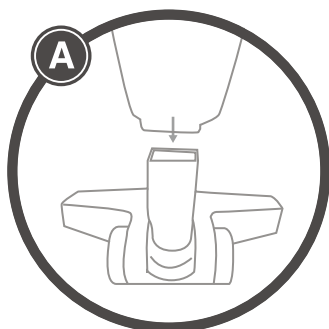

A Installez la tête pour sol en l'insérant avec précaution dans le compartiment de l'aspirateur.

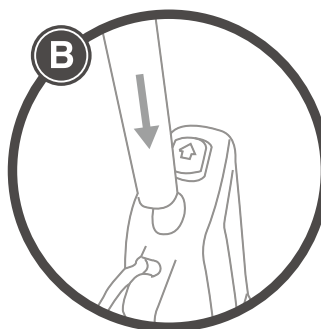

B Insérez la poignée en partie supérieure de l'aspirateur à main jusqu'à ce qu'elle s'enclenche.

Assemblage des accessoires

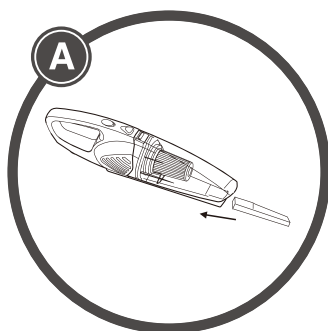

A Pour nettoyer les bureaux, l'intérieur des voitures, les recoins, les canapés, les tapis, etc., insérez le suceur long dans l'aspirateur.

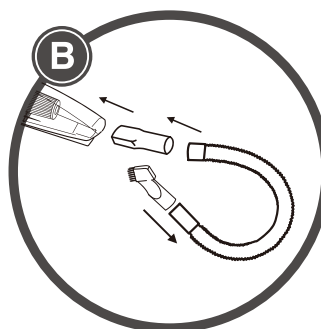

B Pour nettoyer les endroits difficiles d'accès, insérez le connecteur, le tuyau de rallonge et la brosse 2-en-1 dans l'aspirateur.

Fonctionnement de l'aspirateur multifonction 2-en-1

- A. Branchez le cordon sur une prise de courant.
- B. Mettez l'aspirateur en marche en appuyant sur l'interrupteur marche/arrêt situé sur l'aspirateur à main. Éteignez l'aspirateur en poussant à nouveau vers le haut l'interrupteur marche/arrêt.
- C. Enroulez le cordon d'alimentation autour des crochets. Pour libérer le cordon d'alimentation, il suffit de tourner le crochet du haut vers la gauche ou la droite.

Utilisation de votre aspirateur multifonction 2-en-1

L'aspirateur multifonction est idéal pour aspirer les tapis, les sols carrelés et les parquets.

L'aspirateur à main est idéal pour aspirer les surfaces de travail, les tissus d'ameublement, l'intérieur de la voiture et d'autres endroits où l'aspirateur balai ne passe pas.

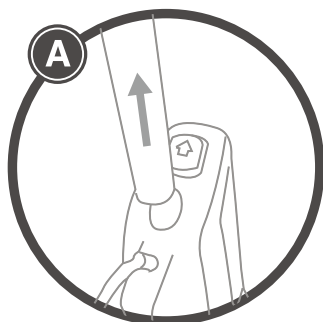

Pour utiliser l'aspirateur à main, retirez la poignée en appuyant sur son bouton de détection et remplacez la tête pour sol par le suceur long.

Nettoyage et entretien

ATTENTION : Pour réduire le risque de blessure - Débranchez avant tout nettoyage ou opération d'entretien.

Vidage du bac à saletés

- Appuyez sur le bouton de détection du bac à saletés pour séparer le bac à saletés de l'unité principale.
- Retirez avec précaution le filtre du bac à saletés et videz les saletés dans une poubelle. S'il y a des saletés/débris sur le filtre, tapotez au-dessus de la poubelle.
- Remettez soigneusement en place le filtre dans le bac à saletés, puis remettez celui-ci en place dans l'aspirateur ; vous entendez un déclic lorsque le bac à saletés revient dans la bonne position.

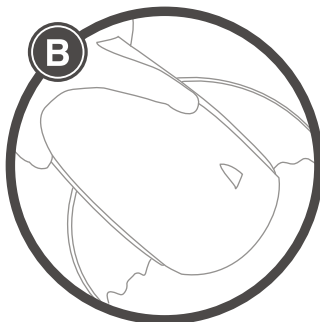
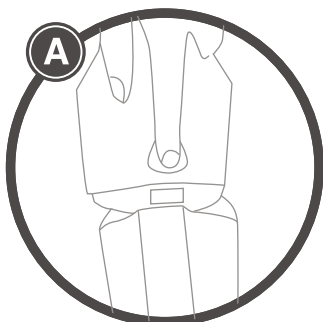

CONSEIL : Videz toujours le bac à saletés avant ou après utilisation. Ne remplissez jamais trop le bac à saletés. Retirez les saletés pour éviter d'entraver le flux d'air dans l'aspirateur.

Nettoyage du filtre

- A. Tapotez le filtre au-dessus d'une poubelle pour éliminer la saleté et les débris.
- B. Rincez le filtre sous le robinet et laissez-le sécher pendant au moins 24 heures.
Rincez le filtre sous le robinet et laissez-le sécher pendant au moins 24 heures.



REMARQUE :

N'utilisez pas de détergent ou de produit nettoyant corrosif.

Remontez le filtre et le bac à saletés comme décrit précédemment.

Il est recommandé de nettoyer le filtre au moins une fois par mois à l'eau claire.

Élimination des débris de la brosse

À l'aide d'une paire de ciseaux, retirez les fils ou les cheveux coincés autour de la brosse.

Dépannage

Si un problème mineur survient, il peut généralement être résolu assez facilement une fois la cause trouvée à l'aide de la liste de contrôle ci-dessous. Tout autre entretien doit être effectué par un représentant de service autorisé.

ATTENTION : Pour réduire les risques de blessures, débranchez l'aspirateur avant d'effectuer les opérations d'entretien ou de dépannage.

Problème	Solution possible
L'aspirateur ne fonctionne pas	L'appareil n'est pas correctement branché sur la prise de courant - Vérifiez que l'appareil est bien branché. Absence de courant dans la prise - Vérifiez le fusible ou le disjoncteur. L'interrupteur marche/arrêt n'est pas activé - Mettez l'interrupteur marche/arrêt en position « marche ». Le thermostat du moteur s'est déclenché - Éteignez et débranchez l'aspirateur. Laissez reposer pendant une heure avant de remettre l'aspirateur en marche. Fusible grillé / disjoncteur déclenché - Réenclenchez le disjoncteur ou remplacez le fusible.
L'aspirateur ne ramasse pas/perte d'aspiration	Le bac à saletés n'est pas installé correctement. Vérifiez le remplacement du bac à saletés. Bac à saletés plein ou bloqué. Videz le bac à saletés. Filtres obstrués - Retirez, nettoyez et remplacez les filtres.
De la poussière s'échappe de l'aspirateur	Bac à saletés plein - Videz le bac à saletés. Le bac à saletés n'est pas installé correctement. Vérifiez le remplacement du bac à saletés. Le filtre n'est pas complètement installé - Retirez, nettoyez et remplacez les filtres.
La brosse est obstruée	Vérifiez la brosse et éliminez les cheveux ou les débris.

Spécifications techniques

Numéro de modèle	AS-CA035
Alimentation électrique	220-240V~50-60Hz, 600W



support@aspiron.co



www.aspiron.co



Manufacturer: Shenzhen Aspiron Technology Company Limited
Address: 3rd Floor, Yiben Building, No.1063 Chaguang Road,
Xili Street, Nanshan District, Shenzhen, Guangdong, China



asPiron

Questions or Concerns?
support@aspiron.co