

---

# Owner's Manual

---



## **DO NOT Return to store**

For help with installation or warranty issues call

800-939-2983 or [www.bonaire-usa.com](http://www.bonaire-usa.com)

For parts Visit our secure website  
[www.bonairedurango.com](http://www.bonairedurango.com)

This product may qualify for up to \$300 in rebates

Check with your local agency

## **Durango Window Cooler**

**Model 4500E, 5900E**

*Please keep this important manual in a safe place. It is the owner's responsibility to ensure that regular maintenance is carried out on this evaporative cooling product. Failure to do so will void all guarantees beyond statutory and legal requirements.*

---



# Introduction

## GENERAL INFORMATION

Thank you for purchasing a quality Bonaire Evaporative Cooler. We care about your safety and would ask you to spend a few minutes reading these simple instructions before installing or operating this product.

## Safety!



**Read carefully all of these instructions prior to installing and operating the unit.**

- **Read and Save these Instructions. Do not throw these Instructions away.**
- **Complete the unit assembly before attempting to install, refer to page 10.**
  - Installation of this cooler in any manner not prescribed by these instructions could cause a safety issue and **WILL** void any warranty.
  - Use only with a 110V 60Hz single phase grounded outlet.
  - Do not operate cooler with Rear Filter Panel removed.
  - Do not operate cooler with a damaged cord, plug or other component.
  - Do not run the power cord under carpet or other floor covering.
  - Do not use the power cord with an adaptor plug that converts the 3 pin plug into a 2 prong connector.
  - Do not use the cooler with an improperly grounded outlet.
  - Do not alter or modify this cooler.
  - Do not allow children to install, operate or service this cooler.
- **WARNING:** To reduce the risk of fire or electric shock, do not use this product with any solid state speed control device.
- Use only qualified electricians for replacement or servicing of switches, or electrical motors and components in this cooler.
- Unplug the cooler and position the rotary control knob to the OFF position when installing, servicing or cleaning.
- This Window Mounted Cooler is suitable for installation in windows (either Sash hung or sliding) with a minimum opening width of 560mm (22") and Height of 560mm (22"), please ensure that the directions for correct mounting are adhered to for the SAFE operation of this Cooler.



# Table of Contents

Introduction .....	2
Operation Instructions .....	4
General .....	4
Introduction .....	4
Unit Internal View .....	4
Unit Operation .....	5
Bleed Off .....	5
Cooler Operation .....	6
Before Starting .....	6
Operating the unit .....	6
Installation .....	10
Installation Requirements .....	10
Unpacking The Unit .....	10
Unit Window Installation .....	11
Internal Fixing of the Unit .....	11
External Fixing of the Unit .....	12
Unit Wall Installation .....	13
Water Connection .....	14
Before Startup .....	15
Purge pump Installation .....	16
Maintenance .....	17
General .....	18
Filter Pads .....	18
Water Tank .....	18
Water Distributor .....	18
Water Level / Float Valve .....	18
Bleed Off .....	19
Electrical .....	19
Part List .....	21
Problem Solving .....	22
Warranty .....	23
Notes .....	25



# Operation Instructions

## General

### Introduction

Your evaporative air conditioner is engineered to meet the rigors of harsh environments. Used and maintained in accordance with this manual, it will provide you with years of quiet, cool and environmentally friendly operation. Please take the time to read this manual.

The principal of your unit is to introduce fresh air, which is washed through the filter pads to provide cool fresh air. The warm stale air within the room is forced out by the cool air through open doors or windows.

### Unit Internal View

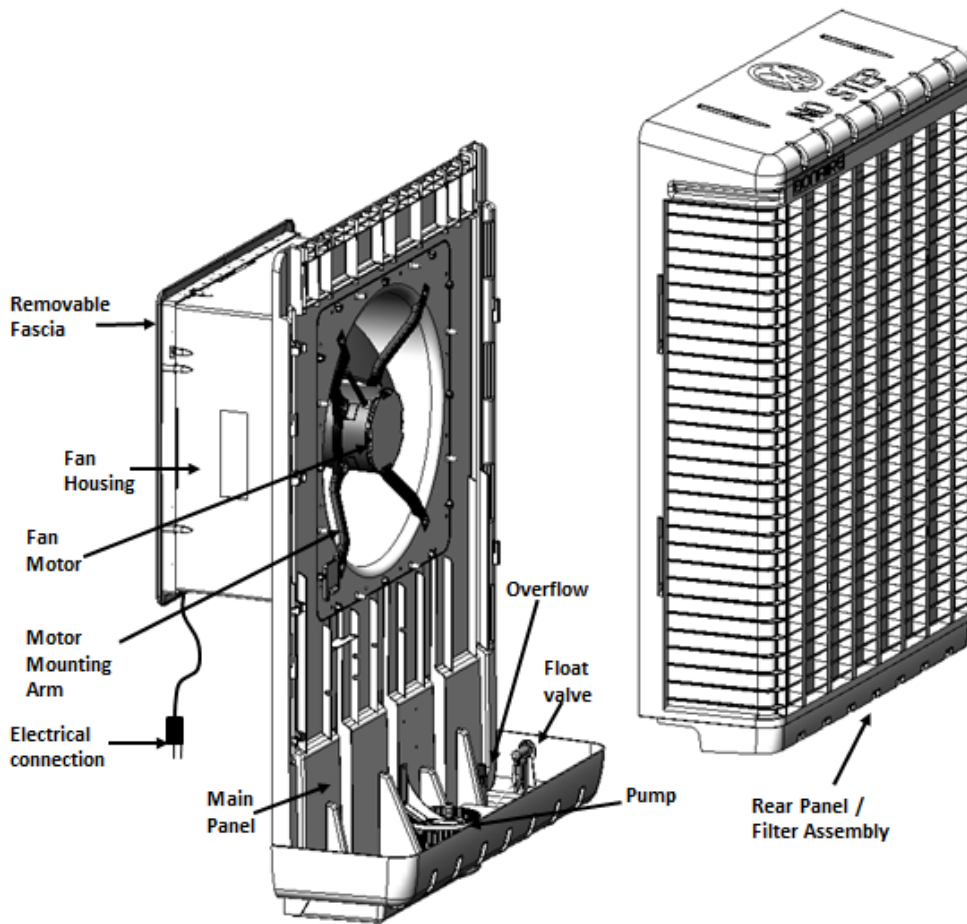

YOUR DURANGO WINDOW COOLER UNIT SHOULD CONTAIN A SCREW PACK WITH THE FOLLOWING ITEMS FOR INSTALLATION

Item Description	Quantity
Wall Anchor	2
Screw – 16mm Hi-Lo hex head	4
Screw – 20mm Hi-Lo hex head	12
Washer – 3/16 x 7/16 x 20g flat	2
Bracket – Durango Front	2
Screw – No. 8 x 1¼ pozi-drive	4

# Operation Instructions

## Unit Operation

It is essential for successful operation of the evaporative cooler that there be sufficient free air openings in the room to be cooled – approximately 0.5m<sup>2</sup> (5.4<sup>2</sup> feet). Open doors and windows will usually provide this as per the diagrams below.

**Please Note:** - It is important for good ventilation that doors or windows are not open on the windward side of the house. Please note the room furthest away from the cooler needs to have more ventilation than rooms closest to the cooler.

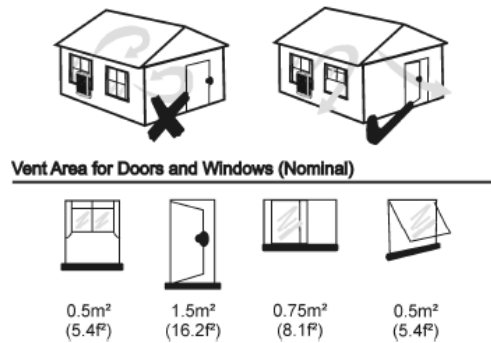

## Bleed Off



The bleed off hose is left inside the unit and is to be installed by the user as required (Refer page 10).

It is recommended the bleed off hose is fitted to prevent damage to your filters and cooler.

Bleed off rate is factory preset.

To prevent a Bleed Line Siphon, do not let the Bleed Line extend from the Overflow Pipe more than 2”.

The function of the bleed off must be inspected by the owner on a regular basis to ensure the bleed off continuously flows when the unit is operating “COOL” mode.

All evaporative coolers require water bleed-off to prevent build-up of mineral deposits as the result of the evaporative cooling process. This will maximize the life of the premium Filtercool filter pads and minimize mineral deposits inside the cooler. The bleed off function only operates in COOL mode (when the water pump operates).

Should water supply contain high levels of total dissolved solids (greater than 300 p.p.m.), increase the bleed rate. See page 19.

This bleed water can be used in gardens or diverted to drains using standard garden hose and fittings from your local hardware store. The overflow pipe connection is a 3/4” x 14TPI ANS straight pipe thread.

**Please Note:** - Any additional pipe work fitted to the bleed off by the owner must slope away from the unit in a downhill manner.

If water discharge is not an option because of installation location or cost of water, you may coil the bleed hose inside the cooler opposite the Float Valve so the water recirculates back into the tank. Please be aware that this will result in the Filtercool Pads needing to be changed more frequently.

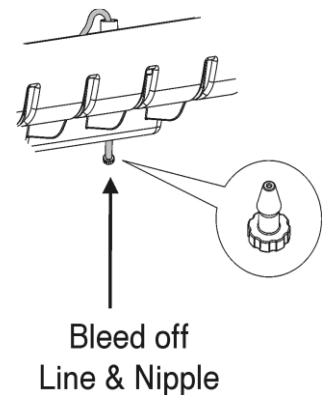

# Operation Instructions

## Cooler Operation

### Before Starting

- Always ensure that there is another open window or door through which the air can exhaust to other parts of the house. Refer page 5 for correct operation and ventilation.
- Ensure that the filters are kept clean.
- Ensure that the water to the cooler is turned on.
- Ensure the plug is connected to a 110V 60Hz single phase grounded appliance socket on the inside of the house and turned on.
- **IMPORTANT.** After the first 10 hours of operation in COOL mode, the water must be drained from the unit water tank to remove any new product residuals. This process must be repeated after a further 10 hours of COOL mode operation. (See page 18 for removing the over flow pipe.) To clean the tank you must remove the Overflow Assembly Pipe. Unscrew the Overflow Nut located underneath the cooler; remove the Overflow fitting by pulling the fitting up until it completely removed from the tank.

### Operating the unit

The Durango cooler can be operated in Manual or Auto (Remote) mode. This is selectable by the toggle switch on the front panel. Each mode has COOL and FAN functions are available.

#### Manual Mode:

- **COOL Mode:** - Move control knob to "COOL" side.  
Select desired fan speed

**1 – Low/Sleep Mode**  
**2 - Normal Operation**  
**Max - Quick Cool down**

The unit will now operate with the fan motor and water pump activated.

- **FAN Mode:** - Move the control knob to the "FAN" side  
(pump isolated). Select desired fan speed

**1 – Low/Sleep Mode**  
**2 - Normal Operation**  
**Max - Quick Cool down**

The unit will now operate with the fan motor only activated.

- To turn the unit off, rotate the control knob to the "O" position

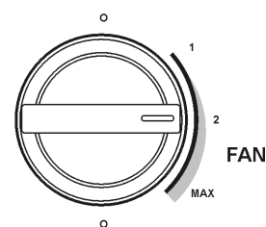
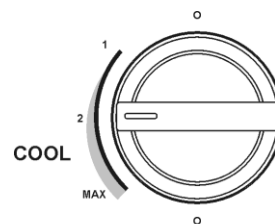

# Operation Instructions

**Auto (Remote) Mode:** To activate the Auto mode turn on the switch as shown.

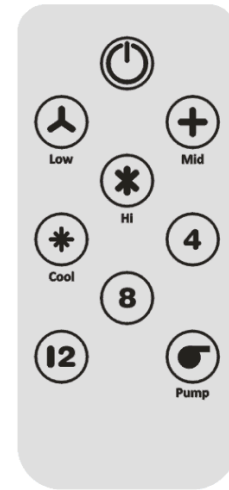
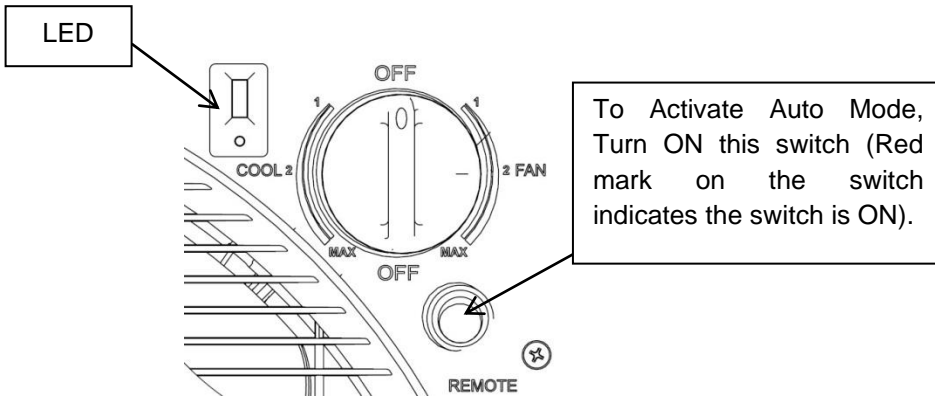

• **COOL Mode: -**

1. Press the **POWER** button and the unit will start.
2. Now press the **Cool** button and the blue LED will be illuminated.
3. Press the fan speed button, Low, Mid or Hi, according to your comfort.

The unit will now operate with the fan motor and water pump.

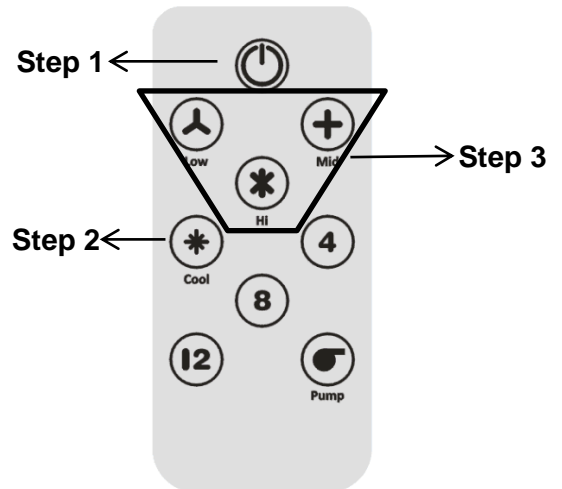

• **FAN Mode: -** Fan mode can be activated by pressing the **Cool** button on and off. The blue LED will go out when cooling is off.

1. Press the **POWER** button and the unit will start.
2. Press the fan speed button, Low, Mid or Hi, according to your comfort. (**Note:** Do not press the Cool or Pump button)





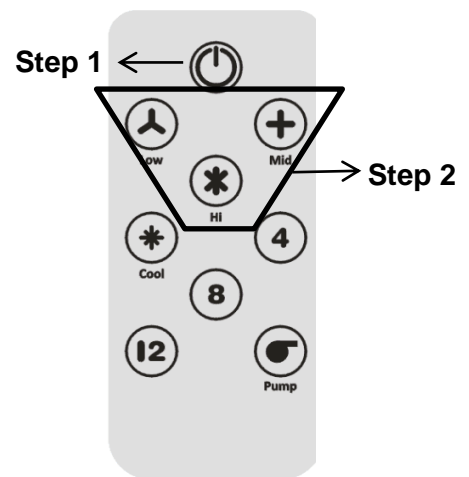



The unit will now operate with the fan motor only activated.

To turn the unit off, press the **POWER** button.







# Operation Instructions

## Remote control operation

1.  **POWER** (Start and stop operation)
2.  **FAN – LOW** (starts low fan speed but there will be no pump operation until button 5 is pressed)
3.  **FAN – MEDIUM** (starts medium fan speed but there will be no pump operation until button 5 is pressed)
4.  **FAN – HIGH** (starts high fan speed but there will be no pump operation until button 5 is pressed)
5.  **Cool** (turns pump and fan continues to operate on previously selected speed)
6.  **4 HOURS CYCLE** (Purge pump will run for 3 minutes every 4 hours) **\*\*Only applicable if optional Purge pump is fitted**
7.  **8 HOURS CYCLE** (Purge pump will run for 3 minutes every 8 hours) **\*\*Only applicable if optional Purge pump is fitted**
8.  **12 HOURS CYCLE** (Purge pump will run for 3 minutes every 12 hours) **\*\*Only applicable if optional Purge pump is fitted**
9.  **PUMP ONLY** (turns pump on at first button press & turns pump off at second button press. NOTE: there will not be any fan operation with this function, pump only)



### NOTE:

For pump only operation the  button is selected, the operation will be as follows:





1. The pump only button  can only be activated only when the power is on.
2. If the cooler is running pressing  will turn off fan and turn on main pump (If the main pump is on before  pressed, it will only turn off fan).



## Operation Instructions

3. Press  to turn off the main pump. If the pump only function is required again press  and then  to turn on the main pump.

4. If cooling is required when the main pump is running on, press Cool , and this will start the fan while the main pump continues to run.

5. When the pump only function is selected by pressing , you **cannot** start the fan by pressing the following buttons  Low /  Mid /  HI.

# Installation

## Installation Requirements

### Tools

- Drill (Power or Cordless)
- Adjustable Wrench.
- Phillips Head Screw Driver
- Drills for drilling pilot holes into window frame 1/8" (3.2mm) Drill – or appropriate for size of screw used.

### Materials Required (Not supplied)

- Materials for sealing gap in window
- Length of 1/4" (6mm) copper or plastic tubing
- 33"( 840mm) of suitable spacer material (if required)
- Sillcock Valve - for water line connection to faucet (see pg. 14)

## Unpacking The Unit



### Warning

When you receive your unit the fan assembly and the over flow fitting will be partially located inside the wet section of the product.

### Fan Assembly

**Before installing the product in the window the telescopic section of the unit MUST be fixed in place.**

**Step 1** Pull the fan assembly out of the unit by approximately 6" (150mm) until it hits the wet box wall.

**Step 2** Fix the fan assembly into place using the 12 "Hi-Lo thread" hex screws supplied. Ensure the screws are done up tight so there is no vibration between the fan housing and the wet box.

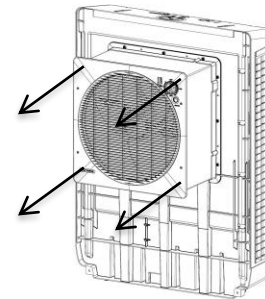

Step 1

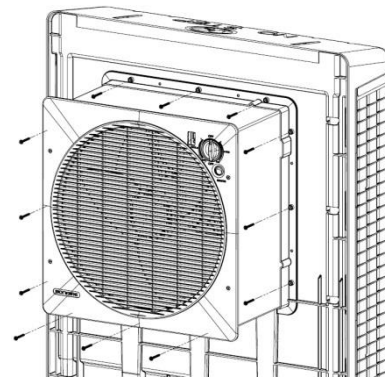

Step 2

### Bleed off Fitting (if required)

**Step 3** Remove the fastener from the coiled bleed hose and thread the bleed hose through the overflow fitting. In some cases the bleed nipple may require removal to allow the hose to pass through the fitting. Ensure the bleed nipple is refitted.

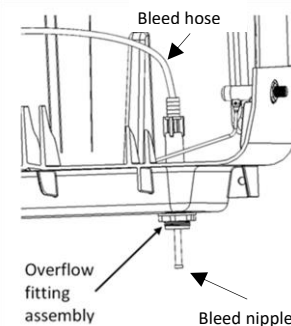

The unit is now ready for installing into your window.

# Installation

## Unit Window Installation



**DO NOT** connect the power to the cooler until the installation is complete.

### Internal Fixing of the Unit

- **IT IS MANDATORY THAT THE METAL FIXING BRACKETS SUPPLIED ARE FITTED TO ENSURE A SECURE INSTALLATION.** Utilize the 2 fixing brackets and 8 screws provided (4 x Screw – 16mm Hi-Lo hex head and 4 x Screw – No. 8 x 1¼ pozi-drive) as shown in the diagram to ensure the unit is adequately locked into position.
- Ensure that the bracket is aligned within the indicated mounting track area on the underside of the fan housing – see diagram below. Drill 2x1/8" (3.2mm) holes and insert screws into unit as per diagram and repeat for window frame with appropriate screws.
- Ensure that the cooler is now fixed rigidly to the house structure

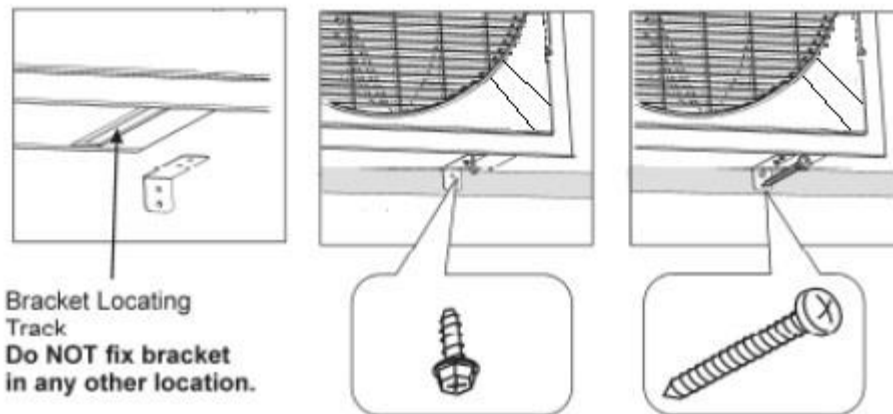

- Close the window against the unit. Measure the gap of the leftover window opening & then cut and fit an in-fill panel to seal this gap (materials not provided). Seal any gaps with silicone.
- Check that the unit is still level using spirit level on top edge of Rear Filter Panel.

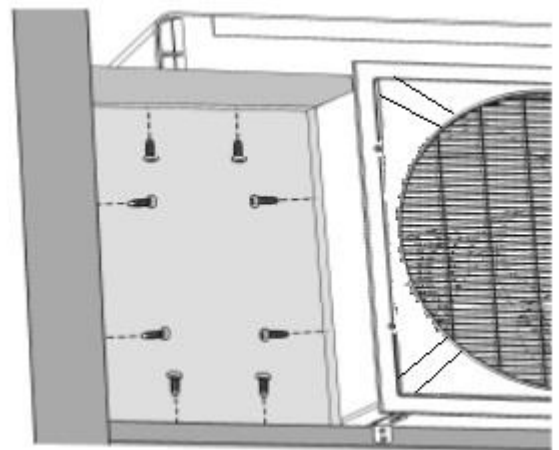

# Installation

## External Fixing of the Unit

- Ensure that the location chosen to mount the cooler is strong enough to support the operating weight of the unit. The unit's nominal operating weight is 93 lbs (42 kg).
- Ensure that the window opening is large enough for the neck of the cooler. Nominally 22" (560mm) high by 22" (560mm) wide.
- Ensure there is a minimum 4" (100mm) clearance above the external cabinet for maintenance purposes.
- Position the cooler through the window (two or more people will be required for this) so that the unit is hard up against the outside wall of the house.

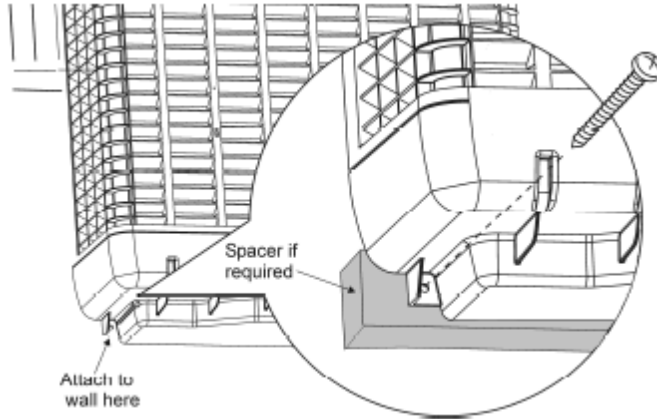

Note that if the cooler does not fit hard up against the outside wall (e.g. a protruding timber or brick window sill), utilize a spacer block (2' x 4') of wood (not provided) which must be attached to the wall (the unit is then fixed to this wood).

- Ensure that the unit is installed level in the vertical and horizontal positions as illustrated, prior to fixing the cooler.

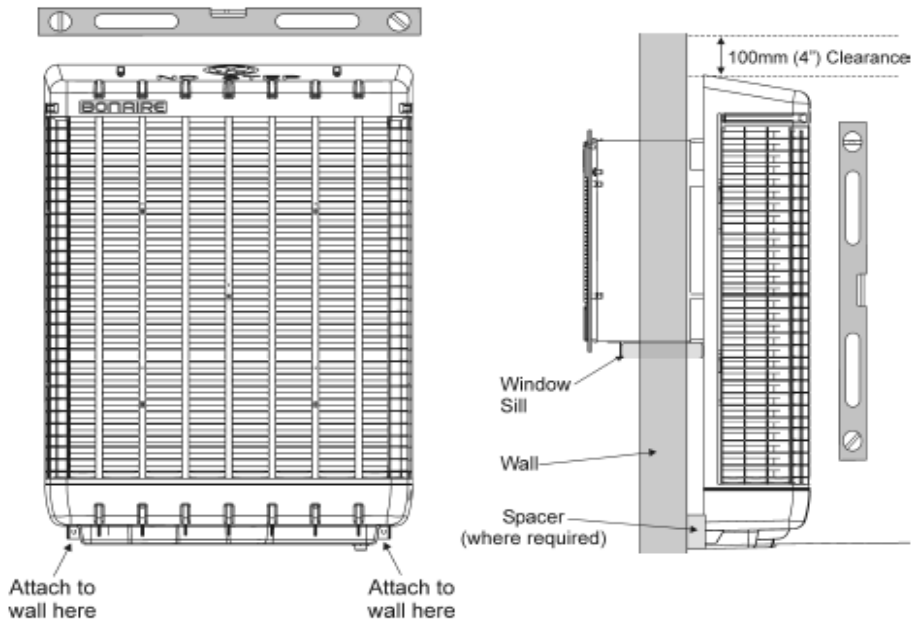



## Installation

- Use the two 'Wall Anchors' provided to fix the cooler to the outside of the house if a 'stucco-type' wall is being used. (Note that if the unit is not hard up against the wall, these fixing screws will go into the spacer block (2' x 4') already installed).
- For solid walls, brick or masonry, use suitable masonry lag anchors.
- Place the unit in position, mark screw positions, remove unit then drill pilot holes for timber walls (1/8" or 3.2mm).
- Replace unit in window, fit screws with Washers – 3/16 x 7/16 x 20g flat

### Unit Wall Installation



**DO NOT** connect the power to the cooler until the installation is complete.

Contact a licensed contractor to have the cooler installed in an outside wall.

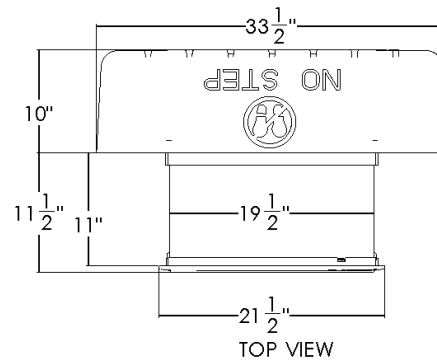
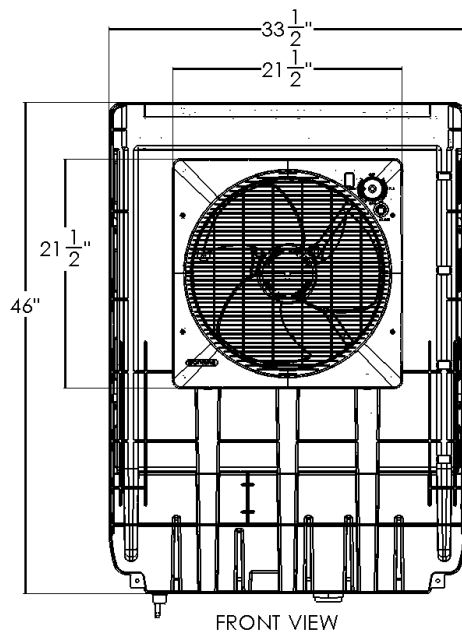

# Installation

## Unit Wall Installation (continued)

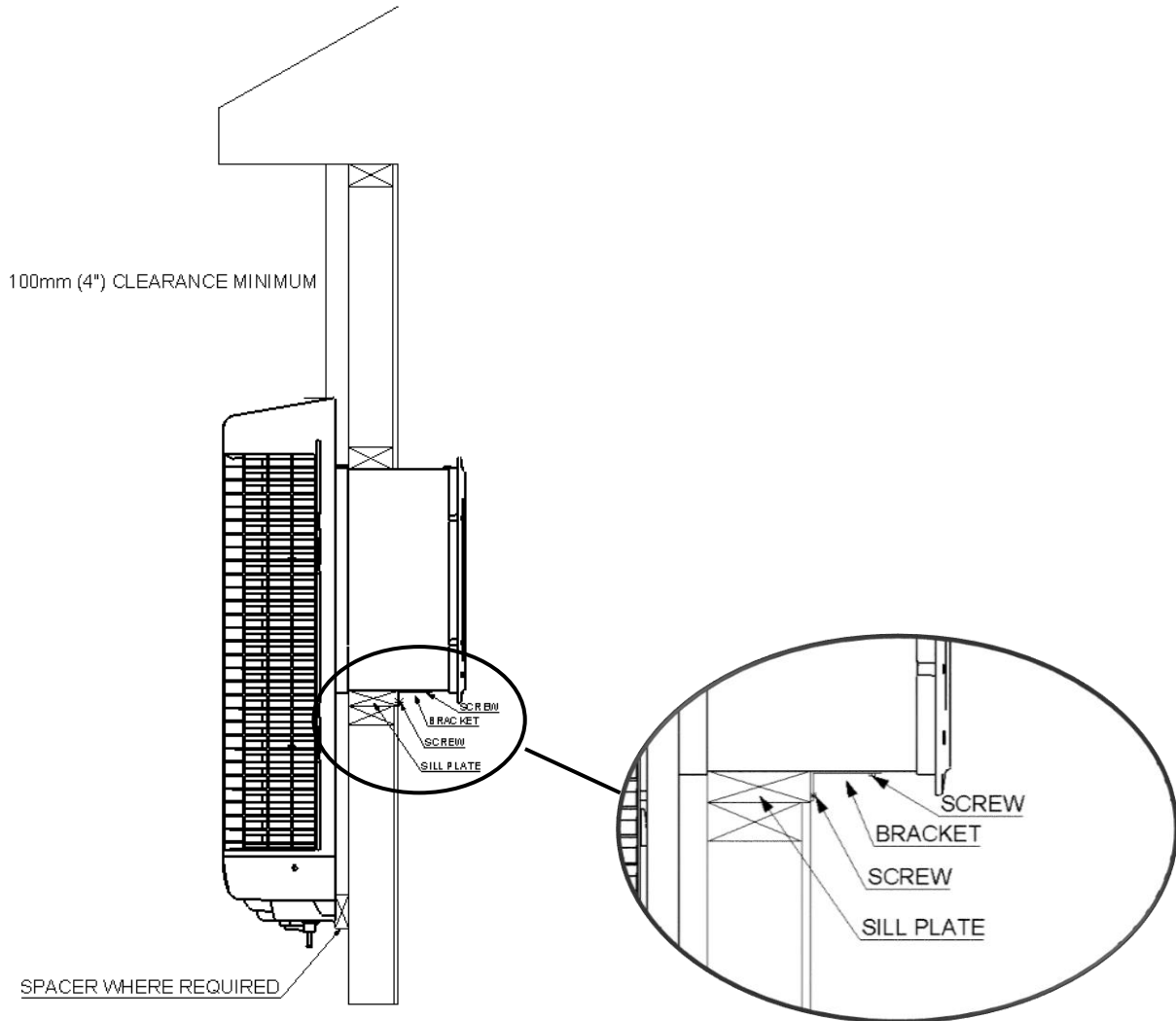

### Water Connection

Install a sillcock and water valve (not supplied) to the faucet closest to the cooler and attach water supply line between cooler and water valve.

The overflow is factory fitted. The bleed hose protruding through the overflow fitting **SHOULD** bleed water during normal operation at a rate between 1.5 – 3 gallons per hour (6 – 12 Litres per hour). This is normal and is designed to preserve the quality of the Cooler and Cooling efficiency of the Unit. If required this Bleed water can be plumbed away using standard 'over-the-counter' garden hose and fittings.

The float valve is factory set and should require no further adjustment at time of installation (see page 18 if adjustment is required).

Your cooler is now ready for startup checklist (see below).

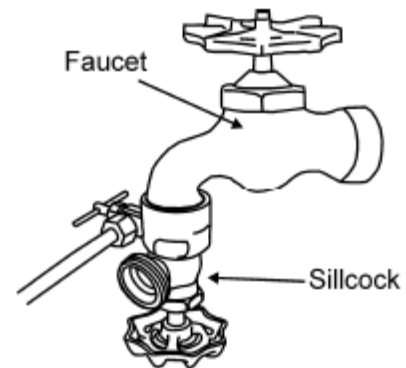

# Installation

## Before Startup

- Check that another door or window in the room is open to allow air to exhaust to other parts of the house.
- Turn the water supply to the cooler on.
- Plug the cooler into a 110V 60Hz single phase grounded appliance socket on the inside of the house and switch the socket on.
- Turn the unit on to FAN mode and check the operation of the three speeds fan.
- Rotate the control knob to COOL mode and operate the three speed fan and pump.
- Leaving the unit in the COOL mode, check that a constant small stream of bleed off water is coming from the overflow tube. This bleed off is designed to reduce mineral build up on the Filtercool filter pads.
- You may notice a wet paper smell as the water circulates around the filter pads. This is normal during the commissioning phase and at the beginning of each season when the unit is operated after the winter break. It will only last for a short time.

## Purge pump Installation

- A purge pump can be fitted to this cooler. Using a purge pump will periodically replace “Hard” water that develops in the cooler with clean, fresh water. This will assist in reducing mineral build up on the cooling pad which will result in longer cooling pad life and less cooler maintenance.
- See following information on installation of a purge pump.

\*\*\*\***IMPORTANT NOTE:** - Purge pumps with integrated timer function cannot be used.



- **Disconnect electrical power to the cooler before installing the purge pump.**

# Installation

## Purge Pump Installation

1. Disconnect electrical power to the cooler.
2. Remove the Rear filter panel (see Maintenance section for detail).
3. Remove & retain the 2 pump receptacle cover screws and remove the cover.

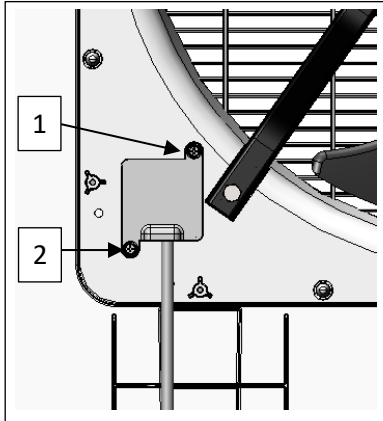

4. Locate the purge pump plug and gently pull the plug out until the plug is accessible.

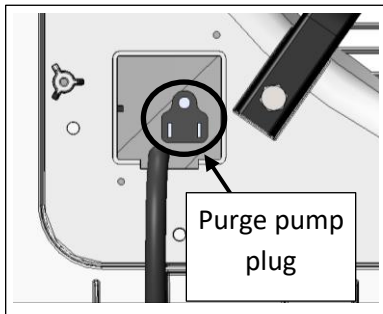

5. Position the purge pump in the base of the cooler.

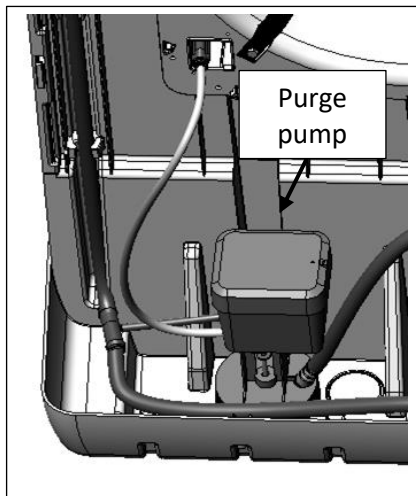

6. Route the purge pump cable and plug the purge pump into the available electrical plug. Ensure there is a "drip loop" in the purge pump cable (see image below).

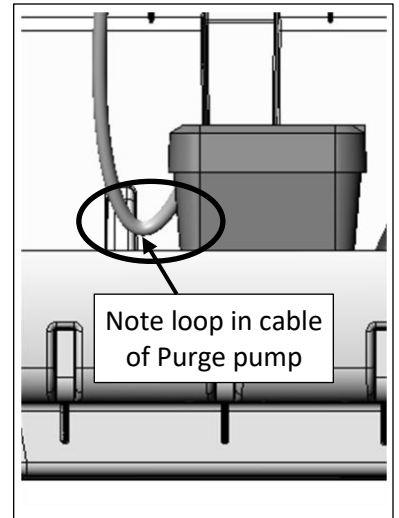
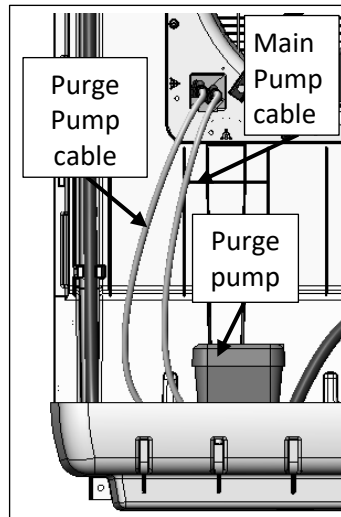

7. Push the plug back in to the opening and replace the pump receptacle cover and refit the screws.

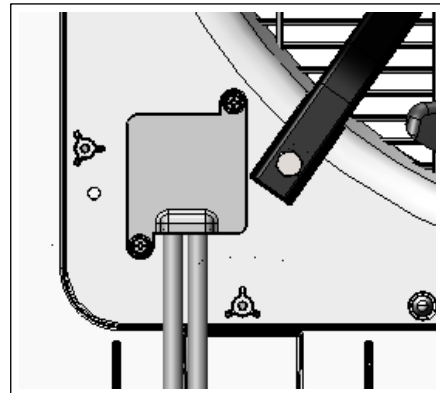

8. Route the purge pump hose to the overflow pipe. (Remove the bleed hose from the overflow pipe)

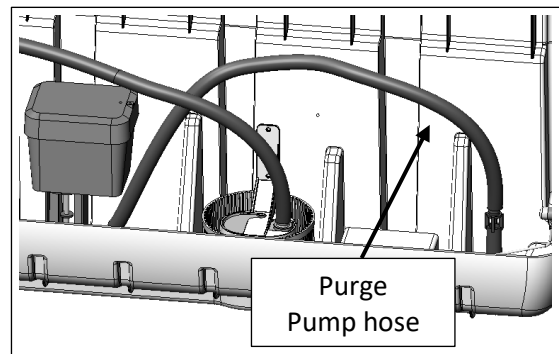

9. Refit the Rear filter panel.



# Maintenance



**Before commencing any maintenance work on your unit, ensure it is disconnected from the power supply.**

**Note:** It is essential that your evaporative air conditioner is maintained in accordance with this manual. Failure to do so will affect the life of the product and reduce the level of efficiency.

THIS MANUAL CONTAINS A 5 YEAR MAINTENANCE PLANNER TO USE IN CONJUNCTION WITH THESE INSTRUCTIONS. See page 20.

### Step 1

Remove Rear Filter Panel fixing screws (4 off).

### Step 2

Lift the rear filter panel in a vertical fashion 3" or 75mm.

### Step 3

Pull rear filter panel away from unit.

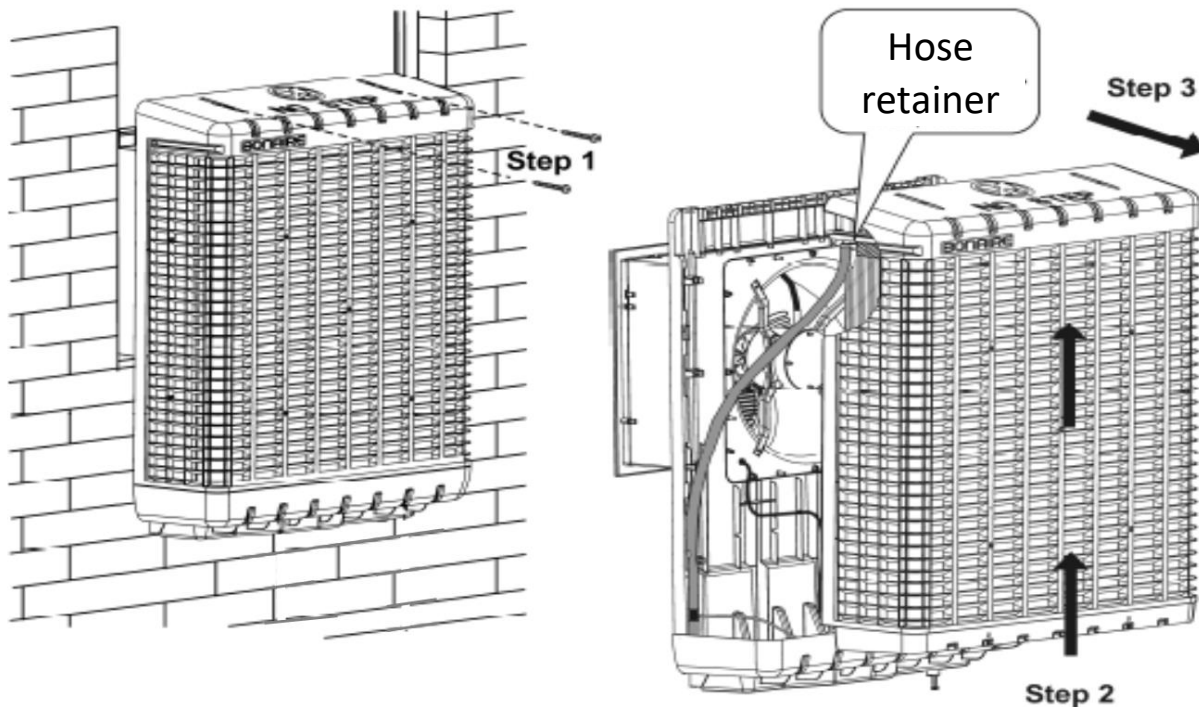

### Step 4 (Optional)

The pump hose will be attached to Rear Filter Panel. Should the hose come off during removal of Rear Filter Panel or be removed for servicing the filters, care should be taken to re-attach the hose and snap lock clamp before replacing Rear Filter Panel.

**IMPORTANT:** Fit retainer (clip or zip tie) to hose top before refitting the Rear Filter Panel assembly. (see diagram above)

# Maintenance

## General

### Filter Pads

Visually check Filtercool pad for damage or blockage. Gently hose down pad from both sides to remove any build up of salts, dust and pollen. In dusty areas more regular cleaning is recommended. Check the water distributor, making sure it is clear and free from blockage. Failure to do so may lead to uneven water distribution and therefore less efficient operation.

### Water Tank

It is important to keep the water tank clean and free from sediment and algae growth. Using a small soft bristle brush, brush all surfaces in the tank while it is full of water (DO NOT FORGET THE PUMP STRAINER). Turn off the water inlet to the unit (an isolation valve should be fitted to the water inlet before the float valve or at the water supply faucet). Drain the tank by undoing the external overflow fitting lock nut and removing the overflow fitting. After refilling, it may be necessary to repeat this procedure if the tank is very dirty.

### Water Distributor

Check the water distribution system for blockage. Check the delivery tube for kinks or holes.

Note: Water supply line to float valve must be flushed before connecting.

### Water Level / Float Valve

The water level should be set at nominal  $\frac{3}{4}$ " (19mm) below height of stand pipe lip. The float valve is a mechanical type and is factory set. If it requires adjustment keep bends tight. If the valve is leaking, it may require replacement.

**Note: Water supply line to float valve must be flushed before connecting.**

**Note: Some discharge from the overflow may be experienced after shut down due to water draining back from the Filtercool filter pad. This is normal.**

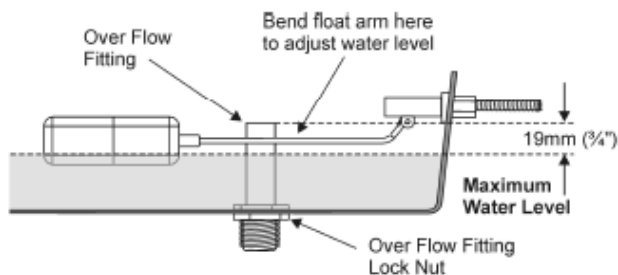

### Motor and Fan

Check that the fan spins freely and that there is no build up on the blades. Check the motor for corrosion and spray with an anti-corrosive agent if necessary.

# Maintenance

## Bleed Off

The bleed off should be checked to ensure it runs continuously and that there is no buildup of mineral deposits in or on your air conditioner. White deposits indicate high mineral content and the bleed off system should be checked. Should the bleed nozzle become blocked, use a fine pin or similar to clear.

If the bleed is running as per normal, the bleed nozzle is clean and the deposits are still forming, then more bleed may be required.

In areas of poor water quality (where total dissolved solids are greater than 300 p.p.m.) increase the diameter of the bleed nipple using a 1/16" (1.6mm) drill bit.

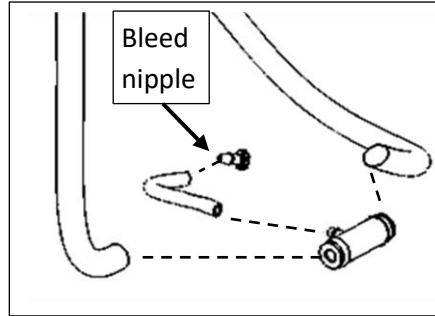

## Pump Operation

Check the pump operates and that the strainer is clean.

## Electrical



**No general maintenance is required to the electrical system.**

**Electrical connections and maintenance should only be carried out by a qualified electrician.**

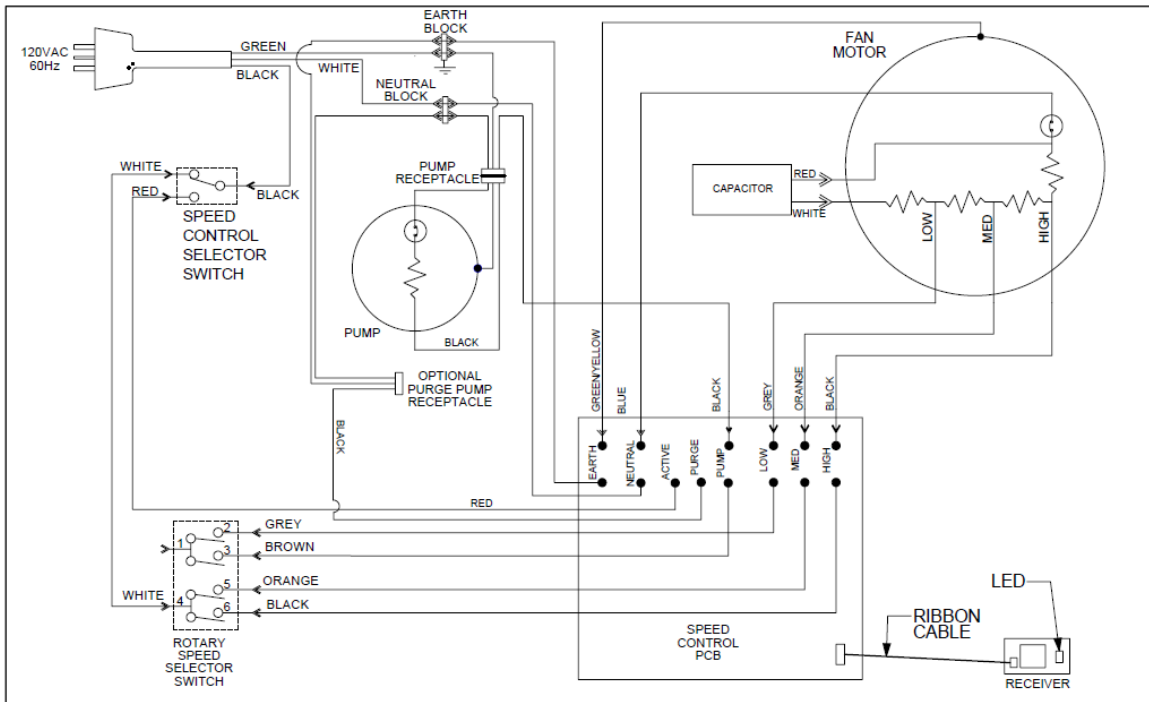



# Maintenance

## 5 Year Maintenance Planner

			1 <sup>st</sup> Year	2 <sup>nd</sup> Year	3 <sup>rd</sup> Year	4 <sup>th</sup> Year	5 <sup>th</sup> Year
<b>PRESEASON CHECK</b>	1.1	Check quality of filters					
	1.2	Check fan & pump					
	1.3	Fill unit with water					
	1.4	Start unit					
	1.5	Check bleed-off system					
<b>FIRST MIDSEASON SERVICE</b>	2.1	Check and clean filters					
	2.2	Drain, clean and refill water tray					
	2.3	Check bleed-off system					
	2.4	Check strainers and filters					
	2.5.	Check unit operates correctly					
<b>SECOND MIDSEASON SERVICE</b>	3.1	Check and clean filters					
	3.2	Drain, clean and refill water tray					
	3.3	Check bleed-off system					
	3.4	Check strainers and filters					
	3.5	Check unit operates correctly					
<b>END OF SEASON SERVICE &amp; SHUT DOWN</b>	4.1	Turn off water supply					
	4.2	Drain and clean unit					
	4.3	Leave overflow pipe removed					

To Order Parts

[www.bonairedurango.com](http://www.bonairedurango.com)

For Technical Advice/Warranties

**1-800-939-2983**

**Monday thru Friday 8:00 A.M. – 1:00 P.M. Pacific Time**

# Part List

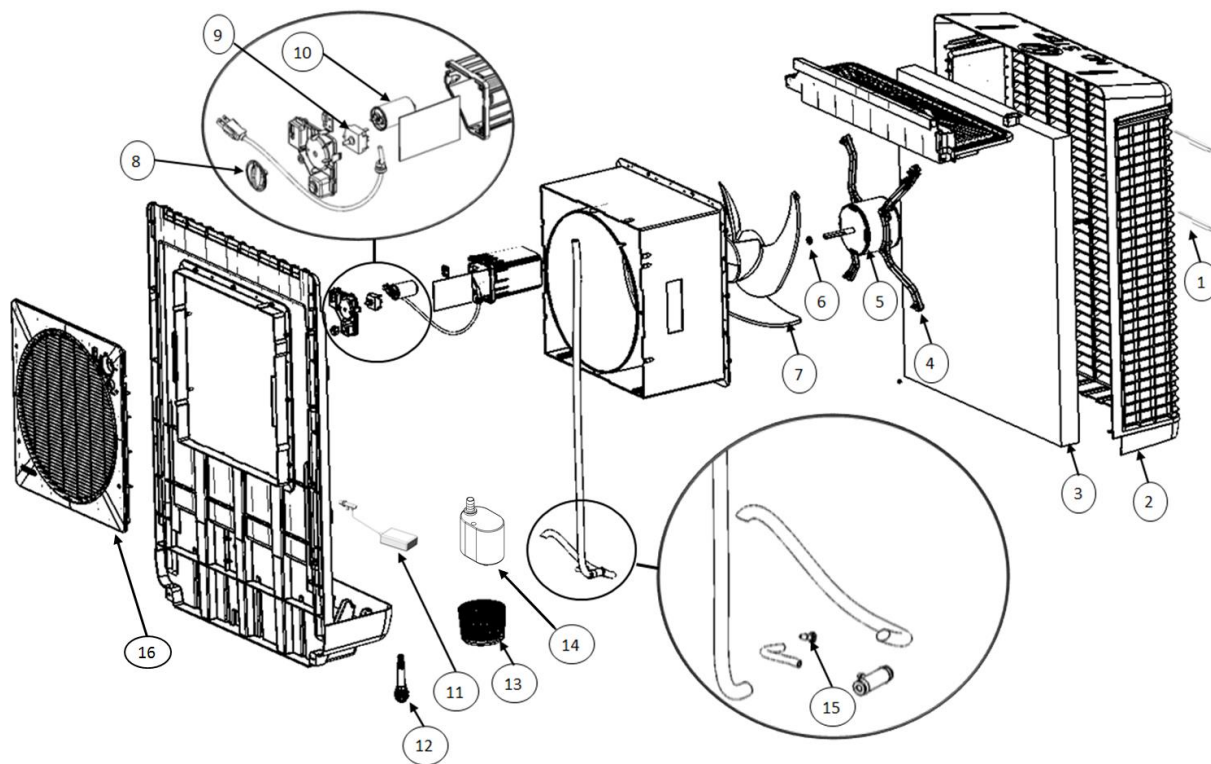

No	Description	Part Number
1	Filter Retainer Clips	6280134SP
2	Rear Filter Panel Assembly	6280146SP
3	Filter Pad	6280115SP
4	Motor Mounting Brackets	6282006SP
5	Motor	6281601SP / 6281602SP
6	Fan Retaining Clip	6280804SP
7	Fan	6280806SP
8	Control Knob (Post 2019)	6280211SP
8	Control Knob (Pre 2019)	6280133SP
9	Switch (Post 2019)	6201610SP
9	Switch (Pre 2019)	6201609SP
10	Capacitor 8.0 µf / 20.0 µf	9041888SP / 0160177SP
11	Float Valve Assembly	6280901SP
12	Overflow Fitting	6280941SP
13	Pump Filter Basket (Post 2019)	6050815SP
13	Pump Filter Basket (Pre 2019)	6050811SP
14	Pump submersible 120 volts (Post 2019)	6280820SP
14	Pump (Pre 2019)	6280813SP
15	Bleed Nipple	6280803SP
16	Directional Louvre Assembly (OPTIONAL Accessory)	6281925SP



# Problem Solving

PROBLEM	PROBABLE CAUSE	REMEDY
Unit fails to start	<ul style="list-style-type: none"> <li>a Power Failure</li> <li>b Tripped Circuit Breaker</li> <li>c Blown Fuse</li> <li>d Electrical Fault</li> </ul>	<ul style="list-style-type: none"> <li>a Wait for power to be turned on.</li> <li>b Reset circuit breaker</li> <li>c Replace</li> <li>d Call Bonaire Care Line</li> </ul>
Filter Pads not wetting.	<ul style="list-style-type: none"> <li>a Pump Seized</li> <li>b No water restrictor</li> <li>c Electrical fault with pump</li> <li>d Needs smaller restrictor</li> <li>e High voltage in your area</li> </ul>	<ul style="list-style-type: none"> <li>a Extension cord dropping voltage</li> <li>b Call Bonaire Care Line</li> </ul>
Filter pads too wet		
Water leaking from overflow	<ul style="list-style-type: none"> <li>a Float Valve Leaking</li> <li>b Drain from Filtercool Pads</li> </ul>	<ul style="list-style-type: none"> <li>a Check adjustment or replace float valve if necessary</li> <li>b Normal Operation – adjust float level</li> </ul>
Water Droplets in air stream	<ul style="list-style-type: none"> <li>a Loose Delivery Tube</li> <li>b Break in tubing</li> <li>c Pump appears to deliver excessive water to pads</li> </ul>	<ul style="list-style-type: none"> <li>a Check and tighten</li> <li>b Replace as necessary</li> <li>c. Check the condition of the filter pad. Wash if pad shows heavy buildup of minerals</li> </ul>
	<ul style="list-style-type: none"> <li>d Bleed nozzle is blocked</li> </ul>	<ul style="list-style-type: none"> <li>d Clean bleed nozzle</li> </ul>
Excessive humidity	<ul style="list-style-type: none"> <li>a Not enough air flow</li> <li>b Inadequate Exhaust</li> </ul>	<ul style="list-style-type: none"> <li>a Increase fan speed</li> <li>b Provide more open area to exhaust stale air by opening windows and doors in adjacent rooms.</li> </ul>
Inadequate Cooling	<ul style="list-style-type: none"> <li>a Dirty Filters</li> <li>b Dry Filters</li> </ul>	<ul style="list-style-type: none"> <li>a Clean</li> <li>b Check control set on COOL mode. Check water delivery system. Adjust if necessary.</li> </ul>
Unpleasant Odor	<ul style="list-style-type: none"> <li>a Unit located near odor source</li> <li>b Algae in water tank</li> </ul>	<ul style="list-style-type: none"> <li>a Remove source</li> <li>b Clean tank and refill with fresh water.</li> </ul>
Rapid formation of white deposits on pads	High Mineral Content	Bleed off should be checked to see if bleed nozzle is blocked, clear if necessary and clean Filtercool pad. Increase the bleed rate – see page 19. More regular maintenance may be required.

ANY FURTHER PROBLEMS PLEASE CONTACT YOUR  
**BONAIRE CUSTOMER CARE LINE ON 1-800-939-2983**



# Warranty

## Statement on Product Warranty (U.S.A.)

### 1. Warranty

Subject to the Conditions and Exclusions, Climate Technologies Pty Ltd provides the original purchaser with the following warranty:

**Climate Technologies Pty Ltd warrants this appliance for a (2) two year period (parts only) from the date of purchase. During this period, a defective appliance or defective parts will be repaired or replaced free of charge at the election of Climate Technologies Pty Ltd. In addition Lifetime cabinet corrosion parts warranty only on the unit cabinet.**

### 2. Conditions and Exclusions

- a) The warranty only covers Bonaire Window evaporative coolers (4500 & 5900) supplied by Climate Technologies Pty Ltd and purchased in the U.S.A.
- b) The warranty does not cover installation components that may be attached to the product manufactured by Climate Technologies Pty Ltd. These may include and is not limited to items such as ducting, flues, grills, piping, etc. These items remain solely the responsibility of the installer / owner.
- c) This warranty is only valid if the appliance is installed and operated in accordance with the manufacturer's instructions and for its designed and intended purpose at the nominated phase, voltage and frequency.
- d) Product fitness for purpose and overall system design / sizing are solely the responsibility of the installer / owner. This includes but is not limited to heat load calculations, air flow, system balancing, humidity, water quality, etc.
- e) Industrial or commercial use of this product will void the warranty. The appliance is designed for domestic use only.
- f) The product must be installed by a qualified person in the manner prescribed by local and statutory regulations and to the manufacturer's specifications.
- g) Warranty will only be given where proof of purchase is provided by the original purchaser and Climate Technologies Pty Ltd is satisfied that the appliance is within the warranty period.
- h) Warranty will not be provided where, in Climate Technologies Pty Ltd opinion:
  - i. There is nothing wrong with the appliance.
  - ii. The defective operation of the appliance is due to failure of electricity or water supply.
  - iii. Defects are caused by neglect, incorrect application, abuse or by accidental damage of the appliance.
  - iv. An unauthorized person has attempted to repair the appliance.
  - v. The appliance has been changed or modified in any way.
  - vi. A situation arises referenced in the trouble-shooting guide.
- i) Damage caused by elements such as wind, rain, lightning, floods, etc. along with power spiking and brownouts are not considered defective material or workmanship and as such are not covered by our warranty.
- j) If there is no certificate of compliance for plumbing or electrical work, Climate Technologies Pty Ltd reserves the right to refuse warranty on non-compliant installations.





# Warranty

- k) No responsibility will be accepted for outside elements such as pests, animals, pets and vermin that may cause damage to the unit.
- l) Harsh environmental situations such as salt air that may cause damage are not covered.
- m) Responsibility or liability is not accepted for damage to contents, carpet, walls, ceilings, foundations or any other consequential loss or damage of whatever nature either direct or indirect resulting from installation, operation or misuse of the appliance.
- n) Parts replaced under warranty are warranted for the balance of the original Warranty Period.
- o) All warranties are non-transferable.
- p) The benefits conferred by this warranty are in addition to warranties and other rights in respect of the appliance, which the consumer has under State and Federal laws. This warranty must be read subject to that legislation and nothing in this warranty has the effect of excluding, restricting or modifying those rights.

### 3. Climate Technologies Pty Ltd

Climate Technologies Pty Ltd is a company incorporated in Australia (A.C.N. number 001 418 042). Reference to Climate Technologies Pty Ltd includes its authorized distributors.

#### Warranty for Replacement Parts.

Parts replace under warranty are warranted for the balance of the Window Cooler’s original warranty period.

#### Proof of Purchase

Please attach your proof of purchase here. Your receipt is your warranty and will be required to validate any warranty.

#### Dealer / Product Information

Dealer/Retailer:	
Address:	
Phone Number:	
Unit Model Number:	
Serial No:	





**Notes**



*“Excelling today for a better tomorrow”*

Manufactured by  
**Climate Technologies Pty Ltd**  
ABN 13 001 418 042  
26 Nylex Avenue  
Salisbury, SA 5108  
AUSTRALIA

[www.bonairedurango.com](http://www.bonairedurango.com)



## NO

### devolver a la tienda

Para ayuda con la instalación o por problemas de garantía llame al

800-939-2983 o visite [www.bonaire-usa.com](http://www.bonaire-usa.com)

Si necesita repuestos visite nuestra segura página web [www.bonairedurango.com](http://www.bonairedurango.com)

**Este producto puede calificar para un subsidio de \$300**

**Pregúntele a su representante local**

## **Climatizador Durango para Montaje en Ventanas**

**Model 4500E, 5900E**

*Por favor, sírvase guardar este importante manual en un lugar seguro. El mantenimiento regular del climatizador evaporativo es responsabilidad del usuario. El no hacerlo dejará sin efecto todas las garantías con excepción de las estatutarias y de las exigidas por ley.*

## Introducción

### INFORMACIÓN GENERAL

Gracias por comprar un Climatizador Evaporativo Bonaire de alta calidad. Nos importa su seguridad, por lo tanto le pedimos que dedique unos minutos a la lectura de estas simples instrucciones antes de instalar o de operar este producto.

## ¡La seguridad ante todo!



**Lea cuidadosamente todas estas instrucciones antes de instalar y de operar esta unidad.**

- **Lea y guarde estas instrucciones. No se deshaga de estas instrucciones.**
- **Complete el armado de la unidad antes de intentar instalarla, lea la página 8.**
- La instalación de este climatizador de manera contraria a estas instrucciones puede causar un problema de seguridad y **ANULARÁ** cualquier garantía.
- Úselo solamente con un tomacorriente de fase única a tierra de 110V 60 Hz.
- No opere el climatizador sin el Panel de Filtro posterior.
- No opere el climatizador si el cable, el enchufe u otro componente estuviese dañado.
- No pase el cable de alimentación por debajo de una alfombra u otro tipo de cubre piso.
- No use el cable de alimentación con un adaptador que convierta el enchufe de 3 pines a un conector de 2 puntas.
- No use el climatizador con un tomacorriente conectado a tierra de manera incorrecta.
- No altere ni modifique el climatizador.
- No permita que los niños instalen, operen o hagan el servicio del climatizador.
- **ADVERTENCIA:** Para reducir el riesgo de incendio o de descarga eléctrica, no use este producto con un aparato de control de velocidad de estado sólido
- Use solamente electricistas calificados para reemplazar o hacer el servicio de interruptores o motores y componentes eléctricos de este climatizador.
- Desenchufe el climatizador y coloque la perilla rotativa de mando en la posición OFF (apagado) cuando vaya a instalar, hacer el servicio o a limpiar el climatizador.
- Este Climatizador para Montaje en Ventanas es apropiado para instalar en ventanas (de apertura vertical o corrediza) con una anchura de apertura mínima de 560mm (22") y una altura de 560mm (22"); para que este climatizador funcione de manera SEGURA, asegúrese de que se sigan correctamente las instrucciones de montaje.



## Tablas de contenido

Introducción .....	28
Instrucciones de Operación .....	30
Generales .....	30
Introducción .....	30
Vista interior de la unidad .....	30
Operación de la unidad .....	31
Purga .....	31
Operación del Climatizador .....	32
Antes de empezar .....	32
Funcionamiento de la unidad .....	32
Instalación.....	36
Requisitos de instalación .....	36
Desempaque de la unidad.....	36
Instalación de la unidad en la ventana.....	37
Montaje interno de la unidad.....	37
Montaje externo de la unidad .....	38
Instalación de la Unidad de Pared.....	39
Conexiones de agua .....	40
Antes de la Puesta en marcha .....	41
Instalación de la Bomba purgadora.....	42
Mantenimiento .....	43
General .....	44
Almohadillas Filtro.....	44
Tanque de agua.....	44
Distribuidor de agua.....	44
Nivel de agua / Válvula de Flotador.....	44
Purgado .....	45
Eléctrico .....	45
Lista de partes .....	47
Solución de problemas.....	48
Garantía.....	49
Notas .....	51

## Instrucciones de operación

### Generales

#### Introducción

Su climatizador de aire por evaporación está diseñado para cubrir los rigores de los ambientes más extremos. Si se lo usa y se lo mantiene de acuerdo con las instrucciones de este manual, le brindará años de funcionamiento silencioso y fresco, sin dañar al medio ambiente. Por favor, tómese el tiempo necesario para leer este manual.

La función principal de la unidad es introducir aire puro, que se lava a través de las almohadillas filtro para proveer aire puro y fresco. El aire fresco expulsa el aire viciado y caliente de la habitación a través de puertas o ventanas abiertas.

#### Vista interior de la Unidad

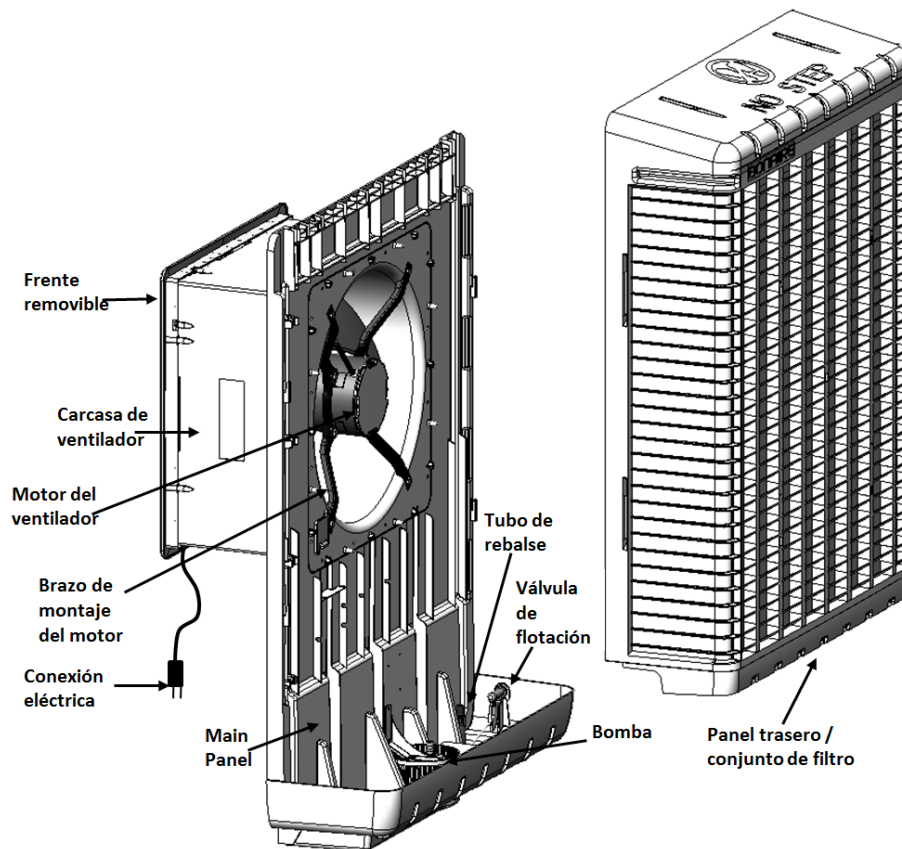

LA UNIDAD DE SU CLIMATIZADOR DURANGO PARA MONTAJE EN VENTANAS DEBE CONTENER UN PAQUETE DE TORNILLOS CON LOS SIGUIENTES ÍTEMS PARA LA INSTALACIÓN.

Descripción del ítem	Cantidad
Tarugo para pared	2
Tornillo – 16mm Hi-Lo cabeza hexagonal	4
Tornillo – 20mm Hi-Lo cabeza hexagonal	12
Arandela – 3/16 x 7/16 x 20g plana	2
Ménsula – frente del Durango	2
Tornillo – No. 8 x 1 ¼ pozi-drive	4

## Instrucciones de operación

### Operación de la Unidad

Para una exitosa operación del climatizador evaporativo, es esencial que en la habitación que se desee climatizar, haya suficiente cantidad de aberturas por donde el aire pueda moverse libremente. – aproximadamente 0.5 m<sup>2</sup> (5.4 pies<sup>2</sup>) Esto generalmente lo proveen puertas y ventanas abiertas según se muestra en el diagrama que aparece a continuación.

**Por favor tome nota:** Para una buena ventilación, es importante que las puertas o ventanas abiertas no estén del lado que sopla el viento. La habitación más alejada del climatizador debe tener mayor ventilación que las que se encuentran más cercanas.

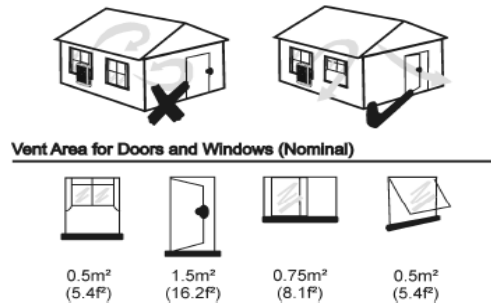

#### Superficie de ventilación para puertas y ventanas (nominal)

0.5 m <sup>2</sup> (5.4 f <sup>2</sup> )	1.5 m <sup>2</sup> (16.2 f <sup>2</sup> )	0.75 m <sup>2</sup> (8.1 f <sup>2</sup> )	0.5 m <sup>2</sup> (5.4 f <sup>2</sup> )
---	--	--	---

### Purga



La manguera de purga se deja dentro de la unidad y debe ser instalada por el usuario según sea necesario (consulte la página 36).

Se recomienda que la manguera de purga esté instalada para evitar daños en los filtros y el enfriador.

La tasa de purga está predeterminada de fábrica.

Para evitar un sifón de línea de purga, no permita que la línea de purga se extienda desde la tubería de desbordamiento más de 2".

La función de purga debe ser inspeccionada por el usuario regularmente para asegurar que el purga fluya continuamente cuando la unidad está funcionando en la modalidad "COOL" (FRIO)

Todos los climatizadores evaporativos necesitan un purga del agua para prevenir la acumulación de depósitos de minerales como resultado del proceso de enfriamiento por evaporación. Esto prolonga al máximo la vida útil de las almohadillas de filtro Fibercool Premium y reduce la acumulación de depósitos de minerales dentro del climatizador. La función de purga trabaja solamente cuando el climatizador funciona en la modalidad COOL (FRIO) (mientras la bomba está trabajando).

Si el agua contuviera niveles altos de sólidos disueltos (más de 300 p.p.m.), aumente el nivel de velocidad de purga. Lea la página 45.

El agua purgada puede ser usada en el jardín o se puede derivar al desagüe usando una manguera estándar de jardín y accesorios disponibles en cualquier ferretería. El tubo de conexión del rebalse es un tubo recto con rosca de 3/4" x 14 ANS.

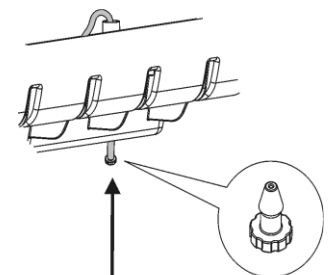

Tubería de Purga y niple

**Por favor note:** Cualquier trabajo de tubería agregado por el dueño a la línea de purga debe tener una inclinación hacia abajo, alejada de la unidad.

Si la descarga de agua no fuera una opción viable debido a la ubicación de la instalación o al costo del agua, se puede enroscar la manguera de purga dentro del climatizador opuesto a la Válvula de Flotador de manera que el agua recircule volviendo al tanque. Tenga en cuenta que esto hará que las almohadillas Filtercool se deban cambiar con más frecuencia.

## Instrucciones de operación

### Operación del Climatizador

#### Antes de empezar

- Asegúrese que siempre haya otra ventana o puerta abierta a través de la cual el aire pueda ser impulsado a otras partes de la casa. Para una correcta operación y ventilación, lea la página 5.
- Asegúrese de mantener limpios los filtros.
- Asegúrese de que la alimentación de agua al climatizador esté conectada.
- Asegúrese de que el enchufe esté conectado a un tomacorriente de fase única a tierra de 110V 60 Hz ubicado en el interior de la casa y de que el mismo esté encendido.
- **IMPORTANTE:** Después de las primeras 10 horas de operación en la modalidad COOL (FRIO), se debe drenar el agua del tanque para remover cualquier residuo que pueda contener el nuevo producto. El proceso debe repetirse después de otras 10 horas de funcionamiento en la modalidad COOL (FRIO), (Leer la página 44 para ver cómo se remueve el tubo de rebalse). Para limpiar el tanque hay que remover el conjunto del tubo de rebalse. Desenrosque la tuerca del rebalse ubicada debajo del climatizador, saque el empalme del rebalse jalándolo hacia arriba hasta sacarlo del tanque completamente.

#### Funcionamiento de la Unidad

El climatizador Durango puede funcionar en la modalidad Manual o Automática (remota). Esto se selecciona con el conmutador de dos posiciones. Cada modalidad dispone de las funciones COOL (FRIO) y FAN (VENTILADOR)

#### MODALIDAD MANUAL:

- **Modalidad COOL (FRIO):** - Mueva la perilla de mando hacia el lado que indica "COOL" (FRIO). Seleccione la velocidad del ventilador deseada
  1. Modalidad Low /Sleep (Baja / Para dormir)
  2. Funcionamiento normal  
Max- enfriamiento rápido

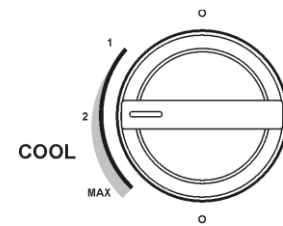

La unidad funcionará ahora con el motor del ventilador, el motor y la bomba de agua activados.

- **Modalidad FAN (VENTILADOR):** Mueva la perilla de mando hacia el lado que indica "FAN" (VENTILADOR – bomba aislada). Seleccione la velocidad del ventilador deseada.
  3. Modalidad Sleep (Para dormir)
  4. Funcionamiento normal  
Max- enfriamiento rápido

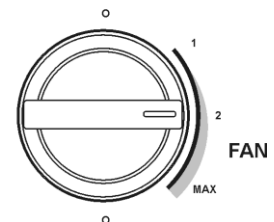

La unidad funcionará ahora solamente con el motor del ventilador activado.

- Para apagar la unidad, rote la perilla de mando a la posición "O"



## Instrucciones de operación

**MODALIDAD “AUTO” (AUTOMÁTICA REMOTA):** Para activar la modalidad AUTO gire la perilla según muestra el diagrama.

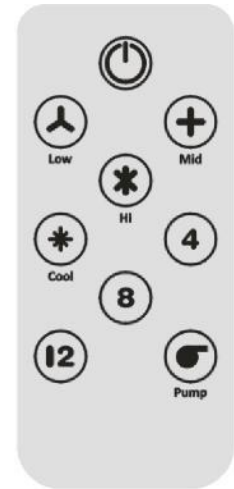
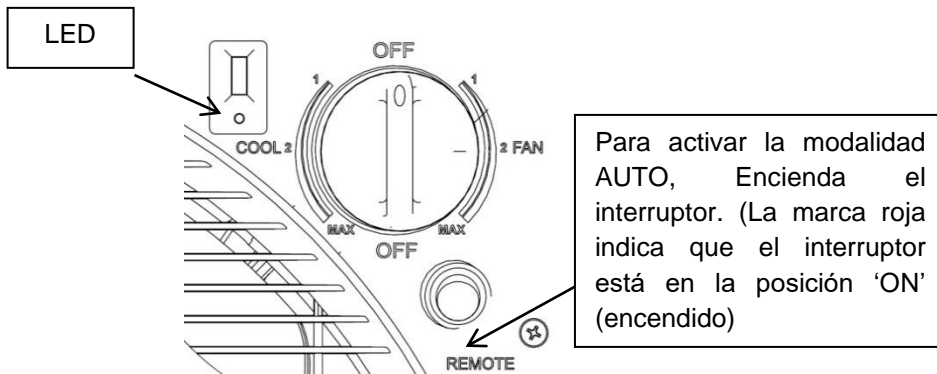

- **MODALIDAD COOL (FRIO): -**

4. Presione el botón que dice **POWER (ALIMENTACIÓN)** y la unidad arrancará.
5. Ahora presione el botón que dice **PUMP (BOMBA)** y se iluminará la luz azul.
6. Presione el botón de velocidad del ventilador como se muestra en la figura de acuerdo con el nivel de confort deseado, BAJO, MEDIO o ALTO

La unidad funcionará ahora con el motor del ventilador y la bomba de agua.

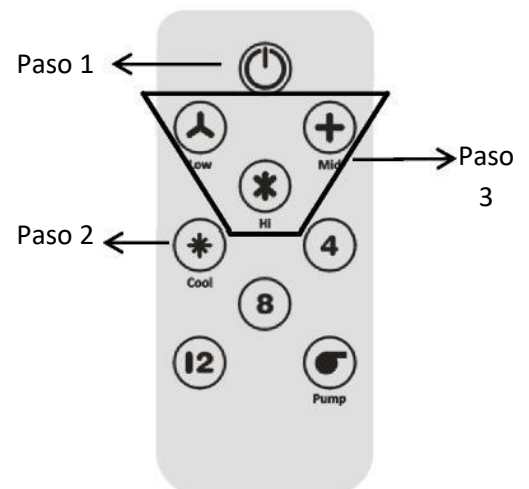

- **MODALIDAD FAN (VENTILADOR): -** La modalidad Ventilador se puede activar prendiendo y apagando el botón que dice PUMP (Bomba). la luz azul de la modalidad enfriamiento se apagará







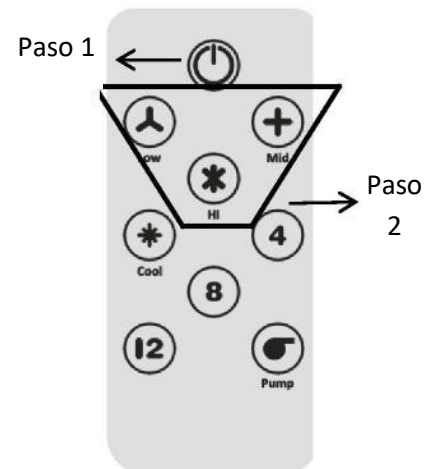

3. Presione el botón que dice **POWER (ALIMENTACIÓN)** y la unidad arrancará.
4. Presione el botón de velocidad del ventilador de según el nivel de confort deseado, BAJA, MEDIA o ALTA (**Nota:** No presione el botón que dice PUMP)

La unidad funcionará ahora solamente con el motor del ventilador activado.

Para apagar la unidad, presione el botón que dice **POWER (ALIMENTACIÓN)**.





## Instrucciones de operación

1.  **MANDO DE ALIMENTACIÓN( encendido y apagado del funcionamiento)**
2.  **VENTILADOR – BAJA VELOCIDAD** (el ventilador arranca a baja velocidad pero la bomba no opera hasta que se presione el botón 5)
3.  **VENTILADOR –VELOCIDAD MEDIA** (el ventilador arranca a velocidad media pero la bomba no opera hasta que se presione el botón 5)
4.  **VENTILADOR – ALTA VELOCIDAD** (el ventilador arranca a alta velocidad pero la bomba no opera hasta que se presione el botón 5)
5.  **ENFRIAMIENTO** (enciende la bomba y el ventilador continúa funcionando a la velocidad previamente seleccionada)
6.  **CICLO DE 4 HORAS** (la bomba purgadora andará por 3 minutos cada 4 horas) **\*\*Aplica solamente en el caso que se haya colocado una bomba purgadora opcional**
7.  **CICLO DE 8 HORAS** (la bomba purgadora andará por 3 minutos cada 4 horas) **\*\*Aplica solamente en el caso que se haya colocado una bomba purgadora opcional**
8.  **CICLO DE 12 HORAS** (la bomba purgadora andará por 3 minutos cada 4 horas) **\*\*Aplica solamente en el caso que se haya colocado una bomba purgadora opcional**
9.  **BOMBA SOLAMENTE** (pone en marcha la bomba cuando se aprieta una vez vez el botón y apaga la bomba cuando se presiona el botón por segunda vez. **NOTA:** El ventilador no operará con esta función de bomba solamente







### NOTA:

Para funcionamiento solamente de la bomba se selecciona el botón  , el funcionamiento será el siguiente:

1. El botón de Bomba Únicamente  puede ser solamente activado cuando la unidad está encendida.
2. Si se presiona el botón  cuando el climatizador está encendido, se apagará el ventilador y se encenderá la bomba principal (si la bomba principal ya estuviese encendida antes de presionar el botón

 , solamente se apagará el ventilador.

## Instrucciones de operación

3. Presione  para apagar la bomba principal. Si se requiere la función de bomba solamente presione nuevamente el botón  y luego  para encender la bomba principal.
4. Si se requiere enfriamiento cuando la bomba principal está en marcha, presione el botón  y esto hará poner en marcha el ventilador mientras la bomba principal continúa funcionando.
5. Cuando se selecciona la función de Bomba Solamente apretando el botón , no podrá encender el ventilador apretando los siguientes botones .

## Instalación

### Requisitos de Instalación

#### Herramientas

- Taladro (eléctrico o inalámbrico)
- Llave de tuerca ajustable
- Destornillador con cabeza Phillips
- Mechas de 1/8" (3.2 mm) para agujerear los orificios piloto en el marco de la ventana o de la medida apropiada según el tornillo que se use

#### Materiales Necesarios (no suministrados)

- Materiales para sellar el espacio que queda en la Ventana
- 1/4 " (6mm) de tubería de plástico o de cobre
- (33"(840 mm) de material apropiado como espaciador (si fuera necesario)
- Válvula Sillcock - Para la conexión del tubo de agua al grifo (ver pág. 40).

### Desempaque de la Unidad



#### Advertencia

Cuando reciba su unidad, el conjunto del ventilador y el accesorio de rebalse estarán parcialmente ubicados dentro de la sección húmeda del producto.

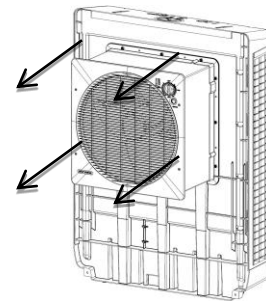

#### Armado del ventilador

Antes de instalar el producto en la ventana, la sección telescópica de la unidad **DEBE** estar colocada en la posición correspondiente.

- Paso 1 Saque el conjunto del ventilador de la unidad aproximadamente unas 6" (150 mm) hasta que toque la pared de la caja húmeda.
- Paso 2 Fije el conjunto del ventilador en posición usando los 12 tornillos Hi-Lo hexagonales suministrados. Asegúrese que los tornillos estén bien apretados para que no haya vibración entre la carcasa del ventilador y la caja húmeda.

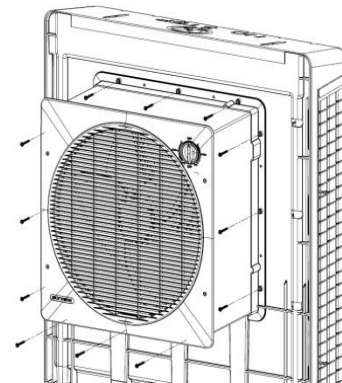

#### Purgar el accesorio (si es necesario)

- Paso 3 Retire el sujetador de la manguera de purga en espiral y enrosque la manguera de purga a través del accesorio de desbordamiento. En algunos casos, la boquilla de purga puede requerir su extracción para permitir que la manguera pase a través del accesorio. Asegúrese de que la boquilla de purga se vuelva a instalar.

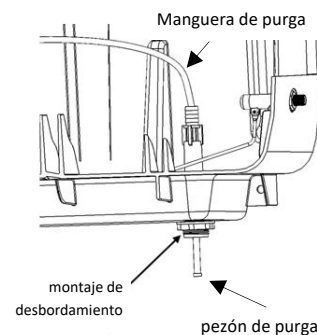

La unidad está ahora lista para ser instalada en la ventana.

## Instalación

### Instalación de la Unidad en la Ventana



**NO conecte la alimentación al climatizador antes de haber completado la instalación.**

#### Montaje interno de la unidad

- **PARA QUE LA INSTALACIÓN SEA SEGURA, ES FUNDAMENTAL QUE SE COLOQUEN LAS MÉNSULAS DE METAL SUMINISTRADAS.** Utilice las 2 ménsulas de sujeción y los 8 tornillos provistos (4 tornillos de 16mm Hi-Lo de cabeza hexagonal y 4 tornillos No. 8 x1/4 pozi-drive) según se muestra en el diagrama, asegurándose de que la unidad quede firmemente ubicada en la posición correcta.
- Asegúrese de que la ménsula esté alineada dentro de la guía de montaje ubicada en la parte de abajo de la carcasa del ventilador – ver el diagrama que aparece más abajo. Perfore 2 agujeros de 1/8" (3.2mm) e inserte los tornillos en la unidad como se indica en el diagrama y repita lo mismo en el marco de la ventana con tornillos apropiados.
- Asegúrese de que el climatizador quede sujeto rígidamente a la estructura de la casa.

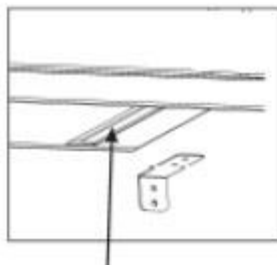

Guía para ubicar la ménsula  
**NO coloque la ménsula en ninguna otra posición**

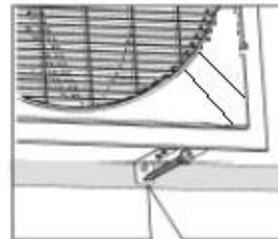
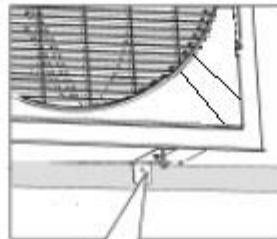

- Cierre la ventana contra la unidad. Mida el espacio de la abertura y corte un panel de relleno de manera que cubra el espacio que haya quedado. Selle el espacio con silicona
- Verifique que la unidad esté todavía nivelada usando un nivel sobre el tope superior del Panel del Filtro trasero.

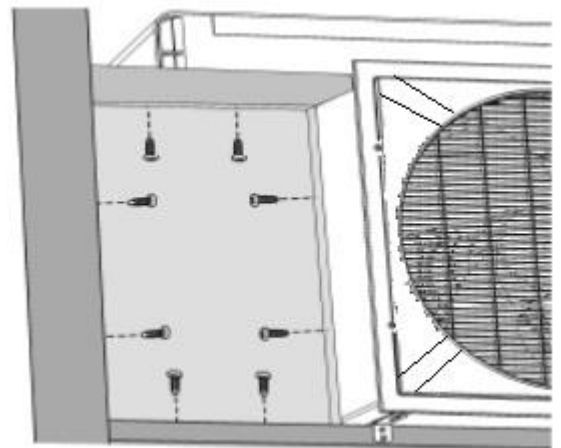

## Instalación

### Montaje externo de la unidad

- Asegúrese que la ubicación elegida para montar el climatizador sea lo suficientemente fuerte como para soportar el peso de la unidad en funcionamiento. El peso nominal de operación de la unidad es de 93 lbs. (42 kg)
- Asegúrese que la abertura de la ventana sea lo suficientemente grande para el cuello del climatizador .Nominalmente 22" (560mm) de altura por 22" (560mm) de anchura)
- Asegúrese de que haya un espacio mínimo de 4" (100 mm) por encima del gabinete exterior para poder realizar el mantenimiento.
- Coloque el climatizador a través de la ventana (se necesitan por lo menos dos o más personas para hacerlo) de manera que la unidad quede completamente arrimada contra la pared exterior de la casa.
- Asegúrese de que la unidad esté bien nivelada tanto en la posición vertical como horizontal según se ilustra antes de fijarlo permanentemente.

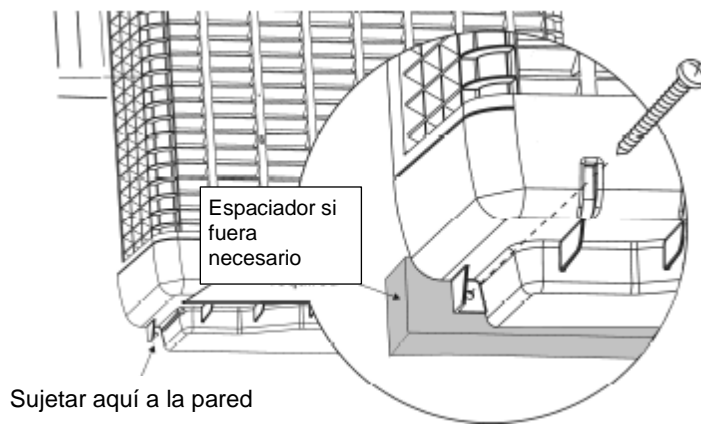

Note que si el climatizador no queda bien arrimado contra la pared exterior (por ejemplo debido a un zócalo de madera o por un ladrillo que sobresale de la pared) use un bloque de madera (2' x 4') como espaciador (no se incluye) el cual debe sujetarse a la pared (la unidad luego se sujeta contra esta

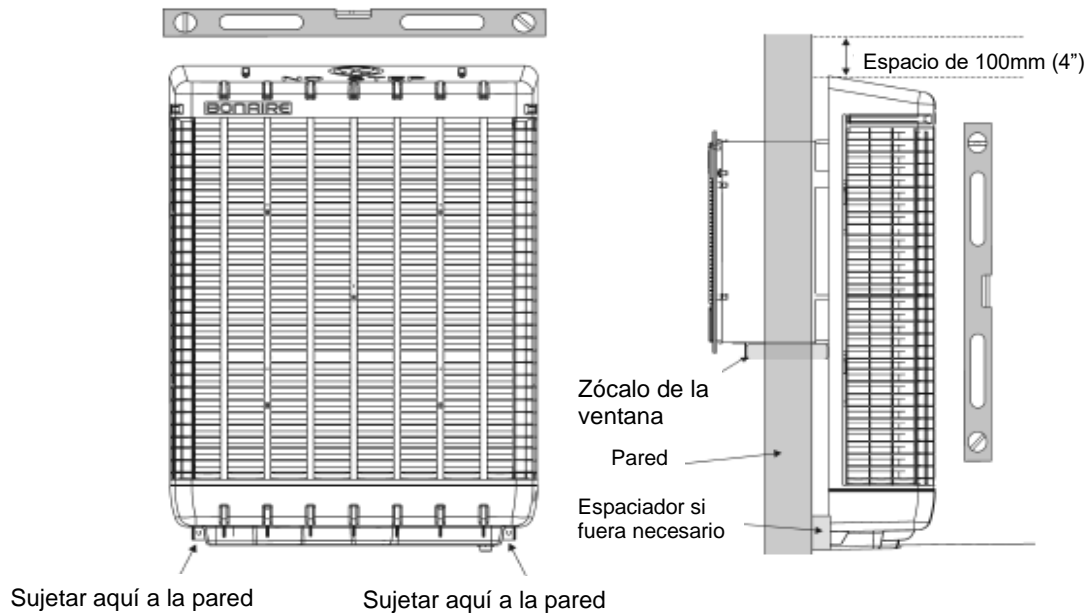

## Instalación

- Use los dos anclajes para paredes que se proveen para fijar el climatizador al exterior de la casa si la pared es de tipo estuco. (Note que si la unidad no queda bien arrimada contra la pared, estos tornillos se atornillarán entonces en el bloque de madera espaciador (2' x 4') ya instalado)
- Para paredes sólidas, de ladrillo o mampostería, use tirafondos para mampostería apropiados.
- Coloque la unidad en posición, marque la posición de los tornillos, remueva la unidad y agujeree los orificios piloto para las paredes de madera (1/8" ó 3.2mm)
- Vuelva a colocar la unidad en la ventana, coloque los tornillos con arandelas – 3/16 x 7/16 x 20g planas

### Instalación de la Unidad de Pared



**NO conecte la alimentación al climatizador hasta que la instalación esté completa.**

**Póngase en contacto con un contratista licenciado para instalar el climatizador en una pared exterior**

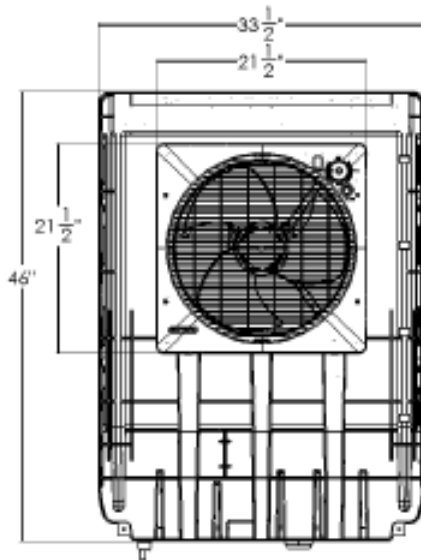

Vista frontal

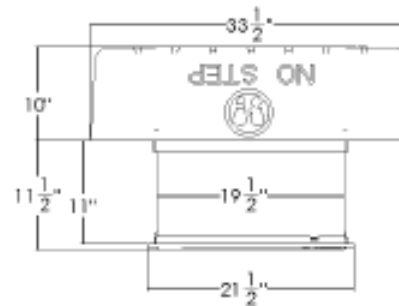

Vista superior

## Instalación

### Instalación de la Unidad de Pared (continuación)

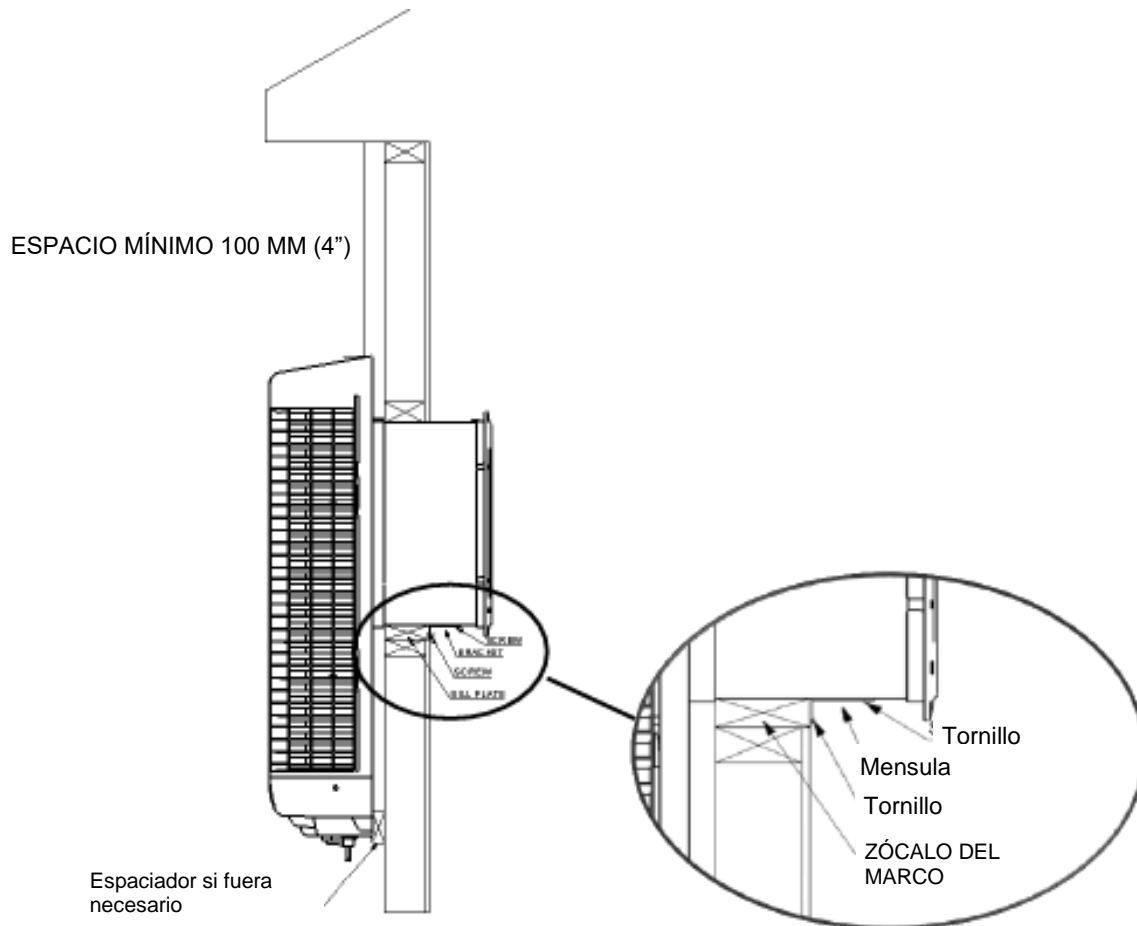

### Conexión de agua

Instale una válvula Sillcock y de agua ( no suministrada) al grifo más cercano al climatizador y una la tubería de suministro de agua entre el climatizador y la válvula de agua.

El rebalse viene instalado de fábrica. La manguera de purga que sobresale a través del través del accesorio de rebalse de agua DEBE purgar agua durante la operación normal a un promedio de 1.5 – 3 galones por hora (6-12 litros por hora). Esto es normal y está diseñado para preservar la calidad del Climatizador y la eficiencia de enfriamiento de la unidad. Si fuese necesario, el agua de purga se puede canalizar usando accesorios y una manguera de jardín que se compra en cualquier negocio.

La válvula de flotador viene ajustada de fábrica y no necesita ajustes en el momento de la instalación (si fuese necesario ajustarla lea la página 44).

Su climatizador está ahora listo para el chequeo durante la puesta en marcha (leer a continuación).

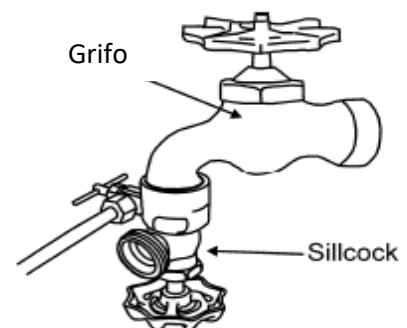



## Instalación

### Antes de la Puesta en Marcha

- Verifique que haya otra ventana o puerta abierta en la habitación para permitir la impulsión del aire a otras partes de la casa.
- Abra el suministro de agua al climatizador.
- Enchufe el climatizador en un toma corrientes de fase única conectado a tierra de 110V 60Hz ubicado dentro de la casa y encienda el interruptor del enchufe.
- Encienda la unidad en la modalidad FAN (VENTILADOR) y verifique el funcionamiento de las tres velocidades del ventilador.
- Gire la perilla de mando a la modalidad COOL (FRIO) y haga funcionar el ventilador de tres velocidades y la bomba.
- Dejando la unidad en la modalidad COOL (FRIO, verifique que del tubo de rebalse salga constantemente un pequeño chorrillo de agua. Esta purga está diseñada para reducir la acumulación de minerales en las almohadillas filtro Filtercool.
- Se puede notar olor a papel húmedo a medida que el agua comienza a circular alrededor de los filtros. Esto es normal durante el periodo de puesta en marcha y al comienzo de cada estación después de no haber usado el aparato durante el invierno. El olor dura muy poco tiempo.

### Instalación de la Bomba purgadora

A este climatizador se le puede agregar una bomba purgadora. El uso de una bomba purgadora reemplazará periódicamente con agua pura y fresca el agua "DURA" que se forma en el climatizador. Esto ayuda a reducir la acumulación de minerales en las almohadillas lo que resulta en una vida más prolongada de las almohadillas y menos mantenimiento del climatizador.

**NOTA IMPORTANTE:** - No se pueden usar bombas de purga con función de temporizador integrada.



- **Desconecte la alimentación eléctrica del climatizador antes de instalar la bomba purgadora**

## Instalación

### Instalación de la Bomba Purgadora

1. Desconecte la alimentación eléctrica
2. Saque el panel trasero de los filtros
3. Saque y guarde los 2 tornillos del la cubierta del receptáculo de la bomba y remueva la cubierta

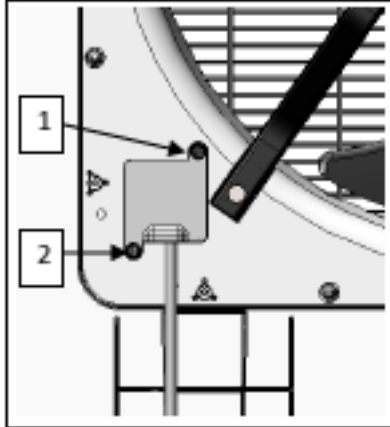

4. Ubique el enchufe de la bomba purgadora y suavemente tire de 'el hasta que el enchufe sea accesible



5. Coloque en posición la bomba purgadora en la base del climatizado.

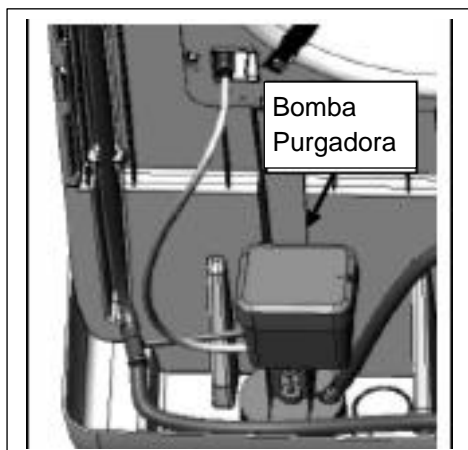

6. Pase el cable de la bomba purgadora y enchúfelo en el enchufe disponible. Asegúrese que haya una curva o "bucle" en el cable de la bomba purgadora (ver imagen a continuación).

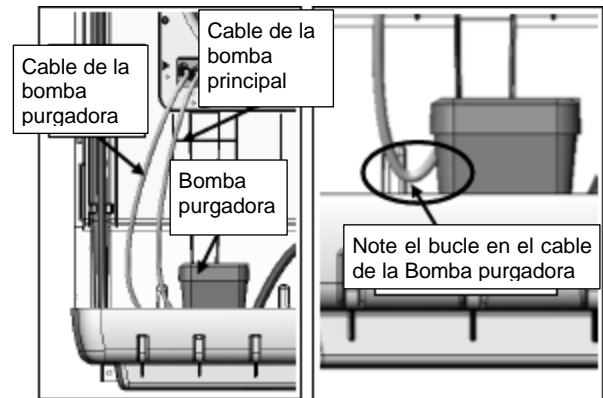

7. Reemplace la cubierta del receptáculo de la bomba y vuelva a colocar los tornillos

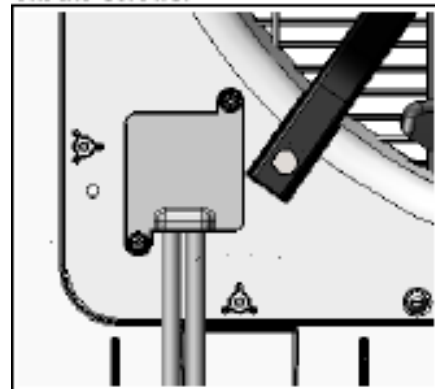

8. Lleve la manguera de la bomba purgadora al tubo de rebalse (Retire la manguera de purga de la tubería de desbordamiento)

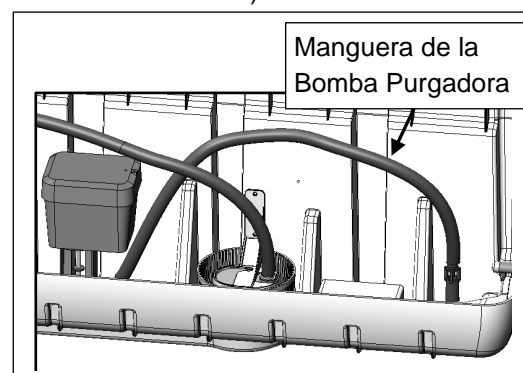

9. Vuelva a colocar el panel trasero de los filtros

## Mantenimiento



**Antes de comenzar cualquier trabajo de mantenimiento en su unidad, asegúrese de haber desconectado la alimentación eléctrica.**

**Nota:** Es fundamental que el mantenimiento del climatizador se lleve a cabo de acuerdo con las instrucciones de este manual. El no hacerlo de esta manera afectará la vida útil del producto y reducirá su nivel de eficiencia.

ESTE MANUAL CONTIENE UNA PLANILLA DE PLANIFICACIÓN PARA 5 AÑOS DE MANTENIMIENTO QUE DEBE USARSE JUNTO CON ESTAS INSTRUCCIONES. Ver página 46.

### Paso 1

Saque los tornillos del Panel de Filtro Posterior (hay que sacar 4 tornillos)

### Paso 2

Levante verticalmente el Panel de Filtro Posterior unas 3" ó 75mm.

### Paso 3

Jale el Panel de Filtro Posterior hacia afuera de la unidad.

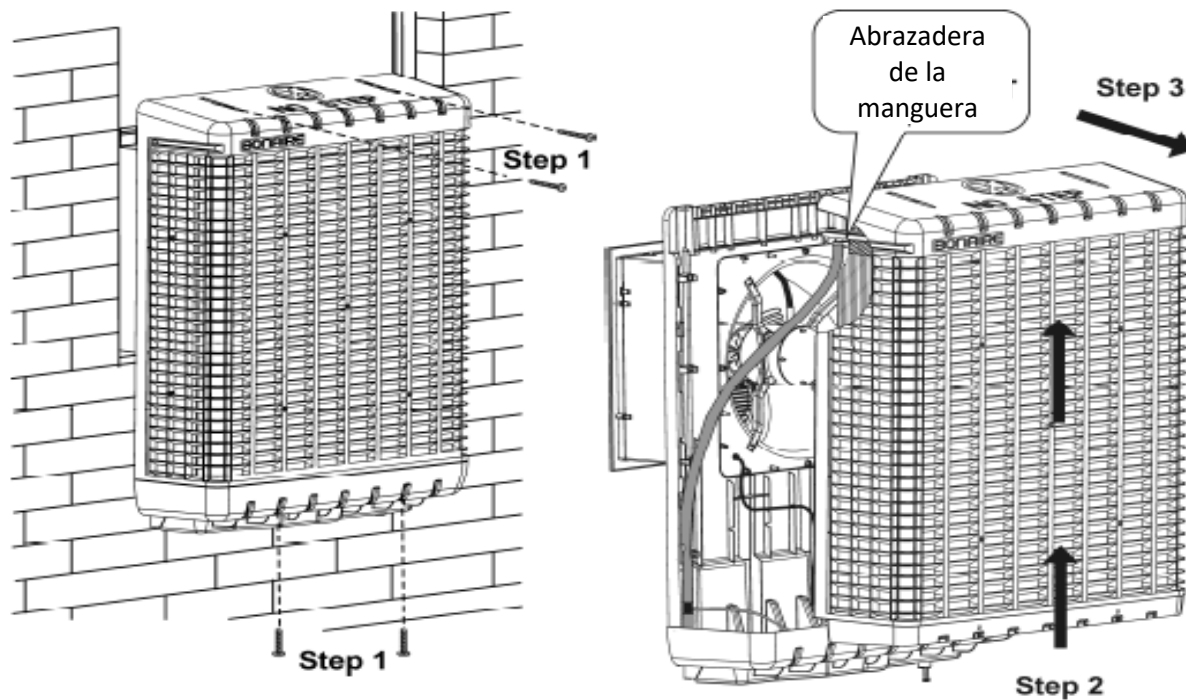

### Paso 4 (Opcional)

La manguera de la bomba estará sujeta al Panel de Filtro Posterior. Si la manguera se saliese al sacar el Panel de Filtro Posterior o se la saca para hacer el servicio de los filtros, se debe tener cuidado de volver a colocar la manguera y la agarradera antes de volver a colocar el Panel del Filtro Posterior.

**IMPORTANTE:** Ajuste del retenedor (clip o zip tie) a la parte superior de la manguera antes de rellenar el ensamblaje del panel de filtro trasero. (véase el diagrama anterior)

## General

### Almohadillas de Filtrado

Verifique visualmente que las almohadillas Filtercool no estén dañadas ni bloqueadas. Limpie suavemente con la manguera ambos lados de las almohadillas para remover cualquier acumulación de sal, polvo y polen. En zonas de mucho polvo se recomienda limpiar las almohadillas con más frecuencia. Chequee el distribuidor de agua, asegurándose de que esté limpio y de que no esté bloqueado. El no hacerlo puede producir una distribución despareja del agua y por lo tanto una operación menos eficiente.

### Tanque de agua

Es importante mantener el agua del tanque limpia, libre de sedimentos y de algas. Para limpiar el tanque se debe usar un cepillo de cerda suave, cepille todas las superficies del tanque mientras esté lleno de agua (NO SE OLVIDE DE LIMPIAR EL COLADOR DE LA BOMBA). Cierre la entrada de agua a la unidad (se debe colocar una válvula de aislamiento en la entrada de agua antes de la válvula de flotador o del grifo de suministro de agua). Vacíe el tanque desatornillando la tuerca del accesorio del rebalse de agua y sacando el accesorio de rebalse. Después de volver a llenar el tanque puede ser necesario repetir este procedimiento si el tanque estuviera muy sucio.

### Distribuidor de agua

Verifique que el sistema de distribución de agua no esté tapado. Verifique que el tubo de suministro no esté perforado o tenga dobleces.

Nota: Antes de conectar la línea de suministro de agua a la válvula de flotador es necesario purgarla haciendo correr el agua..

### Nivel de agua / Válvula de Flotador

El nivel de agua se debe ajustar a una distancia nominal de 3/4" (19mm) por debajo de la altura del labio de la tubería. La válvula de flotador es mecánica y viene ajustada de fábrica. Si necesitara ajuste mantenga las curvas. Si la válvula tuviera fugas puede ser necesario reemplazarla.

**Nota:** Antes de conectarla se debe hacer correr el agua en la línea de alimentación de la válvula de flotador.

**Nota:** Después de desconectar todo t todavía puede haber una descarga de agua del rebalse debido al retorno de agua desde las almohadillas Filtercool del filtro. Esto es normal.do

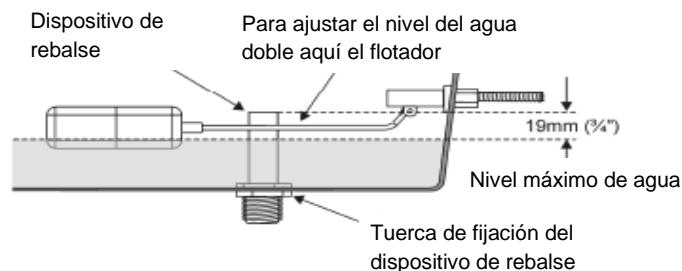

### Motor y Ventilador

Verifique que el ventilador gire libremente y que no haya acumulaciones de suciedad en las paletas. Verifique que no haya corrosión en el motor y si fuera necesario aplíquelo un agente anticorrosivo en spray.

## Mantenimiento

### Purgado

El purgado se debe verificar para asegurarse de que corre continuamente y de que no haya acumulación de depósitos minerales en él o en el climatizador, Los depósitos blancos indican un alto contenido de minerales y en ese caso se debe verificar el sistema de purgado. Si la boquilla de purga estuviera tapada, use un alfiler fino o algo similar para limpiarla.

Si el purgado corriese normalmente, la boquilla de purga estuviese limpia y aún así se siguieran formando depósitos, puede ser necesario aumentar el purgado.

En zonas con agua de mala calidad (donde el total de sólidos disueltos es mayor que 300 p.p.m.) se debe aumentar el diámetro del niple de purga usando una mecha de 1.6mm (1/16").

### Operación de la Bomba

Compruebe que la bomba funciona y que el filtro esté limpio.

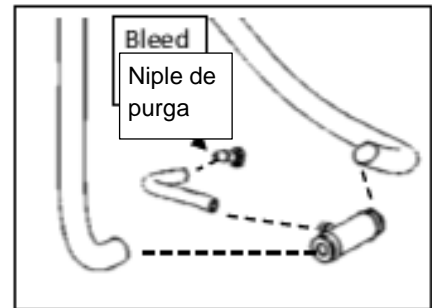

### Eléctrico



**El sistema eléctrico no necesita mantenimiento general.**

**Las conexiones eléctricas y el mantenimiento solamente deben ser realizados por un electricista calificado.**

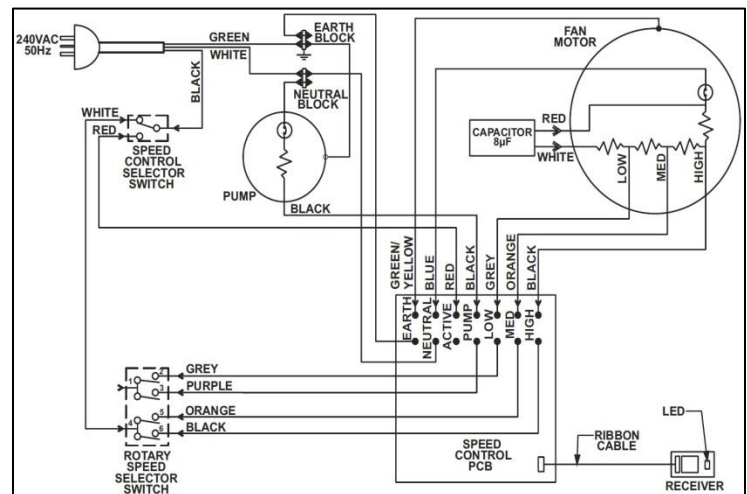



## Mantenimiento

### Planificación del Mantenimiento para 5 años

			1er Año	2do Año	3er Año	4to Año	5to Año
<b>CHEQUEO PREVIO A LA ESTACIÓN</b>	1.1	Chequear la calidad de los filtros					
	1.2	Chequear el ventilador y la bomba					
	1.3	Llenar la unidad con agua					
	1.4	Poner en marcha la unidad					
	1.5	Chequear el sistema de purga					
<b>PRIMER SERVICIO A MITAD DE ESTACIÓN</b>	2.1	Chequear y limpiar los filtros					
	2.2	Vaciar, limpiar y volver a llenar la bandeja de agua					
	2.3	Chequear el sistema de purgado					
	2.4	Chequear coladores y filtros					
	2.5	Chequear que la unidad funcione correctamente					
<b>SEGUNDO SERVICIO A MITAD DE ESTACIÓN</b>	3.1	Chequear y limpiar los filtros					
	3.2	Vaciar, limpiar y volver a llenar la bandeja de agua					
	3.3	Chequear el sistema de purgado					
	3.4	Chequear coladores y filtros					
	3.5	Chequear que la unidad funcione correctamente					
<b>SERVICIO Y CIERRE AL FINAL DE LA TEMPORADA</b>	4.1	Cerrar el suministro de agua					
	4.2	Vaciar y limpiar la unidad					
	4.3	Sacar el tapón de drenaje					

Para ordenar repuestos

[www.bonairedurango.com](http://www.bonairedurango.com)

Placentia, California

Para obtener Asesoramiento Técnico / Garantías

**1-800-939-2893**

**Lunes a Viernes 8:00 A.M. – 1:00 P.M. Horario zona del Pacífico**

## Lista de partes

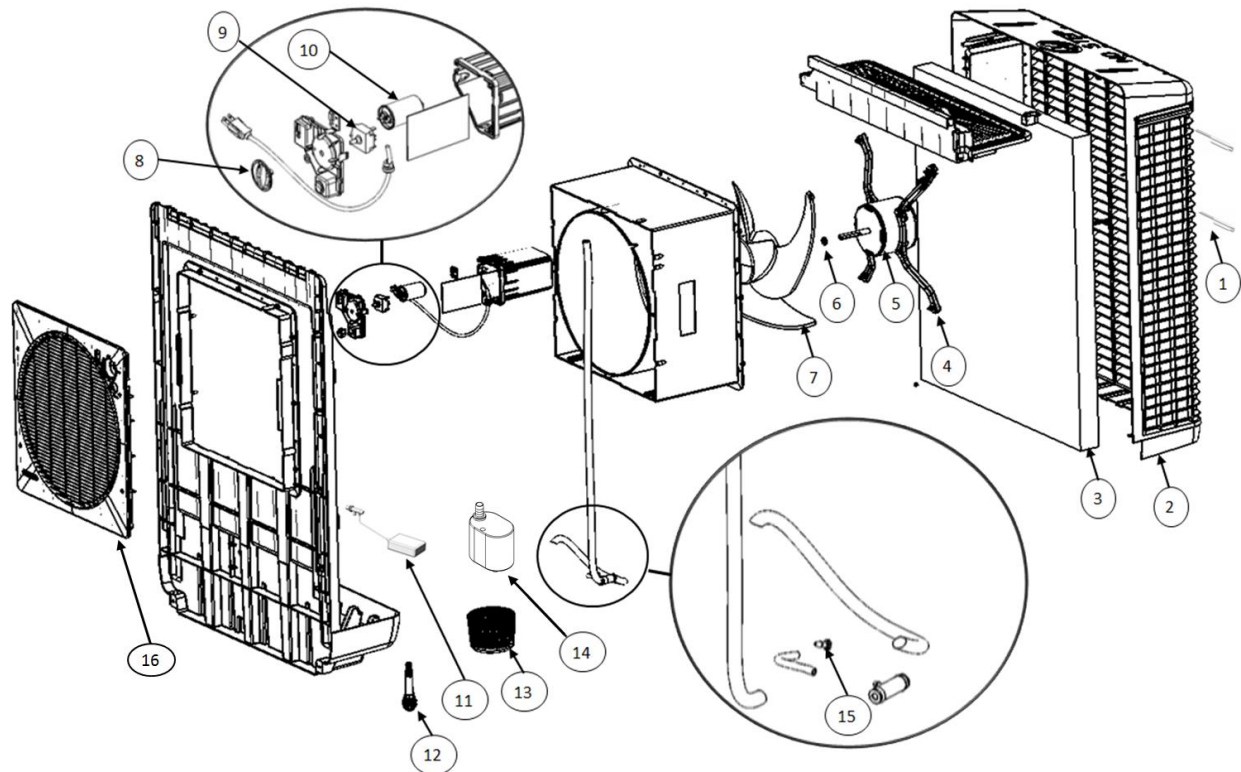

No.	Descripción	Número de parte
1	Clips sujetadores del filtro	6280134SP
2	Conjunto del Panel de Filtro Posterior	6280146SP
3	Almohadilla del filtro	6280115SP
4	Ménsulas de montaje del motor	6282006SP
5	Motor	6281601SP/ 6281602SP
6	Clip sujetador del ventilador	6280804SP
7	Ventilador	6280806SP
8	Perilla de Mando (después 2019)	6280211SP
8	Perilla de Mando (antes de 2019)	6280133SP
9	Interruptor (después 2019)	6201610SP
9	Interruptor (antes de 2019)	6201609SP
10	Capacitor de 8.0µf / 200µ	9041888SP / 0160177SP
11	Conjunto de la válvula de flotador	6280901SP
12	Accesorio de Rebalse de agua	6280941SP
13	Canastilla del filtro de la bomba (después 2019)	6050815SP
13	Canastilla del filtro de la bomba (antes de 2019)	6050811SP
14	Bomba (después 2019)	6280820SP
14	Bomba (antes de 2019)	6280813SP
15	Niple de purga	6280803SP
16	Conjunto de rejilla direccional ( Accesorio OPCIONAL)	6261925SP





## Resolución de problemas

PROBLEMA	PROBABLE CAUSA	SOLUCIÓN
La unidad no arranca	<ul style="list-style-type: none"> <li>a. Corte de luz</li> <li>b. Saltó el disyuntor</li> <li>c. Voló un fusible</li> <li>d. Fallo eléctrico</li> </ul>	<ul style="list-style-type: none"> <li>a. Espere que vuelva la electricidad</li> <li>b. Reponga el disyuntor</li> <li>c. Reemplácelo</li> <li>d. Llame a la Línea de Atención de Bonaire</li> </ul>
Las filtros están secos	<ul style="list-style-type: none"> <li>a. La bomba se trabó</li> <li>b. Falta el restrictor de flujo de agua</li> <li>c. Falla eléctrica de la bomba</li> <li>d. Necesita un restrictor más pequeño</li> <li>e. Bajo voltaje en la zona</li> </ul>	<ul style="list-style-type: none"> <li>a. Caída de voltaje en el cable de alargue</li> <li>b. c Llame a la Línea de Atención de Bonaire</li> </ul>
Las filtros están demasiado mojados		
Pierde agua del rebalse	<ul style="list-style-type: none"> <li>a. Fuga en la Válvula de Flotador</li> <li>b. Drenaje de agua desde los filtros Filtercool</li> </ul>	<ul style="list-style-type: none"> <li>a. Chequee el ajuste o si fuera necesario reemplace la válvula de flotador</li> <li>b. Funcionamiento normal – ajuste el nivel del flotador</li> </ul>
Gotas de agua en el flujo de aire	<ul style="list-style-type: none"> <li>a. Tubo de suministro flojo</li> <li>b. Rotura en el tubo</li> <li>c. La bomba parece entregar demasiada agua a los filtros</li> </ul>	<ul style="list-style-type: none"> <li>a. Chequear y ajustar</li> <li>b. Reemplazar si fuera necesario</li> <li>c. Chequee la condición de los filtros. Lávelos si la almohadilla muestra mucha acumulación de minerales</li> </ul>
	<ul style="list-style-type: none"> <li>d. Boquilla de purga bloqueada</li> </ul>	<ul style="list-style-type: none"> <li>d. Limpie la boquilla de purga</li> </ul>
Excesiva humedad	<ul style="list-style-type: none"> <li>a. El flujo de aire no es suficiente</li> <li>b. Extracción inadecuada</li> </ul>	<ul style="list-style-type: none"> <li>a. Aumentar la velocidad del ventilador.</li> <li>b. Proveer una mayor superficie de extracción del aire viciado abriendo ventanas y puertas en las habitaciones adyacentes.</li> </ul>
Enfriamiento inadecuado	<ul style="list-style-type: none"> <li>a. Filtros sucios</li> <li>b. Los filtros están secos</li> </ul>	<ul style="list-style-type: none"> <li>a. Limpiar</li> <li>b. Chequee que el mando esté en la modalidad COOL(FRÍO). Chequee el sistema de suministro de agua, Ajustelo si fuese necesario.</li> </ul>
Olor desagradable	<ul style="list-style-type: none"> <li>a. La unidad está ubicada cerca de una fuente de olor desagradable</li> <li>b. Algas en el tanque de agua</li> </ul>	<ul style="list-style-type: none"> <li>a. Elimine la fuente del mal olor</li> <li>b. Limpie el tanque y vuelva a llenarlo con agua limpia.</li> </ul>
Rápida formación de depósitos de color blanco en las almohadillas	Alto contenido de minerales	<p>Chequear el purgado para ver si la boquilla de purga está tapada, destapar y limpiar las almohadillas del filtro Filtercool .Aumentar la velocidad de purga – ver página 45 Puede ser necesario un mantenimiento más frecuente</p>

POR CUALQUIER OTRO TIPO DE PROBLEMA PÓNGASE EN CONTACTO CON  
LA LÍNEA DE ATENCIÓN AL CLIENTE DE BONAIRE AL 1-800-939-298





## Garantía

### Declaración de Garantía del Producto (U.S.A.)

#### 1. Garantía

Sujeto a las Condiciones y exclusiones, Climate Technologies Pty Ltd. provee al comprador original la siguiente garantía:

**Climate Technologies Pty Ltd garantiza este aparato por un periodo de (2 ) dos años a partir de la fecha de compra. Durante este periodo, cualquier aparato o partes defectuosas serán reparadas o reemplazadas en forma gratuita según lo determine Climate Technologies Pty Ltd. Además, las piezas de corrosión del gabinete de por vida solo tienen garantía en el gabinete de la unidad.**

#### 2. Condiciones y Exclusiones

- (a) La garantía solo cubre los enfriadores evaporativos Bonaire Window (4500 y 5900) suministrados por Climate Technologies Pty Ltd y comprados en los Estados Unidos de America.
- (b) La garantía no cubre componentes de instalación que hayan sido agregados al producto fabricado por Climate Technologies Pty Ltd. Éstos pueden incluir y no se limitan a ítems tales como conductos de aire, tubos, rejillas, tuberías, etc. Estos ítems son responsabilidad exclusiva del instalador / usuario.
- (c) Esta garantía es válida solamente cuando el aparato se instala y se opera de acuerdo con las instrucciones del fabricante y cuando se usa para el propósito para el cual fue diseñado con la fase, el voltaje y la frecuencia nominados.
- (d) La aptitud del producto para el propósito y diseño general /tamaño del sistema es responsabilidad exclusiva del instalador/usuario. Esto incluye pero no se limita a los cálculos de carga de calor, flujo de aire, equilibrio del sistema, humedad, calidad del agua, etc.
- (e) El uso comercial o industrial de este producto deja sin efecto la garantía. Este aparato está diseñado solamente para uso doméstico.
- (f) El producto debe ser instalado por una persona calificada según lo prescrito por las regulaciones locales y estatales y según las especificaciones del fabricante.
- (g) La garantía se proveerá solamente cuando el comprador original presente prueba de compra y cuando Climate Technologies compruebe que el aparato está dentro del periodo de garantía.
- (h) NO se proveerá garantía cuando, en la opinión de Climate Technologies Pty Ltd:
  - I. No haya nada malo con el aparato.
  - II. El funcionamiento defectuoso del aparato se deba a un fallo de la electricidad o del suministro de agua.
  - III. Los defectos hayan sido causados por negligencia, aplicación incorrecta, abuso o por daño accidental del aparato.
  - IV. Una persona no autorizada haya intentado reparar el aparato
  - V. El aparato haya sido cambiado o modificado de alguna manera.
  - VI. Surja una situación a la cual se hace referencia en la guía de solución de problemas.
- (i) Daño causado por elementos tales como viento, lluvia, rayos, inundaciones, etc. que al igual que los picos de tensión y apagones no se consideran como material o mano de obra defectuosa y como tal no están cubiertos por nuestra garantía.
- (j) Si no hubiese un certificado de cumplimiento que cubra el trabajo de fontanería o el trabajo eléctrico, Climate Technologies Pty Ltd se reserva el derecho de rechazar la garantía de las instalaciones que no estuviesen cubiertas.



## Garantía

- (k) No se aceptará responsabilidad por elementos externos tales como pestes, animales, mascotas y roedores que puedan causar daño a la unidad.
- (l) Las situaciones causadas por ambientes severos tales como aire salado que puedan causar algún daño no están cubiertas.
- (m) No se acepta responsabilidad por daño a los contenidos, alfombras, paredes, cielo rasos, cimientos o cualquier otra pérdida o daño de cualquier naturaleza que pueda resultar directa o indirectamente de la instalación, funcionamiento o uso inapropiado del aparato.
- (n) Las partes reemplazadas bajo la garantía se garantizan por el resto del período de la garantía original.
- (o) Las garantías no son transferibles.
- (p) Los beneficios que confiere esta garantía son adicionales a las garantías y otros derechos respecto al aparato, que el consumidor tiene bajo las leyes federales y estatales. Esta garantía debe leerse sujeta a la legislación y ningún punto de esta garantía tiene el efecto de excluir, restringir o modificar esos derechos.

### 3. Climate Technologies Pty Ltd

Climate Technologies Pty Ltd es una compañía incorporada en Australia (Número de Compañía Australiana: A.C. N. 001 418 042) Climate Technologies incluye a sus distribuidores autorizados.

#### Garantía sobre las partes reemplazadas

Las partes reemplazadas bajo garantía están garantizadas por el resto del periodo original de garantía del Climatizador para montaje en ventanas.

#### Comprobante de compra

Por favor sírvase adjuntar aquí su comprobante de compra. Su recibo es su garantía y es necesario para validar cualquier garantía.

#### Representante / Información sobre Producto

<b>Representante/ Comerciante:</b>	
<b>Dirección:</b>	
<b>Número de teléfono:</b>	
<b>No. de modelo de la Unidad:</b>	
<b>No. de Serie:</b>	



**Notas**



*“Excelling today for a better tomorrow”*

*“Superándonos hoy para un mejor futuro”*

Fabricado por  
Climate Technologies Pty Ltd  
ABN 13 001 418 042  
26 Nylex Avenue  
Salisbury, SA 5108  
AUSTRALIA

[www.bonairedurango.com](http://www.bonairedurango.com)