

# Owner's Manual

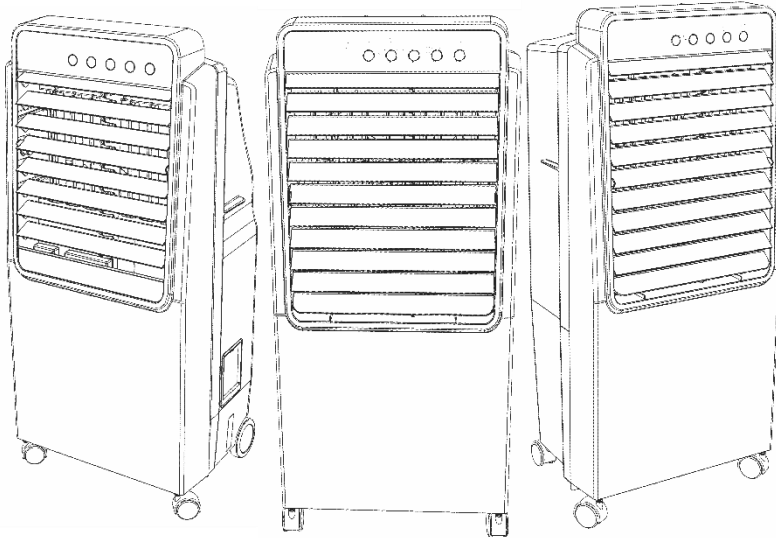

## Evaporative Air Coolers

Bonaire Durango 350  
Bonaire Durango 600  
Bonaire Durango 800



## DO NOT return to store

For help with installation or warranty issues

Call: 800-939-2983 or

Visit: [www.bonaire-usa.com](http://www.bonaire-usa.com)

For parts, visit our secure website:

[www.bonairedurango.com](http://www.bonairedurango.com)

### IMPORTANT

### READ AND SAVE THESE INSTRUCTIONS.

*Please keep this important manual in a safe place.*

*It is the owner's responsibility to ensure that regular maintenance is carried out on this evaporative cooling product. Failure to do so will void all guarantees beyond statutory and legal requirements.*

**Disclaimer**

Climate Technologies reserves the right to make alterations to specifications, quantities, dimensions etc. for production or other reasons, subsequent to publication. While we believe the information is accurate and complete, we make no warranty or representation for any particular purposes. The information is offered in good faith and with the understanding that any use of the units or accessories in breach of the directions and warnings in this document is at the sole discretion and risk of the user.

## 1. General Safety Information

Thank you for purchasing a quality Bonaire Evaporative Portable Cooler. We care about your safety and would ask you to spend a few minutes reading these simple instructions before operating this product.

### Safety!



***Read carefully prior to attempting to assemble, install, operate or maintain the unit.***

- **Read and save these instructions. Do not throw these instructions away**
- **Complete the unit assembly before attempting to operate.**
- Interference with and operation of this cooler in any manner not prescribed by these instructions could cause a safety issue and **WILL** void any warranty.

#### **WARNING:**

- Do not use cooler on uneven or unstable surfaces.
- Lock all the lockable wheels before operating cooler.
- Do not overfill. Use water only.
- Do not operate cooler with Rear Filter Panel removed.
- Do not insert any foreign objects or body parts into the air inlet or outlet, otherwise bodily injury or property damage may occur.
- Do not use immediately adjacent to heat sources such as stoves or radiators.
- Do not use immediately adjacent to sources of water, such as swimming pools, hot tubs, bathtubs, showers, sinks or other liquids.
- Do not operate this product near an open flame or the product may ignite and cause fire, resulting in bodily injury or property damage.
- Do not operate in areas where gasoline, paint or other flammable liquids or vapours are used or stored.

#### **WARNING:**

- All electrical connections must comply with local construction and safety regulations and be performed by qualified personnel.
- The power cord should be connected directly to a 120VAC +/-10%, 60 Hz, 1 phase only grounded GFCI protected electrical receptacle. Make sure that the power switches are in the off position before connecting and operating your cooler.
- Do not use this product with any solid- state speed control device.
- Keep the cord away from heated surfaces.
- Do not operate cooler with a damaged cord, plug or other components.
- Do not step on or roll over the power cord with heavy or sharp objects.
- Do not run the power cord under carpet or other floor covering. Arrange cord away from traffic area and where it will not be tripped over.

- Do not use the power cord with an adaptor plug that converts the 3-pin plug into a 2-prong connector.
- If the power cord is damaged, it should be replaced by a service agent or qualified personnel to avoid risk of bodily injury or property damage.
- Remove the plug from the electrical receptacle by pulling on the plug and not the cord.
- Use only qualified electricians for replacement or servicing of switches, or electrical motors and components in this cooler.
- If damaged, discard cooler or return to an authorized service facility for examination and/or repair.

**WARNING:**

- Always unplug the power cord from the wall outlet receptacle when the air cooler is not in use, before adding water, before cleaning, before removing cooling pad, before maintenance and replacing parts, or before moving to another location.
- Do not plug the cord into electric outlet with wet hands or an electric shock may result. The same applies for unplugging.
- Never wash the unit cabinet with a garden hose. water may harm the motor and electrical system.
- Never attempt to disassemble or alter the product in any way not instructed by this manual. Shock, fire, or bodily injury may occur.
- Do not allow children to operate or service this cooler.

**WARNING:**

**Stagnant water may cause bacterial growth and serious health problems. Do not allow stagnant water to remain in the tank.**

- During regular use, fully drain the tank and renew the water every day.
- Drain and clean the water tank before storage, after seasonal use and whenever the unit is not in daily use.

## **2. Product Description**

The Evaporative Air Cooler is an efficient, energy-saving product. It cools by combining water evaporation with air movement, through carefully designed and manufactured equipment, providing maximum efficiency and safety.

The evaporative cooling technology is very economical and gives a number of additional benefits compared to traditional air conditioning systems for homes and businesses. The system does not use refrigerants or compressors; it cools by simply moving air through a surface composed of specially designed evaporative cooling pads.

Heat from the inlet air is absorbed by the water. The resulting outlet air temperature drops when the water transforms into gas. Humidity is not perceived, since the air in the room is renewed approximately every two minutes, while a comfortable cooling effect is created. Continuous air circulation is a vital aspect of the evaporative cooling process used in this equipment and gives it a distinct advantage over air conditioning by refrigeration.

### 3. Unpacking

Handle the unit with care. Visually inspect for shipping damage. If any part is damaged, immediately file a claim with the carrier.

### 4. Product Specifications

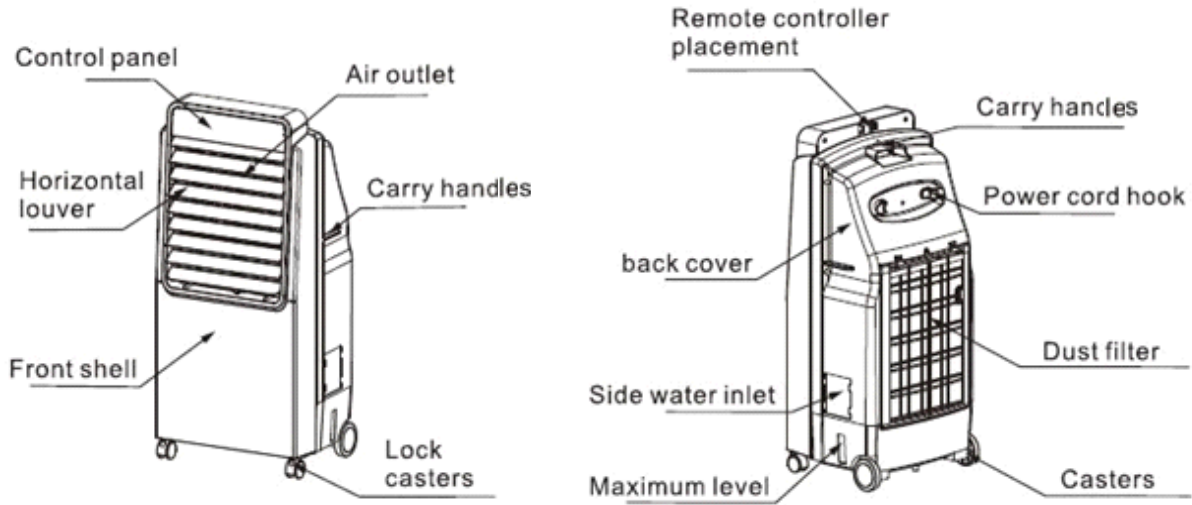

Model	Bonaire Durango 350	Bonaire Durango 600	Bonaire Durango 800
Voltage	120 VAC, 60 Hz, 1 phase	120 VAC, 60 Hz, 1 phase	120 VAC, 60 Hz, 1 phase
Amperage	0.8A	0.9A	1.4A
Tank Capacity	3 gal (12L)	9 gal (34L)	9 gal (34L)
N.W.	19 lbs (8.6kg)	19 lbs (8.6kg)	19 lbs (8.6kg)
Dimensions: inches (cm)	H: 35 (89) X W: 15.5 (40) X D: 13 (33)	H: 39 (99) X W: 17.5 (45) X D: 13 (33)	H: 39 (99) X W: 17.5 (45) X D: 13 (33)

## 5. Electrical Connection and Installation

Review and understand the warnings in the General Safety Information section, page 2 & 3.

### 1. Front Wheel Installation:

Insert the small wheels with brake into the round hole at the *front* of bottom.

### 2. Back Wheel Installation:

a. **350**: Insert the big wheels into the slot at the *back* of bottom.

(Insert the small end first, the big end should align to be flat with the slot opening.)

b. **600 & 800**: Insert the small wheels with *no* brake into the round hole at the *back* of bottom.

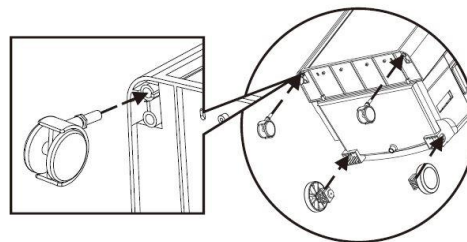

3. Install the cooler on a flat, level surface. Depress locking levers on the two front wheels to prevent movement.

4. Adjustable Up and Down louvre: Open the air shutter before turning on the unit, using the two protruding handles. Adjust the louvers up and down manually to a comfortable direction.

5. Add clean water into the water tank. Check the water level window on the right hand side of the cooler to see when the water tank is full.

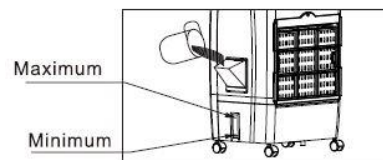

6. Plug the unit into a 120 VAC ( $\pm 10\%$ ) 60 Hz, 1 phase GFCI protected grounded outlet.

## 6. Operation

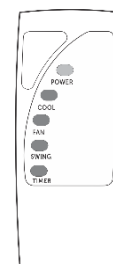
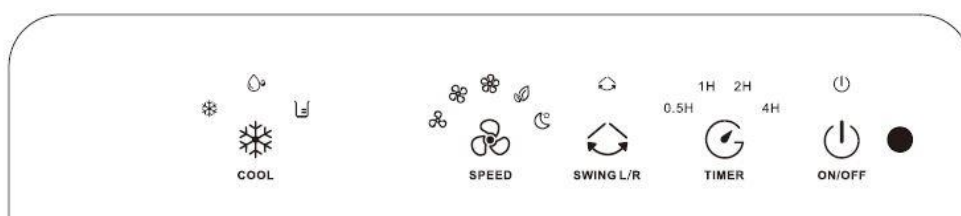

### Control Panel & Remote Control

1. **ON/OFF**: Push this button to start the air cooler, you will hear a short “Beep”. Meanwhile, cooling and swing functions are turned on automatically. Cooler starts with high speed air flow. To turn off the air cooler, push the “ON/OFF” button.

2. **COOL**: The cool function begins automatically after turning on the air cooler, when the unit has enough water. Push the button to switch to fan-only mode. Press it once more to turn cool function on again. The indicator light will turn on during cool mode.

3. **SWING L/R**: This function is started immediately after turning on the unit, and is indicated by the **SWING L/R** indicator light being on. Under this condition, the air flow slowly sways from left to right. To stop this function, push this button once more. The indicator light will also turn off. Pushing it once more will start the swaying of wind board once again.

4. **SPEED:** Press the button to change the air speed after starting the unit. Air speed can be changed between high, natural, sleep, low and medium. There is an indicator light for each of these air speed functions. Wait for 2 seconds after changing the speed to feel the effect of the new air speed.

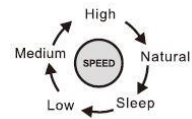

5. **TIMER:** The timer function can be turned on and changed when cooler is in cool or fan mode. The timer can set the unit's on-time period within the time range of ½ hour to 7.5 hours, and can be adjusted in ½ hour increments. The unit will switch to standby mode at the end of the set period. After turning on the unit, press TIMER button to set timer power off function from ½ hour to 7.5 hours. To deactivate timer mode, either press TIMER until all timer indicator lights turn off, or press "ON/OFF" button.

Timer sequence:

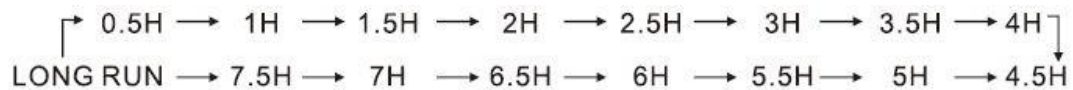

6. **WATER LEVEL:** The LED light is white when the tank contains enough water to operate in cool mode. When water is lacking in tank, the LED light is red, and the cooler sounds an alarm for a short period. During cooling mode, if water depletes and triggers the alarm, add water to tank through "side water inlet", and press COOL button to turn cooling function on again.

**REMOTE CONTROL:** The Remote Control provides the same buttons as the Control Panel.

**BATTERIES:** 2x AAA, 1.5V

**Air Renewal Requirements:**

When your cooler is working, it is important to leave a window or door open in order to keep a constant air flow and to avoid any accumulation of humidity and heat. Your Evaporative Cooler does not cool correctly when air flow is restricted from exiting a room. This causes a decrease in the cooling efficiency due to an increase of humidity. Therefore, an opening of at least 1 square foot for every 500 CFM of injected air is required.

**7. Maintenance**



**Stagnant water may cause bacterial growth and serious health problems. Do not allow stagnant water to remain in the tank.**

**During regular use, fully drain the tank and renew the water every day.**

**Drain and clean the water tank before storage, after seasonal use and whenever the unit is not used for a long time period.**

## 8. Wiring Diagram

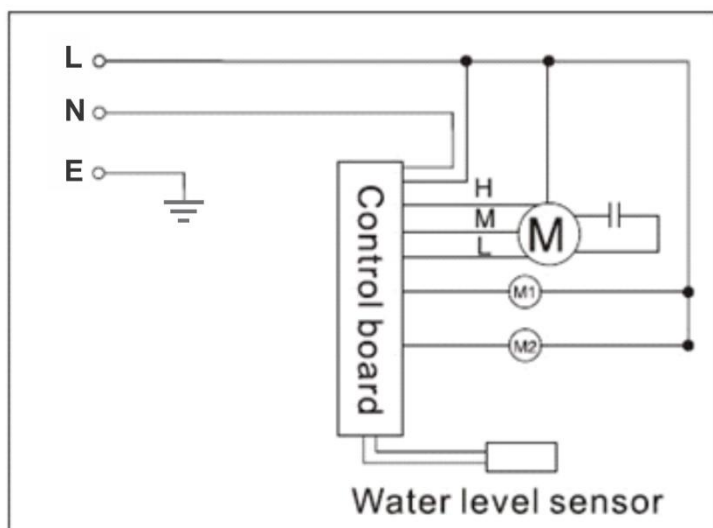

M Fan Motor    
 M1 Swing Motor L/R    
 M2 Water Pump

## 9. How to change controller batteries

1. Press pad with thumb and slide battery cover off.
2. Remove old batteries and insert new batteries according to orientation shown on controller.
3. Slide cover back into position, while pressing pad.

1 & 2

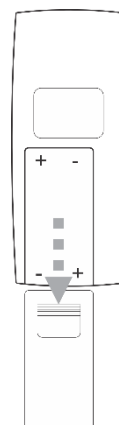

3

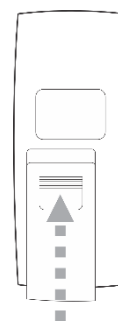

- A. Do not mix old and new batteries.
- B. Do not mix alkaline, standard (carbon-zinc), or rechargeable (Ni-Cad, NiMH, etc) batteries.

## 10. Troubleshooting

Problem	Reason	Solution
No air flow	1. Power is not connected. 2. Power is not turned ON. 3. Body damaged.	1. Plug in the power cable properly. 2. Press the Air Speed button to start. 3. Return to Service Center.
Abnormal Sound	1. Foreign article inside body of unit. 2. Loose air fan. 3. Motor defect.	1. Remove rear cover and wet pad, remove foreign articles. 2. Return to Service Center. 3. Return to Service Center.
No evaporation/Cooling	1. Water tank is clogged. 2. Other cause.	1. Clean the water tank. 2. Return to Service Center.
Air flow direction cannot be controlled	Swing motor is defective.	Return to Service Center



## 11. Supplier's Declaration of Conformity

- a. This device complies with part 15 of the FCC rules.
- b. Responsible supplier listed as per SDoC:  
Bonaire USA LLC.  
Contact 800-939-2983 or [www.bonaire-usa.com](http://www.bonaire-usa.com)

## 12. Warranty

### Statement on Product Warranty (U.S.A.)

#### 1. Warranty

Subject to the Conditions and Exclusions, Climate Technologies Pty Ltd provides the original purchaser with the following warranty:

**Climate Technologies Pty Ltd warrants these appliances: Bonaire Durango 350, Bonaire Durango 600, and Bonaire Durango 800, for a (1) one-year period (parts only) from the date of purchase. During this period, a defective appliance or defective parts will be repaired or replaced free of charge at the election of Climate Technologies Pty Ltd. In addition, Lifetime cabinet corrosion parts only warranty on the unit cabinet applies.**

**Climate Technologies Pty Ltd, makes no warranties, representations, or promises as to the quality or performance of its evaporative coolers other than those specifically stated in this warranty.**

#### 2. Conditions and Exclusions

- a) The warranty only covers portable coolers manufactured by Climate Technologies Pty Ltd and purchased in the U.S.A.
- b) The warranty does not cover installation components that may be attached to the product manufactured by Climate Technologies Pty Ltd. These may include and is not limited to items such as ducting, flues, grills, piping, etc. These items remain solely the responsibility of the installer / owner.
- c) This warranty is only valid if the appliance is installed and operated in accordance with the manufacturer's instructions and for its designed and intended purpose at the nominated phase, voltage and frequency.
- d) Product fitness for purpose and overall system design / sizing are solely the responsibility of the installer / owner. This includes but is not limited to heat load calculations, air flow, system balancing, humidity, water quality, etc.
- e) Industrial or commercial use of this product will void the warranty. The appliance is designed for domestic use only.
- f) The product must be installed by a qualified person in the manner prescribed by local and statutory regulations and to the manufacturer's specifications.
- g) Warranty will only be given where proof of purchase is provided by the original purchaser and Climate Technologies Pty Ltd is satisfied that the appliance is within the warranty period.

- h) Warranty will not be provided where, in Climate Technologies Pty Ltd opinion:
- i. There is nothing wrong with the appliance.
  - ii. The defective operation of the appliance is due to failure of electricity or water supply.
  - iii. Defects are caused by neglect, incorrect application, abuse, normal wear and tear or by accidental damage of the appliance.
  - iv. An unauthorized person has attempted to repair the appliance.
  - v. The appliance has been changed or modified in any way.
  - vi. A situation arises referenced in the trouble-shooting guide.
- i) Damage caused by elements such as wind, rain, lighting, floods, etc. along with power spiking and brownouts are not considered defective material or workmanship and as such are not covered by our warranty.
- j) If there is no certificate of compliance for plumbing or electrical work, Climate Technologies Pty Ltd reserves the right to refuse warranty on non-compliant installations.
- k) No responsibility will be accepted for outside elements such as pests, animals, pets and vermin that may cause damage to the unit.
- l) Harsh environmental situations such as salt air that may cause damage are not covered.
- m) Responsibility or liability is not accepted for damage to contents, carpet, walls, ceilings, foundations or any other consequential loss or damage of whatever nature either direct or indirect resulting from installation, operation or misuse of the appliance.
- n) Parts replaced under warranty are warranted for the balance of the original Warranty Period.
- o) All warranties are non-transferable.
- p) The benefits conferred by this warranty are in addition to warranties and other rights in respect of the appliance, which the consumer has under State and Federal laws. This warranty must be read subject to that legislation and nothing in this warranty has the effect of excluding, restricting or modifying those rights.

**3. How to obtain service**

Subject to the aforementioned conditions and exclusions, Climate Technologies Pty Ltd will repair or replace (at its discretion) any evaporative cooler which, after examination, is determined to be defective for the duration of warranty delineated in “Warranty” section. Bring the evaporative cooler in need for service to the nearest authorised retailer special service desk. A copy of proof of previous replacement must also be included if applicable. Maintain the original documents for future reference.

The authorised retailer and Climate Technologies Pty Ltd will assess your product and provided paperwork to confirm the 1-year limited warranty is still valid. If any items in the “Conditions and Exclusions” section are found, then the 1-year limited warranty is null and void. A valid, legible product serial code must also be visible to obtain service under the Climate Technologies Pty Ltd evaporative cooler 1-year limited warranty. If the authorised retailer and Climate Technologies Pty Ltd deem that a product cannot be serviced and a replacement is necessary, a similar product of equal or greater value will be shipped to you free of charge by Climate Technologies Pty Ltd.

**4. Climate Technologies Pty Ltd**

Climate Technologies Pty Ltd is a company incorporated in Australia (A.C.N. number 001 418 042). Reference to Climate Technologies Pty Ltd includes its authorized distributors.

**Warranty for Replacement Parts.**

Parts replace under warranty are warranted for the balance of the Cooler’s original warranty period.

**Proof of Purchase**

Please attach your proof of purchase here. Your receipt is your warranty and will be required to validate any warranty.

**Dealer / Product Information**

Dealer/Retailer:	
Address:	
Phone Number:	
Unit Model Number:	
Serial No:	

ACCEPTANCE OF THE EXCLUSIVE REPAIR AND REPLACEMENT REMEDIES DESCRIBED HEREIN IS A CONDITION OF THE CONTRACT FOR THE PURCHASE OF EVERY CLIMATE TECHNOLOGIES PTY LTD EVAPORATIVE COOLER PRODUCT. DETAILS OF THIS LIMITED WARRANTY ARE SUBJECT TO CHANGE WITHOUT NOTICE. IF YOU DO NOT AGREE TO THIS CONDITION, YOU SHOULD NOT PURCHASE THE PRODUCT. IN NO EVENT SHALL CLIMATE TECHNOLOGIES PTY LTD BE LIABLE FOR ANY INCIDENTAL, SPECIAL, CONSEQUENTIAL OR PUNITIVE DAMAGES, OR FOR ANY COSTS, ATTORNEY FEES, EXPENSES, LOSSES OR DELAYS ALLEGED TO BE AS A CONSEQUENCE OF ANY DAMAGE TO, FAILURE OF, OR DEFECT IN ANY PRODUCT INCLUDING, BUT NOT LIMITED TO, ANY CLAIMS FOR LOSS OR PROFITS. SOME STATES DO NOT ALLOW THE EXCLUSION OR LIMITATION OF INCIDENTAL OR CONSEQUENTIAL DAMAGES, SO THE ABOVE LIMITATION OR EXCLUSION MAY NOT APPLY TO YOU. THIS WARRANTY IS EXCLUSIVE AND IN LIEU OF ALL OTHER EXPRESS WARRANTIES, WRITTEN OR ORAL. TO THE EXTENT PERMITTED BY LAW, CLIMATE TECHNOLOGIES PTY LTD DISCLAIMS ANY IMPLIED WARRANTIES, INCLUDING WITHOUT LIMITATION, ANY IMPLIED WARRANTY OF MERCHANTABILITY OR FITNESS FOR A PARTICULAR USE OR PURPOSE; TO THE EXTENT SUCH DISCLAIMER IS NOT PERMITTED BY LAW, SUCH IMPLIED WARRANTIES ARE LIMITED TO THE DURATION OF THE APPLICABLE EXPRESS WARRANTY AS DESCRIBED ABOVE. SOME STATES DO NOT ALLOW LIMITATIONS ON HOW LONG AN IMPLIED WARRANTY LASTS, SO THE ABOVE LIMITATION MY NOT APPLY TO YOU. THIS WARRANTY GIVES YOU SPECIFIC LEGAL RIGHTS, AND YOU MAY ALSO HAVE OTHER RIGHTS WHICH VARY FROM STATE TO STATE.

[www.bonairedurango.com](http://www.bonairedurango.com)

# El manual del propietario

 **BONAIRE**<sup>®</sup>  
Durango

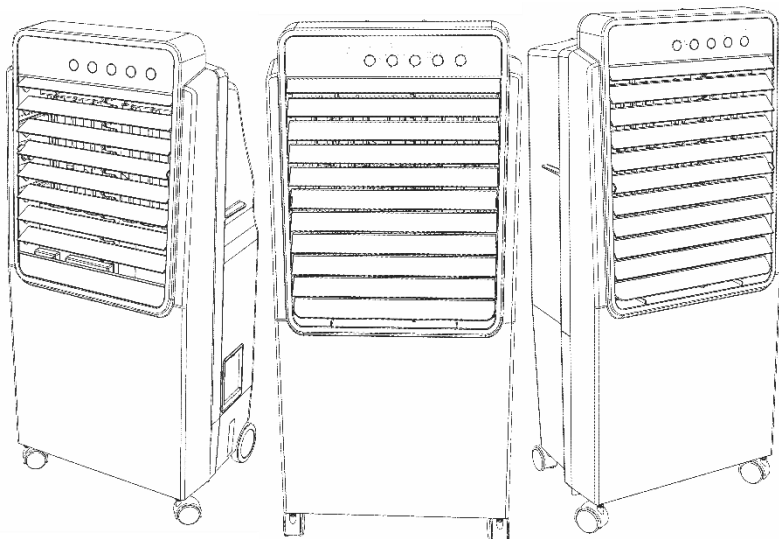

## Enfriadores de aire evaporativo

Bonaire Durango 350  
Bonaire Durango 600  
Bonaire Durango 800



## No volver a la tienda

Para ayuda con problemas de instalación o garantía

llamada: 800-939-2983 o

visitar: [www.bonaire-usa.com](http://www.bonaire-usa.com)

Para piezas, visite nuestro sitio web seguro:

[www.bonairedurango.com](http://www.bonairedurango.com)

### IMPORTANTE

## LEA Y GUARDE ESTAS INSTRUCCIONES.

*Guarde este importante manual en un lugar seguro.*

*Es responsabilidad del propietario asegurarse de que se realice un mantenimiento regular en este producto de enfriamiento por evaporación. De lo contrario, se anularán todas las garantías más allá de los requisitos legales y legales.*

## **Descargo de responsabilidad**

Climate Technologies se reserva el derecho de realizar modificaciones en las especificaciones, cantidades, dimensiones, etc. por razones de producción u otras razones, posteriores a la publicación. Si bien creemos que la información es precisa y completa, no garantizamos ni representamos para ningún propósito en particular. La información se ofrece de buena fe y con el entendimiento de que cualquier uso de las unidades o accesorios que infrinja las instrucciones y advertencias de este documento es a la sola discreción y riesgo del usuario.

## 1. información de seguridad general

Gracias por comprar un enfriador portátil evaporativo de calidad Bonaire. Nos preocupamos por su seguridad y le pedimos que pase unos minutos leyendo estas sencillas instrucciones antes de utilizar este producto.

### La seguridad!



**Lea cuidadosamente antes de intentar ensamblar, instalar, operar o mantener la unidad.**

- Lea y guarde estas instrucciones. No deseche estas instrucciones.
- Complete el ensamblaje de la unidad antes de intentar operar.
- La interferencia y el funcionamiento de este enfriador de cualquier manera no prescrita por estas instrucciones podría causar un problema de seguridad e invalidará cualquier garantía

#### ADVERTENCIA:

- No use el enfriador en superficies irregulares o inestables.
- Bloquee todas las ruedas bloqueables antes de operar el enfriador.
- No llene demasiado. Use solo agua.
- No opere el enfriador con el panel del filtro trasero quitado.
- No inserte objetos extraños o partes del cuerpo en la entrada o salida de aire, de lo contrario pueden producirse lesiones corporales o daños a la propiedad.
- No lo use inmediatamente adyacente a fuentes de calor como estufas o radiadores.
- No lo use inmediatamente adyacente a fuentes de agua, como piscinas, jacuzzis, bañeras, duchas, lavabos u otros líquidos.
- No opere este producto cerca de una llama abierta o el producto puede encenderse y provocar un incendio, resultando en lesiones corporales o daños a la propiedad.
- No opere en áreas donde se usa o almacena gasolina, pintura u otros líquidos o vapores inflamables.

#### ADVERTENCIA:

- Todas las conexiones eléctricas deben cumplir con las normas locales de construcción y seguridad y deben ser realizadas por personal calificado.
- El cable de alimentación debe conectarse directamente a un receptáculo eléctrico protegido por GFCI con conexión a tierra de 120 VCA +/- 10%, 60 Hz, monofásico. Asegúrese de que los interruptores de alimentación estén en la posición de apagado antes de conectar y operar su enfriador.
- No utilice este producto con ningún dispositivo de control de velocidad de estado sólido.
- Mantenga el cable alejado de superficies calientes.
- No opere el enfriador con un cable, enchufe u otros componentes dañados.
- No pise ni pase el cable de alimentación con objetos pesados o afilados.

- No pase el cable de alimentación por debajo de la alfombra u otro revestimiento del piso. Coloque el cable lejos del área de tráfico y donde no se tropezará.
- No utilice el cable de alimentación con un enchufe adaptador que convierta el enchufe de 3 clavijas en un conector de 2 clavijas.
- Si el cable de alimentación está dañado, debe ser reemplazado por un agente de servicio o personal calificado para evitar el riesgo de lesiones corporales o daños a la propiedad.
- Retire el enchufe del receptáculo eléctrico tirando del enchufe y no del cable.
- Use solo electricistas calificados para el reemplazo o servicio de interruptores, motores eléctricos y componentes en este enfriador.
- Si está dañado, deseche el refrigerador o regrese a un centro de servicio autorizado para su examen y / o reparación.

#### **ADVERTENCIA:**

- Siempre desconecte el cable de alimentación del receptáculo de la toma de corriente de la pared cuando el enfriador de aire no esté en uso, antes de agregar agua, antes de limpiar, antes de quitar la almohadilla de enfriamiento, antes del mantenimiento y el reemplazo de piezas, o antes de mudarse a otra ubicación.
- No enchufe el cable a la toma de corriente con las manos mojadas, ya que podría sufrir una descarga eléctrica. Lo mismo se aplica para desconectar.
- Nunca lave el gabinete de la unidad con una manguera de jardín. El agua puede dañar el motor y el sistema eléctrico.
- Nunca intente desarmar o alterar el producto de ninguna manera que no se indique en este manual. Se pueden producir golpes, incendios o lesiones corporales.
- No permita que los niños operen o mantengan este refrigerador.

#### **ADVERTENCIA:**

- **El agua estancada puede causar crecimiento bacteriano y graves problemas de salud. No permita que quede agua estancada en el tanque.**
- Durante el uso regular, drene completamente el tanque y renueve el agua todos los días.
- Drene y limpie el tanque de agua antes del almacenamiento, después del uso estacional y siempre que la unidad no esté en uso diario.

## **2. Descripción del producto**

El evaporador de aire evaporativo es un producto eficiente que ahorra energía. Se enfría combinando la evaporación del agua con el movimiento del aire, a través de equipos cuidadosamente diseñados y fabricados, proporcionando la máxima eficiencia y seguridad.

La tecnología de enfriamiento por evaporación es muy económica y ofrece una serie de beneficios adicionales en comparación con los sistemas tradicionales de aire acondicionado para hogares y empresas. El sistema no utiliza refrigerantes ni compresores; se enfría simplemente moviendo aire a través de una superficie compuesta por almohadillas de enfriamiento evaporativo especialmente diseñadas.

El calor del aire de entrada es absorbido por el agua. La temperatura del aire de salida resultante cae cuando el agua se transforma en gas. No se percibe la humedad, ya que el aire en la



habitación se renueva aproximadamente cada dos minutos, mientras se crea un efecto de enfriamiento confortable. La circulación continua de aire es un aspecto vital del proceso de enfriamiento por evaporación utilizado en este equipo y le da una clara ventaja sobre el aire acondicionado por refrigeración.

### 3. Desempacando

Maneje la unidad con cuidado. Inspeccione visualmente por daños de envío. Si alguna parte está dañada, presente inmediatamente un reclamo al transportista.

### 4. Product Specifications

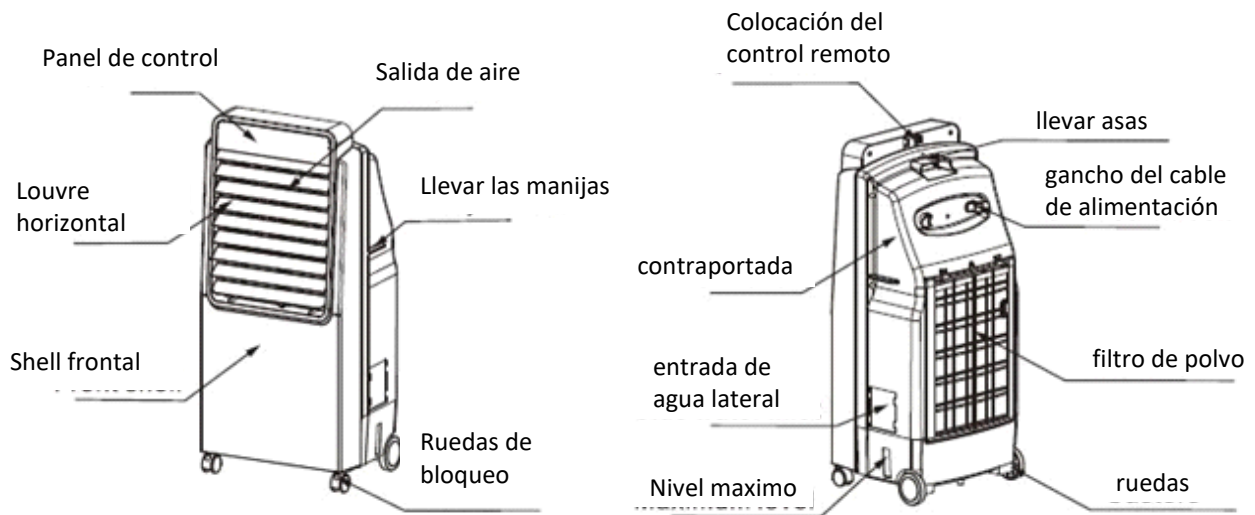

Modelo	Bonaire Durango 350	Bonaire Durango 600	Bonaire Durango 800
voltaje	120 VAC, 60 Hz, 1 fase	120 VAC, 60 Hz, 1 fase	120 VAC, 60 Hz, 1 fase
Amperage	0.8A	0.9A	1.4A
Tank Capacity	3 gal (12L)	9 gal (34L)	9 gal (34L)
N.W.	19 lbs (8.6kg)	19 lbs (8.6kg)	19 lbs (8.6kg)
Dimensiones: inches (cm)	H: 35 (89) X W: 15.5 (40) X D: 13 (33)	H: 39 (99) X W: 17.5 (45) X D: 13 (33)	H: 39 (99) X W: 17.5 (45) X D: 13 (33)

## 5. Conexión eléctrica e instalación

Revise y comprenda las advertencias en la sección Información general de seguridad, páginas 15 y 16.

### 1. Instalación de la rueda delantera:

Inserte las ruedas pequeñas con freno en el orificio redondo en la parte frontal inferior.

### 2. Instalación de la rueda trasera:

c. **350:** Inserte las ruedas grandes en la ranura en la parte posterior de la parte inferior.

(Inserte el extremo pequeño primero, el extremo grande debe alinearse para quedar plano con la abertura de la ranura.)

d. **600 & 800:** Inserte las ruedas pequeñas sin freno en el orificio redondo en la parte posterior del fondo.

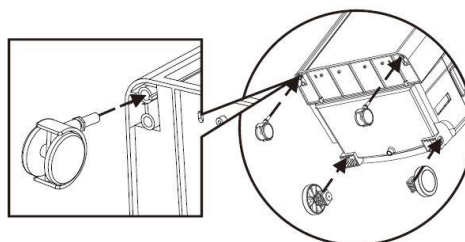

### 3. Instale el enfriador en una superficie plana y nivelada. Presione las palancas de bloqueo en las dos ruedas delanteras para evitar el movimiento.

### 4. Louvre ajustable hacia arriba y hacia abajo: abra el obturador de aire antes de encender la unidad, utilizando las dos asas sobresalientes. Ajuste las rejillas hacia arriba y hacia abajo manualmente en una dirección cómoda.

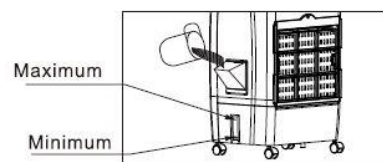

### 5. Agregue agua limpia al tanque de agua. Verifique la ventana del nivel del agua en el lado derecho del enfriador para ver cuándo el tanque de agua está lleno.

### 6. Enchufe la unidad en una salida a tierra protegida con GFCI monofásica de 120 VAC (± 10%) 60 Hz, 1 fase.

## 6. Operación

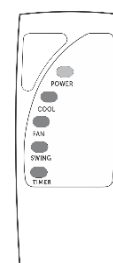
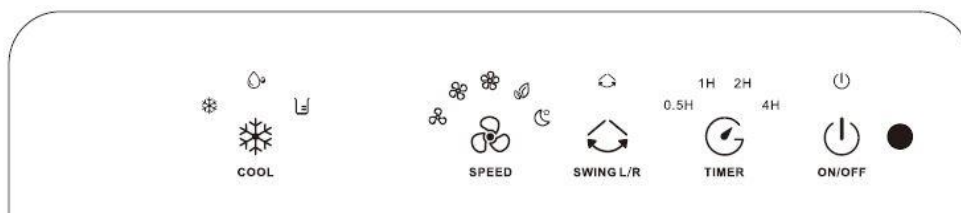

### Panel de control y control remoto

1. **ON/OFF (ENCENDIDO / APAGADO):** presione este botón para encender el enfriador de aire, escuchará un breve "pitido". Mientras tanto, las funciones de enfriamiento y oscilación se activan automáticamente. El enfriador comienza con flujo de aire a alta velocidad. Para apagar el enfriador de aire, presione el botón "ON / OFF".

2. **COOL (FRÍO):** La función de enfriamiento comienza automáticamente después de encender el enfriador de aire, cuando la unidad tiene suficiente agua. Presione el botón para cambiar al modo de solo ventilador. Al presionarlo una vez más se activará nuevamente la función de enfriamiento. La luz indicadora se encenderá durante el modo frío.

3. **SWING L/R (OSCILACIÓN IZQUIERDA / DERECHA):** Esta función se inicia inmediatamente después de encender la unidad y se indica mediante la luz indicadora **SWING L/R** encendida. Bajo esta condición, el flujo de aire se balancea lentamente de izquierda a derecha. Para detener

esta función, presione este botón una vez más. La luz indicadora también se apagará. Empujarlo una vez más comenzará a balancear la tabla de viento una vez más.

4. **SPEED (VELOCIDAD)**: Presione el botón para cambiar la velocidad del aire después de encender la unidad. La velocidad del aire se puede cambiar entre alta, natural, de sueño, baja y media. Hay una luz indicadora para cada una de estas funciones de velocidad del aire. Espere 2 segundos para sentir el efecto de la nueva velocidad del aire.

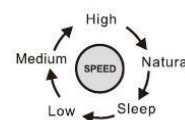

Después de cambiar la velocidad.

5. **TIMER (TEMPORIZADOR)**: La función del temporizador se puede encender y cambiar cuando el enfriador está en modo frío o ventilador. El temporizador puede establecer el período de encendido de la unidad dentro del rango de tiempo de ½ hora a 7.5 horas, y puede ajustarse en incrementos de ½ hora. La unidad cambiará al modo de espera al final del período establecido. Después de encender la unidad, presione el botón TEMPORIZADOR para configurar la función de apagado del temporizador de ½ hora a 7.5 horas. Para desactivar el modo de temporizador, presione TIMER hasta que se apaguen todas las luces indicadoras del temporizador o presione el botón "ON.OFF".

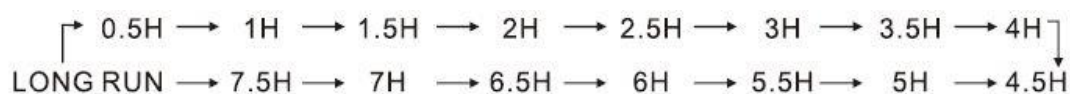

6. **WATER LEVEL (NIVEL DEL AGUA)**: La luz LED es blanca cuando el tanque contiene suficiente agua para operar en modo frío. Cuando falta agua en el tanque, la luz LED es roja y el refrigerador emite una alarma por un corto período. Durante el modo de enfriamiento, si se muestra que falta agua, agregue agua al tanque a través de la "entrada de agua lateral" y presione el botón COOL para volver a activar la función de enfriamiento.

**CONTROL REMOTO**: El control remoto proporciona los mismos botones que el panel de control.  
**Las pilas**: 2x AAA, 1.5V

#### Requisitos de renovación de aire:

Cuando su refrigerador funciona, es importante dejar una ventana o puerta abierta para mantener un flujo de aire constante y evitar la acumulación de humedad y calor. Su enfriador evaporativo no se enfría correctamente cuando el flujo de aire no puede salir de una habitación. Esto provoca una disminución en la eficiencia de enfriamiento debido a un aumento de la humedad. Por lo tanto, se requiere una apertura de al menos 1 pie cuadrado por cada 500 CFM de aire inyectado.

## 7. Mantenimiento



**El agua estancada puede causar crecimiento bacteriano y graves problemas de salud. No permita que quede agua estancada en el tanque.**

**Durante el uso regular, drene completamente el tanque y renueve el agua todos los días.**

**Drene y limpie el tanque de agua antes de almacenarlo, después de un uso estacional y siempre que la unidad no se use durante mucho tiempo.**

## 8. Diagrama de cableado

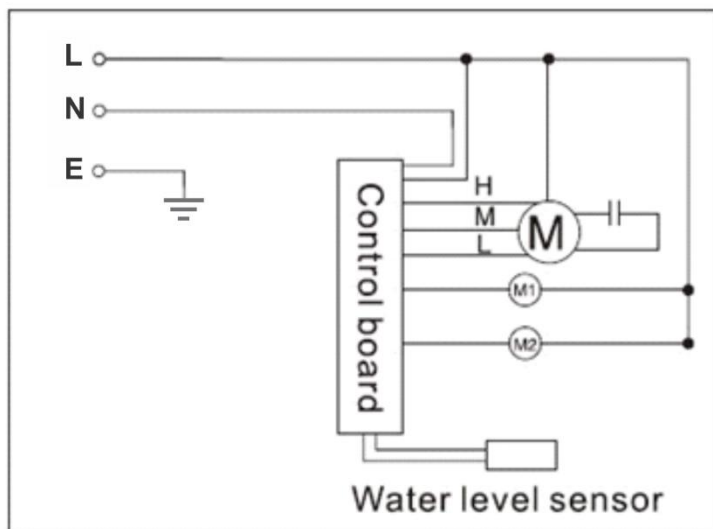

(M) Fan Motor    (M1) Swing Motor L/R    (M2) Water Pump

## 9. Cómo cambiar las baterías del controlador

1. Presione la almohadilla con el pulgar y extraiga la tapa de la batería.
2. Retire las baterías viejas e inserte baterías nuevas de acuerdo con la orientación que se muestra en el controlador.
3. Deslice la tapa nuevamente a su posición, mientras presiona el botón.

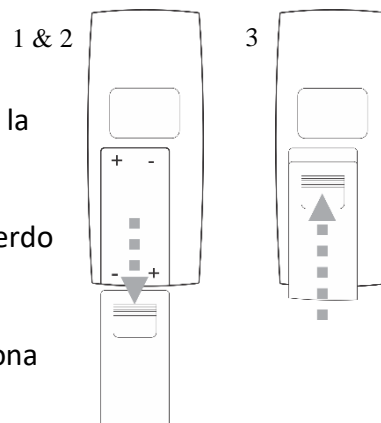

### **⚠ ADVERTENCIA**

- A. No mezcle pilas viejas y nuevas.
- B. No mezcle pilas alcalinas, estándar (carbono-zinc) o recargables (Ni-Cad, NiMH, etc.).

## 10. Solución de problemas

Problema	Razón	Solución
No hay flujo de aire	1. La energía no está conectada. 2. La alimentación no está encendida. 3. Cuerpo dañado.	1. Enchufe el cable de alimentación correctamente. 2. Presione el botón Air Speed para comenzar. 3. Vuelva al centro de servicio.
Sonido anormal	1. Artículo extranjero dentro del cuerpo de la unidad. 2. Ventilador de aire flojo. 3. Defecto motor.	1. Retire la cubierta posterior y la almohadilla húmeda, retire los artículos extraños. 2. Regrese al Centro de Servicio. 3. Vuelva al centro de servicio.
Sin evaporación / enfriamiento	1. El tanque de agua está obstruido. 2. Otra causa.	1. Limpie el tanque de agua. 2. Regrese al centro de servicio.
La dirección del flujo de aire no se puede controlar	El motor de giro está defectuoso.	Regresar al Centro de Servicio

## 11. Declaración, De Conformidad Del Proveedor

- a. Este dispositivo cumple con la parte 15 de las reglas de la FCC.
- b. Proveedor responsable listado según SDoC:  
Bonaire USA LLC.

Póngase en contacto con 800-939-2983 or [www.bonaire-usa.com](http://www.bonaire-usa.com)

## 12. Garantía

### Declaración sobre la garantía del producto (EE. UU.)

#### 1. Garantía

Sujeto a las condiciones y exclusiones, Climate Technologies Pty Ltd ofrece al comprador original la siguiente garantía:

**Climate Technologies Pty Ltd garantiza estos electrodomésticos: Bonaire Durango 350, Bonaire Durango 600 y Bonaire Durango 800, por un (1) período de un año (solo piezas) a partir de la fecha de compra. Durante este período, un electrodoméstico defectuoso o piezas defectuosas serán reparadas o reemplazadas sin cargo a elección de Climate Technologies Pty Ltd. Además, se aplica la garantía de corrosión del gabinete de por vida únicamente en el gabinete de la unidad.**

**Climate Technologies Pty Ltd, no ofrece garantías, representaciones o promesas en cuanto a la calidad o el rendimiento de sus enfriadores evaporativos que no sean los específicamente establecidos en esta garantía.**

#### 2. Condiciones y exclusiones

- a) La garantía solo cubre refrigeradores portátiles fabricados por Climate Technologies Pty Ltd y comprados en los EE. UU.

- b) La garantía no cubre los componentes de instalación que pueden estar unidos al producto fabricado por Climate Technologies Pty Ltd. Estos pueden incluir y no están limitados a elementos tales como conductos, conductos, parrillas, tuberías, etc. Estos elementos son de exclusiva responsabilidad. del instalador / propietario.
- c) Esta garantía solo es válida si el electrodoméstico se instala y opera de acuerdo con las instrucciones del fabricante y para su propósito diseñado y previsto en la fase, voltaje y frecuencia nominados.
- d) La idoneidad del producto para el propósito y el diseño / dimensionamiento general del sistema son responsabilidad exclusiva del instalador / propietario. Esto incluye, entre otros, cálculos de carga térmica, flujo de aire, equilibrio del sistema, humedad, calidad del agua, etc.
- e) El uso industrial o comercial de este producto anulará la garantía. El aparato está diseñado solo para uso doméstico.
- f) El producto debe ser instalado por una persona calificada en la forma prescrita por las reglamentaciones locales y legales y según las especificaciones del fabricante.
- g) La garantía solo se otorgará cuando el comprador original proporcione un comprobante de compra y Climate Technologies Pty Ltd esté convencido de que el aparato está dentro del período de garantía.
- h) No se proporcionará garantía cuando, en opinión de Climate Technologies Pty Ltd:
  - a. No hay nada malo con el aparato.
  - b. El funcionamiento defectuoso del aparato se debe a un fallo en el suministro de electricidad o agua.
  - c. Los defectos son causados por negligencia, aplicación incorrecta, abuso, desgaste normal o por daño accidental del aparato.
  - d. Una persona no autorizada ha intentado reparar el aparato.
  - e. El dispositivo ha sido cambiado o modificado de alguna manera.
  - f. Surge una situación mencionada en la guía de resolución de problemas.
- i) Los daños causados por elementos como el viento, la lluvia, la iluminación, las inundaciones, etc. junto con los picos de potencia y las caídas de tensión no se consideran material defectuoso o mano de obra y, como tales, no están cubiertos por nuestra garantía.
- j) Si no hay un certificado de cumplimiento para trabajos de plomería o electricidad, Climate Technologies Pty Ltd se reserva el derecho de rechazar la garantía en instalaciones no conformes.
- k) No se aceptará responsabilidad por elementos externos como plagas, animales, mascotas y alimañas que puedan causar daños a la unidad.

- l) No se cubren las situaciones ambientales adversas como el aire salado que pueden causar daños.
- m) No se acepta responsabilidad u obligación por daños a los contenidos, alfombras, paredes, techos, cimientos o cualquier otra pérdida o daño consecuente de cualquier naturaleza, ya sea directa o indirecta resultante de la instalación, operación o mal uso del aparato.
- n) Las piezas reemplazadas bajo garantía están garantizadas por el saldo del Período de garantía original.
- o) Todas las garantías no son transferibles.
- p) Los beneficios conferidos por esta garantía se suman a las garantías y otros derechos con respecto al aparato, que el consumidor tiene bajo las leyes estatales y federales. Esta garantía debe leerse sujeta a esa legislación y nada en esta garantía tiene el efecto de excluir, restringir o modificar esos derechos.

### **3. Cómo obtener servicio**

Sujeto a las condiciones y exclusiones mencionadas anteriormente, Climate Technologies Pty Ltd reparará o reemplazará (a su discreción) cualquier enfriador evaporativo que, después del examen, se determine que es defectuoso durante la duración de la garantía descrita en la sección "Garantía". Lleve el enfriador evaporativo que necesita servicio al mostrador de servicio especial del minorista autorizado más cercano. También se debe incluir una copia del comprobante de reemplazo anterior, si corresponde. Mantenga los documentos originales para referencia futura.

El minorista autorizado y Climate Technologies Pty Ltd evaluarán su producto y le proporcionarán documentación para confirmar que la garantía limitada de 1 año sigue siendo válida. Si se encuentra algún elemento en la sección "Condiciones y exclusiones", la garantía limitada de 1 año es nula y sin efecto. Un código de serie válido y legible del producto también debe estar visible para obtener servicio bajo la garantía limitada de 1 año de Climate Technologies Pty Ltd. Si el minorista autorizado y Climate Technologies Pty Ltd consideran que un producto no puede ser reparado y es necesario un reemplazo, Climate Technologies Pty Ltd. le enviará un producto similar de igual o mayor valor sin cargo.

### **4. Climate Technologies Pty Ltd**

Climate Technologies Pty Ltd es una empresa constituida en Australia (número A.C.N. 001418 042). La referencia a Climate Technologies Pty Ltd incluye sus distribuidores autorizados.

#### **Garantía para piezas de repuesto.**

Las piezas reemplazadas bajo garantía están garantizadas por el resto del período de garantía original del enfriador.

#### **Comprobante de compra**

Adjunte su comprobante de compra aquí. Su recibo es su garantía y será requerido para validar cualquier garantía.

## Distribuidor / Información del producto

Distribuidor / Minorista:	
La dirección:	
Número de teléfono:	
Número de modelo de unidad:	
Número de serie:	

LA ACEPTACIÓN DE LOS RECURSOS EXCLUSIVOS DE REPARACIÓN Y REEMPLAZO DESCRITOS AQUÍ ES UNA CONDICIÓN DEL CONTRATO PARA LA COMPRA DE CADA PRODUCTO DE ENFRIADOR EVAPORATIVO DE PTY LTD. LOS DETALLES DE ESTA GARANTÍA LIMITADA ESTÁN SUJETOS A CAMBIOS SIN PREVIO AVISO. SI NO ESTÁ DE ACUERDO CON ESTA CONDICIÓN, NO DEBE COMPRAR EL PRODUCTO. EN NINGÚN CASO, LAS TECNOLOGÍAS CLIMÁTICAS PTY LTD SERÁN RESPONSABLES POR CUALQUIER DAÑO INCIDENTAL, ESPECIAL, CONSECUENTE O PUNITIVO, O POR CUALQUIER COSTOS, HONORARIOS, GASTOS, PÉRDIDAS O RETRASOS ADJUDICADOS POR SER UNA CONSECUENCIA DE CUALQUIER DAÑO O FALLA EN CUALQUIER PRODUCTO INCLUYENDO, PERO SIN LIMITARSE A, CUALQUIER RECLAMO POR PÉRDIDA O GANANCIAS. ALGUNOS ESTADOS NO PERMITEN LA EXCLUSIÓN O LIMITACIÓN DE DAÑOS INCIDENTALES O CONSECUENTES, POR LO QUE LA LIMITACIÓN O EXCLUSIÓN ANTERIOR PUEDE NO APLICARSE EN SU CASO. ESTA GARANTÍA ES EXCLUSIVA Y SUSTITUYE A TODAS LAS OTRAS GARANTÍAS EXPRESAS, ESCRITAS U ORALES. EN LA MEDIDA PERMITIDA POR LA LEY, CLIMATE TECHNOLOGIES PTY LTD RECHAZA CUALQUIER GARANTÍA IMPLÍCITA, INCLUYENDO SIN LIMITACIÓN, CUALQUIER GARANTÍA IMPLÍCITA DE COMERCIABILIDAD O IDONEIDAD PARA UN USO O PROPÓSITO EN PARTICULAR; EN LA MEDIDA EN QUE DICHA EXENCIÓN DE RESPONSABILIDAD NO ESTÁ PERMITIDA POR LA LEY, DICHAS GARANTÍAS IMPLÍCITAS SE LIMITAN A LA DURACIÓN DE LA GARANTÍA EXPRESA APLICABLE COMO SE DESCRIBE ANTERIORMENTE. ALGUNOS ESTADOS NO PERMITEN LIMITACIONES DE LA DURACIÓN DE UNA GARANTÍA IMPLÍCITA, POR LO QUE LA LIMITACIÓN ANTERIOR NO PUEDE APLICARSE EN SU CASO. ESTA GARANTÍA LE OTORGA DERECHOS LEGALES ESPECÍFICOS, Y TAMBIÉN PUEDE TENER OTROS DERECHOS QUE VARÍAN DE ESTADO A ESTADO.

[www.bonairedurango.com](http://www.bonairedurango.com)