

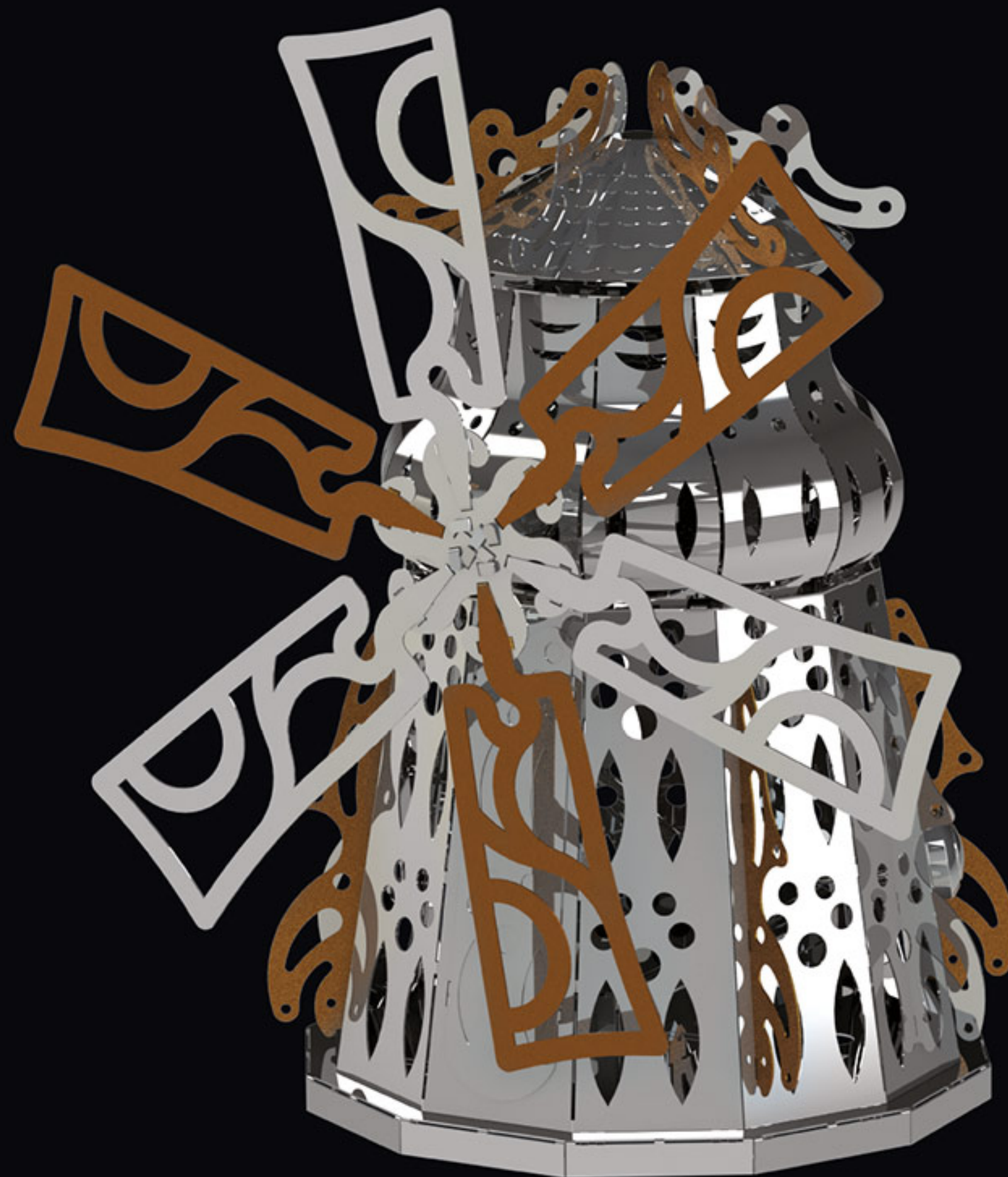

METAL[®]
TIME

MYSTERIOUS MILL

3D Metal Mechanical
Model Building Kit



Assembly instructions
Інструкція зі складання
Instrukcja montażu
Istruzioni di montaggio
Montageanleitung
Instructions de montage
Instrucciones de montaje
Instruções de montagem
Інструкція по сборке
装配说明书
조립 설명서
組立説明書

تعليمات التجميع
הוראות הרכבה

Collect the Best

52 PIECES

5 hours

Unique design / Rotating sails
Electric motor

AGES
14+



WARNING! PLEASE READ THESE INSTRUCTIONS CAREFULLY BEFORE ASSEMBLY AND USE / **УВАГА!** БУДЬ ЛАСКА, ОЗНАЙОМТЕСЯ З ІНСТРУКЦІЄЮ ПЕРЕД СКЛАДАННЯМ І ВИКОРИСТАННЯМ / **UWAGA!** PROSIMY O UWAŻNE PRZECZYTANIE TEJ INSTRUKCJI PRZED MONTAŻEM I UŻYCIEM **AVVERTENZE!** SI PREGA DI LEGGERE ATTENTAMENTE QUESTE ISTRUZIONI PRIMA DEL MONTAGGIO E DELL'USO / **ACHTUNG!** BITTE LESEN SIE DIE ANLEITUNG VOR DER MONTAGE UND VERWENDUNG / **ATTENTION!** VEUILLEZ LIRE LE MANUEL AVANT L'ASSEMBLAGE ET L'UTILISATION

EN When assembling the model, don't rush, avoid pointing details at yours or anyone else's face. If one of the parts has a sharp edge, please file it down. Use pliers and additional tools to assemble the model. Each kit contains a cloth for wiping and polishing the model once it's assembled. If needed, you may choose to apply a small amount of silicon-based grease to the spring and the mechanism; however, this is not a requirement for the mechanism to function properly. The mechanism will perform at its best in the absence of excessive friction or excessive play of its parts

UA Під час складання не поспішайте, не спрямовуйте деталі в обличчя собі або іншим. Якщо деталь має гострий край, обробіть його надфілем. Для складання використовуйте плоскогубці та додатковий інструмент. У комплект входить ганчірка, якою можна протерти модель після складання. За бажанням після складання можна змастити пружину і

механізм силіконовою змазкою, але це не є обов'язковою умовою гарної роботи механізму. Механізм буде добре працювати, якщо не буде зайвого тертя або, навпаки, великого люфту між деталями

PL Podczas montażu trzeba unikać pośpiechu i skierowania elementów drobnych w twarz sobie lub innym. Jeśli element zawiera ostrą krawędź, wyszlifuj powierzchnię pilnikiem. Użyj szczypiec i dodatkowych narzędzi do montażu. Każdy zestaw zawiera ściereczkę do wycierania i polerowania modelu po jego złożeniu. W razie potrzeby po montażu można nasmarować sprężynę i mechanizm smarem silikonowym, ale nie jest to konieczne, aby mechanizm działał dobrze. Mechanizm będzie działał najlepiej przy braku nadmiernego tarcia lub dużego luzu między elementami

IT Assemblare senza fretta, non puntare le parti verso il proprio volto o verso i volti degli altri. Si una delle parti ha un bordo tagliente, smussarlo con una lima.

Usare le pinze ed attrezzi aggiuntivi. Il kit contiene un panno lucidante per pulire il modello dopo il montaggio. Se necessario, dopo il montaggio si può lubrificare la molla con grasso al silicone, pero non è una condizione obbligatoria del buon funzionamento del meccanismo. Il meccanismo funziona bene se non c'è un'elevata frizione tra le parti o al contrario se le parti non facciano gioco

DE Achten Sie bei der Montage des Modells darauf, dass Sie damit nicht auf Ihr Gesicht oder das einer anderen Person zielen. Wenn das Teil eine scharfe Kante enthält, feilen Sie es ab. Verwenden Sie zur Montage eine Flachzange und ein zusätzliches Werkzeug. Jeder Bausatz enthält ein Poliertuch zum Abwischen und Polieren des Modells nach der Montage. Bei Bedarf können Sie nach der Montage die Feder und den Mechanismus mit Silikonfett schmieren. Dies ist jedoch keine Voraussetzung für die einwandfreie Funktion des Mechanismus. Der Mechanismus funktioniert

am besten, wenn es keiner ü bermä ßigen Reibung ausgesetzt ist oder im Gegenteil keinen ü bermä ßigen Spalt zwischen den Teilen aufweist

FR Pendant l'assemblage, ne vous précipitez pas, ne dirigez pas les pièces vers votre visage ou sur les autres. Si une pièce contient un bord coupant, limez-le. Pour l'assemblage, utilisez une pince et un outil supplémentaire. Le kit comprend un chiffon pour pouvoir polir le modèle après l'assemblage. Si vous le souhaitez, après l'assemblage, la spirale et le mécanisme peuvent être lubrifiés avec de la graisse de silicone, mais ceci n'est pas une condition préalable pour un bon fonctionnement du modèle. Le mécanisme fonctionnera bien s'il n'y a pas de frottements excessifs ou, à l'inverse, un grand écart entre les pièces

ES Cuando montado el modelo, no se apresure y evite apuntar a su cara o la cara de otra persona. Si una pieza del modelo tiene un borde afilado, límelo, por favor. Use alicates u otros



¡ATENCIÓN! POR FAVOR LEA LAS INSTRUCCIONES ANTES DE MONTAR Y UTILIZAR EL MODELO / **ATENÇÃO!** POR FAVOR, LEIA AS INSTRUÇÕES ANTES DA MONTAGEM E DO USO / **ВНИМАНИЕ!** ПОЖАЛУЙСТА, ОЗНАКОМЬТЕСЬ С ИНСТРУКЦИЕЙ ПЕРЕД СБОРКОЙ И ИСПОЛЬЗОВАНИЕМ

注意! 装配和使用产品前请阅读使用说明书 / **경고!** 조립 및 사용 전에 설명서를 잘 읽고 숙지해 주십시오 / **ご注意!** 組立て使用する前に説明書をお読んでください

אנא קרא הוראות אלה בזהירות לפני ההרכבה והשימוש **אזהרה!** / **تحذیر!** يرجى قراءة التعليمات قبل التجميع والاستخدام

instrumentos para montar el modelo. Cada kit contiene un tela para limpiar y pulir el modelo una vez cuando esté ensamblado. Si es necesario, puede aplicar un poco de grasa a base de silicona al resorte y al mecanismo; sin embargo, el mecanismo funcionará correctamente sin grasa adicional. El mecanismo funcionará de mejor manera si no hay fricción ni una holgura excesiva entre sus partes

PT Durante a montagem, não se precipite, não aponte as peças na sua cara ou na de outras pessoas. Se a peça tiver uma borda afiada, lixe-a. Use um alicate e uma ferramenta adicional para montar. O kit inclui um pano que pode ser usado para limpar o modelo após a montagem. Se desejar, após a montagem, pode-se lubrificar a mola e o mecanismo com graxa de silicone, mas isso não é pré-requisito para o bom funcionamento do mecanismo. O mecanismo funcionará bem se não houver excesso de atrito ou, ao contrário, grande folga entre as peças.

RU Во время сборки не спешите, не направляйте детали в лицо себе или другим. Если деталь имеет острый край, обработайте его напильником. Для сборки используйте плоскогубцы и дополнительный инструмент. В комплект входит тряпочка, которой можно протереть модель после сборки. При желании после сборки можно смазать пружину и механизм силиконовой смазкой, но это не является обязательным условием хорошей работы механизма. Механизм будет хорошо работать, если не будет лишнего трения или, напротив, большого люфта между деталями

CN 当组装模型时, 不要别忙, 不要把零件放向你的脸或别人的脸上。如果一个模型部件有锋利的边缘, 用锉把它加工一下。使用钳子和附加的配件来装配模型。套件包括一块布, 组装后您可以用它擦拭模型。如有需要, 可将硅基润滑脂应用于弹簧及机构; 然而, 该机构将正常工作, 没有额外的油脂。如果没有多余的摩擦或零件之间存在较大的反冲, 则该机构将工作良好

KR 모델을 조립할 때 서두르지 말고 부품을 본인 얼굴이나 다른 사람의 얼굴을 향하여 조립하지 마십시오. 부품 중 하나에 날카로운 부분이 있으면 다듬어 주십시오. 펜치 및 추가 도구를 사용하여 모델을 조립하십시오. 각 키트에는 조립된 모델을 닦기 위한 천이 들어 있습니다. 필요한 경우, 적은 양의 실리콘 기반 그리스를 스프링과 메커니즘에 바를 수 있습니다. 하지만 이것은 메커니즘이 적절하게 운영하는 데 필수적이지 않습니다. 메커니즘은 과도한 마찰과 부품의 과도한 헐거움이 없는 상태에서 최상의 성능을 발휘합니다

JP モデルの組み立て中に、急いで組立てたり、使用者の顔または他人の顔へ向けたりしないでください。先が鋭い部品がございましたら、必ず下へ向けてください。キットと共に付属されているペンチと追加ツールを使用してモデルを正しく組み立ててください。組立後のモデルをの拭き取り及び研磨用の布が各キットに同梱されています。必要に応じて、少量のシリコンベース潤滑剤をバネやメカニズムに塗布することができますが、メカニズムが正常に機能するための必要要件ではありません。メカニズムは部品の過剰な摩擦

及び過度の再生がない場合、最高のパフォーマンスを発揮します

AR عند تجميع النموذج لا تستعجل وتتجنب إشارة الأجزاء الى وجهك او وجه شخص آخر. اذا كان أحد الأجزاء له حافة حادة فالرجاء إزالتها بالمبرد. استخدم زردية و أدوات إضافية لتجميع النموذج. يحتوي الطقم على قطعة من القماش للمسح والتلميع بعد تجميع النموذج. اذا لزم الأمر يمكنك وضع الشحوم السيليكونية على النابض والآلية لكن هذا ليس شرط لازم لكي تعمل الآلية بشكل صحيح. ستعمل الآلية جيدا في حالة عدم وجود احتكاك مفرط او بالعكس خلوص كبير بين الاجزاء

HE כשמרכיבים את הדגם, אל תמהרו, הימנעו מהפניית פרטים לעבר הפנים שלכם או של מישהו אחר. אם לאחד החלקים קצה חד, אנא הגש אותו למטה. השתמשו בצבת ובכלים נוספים להרכבת הדגם. כל ערכה מכילה מטלית לניגוב והברקה של הדגם לאחר הרכבתו. במידת הצורך, תוכלו לבחור למרוח כמות קטנה של שומן על בסיס סיליקון על הקפיץ והמנגנון; עם זאת, זו אינה דרישה למנגנון לתפקוד תקין. המנגנון יבצע במיטב בו בהיעדר חיכוך מוגזם או משחק יתר על חלקיו



MODEL PARTS AND ASSEMBLY TOOLS / КОМПЛЕКТАЦІЯ ДЕТАЛЕЙ ТА ІНСТРУМЕНТІВ / ELEMENTY I NARZĘDZIA MONTAŻOWE / LE PARTI DEL MODELLO E ATTREZZI DI MONTAGGIO / MODELLTEILE UND MONTAGEWERKZEUGE / COMPOSITION DU KIT / PIEZAS DEL MODELO Y HERRAMIENTAS DE ENSEMBLAR PEÇAS DE MONTAGEM DO KIT / КОМПЛЕКТАЦІЯ ДЕТАЛЕЙ СБОРКИ / 零件包括清單 / 모델 부품과 조립 도구 / モデル部品と組立ツール
חלקי דגם וכלים להרכבה / أجزاء النموذج وأدوات التجميع

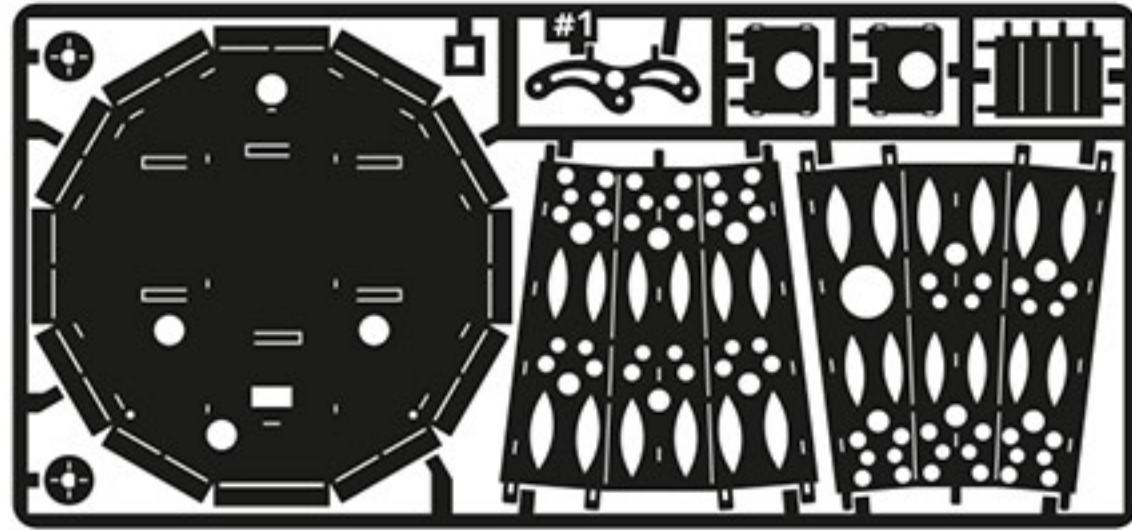

#1

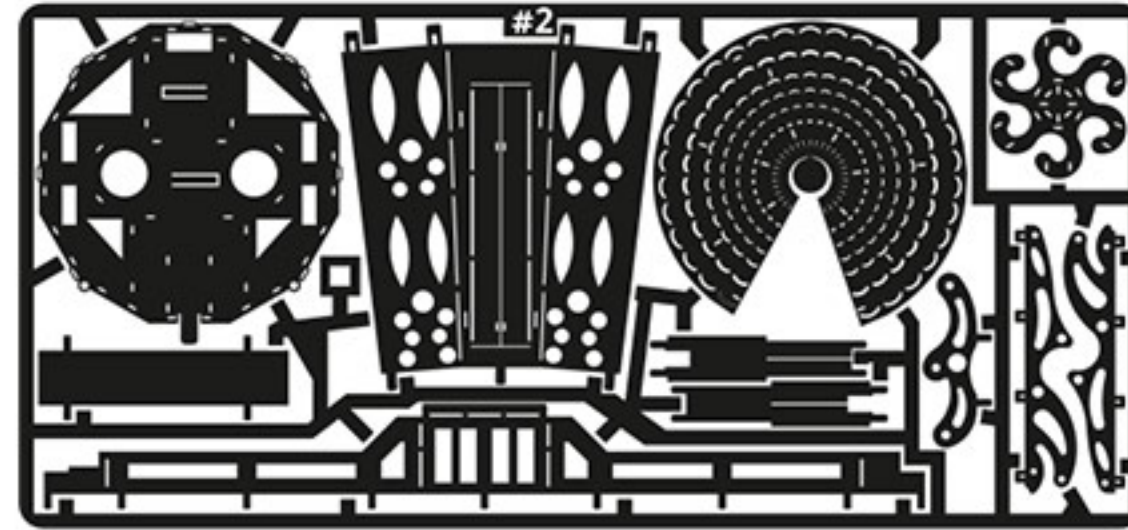

#2

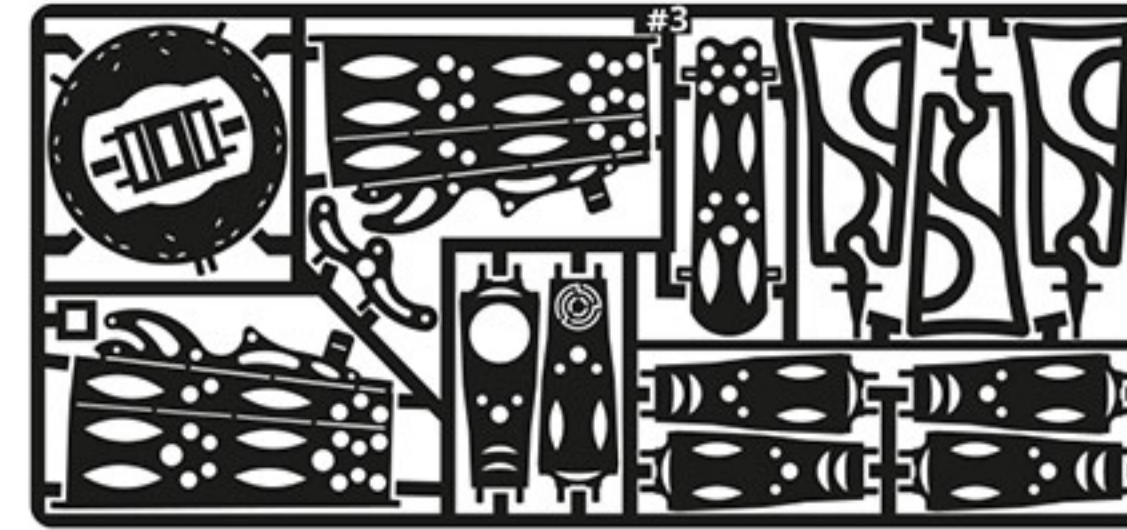

#3

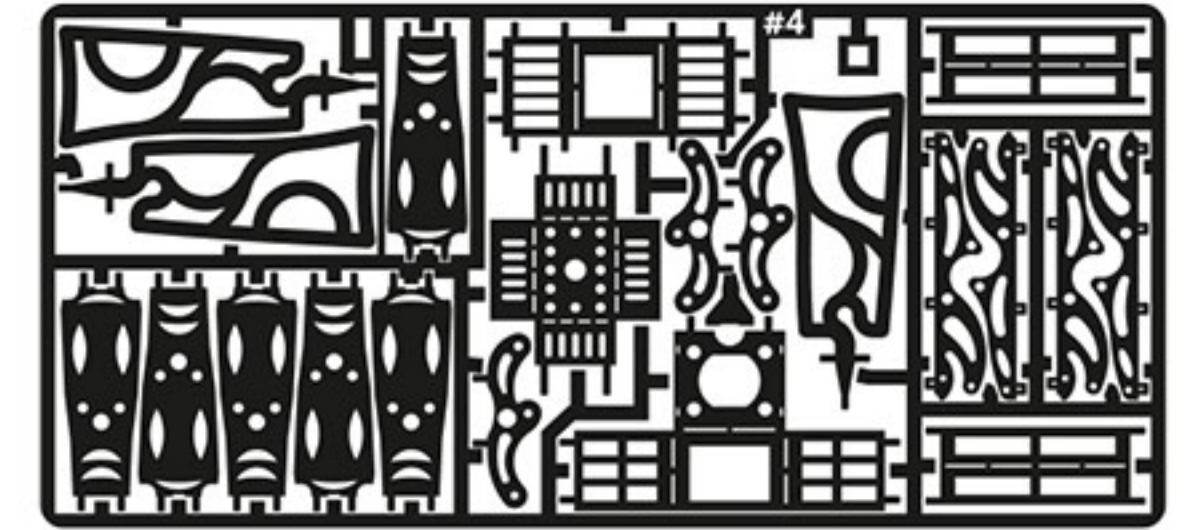

#4

WARNING! Product contains small parts and sharp parts. Not suitable for children under 3 years of age

УВАГА! Продукт містить дрібні та гострі деталі. Не призначено для дітей до 3-х років

UWAGA! Produkt zawiera małe i ostre elementy. Nieodpowiednie dla dzieci w wieku poniżej 3 lat

AVVERTENZE! Il prodotto contiene parti piccole e/o taglienti. Non destinato ad essere utilizzato dai bambini di età inferiore a 3 anni

ACHTUNG! Das Produkt enthält kleine und scharfe Teile. Nicht geeignet für Kinder unter 3 Jahren

ATTENTION! Le produit contient de petites pièces qui peuvent être tranchantes. Ne pas laisser à portée d'enfants de moins de 3 ans

¡ATENCIÓN! El producto contiene piezas pequeñas y partes afiladas. No apto para niños menores de 3 años

ATENÇÃO! O produto contém peças pequenas e pontiagudas. Não se destina a crianças menores de 3 anos

ВНИМАНИЕ! Продукт содержит мелкие и острые детали. Не предназначено для детей до 3-х лет

注意! 产品包括小零件和尖锐零件。不适合3岁以下儿童

경고! 제품에 작은 부품과 날카로운 부품이 들어 있습니다. 3세 미만의 어린이에게는 적합하지 않습니다

警告! 製品には小さくて鋭い部品があります。3歳未満のお子様には絶対に与えないでください。

تحذیر! يحتوي المنتج على أجزاء صغيرة وأجزاء حادة. غير مناسب للأطفال تحت سن 3

זכרה! המוצר מכיל חלקים קטנים וחלקים חדים לא מתאים לילדים מתחת לגיל 3



MODEL PARTS AND ASSEMBLY TOOLS / КОМПЛЕКТАЦІЯ ДЕТАЛЕЙ ТА ІНСТРУМЕНТІВ / ELEMENTY I NARZĘDZIA MONTAŻOWE / LE PARTI DEL MODELLO E ATTREZZI DI MONTAGGIO / MODELLTEILE UND MONTAGEWERKZEUGE / COMPOSITION DU KIT / PIEZAS DEL MODELO Y HERRAMIENTAS DE ENSEMBLAR PEÇAS DE MONTAGEM DO KIT / КОМПЛЕКТАЦІЯ ДЕТАЛЕЙ СБОРКИ / 零件包括清單 / 모델 부품과 조립 도구 / モデル部品と組立ツール
חלקי דגם וכלים להרכבה / أجزاء النموذج وأدوات التجميع



12 cm



9.5 cm

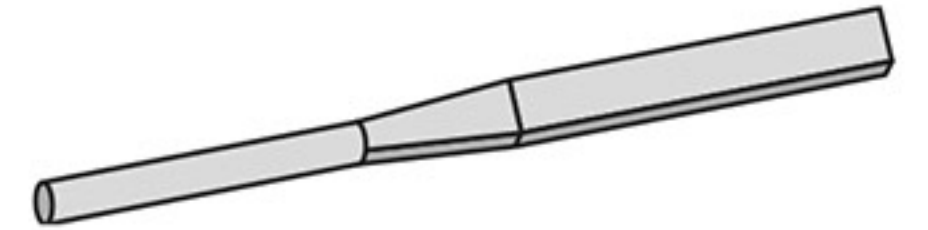
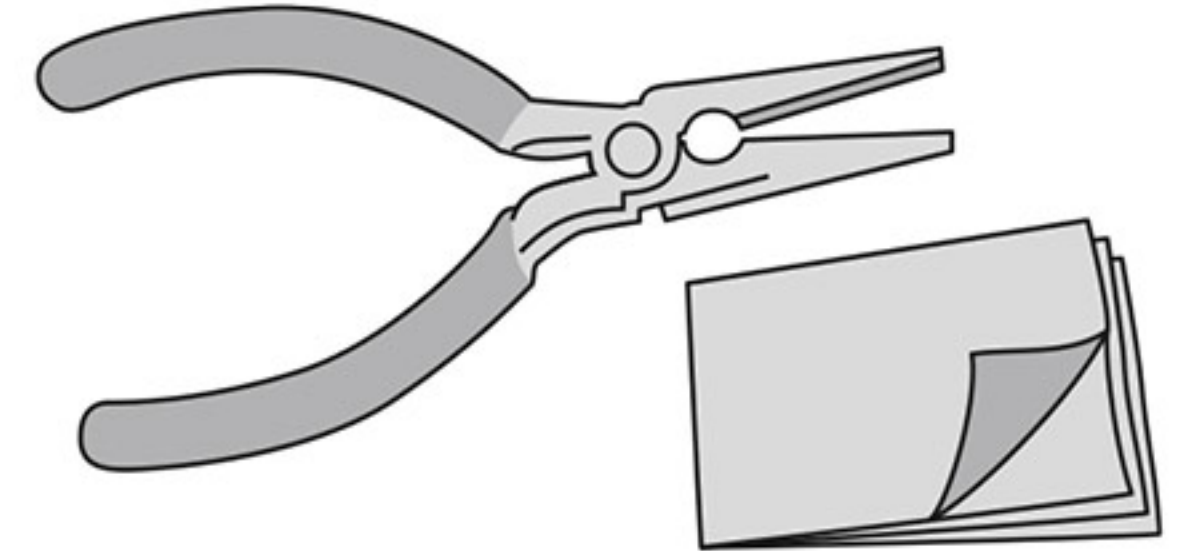
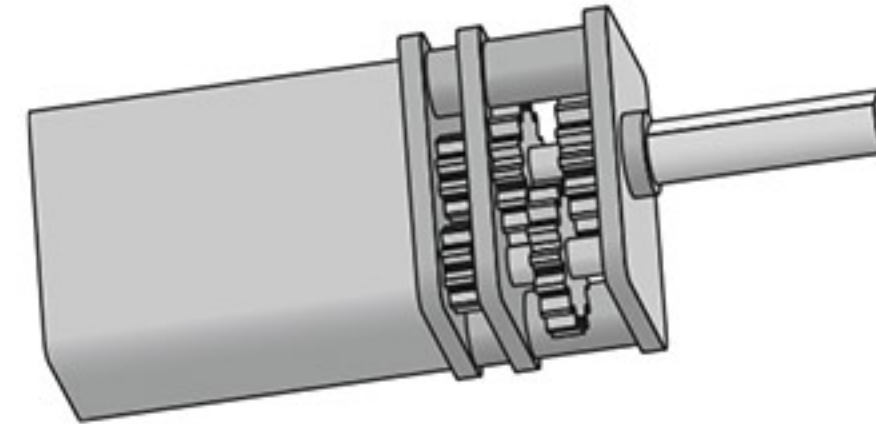
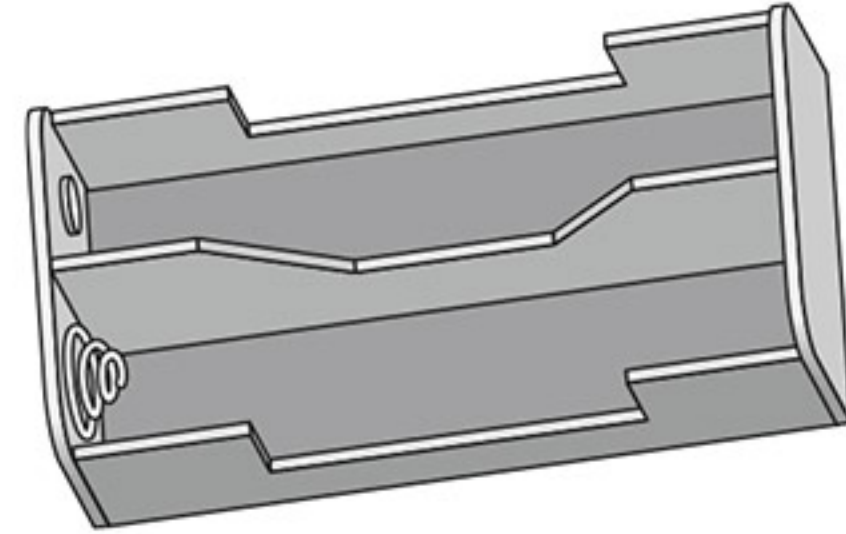
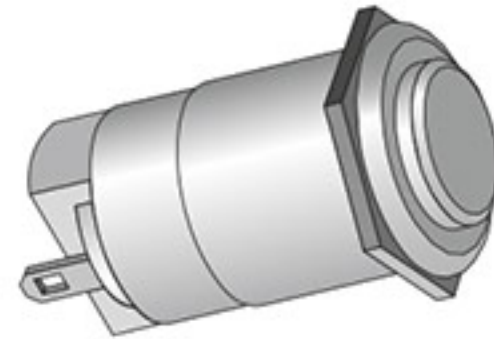

Electronic components / Електрозапчастини
 Części elektroniczne / Componenti elettronici
 Elektronische Bauteile / Composants électroniques / Componentes electrónicos
 Componentes electrónicos / Электрoзапчастини
 電子元器件 / 전자 부품 / 電子部品
 עלעקטראָניש קאָמפּאָנאָנען / مكونات الكترونية

Battery holder / Тримач батарейок
 Uchwyt baterii / Portabatterie
 Batteriehalter / Support de batterie
 Soporte de la batería / Suporte da bateria / Держатель батареек
 電池座 / 배터리 홀더 / 배터리-홀더
 בעל סוללה / حامل البطارية

Engine / Двигун / Silnik
 Motore / Motor
 Moteur / Motor
 Motor Двигатель
 引擎 / 엔진 / 엔진
 محرك / מנוע

Tools / Інструменти / Instrumenty
 Attrezzi di montaggio / Werkzeuge
 Outils / Herramientas / Instrumentos
 Инструменты / 工具 / 도구 / ツール
 תאודא / סילב

Model for collectors, suitable for children 14+ / Модель для колекціонерів, підходить для дітей від 14 років / Model dla kolekcjonerów, odpowiednie dla dzieci w wieku 14 lat / Modello per collezionisti, destinato ad essere utilizzato dai bambini dai 14 anni / Modell für Sammler, geeignet für Kinder ab 14 Jahren / Modèle pour collectionneurs, à partir de 14 ans / El modelo para coleccionistas, apto para niños mayores de 14 años / Modelo de coleccionador, adecuado para crianças maiores de 14 anos / Модель для коллекционеров, подходит для детей старше 14 лет / 收藏家模型, 适合14岁以上儿童 / 수집가용 모델입니다, 14세 이상 어린이에게 적합합니다
 コレクターのためのモデルです。14歳以上の子供達のためにです / نموذج لهواة التجميع ، مناسب للأطفال من عمر 14 عامًا / זקרה! המוצר מכיל חלקים קטנים וחלקים חדים לא מתאים לילדים מתחת לגיל 3 /

STANDARD FIXING OF FASTENERS / СТАНДАРТНА ФІКСАЦІЯ КРИПІЛЬНИХ ЕЛЕМЕНТІВ / STANDARDOWE MOCOWANIE ŁĄCZNIKÓW / FISSAGGIO STANDARD DI ELEMENTI DI FISSAGGIO / STANDARDBEFESTIGUNG VON VERBINDUNGSELEMENTEN / FIXATION STANDARD DES ATTACHES / FIJACIÓN ESTÁNDAR DE SUJETADORES / FIXAÇÃO PADRÃO DE FIXADORES / СТАНДАРТНА ФІКСАЦІЯ КРЕПЕЖНИХ ЕЛЕМЕНТОВ / 紧固件的标准固定 / 패스너의 표준 고정 / ファスナーの標準固定 / التثبيت القياسي للسحابات / קיבוע תקני של מחברים

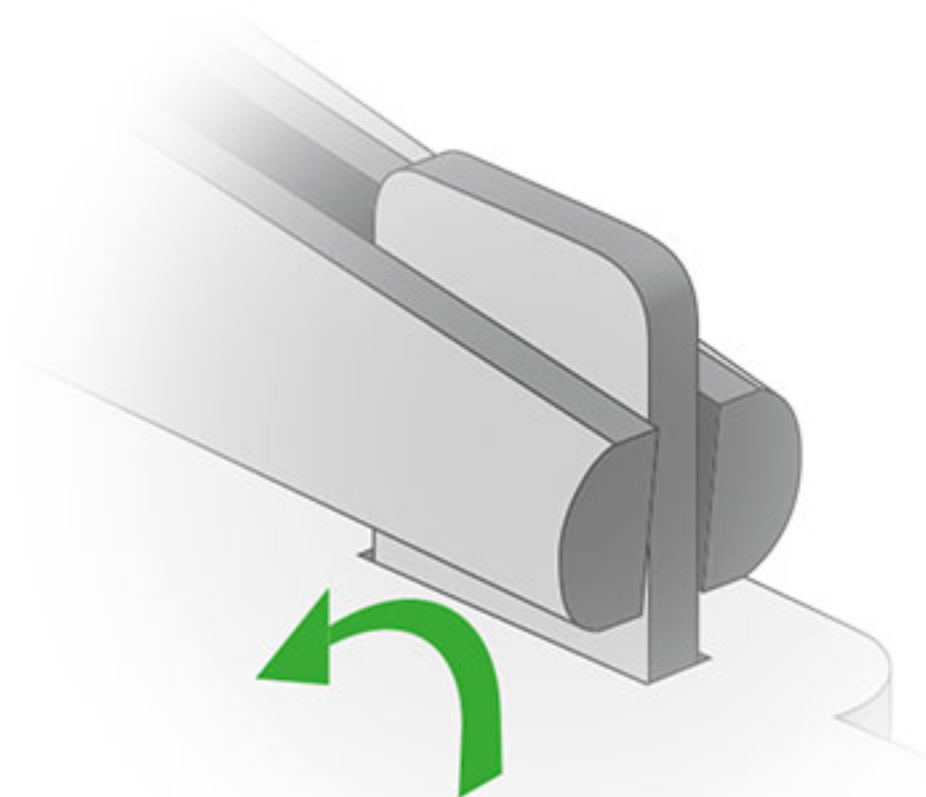

DE Verwenden Sie eine Zange, um die Befestigungselemente zu biegen

FR S'il n'y a pas de désignations supplémentaires, utilisez la méthode de fixation standard

ES Utilisez des pinces pour plier les attaches

PT Utilice unos alicates para doblar los sujetadores

RU Для загиба крепежных элементов используйте плоскогубцы

CN 使用钳子弯曲紧固件

KR 펜치를 사용하여 패스너를 구부립니다

JP ペンチを使用して留め具を曲げます。

AR استخدم الزردية لثني السحابات

HE השתמש בצבת כדי לכופף את המחברים

EN Use pliers to bend the fastener

UA Для загину кріпильних елементів використовуйте плоскогубці

PL Użyj szczypiec do wygięcia łączników

IT Usa le pinze per piegare gli elementi di fissaggio

SYMBOLS / УМОВНІ ПОЗНАЧЕННЯ / SYMBOLIKA / SIMBOLI / SYMBOLE / SYMBOLES / SIMBOLOS / SÍMBOLOS / УСЛОВНЫЕ ОБОЗНАЧЕНИЯ / 符号 / 기호 / 記号 / حرف او رمز / סמלים

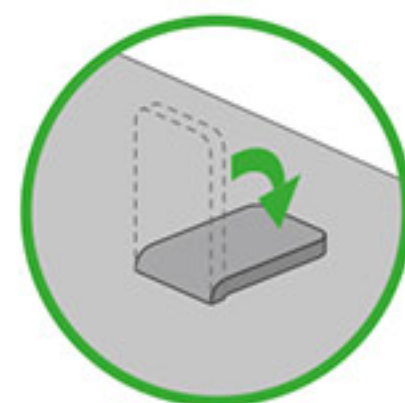

Bend the eyelet 90° / Загнути вушко на 90° / Zagnij oczko o 90° / Piegare l'occhiello di 90° / Biegen Sie die Öse um 90° / Pliez l'œillet à 90° / Doble el ojal 90° / Dobre o ilhó em 90° / Загнуть ушко на 90° / 将孔眼弯曲 90° / 구멍을 90° 구부립니다 / アイレットを90度曲げます。 / ثني العينه 90 درجة / כיפוף הלוע 90 מעלות



Twist the eyelet 45° / Закрутити вушко на 45° / Przekręć oczko o 45° / Ruotare l'occhiello di 45° / Öse um 45° drehen / Tournez l'œillet à 45° / Gire el ojal 45° / Torça o ilhó 45° / Закрутить ушко на 45° / 将孔眼扭转 45° / 구멍을 45° 비틀십시오 / アイレットを45°ひねる / סובב את העין 45° / قم بلف العينه بزاوية 45 درجة



If the part has a sharp edge, file it / Якщо деталь має гострий край, обробити його напилком / Jeśli część ma ostrą krawędź, spiłuj ją / Se la parte ha uno spigolo vivo, limala / Wenn das Teil eine scharfe Kante hat, feilen Sie es / Si la pièce a une arête vive, limez-la / Si la pieza tiene un borde afilado, lime / Se a peça tiver uma borda afiada, lixe-a / Если деталь имеет острый край, обработайте его напильником / 如果零件有锋利的边缘, 请将其归档 / 부품의 모서리가 뾰족한 경우 파일링 / パーツのエッジが鋭い場合は、ファイリングします / إذا كان الجزء ذو حافة حادة ، فقم بلفه / אם לחלק יש קצה חד, תייק אותו



**MODEL WIRING SCHEME / ЕЛЕКТРИЧНА СХЕМА МОДЕЛИ / SCHEMAT OKABLOWANIA MODELU / SCHEMA ELETTRICO MODELLO / MODELL SCHALTPLAN /
 MODÈLE DE SCHÉMA DE CÂBLAGE / ESQUEMA DE CABLEADO MODELO / ESQUEMA DE FIAÇÃO DO MODELO / ЭЛЕКТРИЧЕСКАЯ СХЕМА МОДЕЛИ
 模型接线方案 / 모델 배선 방식 / モデル配線スキーム / مخطط الأسلاك النموذجية / דגם תכנית חיווט**

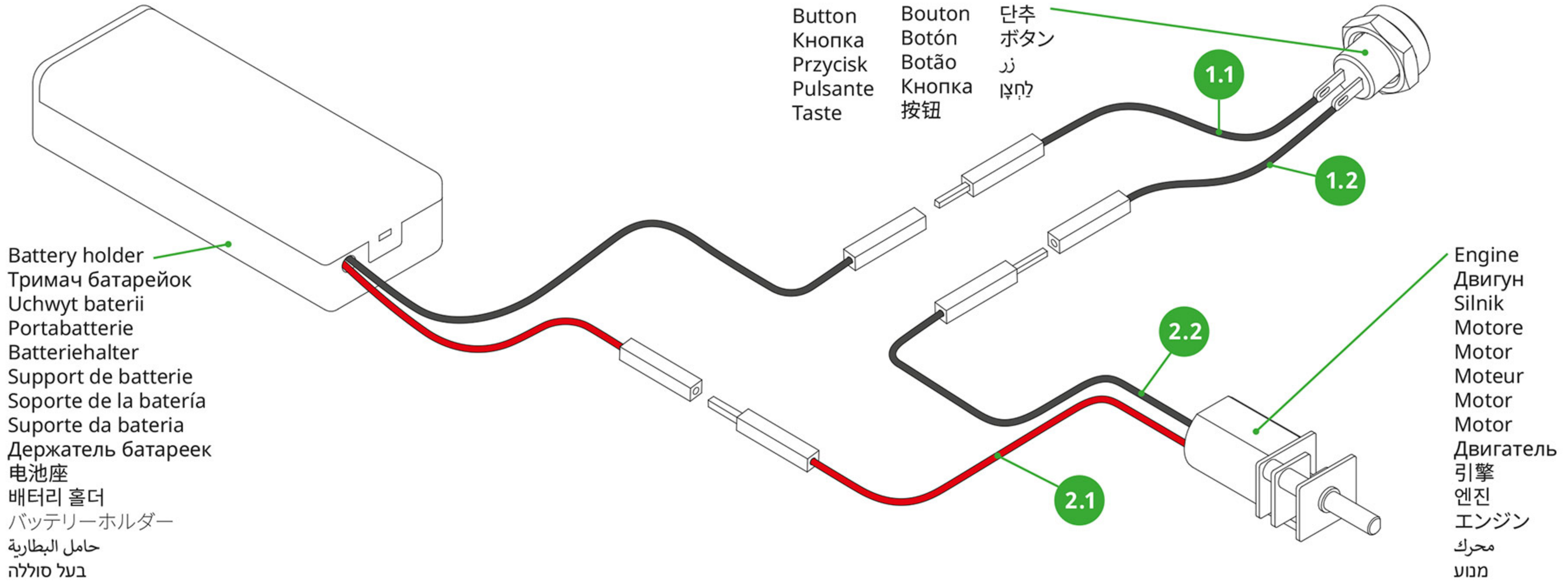

Battery holder
 Тримач батарейок
 Uchwyt baterii
 Portabatterie
 Batteriehalter
 Support de batterie
 Soporte de la batería
 Suporte da bateria
 Держатель батареек
 電池座
 배터리 홀더
 バッテリーホルダー
 حامل البطارية
 בעל סוללה

Button
 Кнопка
 Przycisk
 Pulsante
 Taste
 Bouton
 Botón
 Botão
 Кнопка
 按钮
 단추
 ボタン
 زر
 לִּצְנָה

Engine
 Двигун
 Silnik
 Motore
 Motor
 Moteur
 Motor
 Motor
 Motor
 Двигатель
 引擎
 엔진
 エンジン
 محرك
 מנוע

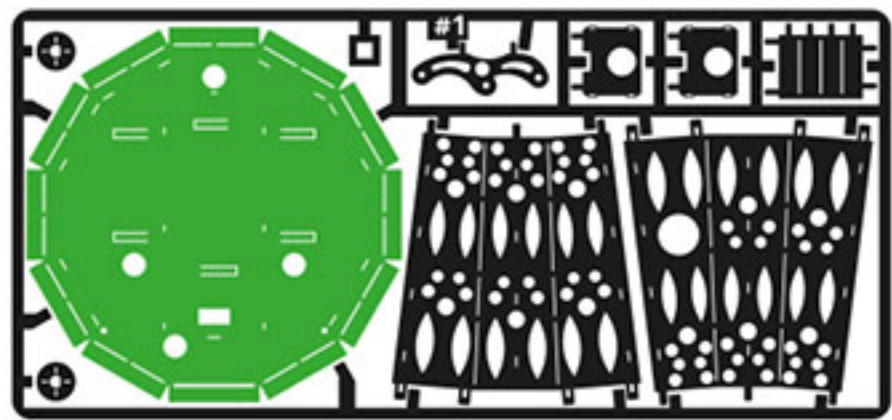

#1

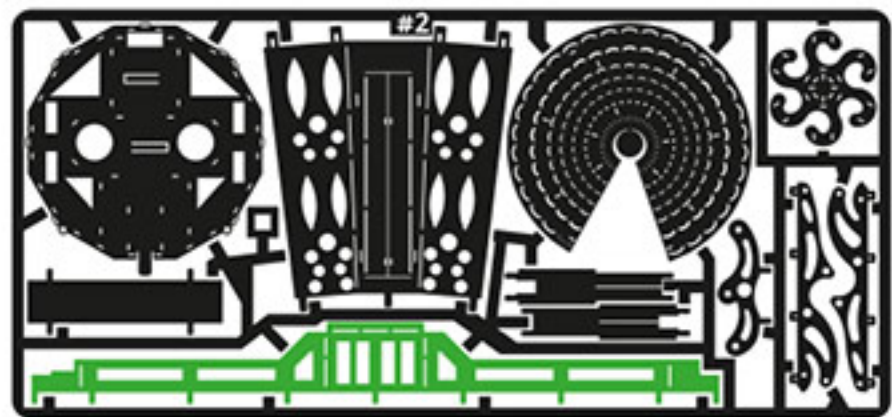

#2

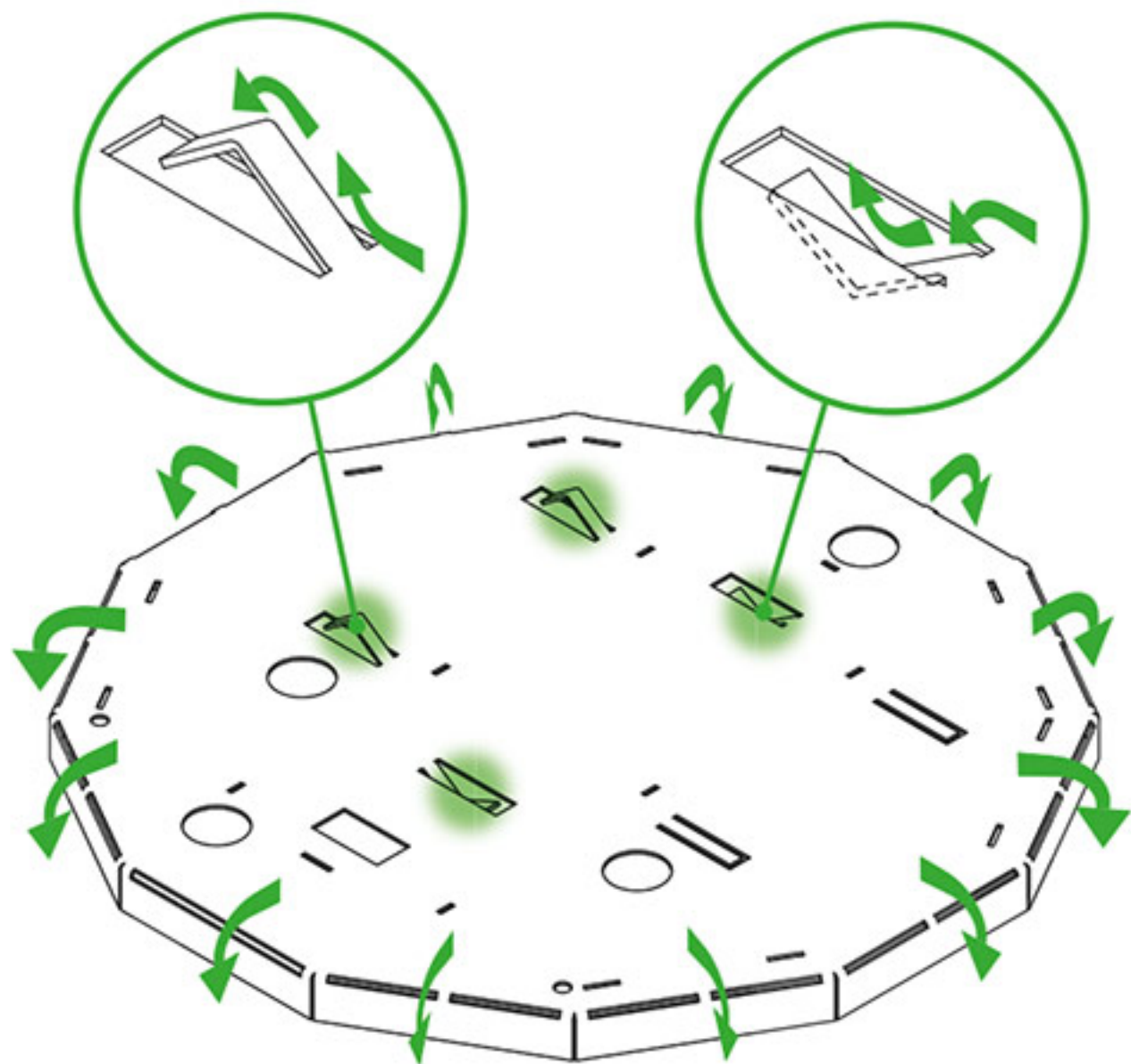
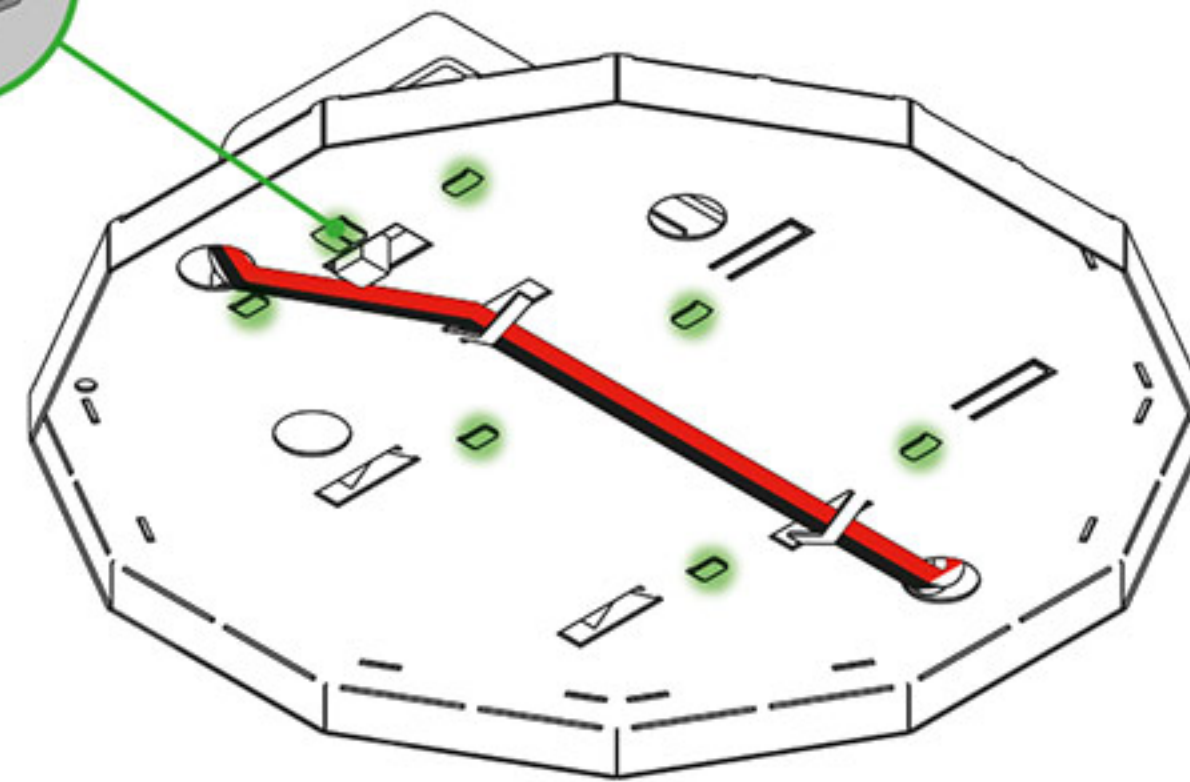
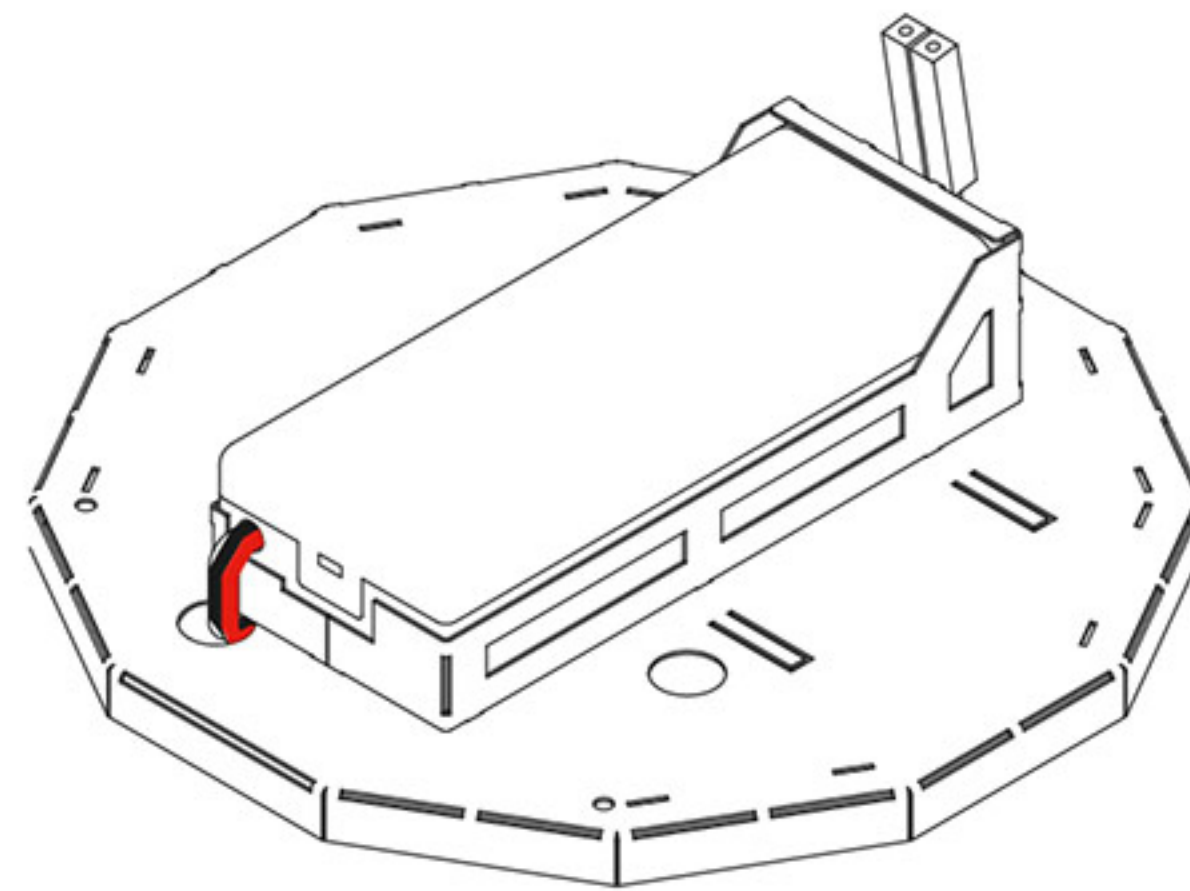
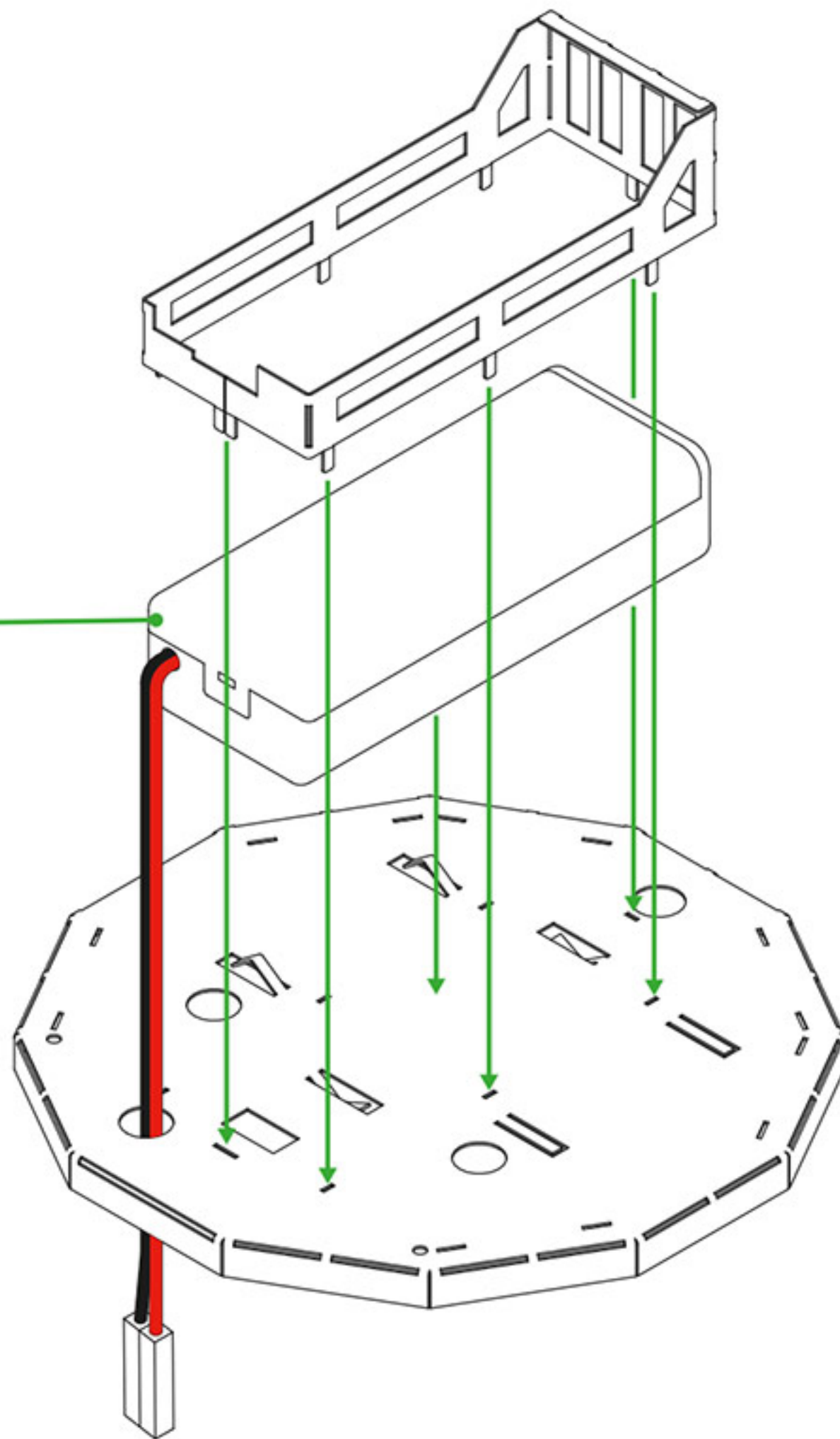
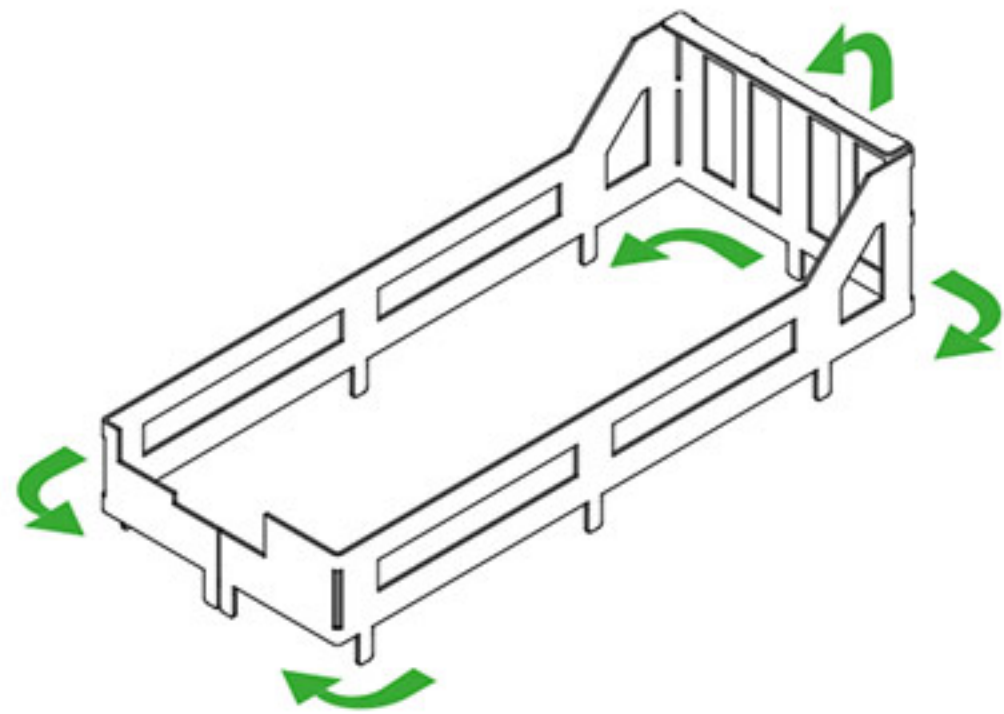

Battery holder
 Тримач батарејок
 Uchwyt baterii
 Portabatterie
 Batteriehalter
 Support de batterie
 Soporte de la batería
 Suporte da bateria
 Держатель батарејек
 电池座
 배터리 홀더
 バッテリーホルダー
 حامل البطارية
 בעל סוללה

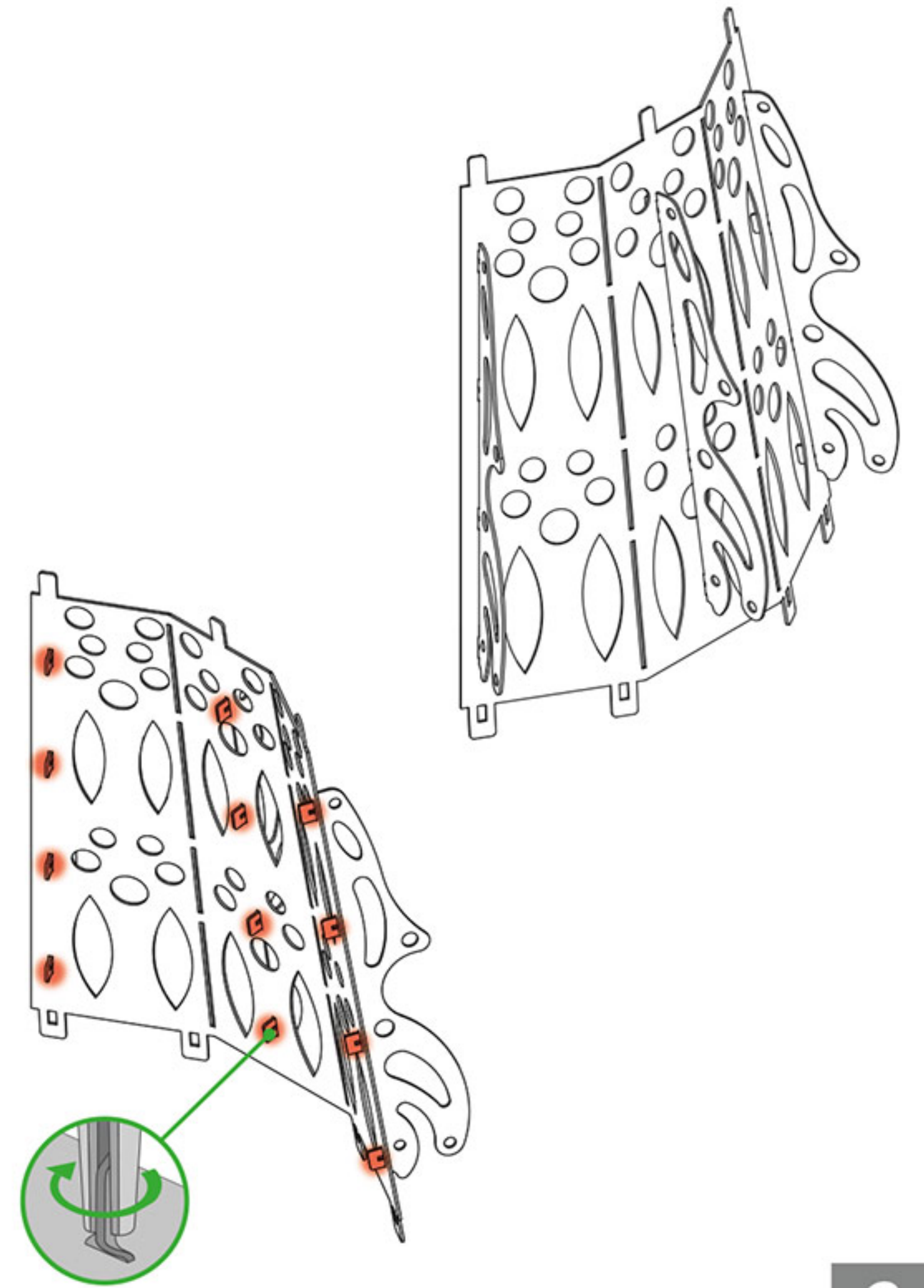
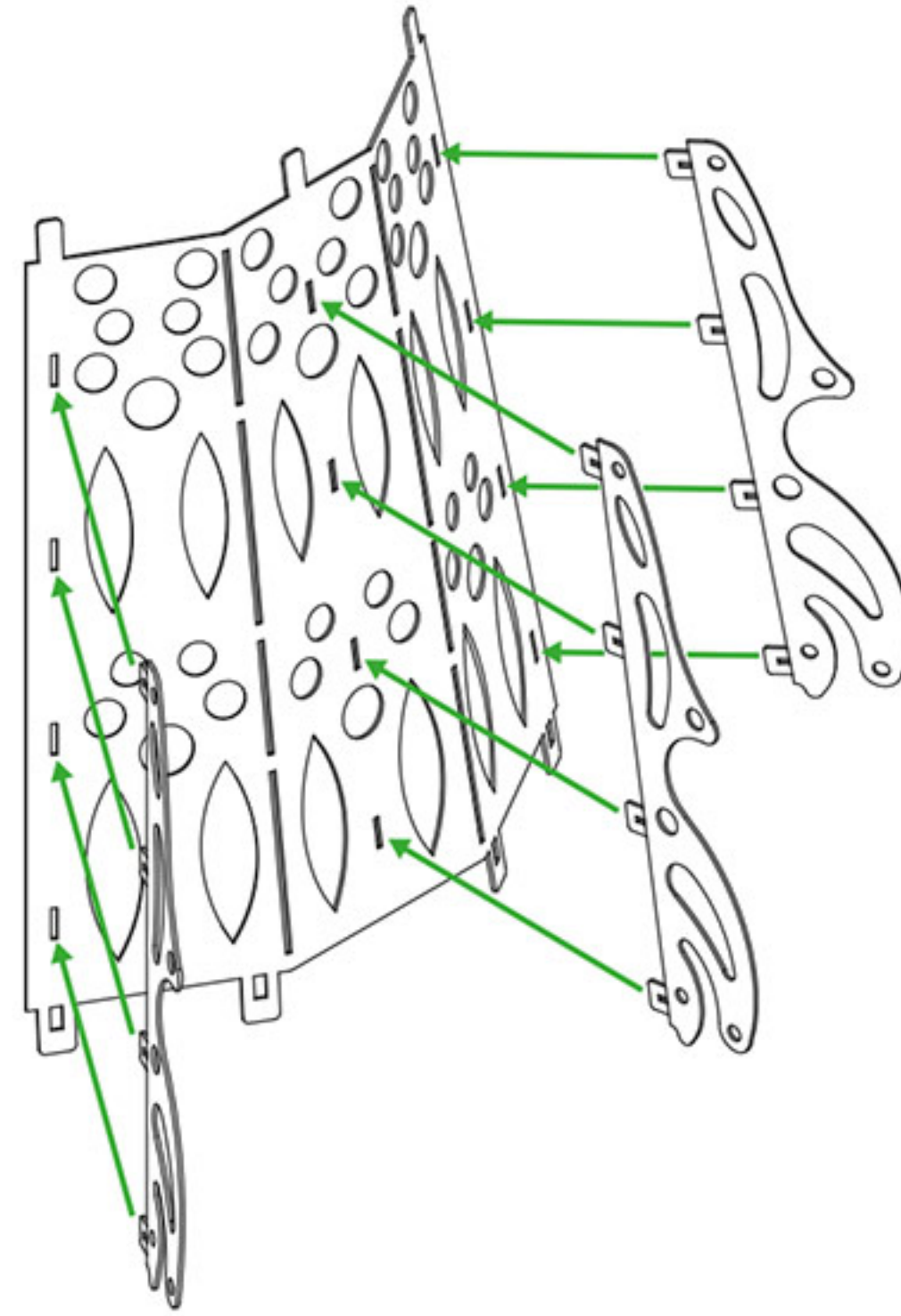
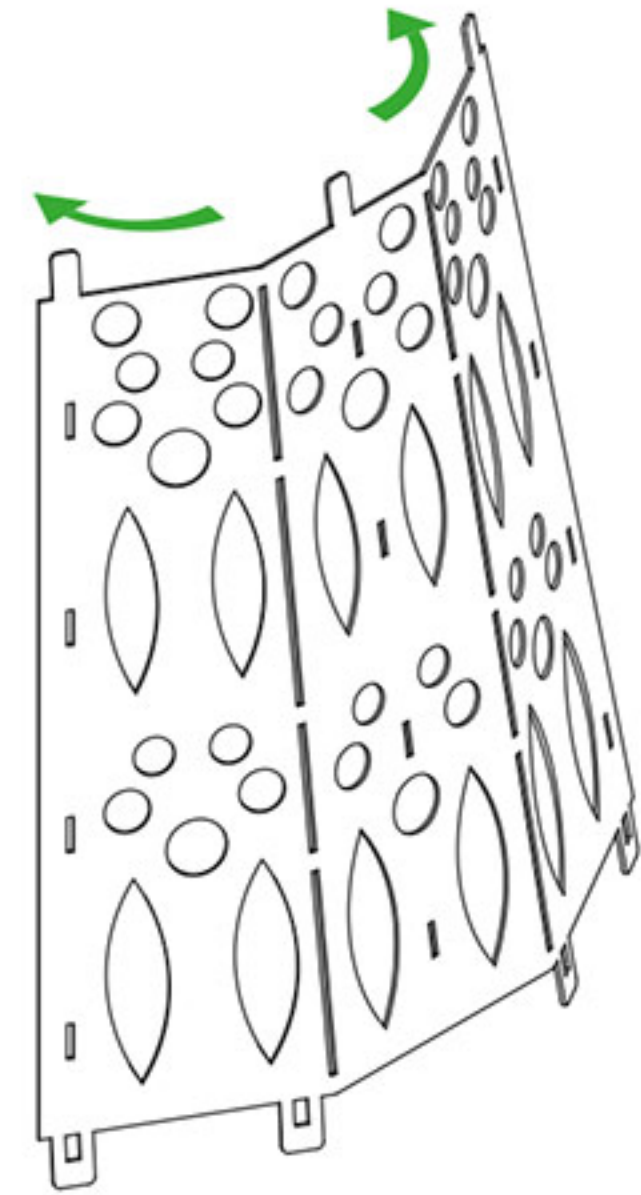
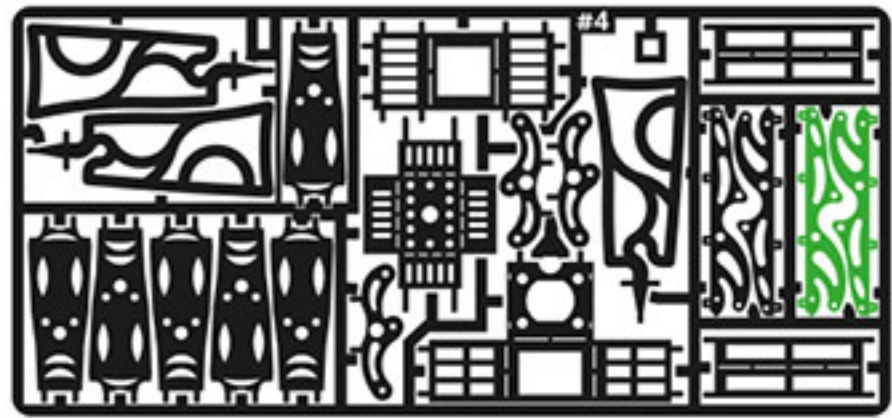
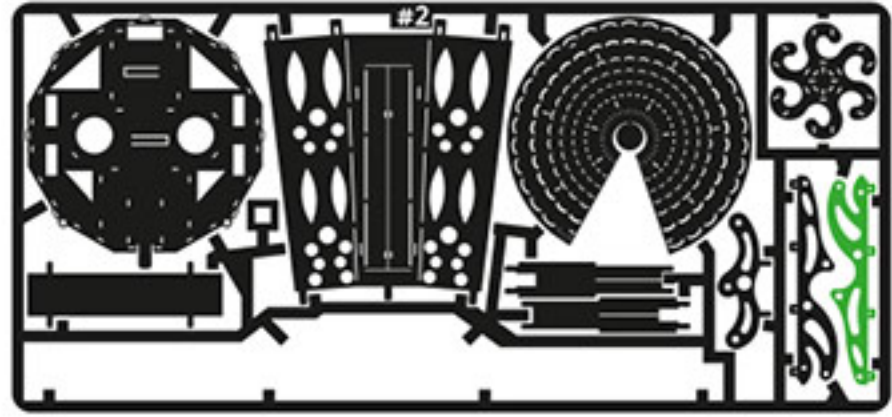
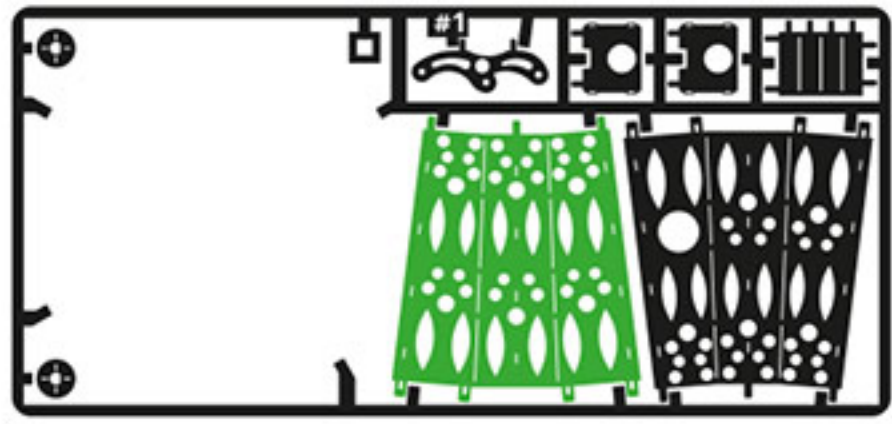



BUTTON CONNECTION DIAGRAM / СХЕМА ПІДКЛЮЧЕННЯ КНОПКИ / SCHEMAT PODŁĄCZENIA PRZYCISKÓW / SCHEMA DI COLLEGAMENTO DEI PULSANTI / TASTENANSCHLUSSDIAGRAMM / SCHÉMA DE CONNEXION DES BOUTONS / ESQUEMA DE CONEXIÓN DEL BOTÓN / DIAGRAMA DE CONEXÃO DO BOTÃO / СХЕМА ПОДКЛЮЧЕНИЯ КНОПКИ / 按钮连接图 / 버튼 연결 다이어그램 / ボタン接続図 / مخطط توصيل الأزرار / תרשים חיבור לחצן

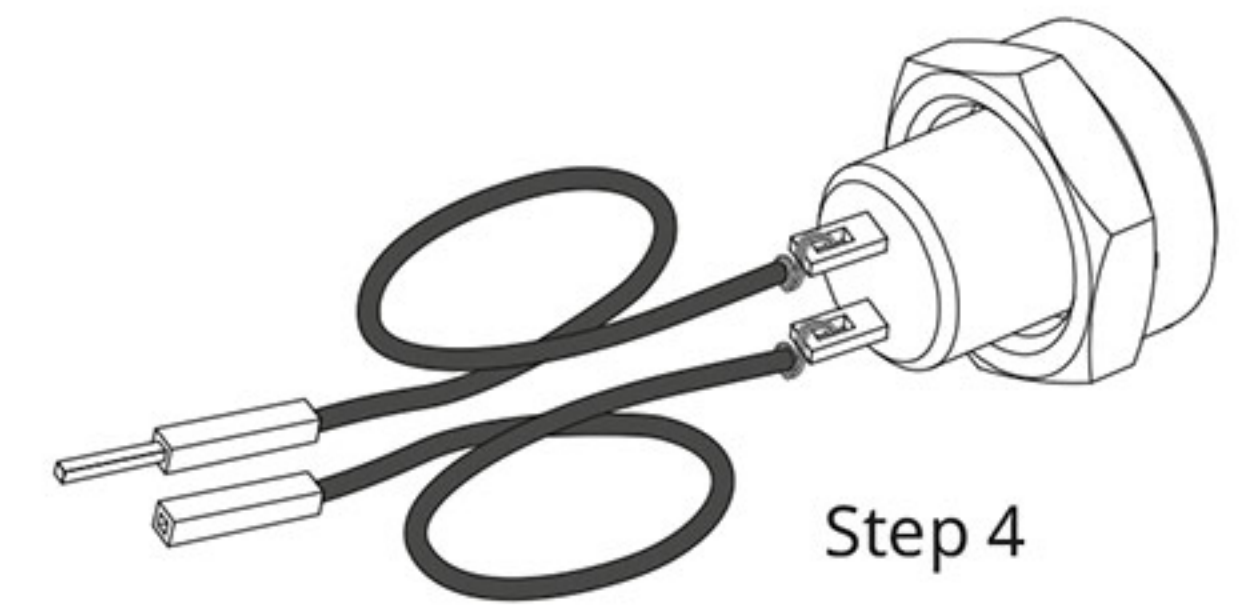
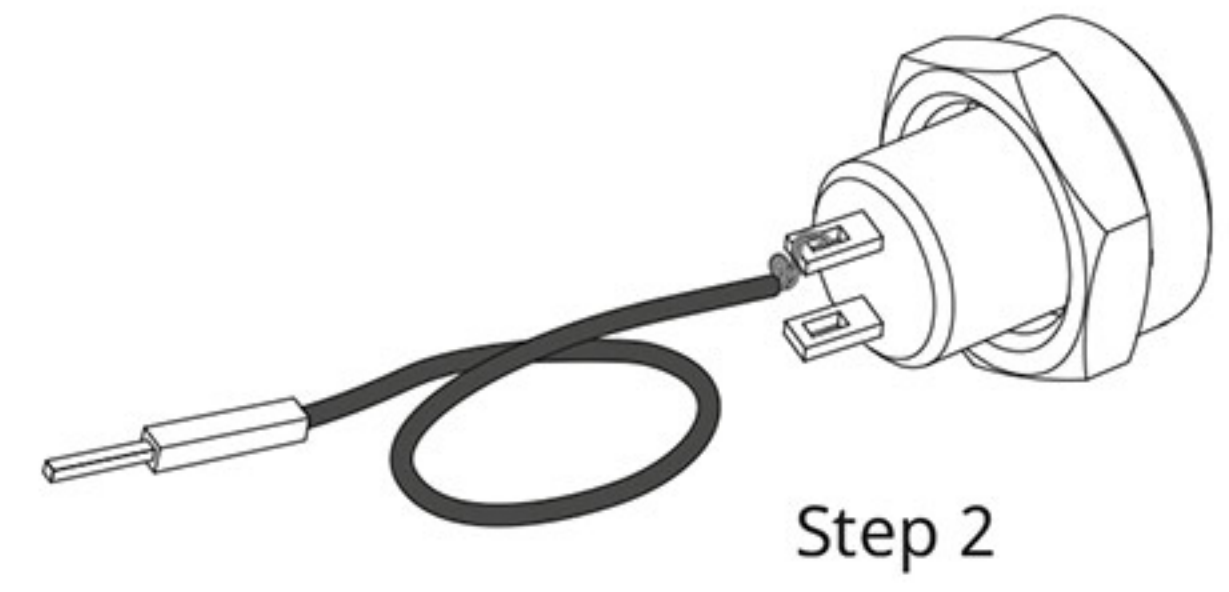
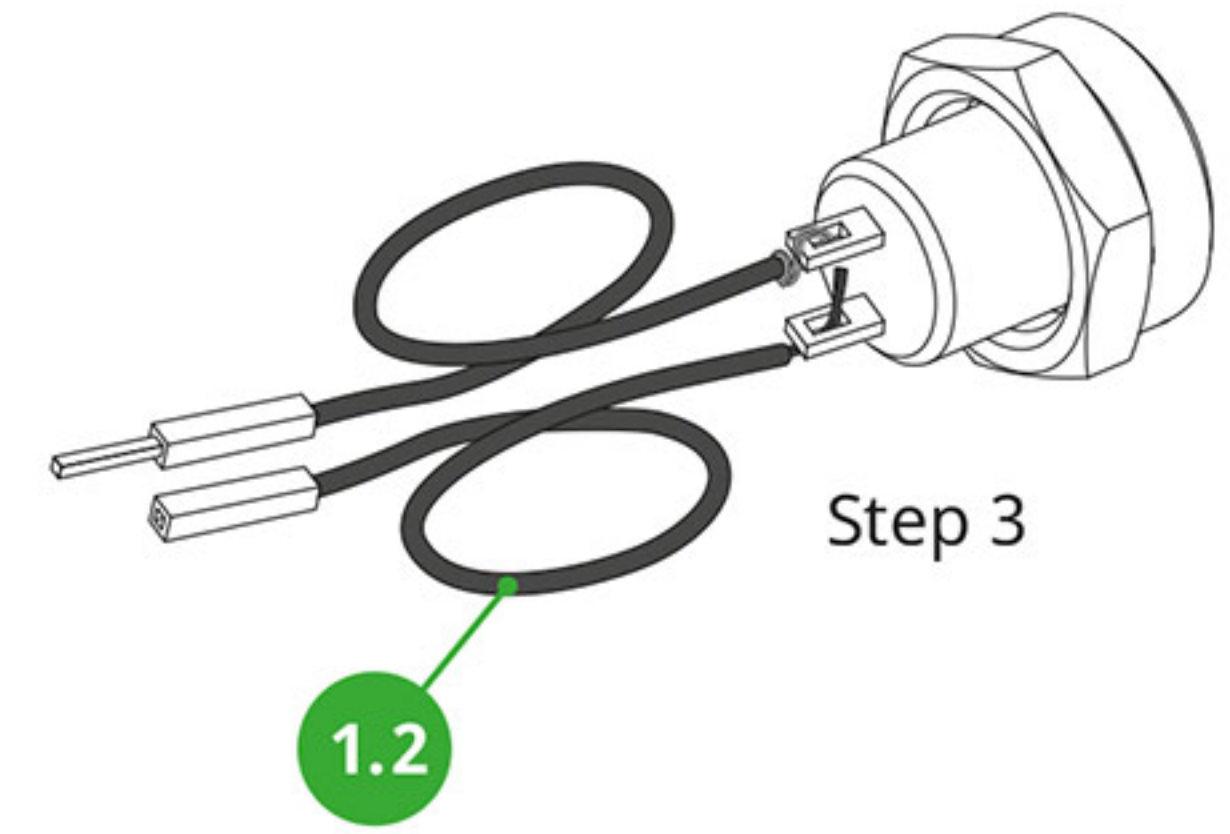
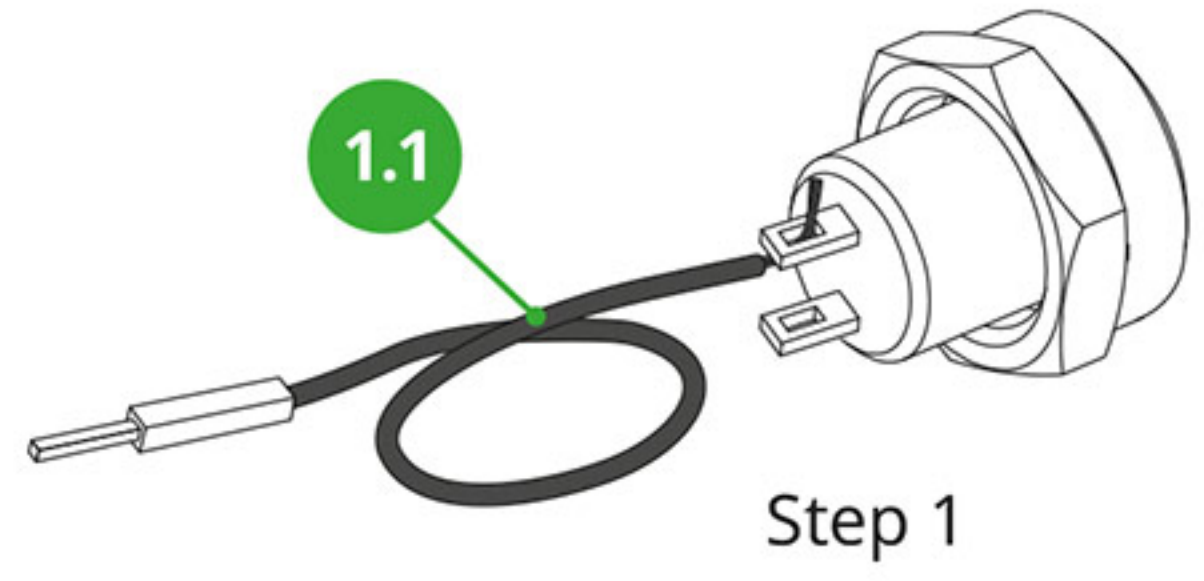

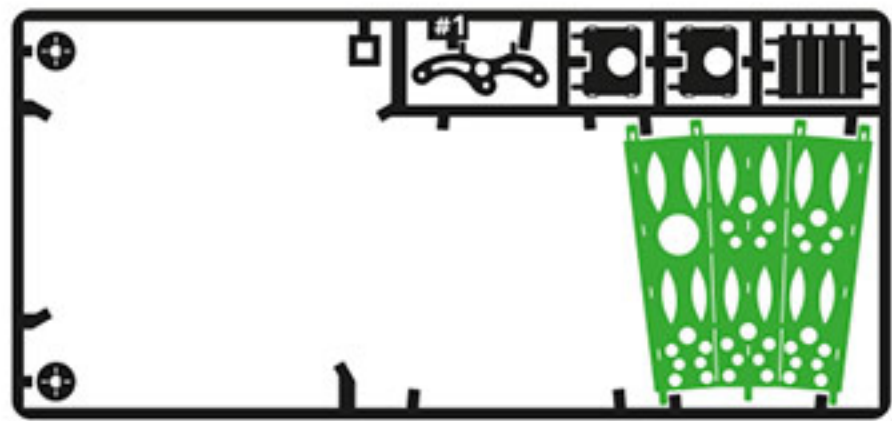

#1

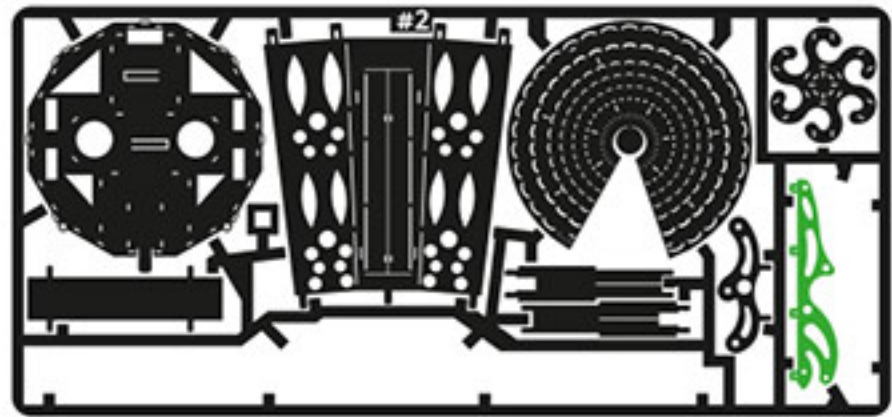

#2

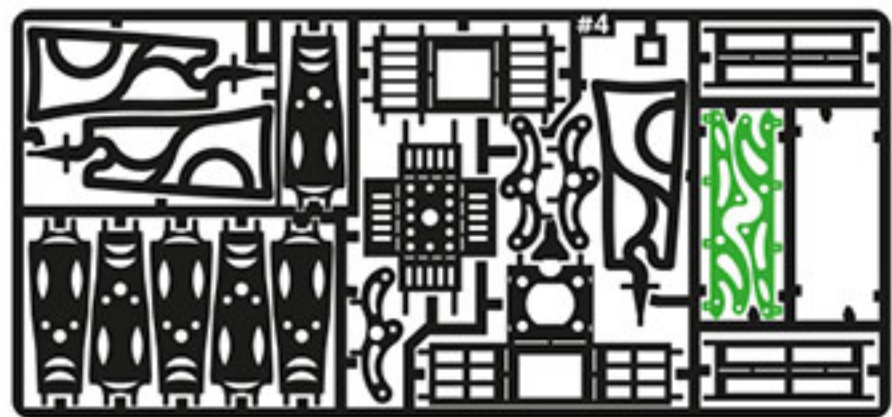

#4

Button
 Кнопка
 Przycisk
 Pulsante
 Taste
 Bouton
 Botón
 Botão
 Кнопка
 按钮
 단추
 ボタン
 ʘ
 ʘʘʘ

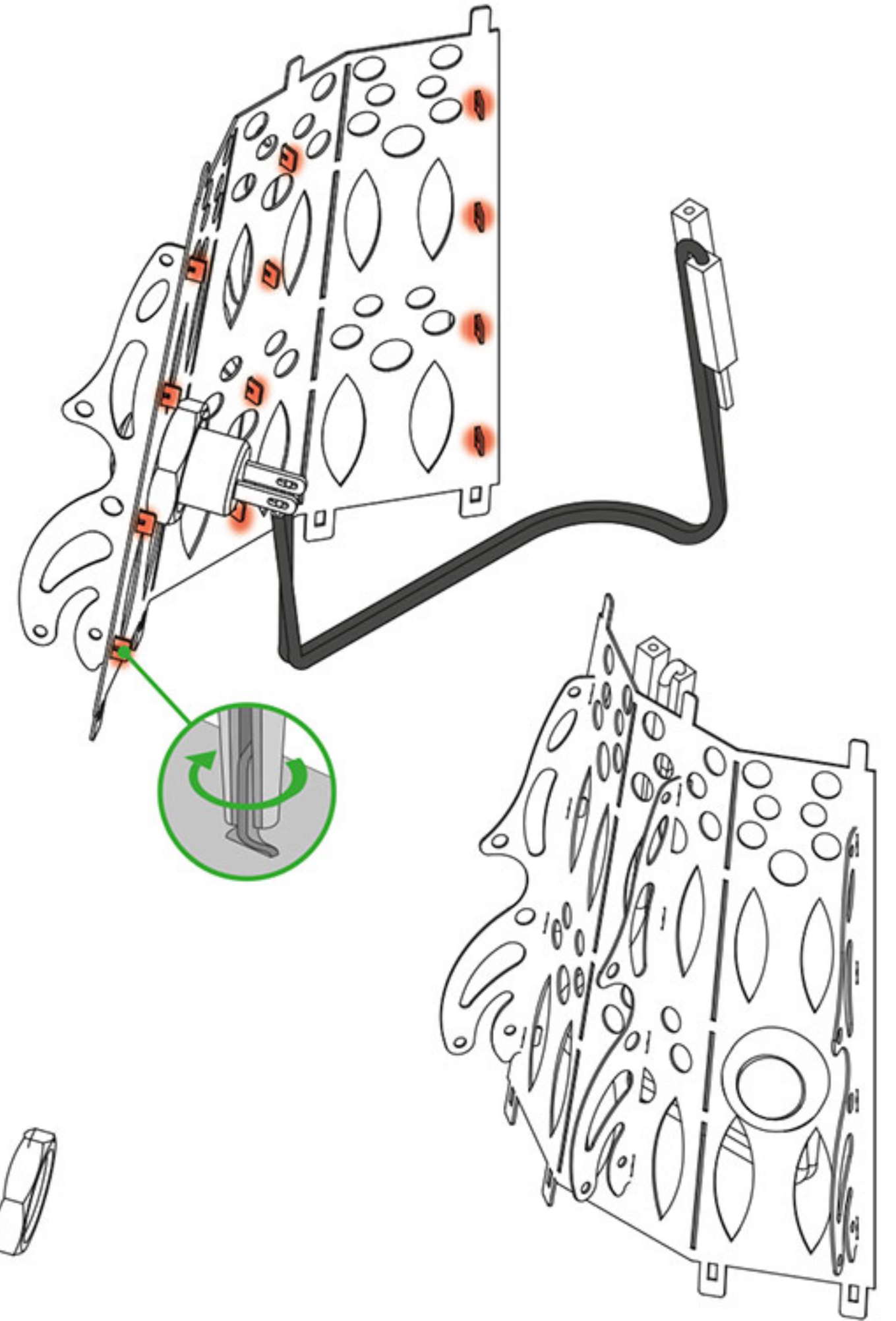
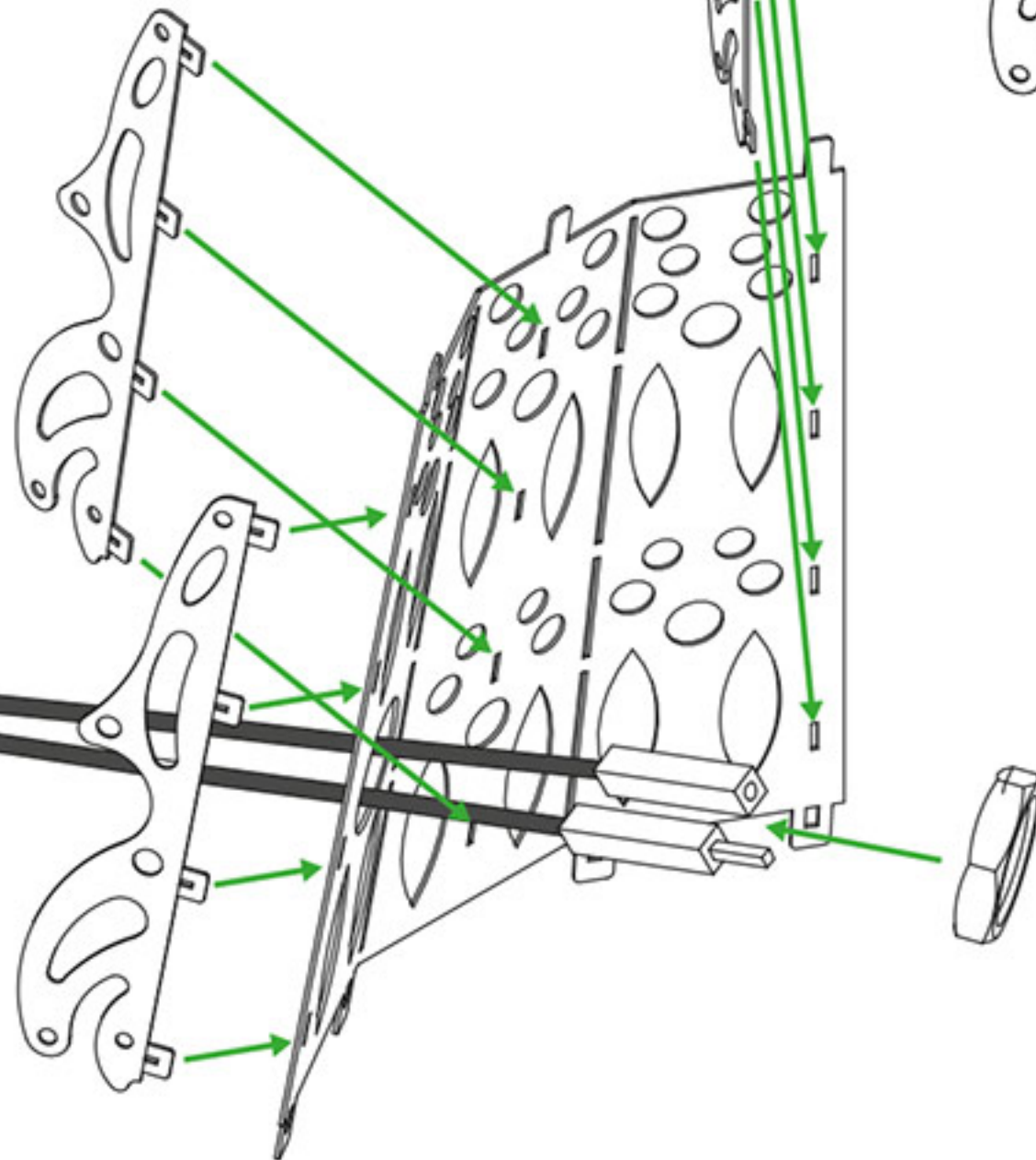
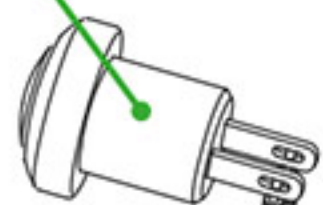
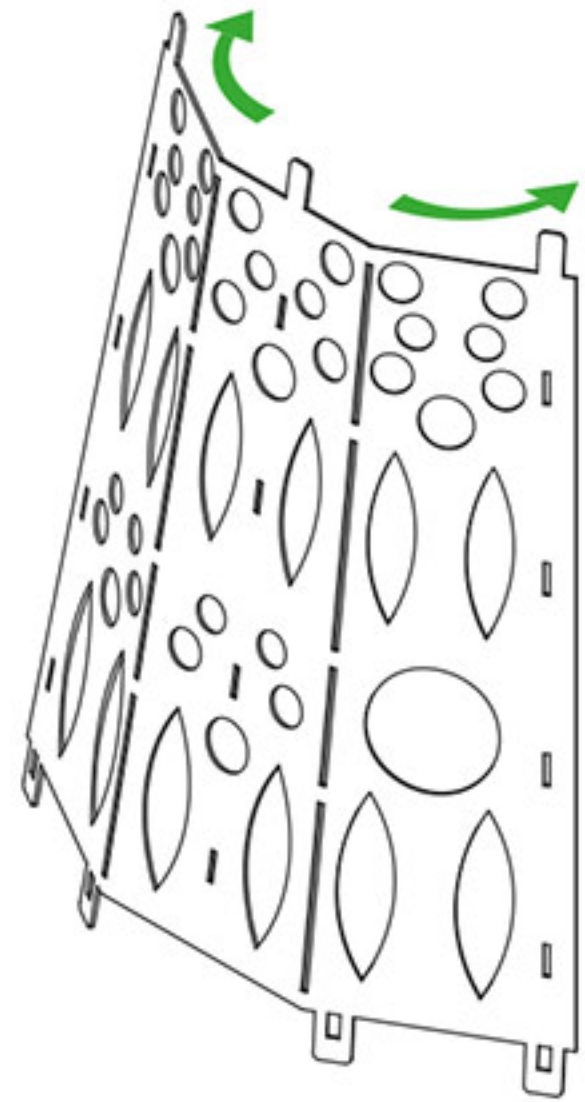

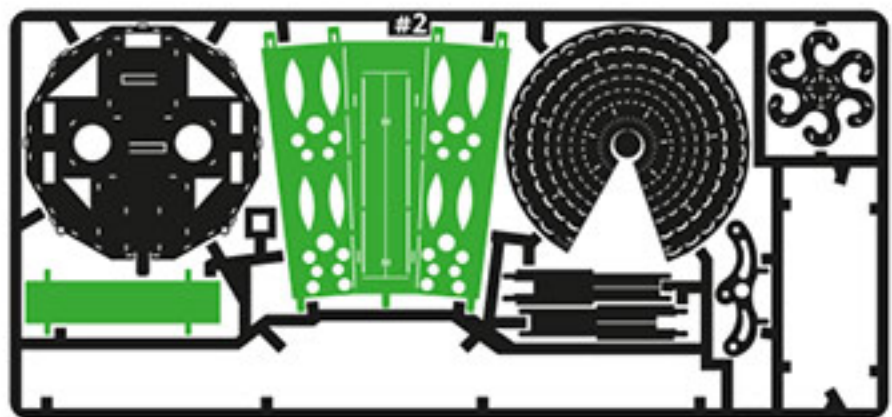

#2

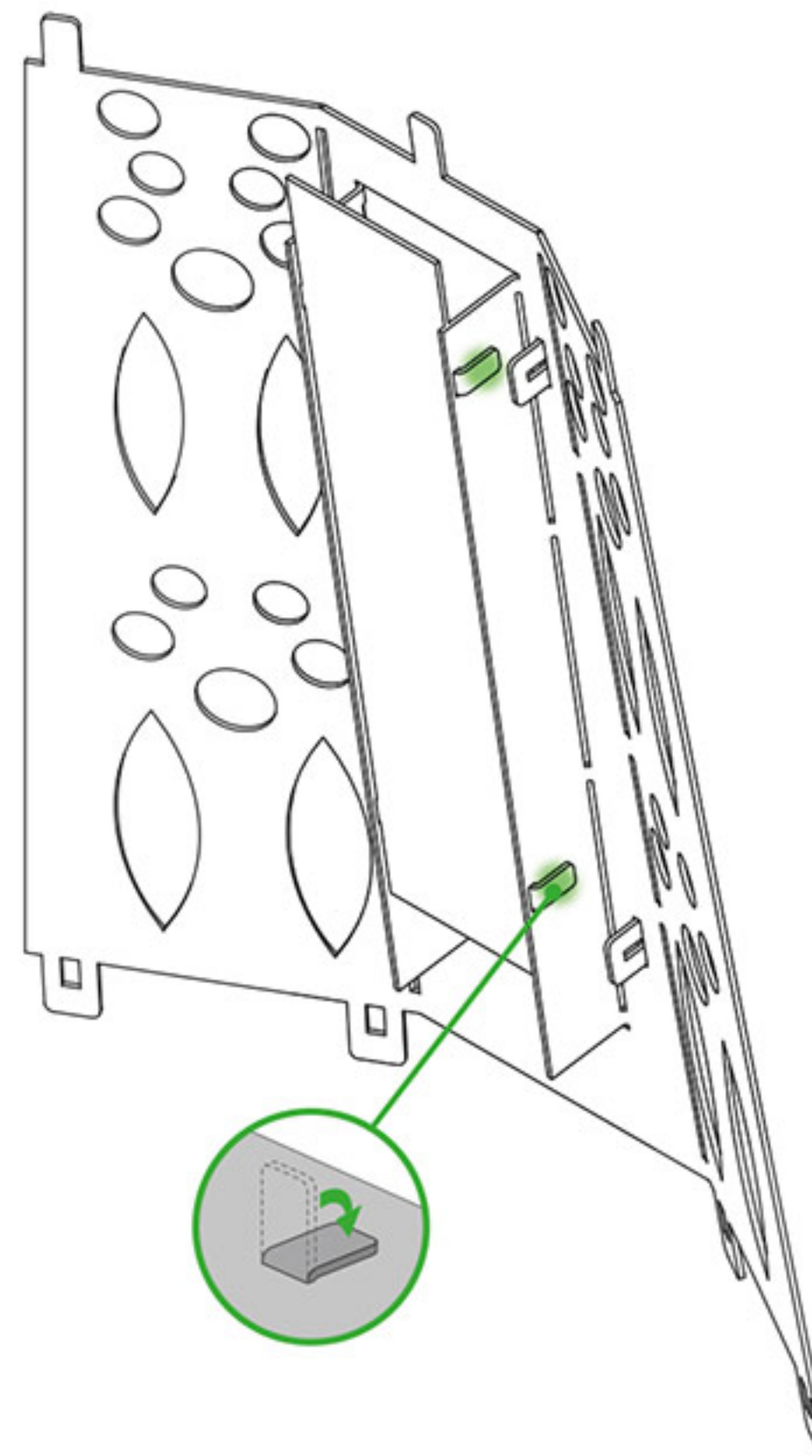
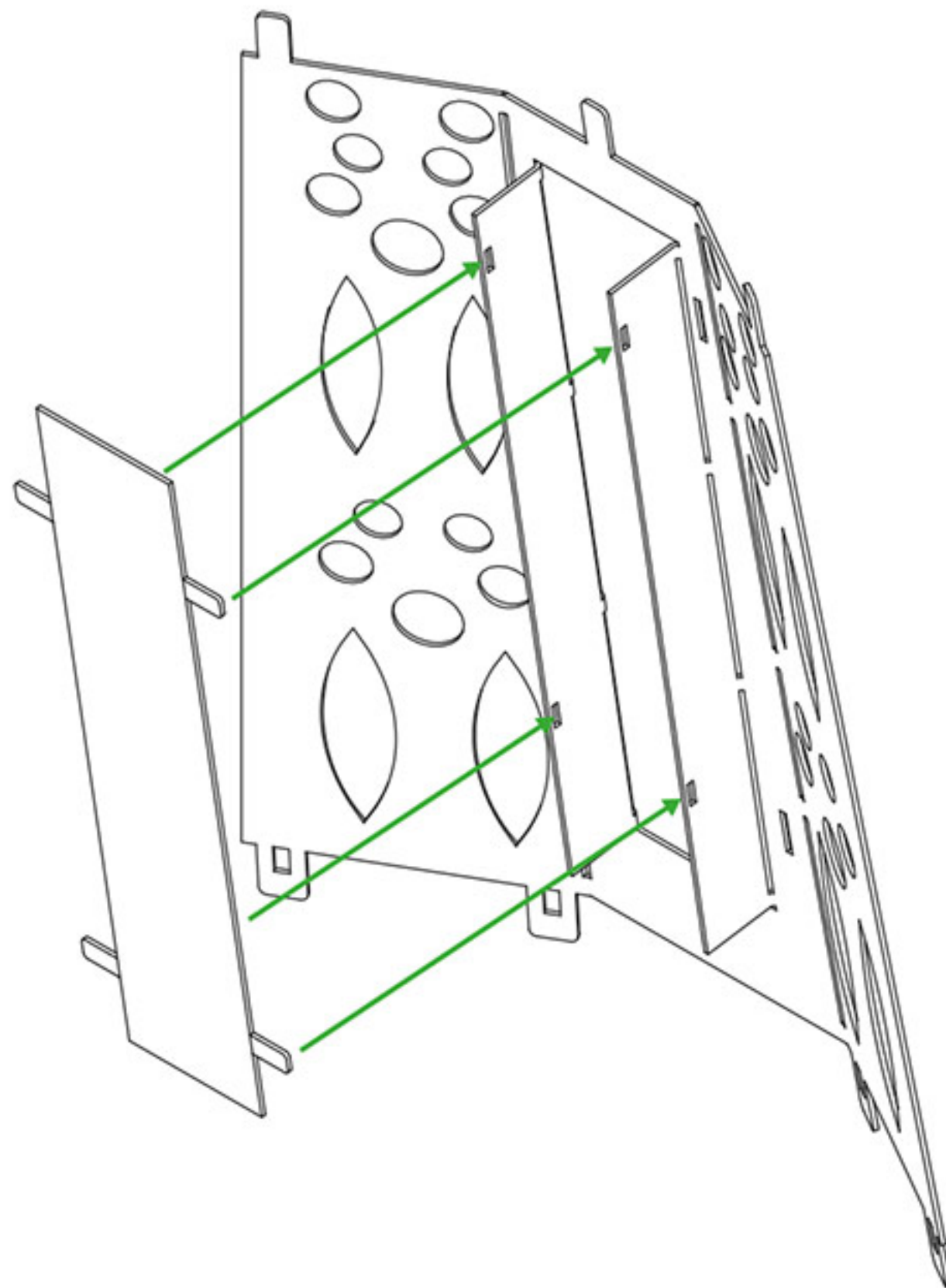
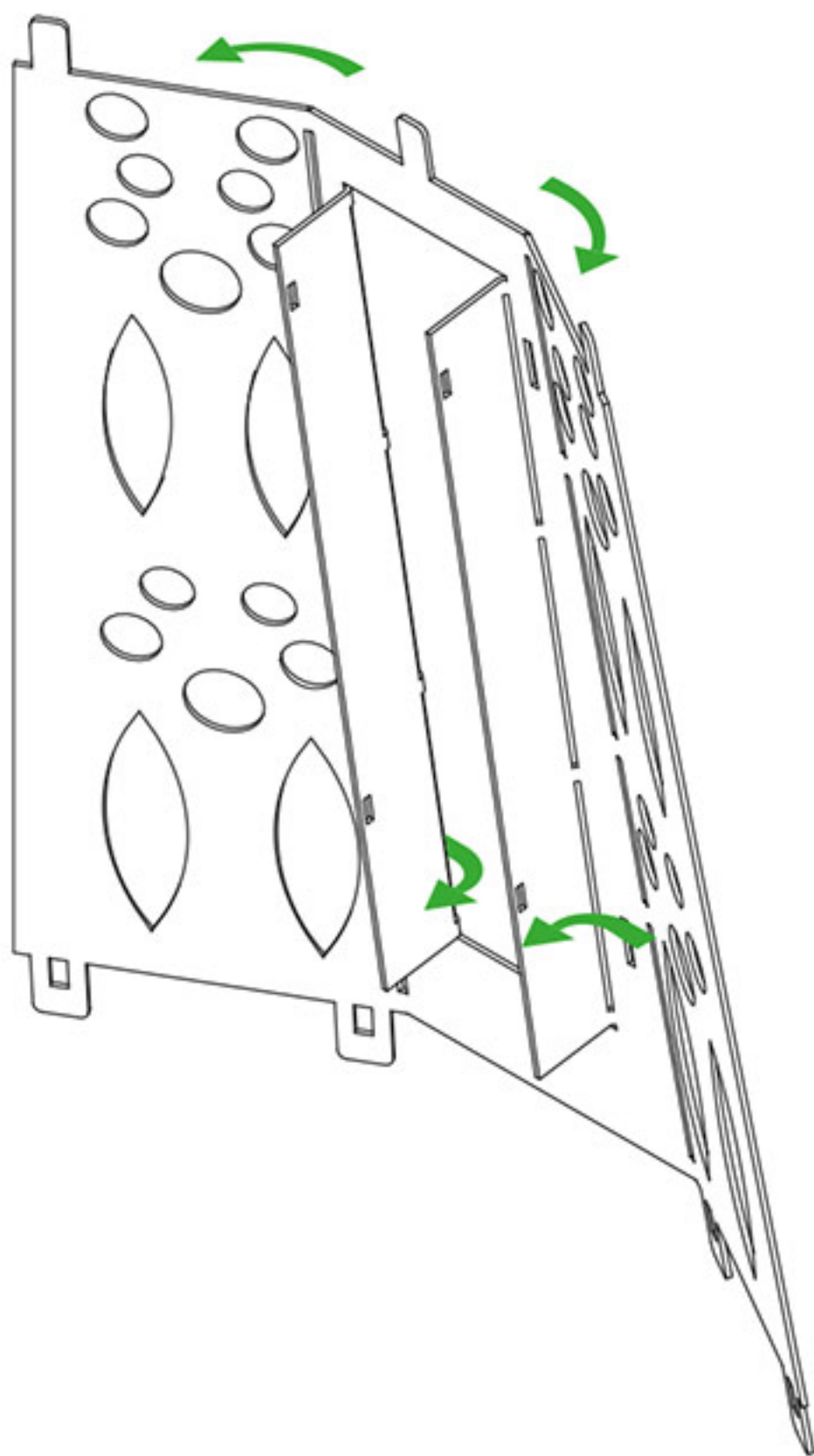

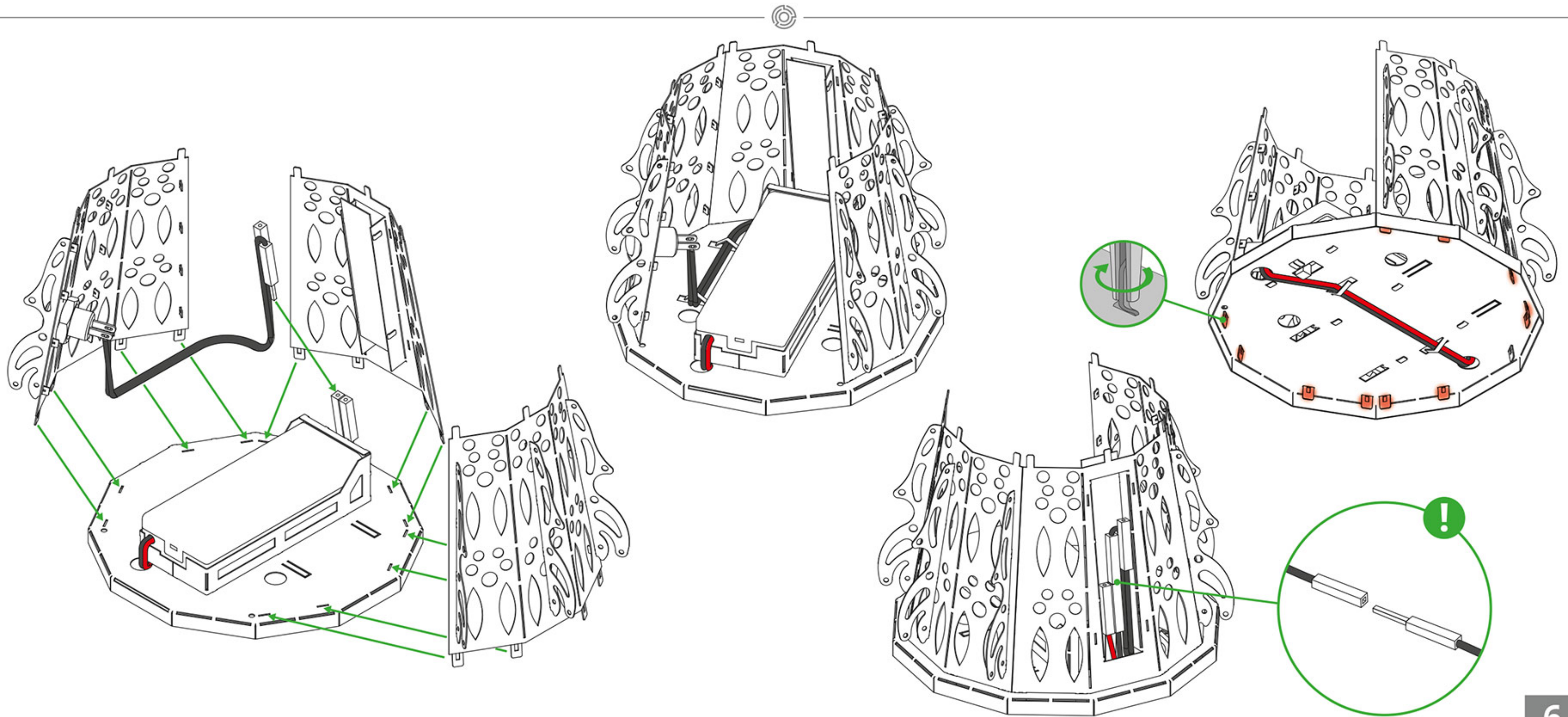



ENGINE CONNECTION DIAGRAM / СХЕМА ПІДКЛЮЧЕННЯ ДВИГУНА / SCHEMAT PODŁĄCZENIA SILNIKA / SCHEMA DI COLLEGAMENTO DEL MOTORE
MOTOR ANSCHLUSSPLAN / SCHEMA BRANCHEMENT MOTEUR / ESQUEMA DE CABLEADO MODELO / DIAGRAMA DE CONEXION DEL MOTOR
СХЕМА ПОДКЛЮЧЕНИЯ ДВИГАТЕЛЯ / 发动机连接图 / 엔진 연결 다이어그램 / エンジン接続図ム / مخطط اتصال المحرك / תרשים חיבור מנוע

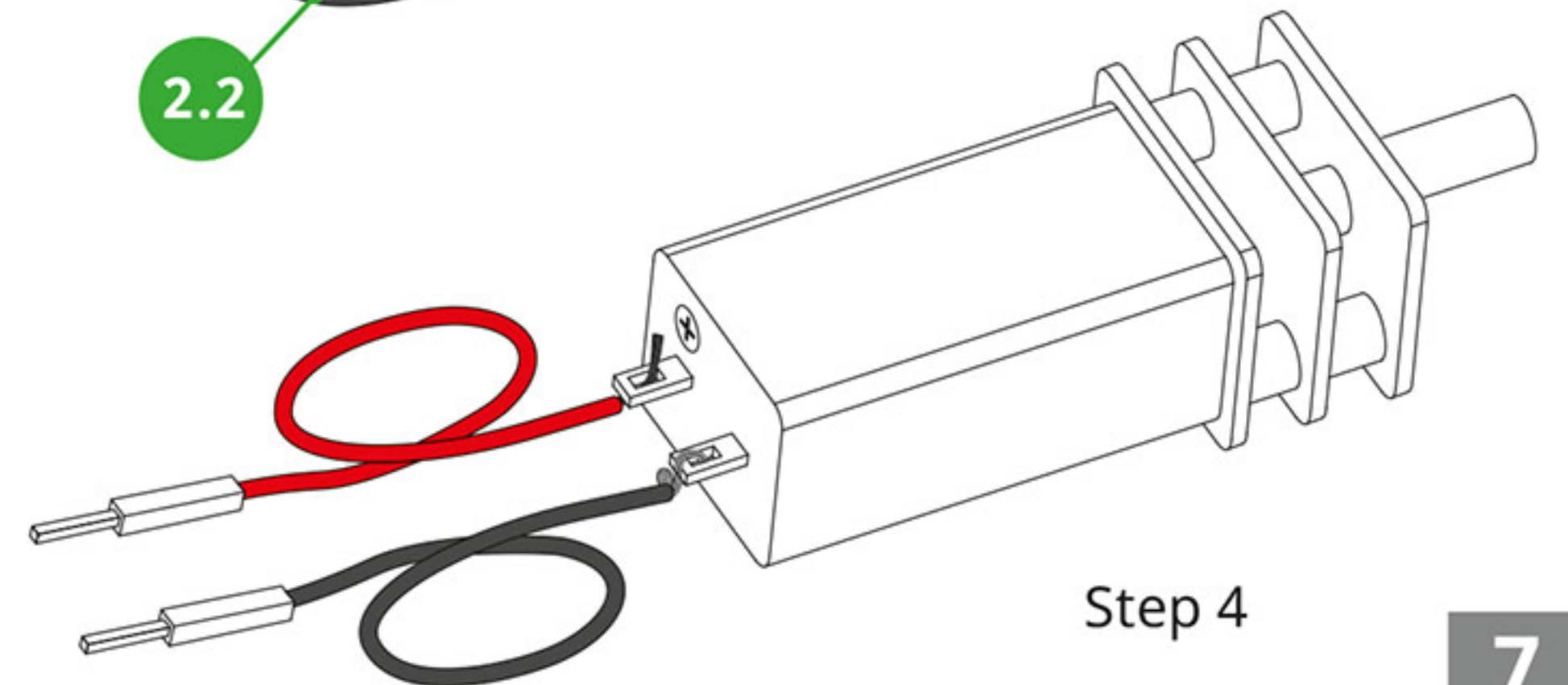
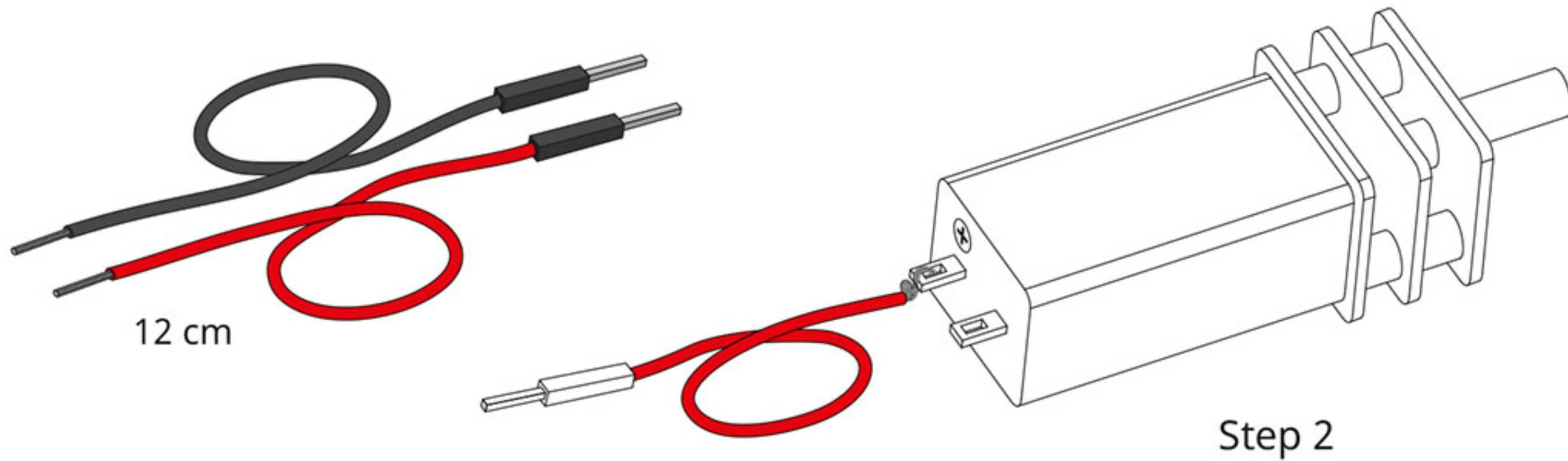
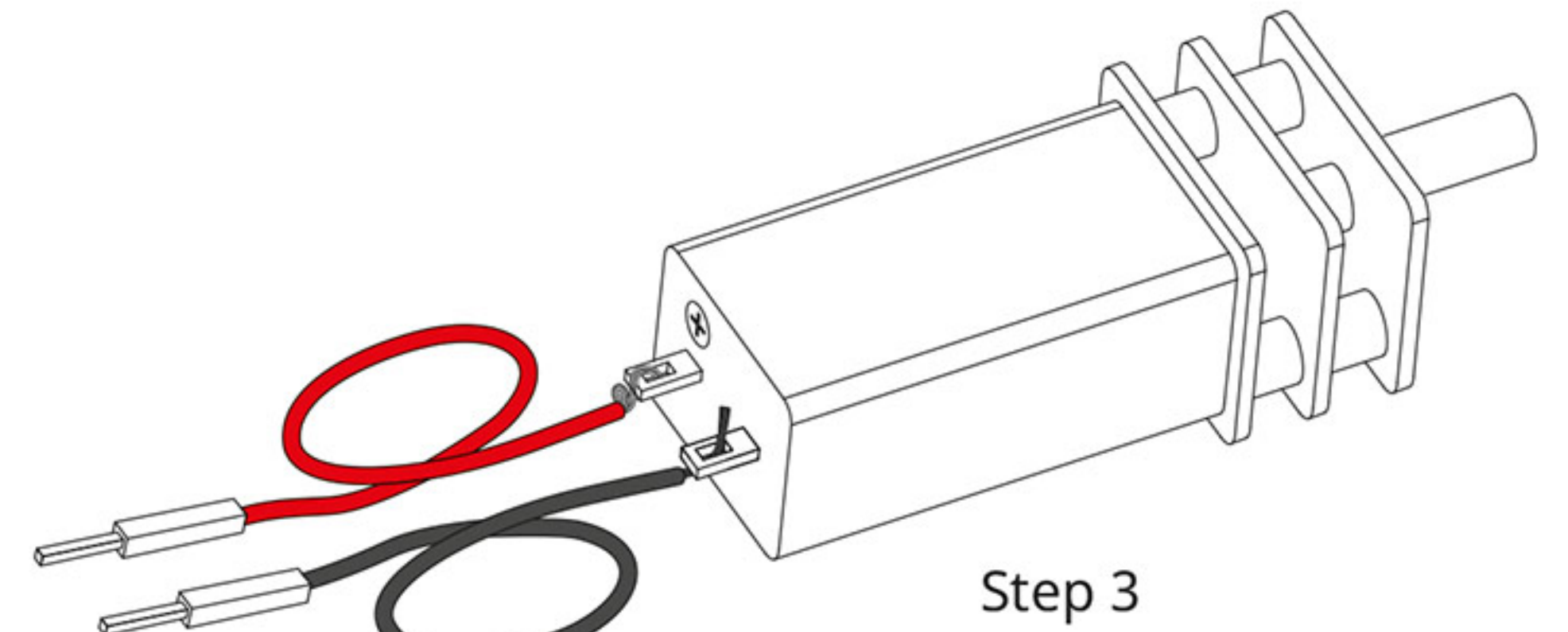
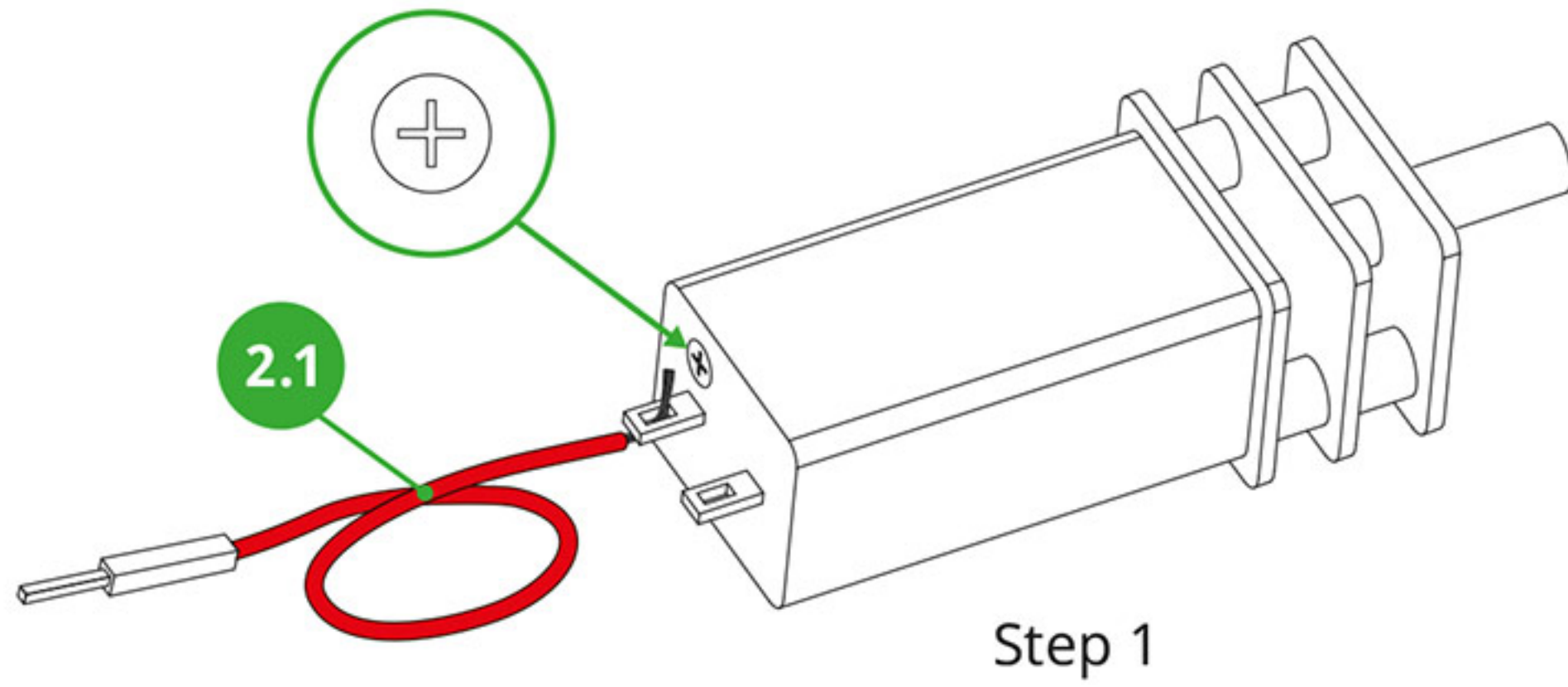

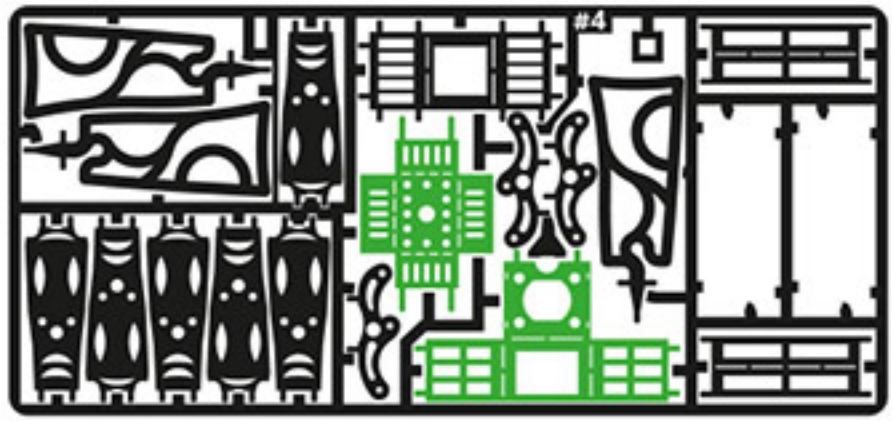

#4

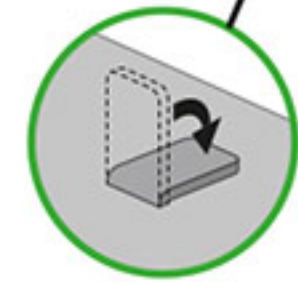
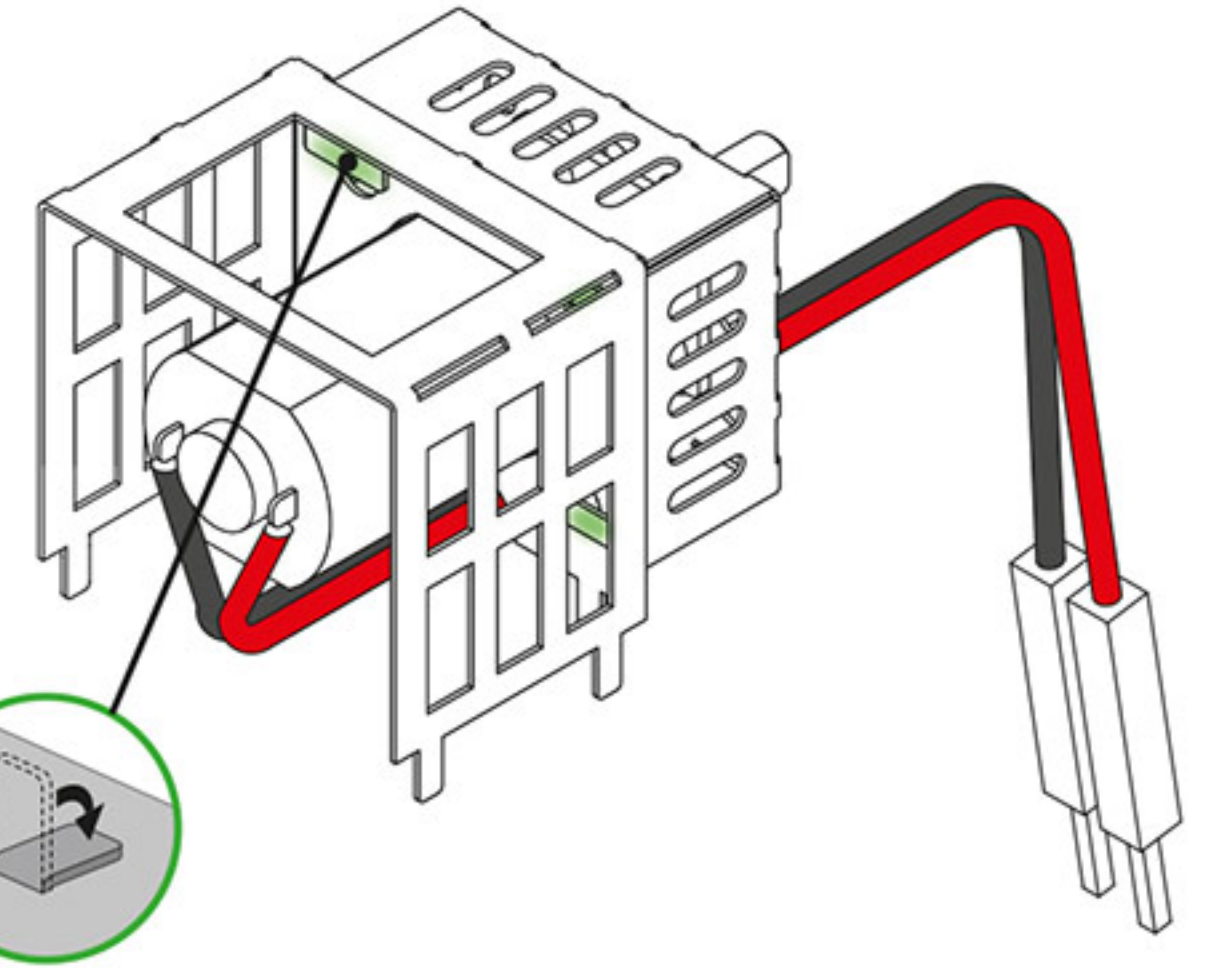
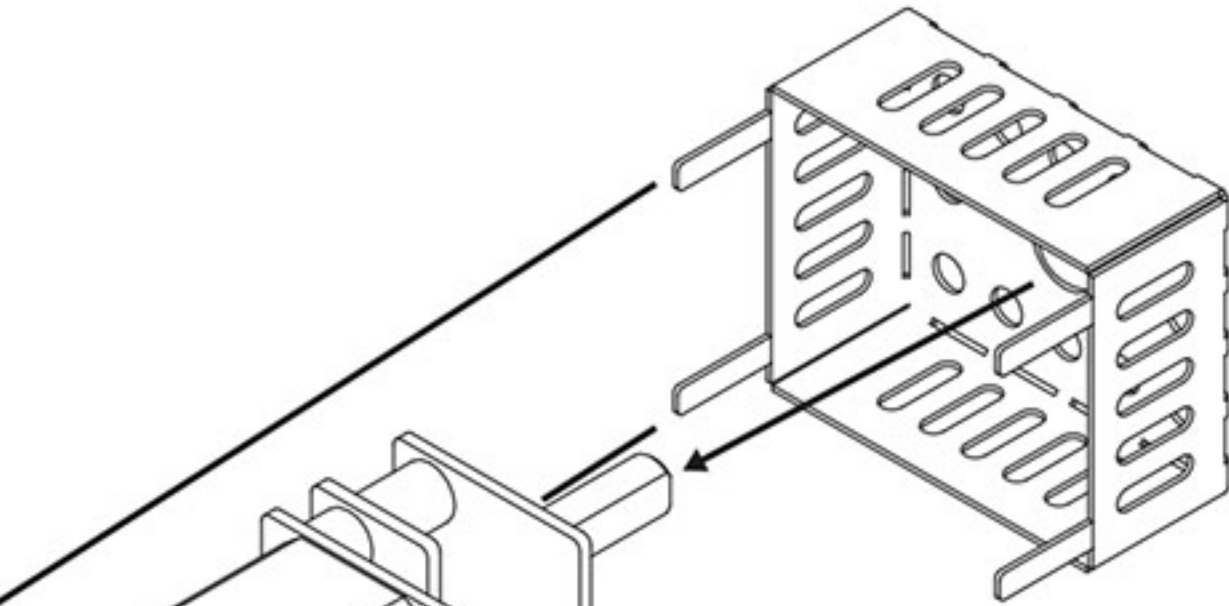
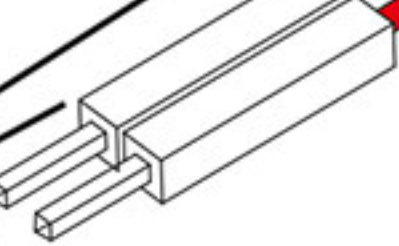
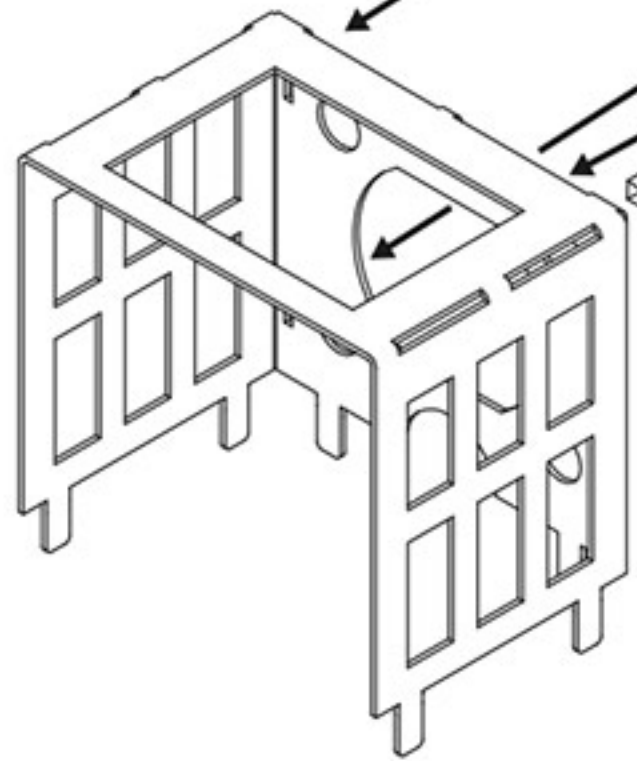
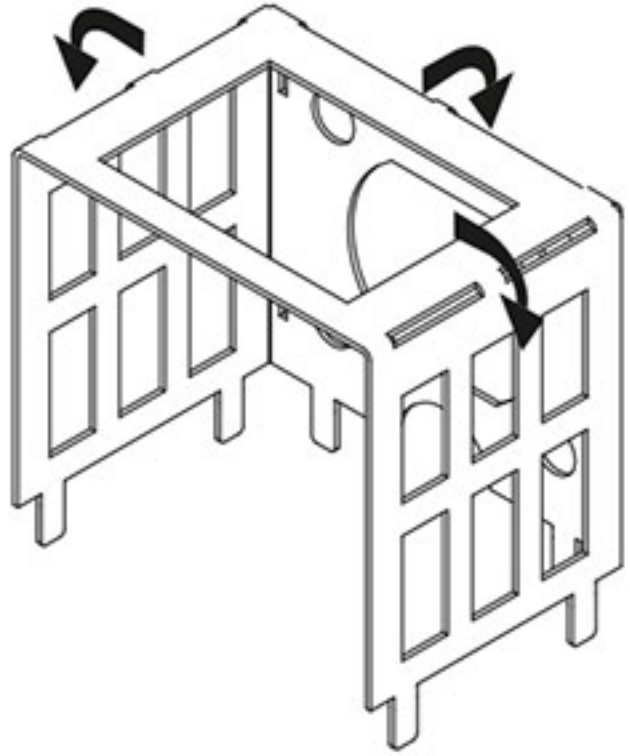
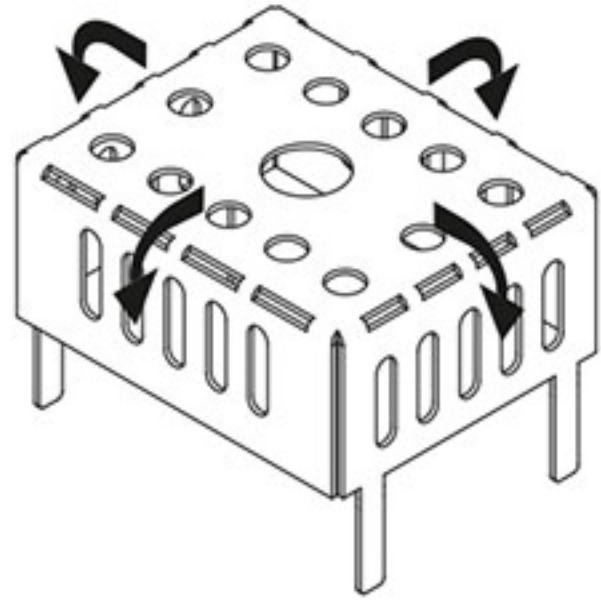

Engine
 Двигун
 Silnik
 Motore
 Motor
 Moteur
 Motor
 Motor
 Двигатель
 引擎
 엔진
 エンジン
 محرك
 מנוע

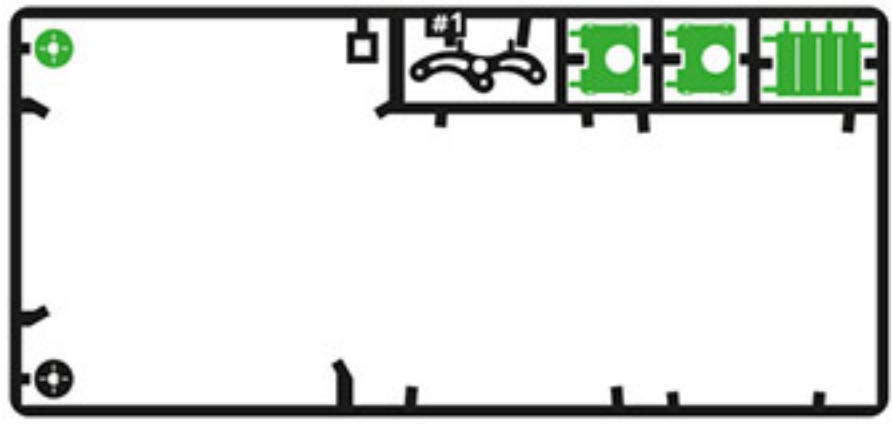

#1

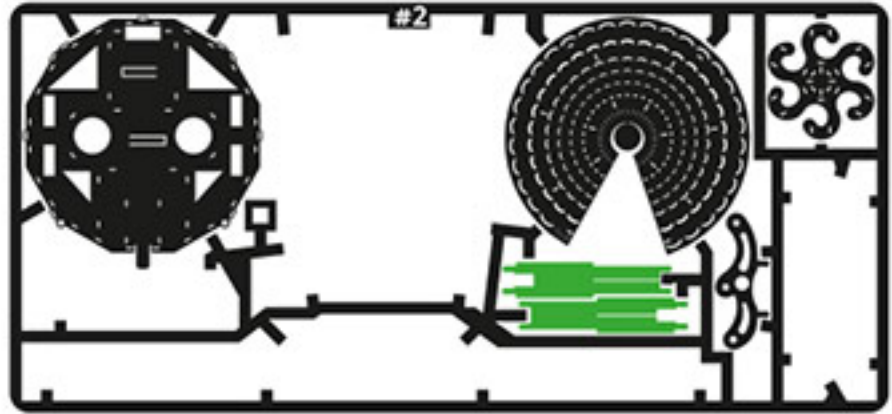

#2

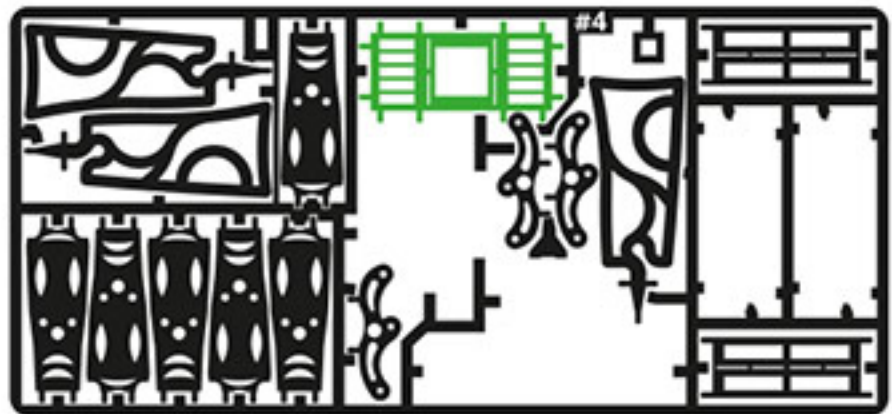

#4

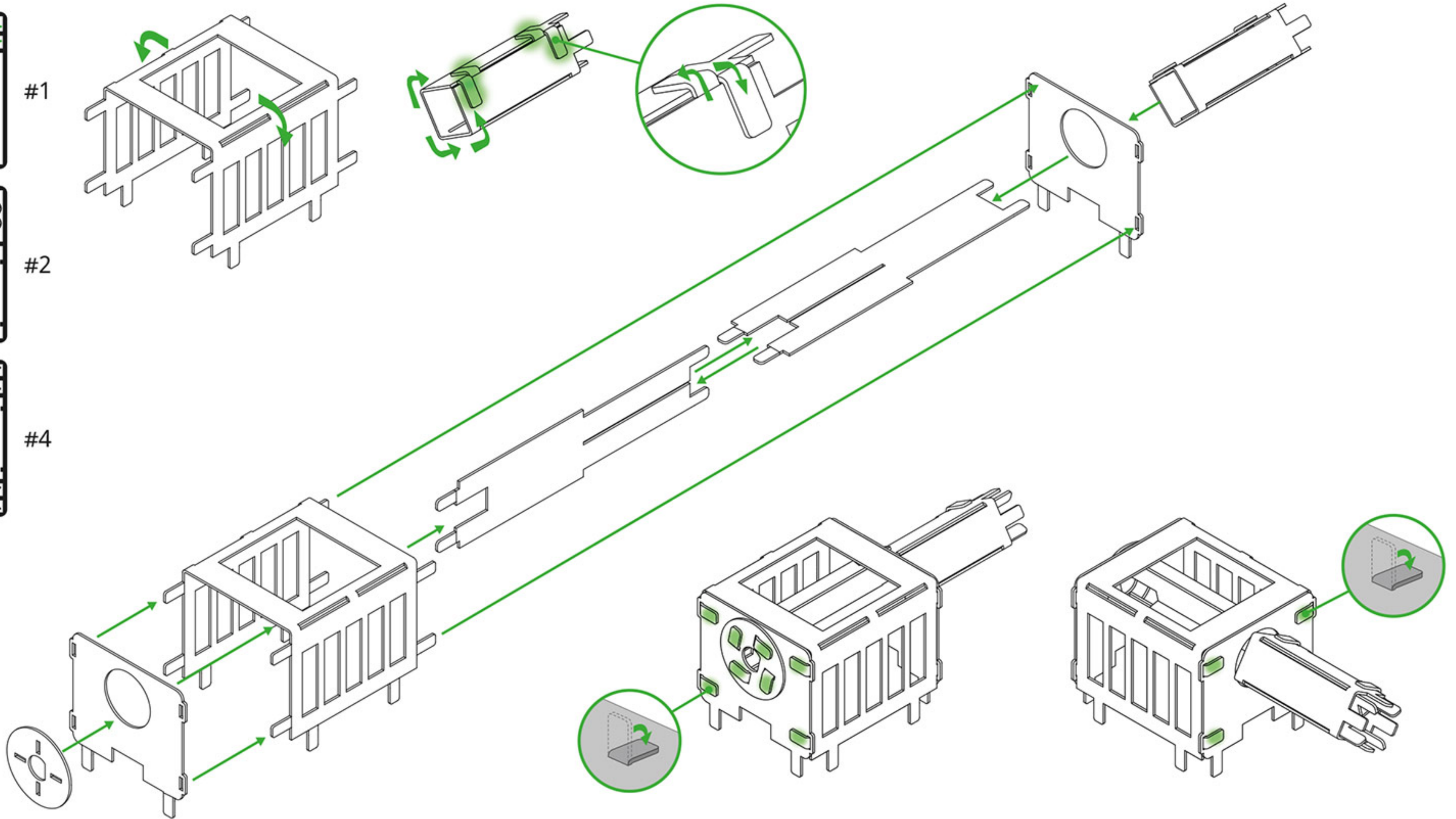

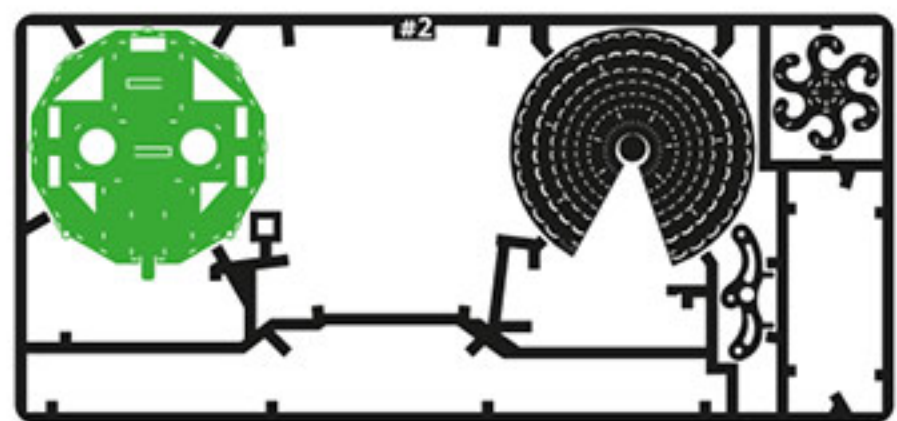

#2

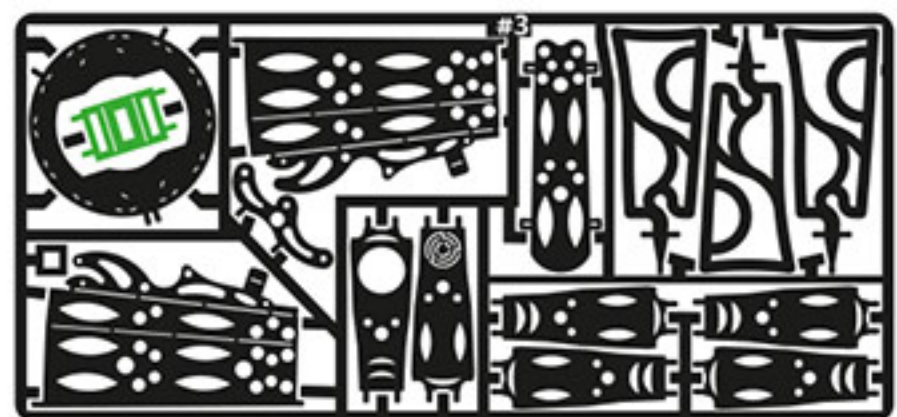

#3

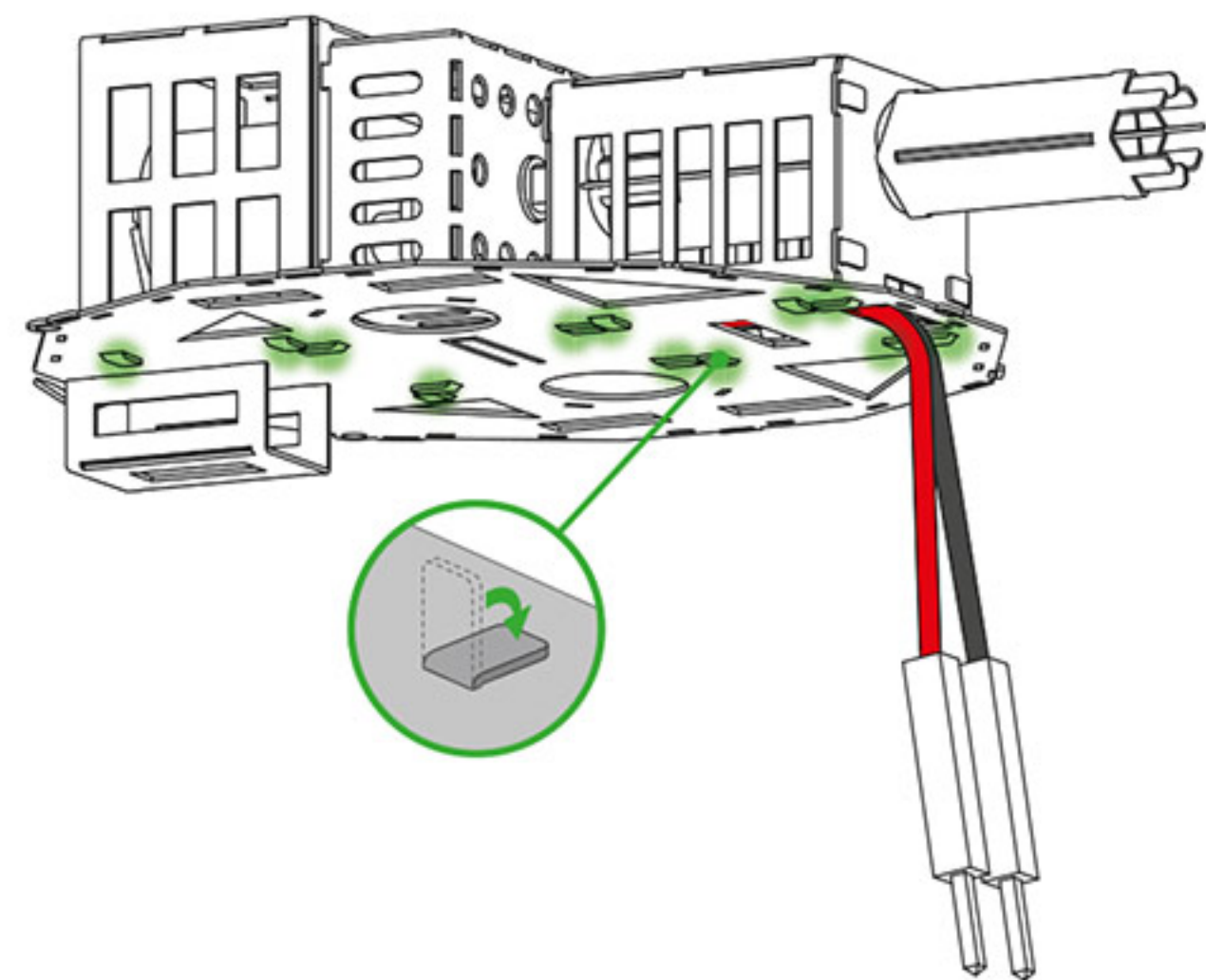
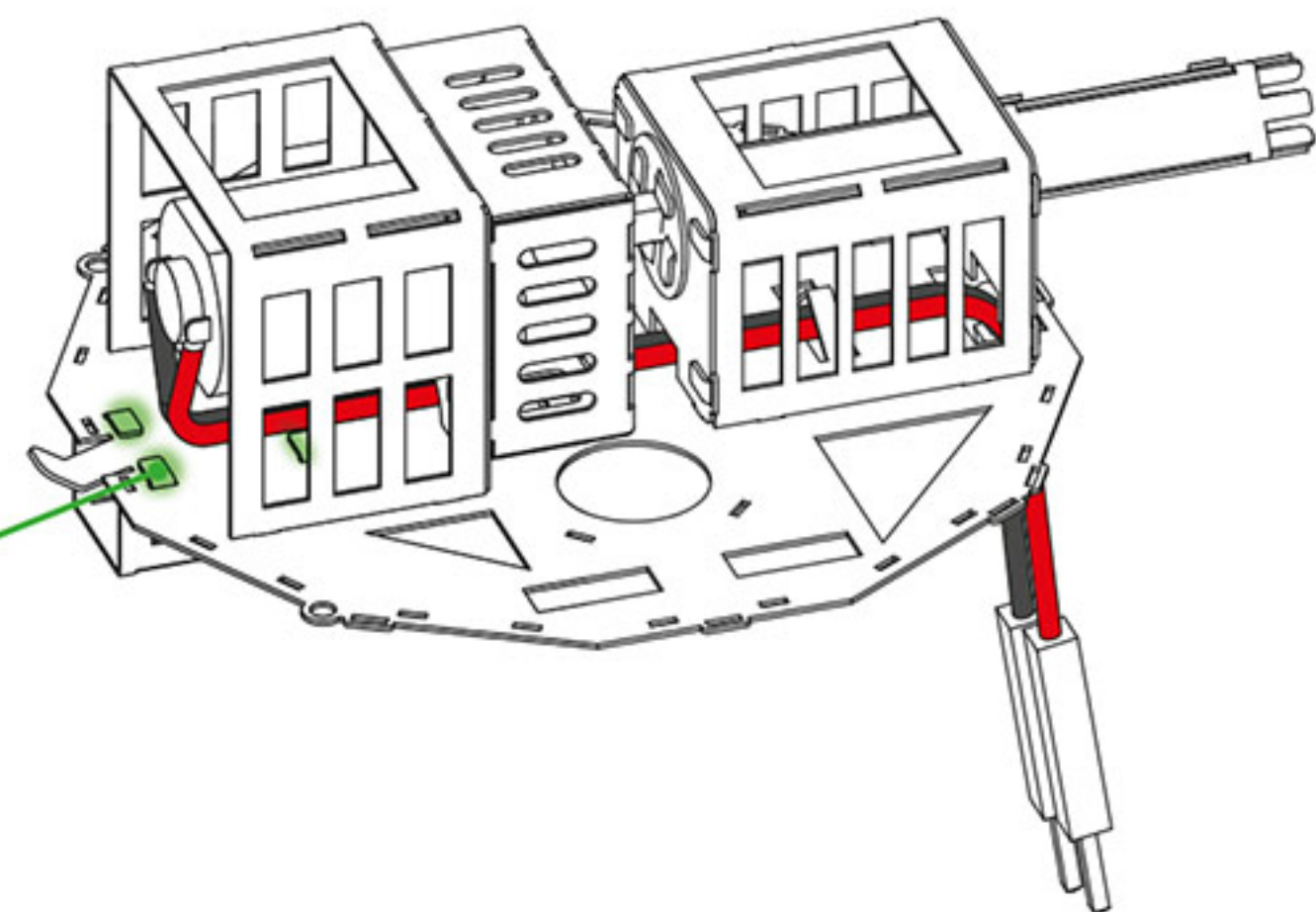
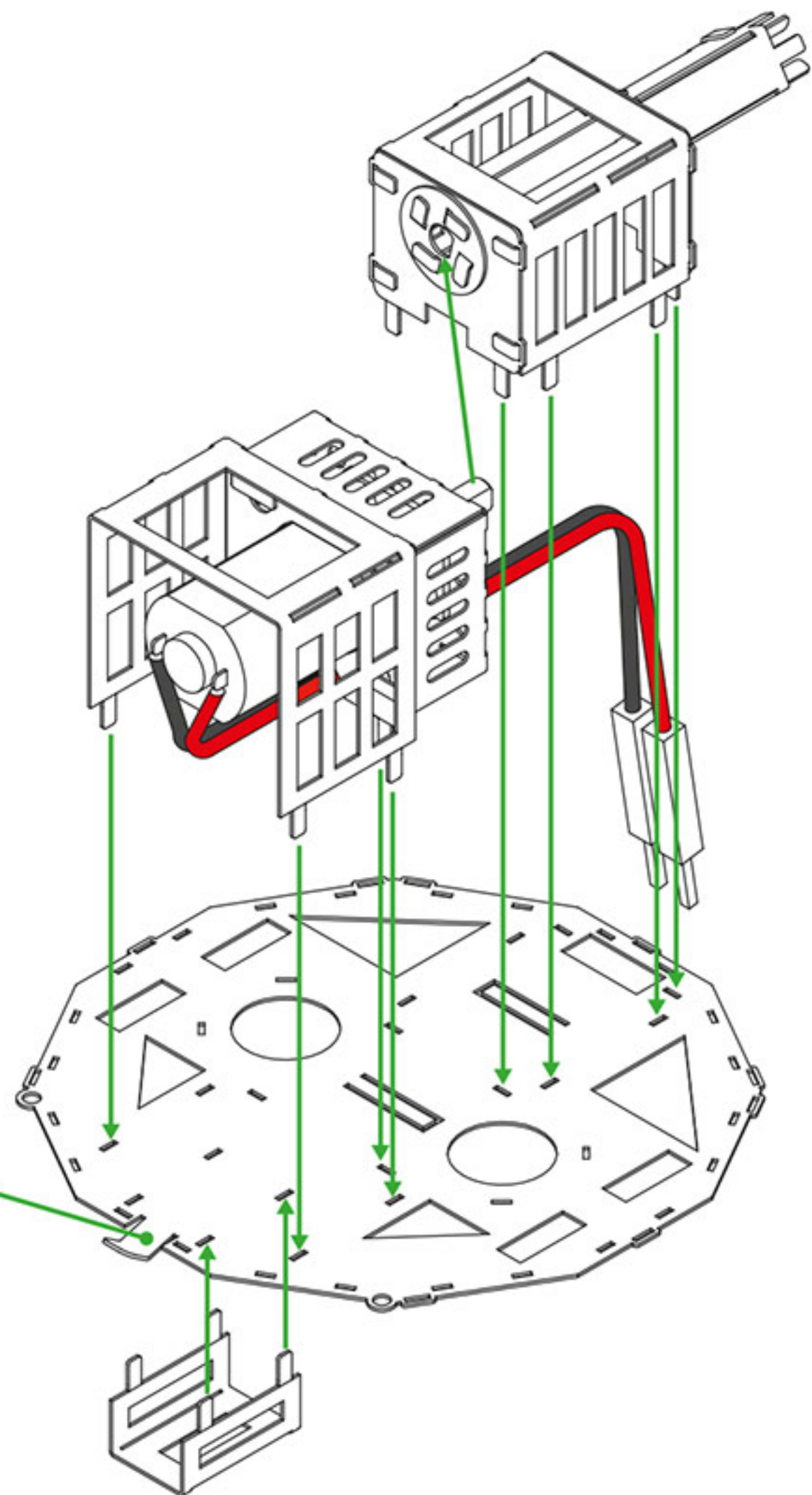
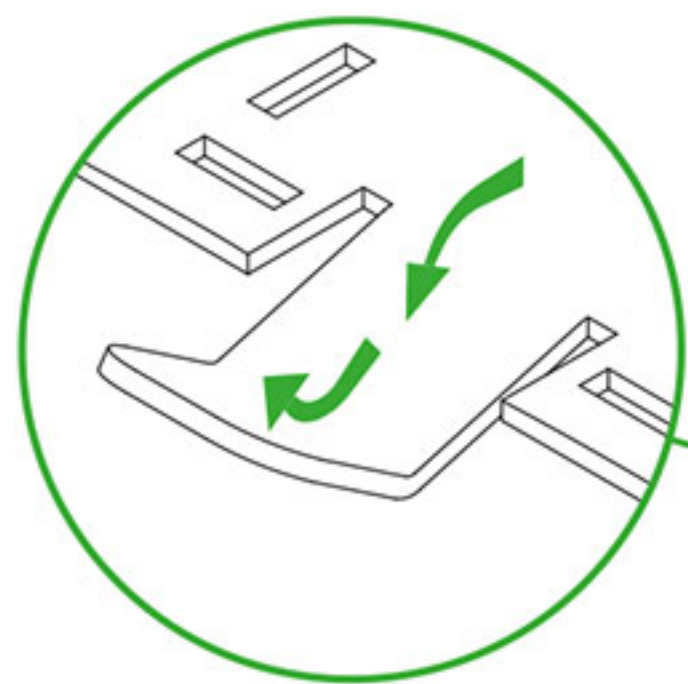
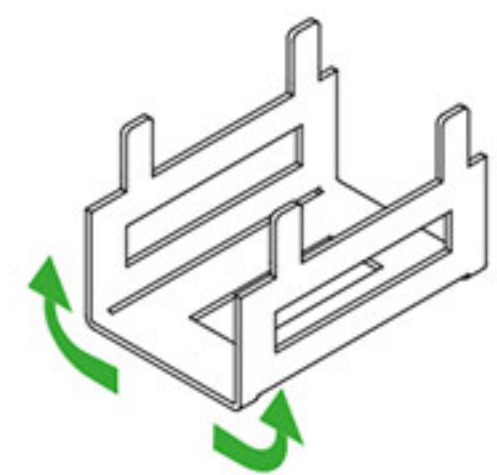

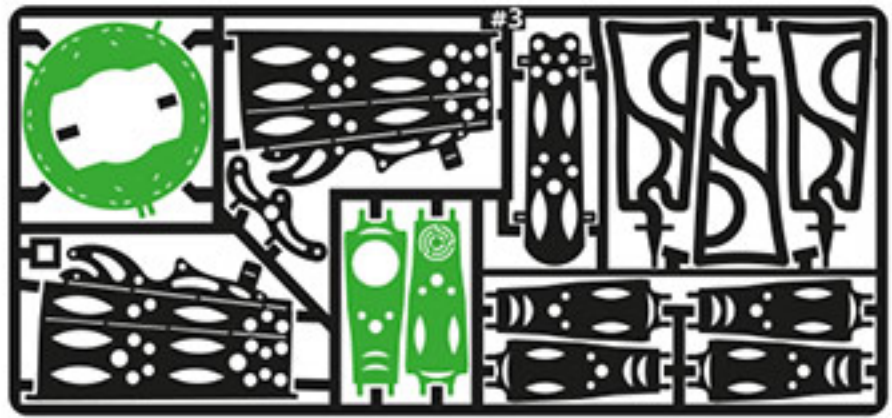

#3

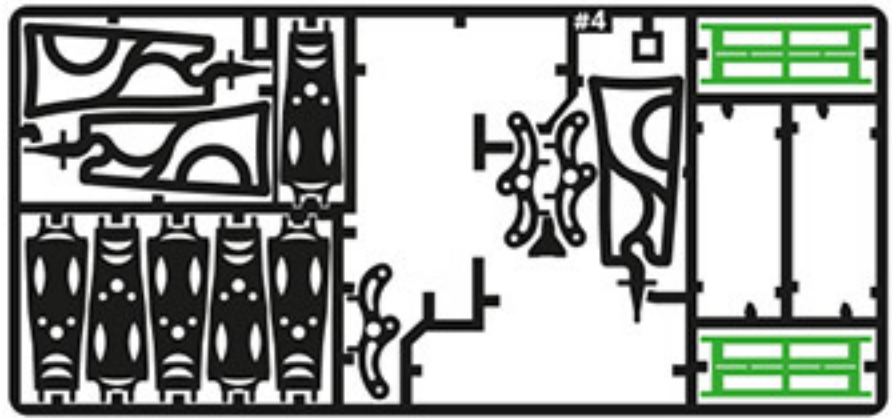

#4

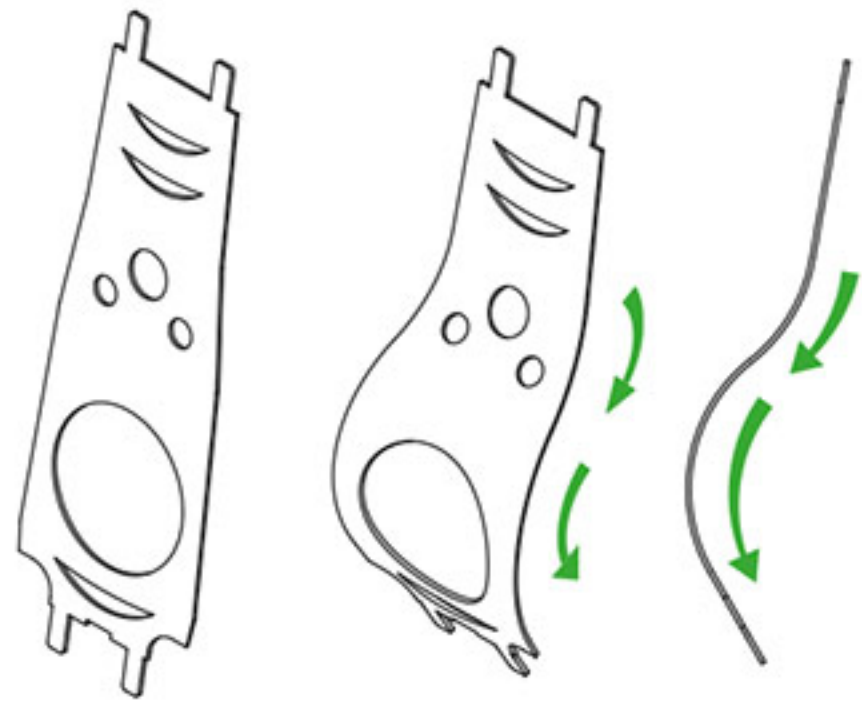
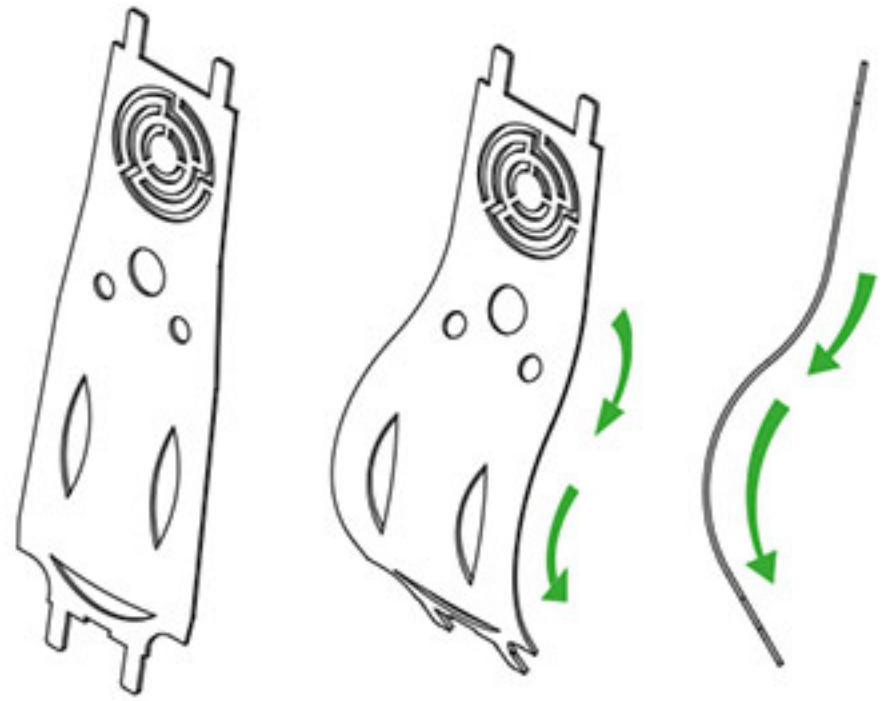

x2

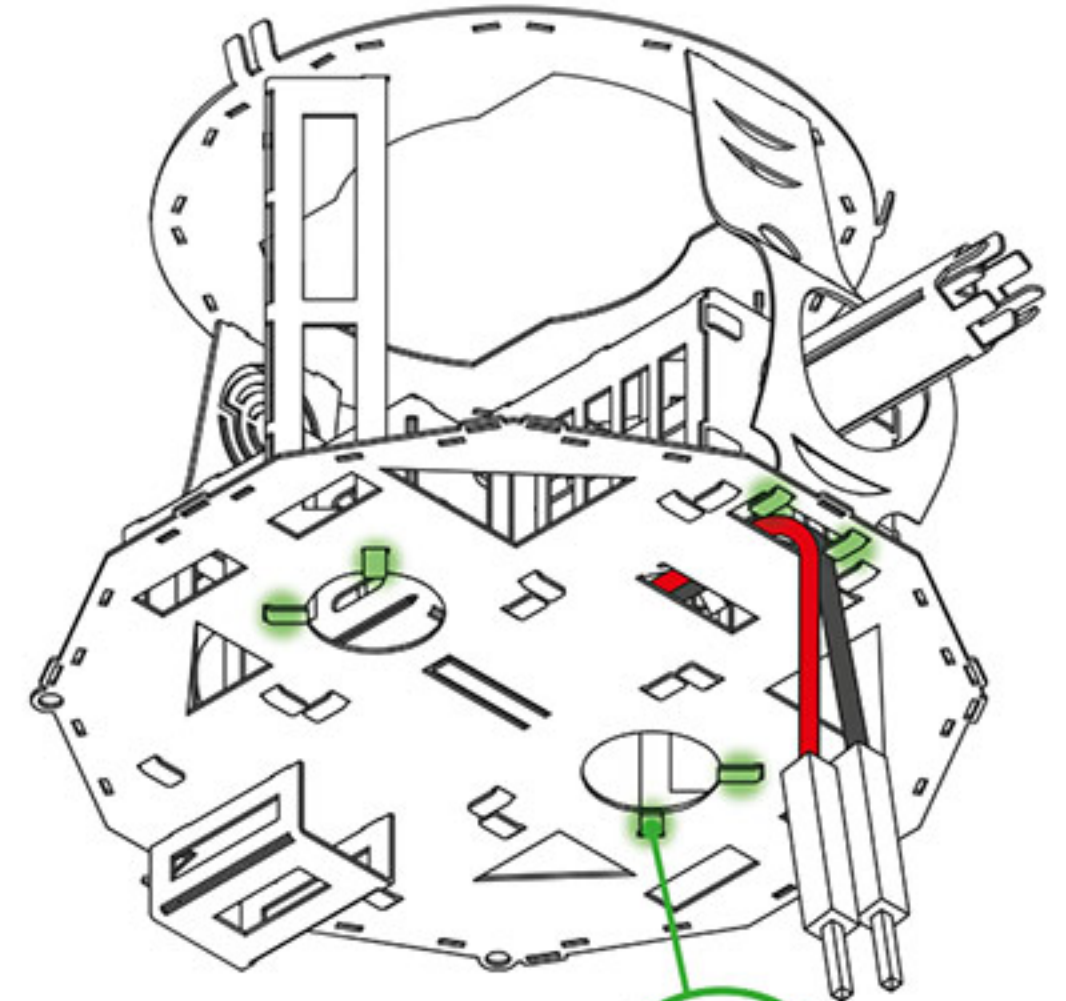
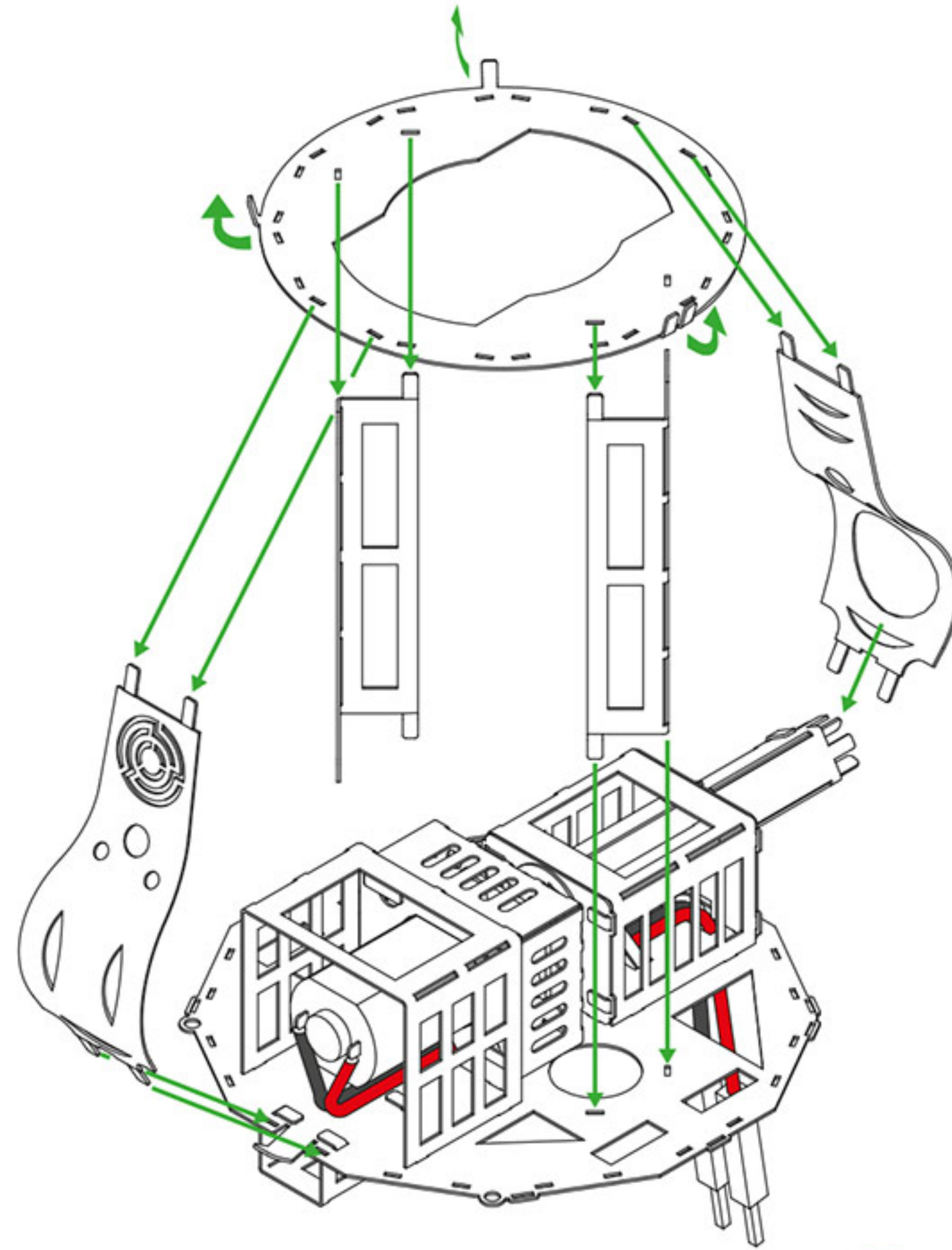

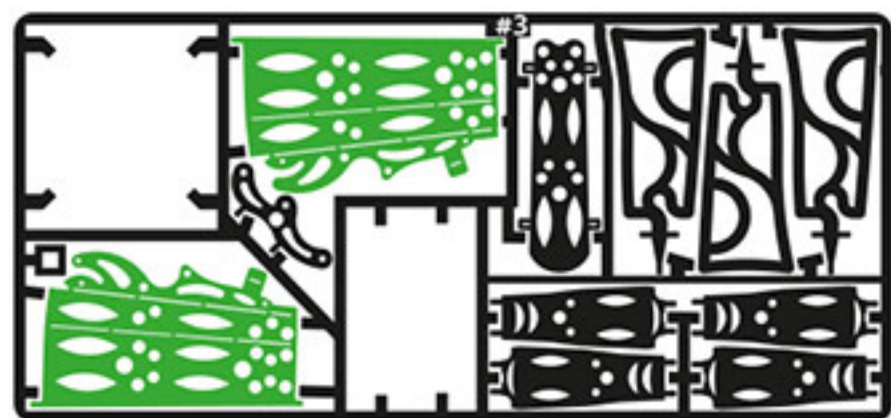

#3

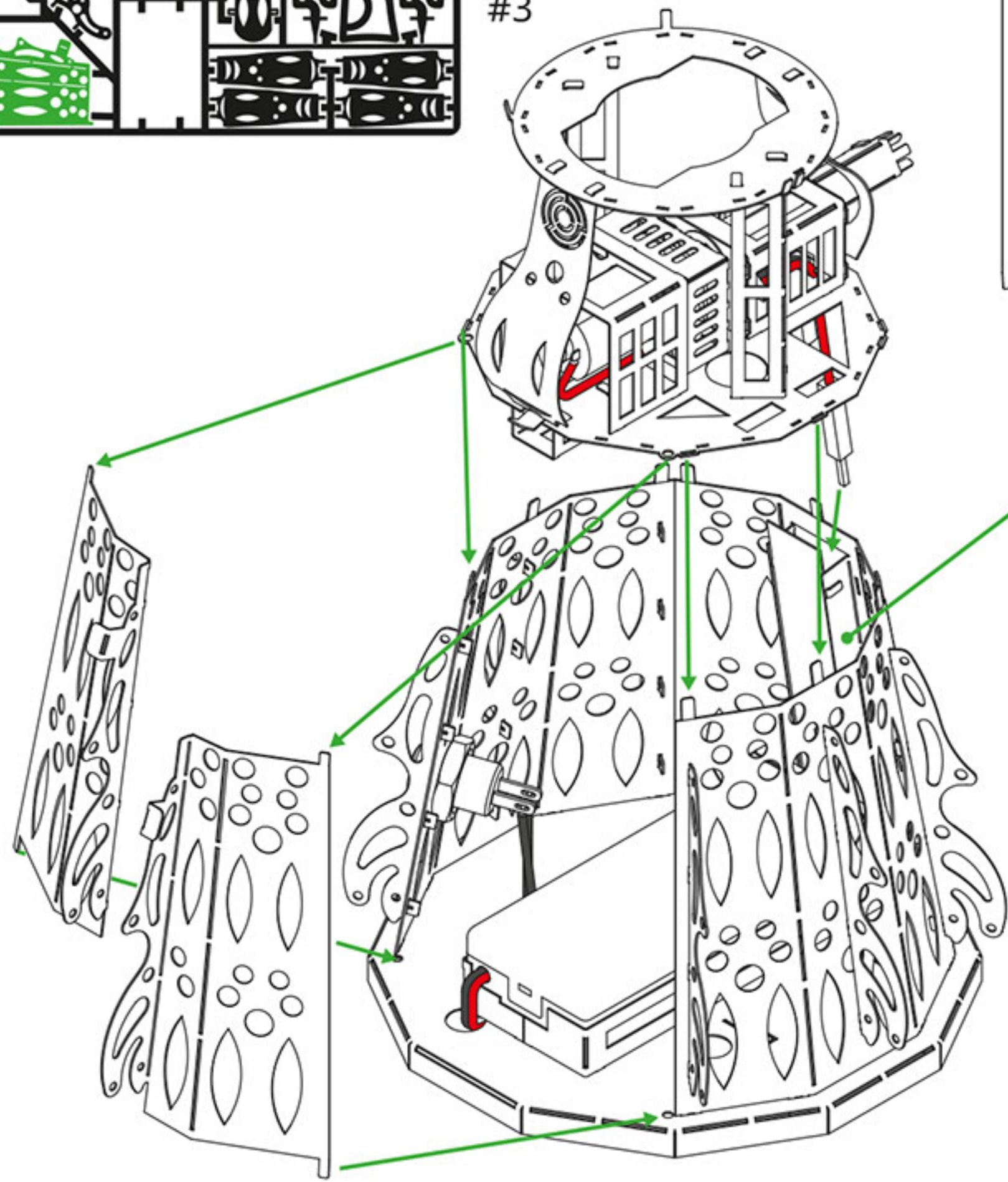
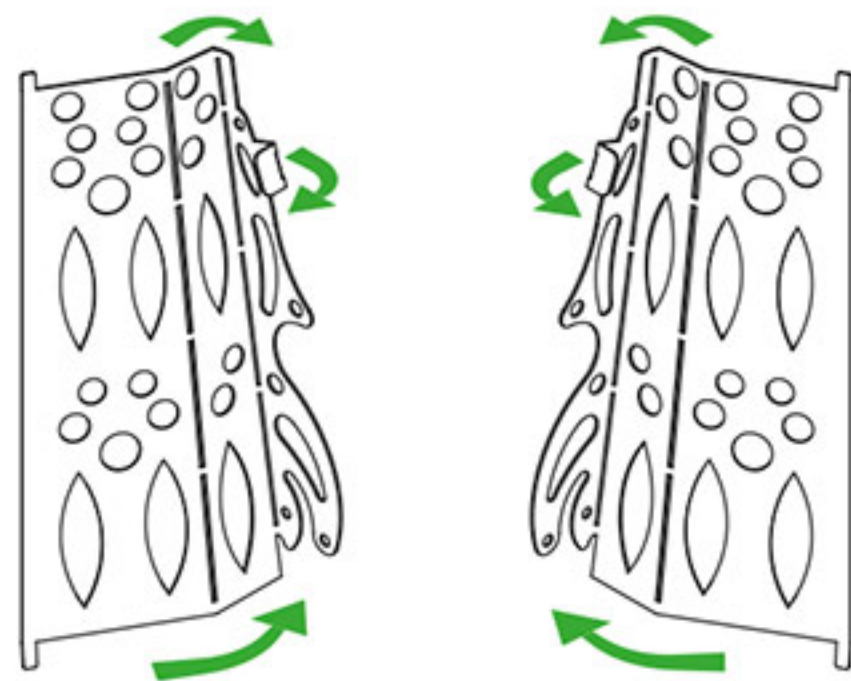

Assembly step 6
 Збірка крок 6
 Montaż krok 6
 Assemblea passo 6
 Montage schritt 6
 Assemblée étape 6
 Montaje paso 6
 Etapa de montagem 6
 Сборка шаг 6
 集会 步骤6
 조립 단계 6
 組み立て手順 6
 خطوة التجميع 6
 שלב הרכבה 6

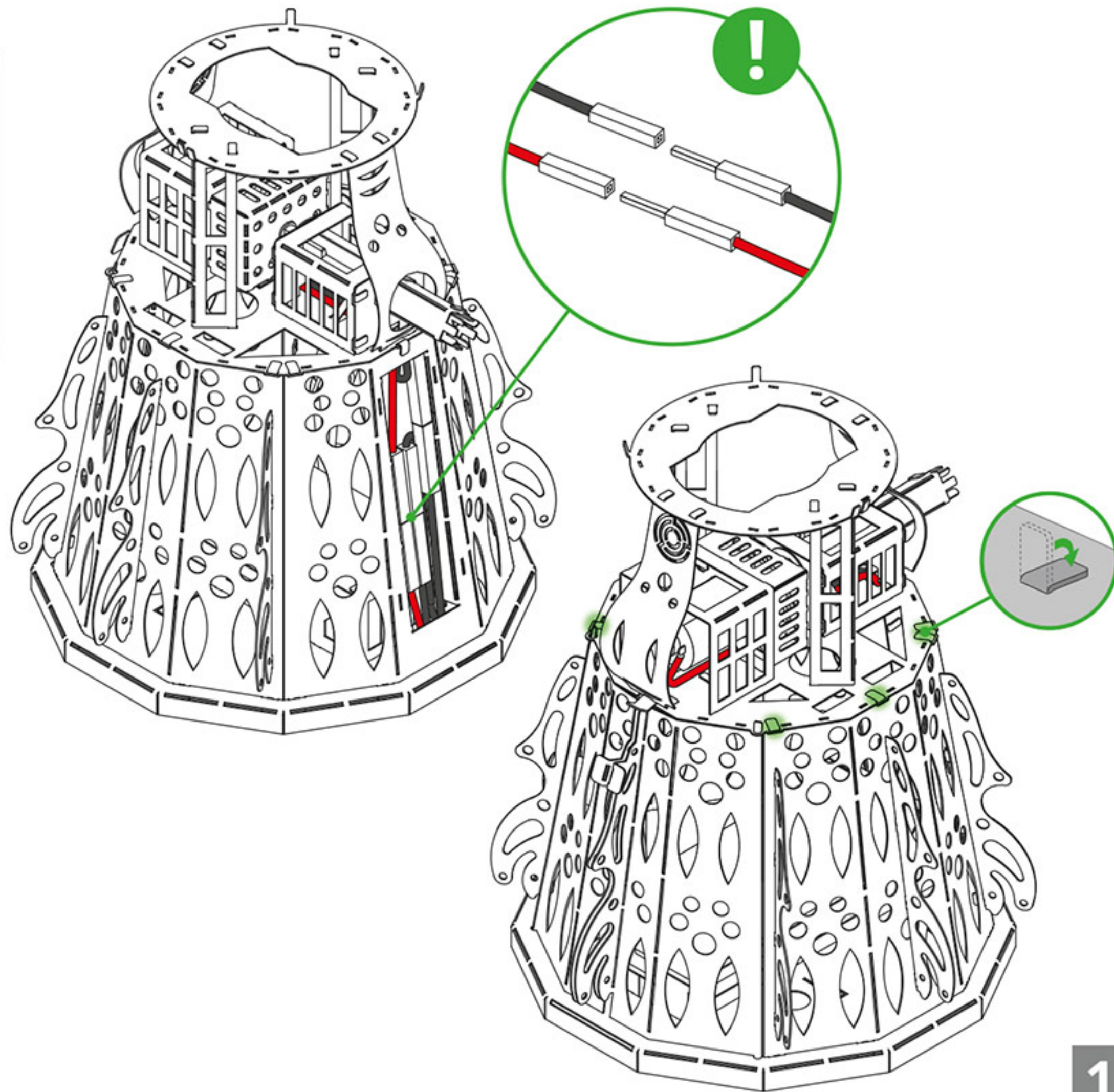

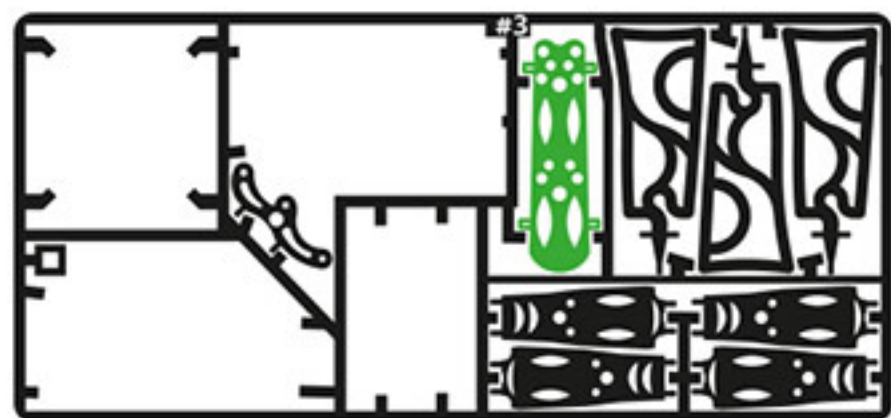

#3

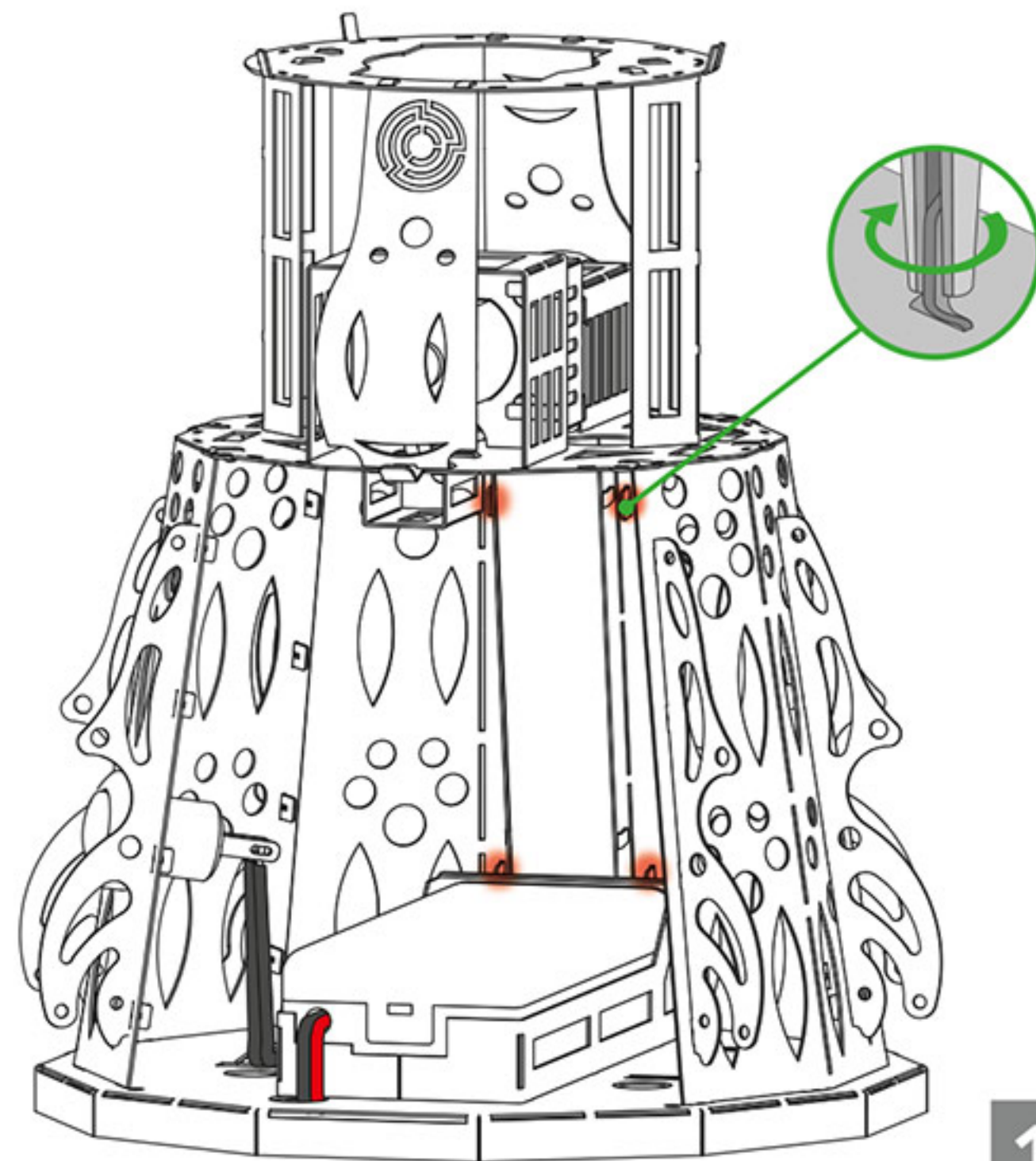
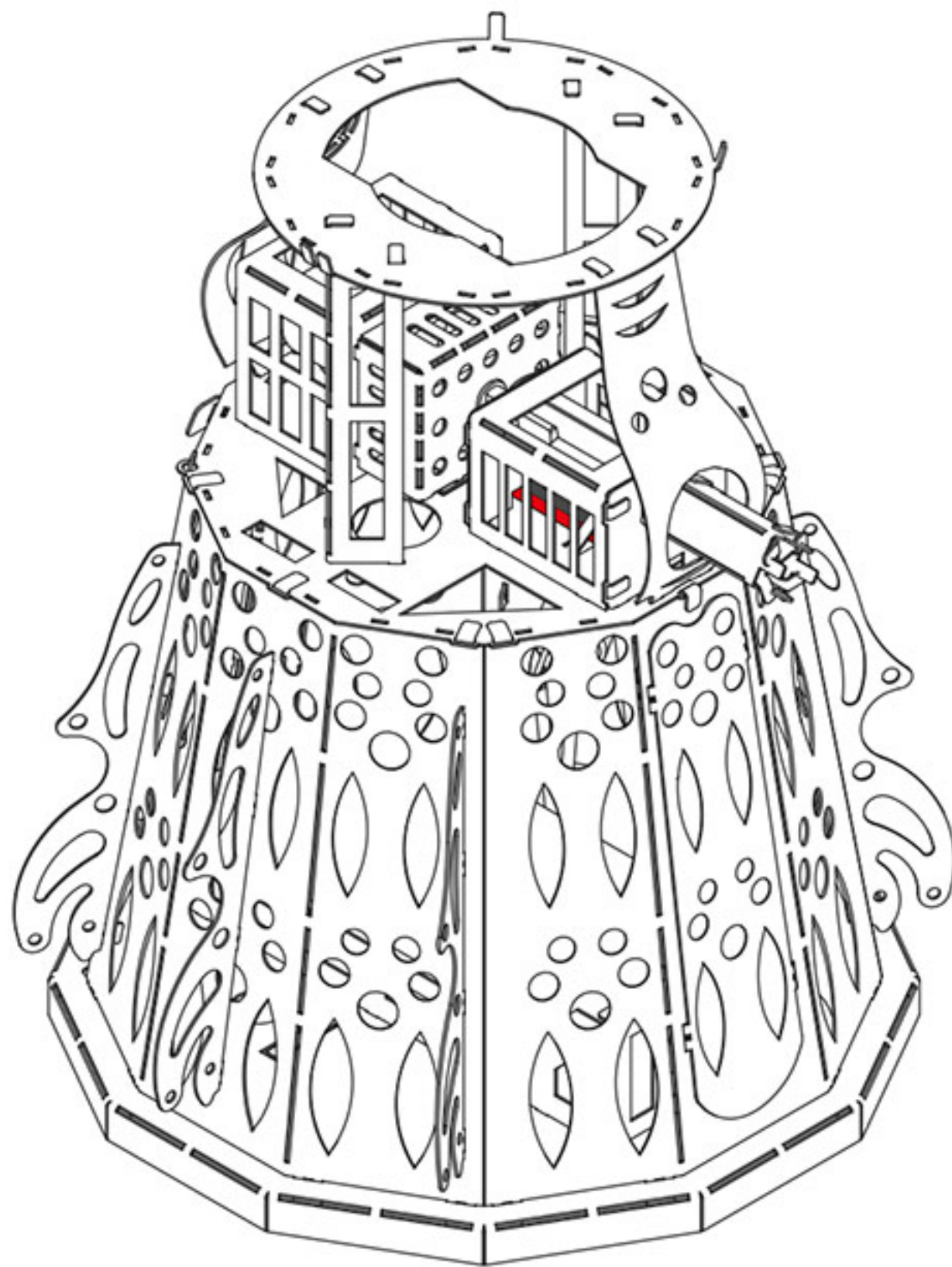
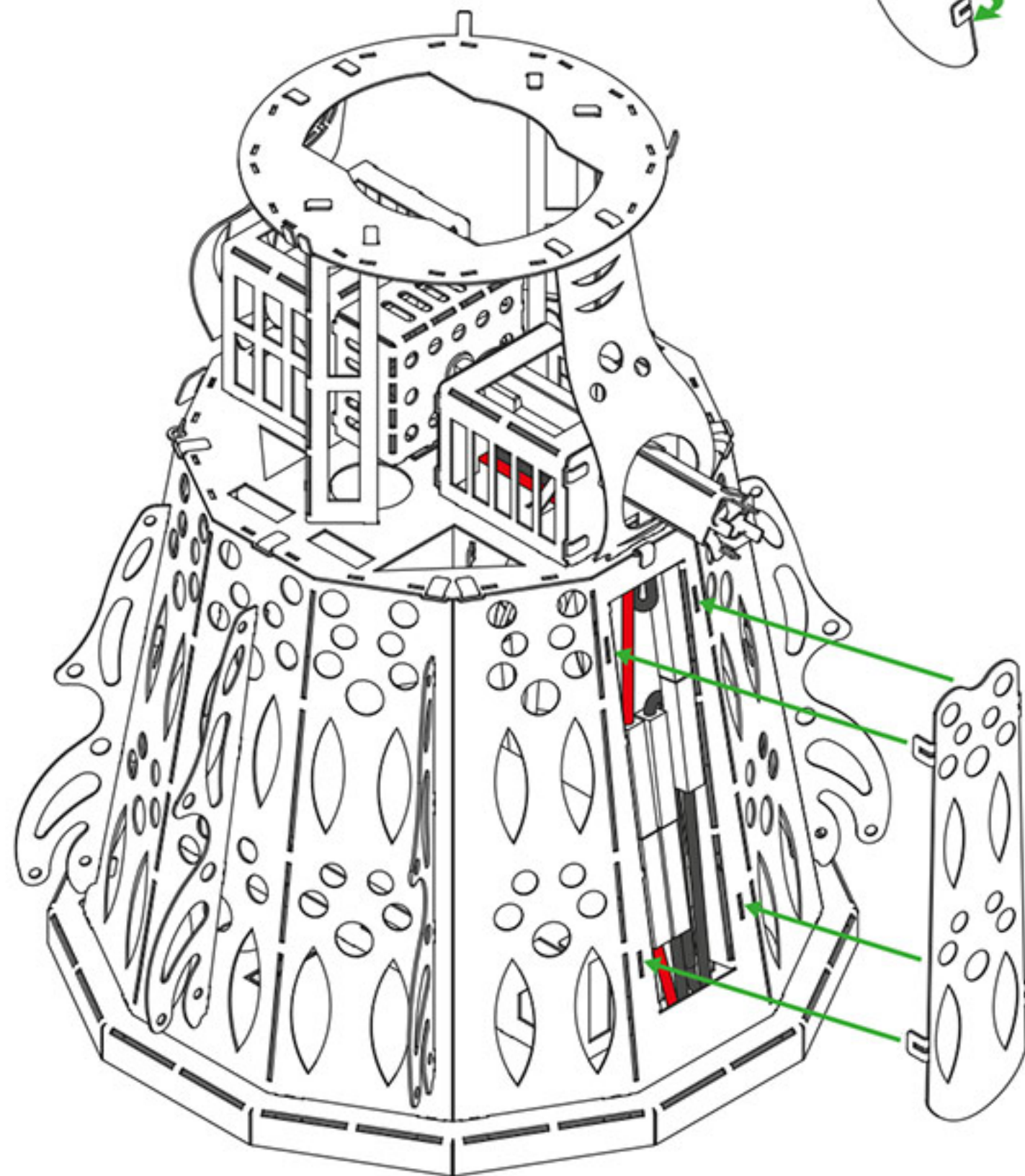
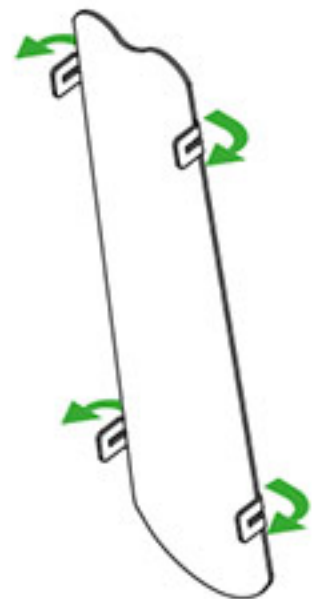

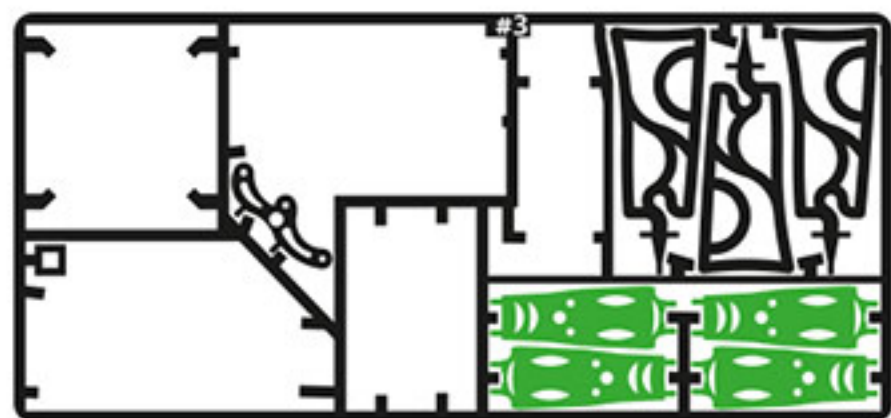

#3

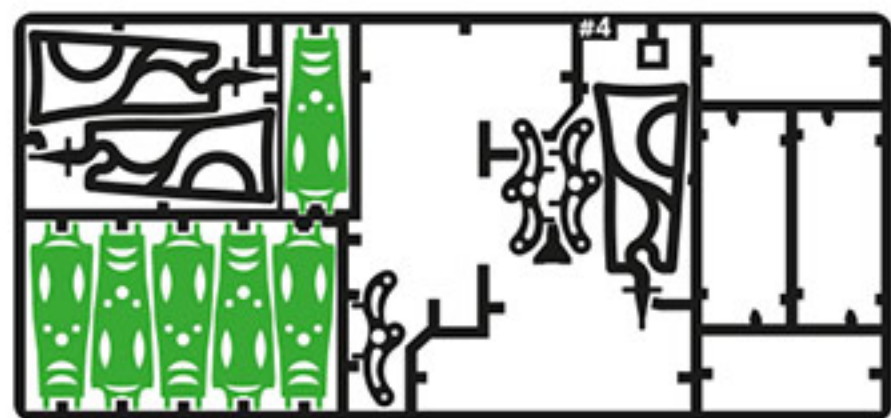

#4

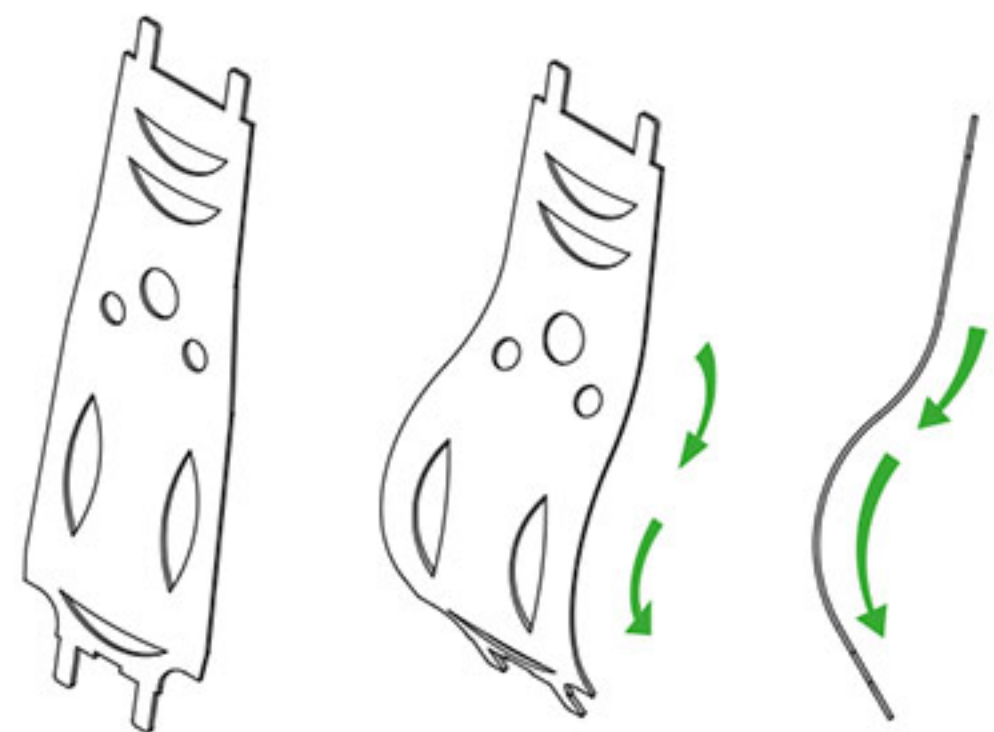

x10

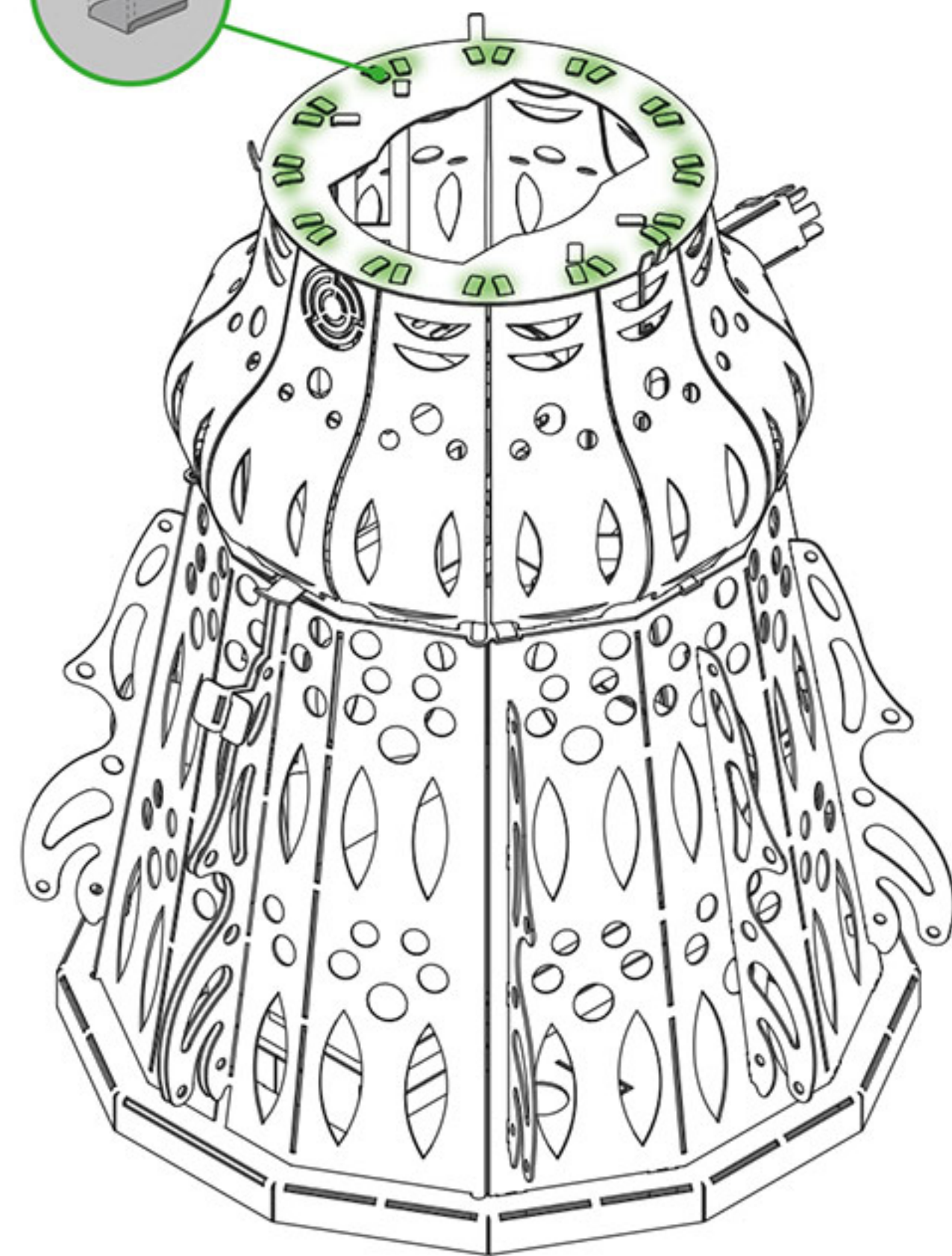
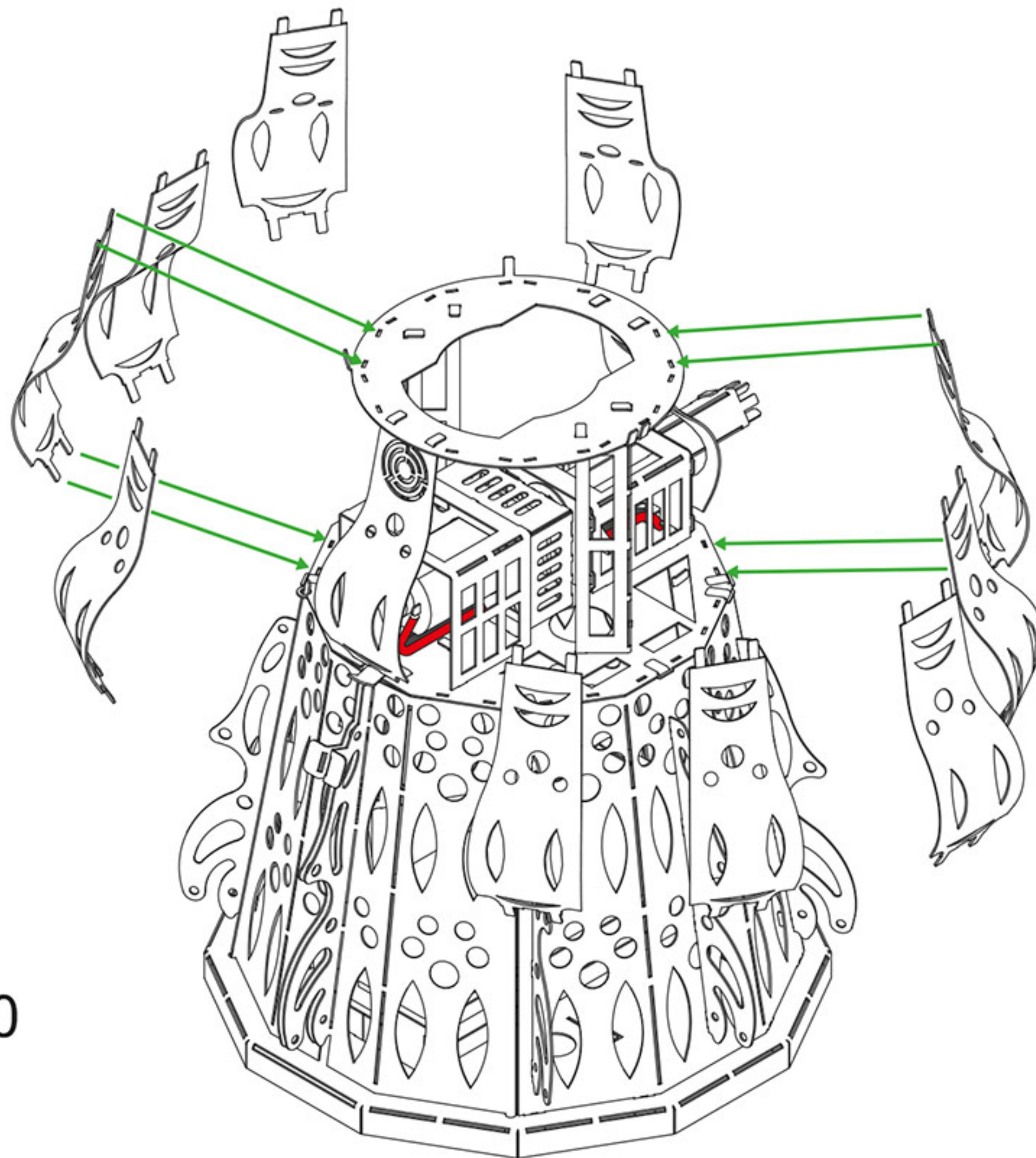

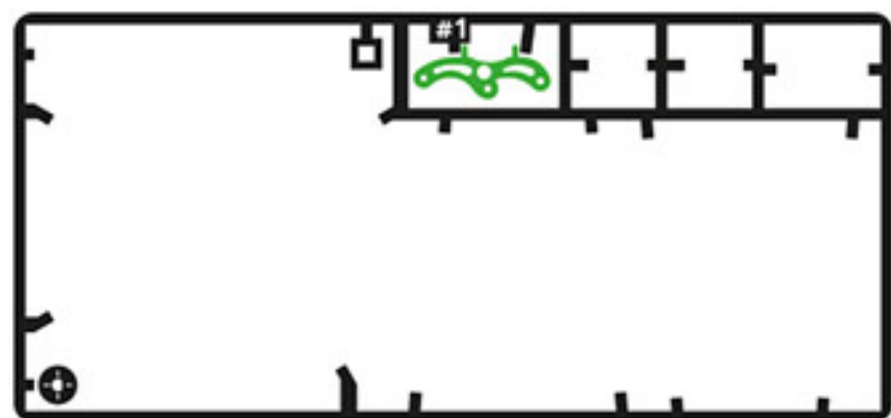

#1

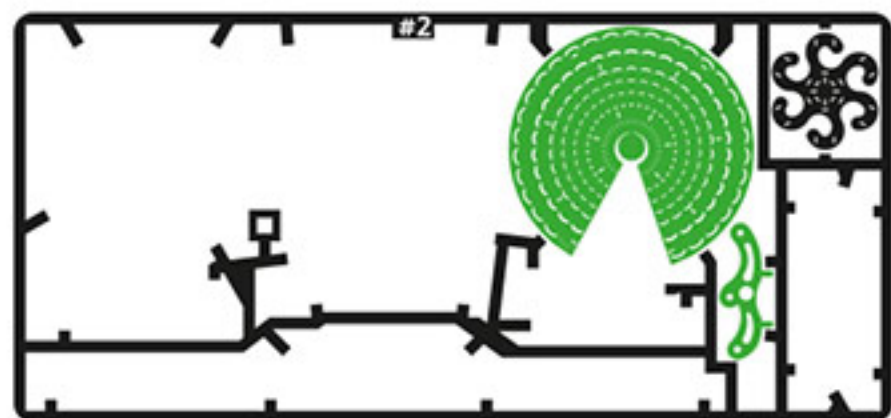

#2

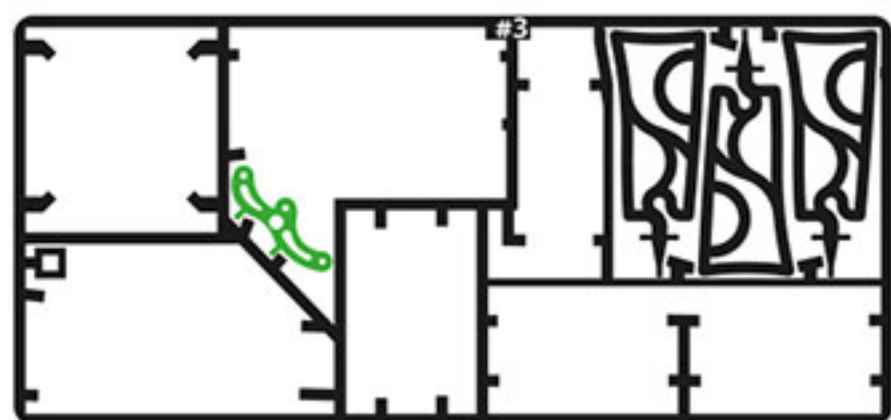

#3

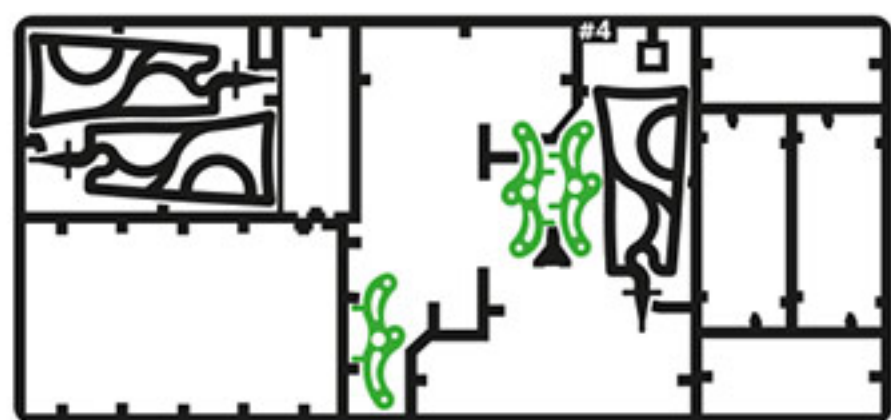

#4

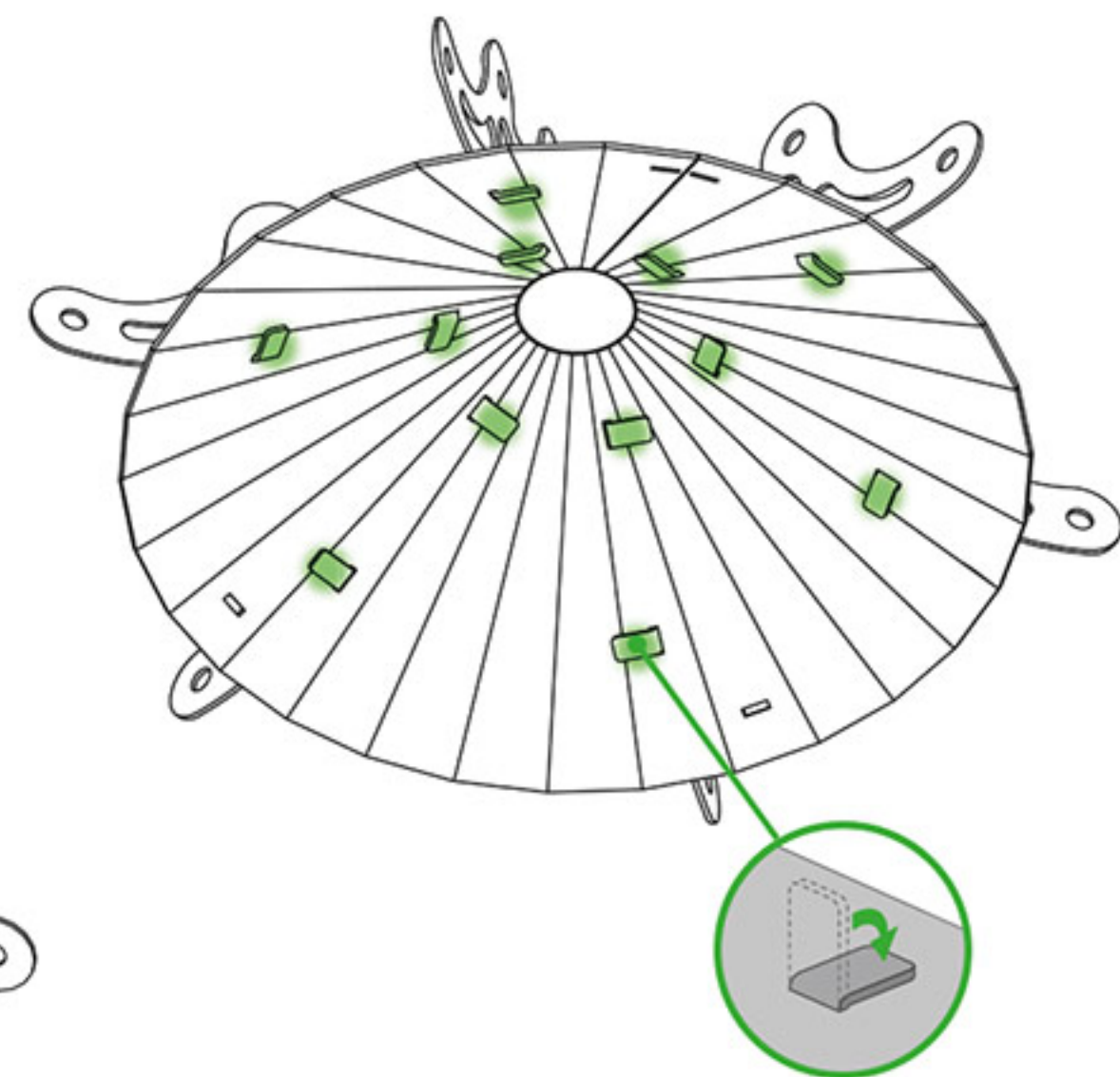
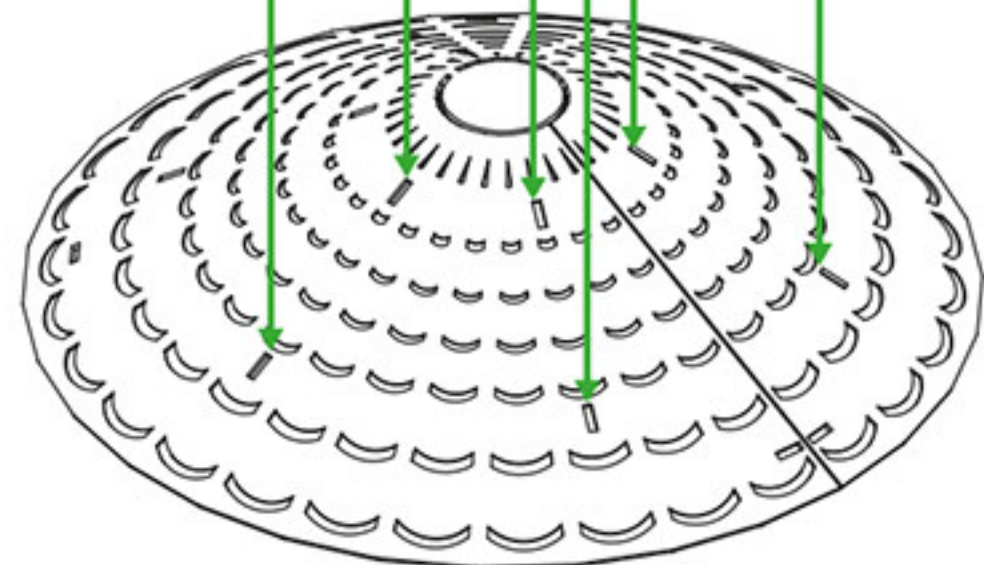
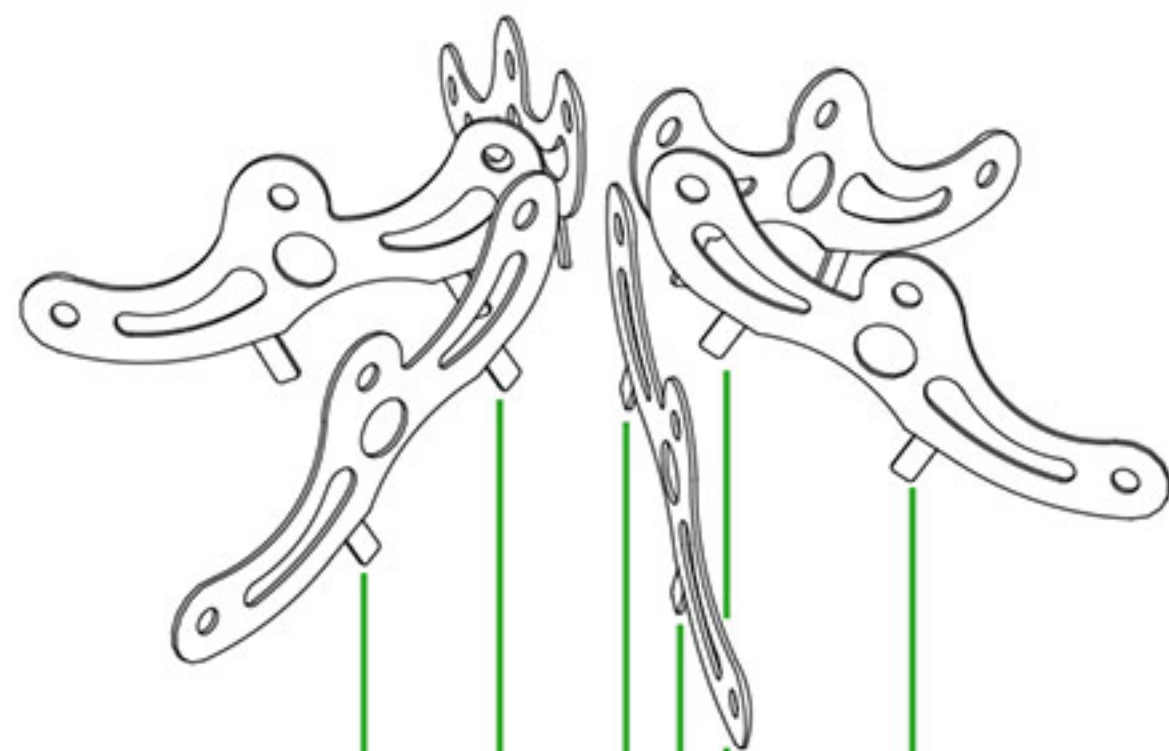
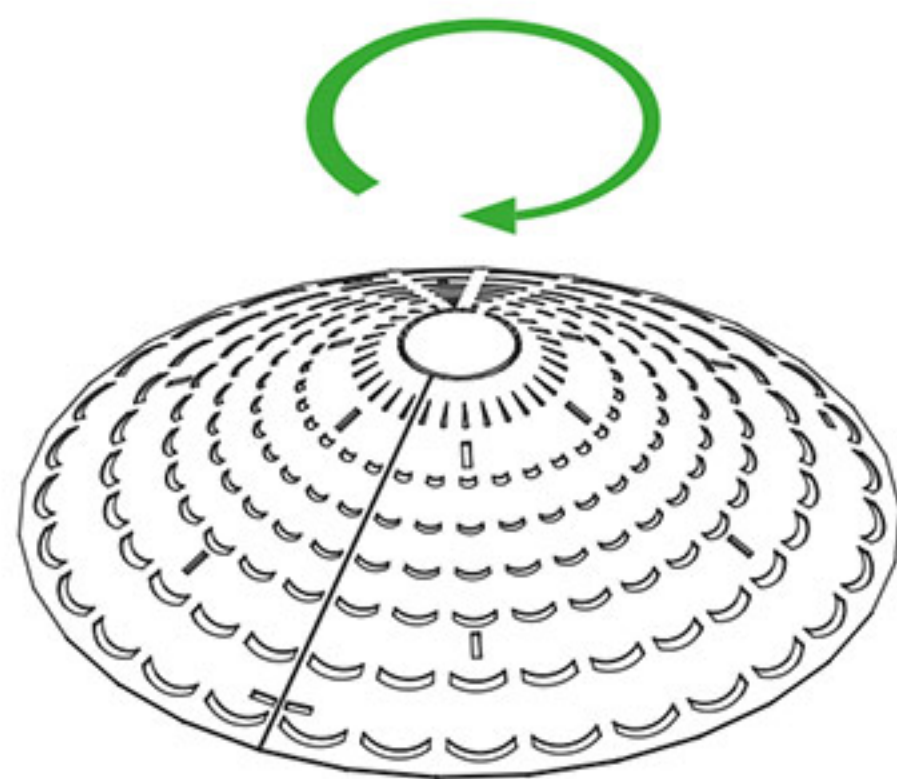
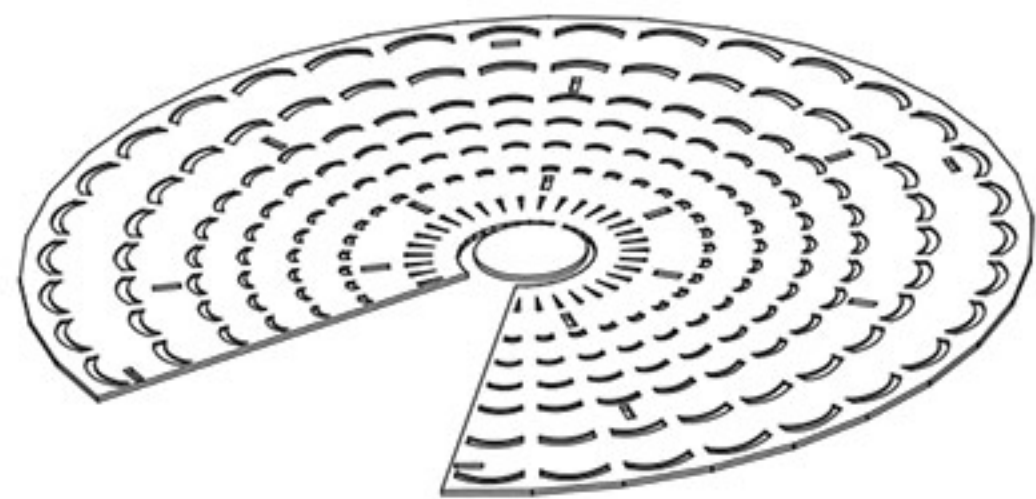

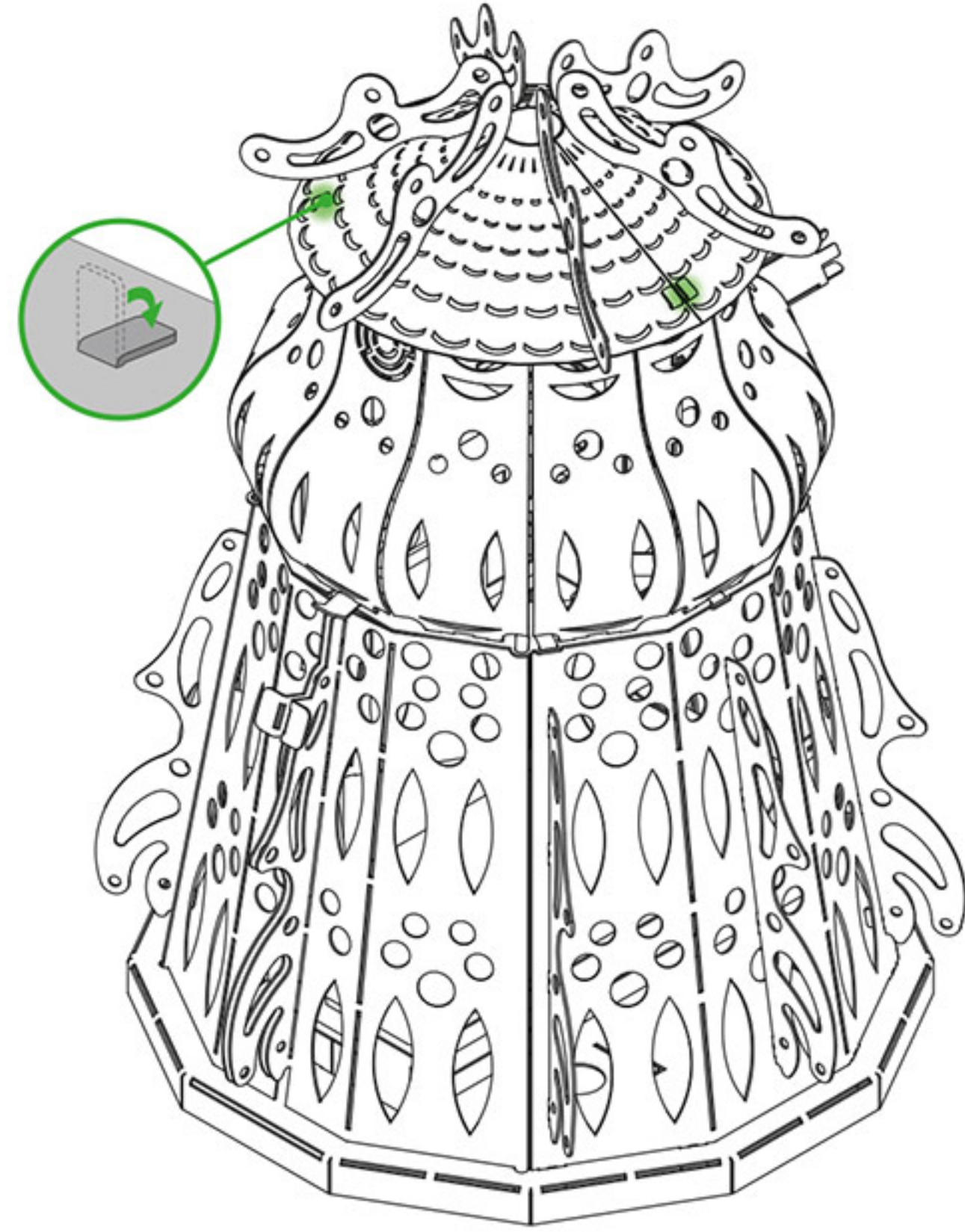
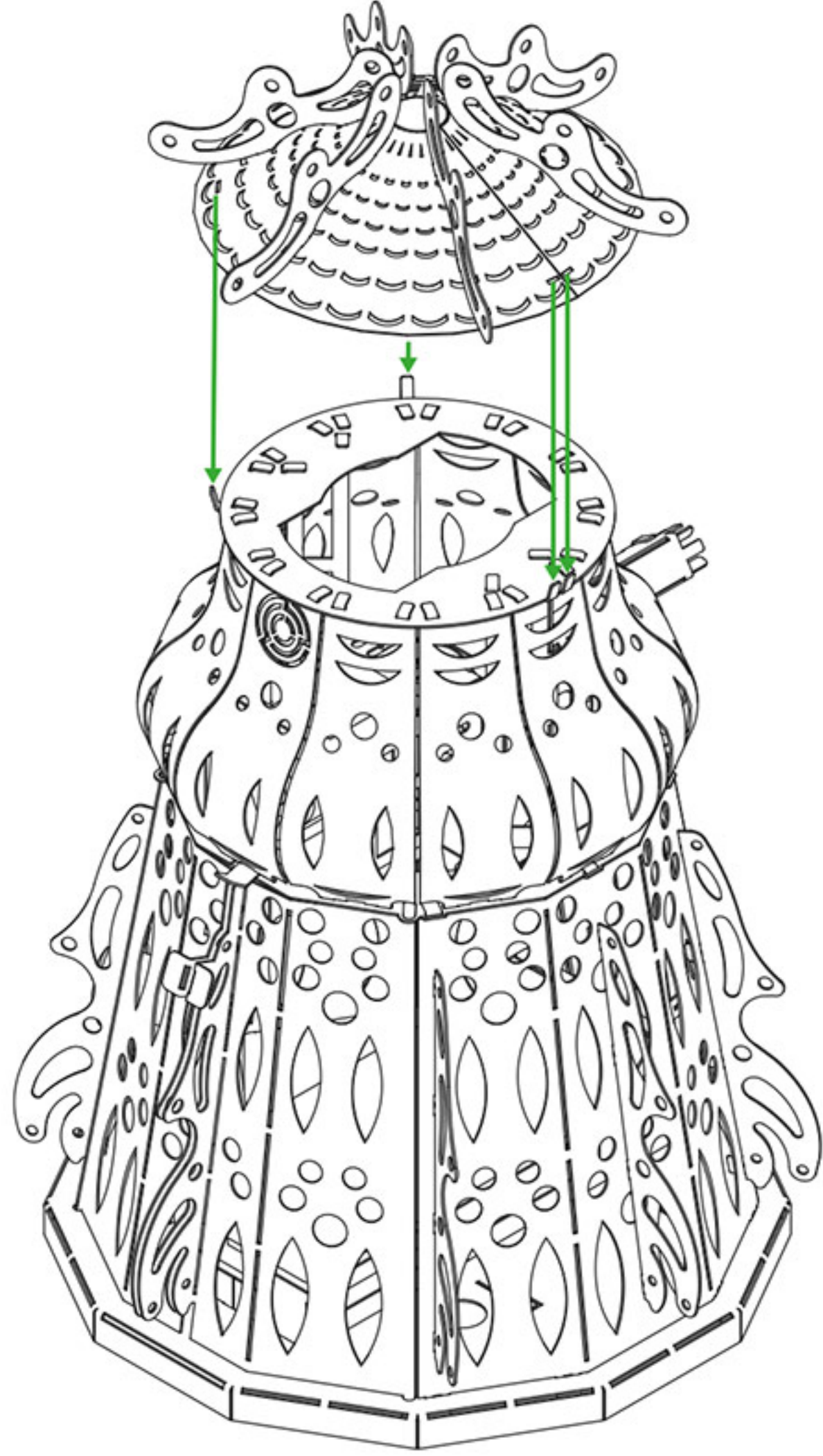

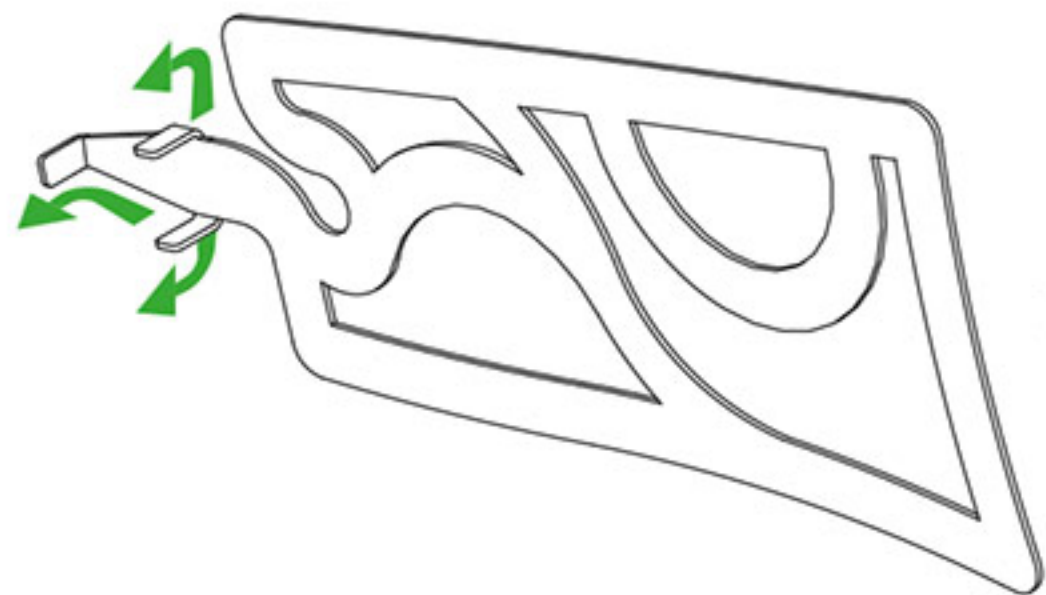
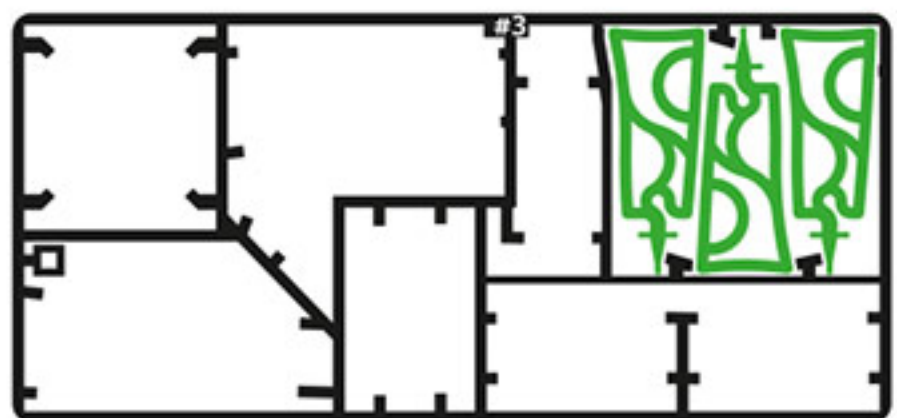
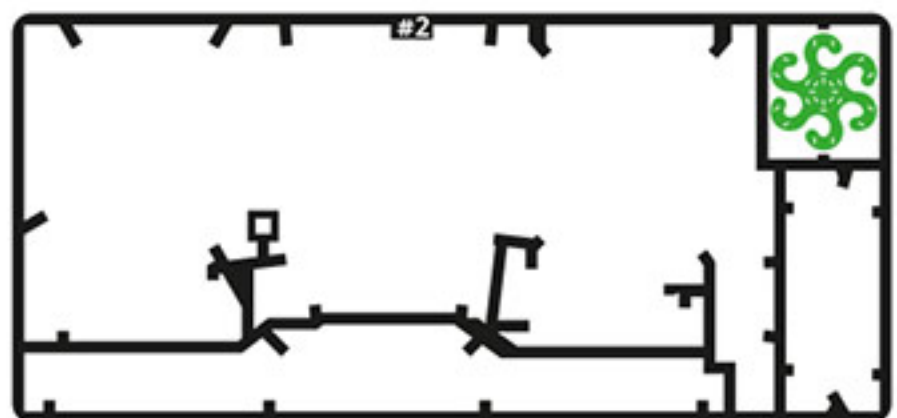

#2

#3

#4

x6

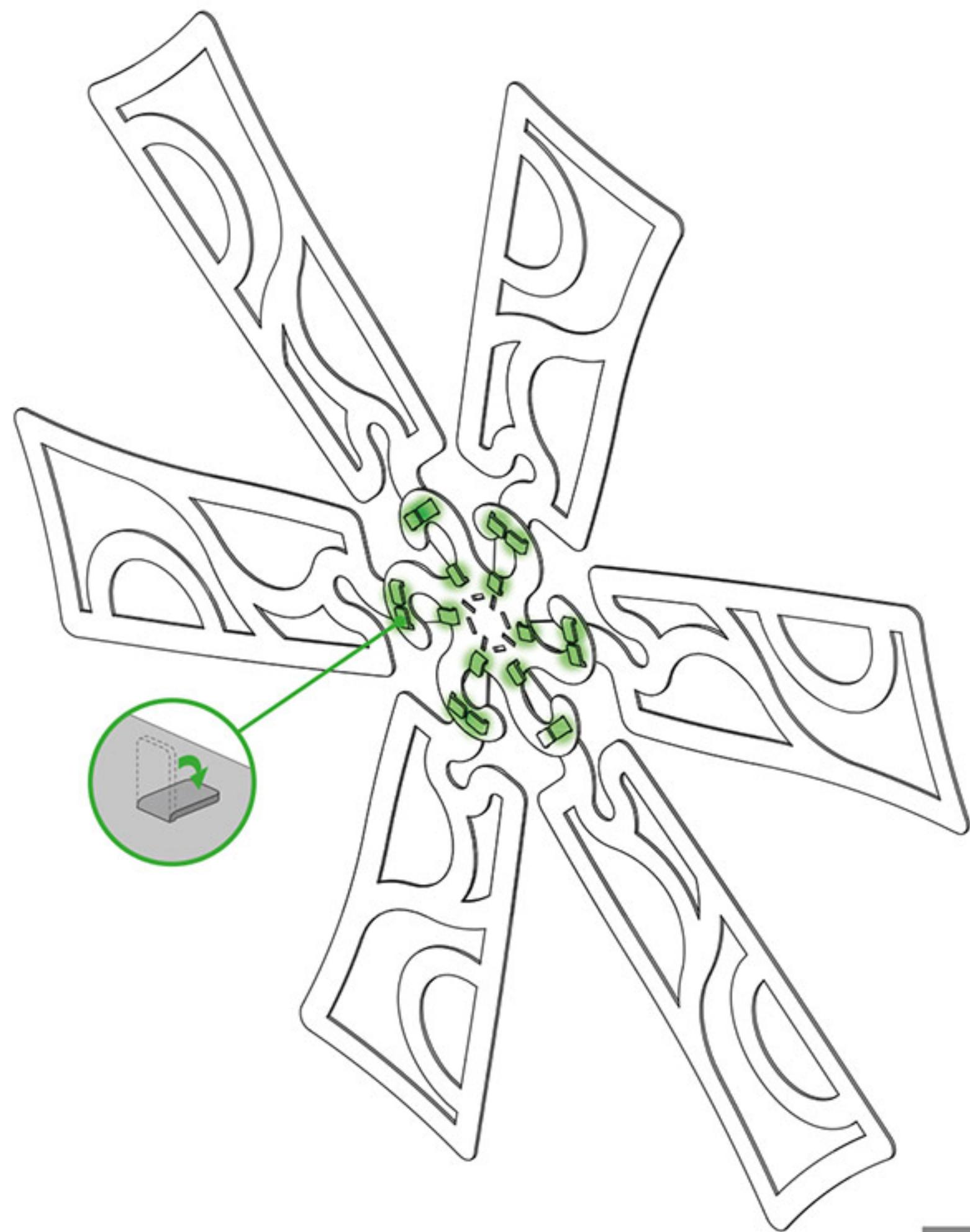
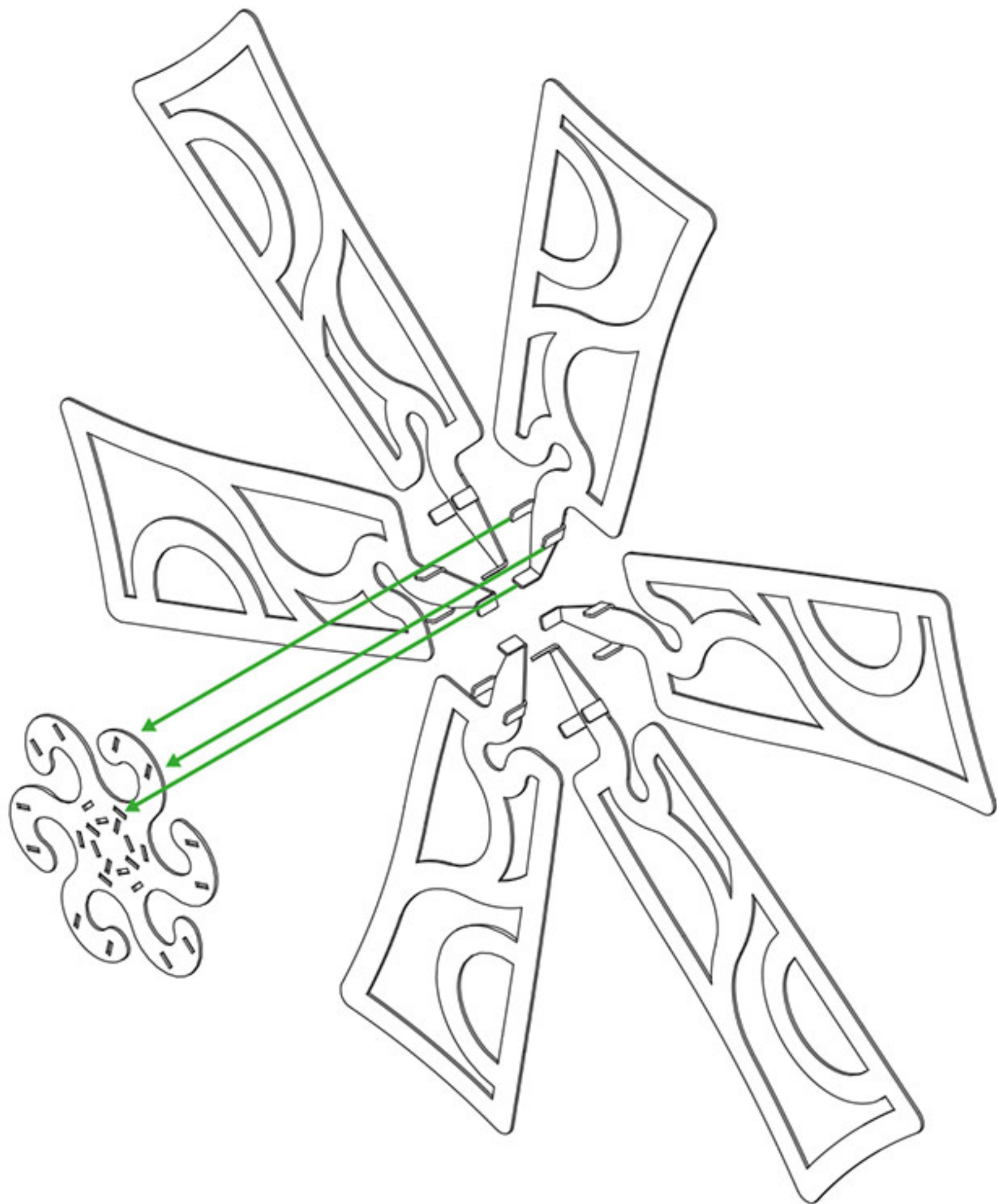

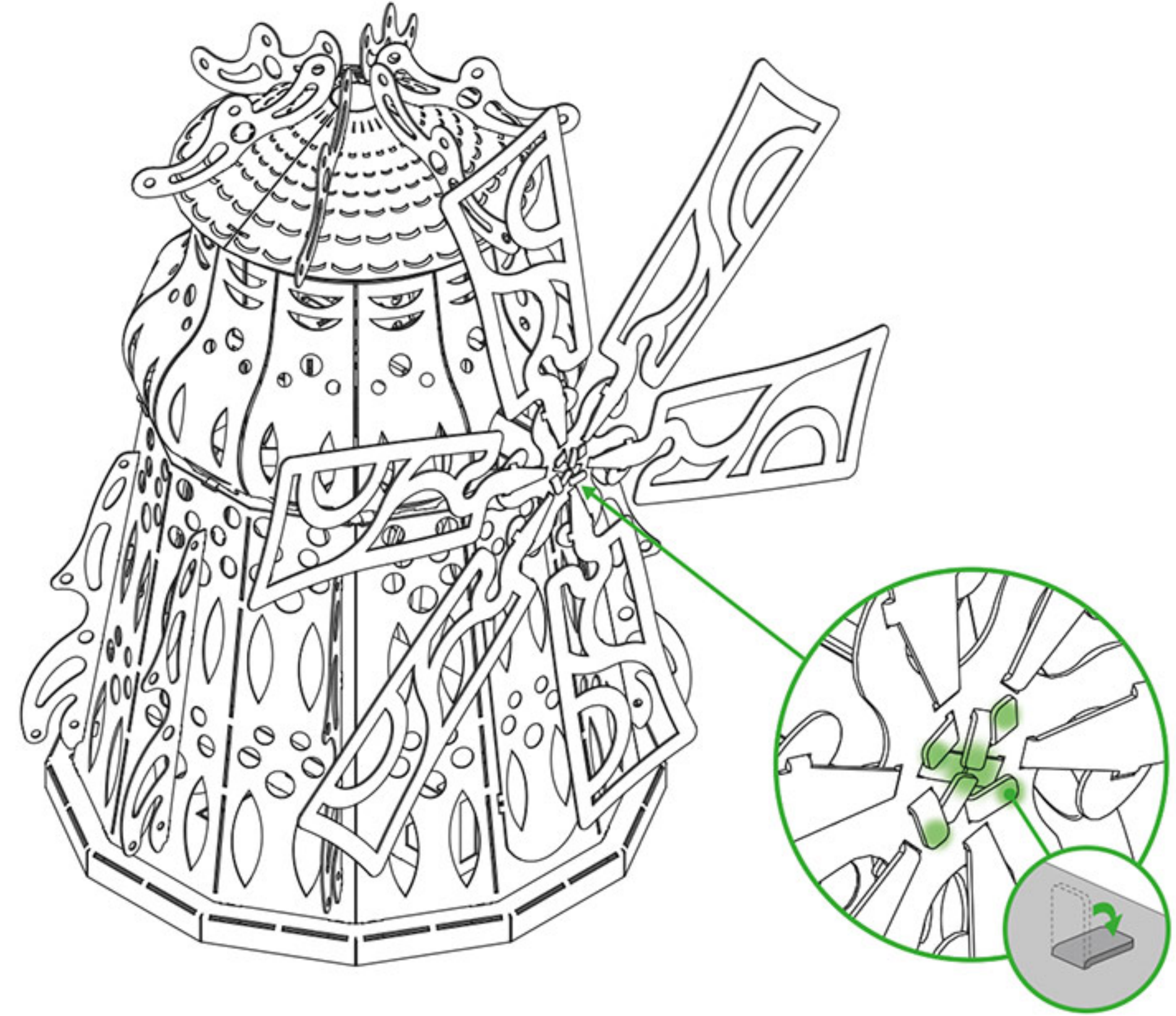
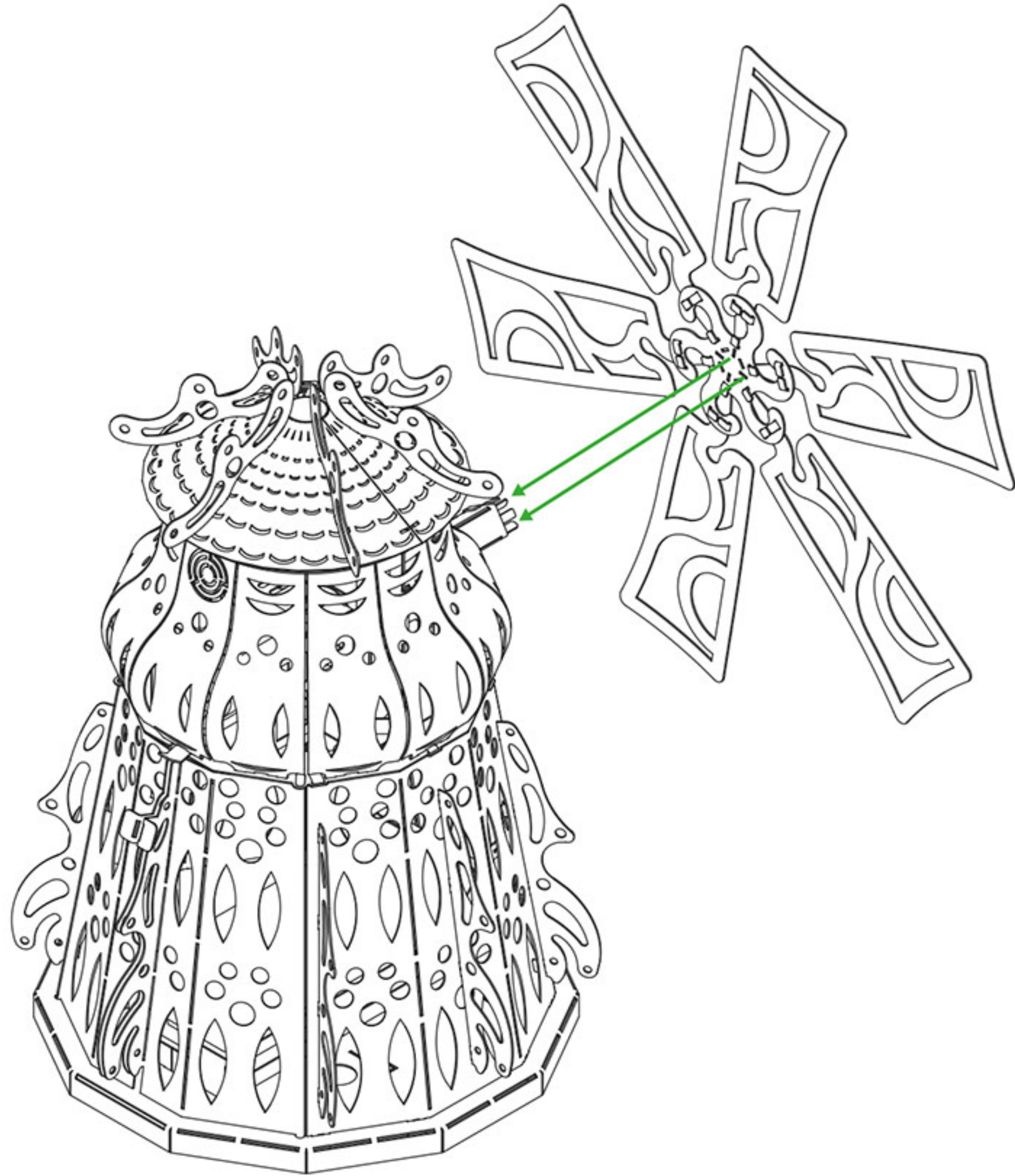



INSTALLING | REPLACING BATTERIES / ВСТАНОВЛЕННЯ | ЗАМІНА БАТАРЕЙОК / INSTALACJA | WYMIANA BATERII / INSTALLAZIONE | SOSTITUZIONE DELLE BATTERIE / INSTALLATION | AUSTAUSCH DER BATTERIEN / INSTALLATION | REMPLACEMENT DES PILES / INSTALACIÓN | REEMPLAZO DE BATERÍAS / INSTALAÇÃO | SUBSTITUIÇÃO DAS PILHAS / УСТАНОВКА | ЗАМЕНА БАТАРЕЕК / 安装 | 更換電池 / 설치 | 배터리 교체 / インストール | 電池の交換
התקנה | החלפת סוללות / التثبيت | استبدال البطاريات

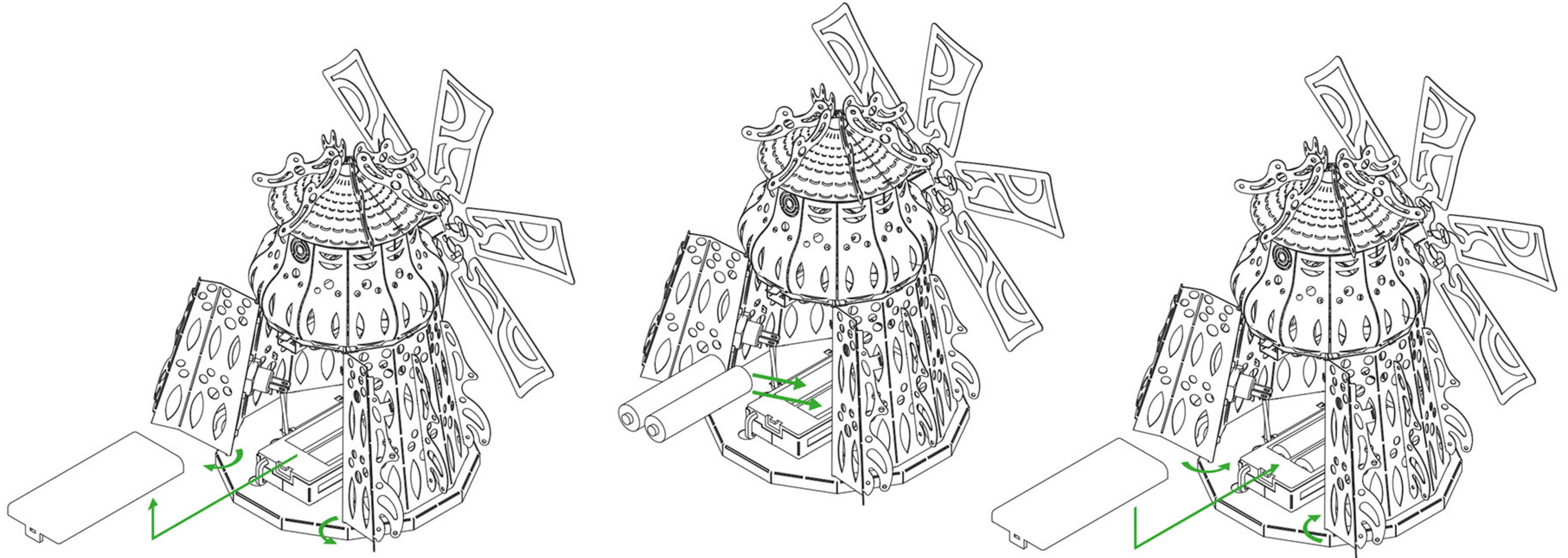

EN To turn on, turn the switch to the ON position and press the button on the side

UA Щоб увімкнути, переведіть вимикач у положення ON і натисніть кнопку на стороні

PL Aby włączyć, przekręć przełącznik do pozycji ON i naciśnij przycisk z boku

IT Per accendere, portare l'interruttore in posizione ON e premere il pulsante a lato

DE To turn on, turn the switch to the ON position and press the button on the side

FR Pour allumer, tournez l'interrupteur sur la position ON et appuyez sur le bouton sur le côté

ES Para encender, gire el interruptor a la posición ON y presione el botón en el costado

PT Para ligar, gire o interruptor para a posição ON e pressione o botão na lateral

RU Для включения переведите выключатель в положение ON и нажмите кнопку на стороне

CN 要打开, 请将开关转到 ON 位置, 然后按侧面的按钮

KR 전원을 켜려면 스위치를 ON 위치로 돌리고 측면에 있는 버튼을 누르십시오.

JP オンにするには、スイッチをオンの位置に回して、側面のボタンを押します

AR للتشغيل ، أدر المفتاح إلى وضع التشغيل واضغط على الزر الموجود على الجانب

HE ולחץ על הכפתור בצד ON כדי להפעיל, סובב את המתג למצב

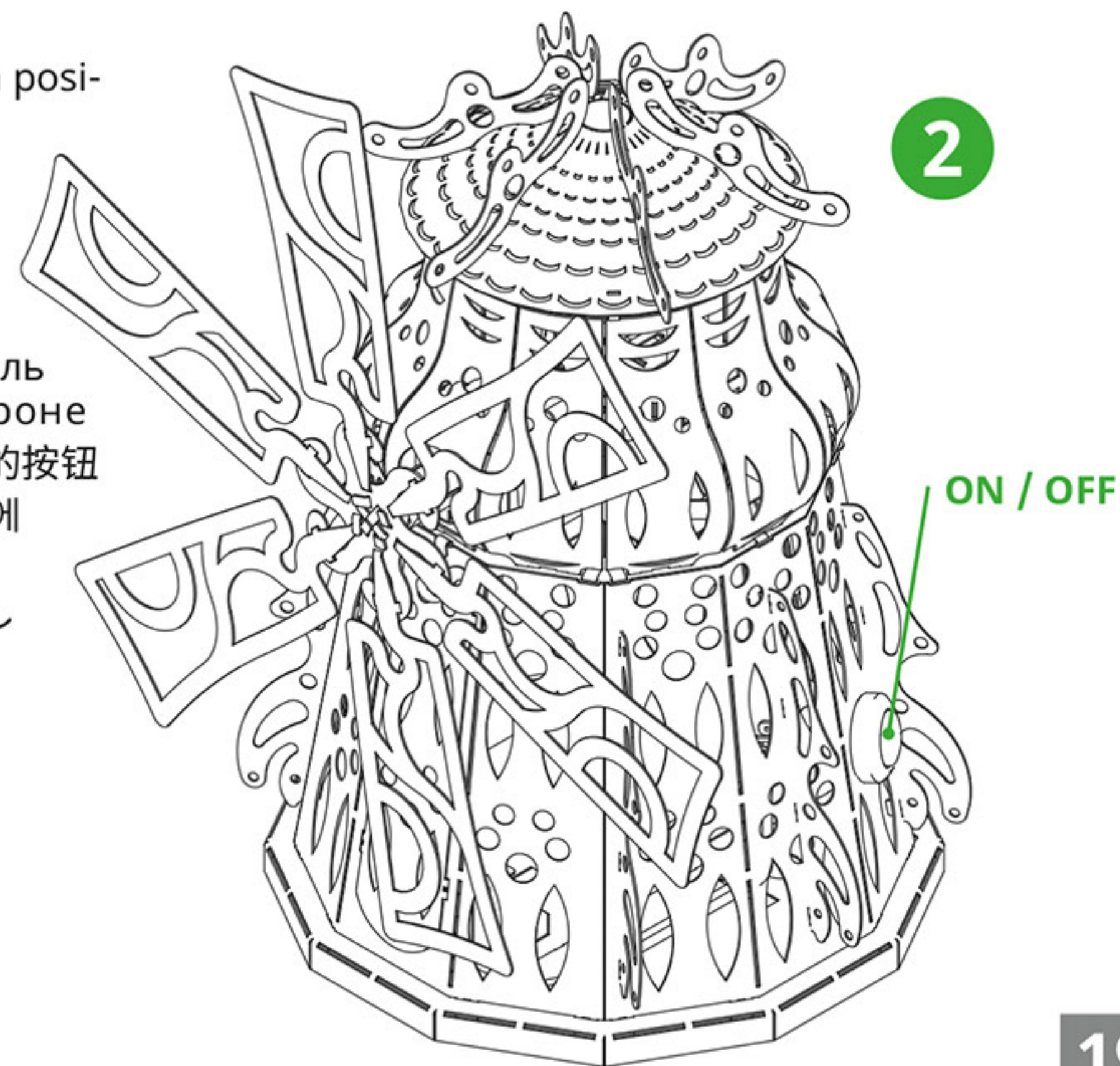
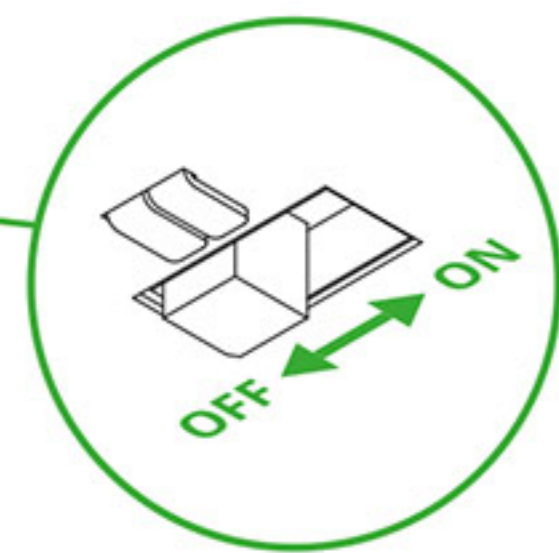
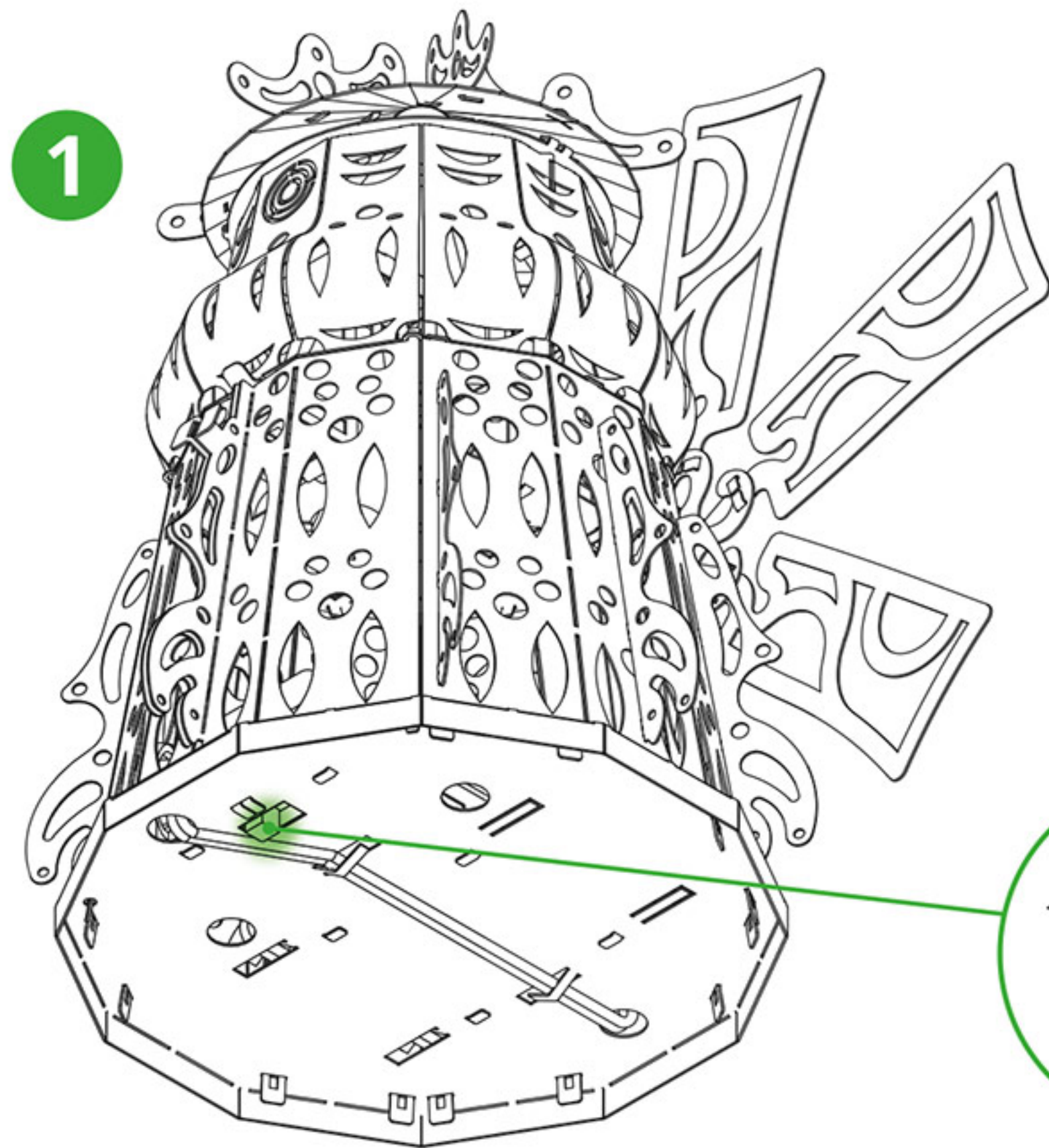

ON / OFF



Model name:

MYSTERIOUS MILL

Across the crest of the hill, they march like giants. Their long arms seem to stretch to the heavens.

No wonder the delusional Don Quixote pulled his sword to fight these windmills. You can imagine and see the Man of La Mancha astride his rickety horse with his poor old sidekick Sancho Panza watching in disbelief.

"This is the land of Don Quixote. These windmills deeply inspired Cervantes to write his masterpiece."

Designed in Ukraine



Made in China

Product number: SKU054

Product material: Stainless steel

Number of metal sheets: 4 pcs

Finish product size: L4.92" × W4.13" × H5.7" (L12.5cm × W10.5cm × H14.5cm)

⚠️ WARNING!

The product contains small and/or sharp parts. Not suitable for children under 3 years of age. Cut/remove the band that keeps the spring in place ONLY WITHIN the spring chamber/container. DO NOT cut the restraining band outside the assembled spring chamber, as the spring will unwind with force.

In order to avoid possible injury from sharp edges, please carefully discard the metal sheet after parts have been removed. This product is not a toy. Keep out of reach of children.

Conforms to CPSIA and CE standards. The product complies with the requirements of EN 71-1,2,3; ASTM F963, REACH, AS/NZS 8124, GB 6675



Difficulty level

No expiration date

MODEL
BUILDING
KIT

@hobbadd.cn

霍布德



Collect the Best

Includes: steel sheets, electric motor, battery box, power switch, pliers, file, gloves, polishing cloth, user's guide. AAA battery is not included.

ALL RIGHTS RESERVED
© Metal-Time Inc., USA

www.metal-time.com
info@metal-time.com