



Please do not use bike before you read this manual carefully and know function of it.
Please keep this manual carefully.

SUPER SOCO
CPX
HANDLEIDING

Gebruikersinstructies

Lees onderstaande instructies voor uw veiligheid aandachtig door voordat u gaat rijden en zorg dat u de voorwaarden opvolgt:

- Zorg dat u de informatie in deze handleiding volledig begrijpt, met inbegrip van, maar niet gelimiteerd tot de relevante instructies, voorzorgsmaatregelen en waarschuwingen.
- Zorg dat u volledig begrip heeft van de werking en eventuele onvoorziene maatregelen van de CPX 'smart electric bike'.
- Wees u volledig bewust van de waarschuwingslabels en stickers op de CPX 'smart electric bike'.
- Demonteer het voertuig of onderdelen van het voertuig niet. Als er iets vervangen of gerepareerd moet worden, neem dan contact op met uw erkende dealer.
- Bewaar deze handleiding zorgvuldig



Alle parameters van het voertuig zijn permanent ingesteld volgens de nationale standaarden voordat deze de fabriek heeft verlaten. SuperSoco is niet verantwoordelijk wanneer er iets gewijzigd wordt aan de constructie wat resulteert in het verhogen van de snelheid. Wanneer er iets gewijzigd wordt aan de parameters of de constructiesnelheid, vervalt het recht op garantie.

Veiligheidsinstructies

Volg onderstaande instructies op, om de veiligheid van u en andere te waarborgen:

- Leen uw voertuig niet uit aan iemand die geen ervaring heeft met de besturing om verwondingen te voorkomen
- Houdt u altijd aan de geldende wet en regelgeving
- Het is niet toegestaan te gaan rijden na het nemen van medicijnen die uw reactie kunnen beïnvloeden, na het drinken van alcohol, of wanneer u zich niet goed voelt.
- Houdt u altijd aan de wet en regelgeving en houdt rekening met de geldende situatie wanneer u een persoon of lading vervoert. Zorg dat de weg condities en omstandigheden zo zijn dat u geen gevaar vormt.
- In regen en sneeuw is uw remweg langer, verminder daarom uw rij snelheid. Voorkom dat u reist in slecht weer, zoals stormen.
- Draag veiligheidsuitrusting zoals een helm, en geschikte beschermende kleding, zoals bijvoorbeeld handschoenen.
- Om zeker te zijn van uw veiligheid en die van anderen; zorg dat u het groot licht niet gebruikt onder goede omstandigheden. Continu gebruik van het groot licht kan andere weggebruikers verblinden en beïnvloed de veiligheid op de weg.
- Schakel na het gebruik het voertuig direct uit en verwijder de sleutel. Laat kinderen er niet mee spelen om verlies te voorkomen.
- Voer elke keer voordat u gaat rijden een basiscontrole uit, en ga regelmatig naar een erkende SuperSOCO dealer voor onderhoud.

Controleer onderstaande voor het rijden. Wanneer er iets niet klopt, laat dan op tijd onderhoud uitvoeren:

- a) Controleer de status van het stroom en het verlichtingscircuit.
- b) Controleer de werking van de voor en achterrem.
- c) Controleer of het stuur en de wielen goed vast zitten.
- d) Controleer de bandenspanning.

Snelle start

Controleer de accessoire items

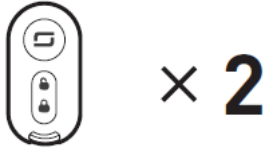

intelligente afstandsbedieningen



Achteruitkijkspiegels



Gebruikershandleiding



sleutel



achteruitkijkspiegel moersleutel

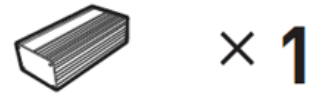

Lader



I-vormig rubber



Zeskantbout



Windscherm

Snelle start

Monteer eerst de achteruitkijkspiegels

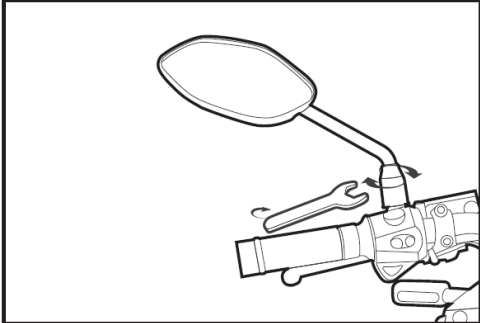

Monteer het windscherm, draai de schroef vast in positie A. Monteer en draai de schroeven, zoals aangegeven op de foto.

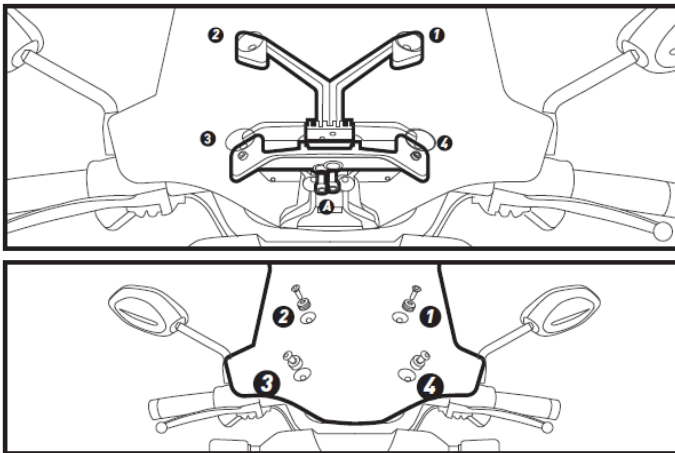

Snelle start

Installeer de accu.

1. Open het accu compartiment onder het zadel en verwijder de afscheiding.

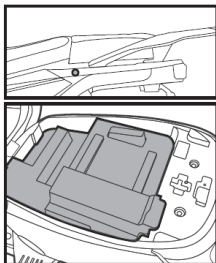

2. Zet de accu er in.

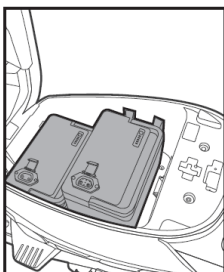

3. Sluit de hoofdstekker aan en schakel de circuitbeveiliging in.

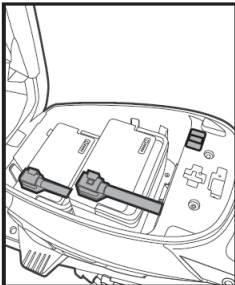

4. Plaats de afscheiding terug en sluit het zadel.

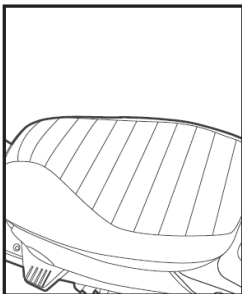

Snelle start

CPX starten

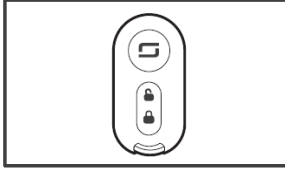

1. Druk op 'UNLOCK' op de afstandsbediening.



2. Draag een helm

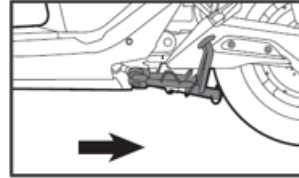

3. Rijd op de CPX, klap de zijstandaard en de middenbok in.

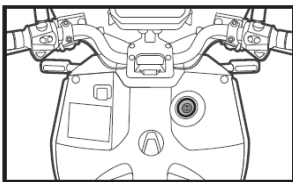

4. Druk op 'POWER' op de afstandsbediening of draai de sleutel in het contact op 'ON'

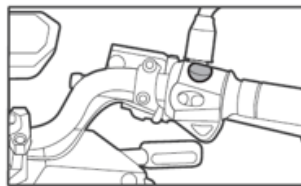

5. Druk op de 'Parking' knop, parkeer symbool uit, 'READY' licht aan.

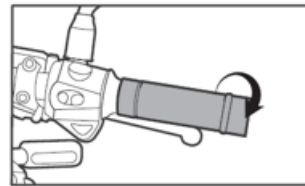

6. Draai rustig aan de gashendel, CPX gaat rijden.

Beschrijving van componenten en onderdelen

Zij aanzicht

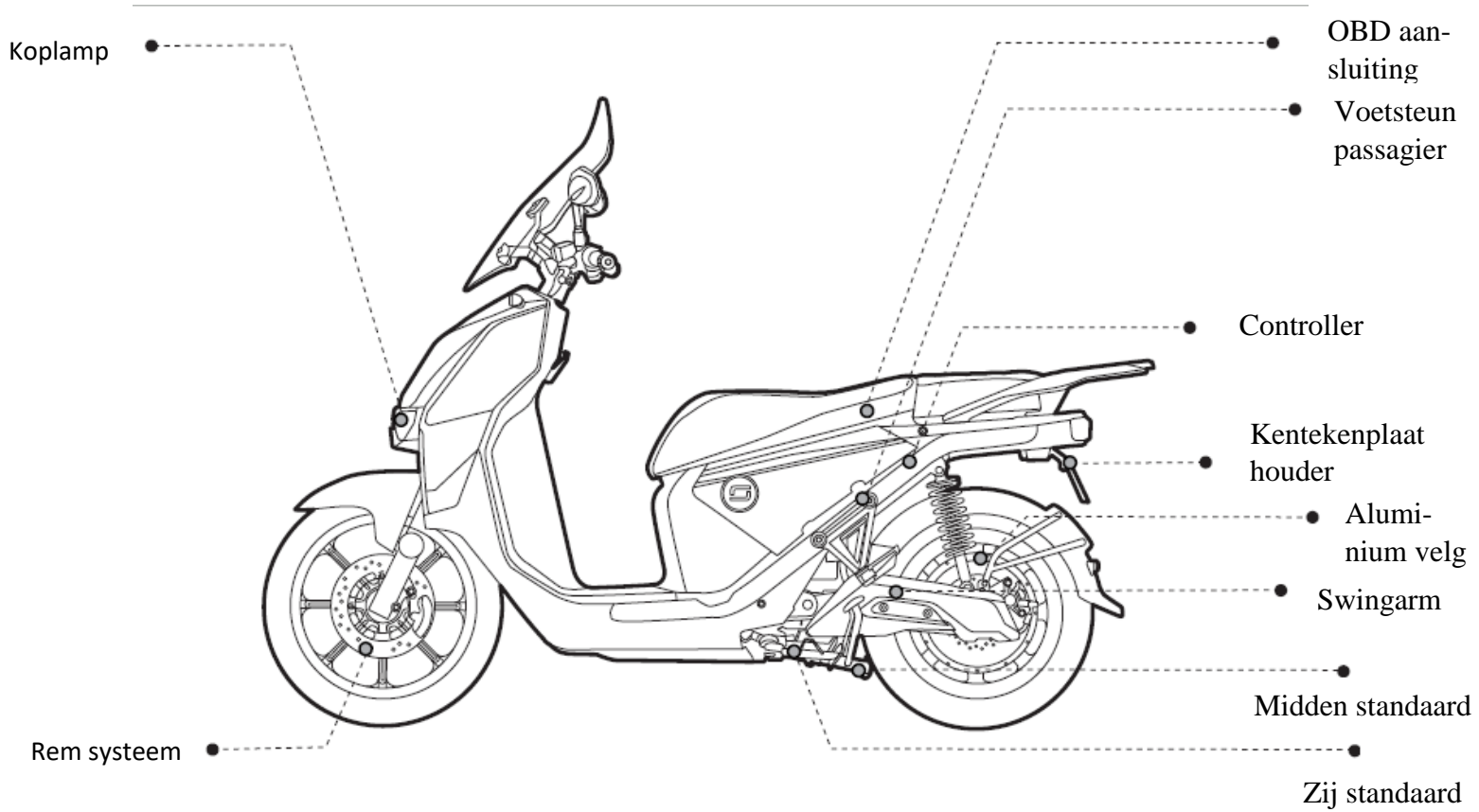

Beschrijving van componenten en onderdelen

Boven aanzicht

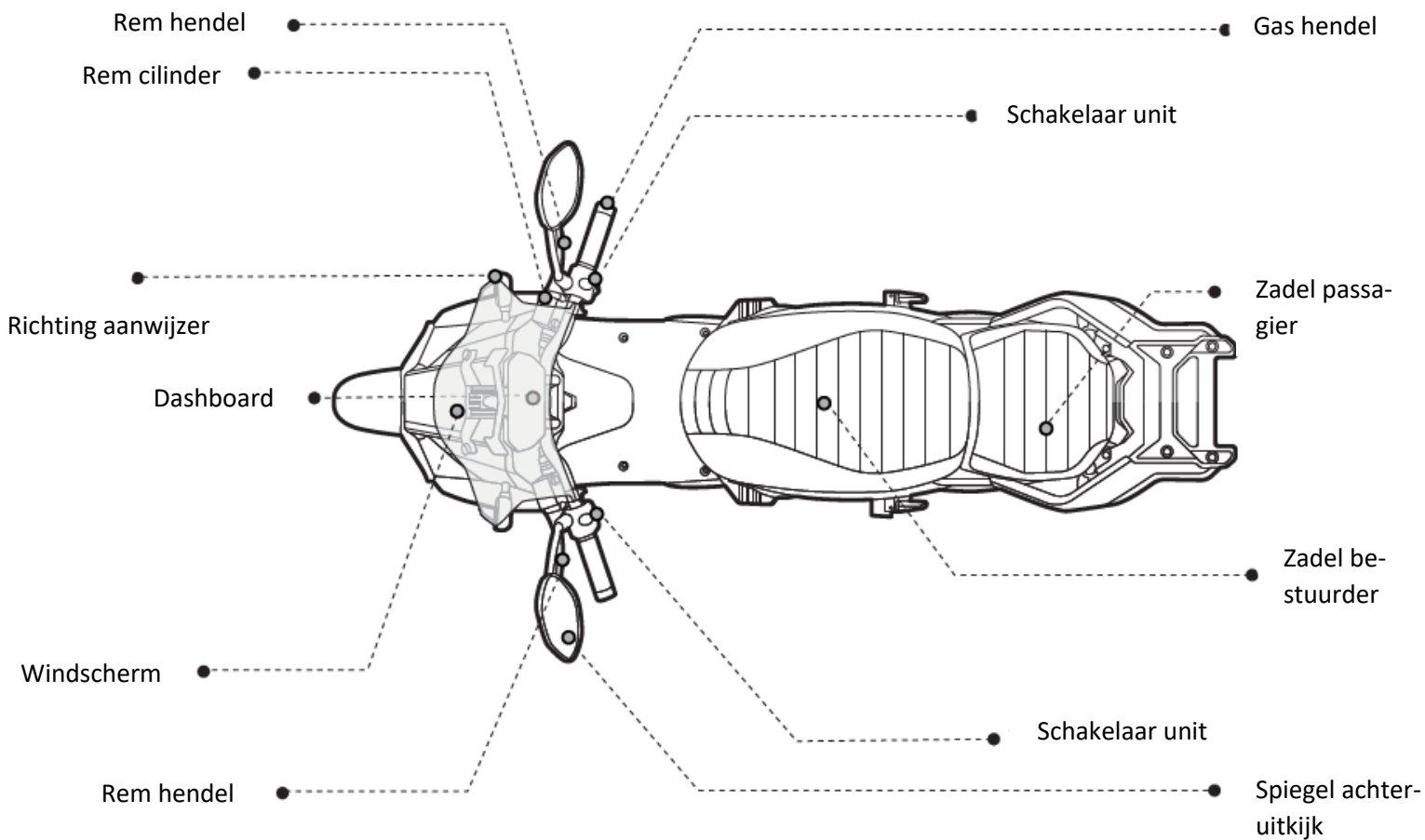

Beschrijving van componenten en onderdelen

Dashboard

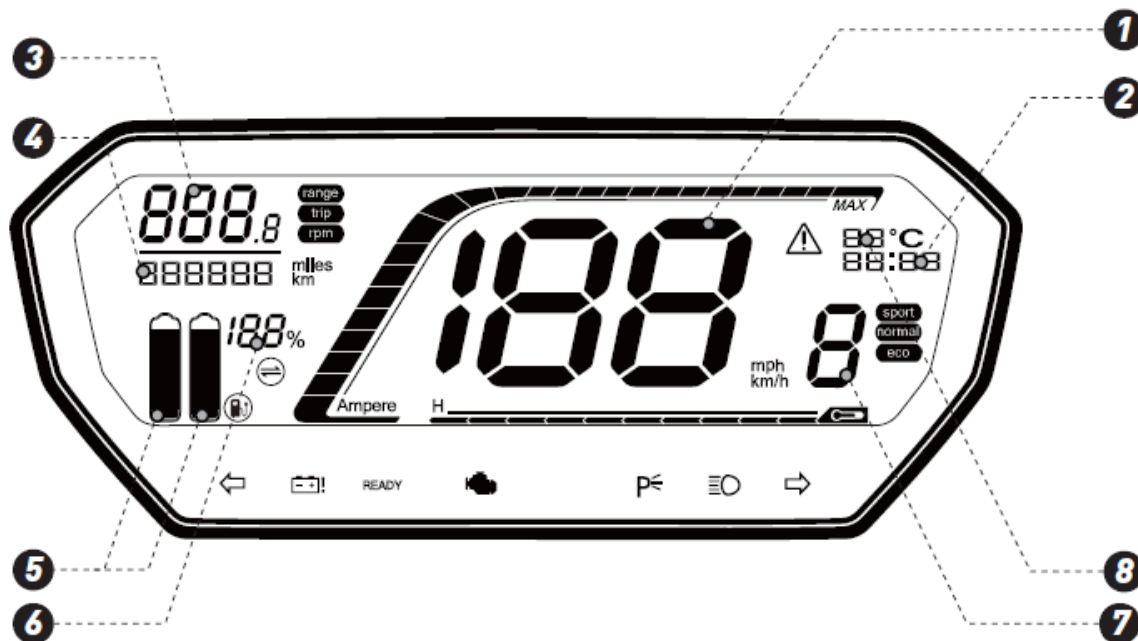

1. Snelheidsmeter

2. Klok

3. Bereik

4. Gereden afstand

5. Capaciteit accu('s)

6. Percentage capaciteit accu('s)





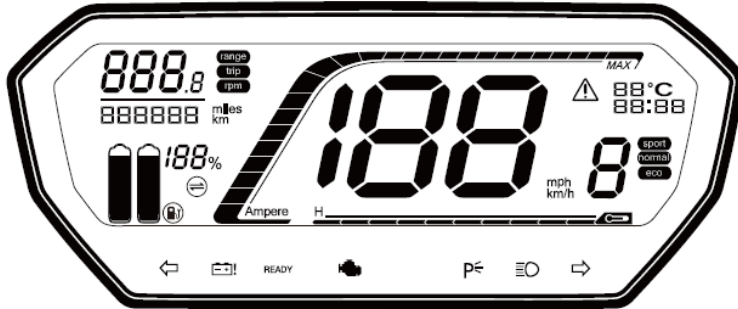

7. Rijmodus

8. Controller temperatuur

Beschrijving van componenten en onderdelen

Dashboard



-  Errors
-  Charging light
-  High beam indicator
-  Battery error/Charging now
-  Winker indicator light
-  Parking Light

 OBD zoek foutcode op.

Op pagina 16 veel gestelde vragen & probleemoplossingen.

Wanneer het "Ready" lampje gaat branden is het voertuig ingeschakeld.

Rijmodi:

3 – sport mode 2 – normal mode 1 – eco mode

F – voorwaarts R – achterwaarts

Gebruikshandleiding

Linker handvat

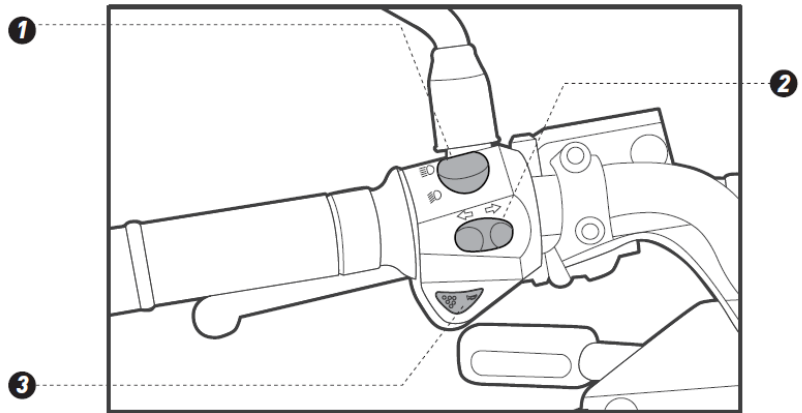
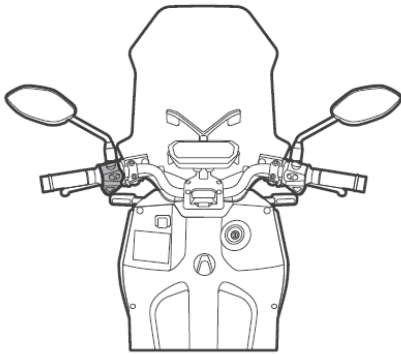

1. Groot licht schakelaar, omhoog = groot licht omlaag = dimlicht
2. Richtingaanwijzer schakelaar
3. Claxon

Rechter handvat

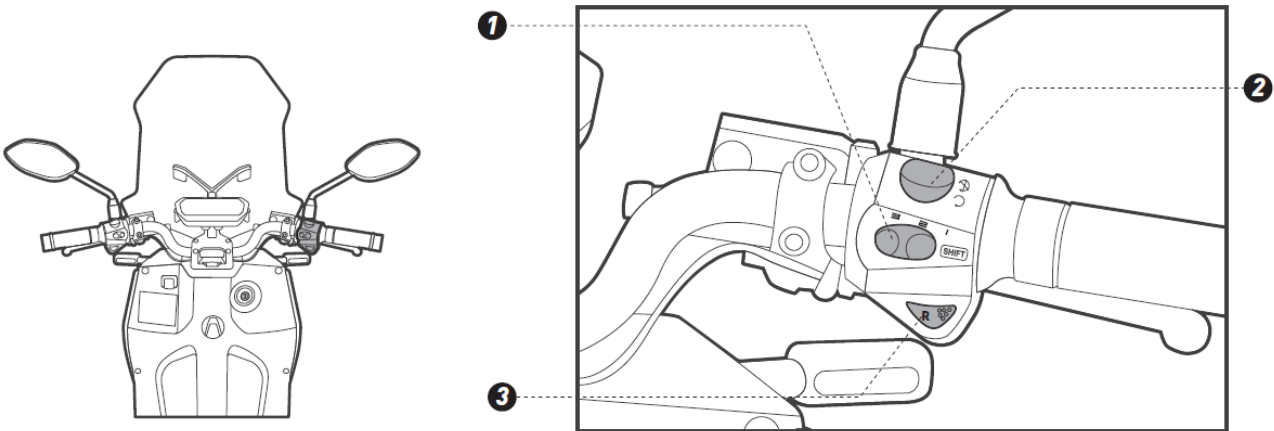

1. Rijmodus schakelaar

De CPX heeft 3 rijmodi; 1; ECO modus, 2; NORMAL modus, 3; SPORT modus. Linker positie; modus 1, middelste positie; modus 2, rechter positie; modus 3.

2. Ready / Parking schakelaar

Druk de parkeerschakelaar omhoog, CPX in parkeerpositie, parkeerindicator (P) licht op; druk de parkeerschakelaar omlaag (KLAAR), parkeermodus wordt uitgeschakeld.

3. Forward / Reverse schakelaar (Forward = voorwaarts en Reverse = achterwaarts)

Druk 2x op voorwaards schakelaar, dan wordt de "F" zichtbaar in het display. De CPX is klaar om vooruit te rijden; draai rustig aan de gashendel om vooruit te rijden. Druk nogmaals op de knop en de CPX staat in de achteruit modus. Houdt de knop ingedrukt en draai rustig aan de gashendel om achteruit te rijden. Druk nogmaals en in het display wordt het nummer van de rijmodus weergegeven voor normaal gebruik.

Afstandsbediening

CPX gebruikt een tweede generatie slimme afstandsbediening, waarmee uw CPX binnen een straal van 50m vergrendeld of ontgrendeld kan worden.

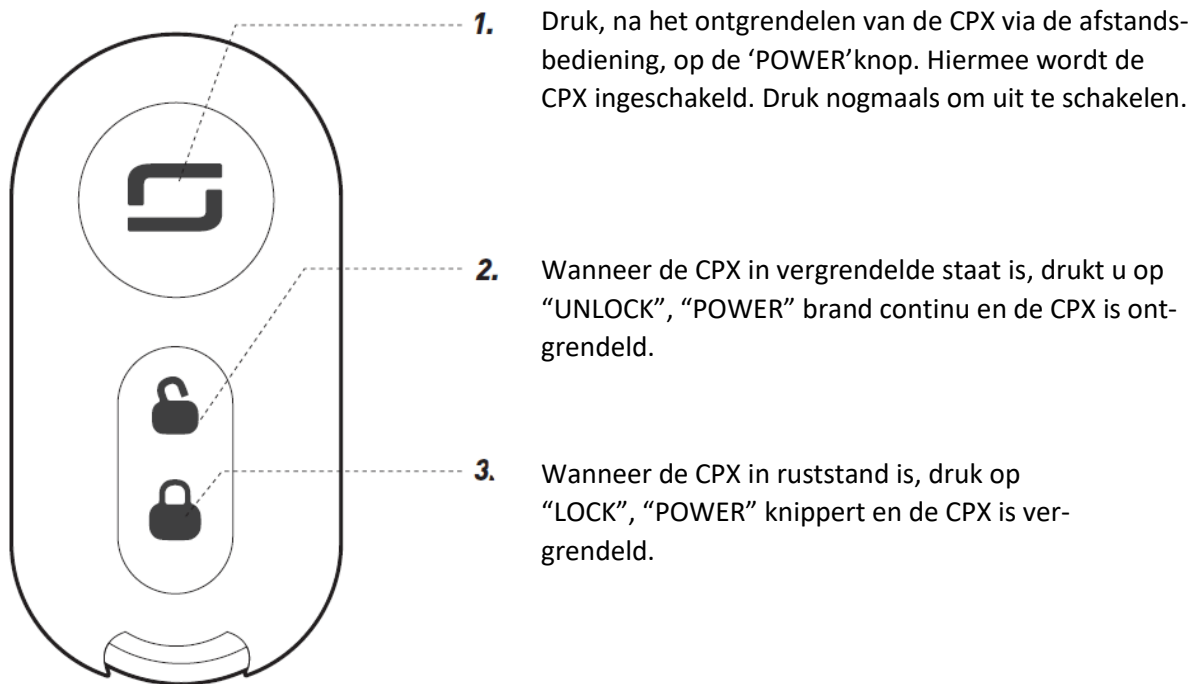

Sleutels



1. Draai na het ontgrendelen van de CPX via de afstandsbediening de sleutel naar de "ON" positie om te starten en naar de "OFF" positie om het weer uit te zetten



3. Steek de sleutel in het zadelslot, draai deze naar rechts en wanneer je een klik hoort, is de opbergruimte onder het zadel open. Druk 3x op de "unlock" knop van de afstandsbediening. Wanneer je een klik hoor is de opbergruimte onder het zadel open.

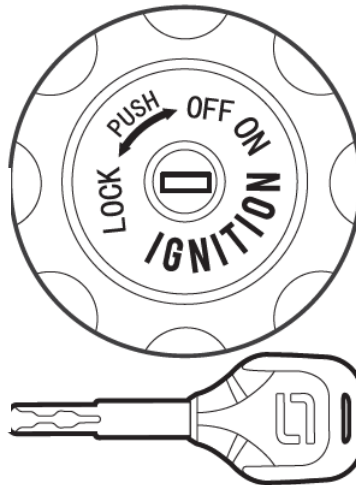
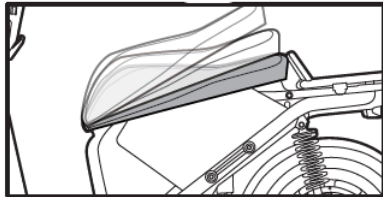

2. Draai, als de CPX geparkeerd staat, het stuur naar de meest linkse positie, steek de sleutel in het contactslot en draai de sleutel naar rechts om het stuur vast te zetten. Steek de sleutel in het contactslot en draai de sleutel naar links om het stuur te ontgrendelen.

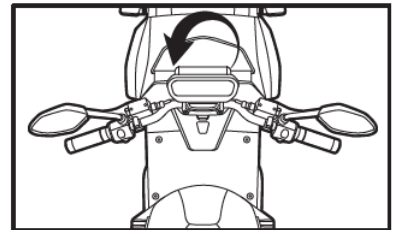

Sleutel in contact, druk en draai linksom.



Sleutel in contact, draai linksom.

Kill switch

De kill switch beschermt tegen overbelasting vanwege een abnormale situatie of kortsluiting. De kill switch verbreekt de verbinding tussen de accu en de CPX vanwege veiligheidsredenen.

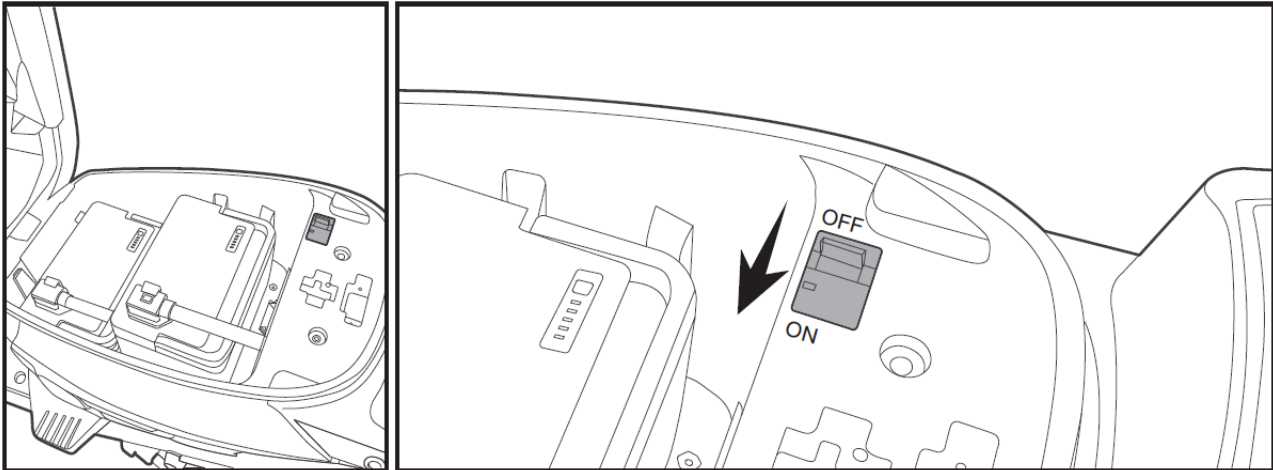

TIP: zet voor je eigen veiligheid in de volgende situaties de kill switch in de "OFF" positie:

- A. Voordat je e accu verwijdert;
- B. Voor reinigen en wassen
- C. bij langere tijd opslaan.

Checklist voor het rijden.

Zorg ervoor dat je onderstaande items gecontroleerd hebt voordat je gaat rijden op de CPX:

- Of het stuur stabiel is en goed kan draaien.
- Of de linker en rechter schakelaars op het stuur goed werken.
- Of de 'gashendel' goed werkt of niet.
- Of de banden de juiste spanning hebben. De aanbevolen bandenspanning is 1,75 bar voor het voorwiel, 2 bar voor het achterwiel (zonder passagier) en 2,25 bar met passagier.
- Controleer het bandenoppervlak, zorg dat er geen scheuren, beschadigingen of materialen die kunnen zorgen voor een lekke band aanwezig zijn.
- Controleer of de groef diep genoeg is. Wanneer de groef en de markering gelijk lopen, dan moet de band vervangen worden.
- Of er geen waarschuwingslicht op het dashboard brandt bij het inschakelen.
- Of de accu's vol genoeg geladen zijn voor de geplande trip.
- Of alle verlichting goed werkt.
- Of de claxon goed werkt.
- Of de spiegels schoon zijn en juist zijn afgesteld.
- Of er voldoende remolie inzit, of de remhendel en het remsysteem goed werken.

Neem bij uitzonderingen of operationele twijfels altijd contact op met een officiële Super SOCO dealer.

Besturingshandleiding

Opstarten

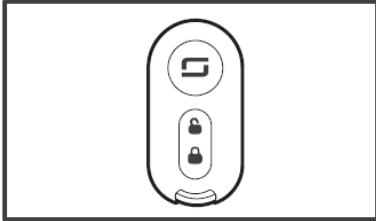

Druk op "UNLOCK" op de afstandsbediening.

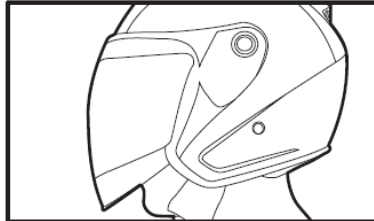

Doe een helm op.

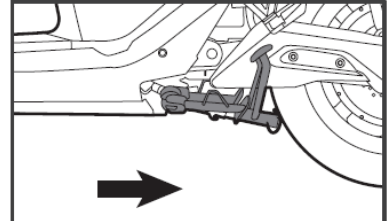

klap de zijstandaard in.

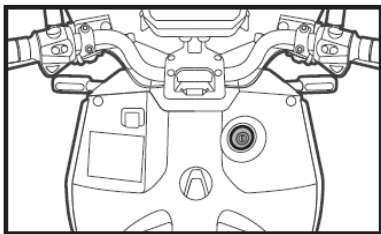

Druk op "POWER" of draai de sleutel naar de "ON" positie in het contactslot om contact aan te zetten.

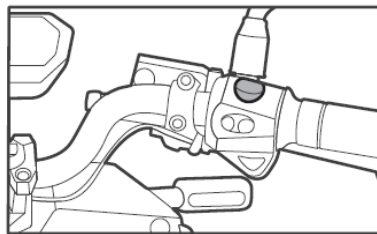

Druk op de "parking" knop om de CPX te ontgrendelen. Het parkeersymbool gaat uit het "READY" lampje gaat branden.

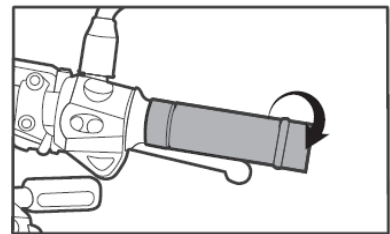

Draai rustig aan de gashendel, de CPX rijdt.

Besturingshandleiding

TIPS:

- Zorg er voor het wegrijden voor de standaard is ingeklapt en het stuurslot ontgrendeld is.
- Druk niet op de "PARKING" knop tijdens het rijden. Dit kan gevaar veroorzaken omdat de motor uitgaat en in de parkeerstand komt.
- Klap de zijstandaard niet uit tijdens het rijden. Dit gevaar kan veroorzaken omdat de motor uitgaat en in staande stand komt.
- De CPX moet ingeschakeld zijn bij stabiele staande positie. Verplaats in het geval van een ongebruikelijke situatie de CPX naar de kant van de weg. Probeer de CPX niet te herstarten wanneer die zich midden op de weg bevindt of nog draaiend is. Dit kan gevaar veroorzaken.
- Na de start van de rit moet de CPX rustig accelereren om overmatige startstroom veroorzaakt door onmiddellijke snelle acceleratie te voorkomen wat het energieverbruik kan verhogen.
- Houdt met het oog op de veiligheid een zo constant mogelijk snelheid aan. Verminder het regelmatig starten, veel remmen, onmiddellijke acceleratie, etc.
- De maximale belasting van de CPX is 180kg. Overbelasting is strikt verboden.
- Wanneer u de brommer handmatig duwt, drukt dan "PARKING" knop om ongevallen te voorkomen die worden veroorzaakt door plotseling starten van het voertuig als gevolg van onbedoeld draaien van de gashendel.
- Schakel de stroom uit tijdens het parkeren en verwijder de sleutel

ACCU INSTRUCTIES

Laden in het voertuig:

1. Verbind de lader met de CPX laadaansluiting
2. Verbind de lader met het stroomnet, tijdens normaal laden brandt het rode licht.
3. Wanneer de accu volledig is geladen, blijft het groene licht branden.

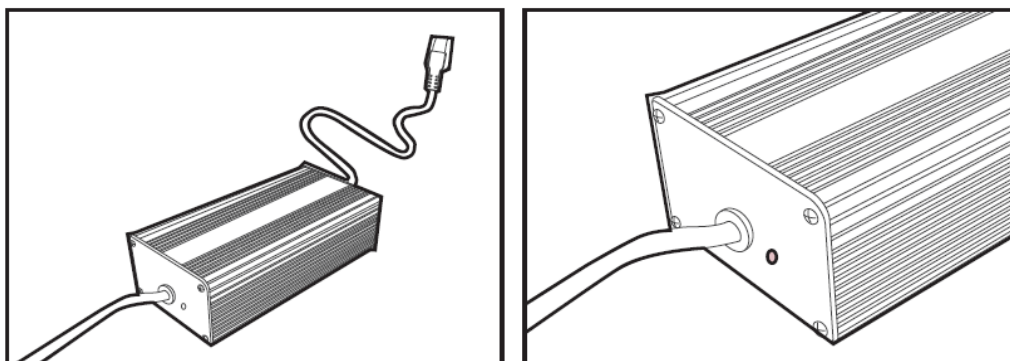

Accu laad display

Laden: Rode lamp brand.

Volledig geladen: Groene lamp brand.

Error: Rode lamp en groene lamp knipperen om de beurt.

ACCU INSTRUCTIES

Extern opladen

1. Open het zadel, schakel de hoofdschakelaar om, neem de opberg bedekking weg.
2. Verwijder de stekker en neem de accu uit het voertuig.
3. Verbind de lader met de accu, steek daarna de lader in het stopcontact. Als de lader werkt, dan brandt het rode licht constant.
4. Als er één accu gebruikt wordt, bedek de connector met een andere hoofdconnector.

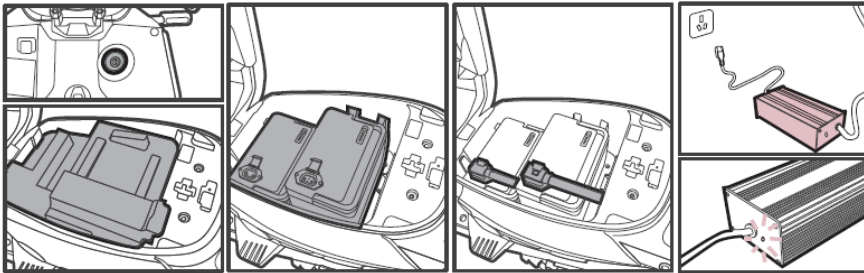

TIPS:

- Houdt de accu weg van water;
- laad temperatuur: 0-40°C, ontlad temperatuur: -15°C-45°C
- Laad de accu na gebruik. Wanneer het voertuig langere tijd niet gebruik wordt, haal dan de accu uit het voertuig.
- Het is verboden om kortsluiting te maken tussen de positieve en de negatieve pool van de accu.
- Het is voor kinderen verboden om de accu aan te raken en het is verboden om de accu in het vuur te zetten.
- Grote impact en druk op de accu uitoefenen is verboden;
- Gebruik altijd de officiële lader, het is verboden een andere lader te gebruiken om de accu te laden;
- De accu is voor aflevering geslaagd voor een kwaliteitscontrole, het is daarom verboden om de accu te openen;

Neem in het geval van vragen contact op met uw officiële Super SOCO dealer.

ACCU INSTRUCTIES

OPSLAG, ONDERHOUD, TRANSPORT

- Laad de accu, wanneer deze langere tijd niet gebruikt wordt, tot 50% (wanneer de accu helemaal leeg is, laad deze dan 5 uur op). Ontkoppel de accu van het voertuig wanneer deze opgeslagen wordt. Sla het op in een droge geventileerde ruimte en laad de accu ten minste 4 uur elke 2 maanden.
- De accu moet opgeslagen in een schone, droge en geventileerde ruimte en niet in contact komen met stoffen die corrosie kunnen veroorzaken.
- Accu opslag condities: temperatuur tussen de 0-25°C en een relatieve vochtigheid van $\leq 65\%$.
- Om een elektrische schok te voorkomen, gebruik de rubberen afdekkap om de connector af te dichten.

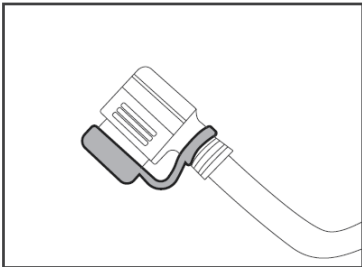

Onderhoud

Regulier onderhoud kan de levensduur en de rijveiligheid van uw CPX verbeteren. Raadpleeg daarom de volgende suggesties en zorg goed voor uw CPX.

DAGELIJKS REINIGEN EN ONDERHOUD

Het eerste onderhoud en de eerste controle moet na 1000 km of 2 maanden (dat wat eerder komt) uitgevoerd worden door de officiële SUPER Soco dealer.

Het is aanbevolen om reguliere controle en onderhoud aan de brommer elke 3000km of 6 maanden (dat wat eerder komt) uit te laten voeren door een officiële SUPER Soco dealer.

Al het service en onderhoud moet uitgevoerd worden door een officiële SUPER Soco dealer, en er moet gebruik worden gemaakt van originele SUPER Soco onderdelen.

DAGELIJKS REINIGEN EN ONDERHOUD

Reinigen: Gebruik schoon water en neutraal schoonmaakmiddel bij het reinigen. Maak altijd gebruik van zachte doeken en een spons; het is niet toegestaan om staalborstels, schuurpapier of dergelijke te gebruiken voor het reinigen. Gebruik van deze middelen kan zorgen voor krassen. Droog uw CPX met een zachte doek na het reinigen.

Opslag: Parkeer uw SUPER Soco in een droge en goed geventileerde ruimte om blootstelling aan zon en regen te verminderen. Voorkom dat er roest aan onderdelen.

TIP:

- Schakel de kill switch uit voor het reinigen.
- Gebruik geen hoge druk reiniging bij het wassen, om te voorkomen dat onderdelen kapot gaan door het binnendringen van water.
- Wanneer u de SUPER Soco langere tijd niet gebruikt, schakel dan de kill switch uit en ont-koppel de accu van de brommer om ontlading te voorkomen. Laad de accu elke 2 maanden minimaal 4 uur
- Laad de accu volledig op voordat u de SUPER Soco gebruikt na lang opgeslagen te zijn.

Veel gestelde vragen & probleemoplossingen

Storing	Oorzaak	Oplossing
Geen vermogen, "start" gaat niet aan.	1. Accu is slecht aangesloten	1. Controleer de hoofdconnector van de accu
	2. De hoofdschakelaar staat niet ingeschakeld	2. schakel de hoofdschakelaar in
CPX gaat wel aan, maar met het draaien van de gashendel gebeurt er niks	1. lege accu	1. Laad de accu op
	2. Zijstandaard staat nog uit	2. Klap de zijstandaard in
	3. Parkeerschakelaar is nog geactiveerd	3. schakel de parkeerschakelaar uit
	5. storing aan de gashendel	5. vervang de gashendel
	6. Connector van de controller is los	6. plug de connector van de controller in
	7. Controller werkt niet meer	7. vervang de controller
	1. lage accuspanning	1. laad de accu op
Lage snelheid en lage kilometerage	2. zachte band	2. Pomp de band op tot gewenste bandenspanning.
	3. Te zwaar beladen	3. Zorg voor een belading binnen de grenzen
	4. remschoenen moeten vervangen worden	4. vervang de remschoenen op tijd en controleer het remsysteem voor het rijden.
	5. Accu verouderd en slijt op een normale manier	5. Vervang de accu
	11. Slechte connectie van de laadstekker	1. Controleer of de lader connector goed is aangesloten.
Accu kan niet geladen worden	2. Gebruik van een niet originele lader.	2. maak gebruik van de originele SUPER Soco lader
	3. Accu verouderd en slijt op een normale manier	3. Vervang de accu

Storing	Oorzaak	Oplossing
ERROR 99 op het dashboard	Controller communicatie fout	Neem contact op met uw dealer
ERROR 98 op het dashboard	Controller is gestopt met werken (mogelijk overbelast, blokkade, te lage spanning, hoge temperatuur)	Parkeer voor enige tijd en start daarna opnieuw
ERROR 97 op het dashboard	Controller spanningsfout	Neem contact op met uw dealer
ERROR 96 op het dashboard	Fout in de controller van de hall sensor	Neem contact op met uw dealer
ERROR 95 op het dashboard	Controller gashendel fout	Controleer de bedrading van de gashendel of neem contact op met uw dealer voor vervanging
ERROR 94 op het dashboard	Accu communicatie fout	Controleer de accu connector en neem contact op met uw dealer
ERROR 93 op het dashboard	Laad overbelasting	Stop het laden en controleer de lader
ERROR 92 op het dashboard	Laad over spanning	Stop het laden en controleer de lader
ERROR 91 op het dashboard	Te hoge accu temperatuur	Stop het laden, stop met rijden, hervat de rit nadat de temperatuur gezakt is
ERROR 90 op het dashboard	Accu ontladst met hoge stroom	Wanneer error 90 continu wordt weergegeven, stop met rijden en wacht een moment
ERROR 89 op het dashboard	Lage laad temperatuur	Neem de accu uit en laad deze binnen op een warme plek
ERROR 88 op het dashboard	Ontlading lage temperatuur	Store the battery or Sla de accu of brommer op een warme plek op en wacht een moment
ERROR 87 op het dashboard	Abnormale netwerk verbinding	Verplaats de brommer naar een open gebied. Neem contact op met de dealer
Error 86 on instrument ERROR 86 op het dashboard	Slechte GPS connectie	Verplaats de brommer naar een open gebied. Neem contact op met de dealer

Accu probleemoplossing

Accu status	Fouten	Oorzaken	Oplossingen
Voor gebruik	Geen accuvermogen, "start" brand niet	Lage accuspanning	Laad de accu
Tijdens gebruik	Wanneer u rijdt met laag vermogen, uitschakeling vind plaats wanneer de capaciteit onder de 10% komt	Lage accu spanning, lage spanning-bescherming, normaal verschijnsel	Laad de accu
Tijdens gebruik	ERROR 88 op het dashboard	Ontlading lage temperatuur	Sla de accu of brommer op een warme plek op en wacht een moment
Tijdens gebruik	ERROR 90 op het dashboard	Accu ontladst met hoge stroom	Wanneer error 90 continu wordt weergegeven, stop met rijden en wacht een moment
In use Tijdens gebruik	ERROR 91 op het dashboard	Te hoge accu temperatuur	Stop met rijden, hervat de rit nadat de temperatuur gezakt is
Tijdens gebruik	ERROR 94 op het dashboard	Accu communicatie fout	Controleer de accu connector en neem contact op met uw dealer
Tijdens gebruik	Weergegeven capaciteit wordt minder na een nacht of een dag	De CPU, controller, beveiligingsapparatuur gebruiken allemaal accu. Normaal verschijnsel	Gebruik normaal
Tijdens gebruik	Actieradius verschilt van de opgegeven actieradius	De officiële actieradius wordt gemeten onder speciale omstandigheden die verschillen van weggebruik. Dit kan zijn in temperatuur, wind, weerstand en belading	Neem bij vragen contact op met uw dealer
Opslag	Na het starten van de brommer gaat het contact niet aan	Accu is te lang opgeslagen, lage accuspanning.	Laad de accu. Wanneer dat niet werkt, neem contact op met uw dealer.
Tijdens laden	ERROR 89 op het dashboard	Lage laad temperatuur	Neem de accu uit en laad deze binnen op een warme plek
Tijdens laden	ERROR 92 op het dashboard	Laad over spanning	Stop met laden en controleer de lader

Tijdens laden	Lader wordt heet tijdens het laden	Tijdens het laden is de interne spanning te hoog en de hitte uitstoot te groot. De metalen behuizing kan de warmte goed kwijt, maar voelt wel heet aan.	Gebruik normaal, gebruik de lader in een droge geventileerde ruimte
Accu is overstroomt met water	Kan de accu niet normaal gebruiken en de brommer niet starten	Sproei en binnendringen van water kan ervoor zorgen dat de accu overstroomt	Stop het gebruik en neem contact op met uw dealer
Gebroken accu behuizing	Impact en vallen kan de accu beschadigen en de behuizing breken	Gebruik kan de accu beschadigen.	Stop het gebruik en neem contact op met uw dealer

***SOCO wish you
a happy voyage***

