

S
SUPER
SOCO

TS

Gebruikershandleiding:

Welkom bij de familie van SuperSoco rijders! Met deze handleiding krijgt u een duidelijke uitleg over hoe met uw TS om te gaan. Lees, om uw veiligheid te garanderen, deze handleiding zorgvuldig door voordat u gaat rijden en zorg ervoor dat u zich altijd aan onderstaande vereisten houdt:

- Zorg dat u de informatie in deze handleiding volledig begrijpt, inclusief maar niet beperkt tot de relevante instructies, voorzorgsmaatregelen en waarschuwingen.
- Zorg dat u op de hoogte bent van de volledige werking van uw TS.
- Wees volledig op de hoogte van waarschuwingssignalen van uw TS.
- Demonteer onderdelen of delen van het voertuig niet, neem indien nodig contact op met uw officiële SuperSoco dealer.

Veiligheidsinstructies:

Om de veiligheid van u en anderen te garanderen, moet u de volgende zaken in acht nemen:

- Rijd niet nadat u medicijnen heeft ingenomen die uw rijvaardigheid kunnen beïnvloeden, alcohol heeft gedronken of wanneer u zich niet lekker voelt.
- Houd u aan de verkeersregels en verkeersborden en houdt ten allen tijde rekening met de omringende weg- en fietsomstandigheden.
- Mensen onder de 16 jaar mogen niet rijden, leen uw voertuig NIET uit aan iemand die niet mag rijden.
- Draag veiligheidsuitrusting, zoals een helm, en indien nodig geschikte beschermende kleding, zoals handschoenen en laarzen.
- Voer elke keer voor het rijden een basiscontrole uit op het licht, de rem, het loopvlak en de bandenspanning. Controleer andere onderdelen of ze vast zitten of abnormaal geluid produceren, en ga regelmatig naar uw officiële SuperSoco dealer voor onderhoud.
- Om de veiligheid van u en anderen te garanderen, mag u GEEN grootlicht gebruiken bij goede lichtomstandigheden. Het continue gebruik van grootlicht veroorzaakt verblinding bij tegenliggers, waardoor de veiligheid in het geding komt.
- Bel of beantwoord geen telefoontjes tijdens het rijden, dit kan verkeersongevallen veroorzaken.

Voertuig & onderdelen

Onderdelen

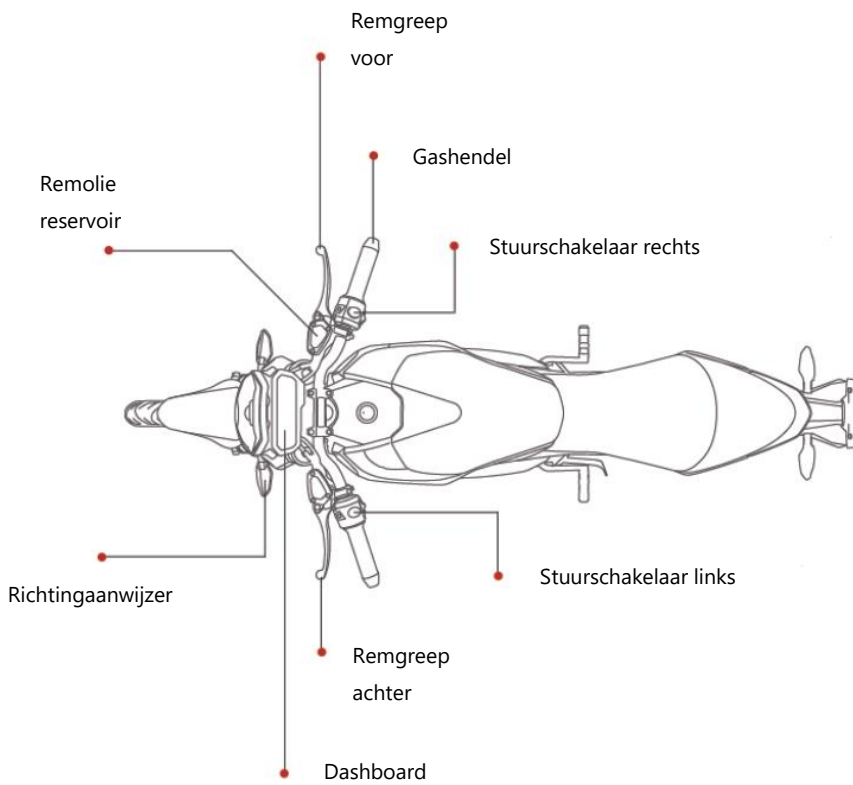
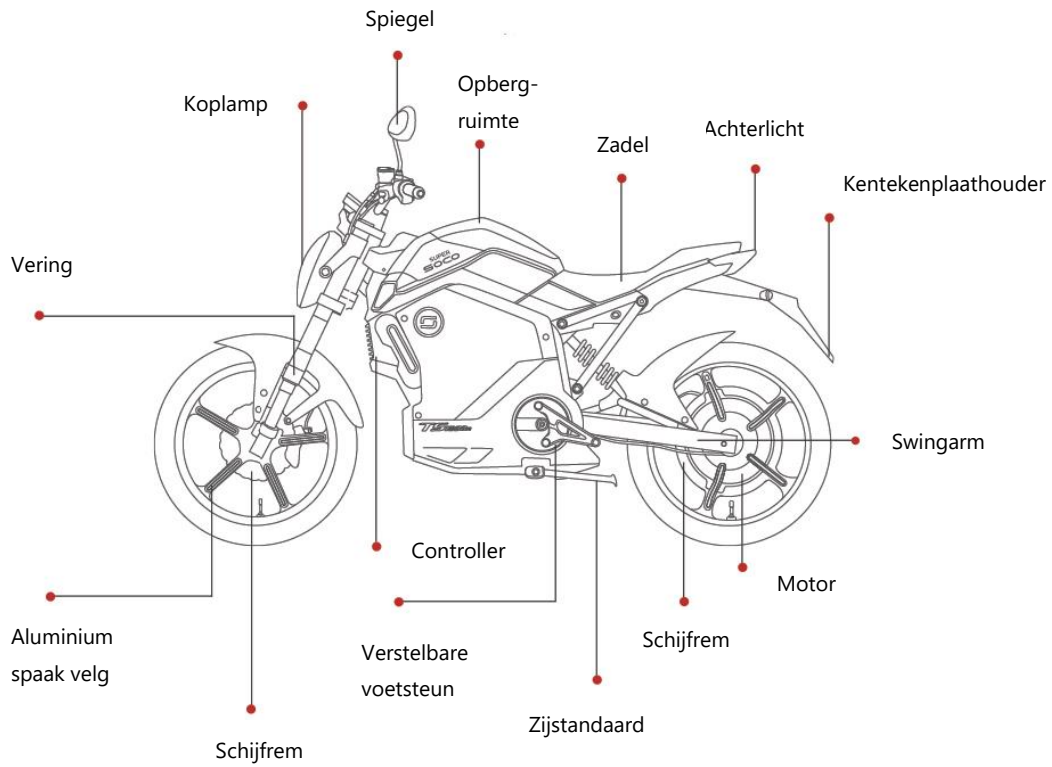

Voertuig & onderdelen

Dashboard

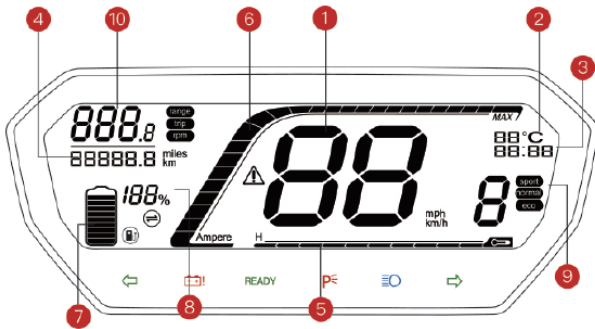

- 1. Snelheid.
- 2. Omgevingstemperatuur.
- 3. Klok.
- 4. Totale kilometerstand.
- 5. Controller temperatuur.
- 6. Vermogen, welk vermogen er wordt geleverd.
- 7. Accu capaciteit.
- 8. Verbruiksmeter, hoeveel vermogen u verbruikt.
- 9. Rijmodus.
- 10. Trip stand.

Range: Bereik met huidige accu capaciteit.

RPM: Toerental elektromotor.

Trip: huidig afgelegde afstand.

Wijzigen weergave dashboard.

1. Druk 3 maal de groot licht knop in binnen 4 seconden om dashboard te ontgrendelen.
2. Het aan te passen icoon gaat knipperen en kan worden gewijzigd.
3. Met de groot licht knop kunt u nu het scherm aanpassen. (range / trip / RPM)
4. Druk 2 maal de parkeer knop in binnen 2 seconden om weergave KM/H naar MPH en andersom te selecteren.
5. Druk de parkeer knop 2 maal langzaam >2 seconden in om de helderheid aan te passen.



Error



Laden accu



Data connecting



Groot licht ingeschakeld.



Parkeer modus ingeschakeld.



Richtingaanwijzer ingeschakeld.



Error in accu.



Ready modus, u kunt rijden.



1: Eco mode



2: Normal mode



3: Sport mode



Error code

details zijn te vinden in het error overzicht.

Handleiding

Stuurschakelaar links

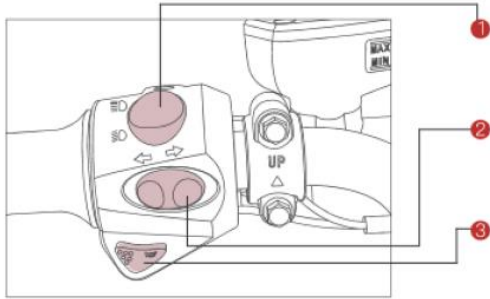

1. Grootlicht / dimlicht schakelaar:

☰ Groot licht ☷ Dim licht

2. Richtingaanwijzer:

Naar links, linker richtingaanwijzer gaat aan.

Naar rechts, rechter richtingaanwijzer gaat aan.

3. Claxon:

Druk in om te claxonneren.

Stuurschakelaar rechts

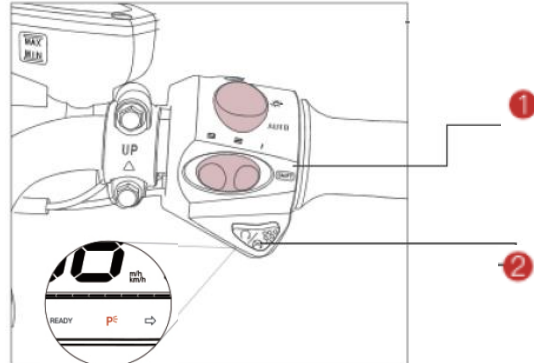

1. Rij modus schakelaar.

2. Parkeer / ready schakelaar.

Handleiding

Power

Nadat u de TS heeft ontgrendeld met de afstandsbediening drukt u de "POWER" knop in om de TS aan te zetten, druk nogmaals om af te sluiten.

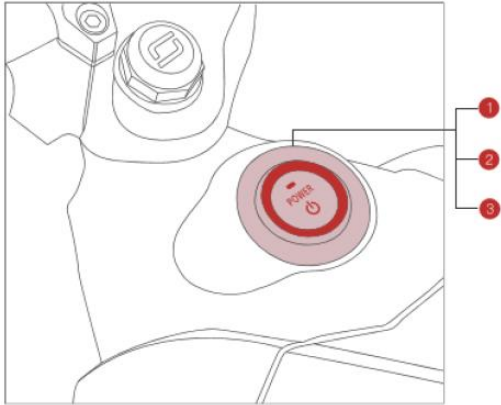

1. Beschernde modus, knop knippert.
2. Standby modus, knop brand zwak.
3. Power modus, knop brand fel.

Afstandsbediening

De intelligente afstandsbediening heeft een bereik van 20 meter, hiermee kunt u de TS ontgrendelen en vergrendelen.

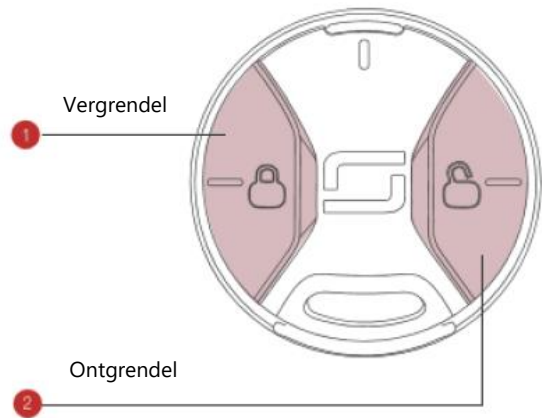

1. Vergrendel de TS als deze geparkeerd staat door de knop in te drukken.
2. Ontgrendel de TS door deze knop in te drukken.

Handleiding

Stuurslot

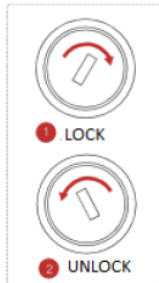
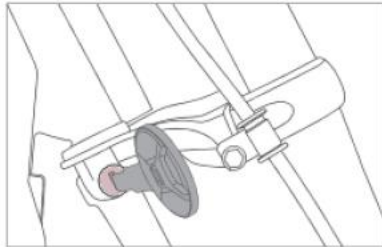

Nadat u de TS heeft geparkeerd kunt u het stuurslot vergrendelen.

- Draai het stuur in de meeste linkse positie.
- 1. Steek de sleutel in het stuurslot en draai deze rechtsom.
- 2. Draai linksom om stuurslot te ontgrendelen.

Opbergruimte & zadel

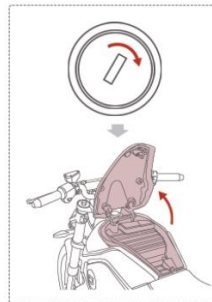
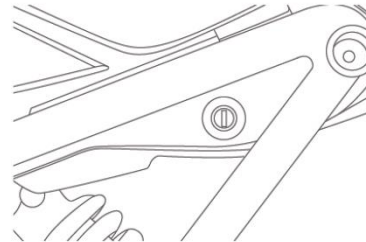

Steek de sleutel aan de zijkant in de TS om de opbergruimte of het zadel te openen.

Draai rechtsom tot dat u een klik hoort, opbergruimte voorzijde gaat open.

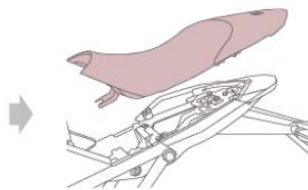

Draai linksom om zadel te kunnen verwijderen.

Handleiding

Hoofdschakelaar

De hoofdschakelaar zal zichzelf uitschakelen bij een te hoge spanning in het circuit.

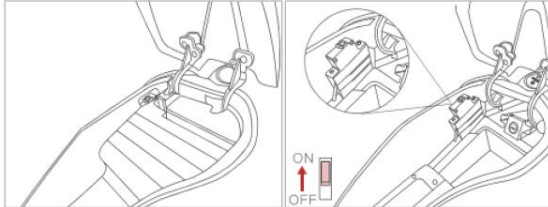

TIP! Voor uw eigen veiligheid vragen wij u de hoofdschakelaar uit te zetten bij:

- Verwijderen accu.
- Schoonmaken TS.
- Opslag van TS voor langere duur.

Verstelbare voetsteun

De unieke verstelbare voetsteun kan naar wens van de rijder in drie posities worden veresteld.

Onder het zadel bevindt zich een inbussleutel, hiermee kunt u de onderste bout losdraaien en de steun in de gewenste positie vastzetten. U moet de bout aan beide zijden losdraaien.

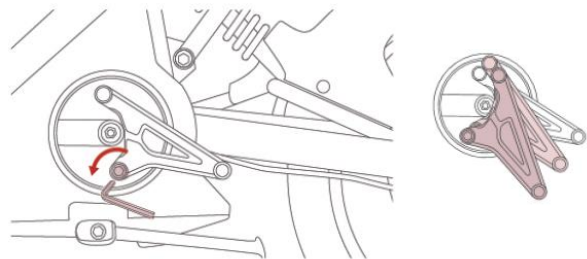

Handleiding

Checklist voordat u gaat rijden

Controleer de volgende punten voordat u gaat rijden op de TS:

- Heeft u een volledige stuuruitslag.
- Werken alle schakelaars op het stuur.
- Reageert de gashendel.
- De bandenspanning. 2 bar in voor en achterwiel, 2,25 bar in achterwiel bij gebruik met passagier.
- De banden op profiel (>0,8mm), schade en oneffenheden.
- Of er error lampjes branden.
- De accu capaciteit.
- Werkt alle verlichting.
- De claxon.
- Zijn de spiegels goed afgesteld en schoon.
- Werken de remmen, is er genoeg remolie.
- Neem bij vragen contact op met een erkende SuperSoco dealer.

Handleiding

Voordat u gaat rijden:

Ontgrendel de TS met gebruik van de afstandsbediening, "POWER" knop gaat branden.

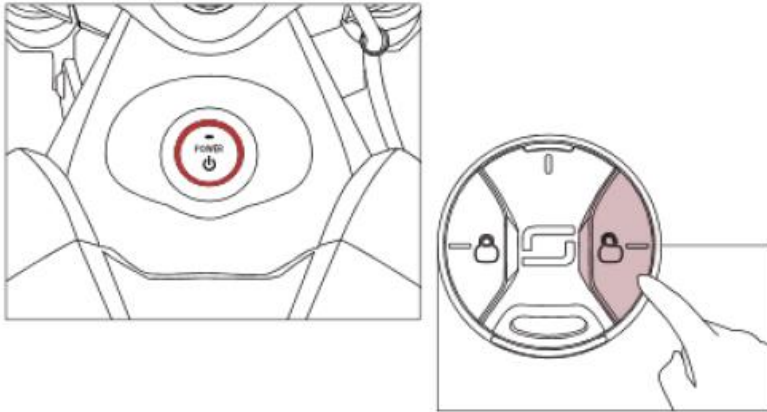

Controleer de accu capaciteit of u voldoende bereik heeft.

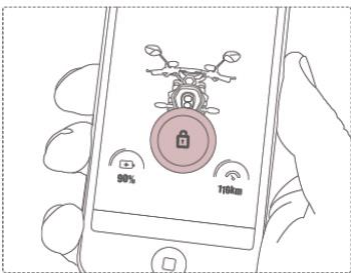

Zet uw helm op zodra u op de TS gaat rijden en klap de zijstandaard in.

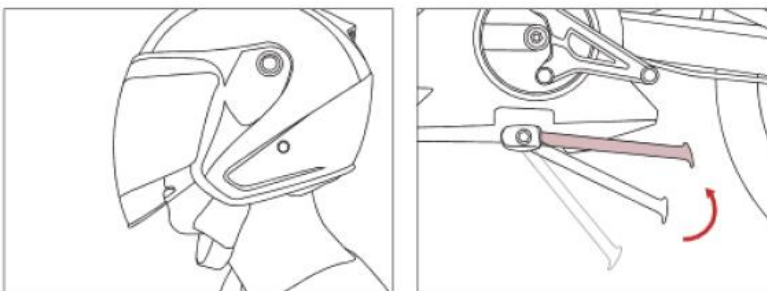

Handleiding

1. Druk op "POWER", TS staat standby.

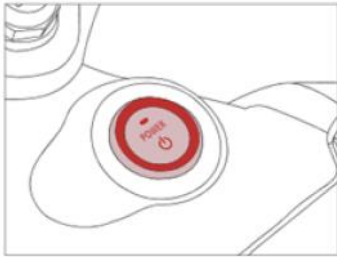

2. Druk op "PARKING", parkeer lampje gaat uit u kunt rijden.

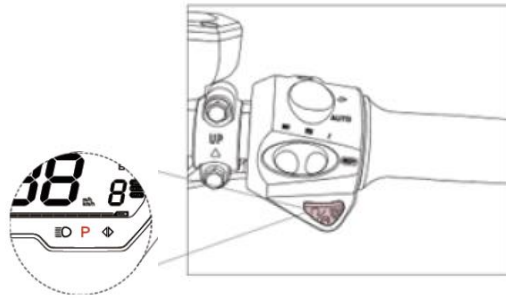

3. Draai aan de gashendel.

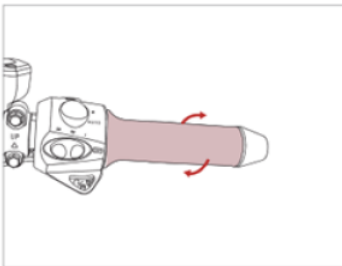

Tips:

- Voordat u gaat rijden, klap de zijstandaard in en ontgrendel het stuurslot.
- Druk tijdens het rijden nooit de "PARKING" knop in.
- Klap nooit de zijstandaard uit tijdens de rit, anders zal motor uitvallen.
- Schakel de motor enkel in, in stabiele staande positie. In geval van gevaar verplaats de TS naar de zijkant van de weg.

Accu gebruik instructie

01

Opladen met
accu in het
voertuig

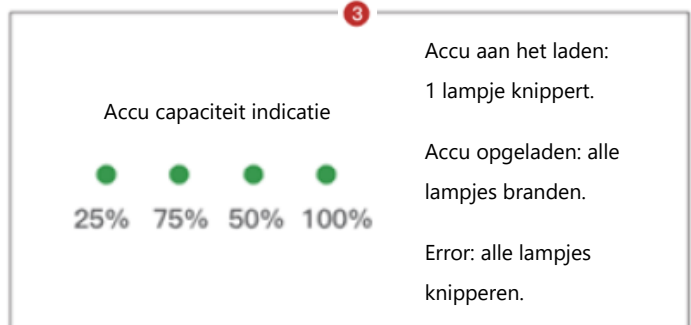
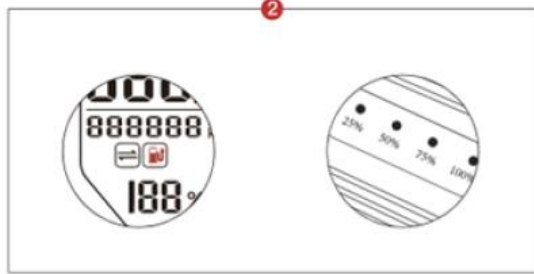
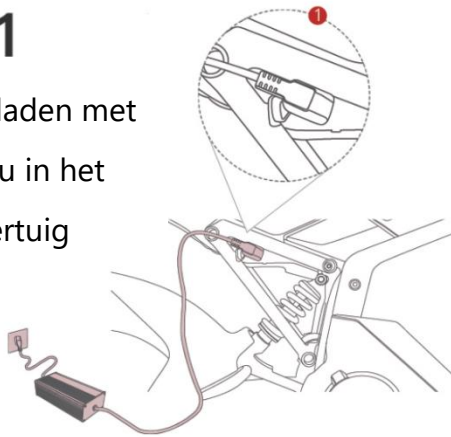

1. Sluit de oplader aan op de TS.
2. Steek de stekker van de oplader in het stopcontact, de groene lampjes gaan branden aan de hand van de accu capaciteit.
3. Wanneer de accu volledig is opgeladen branden alle lampjes groen.

Accu gebruik instructie

02 Opladen accu buiten het voertuig

1. Open opbergruimte, schakel hoofdschakelaar uit, verwijder opbergbak.

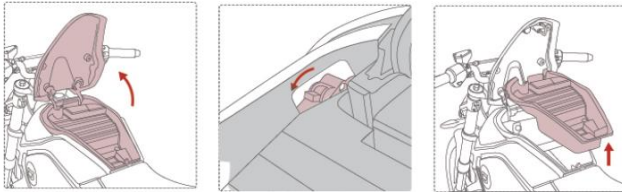

2. Haal de stekker uit de accu.

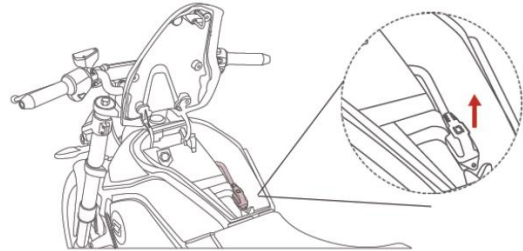

3. Steek de sleutel in het accuslot, draai rechtsom, vervolgens kunt u de accu uit het voertuig verwijderen.

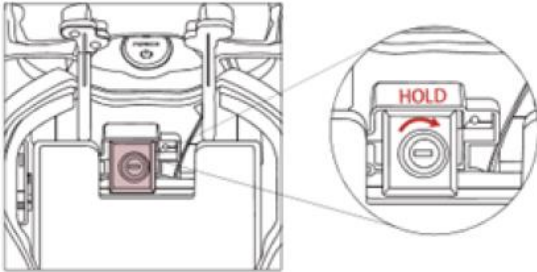

4. Sluit de accu aan op de lader en steek daarna de stekker in het stopcontact.

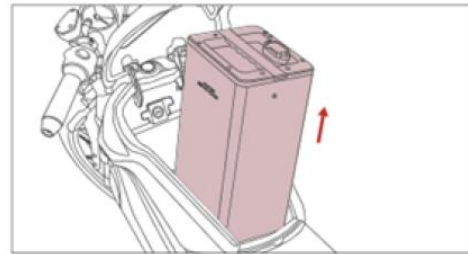

Accu gebruik instructie

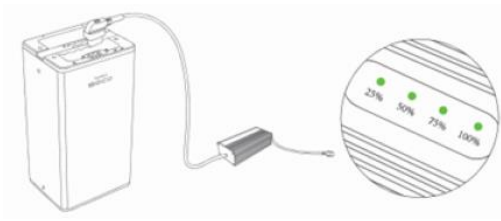

Zodra alle groene lampjes branden is de accu volledig opgeladen.

Tips:

- Houd de accu weg bij water.
- Laad temperatuur: 0°C tot 45°C, ontlad temperatuur: -20°C tot 45°C.
- Laden accu na gebruik, wanneer voertuig langere tijd niet wordt gebruikt haal dan de accu uit het voertuig.
- Verbindt nooit de input en output van de accu.
- Breng de accu niet onder een te grote druk.
- Gebruik enkel de originele lader, het is verboden andere laders te gebruiken om accu te laden.
- Accu heeft voor levering kwaliteitstest doorstaan, het is verboden deze te openen.
- Neem bij vragen contact op met uw dealer.

Opslag, onderhoud, transport

- Indien u de accu voor langere tijd niet gebruikt, laad deze dan voor 50%. Sla de accu op in een droge geventileerde ruimte, laad de accu elke 2 maanden op tot 50%.
- De accu en lader moeten in een schone, droge en geventileerde ruimte worden opgeslagen. Tevens uit de buurt van corrosie gevoelige materialen en verwarming.
- Accu opslag condities: temperatuur tussen -20°C & 45°C, luchtvochtigheid $\leq 65\%RH$.
- Haal de lader uit de accu wanneer deze worden opgeborgen.

Onderhoud

Regulier onderhoud verhoogt de levensduur en veiligheid van de TS. Houd de volgende punten in acht en ga zorgvuldig om met het voertuig.

Regelmatig schoonmaken en onderhoud.

Schoonmaken: Gebruik schoon water, neutraal wasmiddel en een zachte spons om het oppervlak te reinigen. Het is verboden staalborstels, schuurpapier of soortgelijke middelen te gebruiken zodat er geen krassen ontstaan. Gebruik na het reinigen een zachte doek om het voertuig te drogen.

Tips:

- Schakel de hoofdschakelaar uit voordat u gaat schoonmaken.
- Gebruik geen hoge druk reiniger, om beschadiging te voorkomen aan de TS.

Opslag: Parkeer waar mogelijk de TS in een droge en geventileerde ruimte zodat contact met zon en regen minimaal is om corrosie te voorkomen.

Wanneer u de TS voor langere tijd niet gaat gebruiken, schakel de hoofdschakelaar uit en sluit de TS niet direct aan op het netstroom om overladen te voorkomen. Bij gebruik na langdurige stilstand accu eerst volledig opladen.

Regelmatige inspectie en onderhoud.

Het nieuwe voertuig moet voor de eerste onderhoudsbeurt naar een erkende SuperSoco dealer na 1.000 km of na 2 maanden (welke eerst komt).

Het is voorgeschreven om een onderhoudsbeurt te laten uitvoeren bij een erkende dealer na elke 3.000 km of 6 maanden (welke eerst komt).

Tips:

- Al het onderhoud dient uitgevoerd te worden bij een erkende SuperSoco dealer, met gebruik van originele onderdelen.
- Bij het niet volgen van het onderhoudsschema met bijbehorende voorwaarden behoudt SuperSoco het recht om eventuele garantieclaims te weigeren.
- Wanneer reparaties en/of onderhoud wordt uitgevoerd door een niet erkende SuperSoco dealer, of wanneer er geen originele onderdelen worden verwerkt in het voertuig behoudt SuperSoco het recht om eventuele garantieclaims te weigeren.

Regulier onderhoud verlengt de levensduur van de TS en is belangrijk voor de veiligheid.
 Lees onderstaande meldingen goed door en zorg voor goed onderhoud van de SuperSoco.

Fout	Oorzaak	Oplossing
Geen stroom, "start" gaat niet aan	<ol style="list-style-type: none"> 1. Accu is slecht aangesloten 2. Kill switch staat niet op "on" 	<ol style="list-style-type: none"> 1. Sluit de accu goed aan 2. Zet de kill switch op "on"
Stroom gaat aan, stuur kan draaien, motor gaat niet aan	<ol style="list-style-type: none"> 1. Lage accuspanning 2. Zijstandaard staat uit 3. Parkeermodus staat aan 4. Remhendel staat niet in de juiste positie 5. Gashendel fout 6. De aansluiting van de controller zit los 7. Controller werkt niet meer 	<ol style="list-style-type: none"> 1. Laad de accu 2. Klap de zijstandaard in 3. Druk op de parkeerknop 4. Zet de remhendel in de juiste positie 5. Vervang de gashendel 6. Sluit de controller goed aan 7. Vervang de controller
De snelheid is te laag of de actieradius te klein	<ol style="list-style-type: none"> 1. Lage accuspanning 2. Zachte band 3. Te zwaar beladen 4. Remschoenen zijn niet goed 5. Accu verouderd normaal 	<ol style="list-style-type: none"> 1. Laad de accu 2. Zorg voor de juiste bandenspanning 3. Zorg dat je altijd op de juiste manier beladen bent 4. Vervang de remschoenen en controleer het remsysteem 5. Vervang de accu
Accu kan niet worden geladen	<ol style="list-style-type: none"> 1. Slechte verbinding van de accu of de lader 2. De verkeerde lader wordt gebruikt 3. Accu verouderd normaal 	<ol style="list-style-type: none"> 1. Controleer de verbindingen 2. Gebruik de officiële SuperSoco lader 3. Vervang de accu

Fout	Oorzaak	Oplossing
Error 99 op het dashboard	Controller communicatie fout	Neem contact op met uw officiële SuperSoco dealer
Error 98 op het dashboard	Controller fout (waarschijnlijk te hoge spanning, te laag voltage of een te hoge temperatuur)	Parkeer de TS, wacht even en probeer opnieuw te starten
Error 97 op het dashboard	Controller fout vermogen	Neem contact op met uw officiële SuperSoco dealer
Error 96 op het dashboard	Controller Hall sensor fout	Neem contact op met uw officiële SuperSoco dealer
Error 95 op het dashboard	Controller fout gashendel	Controleer de bedrading of neem contact op met uw officiële SuperSoco dealer om te vervangen
Error 94 op het dashboard	Accu communicatie fout	Controleer de stekker verbinding en neem contact op met uw officiële SuperSoco dealer
Error 93 op het dashboard	Laden, te hoge spanning	Stop het laden, controleer de lader
Error 92 op het dashboard	Laden, te hoog voltage	Stop het laden, controleer de lader
Error 91 op het dashboard	Accu heeft een te hoge temperatuur	Stop het laden of stop met rijden, probeer weer verder te rijden als de temperatuur van de accu gezakt is
Error 90 op het dashboard	Ontlading, te hoge spanning	Wanneer '90' continu zichtbaar is, stop met rijden en wacht een moment
Error 89 op het dashboard	Laden, lage temperatuur	Neem de accu uit en laad op een warme plaats
Error 88 op het dashboard	Ontlading, lage temperatuur	Bewaar de accu en de TS op een warme plek en wacht een moment
Error 87 op het dashboard	Internet connectie fout	Verplaats de TS naar een meer open gebied, neem contact op met uw officiële SuperSoco dealer
Error 86 op het dashboard	GPS connectie fout	Verplaats de TS naar een meer open gebied, neem contact op met uw officiële SuperSoco dealer

SuperSoco wenst u een goede reis!

Ride Wildly with Grace

Café Racer with Lithium Battery, Can Ride in Suit

